

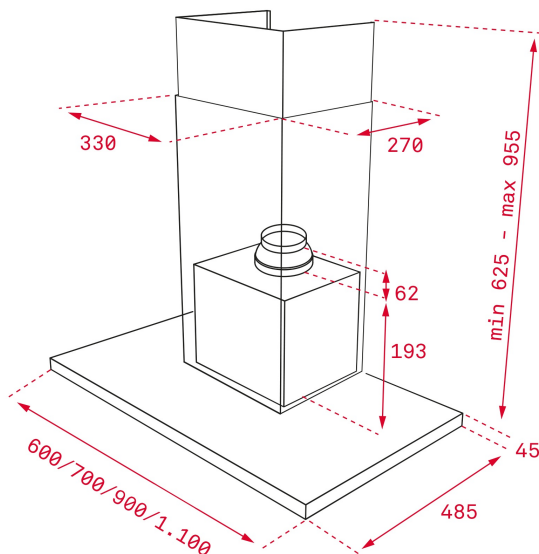

LED

Délai
d'arrêt
programmé

RÉFÉRENCE

REF: 40487180

EAN: 8421152157428

DESCRIPTION

Hotte décorative horizontale 60cm

Touch Control : Commande électronique avec affichage

Moteur double turbine ECOPOWER

3 vitesses + 1 intensive

Capacité d'évacuation sortie libre (m3/h) : 920

Capacité d'évac vitesse intensive (m3/h) : 701

Capacité d'évac vitesse max (m3/h) : 584

Capacité d'évac à vitesse min (m3/h) : 303

Niveau sonore vitesse intensive (dBA) : 72

Niveau sonore vitesse max (dBA) : 69

Niveau sonore vitesse min (dBA) : 53

1 lampe LED,

2 filtres en acier inoxydable

Programmateur de durée d'aspiration

Indicateur de saturation des filtres

Lampe témoin de fonctionnement

Clapet anti-retour inclus

Réduction de la sortie incluse

En option, kit de recyclage avec couvre-tube : SET C1RTK

Option filtre à charbon : D1C

Classe énergétique A+

DIMENSIONS

Hauteur du produit (mm): 670-1000

Largeur du produit (mm): 600

Profondeur du produit (mm): 480

Longueur du produit (mm):

Poids net (kg): 13,37

SPÉCIFICATIONS TECHNIQUES

Classe d'efficacité énergétique: A+

Bruit (LwA) Vitesse minimale (dB): 53

Bruit (LwA) Vitesse maximale (dB): 69

Bruit (LwA) Vitesse de pointe (dB): 72

Ø sortie (mm): 150

COULEURS