

SCULPTURAL SCULPTURAL BRUSH

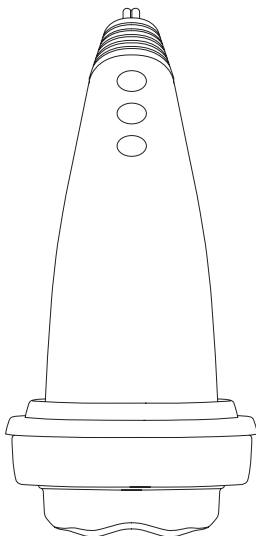

ES. Instrucciones de uso
EN. Instructions for use
FR. Mode d'emploi
PT. Instruções de uso
IT. Istruzioni per l'uso
CA. Instruccions d'ús
DE. Gebrauchsanleitun
NL. Gebruiksaanwijzing
RO. Instrucțiuni de utilizare
PL. Instrukcja obsługi

BG. Инструкция за употреба
EL. Οδηγίες χρήσης
RU. Инструкция по применению
DA. Brugsanvisning
NO. Instruksjoner for bruk
SV. Användningsinstruktioner
FI. Käyttöohjeet
TR. Kullanım için talimatlar
HE. הוראות לשימוש
AR. تعليمات الاستخدام

solac

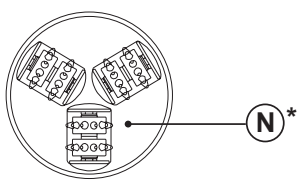
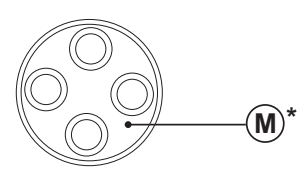
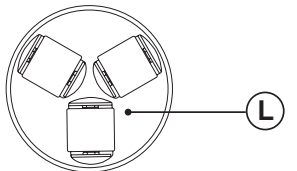
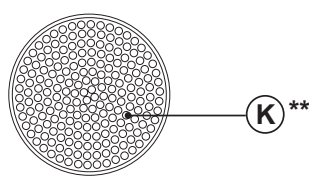
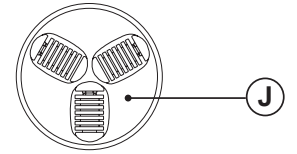
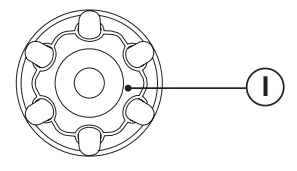
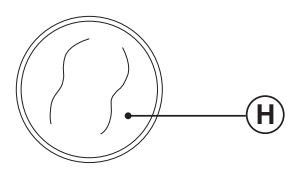
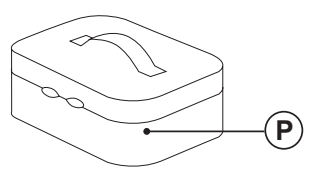
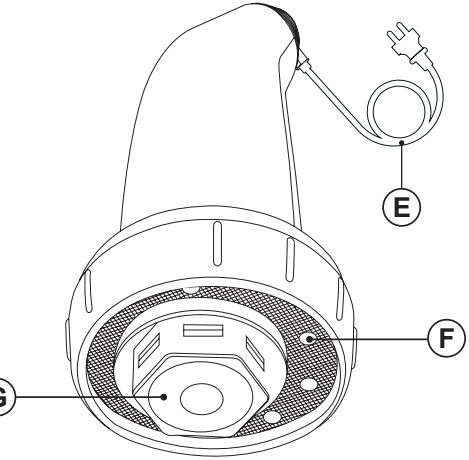
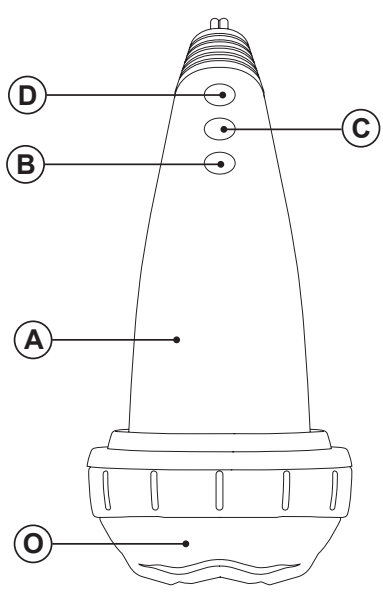

(*) Only available in the model Sculptural
 (***) Only available in the mode Sculptural Brush

Fig. 1

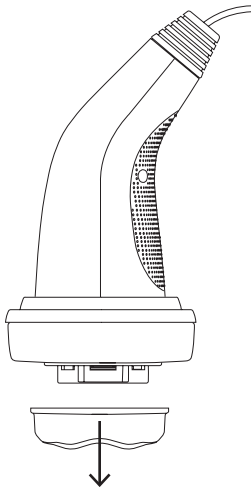

Fig. 2

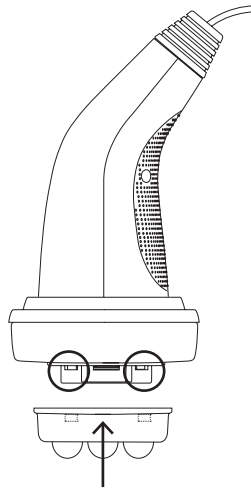

Fig. 3

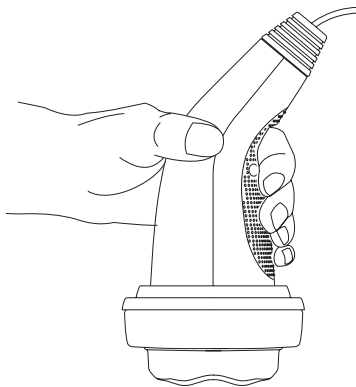

Fig. 4

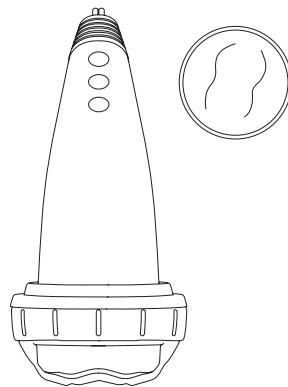

Fig. 5

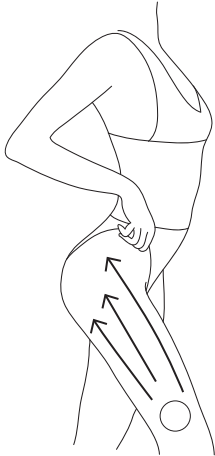

Fig. 6

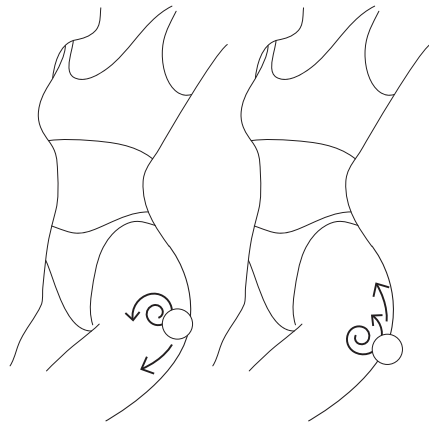

Fig. 7

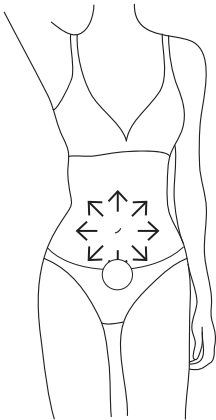

Fig. 8

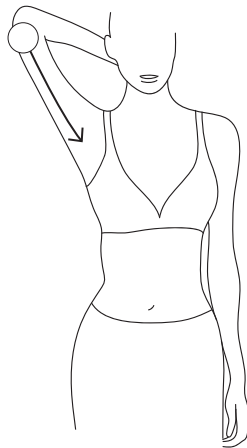

Fig. 9





**MASAJEADOR
SCULPTURAL
SCULPTURAL BRUSH**

DESCRIPCIÓN

- A Cuerpo principal
- B Botón ON/OFF y calor
- C Selector de velocidad
- D Selector de modo
- E Cable de alimentación
- F LED rojos
- G Adaptador para cabezal de masaje
- H Cabezal ondulado
- I Cabezal de masaje con dedos
- J Cabezal de rodillo dentado
- K Cabeza exfoliante **
- L Cabezal de rodillo liso
- M Cabezal de masaje de bola *
- N Cabezal de masaje con disco de púas paralelo *
- O Funda de tela
- P Bolsa de almacenamiento

(*) Sólo disponible en el modelo Sculptural

(**) Sólo disponible en el modo Sculptural Brush

Si el modelo de su aparato no dispone de los accesorios descritos anteriormente, también puede adquirirlos por separado en el Servicio de Asistencia Técnica.

USO Y MANTENIMIENTO

- No utilice el masajeador en la zona del abdomen si está embarazada o cree que podría estarlo.
- Si padece algún problema de salud, por ejemplo, lleva puesto un marcapasos, consulte a su médico.
- No utilice el masajeador directamente sobre:
 - Erupciones cutáneas o inflamación.
 - Quemaduras, heridas abiertas, piel infectada.
- No utilice el aparato demasiado cerca del cabello, átelo antes de su uso para evitar que se enrede.
- No lo utilice si padece alguna de las siguientes enfermedades o dolencias: varices, mala circulación, hematomas e inflamación de las venas, trombosis, piel desgarrada o diabetes.
- No utilice el aparato si está tomando medicamentos que puedan reducir la capacidad sensorial.

- No toque ninguna de las piezas móviles del aparato mientras esté en funcionamiento.
- Extienda completamente el cable de alimentación del aparato antes de cada uso.
- No utilice el aparato si sus accesorios no están correctamente instalados.
- No utilice el aparato si los accesorios que lleva están defectuosos. Sustitúyalos inmediatamente.
- No utilice el aparato si el botón de encendido/apagado no funciona.
- Si utiliza el aparato en un cuarto de baño o lugar similar, desenchúfelo de la red eléctrica cuando no esté en uso, aunque sea por poco tiempo, ya que la proximidad al agua supone un riesgo, aunque el aparato esté apagado.
- Desconecte el aparato de la red eléctrica cuando no esté en uso, antes de limpiarlo, realizar cualquier ajuste o cambiar accesorios.
- Este aparato es sólo para uso doméstico, no para uso profesional o industrial.
- Guarde este aparato fuera del alcance de los niños y/o personas con capacidades físicas, sensoriales o mentales reducidas o que no estén familiarizadas con su uso.
- No guarde el aparato si aún está caliente.
- Mantenga el aparato en buen estado. Compruebe que las piezas móviles no estén desalineadas o bloqueadas y asegúrese de que no haya piezas rotas o anomalías que puedan impedir el correcto funcionamiento del aparato.
- Utilice el aparato y sus accesorios y herramientas de acuerdo con estas instrucciones, teniendo en cuenta las condiciones de trabajo y el trabajo a realizar. El uso del aparato para operaciones distintas de las previstas puede provocar situaciones de peligro.
- No deje nunca el aparato conectado y desatendido si no está en uso. Así ahorrará energía y prolongará la vida útil del aparato.
- No apoye nunca el aparato sobre una superficie mientras esté en uso.
- No utilice el aparato durante más de 20 minutos seguidos. Deje que se enfríe durante una hora antes de volver a utilizarlo.
- No utilice el aparato con animales domésticos.
- **PRECAUCIÓN:** No se duerma mientras utiliza este aparato, ya que podría ser perjudicial.

INSTRUCCIONES DE USO

ANTES DEL USO

- Asegúrese de que se ha retirado todo el embalaje del producto.
- Lea atentamente el folleto "Consejos de seguridad y advertencias" antes del primer uso.

RECOMENDACIONES GENERALES DE USO

- El control de intensidad le permite regular la intensidad del masaje según sus necesidades. Empiece con una velocidad suave y aumente progresivamente en función de su sensibilidad al masaje.
- La luz roja es una función de masaje adicional. Utilícela para reforzar la eficacia del masaje.
- Si utiliza cremas de tratamiento específicas, aplíquelas después del masaje. Prepare la piel y los tejidos para la absorción de los ingredientes. La crema puede aplicarse utilizando el "Cabezal ondulado" (H) o el "Cabezal liso" (L).
- Si utiliza el accesorio de protección del cabezal (O) "Cabezal ondulado" (H), no aplique cremas.

DURACIÓN RECOMENDADA DEL TRATAMIENTO

- El tratamiento puede durar entre 15 y 20 minutos.
- El aparato se detendrá automáticamente transcurridos 20 minutos, si desea seguir utilizándolo después de este tiempo, deje que se enfríe antes de continuar.
- Para un tratamiento más eficaz, utilice el aparato con regularidad. Utilícelo todos los días hasta que note los resultados, después podrá utilizarlo para mantenerlos. Para mantener los resultados a largo plazo, adapte sus hábitos de vida y alimentación.

USO

- Retire la cubierta protectora (O).
- Retire el cabezal de masaje fijado por defecto. (Fig. 1)
- Elija un cabezal de masaje (consulte "Elección de un cabezal de masaje").
- Puede alternar el uso de distintos cabezales durante el mismo masaje.
- Coloque el cabezal correspondiente al masaje deseado en el adaptador del cabezal. (Fig. 2)
- Extienda completamente el cable de alimentación antes de enchufarlo.
- Conecte el aparato a la red eléctrica.
- La luz led del botón ON/OFF (B) parpadeará, indicando que el aparato está en modo de espera.
- Sujete el aparato con el panel de mandos hacia usted, sujetándolo por la zona antideslizante de la parte posterior (fig. 3).

- Encienda el aparato utilizando el botón ON/OFF (B).
- Pulse prolongadamente el botón ON/OFF (B) para activar la función de calor.
- Para evitar un arranque feroz, el aparato se enciende en funcionamiento normal y a velocidad superbaja.
- Seleccione el modo de masaje deseado, utilizando el selector de velocidad y modo (C) (D) (véase "Elección de un modo preajustado") y coloque el masajeador sobre la zona en la que va a trabajar.
- Sujete firmemente el aparato con ambas manos y muévalo sobre la piel en el sentido de la circulación sanguínea (véase "Dirección del masaje").
- Sin presionar demasiado, simplemente deslice el masajeador sobre la zona a tratar. Si presiona demasiado el aparato contra la piel, impedirá que el motor funcione eficazmente.

ELEGIR UN CABEZAL DE MASAJE

- **HUELLA DACTILAR (I):** Cabezal de masaje de dedos. Puntas de presión en movimiento.
- **FUERZA MÁXIMA (J, N):** Cabezales de rodillos dentados. Hélices móviles y vibrantes. Esto tonifica los músculos, reduce el volumen, calienta los músculos, relaja y alivia el estrés, por ejemplo.
- **PRO-WAVE (H):** Cabezal ondulado. Tonifica y mejora la circulación sanguínea. Para uso en la zona de los muslos y las nalgas.
- **RODILLO-MASAJE (L):** Cabezal de rodillo liso. Secuencia de movimientos largos y deslizantes. Relaja y mejora la circulación sanguínea.
- **CEPILLO SECO (K):** Cepillo exfoliante, elimina la kina muerta y estimula la circulación sanguínea.
- **BOLA DE MASAJE (M):** Cabezal de masaje con bola. Estimula y tonifica los músculos, ayudando a reafirmar la piel.
- **FUNDA DE TELA (O):** Para uso exclusivo con el cabezal PRO-WAVE (H). Para mayor comodidad, cubra el cabezal con la funda de tela. Nunca lo use con cremas. (Fig. 4)

ELEGIR UN MODO PREESTABLECIDO

- **FUNCIONAMIENTO NORMAL** con 4 velocidades.
- Seleccione la velocidad deseada pulsando el botón selector de velocidad (C):
 - Velocidad superbaja: ~1.800 RPM
 - Velocidad baja: ~2.200 RPM
 - Velocidad media: ~2.600 RPM
 - Alta velocidad: ~3.000 RPM

MODOS PREDEFINIDOS FIJOS

- Seleccione el modo de preajuste fijo deseado pulsando el botón selector de modo (D):

- MODO ESTIMULACIÓN: 3 variaciones automáticas de frecuencia por minuto (120, 150 y 200 pulsaciones).
- MODO ONDA SISTEMÁTICA: tiempo de ciclo de 8 segundos entre velocidad superbaja y velocidad alta.
- MODO REAFIRMANTE: 120 pulsaciones por minuto fijas.
- MODO REAFIRMANTE RÁPIDO: 200 pulsaciones por minuto fijas.

- Para volver al funcionamiento normal, pulse el botón selector de velocidad (C).

DIRECCIÓN DEL MASAJE

- Deslice SIEMPRE el aparato sobre la piel en el sentido de la circulación sanguínea. En dirección ascendente.
- NUNCA masajee directamente la columna vertebral.
- NUNCA masajee directamente un hueso (rodilla, tobillo y codo). Las partes salientes del cabezal de masaje podrían golpear el hueso, causando una lesión.
 - Piernas: Coloque el aparato en el muslo, cerca de la rodilla, y deslícelo suavemente hacia arriba en dirección a la cadera. (Fig. 5).
 - Glúteos: Combinar movimientos ascendentes y circulares. (Fig. 6).
 - Abdomen: Coloque el aparato sobre el ombligo y muévalo suavemente hacia fuera. (Fig. 7). Nunca realice movimientos circulares alrededor del ombligo.
 - Brazos: Coloque el aparato cerca del codo y deslícelo suavemente hacia la axila. Repita el masaje desde la axila hacia el codo. (Fig. 8).
 - Espalda: Coloque el aparato en la zona de la columna vertebral y deslícelo suavemente hacia arriba en dirección al omóplato. (Fig. 9).

PREPARACIÓN DE LA PIEL - EXFOLIACIÓN

- Es fundamental comenzar preparando la piel adecuadamente antes de realizar el masaje en la zona donde se requiera, por lo que debemos exfoliar la piel utilizando el cepillo de cerdas naturales (DRY BRUSH) (K), que dejará la zona libre de células muertas y hará que la piel esté más suave. Evite dañar la piel con una exfoliación excesiva (una vez por semana es suficiente). Masajee suavemente toda la zona durante 5 minutos. Este paso ayuda a estimular la circulación sanguínea y el metabolismo.
- La piel debe cepillarse siempre en dirección al corazón, empezando por los pies y subiendo hasta las caderas en el caso de las piernas, y de la muñeca al hombro en el de los brazos. Insista en las zonas más ásperas y tenga

cuidado con las zonas sensibles. Ajuste la intensidad de la exfoliación en función del estado de la piel, la zona del cuerpo y la sensibilidad particular.

CUANDO HAYA TERMINADO DE UTILIZAR EL APARATO

- Apague el aparato con el botón ON/OFF (B).
- Desenchufe el aparato de la red eléctrica.
- Limpie el aparato.

PROTECTOR TÉRMICO DE SEGURIDAD

- El aparato dispone de un dispositivo de seguridad que lo protege contra el sobrecalentamiento.
- Si el aparato se apaga solo, deje que se enfríe antes de intentar volver a encenderlo. Si desea seguir utilizando el aparato, deje que se enfríe antes de continuar.

LIMPIEZA

- Desconecte el aparato de la red eléctrica y déjelo enfriar antes de emprender cualquier tarea de limpieza.
- Limpie el equipo utilizando un paño húmedo con unas gotas de detergente líquido y séquelo a continuación.
- No utilice disolventes ni productos con pH ácido o básico, como lejía, ni productos abrasivos para limpiar el aparato.
- No sumerja el aparato en agua ni en ningún otro líquido, ni lo coloque bajo un grifo abierto.

MASSAGER SCULPTURAL SCULPTURAL BRUSH

DESCRIPTION

- A Main body
- B ON/OFF and heat button
- C Speed selector
- D Mode selector
- E Supply cord
- F Red LEDs
- G Massage head adaptor
- H Wave shaped head
- I Finger massage head
- J Serrated roller head
- K Exfoliating head **
- L Smooth roller head
- M Ball massage head *
- N Parallel spiky disk massage head *
- O Fabric cover
- P Storage bag

(*) Only available in the model Sculptural

(**) Only available in the mode Sculptural Brush

If the model of your appliance does not have the accessories described above, they can also be bought separately from the Technical Assistance Service.

USE AND CARE

- Do not use the massager on the abdomen area if you are pregnant or believe that you might be pregnant.
- Should you suffer from any health problems, e.g., pace maker fitted, consult your doctor.
- Do not use the massager directly on:
 - Skin rashes or inflammation.
 - Burns, open wounds, infected skin.
- Do not operate the device too close to the hair, tie up the hair before use to prevent the hair being entangled.
- Do not use it if you suffer from any of the following illnesses or ailments: varicose veins, poor circulation, bruising, and inflammation of the veins, thrombosis, torn skin or diabetes.
- Do not use the appliance if you are taking medication that may reduce sensory capacity.

- Do not touch any of the appliance's moving parts while it is operating.
- Fully extend the appliance's supply cord before each use.
- Do not use the appliance if its accessories are not properly fitted.
- Do not use the appliance if the accessories attached to it are defective. Replace them immediately.
- Do not use the appliance if the on/off button does not work.
- If you use the appliance in a bathroom or similar place, unplug the appliance from the mains when it is not in use, even if it is only for a short while, as proximity to water poses a risk, even if the appliance is switched off.
- Disconnect the appliance from the mains when not in use, before cleaning, making any adjustment or accessory change.
- This appliance is for household use only, not professional or industrial use.
- Store this appliance out of the reach of children and/or those with reduced physical, sensory or mental abilities or those unfamiliar with its use.
- Do not store the appliance if it is still hot.
- Keep the appliance in good condition. Check that the moving parts are not misaligned or locked and make sure there are no broken parts or anomalies that may prevent the appliance from operating correctly.
- Use the appliance and its accessories and tools in accordance with these instructions, taking into account the working conditions and the work to be performed. Use the appliance for operations different from those intended could result in a hazardous situation.
- Never leave the appliance connected and unattended if it is not in use. This saves energy and prolongs the life of the appliance.
- Never rest the appliance on a surface while in use.
- Do not use the appliance for more than 20 minutes at any one time. Allow to cool for one hour before subsequent use.
- Do not use the appliance on pets or animals.
- CAUTION: Do not fall asleep while using this appliance, as this could be harmful.

INSTRUCTIONS FOR USE

BEFORE USE

- Make sure that all product's packaging has been removed.
- Please read the "Safety advice and warnings" booklet carefully before first use.

GENERAL RECOMMENDATIONS FOR USE

- The intensity control allows you to regulate the intensity of the massage as required. Start with a gentle speed and progressively increase depending on your sensitivity to the massage.
- The red light is an additional massage function. Use it to strengthen the effectiveness of the massage.
- If you use specific treatment creams apply these after the massage. Prepare the skin and tissues for the absorption of the ingredients. The cream can be applied using the "Wave shaped head" (H) or the "Smooth roller head" (L)
- If you use the "Wave shaped head" (H) head protection attachment (O), do not apply creams.

RECOMMENDED DURATION OF TREATMENT

- The treatment can last between 15-20 minutes.
- The appliance will automatically stop after 20 minutes, if you wish to continue using the appliance after this time, allow it to cool down before continuing.
- For a more effective treatment, use the appliance regularly. Use the appliance each day until you notice the results, you can then use it to maintain these results. To maintain the results over the long-term, adapt your lifestyle habits and food.

USE

- Remove the protective cover (O).
- Remove the default massage head attached. (Fig. 1)
- Choose a massage head (see "Choosing a massage head").
- You may alternate the use of different heads during the same massage.
- Fit the head corresponding to the desired massage onto the head adaptor. (Fig. 2)
- Extend the supply cord completely before plugging it in.
- Connect the appliance to the mains.
- The led light of the ON/OFF button (B) will flash, indicating that the appliance is in stand-by mode.
- Hold the appliance with the control panel facing you, holding it by the anti-slip area in the back (Fig. 3).
- Turn the appliance on, by using the ON/OFF button (B).
- Press and hold the ON/OFF button (B) to activate the heating function.
- To avoid a fierce start, the appliance is turned on in normal operation and super low speed.
- Select the desired massage mode, by using the speed and mode selector (C) (D) (see "Choosing a pre-set mode") and place the massager on the area on which you are going to work.

- Hold the appliance firmly with both hands and move it over the skin in the direction of the blood circulation (see "Massage Direction").
- Without pressing too hard, simply glide the massager over the area to be treated. Pressing the appliance too hard against the skin will prevent the motor from operating efficiently.

CHOOSING A MASSAGE HEAD

- FINGER-PRINT (I): Finger massage head. Moving pressure tips.
- MAX-FORCE (J, N): Serrated roller heads. Moving, vibrating helices. This tones the muscles, reduces volume, warms up the muscles, relaxes and relieves stress, for example.
- PRO-WAVE (H): Wave shaped head. Tones and improves blood circulation. For use on the thigh and buttock areas.
- ROLL-MASSAGE (L): Smooth roller head. Sequence of long, sliding movements. Relaxes and improves blood circulation.
- DRY BRUSH (K): Exfoliating brush, removes dead skin and stimulates blood circulation.
- BALL-MASSAGE (M): Ball massage head. Stimulates and tones the muscles, helping to firm the skin.
- FABRIC COVER (O): For exclusive use with the PRO-WAVE head (H). For greater comfort, cover the head with the fabric cover. Never use it with creams. (Fig. 4)

CHOOSING A PRESET MODE

- NORMAL OPERATION with 4 speeds.
- Select the desired speed by pressing the speed selector button (C):
 - Super low speed: ~1.800 RPM
 - Low speed: ~2.200 RPM
 - Medium speed: ~2.600 RPM
 - High speed: ~3.000 RPM

FIXED PRESET MODES

- Select the desired fixed pre-set mode by pressing the mode selector button (D):
 - STIMULATING MODE: 3 automatic frequency variation per minute (120, 150 and 200 beats).
 - SYSTEMATIC WAVE MODE: cycle time of 8 seconds between super low speed and high speed.
 - FIRMING MODE: fixed 120 beats per minute.
 - FAST FIRMING MODE: fixed 200 beats per minute.
- To go back to normal operation, press the speed selector button (C).

MESSAGE DIRECTION

- ALWAYS glide the appliance over the skin in the direction of the blood circulation. In an upward direction.
- NEVER directly massage the spine.
- NEVER directly massage a bone (knee, ankle, and elbow). The protruding parts of the massage head could hit the bone, causing an injury.
 - Legs: Place the appliance on the thigh, close to the knee, and glide it gently upwards towards the hip. (Fig. 5).
 - Buttocks: Combine upward and circular movements. (Fig. 6).
 - Abdomen: Place the appliance on the navel and move it gently outwards. (Fig. 7). Never make circular movements around the navel.
 - Arms: Place the appliance close to the elbow and glide it gently towards the armpit. Repeat the massage from the armpit towards the elbow. (Fig. 8).
 - Back: Place the appliance in the area of the spine and glide it gently upwards towards the shoulder blade. (Fig. 9).

SKIN PREPARATION – EXFOLIATING

- It is essential to start by preparing the skin properly before performing the massage in the area where it is required, so we should exfoliate the skin using the natural bristle brush (DRY BRUSH) (K), which will leave the area free of dead cells and make the skin softer. Avoid damaging the skin through excessive exfoliation (once per week is sufficient). Gently massage the entire area for 5 minutes. This step helps to stimulate your blood circulation and metabolism.
- The skin should always be brushed toward the heart, starting with the feet and moving up to the hips in the case of legs, and from wrist to shoulder for arms. Persist on rougher areas and be careful with sensitive areas. Adjust the intensity of exfoliation based on the condition of the skin, the body area and particular sensitivity.

ONCE YOU HAVE FINISHED USING THE APPLIANCE

- Turn the appliance off using the ON/OFF button (B).
- Unplug the appliance to the mains.
- Clean the appliance.

SAFETY THERMAL PROTECTOR

- The appliance has a safety device, which protects the appliance from overheating.
- If the appliance turns itself off, leave the appliance to cool down before attempting to restart it. If you wish to continue using the appliance, allow it to cool down before proceeding.

CLEANING

- Disconnect the appliance from the mains and let it cool before undertaking any cleaning task.
- Clean the equipment using a damp cloth with a few drops of washing-up liquid and then dry.
- Do not use solvents, or products with an acid or base pH such as bleach, or abrasive products, for cleaning the appliance.
- Do not immerse the appliance in water or any other liquid, or place it under a running tap.

MASSEUR SCULPTURAL SCULPTURAL BRUSH

DESCRIPTION

- A Corps principal
- B Touche ON/OFF et chaleur
- C Sélecteur de vitesse
- D Sélecteur de mode
- E Cordon d'alimentation
- F LED rouges
- G Adaptateur pour tête de massage
- H Tête en forme de vague
- I Tête de massage au doigt
- J Tête à rouleaux crantés
- K Tête exfoliante **
- L Tête de rouleau lisse
- M Tête de massage à bille *
- N Tête de massage à disques épineux parallèles *
- O Couverture en tissu
- P Sac de rangement

(*) Uniquement disponible dans le modèle Sculptural

(**) Uniquement disponible dans le mode Sculptural Brush

Si le modèle de votre appareil n'est pas équipé des accessoires décrits ci-dessus, ceux-ci peuvent être achetés séparément auprès du service d'assistance technique.

UTILISATION ET ENTRETIEN

- N'utilisez pas le masseur sur la zone abdominale si vous êtes enceinte ou si vous pensez l'être.
- Si vous souffrez de problèmes de santé, par exemple si vous êtes équipé d'un stimulateur cardiaque, consultez votre médecin.
- Ne pas utiliser le masseur directement sur :
 - Éruptions cutanées ou inflammations.
 - Brûlures, plaies ouvertes, peau infectée.
- N'utilisez pas l'appareil trop près des cheveux, attachez les cheveux avant l'utilisation pour éviter qu'ils ne s'emmêlent.
- Ne l'utilisez pas si vous souffrez d'une des maladies ou affections suivantes : varices, mauvaise circulation, ecchymoses et inflammation des veines, thrombose, peau déchirée ou diabète.
- N'utilisez pas l'appareil si vous prenez des médicaments susceptibles de réduire vos capacités sensorielles.
- Ne touchez pas les pièces mobiles de l'appareil lorsqu'il fonctionne.
- Déployez complètement le cordon d'alimentation de l'appareil avant chaque utilisation.
- N'utilisez pas l'appareil si ses accessoires ne sont pas correctement installés.
- N'utilisez pas l'appareil si les accessoires qui y sont fixés sont défectueux. Remplacez-les immédiatement.
- N'utilisez pas l'appareil si le bouton marche/arrêt ne fonctionne pas.
- Si vous utilisez l'appareil dans une salle de bain ou un endroit similaire, débranchez l'appareil du réseau électrique lorsqu'il n'est pas utilisé, même pour une courte durée, car la proximité de l'eau présente un risque, même si l'appareil est éteint.
- Débranchez l'appareil lorsqu'il n'est pas utilisé, avant de le nettoyer, d'effectuer un réglage ou de changer d'accessoire.
- Cet appareil est destiné à un usage domestique uniquement, et non à un usage professionnel ou industriel.
- Conservez cet appareil hors de portée des enfants et/ou des personnes dont les capacités physiques, sensorielles ou mentales sont réduites ou qui ne sont pas familiarisées avec son utilisation.
- Ne rangez pas l'appareil s'il est encore chaud.
- Maintenez l'appareil en bon état. Vérifiez que les pièces mobiles ne sont pas mal alignées ou bloquées et qu'il n'y a pas de pièces cassées ou d'anomalies susceptibles d'empêcher le bon fonctionnement de l'appareil.
- Utilisez l'appareil et ses accessoires et outils conformément à ces instructions, en tenant compte des conditions de travail et du travail à effectuer. L'utilisation de l'appareil pour des opérations différentes de celles prévues peut entraîner une situation dangereuse.
- Ne laissez jamais l'appareil branché sans surveillance s'il n'est pas utilisé. Cela permet d'économiser de l'énergie et de prolonger la durée de vie de l'appareil.
- Ne posez jamais l'appareil sur une surface lorsqu'il est en cours d'utilisation.
- Ne pas utiliser l'appareil pendant plus de 20 minutes à la fois. Laissez-le refroidir pendant une heure avant de l'utiliser à nouveau.
- Ne pas utiliser l'appareil sur des animaux de compagnie.
- ATTENTION : Ne pas s'endormir pendant l'utilisation de l'appareil, car cela peut être dangereux.

MODE D'EMPLOI

AVANT UTILISATION

- Assurez-vous que tous les emballages des produits ont été retirés.
- Veuillez lire attentivement le livret "Conseils de sécurité et avertissements" avant la première utilisation.

RECOMMANDATIONS GÉNÉRALES D'UTILISATION

- La commande d'intensité vous permet de régler l'intensité du massage en fonction de vos besoins. Commencez par une vitesse douce et augmentez progressivement en fonction de votre sensibilité au massage.
- La lumière rouge est une fonction de massage supplémentaire. Elle permet de renforcer l'efficacité du massage.
- Si vous utilisez des crèmes de traitement spécifiques, appliquez-les après le massage. Préparez la peau et les tissus à l'absorption des ingrédients. La crème peut être appliquée à l'aide de la "tête en forme de vague" (H) ou de la "tête à rouleaux lisses" (L).
- Si vous utilisez l'accessoire de protection de la tête (O) "Tête en forme de vague" (H), n'appliquez pas de crème.

DURÉE RECOMMANDÉE DU TRAITEMENT

- Le traitement peut durer entre 15 et 20 minutes.
- L'appareil s'arrête automatiquement au bout de 20 minutes. Si vous souhaitez continuer à utiliser l'appareil après ce délai, laissez-le refroidir avant de continuer.
- Pour un traitement plus efficace, utilisez l'appareil régulièrement. Utilisez l'appareil chaque jour jusqu'à ce que vous constatiez des résultats, vous pourrez ensuite l'utiliser pour maintenir ces résultats. Pour maintenir les résultats à long terme, adaptez vos habitudes de vie et votre alimentation.

UTILISER

- Retirer le couvercle de protection (O).
- Retirez la tête de massage fixée par défaut. (Fig. 1)
- Choisissez une tête de massage (voir "Choix d'une tête de massage").
- Vous pouvez alterner l'utilisation de différentes têtes au cours d'un même massage.
- Placez la tête correspondant au massage souhaité sur l'adaptateur de tête. (Fig. 2)
- Rallongez complètement le cordon d'alimentation avant de le brancher.
- Branchez l'appareil sur le réseau électrique.
- Le voyant de la touche ON/OFF (B) clignote, indiquant que l'appareil est en mode veille.

- Tenez l'appareil avec le panneau de commande face à vous, en le tenant par la zone antidérapante à l'arrière (Fig. 3).
- Allumez l'appareil à l'aide du bouton ON/OFF (B).
- Appuyez sur le bouton ON/OFF (B) et maintenez-le enfoncé pour activer la fonction de chauffage.
- Pour éviter un démarrage brutal, l'appareil est mis en marche en mode normal et à très faible vitesse.
- Sélectionnez le mode de massage souhaité à l'aide du sélecteur de vitesse et de mode (C) (D) (voir "Choix d'un mode préréglé") et placez le masseur sur la zone sur laquelle vous allez travailler.
- Tenez fermement l'appareil des deux mains et déplacez-le sur la peau dans le sens de la circulation sanguine (voir "Sens du massage").
- Sans appuyer trop fort, il suffit de faire glisser le masseur sur la zone à traiter. Une pression trop forte de l'appareil sur la peau empêchera le moteur de fonctionner efficacement.

CHOISIR UNE TÊTE DE MASSAGE

- **EMPREINTE DIGITALE (I)** : Tête de massage des doigts. Pointes de pression mobiles.
- **FORCE MAXIMALE (J, N)** : Têtes de rouleaux dentelés. Hélix mobiles et vibrants. Cela permet de tonifier les muscles, de réduire le volume, de réchauffer les muscles, de se détendre et d'évacuer le stress, par exemple.
- **PRO-WAVE (H)** : Tête en forme de vague. Tonifie et améliore la circulation sanguine. A utiliser sur les cuisses et les fesses.
- **ROULEAU-MASSAGE (L)** : Tête de rouleau lisse. Enchaînement de longs mouvements de glissement. Détend et améliore la circulation sanguine.
- **BROSSE SÈCHE (K)** : Brosse exfoliante, élimine les peaux mortes et stimule la circulation sanguine.
- **BOULE-MASSAGE (M)** : Tête de massage à billes. Stimule et tonifie les muscles et aide à raffermir la peau.
- **HOUSSE EN TISSU (O)** : A utiliser exclusivement avec la tête PRO-WAVE (H). Pour plus de confort, recouvrir la tête avec la housse en tissu. Ne jamais l'utiliser avec des crèmes. (Fig. 4)

CHOIX D'UN MODE DE PRÉRÉGLAGE

- **FONCTIONNEMENT NORMAL** avec 4 vitesses.
- Sélectionnez la vitesse souhaitée en appuyant sur le bouton de sélection de la vitesse (C) :
 - Très basse vitesse : ~1.800 RPM
 - Basse vitesse : ~2.200 RPM
 - Vitesse moyenne : ~2.600 RPM
 - Haute vitesse : ~3.000 RPM

MODES DE PRÉSÉLECTION FIXES

- Sélectionnez le mode de pré réglage fixe souhaité en appuyant sur le bouton de sélection de mode (D) :
 - MODE STIMULATEUR : 3 variations automatiques de fréquence par minute (120, 150 et 200 battements).
 - MODE VAGUE SYSTÉMATIQUE : temps de cycle de 8 secondes entre la vitesse super basse et la vitesse haute.
 - MODE DE FERMETURE : fixe 120 battements par minute.
 - MODE FERMETURE RAPIDE : fixe 200 battements par minute.
- Pour revenir au fonctionnement normal, appuyez sur le bouton de sélection de la vitesse (C).

DIRECTION DU MASSAGE

- Faites TOUJOURS glisser l'appareil sur la peau dans le sens de la circulation sanguine. Dans le sens de la montée.
- Ne jamais masser directement la colonne vertébrale.
- Ne massez JAMAIS directement un os (genou, cheville et coude). Les parties saillantes de la tête de massage pourraient heurter l'os et provoquer une blessure.
 - Jambes : Placez l'appareil sur la cuisse, près du genou, et faites-le glisser doucement vers le haut en direction de la hanche (Fig. 5).
 - Fesses : Combinez des mouvements ascendants et circulaires. (Fig. 6).
 - Abdomen : Placez l'appareil sur le nombril et déplacez-le doucement vers l'extérieur. (Fig. 7). Ne faites jamais de mouvements circulaires autour du nombril.
 - Bras : Placez l'appareil près du coude et faites-le glisser doucement vers l'aisselle. Répétez le massage de l'aisselle vers le coude (Fig. 8).
 - Le dos : Placez l'appareil au niveau de la colonne vertébrale et faites-le glisser doucement vers le haut en direction de l'omoplate. (Fig. 9).

PRÉPARATION DE LA PEAU - EXFOLIATION

- Il est essentiel de commencer par préparer correctement la peau avant d'effectuer le massage dans la zone où il est nécessaire. Il faut donc exfolier la peau à l'aide d'une brosse à poils naturels (brosse sèche) (K), ce qui débarrassera la zone des cellules mortes et rendra la peau plus douce. Évitez d'endommager la peau par une exfoliation excessive (une fois par semaine suffit). Massez doucement toute la zone pendant 5 minutes. Cette étape permet de stimuler la circulation sanguine et le métabolisme.
- La peau doit toujours être brossée en direction du cœur, en commençant par les pieds et en remontant jusqu'aux

hanches pour les jambes, et du poignet à l'épaule pour les bras. Insistez sur les zones les plus rugueuses et faites attention aux zones sensibles. Ajustez l'intensité de l'exfoliation en fonction de l'état de la peau, de la zone du corps et de la sensibilité particulière.

UNE FOIS QUE VOUS AVEZ FINI D'UTILISER L'APPAREIL

- Eteindre l'appareil à l'aide du bouton ON/OFF (B).
- Débrancher l'appareil du réseau électrique.
- Nettoyer l'appareil.

PROTECTION THERMIQUE DE SÉCURITÉ

- L'appareil est équipé d'un dispositif de sécurité qui le protège contre la surchauffe.
- Si l'appareil s'éteint de lui-même, laissez-le refroidir avant d'essayer de le redémarrer. Si vous souhaitez continuer à utiliser l'appareil, laissez-le refroidir avant de continuer.

NETTOYAGE

- Débranchez l'appareil et laissez-le refroidir avant d'entreprendre toute opération de nettoyage.
- Nettoyez l'appareil à l'aide d'un chiffon humide additionné de quelques gouttes de liquide vaisselle, puis séchez-le.
- Ne pas utiliser de solvants, de produits au pH acide ou basique tels que l'eau de Javel, ou de produits abrasifs pour nettoyer l'appareil.
- Ne pas immerger l'appareil dans l'eau ou tout autre liquide, ni le placer sous un robinet.

**MASSAJADOR
SCULPTURAL
SCULPTURAL BRUSH****DESCRIÇÃO**

- A Corpo principal
- B Botão ON/OFF e de aquecimento
- C Seletor de velocidade
- D Seletor de modo
- E Cabo de alimentação
- F LEDs vermelhos
- G Adaptador para cabeça de massagem
- H Cabeça em forma de onda
- I Cabeça de massagem com os dedos
- J Cabeça de rolo serrilhada
- K Cabeça esfoliante **
- L Cabeça de rolo lisa
- M Cabeça de massagem esférica *
- N Cabeça de massagem de disco pontiagudo paralelo *
- O Cobertura de tecido
- P Saco de armazenamento

(*) Apenas disponível no modelo Sculptural

(**) Apenas disponível no modo Sculptural Brush

Se o modelo do seu aparelho não dispuser dos acessórios acima descritos, estes podem ser adquiridos separadamente junto do Serviço de Assistência Técnica.

UTILIZAÇÃO E CUIDADOS

- Não utilizar o massajador na zona do abdómen se estiver grávida ou se pensar que pode estar grávida.
- Se sofrer de algum problema de saúde, por exemplo, se tiver um marcador de ritmo instalado, consulte o seu médico.
- Não utilizar o massajador diretamente sobre:
 - Erupções cutâneas ou inflamação.
 - Queimaduras, feridas abertas, pele infetada.
- Não utilize o aparelho demasiado perto do cabelo, prenda o cabelo antes de o utilizar para evitar que o cabelo fique emaranhado.
- Não o utilize se sofrer de alguma das seguintes doenças ou afecções: varizes, má circulação, hematomas e inflamação das veias, trombose, pele rasgada ou diabetes.
- Não utilizar o aparelho se estiver a tomar medicamentos que possam reduzir a capacidade sensorial.
- Não tocar nas partes móveis do aparelho durante o seu funcionamento.
- Estender completamente o cabo de alimentação do aparelho antes de cada utilização.
- Não utilizar o aparelho se os seus acessórios não estiverem corretamente montados.
- Não utilize o aparelho se os acessórios que o acompanham estiverem defeituosos. Substitua-os imediatamente.
- Não utilizar o aparelho se o botão de ligar/desligar não funcionar.
- Se utilizar o aparelho numa casa de banho ou num local semelhante, desligue-o da corrente quando não estiver a ser utilizado, mesmo que seja por pouco tempo, pois a proximidade da água representa um risco, mesmo que o aparelho esteja desligado.
- Desligar o aparelho da rede eléctrica quando não estiver a ser utilizado, antes de o limpar, de efetuar qualquer regulação ou de mudar de acessório.
- Este aparelho destina-se exclusivamente a uso doméstico, não a uso profissional ou industrial.
- Guarde este aparelho fora do alcance de crianças e/ou pessoas com capacidades físicas, sensoriais ou mentais reduzidas ou que não estejam familiarizadas com a sua utilização.
- Não guardar o aparelho ainda quente.
- Manter o aparelho em bom estado. Verificar se os elementos móveis não estão desalinhados ou bloqueados e certificar-se de que não existem peças partidas ou anomalias que possam impedir o bom funcionamento do aparelho.
- Utilizar o aparelho e os seus acessórios e ferramentas em conformidade com estas instruções, tendo em conta as condições de trabalho e o trabalho a efetuar. A utilização do aparelho para operações diferentes das previstas pode provocar situações perigosas.
- Nunca deixe o aparelho ligado e sem vigilância quando não estiver a ser utilizado. Isto permite poupar energia e prolongar a vida útil do aparelho.
- Nunca apoiar o aparelho sobre uma superfície durante a utilização.
- Não utilizar o aparelho durante mais de 20 minutos de cada vez. Deixar arrefecer durante uma hora antes da utilização seguinte.
- Não utilizar o aparelho em animais domésticos ou em animais de estimação.
- **ATENÇÃO:** Não adormeça enquanto estiver a utilizar este aparelho, pois pode ser prejudicial.

INSTRUÇÕES DE UTILIZAÇÃO

ANTES DA UTILIZAÇÃO

- Certificar-se de que todas as embalagens do produto foram retiradas.
- Leia atentamente o folheto "Conselhos de segurança e avisos" antes da primeira utilização.

RECOMENDAÇÕES GERAIS DE UTILIZAÇÃO

- O controlo da intensidade permite-lhe regular a intensidade da massagem em função das suas necessidades. Comece com uma velocidade suave e aumente progressivamente consoante a sua sensibilidade à massagem.
- A luz vermelha é uma função de massagem adicional. Utilize-a para reforçar a eficácia da massagem.
- Se utilizar cremes de tratamento específicos, aplique-os após a massagem. Preparar a pele e os tecidos para a absorção dos ingredientes. O creme pode ser aplicado com a "cabeça ondulada" (H) ou com a "cabeça lisa" (L)
- Se utilizar o acessório de proteção da cabeça "cabeça em forma de onda" (H) (O), não aplique cremes.

DURAÇÃO RECOMENDADA DO TRATAMENTO

- O tratamento pode durar entre 15 e 20 minutos.
- O aparelho pára automaticamente após 20 minutos. Se desejar continuar a utilizar o aparelho após este período, deixe-o arrefecer antes de continuar.
- Para um tratamento mais eficaz, utilize o aparelho regularmente. Utilize o aparelho todos os dias até notar os resultados, podendo depois utilizá-lo para manter esses resultados. Para manter os resultados a longo prazo, adapte os seus hábitos de vida e a sua alimentação.

UTILIZAÇÃO

- Retirar a tampa de proteção (O).
- Retirar a cabeça de massagem predefinida. (Fig. 1)
- Escolha uma cabeça de massagem (ver "Escolher uma cabeça de massagem").
- Pode alternar a utilização de diferentes cabeças durante a mesma massagem.
- Colocar a cabeça correspondente à massagem desejada no adaptador de cabeça. (Fig. 2)
- Estenda completamente o cabo de alimentação antes de o ligar à corrente.
- Ligar o aparelho à rede eléctrica.
- O led do botão ON/OFF (B) pisca, indicando que o aparelho está em modo stand-by.

- Segure o aparelho com o painel de controlo virado para si, segurando-o pela zona antiderrapante na parte de trás (Fig. 3).
- Ligar o aparelho, utilizando o botão ON/OFF (B).
- Prima e mantenha premido o botão ON/OFF (B) para ativar a função de aquecimento.
- Para evitar um arranque brusco, o aparelho é ligado em funcionamento normal e em velocidade super baixa.
- Seleccione o modo de massagem pretendido, utilizando o seletor de velocidade e de modo (C) (D) (ver "Escolha de um modo pré-definido") e coloque o massajador na zona que vai trabalhar.
- Segure firmemente o aparelho com as duas mãos e desloque-o sobre a pele no sentido da circulação sanguínea (ver "Direção da massagem").
- Sem pressionar demasiado, basta deslizar o massajador sobre a zona a tratar. Pressionar o aparelho com demasiada força contra a pele impede que o motor funcione eficazmente.

ESCOLHER UMA CABEÇA DE MASSAGEM

- IMPRESSÃO DIGITAL (I): Cabeça de massagem dos dedos. Pontas de pressão móveis.
- FORÇA MÁXIMA (J, N): Cabeças de rolos serrilhados. Hélices móveis e vibratórias. Isto tonifica os músculos, reduz o volume, aquece os músculos, relaxa e alivia o stress, por exemplo.
- PRO-WAVE (H): Cabeça em forma de onda. Tonifica e melhora a circulação sanguínea. Para utilizar na zona das coxas e das nádegas.
- MASSAGEM COM ROLOS (L): Cabeça de rolo lisa. Sequência de movimentos longos e deslizantes. Relaxa e melhora a circulação sanguínea.
- ESCOVA SECA (K): Escova esfoliante, elimina as células mortas e estimula a circulação sanguínea.
- BOLA-MASSAGEM (M): Cabeça de massagem com bolas. Estimula e tonifica os músculos, ajudando a refirmar a pele.
- COBERTURA EM TECIDO (O): Para utilização exclusiva com a cabeça PRO-WAVE (H). Para um maior conforto, cobrir a cabeça com a capa de tecido. Nunca utilizar com cremes. (Fig. 4)

ESCOLHER UM MODO PREDEFINIDO

- FUNCIONAMENTO NORMAL com 4 velocidades.
- Seleccione a velocidade pretendida premindo o botão seletor de velocidade (C):

- Velocidade super baixa: ~1.800 RPM
- Velocidade baixa: ~2.200 RPM
- Velocidade média: ~2.600 RPM
- Alta velocidade: ~3.000 RPM

MODOS PREDEFINIDOS FIXOS

- Seleccione o modo de predefinição fixa pretendido premindo o botão de seleção de modo (D):
 - MODO DE ESTIMULAÇÃO: 3 variações automáticas de frequência por minuto (120, 150 e 200 batimentos).
 - MODO DE ONDA SISTEMÁTICO: tempo de ciclo de 8 segundos entre a velocidade super baixa e a velocidade alta.
 - MODO DE FIRMAÇÃO: fixo 120 batimentos por minuto.
 - MODO FIRMAÇÃO RÁPIDA: fixa 200 batimentos por minuto.
- Para voltar ao funcionamento normal, prima o botão seletor de velocidade (C).

DIRECÇÃO DA MASSAGEM

- Deslizar SEMPRE o aparelho sobre a pele no sentido da circulação sanguínea. No sentido ascendente.
- NUNCA massajar diretamente a coluna vertebral.
- NUNCA massajar diretamente um osso (joelho, tornozelo e cotovelo). As partes salientes da cabeça de massagem podem atingir o osso, provocando uma lesão.
 - Pernas: Colocar o aparelho na coxa, junto ao joelho, e deslizar-lo suavemente para cima, em direcção à anca (Fig. 5).
 - Nádegas: Combinar movimentos ascendentes e circulares. (Fig. 6).
 - Abdómen: Colocar o aparelho sobre o umbigo e deslocá-lo suavemente para fora. (Fig. 7). Nunca efetuar movimentos circulares à volta do umbigo.
 - Braços: Colocar o aparelho junto ao cotovelo e deslizar suavemente em direcção à axila. Repetir a massagem da axila em direcção ao cotovelo (Fig. 8).
 - Costas: Colocar o aparelho na zona da coluna vertebral e deslizar-lo suavemente para cima, em direcção à omoplata. (Fig. 9).

PREPARAÇÃO DA PELE - ESFOLIAÇÃO

- É essencial começar por preparar corretamente a pele antes de realizar a massagem na zona onde esta é necessária, pelo que devemos esfoliar a pele utilizando a escova de cerdas naturais (DRY BRUSH) (K), que deixará a zona livre de células mortas e tornará a pele mais macia. Evitar danificar a pele com uma esfoliação excessiva (uma vez por semana é suficiente). Massajar suavemente toda a zona durante 5 minutos. Este passo ajuda a estimular a circulação sanguínea e o metabolismo.
- A pele deve ser sempre escovada em direcção ao coração, começando pelos pés e subindo até às ancas, no caso das pernas, e do pulso até ao ombro, no caso dos braços. Persista nas zonas mais ásperas e tenha

cuidado com as zonas sensíveis. Adaptar a intensidade da esfoliação em função do estado da pele, da zona do corpo e da sensibilidade específica.

QUANDO TERMINAR DE UTILIZAR O APARELHO

- Desligar o aparelho com o botão ON/OFF (B).
- Desligar o aparelho da rede eléctrica.
- Limpar o aparelho.

PROTECTOR TÉRMICO DE SEGURANÇA

- O aparelho dispõe de um dispositivo de segurança que protege o aparelho contra o sobreaquecimento.
- Se o aparelho se desligar sozinho, deixe-o arrefecer antes de o tentar voltar a ligar. Se pretender continuar a utilizar o aparelho, deixe-o arrefecer antes de prosseguir.

LIMPEZA

- Desligue o aparelho da rede eléctrica e deixe-o arrefecer antes de proceder a qualquer trabalho de limpeza.
- Limpar o aparelho com um pano húmido com algumas gotas de detergente para a loiça e secar.
- Não utilizar solventes ou produtos com um pH ácido ou básico, como lixívia, ou produtos abrasivos, para limpar o aparelho.
- Não mergulhar o aparelho em água ou em qualquer outro líquido, nem colocá-lo debaixo de uma torneira aberta.

**MASSAGGIATORE
SCULPTURAL
SCULPTURAL BRUSH**

DESCRIZIONE

- A Corpo principale
- B Pulsante ON/OFF e calore
- C Selettore di velocità
- D Selettore di modalità
- E Cavo di alimentazione
- F LED rossi
- G Adattatore per testine di massaggio
- H Testa a forma di onda
- I Testa massaggiante con le dita
- J Testa a rullo seghettata
- K Testa esfoliante **
- L Testa a rullo liscia
- M Testa di massaggio a sfera *
- N Testina di massaggio a dischi paralleli *
- O Rivestimento in tessuto
- P Borsa portaoggetti

(*) Disponibile solo nel modello Sculptural

(**) Disponibile solo in modalità Sculptural Brush

Se il modello del vostro apparecchio non dispone degli accessori sopra descritti, questi possono essere acquistati separatamente presso il Servizio di assistenza tecnica.

USO E CURA

- Non utilizzare il massaggiatore sulla zona dell'addome in caso di gravidanza o se si ritiene di essere incinte.
- In caso di problemi di salute, come ad esempio la presenza di un pace maker, consultare il proprio medico.
- Non utilizzare il massaggiatore direttamente su di esso:
 - Eruzioni cutanee o infiammazioni.
 - Ustioni, ferite aperte, pelle infetta.
- Non utilizzare il dispositivo troppo vicino ai capelli, legarli prima dell'uso per evitare che si impiglino.
- Non utilizzarlo se si soffre di una delle seguenti malattie o disturbi: vene varicose, cattiva circolazione, lividi e infiammazioni delle vene, trombosi, pelle lacerata o diabete.
- Non utilizzare l'apparecchio se si stanno assumendo farmaci che possono ridurre la capacità sensoriale.
- Non toccare le parti mobili dell'apparecchio mentre è in funzione.
- Prima di ogni utilizzo, estendere completamente il cavo di alimentazione dell'apparecchio.
- Non utilizzare l'apparecchio se gli accessori non sono montati correttamente.
- Non utilizzare l'apparecchio se gli accessori ad esso collegati sono difettosi. Sostituirli immediatamente.
- Non utilizzare l'apparecchio se il pulsante di accensione/ spegnimento non funziona.
- Se si utilizza l'apparecchio in un bagno o in un luogo simile, scollegarlo dalla rete elettrica quando non viene utilizzato, anche se per poco tempo, poiché la vicinanza all'acqua rappresenta un rischio, anche se l'apparecchio è spento.
- Scollegare l'apparecchio dalla rete elettrica quando non è in uso, prima di pulire, effettuare regolazioni o cambiare accessori.
- Questo apparecchio è destinato esclusivamente all'uso domestico, non a quello professionale o industriale.
- Conservare questo apparecchio fuori dalla portata dei bambini e/ o delle persone con ridotte capacità fisiche, sensoriali o mentali o che non hanno familiarità con il suo utilizzo.
- Non riporre l'apparecchio se è ancora caldo.
- Mantenere l'apparecchio in buone condizioni. Verificare che le parti mobili non siano disallineate o bloccate e che non vi siano parti rotte o anomalie che possano impedire il corretto funzionamento dell'apparecchio.
- Utilizzare l'apparecchio, gli accessori e gli utensili in conformità alle presenti istruzioni, tenendo conto delle condizioni di lavoro e dell'attività da svolgere. L'utilizzo dell'apparecchio per operazioni diverse da quelle previste potrebbe causare situazioni di pericolo.
- Non lasciare mai l'apparecchio collegato e incustodito se non è in uso. In questo modo si risparmia energia e si prolunga la vita dell'apparecchio.
- Non appoggiare mai l'apparecchio su una superficie durante l'uso.
- Non utilizzare l'apparecchio per più di 20 minuti alla volta. Lasciare raffreddare per un'ora prima dell'uso successivo.
- Non utilizzare l'apparecchio su animali domestici o domestici.
- **ATTENZIONE:** non addormentarsi durante l'uso di questo apparecchio, perché potrebbe essere dannoso.

ISTRUZIONI PER L'USO

PRIMA DELL'USO

- Assicurarsi che tutti gli imballaggi del prodotto siano stati rimossi.
- Leggere attentamente il libretto "Avvertenze e consigli di sicurezza" prima del primo utilizzo.

RACCOMANDAZIONI GENERALI PER L'USO

- Il controllo dell'intensità consente di regolare l'intensità del massaggio a seconda delle esigenze. Si può iniziare con una velocità leggera e aumentare progressivamente in base alla propria sensibilità al massaggio.
- La luce rossa è una funzione di massaggio aggiuntiva. Utilizzatela per rafforzare l'efficacia del massaggio.
- Se si utilizzano creme di trattamento specifiche, applicarle dopo il massaggio. Preparare la pelle e i tessuti all'assorbimento degli ingredienti. La crema può essere applicata con la "testina a forma di onda" (H) o con la "testina a rullo liscio" (L).
- Se si utilizza l'attacco di protezione per la testa "a forma di onda" (H) (O), non applicare creme.

DURATA CONSIGLIATA DEL TRATTAMENTO

- Il trattamento può durare dai 15 ai 20 minuti.
- L'apparecchio si arresta automaticamente dopo 20 minuti; se si desidera continuare a utilizzare l'apparecchio dopo questo periodo, lasciarlo raffreddare prima di continuare.
- Per un trattamento più efficace, utilizzare l'apparecchio regolarmente. Utilizzare l'apparecchio ogni giorno fino a quando non si notano i risultati, per poi utilizzarlo per mantenerli. Per mantenere i risultati a lungo termine, adattare le abitudini di vita e l'alimentazione.

UTILIZZO

- Rimuovere il coperchio di protezione (O).
- Rimuovere la testina di massaggio predefinita collegata. (Fig. 1)
- Scegliere una testina di massaggio (vedere "Scelta della testina di massaggio").
- È possibile alternare l'uso di diverse teste durante lo stesso massaggio.
- Montare la testina corrispondente al massaggio desiderato sull'adattatore della testina. (Fig. 2)
- Estendere completamente il cavo di alimentazione prima di collegarlo.
- Collegare l'apparecchio alla rete elettrica.
- La spia luminosa del pulsante ON/OFF (B) lampeggia, indicando che l'apparecchio è in modalità stand-by.

- Tenere l'apparecchio con il pannello di controllo rivolto verso di sé, tenendolo per l'area antiscivolo sul retro (Fig. 3).
- Accendere l'apparecchio utilizzando il pulsante ON/OFF (B).
- Tenga premuto il pulsante ON/OFF (B) per attivare la funzione di riscaldamento.
- Per evitare un avviamento brusco, l'apparecchio viene acceso in funzionamento normale e a velocità bassissima.
- Selezionare la modalità di massaggio desiderata, utilizzando il selettore di velocità e modalità (C) (D) (vedere "Scelta di una modalità preimpostata") e posizionare il massaggiatore sulla zona su cui si intende lavorare.
- Tenere l'apparecchio con entrambe le mani e muoverlo sulla pelle in direzione della circolazione sanguigna (vedere "Direzione del massaggio").
- Senza premere troppo, è sufficiente far scorrere il massaggiatore sulla zona da trattare. Una pressione eccessiva sulla pelle impedisce al motore di funzionare in modo efficiente.

SCEGLIERE UNA TESTINA DI MASSAGGIO

- IMPRONTA DIGITALE (I): Testa per il massaggio delle dita. Punte di pressione mobili.
- FORZA MASSIMA (J, N): Teste a rullo seghettate. Eliche mobili e vibranti. Tonifica i muscoli, riduce il volume, riscalda la muscolatura, rilassa e fa rivivere lo stress, ad esempio.
- PRO-WAVE (H): Testa a forma di onda. Tonifica e migliora la circolazione sanguigna. Da utilizzare sulle zone delle cosce e dei glutei.
- RULLO-MASSAGGIO (L): Testina liscia del rullo. Sequenza di movimenti lunghi e scorrevoli. Rilassa e migliora la circolazione sanguigna.
- SPAZZOLA A SECCO (K): Spazzola esfoliante, rimuove le cellule morte e stimola la circolazione sanguigna.
- BALL-MASSAGE (M): Testa di massaggio a sfera. Stimola e tonifica i muscoli, aiutando a rassodare la pelle.
- RIVESTIMENTO IN TESSUTO (O): Da utilizzare esclusivamente con la testina PRO-WAVE (H). Per un maggiore comfort, coprire la testina con il rivestimento in tessuto. Non utilizzarlo mai con le creme. (Fig. 4)

SCEGLIERE UNA MODALITÀ DI PREIMPOSTAZIONE

- **FUNZIONAMENTO NORMALE** con 4 velocità.
- Selezionare la velocità desiderata premendo il pulsante di selezione della velocità (C):
 - Velocità super bassa: ~1.800 giri/min.
 - Bassa velocità: ~2.200 giri/min
 - Velocità media: ~2.600 giri/min
 - Alta velocità: ~3.000 RPM

MODALITÀ DI PRESELEZIONE FISSE

- Selezionare la modalità di preimpostazione fissa desiderata premendo il pulsante di selezione della modalità (D):
 - **MODALITÀ STIMOLANTE:** 3 variazioni automatiche di frequenza al minuto (120, 150 e 200 battiti).
 - **MODALITÀ ONDA SISTEMATICA:** tempo di ciclo di 8 secondi tra velocità super bassa e alta velocità.
 - **MODALITÀ RASSODANTE:** 120 battiti al minuto fissi.
 - **MODALITÀ RASSODANTE RAPIDA:** 200 battiti al minuto fissi.
- Per tornare al funzionamento normale, premere il pulsante di selezione della velocità (C).

DIREZIONE DEL MASSAGGIO

- Far scorrere **SEMPRE** l'apparecchio sulla pelle in direzione della circolazione sanguigna. In direzione ascendente.
- Non massaggiare **MAI** direttamente la colonna vertebrale.
- Non massaggiare **MAI** direttamente un osso (ginocchio, caviglia e gomito). Le parti sporgenti della testa del massaggiatore potrebbero colpire l'osso, causando una lesione.
 - **Gambe:** Posizionare l'apparecchio sulla coscia, vicino al ginocchio, e farlo scorrere delicatamente verso l'alto in direzione dell'anca (Fig. 5).
 - **Glutei:** Combinare movimenti circolari e verso l'alto. (Fig. 6).
 - **Addome:** Posizionare l'apparecchio sull'ombelico e muoverlo delicatamente verso l'esterno. (Fig. 7). Non eseguire mai movimenti circolari intorno all'ombelico.
 - **Braccia:** posizionare l'apparecchio vicino al gomito e farlo scorrere delicatamente verso l'ascella. Ripetere il massaggio dall'ascella verso il gomito (Fig. 8).
 - **Schiiena:** Posizionare l'apparecchio nella zona della colonna vertebrale e farlo scorrere delicatamente verso l'alto in direzione della scapola. (Fig. 9).

PREPARAZIONE DELLA PELLE - ESFOLIAZIONE

- È essenziale iniziare a preparare la pelle in modo adeguato prima di eseguire il massaggio nella zona in cui è richiesto, quindi è necessario esfoliare la pelle con la spazzola a setole naturali (DRY BRUSH) (K), che lascerà la zona libera da cellule morte e renderà la pelle più morbida. Evitare di danneggiare la pelle con un'esfoliazione eccessiva (è sufficiente una volta alla settimana). Massaggiare delicatamente l'intera area per 5 minuti. Questo passaggio aiuta a stimolare la circolazione sanguigna e il metabolismo.
- La pelle deve essere sempre spazzolata verso il cuore, iniziando dai piedi e risalendo fino ai fianchi nel caso delle gambe, e dal polso alla spalla per le braccia. Insistere sulle zone più ruvide e fare attenzione alle zone sensibili. Regolare l'intensità dell'esfoliazione in base alle condizioni della pelle, alla zona del corpo e alla particolare sensibilità.

AL TERMINE DELL'UTILIZZO DELL'APPARECCHIO

- Spegnerne l'apparecchio con il pulsante ON/OFF (B).
- Scollegare l'apparecchio dalla rete elettrica.
- Pulire l'apparecchio.

PROTETTORE TERMICO DI SICUREZZA

- L'apparecchio è dotato di un dispositivo di sicurezza che lo protegge dal surriscaldamento.
- Se l'apparecchio si spegne da solo, lasciarlo raffreddare prima di tentare di riavviarlo. Se si desidera continuare a utilizzare l'apparecchio, lasciarlo raffreddare prima di procedere.

PULIZIA

- Scollegare l'apparecchio dalla rete elettrica e lasciarlo raffreddare prima di effettuare qualsiasi operazione di pulizia.
- Pulire l'apparecchiatura con un panno umido e qualche goccia di detersivo, quindi asciugare.
- Per la pulizia dell'apparecchio non utilizzare solventi, prodotti con un pH acido o basico come la candeggina o prodotti abrasivi.
- Non immergere l'apparecchio in acqua o in altri liquidi, né metterlo sotto il rubinetto corrente.

**MASSATGE
SCULPTURAL
SCULPTURAL BRUSH**

DESCRIPCIÓ

- A Cos principal
- B Botó ON/OFF i calor
- C Selector de velocitat
- D Selector de modes
- E Cable d'alimentació
- F LED vermells
- G Adaptador de capçal de massatge
- H Capçal en forma d'ona
- I Capçal de massatge als dits
- J Capçal de corró dentada
- K Capçal exfoliant**
- L Capçal de rodet llis
- M Capçal de massatge de boles *
- N Capçal de massatge de disc punxegut paral·lel *
- O Funda de tela
- P Bossa d'emmagatzematge

(*) Només disponible en el model Sculptural

(**) Només disponible en el mode Sculptural Brush

Si el model del teu aparell no disposa dels accessoris descrits anteriorment, també es poden comprar per separat al Servei d'Assistència Tècnica.

ÚS I MANTENIMENT

- No utilitzeu el massatge a la zona de l'abdomen si estàs embarassada o creus que podria estar embarassada.
- Si pateix algun problema de salut, per exemple, amb marcapassos equipat, consulti el seu metge.
- No utilitzeu el massatge directament sobre:
 - Erupcions cutànies o inflamació.
 - Cremades, ferides obertes, pell infectada.
- No utilitzeu el dispositiu massa a prop dels cabells, lligueu-los abans d'utilitzar-los per evitar que s'enganxi.
- No l'utilitzeu si pateix alguna de les següents malalties o dolències: varius, mala circulació, hematomes i inflamació de les venes, trombosi, esquinçament de la pell o diabetis.
- No utilitzeu l'aparell si preneu medicaments que poden reduir la capacitat sensorial.
- No toqueu cap de les parts mòbils de l'aparell mentre està en funcionament.
- Esteneu completament el cable d'alimentació de l'aparell abans de cada ús.
- No utilitzeu l'aparell si els seus accessoris no estan ben col·locats.
- No utilitzeu l'aparell si els accessoris que hi ha connectats són defectuosos. Substituïu-los immediatament.
- No utilitzeu l'aparell si el botó d'encesa/apagat no funciona.
- Si utilitzeu l'aparell en un bany o lloc similar, desconnecteu l'aparell de la xarxa elèctrica quan no estigui en ús, encara que sigui per una estona curta, ja que la proximitat a l'aigua suposa un risc, encara que l'aparell estigui apagat. .
- Desconnecteu l'aparell de la xarxa elèctrica quan no estigui en ús, abans de netejar-lo, fer qualsevol ajust o canvi d'accessoris.
- Aquest aparell només és per a ús domèstic, no per a ús professional o industrial.
- Guardeu aquest aparell fora de l'abast dels nens i/o aquells amb capacitats físiques, sensorials o mentals reduïdes o que no en conequin l'ús.
- No deseu l'aparell si encara està calent.
- Mantenir l'aparell en bon estat. Comproveu que les parts mòbils no estiguin desalineades o bloquejades i comproveu que no hi hagi peces trencades o anomalies que puguin impedir el funcionament correcte de l'aparell.
- Utilitzeu l'aparell i els seus accessoris i eines d'acord amb aquestes instruccions, tenint en compte les condicions de treball i els treballs a realitzar. Utilitzeu l'aparell per a operacions diferents de les previstes que poden provocar una situació de perill.
- No deixeu mai l'aparell connectat i sense vigilància si no s'utilitza. Això estalvia energia i allarga la vida útil de l'aparell.
- No deixeu mai l'aparell sobre una superfície durant l'ús.
- No utilitzeu l'aparell durant més de 20 minuts alhora. Deixar refredar durant una hora abans del seu ús posterior.
- No utilitzeu l'aparell amb mascotes o animals.
- **ATENCIÓ:** No us adormiu mentre feu servir aquest aparell, ja que podria ser perjudicial.

INSTRUCCIONS D'ÚS

ABANS D'ÚS

- Assegureu-vos que tots els embalatges del producte s'han retirat.
- Si us plau, llegiu atentament el fullet "Consells i advertències de seguretat" abans del primer ús.

RECOMANACIONS GENERALS D'ÚS

- El control d'intensitat permet regular la intensitat del massatge segons sigui necessari. Comença amb una velocitat suau i augmenta progressivament en funció de la teva sensibilitat al massatge.
- La llum vermella és una funció de massatge addicional. Utilitzeu-lo per reforçar l'eficàcia del massatge.
- Si utilitzeu cremes de tractament específiques, apliqueu-les després del massatge. Prepara la pell i els teixits per a l'absorció dels ingredients. La crema es pot aplicar amb el "capçal en forma d'ona" (H) o el "capçal de rodets llis" (L)
- Si utilitzeu l'accessori de protecció del capçal "Capçal en forma d'ona" (H) (O), no apliqueu cremes.

DURADA RECOMANADA DEL TRACTAMENT

- El tractament pot durar entre 15-20 minuts.
- L'aparell s'aturarà automàticament al cap de 20 minuts, si voleu continuar utilitzant l'aparell passat aquest temps, deixeu-lo refredar abans de continuar.
- Per a un tractament més eficaç, utilitzeu l'aparell amb regularitat. Feu servir l'aparell cada dia fins que no noteu els resultats, després podeu utilitzar-lo per mantenir aquests resultats. Per mantenir els resultats a llarg termini, adapta els teus hàbits de vida i els teus aliments.

ÚS

- Traieu la coberta protectora (O).
- Traieu el capçal de massatge predeterminat connectat. (Fig. 1)
- Trieu un capçal de massatge (vegeu "Elecció d'un capçal de massatge").
- Podeu alternar l'ús de diferents caps durant el mateix massatge.
- Col·loqueu el cap corresponent al massatge desitjat a l'adaptador del cap. (Fig. 2)
- Esteneu completament el cable d'alimentació abans de connectar-lo.
- Connecteu l'aparell a la xarxa.
- La llum led del botó ON/OFF (B) parpellejarà, indicant que l'aparell està en mode d'espera.

- Agafeu l'aparell amb el tauler de control cap amunt, subjectant-lo per la zona antilliscant de la part posterior (Fig. 3).
- Enceneu l'aparell mitjançant el botó ON/OFF (B).
- Premeu llargament el botó ON/OFF (B) per activar la funció de calor.
- Per evitar un inici ferotge, l'aparell s'encén en funcionament normal i velocitat molt baixa.
- Seleccioneu el mode de massatge desitjat mitjançant el selector de velocitat i mode (C) (D) (vegeu "Elecció d'un mode preestablert") i col·loqueu el massatge a la zona on treballareu.
- Agafeu l'aparell fermament amb les dues mans i moueu-lo sobre la pell en direcció a la circulació sanguínia (vegeu "Direcció del massatge").
- Sense pressionar massa, simplement llisqui el massatge sobre la zona a tractar. Premeu l'aparell amb massa força contra la pell impedirà que el motor funcioni de manera eficient.

ESCOLLIR UN CAPÇAL DE MASSATGE

- EMPREMTA DITIL (I): Capçal de massatge dels dits. Punts de pressió en moviment.
- MAX-FORCE (J, N): Capçal als de rodets dentats. Hèlixs en moviment i vibració. Això tonifica els músculs, redueix el volum, escalfa els músculs, relaxa i reviu l'estrès, per exemple.
- PRO-WAVE (H): Capçal en forma d'ona. Tonifica i millora la circulació sanguínia. Per utilitzar-lo a la zona de les cuixes i les natges.
- ROLL-MASSATGE (L): Capçal de rodets llis. Seqüència de moviments llargs i lliscants. Relaxa i millora la circulació sanguínia.
- RASPALL SEC (K): Raspall exfoliant, elimina els parentius morts i estimula la circulació sanguínia.
- BALL-MASSAGE (M): Capçal de massatge amb pilota. Estimula i tonifica els músculs, ajudant a reafirmar la pell.
- FUNDA DE TELA (O): Per a ús exclusiu amb el capçal PRO-WAVE (H). Per a una major comoditat, cobreixi el capçal amb la funda de tela. No l'utilitzeu mai amb cremes. (Fig. 4)

ESCOLLIR UN MODE PREDEFINIT

- FUNCIONAMENT NORMAL amb 4 velocitats.
- Seleccioneu la velocitat desitjada prement el botó selector de velocitat (C):
 - Velocitat molt baixa: ~ 1.800 RPM
 - Velocitat baixa: ~ 2.200 RPM
 - Velocitat mitjana: ~2.600 RPM
 - Alta velocitat: ~3.000 RPM

MODES PREESTABLERTS FIXOS

- Seleccioneu el mode preestablert fix desitjat prement el botó selector de mode (D):
 - MODE ESTIMULADOR: 3 variacions de freqüència automàtica per minut (120, 150 i 200 pulsacions).
 - MODE D'ONA SISTEMÀTICA: temps de cicle de 8 segons entre velocitat súper baixa i alta velocitat.
 - MODE REAFIRMANT: fixat 120 pulsacions per minut.
 - MODE REAFIRMANT RÀPID: 200 pulsacions per minut fixades.
- Per tornar al funcionament normal, premeu el botó selector de velocitat (C).

DIRECCIÓ DEL MASSATGE

- Feu lliscar SEMPRE l'aparell sobre la pell en direcció a la circulació sanguínia. En sentit ascendent.
- MAI massatge directament la columna vertebral.
- MAI massatge directament un os (genoll, turmell i colze). Les parts que sobresurten del capçal de massatge podrien colpejar l'os, causant una lesió.
 - Cames: Col·loqueu l'aparell a la cuixa, a prop del genoll, i llisqueu-lo suaument capçal amunt cap al maluc. (Fig. 5).
 - Natges: combinar moviments ascendents i circulars. (Fig. 6).
 - Abdomen: Col·loqueu l'aparell al melic i moveu-lo suaument cap a fora. (Fig. 7). No feu mai moviments circulars al voltant del melic.
 - Braços: Col·loqueu l'aparell a prop del colze i feu-lo lliscar suaument cap a l'aixella. Repetiu el massatge des de l'aixella cap al colze. (Fig. 8).
 - Esquena: Col·loqueu l'aparell a la zona de la columna i feu-lo lliscar suaument cap amunt cap a l'omòplat. (Fig. 9).

PREPARACIÓ DE LA PELL – EXFOLIANT

- És imprescindible començar preparant correctament la pell abans de realitzar el massatge a la zona on sigui necessari, per això hem d'exfoliar la pell amb el raspall de truges naturals (DRY BRUSH) (K), que deixarà la zona lliure de cèl·lules mortes. i fer la pell més suau. Eviteu danyar la pell amb una exfoliació excessiva (n'hi ha prou amb un cop per setmana). Feu un massatge suau a tota la zona durant 5 minuts. Aquest pas ajuda a estimular la circulació sanguínia i el metabolisme.
- La pell sempre s'ha de raspallar cap al cor, començant pels peus i pujant fins als malucs en el cas de les cames, i del canell a l'espatlla per als braços. Persisteix a les zones més aspres i véu amb compte amb les zones sensibles. Ajusteu la intensitat de l'exfoliació en funció de l'estat de la pell, la zona corporal i la sensibilitat particular.

UNA VEGADA HAGI ACABAT D'UTILIZAR L'APARELL

- Apagueu l'aparell amb el botó ON/OFF (B).
- Desendolieu l'aparell de la xarxa.
- Netegeu l'aparell.

PROTECTOR TÈRMIC DE SEGURETAT

- L'aparell té un dispositiu de seguretat, que protegeix l'aparell del sobreescalfament.
- Si l'aparell s'apaga sol, deixeu-lo refredar abans d'intentar reiniciar-lo. Si voleu continuar utilitzant l'aparell, deixeu-lo refredar abans de continuar.

NETEJA

- Desconnecteu l'aparell de la xarxa i deixeu-lo refredar abans de realitzar qualsevol tasca de neteja.
- Netegeu l'equip amb un drap humit amb unes gotes de líquid per rentar i després assequeu-lo.
- No utilitzeu dissolvents, ni productes amb un pH àcid o base, com ara lleixiu, ni productes abrasius, per netejar l'aparell.
- No submergeu l'aparell en aigua o cap altre líquid, ni el poseu sota una aixeta corrent.

MASSAGEGERÄT SCULPTURAL SCULPTURAL BRUSH

BESCHREIBUNG

- A Hauptteil
- B ON/OFF und Heiztaste
- C Drehzahlwähler
- D Moduswahlschalter
- E Zuleitung
- F Rote LEDs
- G Massagekopf-Adapter
- H Wellenförmiger Kopf
- I Fingermassagekopf
- J Gezackter Rollenkopf
- K Peeling-Kopf **
- L Glatter Rollenkopf
- M Kugelmassagekopf *
- N Paralleler Stachelscheibenmassagekopf *
- O Bezug aus Stoff
- P Aufbewahrungstasche

(*) Nur im Modell Sculptural verfügbar

(**) Nur im Modus Sculptural Pinsel verfügbar

Sollte Ihr Gerätemodell nicht über das oben beschriebene Zubehör verfügen, können Sie dieses auch separat beim technischen Kundendienst erwerben.

VERWENDUNG UND PFLEGE

- Verwenden Sie das Massagegerät nicht im Bauchbereich, wenn Sie schwanger sind oder glauben, dass Sie schwanger sein könnten.
- Sollten Sie unter gesundheitlichen Problemen leiden, z. B. mit einem Herzschrittmacher, wenden Sie sich an Ihren Arzt.
- Verwenden Sie das Massagegerät nicht direkt auf:
 - Hautausschläge oder Entzündungen.
 - Verbrennungen, offene Wunden, infizierte Haut.
- Betreiben Sie das Gerät nicht zu nah an den Haaren, binden Sie die Haare vor dem Gebrauch zusammen, um ein Verheddern der Haare zu vermeiden.
- Verwenden Sie es nicht, wenn Sie an einer der folgenden Krankheiten oder Beschwerden leiden: Krampfadern, schlechte Durchblutung, Blutergüsse und Entzündungen der Venen, Thrombose, gerissene Haut oder Diabetes.
- Benutzen Sie das Gerät nicht, wenn Sie Medikamente einnehmen, die Ihre Wahrnehmungsfähigkeit einschränken können.
- Berühren Sie keine beweglichen Teile des Geräts, während es in Betrieb ist.
- Ziehen Sie das Netzkabel des Geräts vor jedem Gebrauch vollständig heraus.
- Verwenden Sie das Gerät nicht, wenn das Zubehör nicht ordnungsgemäß montiert ist.
- Benutzen Sie das Gerät nicht, wenn das daran befestigte Zubehör defekt ist. Ersetzen Sie es sofort.
- Verwenden Sie das Gerät nicht, wenn der Ein-/Ausschalter nicht funktioniert.
- Wenn Sie das Gerät in einem Badezimmer oder an einem ähnlichen Ort verwenden, ziehen Sie den Netzstecker, wenn Sie das Gerät nicht benutzen, auch wenn es nur für kurze Zeit ist, da die Nähe von Wasser ein Risiko darstellt, auch wenn das Gerät ausgeschaltet ist.
- Trennen Sie das Gerät vom Stromnetz, wenn Sie es nicht benutzen, bevor Sie es reinigen, Einstellungen vornehmen oder Zubehörteile austauschen.
- Dieses Gerät ist nur für den Hausgebrauch bestimmt, nicht für den professionellen oder industriellen Gebrauch.
- Bewahren Sie dieses Gerät außerhalb der Reichweite von Kindern und/oder Personen mit eingeschränkten körperlichen, sensorischen oder geistigen Fähigkeiten oder Personen, die mit seiner Verwendung nicht vertraut sind, auf.
- Lagern Sie das Gerät nicht, wenn es noch heiß ist.
- Halten Sie das Gerät in gutem Zustand. Vergewissern Sie sich, dass die beweglichen Teile nicht verstellt oder blockiert sind und dass keine gebrochenen Teile oder Anomalien vorhanden sind, die den ordnungsgemäßen Betrieb des Geräts verhindern könnten.
- Benutzen Sie das Gerät, das Zubehör und die Werkzeuge in Übereinstimmung mit dieser Anleitung und unter Berücksichtigung der Arbeitsbedingungen und der auszuführenden Arbeiten. Die Verwendung des Geräts für andere als die vorgesehenen Arbeiten kann zu einer gefährlichen Situation führen.
- Lassen Sie das Gerät niemals angeschlossen und unbeaufsichtigt, wenn es nicht in Gebrauch ist. Das spart Energie und verlängert die Lebensdauer des Geräts.
- Legen Sie das Gerät während des Betriebs niemals auf eine Oberfläche.
- Verwenden Sie das Gerät nicht länger als 20 Minuten am Stück. Lassen Sie das Gerät vor dem nächsten Gebrauch eine Stunde lang abkühlen.
- Benutzen Sie das Gerät nicht bei Haustieren oder Tieren.
- **ACHTUNG:** Schlafen Sie nicht ein, während Sie dieses Gerät benutzen, da dies schädlich sein könnte.

GEBRAUCHSANWEISUNG

VOR DER VERWENDUNG

- Vergewissern Sie sich, dass alle Verpackungen des Produkts entfernt worden sind.
- Bitte lesen Sie die Broschüre "Sicherheitshinweise und Warnungen" vor dem ersten Gebrauch sorgfältig durch.

ALLGEMEINE EMPFEHLUNGEN FÜR DIE VERWENDUNG

- Mit dem Intensitätsregler können Sie die Intensität der Massage nach Bedarf regulieren. Beginnen Sie mit einer sanften Geschwindigkeit und erhöhen Sie diese schrittweise, je nachdem, wie empfindlich Sie auf die Massage reagieren.
- Das rote Licht ist eine zusätzliche Massagemfunktion. Verwenden Sie es, um die Wirksamkeit der Massage zu verstärken.
- Wenn Sie spezielle Behandlungscremes verwenden, tragen Sie diese nach der Massage auf. Bereiten Sie die Haut und das Gewebe auf die Aufnahme der Inhaltsstoffe vor. Die Creme kann mit dem "Wellenförmigen Kopf" (H) oder dem "Glatten Rollerkopf" (L) aufgetragen werden.
- Wenn Sie den Kopfschutzaufsatz "Wellenförmiger Kopf" (H) (O) verwenden, dürfen Sie keine Cremes auftragen.

EMPFOHLENE DAUER DER BEHANDLUNG

- Die Behandlung kann zwischen 15 und 20 Minuten dauern.
- Das Gerät schaltet sich nach 20 Minuten automatisch ab. Wenn Sie das Gerät nach dieser Zeit weiter benutzen möchten, lassen Sie es abkühlen, bevor Sie fortfahren.
- Für eine effektivere Behandlung sollten Sie das Gerät regelmäßig verwenden. Verwenden Sie das Gerät jeden Tag, bis Sie die Ergebnisse bemerken, und verwenden Sie es dann, um diese Ergebnisse zu erhalten. Um die Ergebnisse langfristig zu erhalten, sollten Sie Ihre Lebens- und Ernährungsgewohnheiten anpassen.

VERWENDEN

- Entfernen Sie die Schutzabdeckung (O).
- Entfernen Sie den standardmäßig angebrachten Massagekopf. (Abb. 1)
- Wählen Sie einen Massagekopf (siehe "Auswahl eines Massagekopfes").
- Sie können während der gleichen Massage abwechselnd verschiedene Köpfe verwenden.
- Stecken Sie den Kopf, der der gewünschten Massage entspricht, auf den Kopfadapter. (Abb. 2)
- Ziehen Sie das Netzkabel vollständig heraus, bevor Sie es einstecken.
- Schließen Sie das Gerät an das Stromnetz an.

- Die LED-Leuchte der Taste ON/OFF (B) blinkt und zeigt damit an, dass sich das Gerät im Stand-by-Modus befindet.
- Halten Sie das Gerät so, dass das Bedienfeld zu Ihnen zeigt, und halten Sie es an der rutschfesten Fläche auf der Rückseite (Abb. 3).
- Schalten Sie das Gerät mit der Taste ON/OFF (B) ein.
- Drücken und halten Sie die Taste ON/OFF (B), um die Heizfunktion zu aktivieren.
- Um einen heftigen Start zu vermeiden, wird das Gerät im Normalbetrieb und bei sehr niedriger Drehzahl eingeschaltet.
- Wählen Sie mit dem Geschwindigkeits- und Moduswahlschalter (C) (D) den gewünschten Massagemodus aus (siehe "Auswahl eines voreingestellten Modus") und legen Sie das Massagegerät auf die zu behandelnde Stelle.
- Halten Sie das Gerät mit beiden Händen fest und bewegen Sie es in Richtung der Blutzirkulation über die Haut (siehe "Massagerichtung").
- Gleiten Sie mit dem Massagegerät über die zu behandelnde Stelle, ohne zu stark zu drücken. Wenn Sie das Gerät zu fest auf die Haut drücken, kann der Motor nicht effizient arbeiten.

AUSWAHL EINES MASSAGEKOPFES

- FINGER-PRINT (I): Fingermassagekopf. Bewegliche Druckspitzen.
- MAX-KRAFT (J, N): Gezahnte Rollenköpfe. Bewegliche, vibrierende Spiralen. Dadurch wird die Muskulatur gestrafft, das Volumen reduziert, die Muskeln erwärmt, entspannt und Stress abgebaut, zum Beispiel.
- PRO-WAVE (H): Wellenförmiger Kopf. Strafft und verbessert die Blutzirkulation. Für den Einsatz auf den Oberschenkel und Gesäß Bereichen.
- ROLLEN-MASSAGE (L): Glatter Rollenkopf. Abfolge von langen, gleitenden Bewegungen. Entspannt und verbessert die Blutzirkulation.
- TROCKENBÜRSTE (K): Peeling-Bürste, entfernt abgestorbene Hautschuppen und regt die Blutzirkulation an.
- BALL-MASSAGE (M): Massagekopf mit Kugel. Stimuliert und strafft die Muskeln und hilft, die Haut zu straffen.
- STOFFBEZUG (O): Zur ausschließlichen Verwendung mit dem PRO-WAVE-Kopf (H). Für mehr Komfort, decken Sie den Kopf mit dem Stoffbezug ab. Verwenden Sie ihn niemals mit Cremes. (Abb. 4)

AUSWAHL EINES VOREINGESTELLTEN MODUS

- NORMALER BETRIEB mit 4 Geschwindigkeiten.
- Wählen Sie die gewünschte Geschwindigkeit durch Drücken der Geschwindigkeitswahltaste (C):
 - Super niedrige Drehzahl: ~1.800 RPM
 - Niedrige Drehzahl: ~2.200 RPM
 - Mittlere Drehzahl: ~2.600 RPM
 - Hohe Geschwindigkeit: ~3.000 RPM

FEST EINGESTELLTE MODI

- Wählen Sie durch Drücken der Moduswahltaste (D) den gewünschten fest eingestellten Modus:
 - STIMULATIONSMODUS: 3 automatische Frequenzvariationen pro Minute (120, 150 und 200 Schläge).
 - SYSTEMATIC WAVE MODE: Zykluszeit von 8 Sekunden zwischen super low speed und high speed.
 - VERSTÄRKUNGSMODUS: feste 120 Schläge pro Minute.
 - FAST FIRMING MODE: feste 200 Schläge pro Minute.
- Um zum Normalbetrieb zurückzukehren, drücken Sie die Drehzahlwahltaste (C).

MASSAGERICHTUNG

- Gleiten Sie das Gerät IMMER in Richtung der Blutzirkulation über die Haut. In einer Richtung nach oben.
- Massieren Sie NIEMALS direkt die Wirbelsäule.
- Massieren Sie NIEMALS direkt einen Knochen (Knie, Knöchel und Ellbogen). Die hervorstehenden Teile des Massagekopfes könnten den Knochen treffen und eine Verletzung verursachen.
 - Beine: Legen Sie das Gerät auf den Oberschenkel, in der Nähe des Knies, und gleiten Sie es sanft nach oben in Richtung Hüfte (Abb. 5).
 - Gefäß: Kombinieren Sie Aufwärts- und Kreisbewegungen. (Abb. 6).
 - Unterleib: Legen Sie das Gerät auf den Nabel und bewegen Sie es sanft nach außen. (Abb. 7). Führen Sie niemals kreisende Bewegungen um den Nabel herum aus.
 - Arme: Setzen Sie das Gerät in der Nähe des Ellenbogens an und führen Sie es sanft in Richtung Achselhöhle. Wiederholen Sie die Massage von der Achselhöhle zum Ellbogen (Abb. 8).
 - Rücken: Legen Sie das Gerät im Bereich der Wirbelsäule an und schieben Sie es sanft nach oben in Richtung Schulterblatt. (Abb. 9).

VORBEREITUNG DER HAUT - PEELING

- Es ist wichtig, die Haut zunächst gut vorzubereiten, bevor man die Massage an der gewünschten Stelle durchführt. Daher sollte man die Haut mit einer Bürste mit natürlichen Borsten (DRY BRUSH) (K) peelen, wodurch die Haut von abgestorbenen Zellen befreit und weicher wird. Vermeiden Sie es, die Haut durch übermäßiges Peeling zu schädigen (einmal pro Woche ist ausreichend). Massieren Sie den gesamten Bereich 5 Minuten lang sanft. Dieser Schritt trägt dazu bei, die Blutzirkulation und den Stoffwechsel anzuregen.
- Die Haut sollte immer in Richtung des Herzens gebürstet werden, beginnend mit den Füßen bis zu den Hüften bei den Beinen und vom Handgelenk bis zur Schulter bei den Armen. Bleiben Sie bei rauen Stellen hartnäckig und seien Sie vorsichtig bei empfindlichen Stellen. Passen Sie die Intensität des Peelings an den Zustand der Haut, die Körperregion und die besondere Empfindlichkeit an.

WENN SIE DAS GERÄT NICHT MEHR BENUTZEN

- Schalten Sie das Gerät mit der Taste ON/OFF (B) aus.
- Ziehen Sie den Netzstecker des Geräts.
- Reinigen Sie das Gerät.

SICHERHEITS-WÄRMESCHUTZ

- Das Gerät ist mit einer Sicherheitsvorrichtung ausgestattet, die das Gerät vor Überhitzung schützt.
- Wenn sich das Gerät von selbst ausschaltet, lassen Sie es abkühlen, bevor Sie versuchen, es neu zu starten. Wenn Sie das Gerät weiter benutzen wollen, lassen Sie es abkühlen, bevor Sie fortfahren.

REINIGUNG

- Trennen Sie das Gerät vom Stromnetz und lassen Sie es abkühlen, bevor Sie mit der Reinigung beginnen.
- Reinigen Sie das Gerät mit einem feuchten Tuch und ein paar Tropfen Spülmittel und trocknen Sie es anschließend ab.
- Verwenden Sie zur Reinigung des Geräts keine Lösungsmittel oder Produkte mit einem sauren oder basischen pH-Wert wie Bleichmittel oder Scheuermittel.
- Tauchen Sie das Gerät nicht in Wasser oder andere Flüssigkeiten ein, und halten Sie es nicht unter einen laufenden Wasserhahn.

**MASSAGER
SCULPTURAL
SCULPTURAL BRUSH**

BESCHRIJVING

- A Hoofdgedeelte
- B AAN/UIT- en warmteknop
- C Snelheidsselector
- D Modusselector
- E Netsnoer
- F Rode LED's
- G Massagekop adapter
- H Golfvormig hoofd
- I Vingermassagekop
- J Gekartelde rolkop
- K Exfoliërende kop **
- L Gladde rolkop
- M Ballenmassagekop *
- N Parallele massagekop met stekelige schijf *
- O Stoffen bekleding
- P Opbergtas

(*) Alleen beschikbaar in het model Sculptural

(**) Alleen beschikbaar in de modus Sculptural Brush

Als het model van uw apparaat niet over de hierboven beschreven accessoires beschikt, kunnen deze ook afzonderlijk worden gekocht bij de technische hulpdienst.

GEBRUIK EN ONDERHOUD

- Gebruik het massageapparaat niet op de buik als u zwanger bent of denkt te zijn.
- Raadpleeg je arts als je gezondheidsproblemen hebt, bijvoorbeeld als je een hartritmeoornis hebt.
- Gebruik het massageapparaat niet rechtstreeks op de huid:
 - Huiduitslag of ontsteking.
 - Brandwonden, open wonden, geïnfecteerde huid.
- Gebruik het apparaat niet te dicht bij het haar, knoop het haar vast voor gebruik om te voorkomen dat het haar verstrikt raakt.
- Gebruik het niet als je lijdt aan een van de volgende ziekten of aandoeningen: spataderen, slechte bloedsomloop, blauwe plekken en ontsteking van de aderen, trombose, gescheurde huid of diabetes.

- Gebruik het apparaat niet als u medicijnen gebruikt die het zintuiglijke vermogen kunnen verminderen.
- Raak geen bewegende delen van het apparaat aan terwijl het werkt.
- Trek het netsnoer van het apparaat volledig uit voor elk gebruik.
- Gebruik het apparaat niet als de accessoires niet goed gemonteerd zijn.
- Gebruik het apparaat niet als de eraan bevestigde accessoires defect zijn. Vervang ze onmiddellijk.
- Gebruik het apparaat niet als de aan/uit-knop niet werkt.
- Als u het apparaat in een badkamer of een soortgelijke ruimte gebruikt, moet u de stekker uit het stopcontact halen als u het apparaat niet gebruikt, ook al is het maar voor even, omdat de nabijheid van water een risico vormt, zelfs als het apparaat is uitgeschakeld.
- Haal de stekker van het apparaat uit het stopcontact als u het niet gebruikt, voordat u het schoonmaakt, bijstelt of accessoires vervangt.
- Dit apparaat is alleen bedoeld voor huishoudelijk gebruik, niet voor professioneel of industrieel gebruik.
- Bewaar dit apparaat buiten het bereik van kinderen en/of personen met beperkte fysieke, sensorische of mentale vaardigheden of personen die niet vertrouwd zijn met het gebruik ervan.
- Berg het apparaat niet op als het nog heet is.
- Houd het apparaat in goede staat. Controleer of de bewegende onderdelen niet verkeerd zijn uitgelijnd of geblokkeerd en zorg ervoor dat er geen kapotte onderdelen of afwijkingen zijn waardoor het apparaat niet correct kan werken.
- Gebruik het apparaat en de bijbehorende accessoires en gereedschappen in overeenstemming met deze instructies, rekening houdend met de werkomstandigheden en het uit te voeren werk. Gebruik van het apparaat voor andere dan de bedoelde werkzaamheden kan leiden tot een gevaarlijke situatie.
- Laat het apparaat nooit aangesloten en onbeheerd achter als het niet in gebruik is. Dit bespaart energie en verlengt de levensduur van het apparaat.
- Plaats het apparaat nooit op een oppervlak terwijl het in gebruik is.
- Gebruik het apparaat niet langer dan 20 minuten achter elkaar. Laat het apparaat een uur afkoelen voordat u het opnieuw gebruikt.
- Gebruik het apparaat niet op huisdieren of dieren.
- LET OP: Val niet in slaap terwijl u dit apparaat gebruikt, want dit kan schadelijk zijn.

GEBRUIKSAANWIJZING

VOOR GEBRUIK

- Zorg ervoor dat alle productverpakkingen verwijderd zijn.
- Lees het boekje "Veiligheidsaanbevelingen en waarschuwingen" zorgvuldig door voor het eerste gebruik.

ALGEMENE AANBEVELINGEN VOOR GEBRUIK

- Met de intensiteitsregelaar kun je de intensiteit van de massage naar wens regelen. Begin met een zachte snelheid en verhoog geleidelijk, afhankelijk van je gevoeligheid voor de massage.
- Het rode licht is een extra massagefunctie. Gebruik het om de effectiviteit van de massage te versterken.
- Als je specifieke behandelingscrèmes gebruikt, breng deze dan aan na de massage. Bereid de huid en weefsels voor op de opname van de ingrediënten. De crème kan worden aangebracht met de "Golfvormige kop" (H) of de "Gladde rollerkop" (L).
- Als u de "golfvormige kop" (H) opzetstuk voor hoofdbescherming (O) gebruikt, breng dan geen crèmes aan.

AANBEVOLEN DUUR VAN DE BEHANDELING

- De behandeling kan 15-20 minuten duren.
- Het apparaat stopt automatisch na 20 minuten, als u het apparaat na deze tijd wilt blijven gebruiken, laat het dan afkoelen voordat u verdergaat.
- Gebruik het apparaat regelmatig voor een effectievere behandeling. Gebruik het apparaat elke dag tot je resultaat ziet, daarna kun je het gebruiken om de resultaten te behouden. Om de resultaten op de lange termijn te behouden, moet je je leefgewoonten en voeding aanpassen.

GEBRUIK

- Verwijder de beschermkap (O).
- Verwijder de standaard gemonteerde massagekop. (Afb. 1)
- Kies een massagekop (zie "Een massagekop kiezen").
- Je kunt verschillende koppen afwisselen tijdens dezelfde massage.
- Plaats de kop die overeenkomt met de gewenste massage op de kopadapter. (Fig. 2)
- Trek het netsnoer helemaal uit voordat je het in het stopcontact steekt.
- Sluit het apparaat aan op het lichtnet.
- Het ledlampje van de AAN/UIT-knop (B) knippert om aan te geven dat het apparaat in stand-by staat.

- Houd het apparaat vast met het bedieningspaneel naar u toe en houd het vast bij het antislipgedeelte aan de achterkant (Fig. 3).
- Zet het apparaat aan met de AAN/UIT-knop (B).
- Houd de AAN/UIT-knop (B) ingedrukt om de verwarmingsfunctie te activeren.
- Om een onstuurige start te voorkomen, wordt het apparaat ingeschakeld bij normale werking en superlage snelheid.
- Selecteer de gewenste massagemodus met de snelheids- en moduskeuzeschakelaar (C) (D) (zie "Een vooraf ingestelde modus kiezen") en plaats het massageapparaat op het gebied waaraan u gaat werken.
- Houd het apparaat stevig vast met beide handen en beweeg het over de huid in de richting van de bloedsomloop (zie "Massagerichting").
- Laat het massageapparaat over het te behandelen gebied glijden zonder te hard te drukken. Als je het apparaat te hard tegen de huid drukt, zal de motor niet efficiënt werken.

EEN MASSAGEKOP KIEZEN

- VINGERAFDRUK (I): Vingermassagekop. Bewegende drukpunten.
- MAXIMALE KRACHT (J, N): Gekartelde rolkoppen. Bewegende, vibrerende helixen. Dit verstevigt de spieren, vermindert het volume, verwarmt de spieren, ontspant en verlicht bijvoorbeeld stress.
- PRO-WAVE (H): Golfvormige kop. Versterkt en verbetert de bloedcirculatie. Voor gebruik op dijen en billen.
- ROLMASSAGE (L): Gladde rollerkop. Opeenvolging van lange, glijdende bewegingen. ontspant en verbetert de bloedsomloop.
- DROGE BORSTEL (K): Exfoliërende borstel, verwijdert dode huidcellen en stimuleert de bloedsomloop.
- BAL-MASSAGE (M): Ballenmassagekop. Stimuleert en verstevigt de spieren en helpt de huid te verstevigen.
- STOFFEN BEKLEDING (O): Uitsluitend voor gebruik met de PRO-WAVE kop (H). Bedek het hoofdje met de stoffen hoes voor meer comfort. Nooit gebruiken met crèmes. (Fig. 4)

EEN VOORINGESTELDE MODUS KIEZEN

- NORMAAL BEDIENING met 4 snelheden.
- Selecteer de gewenste snelheid door op de snelheidskeuzeknop (C) te drukken:
 - Super lage snelheid: ~1.800 RPM
 - Lage snelheid: ~2.200 RPM
 - Gemiddelde snelheid: ~2.600 RPM
 - Hoge snelheid: ~3.000 RPM

VASTE VOORINGESTELDE MODI

- Selecteer de gewenste vaste vooringestelde modus door op de moduskeuzeknop (D) te drukken:

- STIMULATIEFUNCTIE: 3 automatische frequentievariëaties per minuut (120, 150 en 200 slagen).
- SYSTEMATISCHE WAVE-MODUS: cyclustijd van 8 seconden tussen superlage snelheid en hoge snelheid.
- FIRMING MODE: vaste 120 slagen per minuut.
- SNELLE FIRMING-MODUS: vast 200 slagen per minuut.

- Druk op de snelheidskeuzeknop (C) om terug te gaan naar de normale werking.

MASSAGERICHTING

- Laat het apparaat ALTIJD over de huid glijden in de richting van de bloedsomloop. In opwaartse richting.
- Masseer NOOIT rechtstreeks de wervelkolom.
- Masseer NOOIT rechtstreeks een bot (knie, enkel en elleboog). De uitstekende delen van de massagekop kunnen het bot raken en letsel veroorzaken.
 - Benen: Plaats het apparaat op de dij, dicht bij de knie, en glijd het zachtjes omhoog naar de heup (Fig. 5).
 - Billen: Combineer opwaartse en cirkelvormige bewegingen. (Fig. 6).
 - Buik: Plaats het apparaat op de navel en beweeg het zachtjes naar buiten. (Fig. 7). Maak nooit cirkelvormige bewegingen rond de navel.
 - Armen: Plaats het apparaat dicht bij de elleboog en laat het zachtjes naar de oksel glijden. Herhaal de massage van de oksel naar de elleboog (Fig. 8).
 - Rug: Plaats het apparaat in het gebied van de wervelkolom en glijd het zachtjes omhoog in de richting van het schouderblad. (Fig. 9).

HUIDPREPARAAT - SCRUBBEN

- Het is essentieel om te beginnen met de huid goed voor te bereiden voordat we de massage uitvoeren op de plek waar dat nodig is. We moeten de huid scrubben met de borstel met natuurlijke haren (DRY BRUSH) (K), waardoor de plek vrij wordt van dode cellen en de huid zachter wordt. Vermijd beschadiging van de huid door overmatig scrubben (één keer per week is voldoende). Masseer het hele gebied zachtjes gedurende 5 minuten. Deze stap helpt om je bloedsomloop en metabolisme te stimuleren.
- De huid moet altijd naar het hart toe worden geborsteld, te beginnen bij de voeten en omhoog naar de heupen in het geval van benen, en van pols tot schouder voor armen. Ga door op ruwe plekken en wees voorzichtig met gevoelige plekken. Pas de intensiteit van het

scrubben aan op basis van de conditie van de huid, het lichaamsgebied en de specifieke gevoeligheid.

ZODRA U KLAAR BENT MET HET GEBRUIK VAN HET APPARAAT

- Schakel het apparaat uit met de AAN/UIT-knop (B).
- Haal de stekker van het apparaat uit het stopcontact.
- Maak het apparaat schoon.

THERMISCHE VEILIGHEIDSBESCHERMER

- Het apparaat heeft een beveiliging die het apparaat beschermt tegen oververhitting.
- Als het apparaat zichzelf uitschakelt, laat het dan eerst afkoelen voordat u het opnieuw probeert te starten. Als u het apparaat wilt blijven gebruiken, laat het dan afkoelen voordat u verdergaat.

SCHOONMAKEN

- Haal de stekker uit het stopcontact en laat het apparaat afkoelen voordat u het schoonmaakt.
- Maak het apparaat schoon met een vochtige doek met een paar druppels afwasmiddel en droog het daarna af.
- Gebruik geen oplosmiddelen of producten met een zure of basische pH-waarde, zoals bleekmiddel, of schuurmiddelen om het apparaat schoon te maken.
- Dompel het apparaat niet onder in water of een andere vloeistof en plaats het niet onder een lopende kraan.

APARAT DE MASAJ SCULPTURAL SCULPTURAL BRUSH

DESCRIERE

- A Corpul principal
- B Buton ON/OFF și buton de încălzire
- C Selector de viteză
- D Selector de mod
- E Cablu de alimentare
- F LED-uri roșii
- G Adaptor pentru cap de masaj
- H Cap în formă de val
- I Cap de masaj cu degetul
- J Cap cu role zimțate
- K Cap de exfoliere **
- L Cap cu role netede
- M Cap de masaj cu bile *
- N Cap de masaj cu discuri cu vârfuri paralele *
- O Acoperire din material textil
- P Geantă de depozitare

(*
) Disponibilă numai în modelul Sculptural (**) Disponibilă numai în modul Sculptural Brush

În cazul în care modelul aparatului dumneavoastră nu dispune de accesoriile descrise mai sus, acestea pot fi achiziționate separat de la Serviciul de Asistență Tehnică.

UTILIZARE ȘI ÎNGRIJIRE

- Nu utilizați aparatul de masaj în zona abdomenului dacă sunteți însărcinată sau credeți că ați putea fi însărcinată.
- În cazul în care suferiți de probleme de sănătate, de exemplu, dacă aveți un stimulator cardiac montat, adresați-vă medicului dumneavoastră.
- Nu folosiți aparatul de masaj direct pe:
 - Eruptii cutanate sau inflamații ale pielii.
 - Arsuri, răni deschise, piele infectată.
- Nu folosiți aparatul prea aproape de păr, legați părul înainte de utilizare pentru a preveni încurcarea acestuia.
- Nu îl utilizați dacă suferiți de una dintre următoarele boli sau afecțiuni: vene varicoase, circulație deficitară, vânătași și inflamații ale venelor, tromboză, piele sfâșiată sau diabet.
- Nu utilizați aparatul dacă luați medicamente care pot reduce capacitatea senzorială.
- Nu atingeți niciuna dintre piesele mobile ale aparatului în timp ce acesta funcționează.
- Întindeți complet cablul de alimentare al aparatului înainte de fiecare utilizare.
- Nu utilizați aparatul dacă accesoriile sale nu sunt montate corespunzător.
- Nu utilizați aparatul dacă accesoriile atașate la acesta sunt defecte. Înlocuiți-le imediat.
- Nu utilizați aparatul dacă butonul de pornire/oprire nu funcționează.
- Dacă utilizați aparatul într-o baie sau într-un loc similar, scoateți aparatul din priză atunci când nu este utilizat, chiar dacă este vorba doar de o perioadă scurtă de timp, deoarece apropierea de apă reprezintă un risc, chiar dacă aparatul este oprit.
- Deconectați aparatul de la rețeaua electrică atunci când nu este utilizat, înainte de a curăța, de a face orice reglaj sau de a schimba accesorii.
- Acest aparat este destinat exclusiv uzului casnic, nu uzului profesional sau industrial.
- Depozitați acest aparat în afara razei de acțiune a copiilor și/sau a persoanelor cu abilități fizice, senzoriale sau mentale reduse sau a celor care nu sunt familiarizați cu utilizarea acestuia.
- Nu depozitați aparatul dacă este încă fierbinte.
- Păstrați aparatul în stare bună. Verificați ca piesele mobile să nu fie nealiniate sau blocate și asigurați-vă că nu există piese rupte sau anomalii care ar putea împiedica funcționarea corectă a aparatului.
- Folosiți aparatul și accesoriile și uneltele sale în conformitate cu aceste instrucțiuni, ținând cont de condițiile de lucru și de lucrările care urmează să fie efectuate. Utilizarea aparatului pentru operațiuni diferite de cele prevăzute ar putea duce la o situație periculoasă.
- Nu lăsați niciodată aparatul conectat și nesupravegheat dacă nu este utilizat. Acest lucru economisește energie și prelungeste durata de viață a aparatului.
- Nu sprijiniți niciodată aparatul pe o suprafață în timpul utilizării.
- Nu utilizați aparatul mai mult de 20 de minute în același timp. Lăsați-l să se răcească timp de o oră înainte de utilizarea ulterioară.
- Nu folosiți aparatul pe animale de companie sau animale.
- **ATENȚIE:** Nu adormiți în timp ce utilizați acest aparat, deoarece acest lucru ar putea fi dăunător.

INSTRUCȚIUNI DE UTILIZARE

ÎNAINTE DE UTILIZARE

- Asigurați-vă că toate ambalajele produsului au fost îndepărtate.
- Vă rugăm să citiți cu atenție broșura "Sfaturi de siguranță și avertismente" înainte de prima utilizare.

RECOMANDĂRI GENERALE DE UTILIZARE

- Controlul intensității vă permite să reglați intensitatea masajului în funcție de necesități. Începeți cu o viteză blândă și creșteți-o progresiv în funcție de sensibilitatea dvs. la masaj.
- Lumina roșie este o funcție suplimentară de masaj. Folosiți-o pentru a întări eficiența masajului.
- Dacă folosiți creme de tratament specifice, aplicați-le după masaj. Pregătiți pielea și țesuturile pentru absorbția ingredientelor. Crema poate fi aplicată cu ajutorul "Capului în formă de val" (H) sau al "Capului cu role netede" (L)
- Dacă folosiți dispozitivul de protecție a capului "Cap în formă de val" (H) (O), nu aplicați creme.

DURATA RECOMANDATĂ A TRATAMENTULUI

- Tratamentul poate dura între 15-20 de minute.
- Aparatul se va opri automat după 20 minute; dacă doriți să continuați să folosiți aparatul după această perioadă, lăsați-l să se răcească înainte de a continua.
- Pentru un tratament mai eficient, utilizați aparatul în mod regulat. Folosiți aparatul în fiecare zi până când observați rezultatele, apoi îl puteți folosi pentru a menține aceste rezultate. Pentru a menține rezultatele pe termen lung, adaptați-vă obiceiurile de viață și alimentația.

USE

- Îndepărtați capacul de protecție (O).
- Îndepărtați capul de masaj implicit atașat. (Fig. 1)
- Alegeți un cap de masaj (a se vedea "Alegerea unui cap de masaj").
- Puteți alterna utilizarea diferitelor capete în timpul aceluiași masaj.
- Montați capul corespunzător masajului dorit pe adaptorul de cap. (Fig. 2)
- Întindeți complet cablul de alimentare înainte de a-l conecta.
- Conectați aparatul la rețeaua electrică.
- Ledul luminos al butonului ON/OFF (B) va clipi, indicând că aparatul se află în modul stand-by.
- Țineți aparatul cu panoul de comandă cu fața spre dumneavoastră, prinzându-l de zona antiderapantă din spate (Fig. 3).

- Porniți aparatul cu ajutorul butonului ON/OFF (B).
- Apăsati și mențineți apăsat butonul ON/OFF (B) pentru a activa funcția de încălzire.
- Pentru a evita o pornire feroce, aparatul este pornit în regim normal și la viteză foarte mică.
- Selectați modul de masaj dorit, utilizând selectorul de viteză și de mod (C) (D) (a se vedea "Alegerea unui mod prestabilit") și așezați aparatul de masaj pe zona pe care urmează să lucrați.
- Țineți ferm aparatul cu ambele mâini și deplasați-l pe piele în direcția circulației sângelui (vezi "Direcția de masaj").
- Fără a apăsa prea tare, glisați pur și simplu aparatul de masaj pe zona care urmează să fie tratată. Apăsarea prea tare a aparatului pe piele va împiedica motorul să funcționeze eficient.

ALEGEREA UNUI CAP DE MASAJ

- AMPRENTĂ DIGITALĂ (I): Cap de masaj cu degetul. Vârfuri de presiune în mișcare.
- MAX-FORCE (J, N): Capete cu role zimțate. Spirale mobile, vibrante. Acest lucru tonifică mușchii, reduce volumul, încălzește mușchii, relaxează și retragește stresul, de exemplu.
- PRO-WAVE (H): Cap în formă de val. Tonifică și îmbunătățește circulația sângelui. Pentru utilizare în zona coapselor și a feselor.
- MASAJ CU ROLE (L): Cap cu role netede. Secvență de mișcări lungi, glisante. Relaxează și îmbunătățește circulația sângelui.
- PERIE USCATĂ (K): Perie exfoliantă, îndepărtează măduva moartă și stimulează circulația sângelui.
- MASAJ CU MINGE (M): Cap de masaj cu bilă. Stimulează și tonifică mușchii, ajutând la întărirea pielii.
- ÎNVELIȘ DIN MATERIAL TEXTIL (O): Pentru utilizare exclusivă cu capul PRO-WAVE (H). Pentru un confort sporit, acoperiți capul cu husa din țesătură. Nu îl utilizați niciodată cu creme. (Fig. 4)

ALEGEREA UNUI MOD PRESETAT

- FUNCȚIONARE NORMALĂ cu 4 viteze.
- Selectați viteza dorită prin apăsarea butonului de selectare a vitezei (C):
 - Viteză foarte mică: ~1.800 RPM
 - Viteză mică: ~2.200 RPM
 - Viteză medie: ~2.600 RPM
 - Viteză mare: ~3.000 RPM

MODURI PRESTABILITE FIXE

- Selectați modul de presetare fixă dorit apăsând butonul de selectare a modului (D):
 - MOD DE STIMULARE: 3 variații automate de frecvență pe minut (120, 150 și 200 de bătăi).
 - MODUL UNDE SISTEMIC: durata ciclului de 8 secunde între viteza foarte mică și viteza mare.
 - MODUL FIRMING: fix 120 de bătăi pe minut.
 - MODUL FAST FIRMING: fix 200 de bătăi pe minut.
- Pentru a reveni la funcționarea normală, apăsați butonul de selectare a vitezei (C).

DIRECȚIA DE MASAJ

- Glisați ÎNTOTDEAUNA aparatul pe piele în direcția circulației sângelui. În sens ascendent.
- Nu masați NICIODATĂ direct coloana vertebrală.
- Nu masați NICIODATĂ direct un os (genunchi, gleznă și cot). Părțile proeminente ale capului de masaj ar putea lovi osul, provocând o leziune.
 - Picioare: Așezați aparatul pe coapsă, aproape de genunchi, și glisați-l ușor în sus, spre șold (Fig. 5).
 - Fese: Combinați mișcări ascendente și circulare. (Fig. 6).
 - Abdomen: Așezați aparatul pe buric și mișcați-l ușor spre exterior. (Fig. 7). Nu faceți niciodată mișcări circulare în jurul buricului.
 - Brațe: Așezați aparatul aproape de cot și glisați-l ușor spre axilă. Repetați masajul de la axilă spre cot. (Fig. 8).
 - Înapoi: Așezați aparatul în zona coloanei vertebrale și glisați-l ușor în sus spre omoplat. (Fig. 9).

PREGĂTIREA PIELII - EXFOLIERE

- Este esențial să începem prin a pregăti pielea în mod corespunzător înainte de a efectua masajul în zona în care este necesar, așa că ar trebui să exfoliem pielea folosind peria cu peri naturali (DRY BRUSH) (K), ceea ce va lăsa zona liberă de celule moarte și va face pielea mai moale. Evitați să vătămați pielea prin exfoliere excesivă (o dată pe săptămână este suficient). Masați ușor întreaga zonă timp de 5 minute. Acest pas ajută la stimularea circulației sângelui și a metabolismului.
- Pielea trebuie să fie întotdeauna periat spre inimă, începând cu picioarele și urcând până la șolduri în cazul picioarelor și de la încheietura mâinii la umăr în cazul brațelor. Persistați pe zonele mai aspre și fiți atenți la zonele sensibile. Ajustați intensitatea exfolierii în funcție de starea pielii, de zona corpului și de sensibilitatea particulară.

DUPĂ CE AȚI TERMINAT DE UTILIZAT APARATUL

- Opriți aparatul cu ajutorul butonului ON/OFF (B).
- Deconectați aparatul la rețeaua electrică.
- Curățați aparatul.

PROTECTOR TERMIC DE SIGURANȚĂ

- Aparatul este prevăzut cu un dispozitiv de siguranță, care protejează aparatul de supraîncălzire.
- Dacă aparatul se oprește singur, lăsați aparatul să se răcească înainte de a încerca să îl reporniți. Dacă doriți să continuați să utilizați aparatul, lăsați-l să se răcească înainte de a continua.

CURĂȚARE

- Deconectați aparatul de la rețea și lăsați-l să se răcească înainte de a întreprinde orice operațiune de curățare.
- Curățați echipamentul folosind o cârpă umedă cu câteva picături de detergent și apoi uscați-l.
- Nu utilizați solvenți sau produse cu un pH acid sau bazic, cum ar fi înălbitorul, sau produse abrazive pentru curățarea aparatului.
- Nu scufundați aparatul în apă sau în orice alt lichid și nu îl puneți sub un robinet care curge.

MASAŻER SCULPTURAL SCULPTURAL BRUSH

OPIS

- A Główny korpus
- B Przycisk ON/OFF i podgrzewania
- C Selektor prędkości
- D Przełącznik trybu
- E Przewód zasilający
- F Czerwone diody LED
- G Adapter głowicy masującej
- H Głowica w kształcie fali
- I Głowica do masażu palcami
- J Ząbkowana głowica rolkowa
- K Głowica zluszczająca **
- L Gładka głowica rolkowa
- M Głowica masująca kulkowa *
- N Równoległa głowica masująca z kolczastym dyskiem *
- O Pokrowiec z tkaniny
- P Torba do przechowywania

(*) Dostępne

tylko w modelu Sculptural

(**) Dostępne tylko w trybie Sculptural Brush

Jeśli model urządzenia nie jest wyposażony w opisane powyżej akcesoria, można je również zakupić oddzielnie w dziale pomocy technicznej.

UŻYTKOWANIE I PIELĘGNACJA

- Nie używaj masażera w okolicy brzucha, jeśli jesteś w ciąży lub podejrzewasz, że możesz być w ciąży.
- W przypadku jakichkolwiek problemów zdrowotnych, np. zamontowania stimulatora serca, należy skonsultować się z lekarzem.
- Nie używaj masażera bezpośrednio na urządzeniu:
 - Wysypki lub stany zapalne skóry.
 - Oparzenia, otwarte rany, zakażona skóra.
- Nie używaj urządzenia zbyt blisko włosów, zwiąż włosy przed użyciem, aby zapobiec ich splątaniu.
- Nie używaj go, jeśli cierpisz na którąkolwiek z następujących chorób lub dolegliwości: żyłaki, słabe krążenie, siniaki i stany zapalne żył, zakrzepica, rozdarcie skóry lub cukrzyca.

- Nie używaj urządzenia, jeśli przyjmujesz leki, które mogą zmniejszać zdolność odczuwania.
- Nie dotykaj żadnych ruchomych części urządzenia podczas jego pracy.
- Przed każdym użyciem należy całkowicie wyciągnąć przewód zasilający urządzenia.
- Nie używaj urządzenia, jeśli jego akcesoria nie są prawidłowo zamontowane.
- Nie używaj urządzenia, jeśli dołączone do niego akcesoria są uszkodzone. Należy je natychmiast wymienić.
- Nie używaj urządzenia, jeśli przycisk włączania/wyłączania nie działa.
- Jeśli urządzenie jest używane w łazience lub podobnym miejscu, należy odłączyć je od zasilania, gdy nie jest używane, nawet jeśli jest to tylko krótka chwila, ponieważ bliskość wody stwarza ryzyko, nawet jeśli urządzenie jest wyłączone.
- Nieużywane urządzenie należy odłączyć od zasilania przed czyszczeniem, regulacją lub wymianą akcesoriów.
- To urządzenie jest przeznaczone wyłącznie do użytku domowego, a nie profesjonalnego lub przemysłowego.
- Urządzenie należy przechowywać w miejscu niedostępnym dla dzieci i/lub osób o ograniczonych zdolnościach fizycznych, sensorycznych lub umysłowych lub osób niezaznajomionych z jego obsługą.
- Nie należy przechowywać urządzenia, gdy jest jeszcze gorące.
- Utrzymuj urządzenie w dobrym stanie. Sprawdź, czy ruchome części nie są źle ustawione lub zablokowane i upewnij się, że nie ma uszkodzonych części lub nieprawidłowości, które mogą uniemożliwić prawidłowe działanie urządzenia.
- Urządzenie oraz jego akcesoria i narzędzia należy użytkować zgodnie z niniejszą instrukcją, uwzględniając warunki pracy i rodzaj wykonywanej pracy. Używanie urządzenia w sposób niezgodny z przeznaczeniem może prowadzić do niebezpiecznych sytuacji.
- Nigdy nie pozostawiaj urządzenia podłączonego do zasilania bez nadzoru, jeśli nie jest używane. Oszczędza to energię i wydłuża żywotność urządzenia.
- Nigdy nie należy opierać urządzenia na powierzchni podczas użytkowania.
- Jednorazowo nie należy używać urządzenia dłużej niż 20 minut. Przed kolejnym użyciem pozostawić na godzinę do ostygnięcia.
- Nie używaj urządzenia na zwierzętach domowych.
- PRZESTROGA: Nie wolno zasypiać podczas korzystania z urządzenia, ponieważ może to być szkodliwe dla zdrowia.

INSTRUKCJE UŻYTKOWANIA

PRZED UŻYCIEM

- Upewnij się, że wszystkie opakowania produktu zostały usunięte.
- Przed pierwszym użyciem należy uważnie przeczytać broszurę "Wskazówki bezpieczeństwa i ostrzeżenia".

OGÓLNE ZALECENIA DOTYCZĄCE UŻYTKOWANIA

- Regulacja intensywności pozwala regulować intensywność masażu w zależności od potrzeb. Zaczynaj od delikatnej prędkości i stopniowo zwiększaj ją w zależności od wrażliwości na masaż.
- Czerwone światło to dodatkowa funkcja masażu. Użyj jej, aby zwiększyć skuteczność masażu.
- Jeśli używasz specjalnych kremów leczniczych, zastosuj je po masażu. Przygotuj skórę i tkanki do wchłonięcia składników. Krem można nakładać za pomocą "głowicy w kształcie fali" (H) lub "głowicy gładkiej" (L).
- W przypadku korzystania z nasadki ochronnej na głowę w kształcie fali (H) (O) nie należy nakładać kremów.

ZALECANY CZAS TRWANIA LECZENIA

- Zabieg może trwać od 15 do 20 minut.
- Urządzenie zatrzyma się automatycznie po 20 minutach, jeśli chcesz kontynuować korzystanie z urządzenia po tym czasie, pozwól mu ostygnąć przed kontynuowaniem.
- Aby uzyskać bardziej skuteczne leczenie, należy regularnie używać urządzenia. Używaj urządzenia każdego dnia, aż zauważysz rezultaty, a następnie możesz je utrzymać. Aby utrzymać wyniki w dłuższej perspektywie, należy dostosować swój styl życia i sposób odżywiania.

UŻYCIEM

- Zdejmij pokrywę ochronną (O).
- Zdejmij dołączoną domyślną głowicę masującą. (Rys. 1)
- Wybierz głowicę masującą (patrz "Wybór głowicy masującej").
- Podczas tego samego masażu można naprzemiennie używać różnych głowic.
- Załóż głowicę odpowiadającą żądanemu masażowi na adapter głowicy. (Rys. 2)
- Przed podłączeniem należy całkowicie wyciągnąć przewód zasilający.
- Podłącz urządzenie do sieci elektrycznej.
- Dioda LED przycisku ON/OFF (B) będzie migać, wskazując, że urządzenie znajduje się w trybie gotowości.
- Przytrzymaj urządzenie z panelem sterowania skierowanym w swoją stronę, trzymając je za obszar antypoślizgowy z tyłu (rys. 3).

- Włącz urządzenie za pomocą przycisku ON/OFF (B).
- Proszę nacisnąć i przytrzymać przycisk ON/OFF (B), aby włączyć funkcję ogrzewania.
- Aby uniknąć gwałtownego rozruchu, urządzenie jest włączane w trybie normalnej pracy i bardzo niskiej prędkości.
- Wybierz żądany tryb masażu za pomocą przełącznika prędkości i trybu (C) (D) (patrz "Wybór wstępnie ustawionego trybu") i umieść masażer na obszarze, nad którym zamierzasz pracować.
- Trzymaj urządzenie mocno obiema rękami i przesuwaj je po skórze zgodnie z kierunkiem krążenia krwi (patrz "Kierunek masażu").
- Nie naciskając zbyt mocno, po prostu przesuwaj masażer po leczonym obszarze. Zbyt mocne dociskanie urządzenia do skóry uniemożliwi wydajną pracę silnika.

WYBÓR GŁOWICY MASUJĄCEJ

- FINGER-PRINT (I): Głowica masująca palce. Ruchome końcówki dociskowe.
- MAKSYMALNA SIŁA (J, N): Ząbkowane głowice rolkowe. Ruchome, wibrujące spirale. Tonizuje mięśnie, zmniejsza objętość, rozgrzewa mięśnie, relaksuje i łagodzi stres.
- PRO-WAVE (H): Głowica w kształcie fali. Tonizuje i poprawia krążenie krwi. Do stosowania na udach i pośladkach.
- MASAŻ ROLKOWY (L): Gładka głowica rolkowa. Sekwencja długich, przesuwających się ruchów. Relaksuje i poprawia krążenie krwi.
- DRY BRUSH (K): Szczotka złuszcząca, usuwa martwy naskórek i stymuluje krążenie krwi.
- BALL-MASSAGE (M): Głowica do masażu kulkowego. Stymuluje i tonizuje mięśnie, pomagając ujędrnić skórę.
- MATERIAŁOWA OSŁONA (O): Do wyłącznego użytku z głowicą PRO-WAVE (H). Dla większego komfortu należy przykryć głowicę osłoną z tkaniny. Nigdy nie używaj jej z kremami. (Rys. 4)

WYBÓR TRYBU ZAPROGRAMOWANEGO

- PRACA NORMALNA z 4 prędkościami.
- Wybierz żądaną prędkość, naciskając przycisk wyboru prędkości (C):
 - Bardzo niska prędkość: ~1.800 obr.
 - Niska prędkość: ~2.200 obr.
 - Średnia prędkość: ~2600 obr.
 - Wysoka prędkość: ~3.000 RPM

STAŁE TRYBY USTAWIEŃ WSTĘPNYCH

- Wybierz żądany stały tryb ustawień wstępnych, naciskając przycisk wyboru trybu (D):
 - TRYB STYMULACJI: 3 automatyczne zmiany częstotliwości na minutę (120, 150 i 200 uderzeń).
 - TRYB FALI SYSTEMATYCZNEJ: czas cyklu między bardzo niską i wysoką prędkością wynosi 8 sekund.
 - TRYB SPALANIA: stałe 120 uderzeń na minutę.
 - TRYB SZYBKIEGO UDERZENIA: stałe 200 uderzeń na minutę.
- Aby powrócić do normalnego trybu pracy, naciśnij przycisk wyboru prędkości (C).

KIERUNEK MASAŻU

- **ZAWSZE** przesuwaj urządzenie po skórze zgodnie z kierunkiem krążenia krwi. W kierunku do góry.
- **NIGDY** nie należy bezpośrednio masować kręgosłupa.
- **NIGDY** nie należy masować bezpośrednio kości (kolana, kostki i łokcia). Wystające części głowicy masującej mogą uderzyć w kość, powodując uraz.
 - Nogi: Umieść urządzenie na udzie, blisko kolana i przesunij je delikatnie w górę w kierunku biodra (rys. 5).
 - Pośladki: Połącz ruchy w górę i ruchy okrężne. (Rys. 6).
 - Brzuch: Umieść urządzenie na pępku i delikatnie przesunij je na zewnątrz. (Rys. 7). Nigdy nie wykonuj okrężnych ruchów wokół pępka.
 - Ramiona: Umieść urządzenie blisko łokcia i delikatnie przesunij je w kierunku pachy. Powtórz masaż od pachy w kierunku łokcia (rys. 8).
 - Plecy: Umieść urządzenie w okolicy kręgosłupa i delikatnie przesunij je w górę w kierunku łopatki. (Rys. 9).

PRZYGOTOWANIE SKÓRY - ZŁUSZCZANIE

- Ważne jest, aby rozpocząć od odpowiedniego przygotowania skóry przed wykonaniem masażu w obszarze, w którym jest to wymagane, dlatego powinniśmy złuszczać skórę za pomocą szczotki z naturalnego włosia (DRY BRUSH) (K), która pozostawi obszar wolny od martwych komórek i sprawi, że skóra będzie bardziej miękka. Unikaj uszkodzenia skóry poprzez nadmierne złuszczenie (wystarczy raz w tygodniu). Delikatnie masuj cały obszar przez 5 minut. Ten krok pomaga stymulować krążenie krwi i metabolizm.
- Skórę należy zawsze szczotkować w kierunku serca, zaczynając od stóp i przesuwając się w górę do bioder w przypadku nóg oraz od nadgarstka do ramienia w przypadku ramion. W przypadku bardziej szorstkich obszarów należy zachować ostrożność. Dostosuj intensywność złuszczenia w zależności od stanu skóry, obszaru ciała i szczególnej wrażliwości.

PO ZAKOŃCZENIU KORZYSTANIA Z URZĄDZENIA

- Wyłącz urządzenie za pomocą przycisku ON/OFF (B).
- Odłącz urządzenie od zasilania.
- Wyczyść urządzenie.

ZABEZPIECZENIE TERMICZNE

- Urządzenie posiada zabezpieczenie, które chroni je przed przegrzaniem.
- Jeśli urządzenie wyłączy się samoczynnie, przed ponownym uruchomieniem należy pozostawić je do ostygnięcia. Jeśli chcesz kontynuować korzystanie z urządzenia, pozwól mu ostygnąć przed kontynuowaniem.

CZYSZCZENIE

- Przed przystąpieniem do czyszczenia należy odłączyć urządzenie od zasilania i odczekać, aż ostygnie.
- Wyczyść urządzenie wilgotną szmatką z kilkoma kroplami płynu do mycia naczyń, a następnie wysusz.
- Do czyszczenia urządzenia nie należy używać rozpuszczalników, produktów o kwaśnym lub zasadowym pH, takich jak wybielacze lub produkty ściernie.
- Nie należy zanurzać urządzenia w wodzie lub innym płynie ani umieszczać go pod bieżącą wodą.

МАСАЖОР SCULPTURAL SCULPTURAL BRUSH

ОПИСАНИЕ

- A Основно тяло
- B Бутон ON/OFF и бутон за нагряване
- C Селектор на скоростта
- D Селектор на режими
- E Захранващ кабел
- F Червени светодиоди
- G Адаптер за масажна глава
- H Вълнообразна глава
- I Масажна глава с пръсти
- J Назъбена ролкова глава
- K Ексфолираща глава **
- L Гладка ролкова глава
- M Топчеста масажна глава *
- N Паралелна масажна глава с шипове *
- O Текстилно покритие
- P Чанта за съхранение

(*) Предлага се само в модела Sculptural

(**) Предлага се само в режима Sculptural Brush

Ако моделът на вашия уред не разполага с описаните по-горе аксесоари, те могат да бъдат закупени отделно от службата за техническа помощ.

УПОТРЕБА И ГРИЖИ

- Не използвайте масажора в областта на корема, ако сте бременна или смятате, че може да сте бременна.
- Ако имате някакви здравословни проблеми, напр. монтиран темпомат, консултирайте се с Вашия лекар.
- Не използвайте масажора директно върху:
 - Кожни обриви или възпаление.
 - Изгаряния, отворени рани, инфектирана кожа.
- Не работете с устройството твърде близо до косата, завържете косата преди употреба, за да предотвратите заплитането на косата.
- Не го използвайте, ако страдате от някое от следните заболявания или неразположения: разширени вени, лошо кръвообращение, синини и възпаление на вените, тромбоза, разкъсана кожа или диабет.
- Не използвайте уреда, ако приемате лекарства, които могат да намалят сетивността.
- Не докосвайте движещите се части на уреда, докато той работи.
- Преди всяка употреба издърпайте напълно захранващия кабел на уреда.
- Не използвайте уреда, ако принадлежностите му не са правилно монтирани.
- Не използвайте уреда, ако прикрепените към него аксесоари са дефектни. Заменете ги незабавно.
- Не използвайте уреда, ако бутонът за включване/ изключване не работи.
- Ако използвате уреда в банята или на друго подобно място, изключвайте уреда от електрическата мрежа, когато не го използвате, дори и за кратко, тъй като близостта до вода представлява риск, дори и когато уредът е изключен.
- Изключете уреда от електрическата мрежа, когато не се използва, преди да почиствате, регулирате или сменят аксесоари.
- Този уред е предназначен само за домашна употреба, а не за професионална или промишлена.
- Съхранявайте този уред на място, недостъпно за деца и/или лица с намалени физически, сетивни или умствени способности или лица, които не са запознати с употребата му.
- Не съхранявайте уреда, ако е все още горещ.
- Поддържайте уреда в добро състояние. Проверете дали движещите се части не са неправилно подредени или блокирани и се уверете, че няма счупени части или аномалии, които могат да попречат на правилната работа на уреда.
- Използвайте уреда и неговите принадлежности и инструменти в съответствие с тези инструкции, като се съобразявате с условията на работа и работата, която трябва да се извърши. Използването на уреда за операции, различни от предвидените, може да доведе до опасна ситуация.
- Никога не оставяйте уреда свързан и без надзор, ако не се използва. Това спестява енергия и удължава живота на уреда.
- Никога не поставяйте уреда върху повърхност, докато го използвате.
- Не използвайте уреда за повече от 20 минути едновременно. Оставете да се охлади за един час преди следваща употреба.
- Не използвайте уреда върху домашни любимци или животни.
- **ВНИМАНИЕ:** Не заспивайте, докато използвате този уред, тъй като това може да бъде вредно.

ИНСТРУКЦИИ ЗА УПОТРЕБА

ПРЕДИ ИЗПОЛЗВАНЕ

- Уверете се, че всички опаковки на продукта са отстранени.
- Моля, прочетете внимателно брошурата "Съвети и предупреждения за безопасност" преди първата употреба.

ОБЩИ ПРЕПОРЪКИ ЗА УПОТРЕБА

- Контролът на интензивността ви позволява да регулирате интензивността на масажа според нуждите си. Започнете с нежна скорост и постепенно увеличавайте в зависимост от чувствителността си към масажа.
- Червената светлина е допълнителна функция за масаж. Използвайте я, за да увеличите ефективността на масажа.
- Ако използвате специални лечебни кремове, нанесете ги след масажа. Подгответе кожата и тъканите за усвояване на съставките. Кремът може да се нанася с помощта на "Вълнообразна глава" (H) или "Гладка ролкова глава" (L).
- Ако използвате приставката за защита на главата "Вълнообразна глава" (H) (O), не нанасяйте кремове.

ПРЕПОРЪЧИТЕЛНА ПРОДЪЛЖИТЕЛНОСТ НА ЛЕЧЕНИЕТО

- Процедурата може да продължи между 15-20 минути.
- Уредът ще спре автоматично след 20 минути, ако желаете да продължите да използвате уреда след това време, оставете го да изстине, преди да продължите.
- За по-ефективно лечение използвайте уреда редовно. Използвайте уреда всеки ден, докато забележите резултати, след което можете да го използвате, за да поддържате тези резултати. За да поддържате резултатите в дългосрочен план, адаптирайте навичките си на живот и хранене.

ИЗПОЛЗВАЙТЕ

- Свалете защитния капак (O).
- Отстранете приложената по подразбиране масажна глава. (Фиг. 1)
- Изберете масажна глава (вж. "Избор на масажна глава").
- Можете да редувате използването на различни глави по време на един и същи масаж.
- Поставете главата, съответстваща на желания масаж, върху адаптера за глава. (Фиг. 2)
- Изтеглете напълно захранващия кабел, преди да го включите.

- Свържете уреда към електрическата мрежа.
- Светодиодът на бутона ON/OFF (B) ще мига, което показва, че уредът е в режим на готовност.
- Дръжте уреда с контролния панел към себе си, като го придържате за противоположната се част в задната част (фиг. 3).
- Включете уреда с помощта на бутона ON/OFF (B).
- Натиснете и задръжте бутона ON/OFF (B), за да активирате функцията за отопление.
- За да се избегне рязко стартиране, уредът се включва при нормална работа и свръхниска скорост.
- Изберете желания режим на масаж с помощта на селектора за скорост и режим (C) (D) (вж. "Избор на предварително зададен режим") и поставете масажора върху зоната, върху която ще работите.
- Дръжте уреда здраво с двете си ръце и го движете по кожата по посока на кръвообращението (вж. "Посока на масаж").
- Без да натискате прекалено силно, просто плъзнете масажора по третиранията област. Твърде силното притискане на уреда към кожата ще попречи на двигателя да работи ефективно.

ИЗБОР НА МАСАЖНА ГЛАВА

- ПРЪСТОВ ОТПЕЧАТЪК (I): Масажна глава с пръсти. Движещи се накрайници за натиск.
- MAX-FORCE (J, N): Зъбчати ролкови глави. Движещи се, вибриращи спирали. Това тонизира мускулите, намалява обема, загарява мускулите, отпуска и премахва стреса, например.
- PRO-WAVE (H): Вълнообразна глава. Тонизира и подобрява кръвообращението. За използване в областта на бедрата и седалището.
- РОЛ-МАСАЖ (L): Гладка ролкова глава. Последователност от дълги, плъзгащи се движения. Релаксира и подобрява кръвообращението.
- СУХА ЧЕТКА (K): Ексфолираща четка, която премахва мъртвите частици и стимулира кръвообращението.
- МАСАЖ С ТОПКА (M): Масажна глава с топка. Стимулира и тонизира мускулите, като спомага за стягането на кожата.
- ПОКРИТИЕ ОТ ПЛАТ (O): За изключителна употреба с главата PRO-WAVE (H). За по-голям комфорт покрийте главата с текстилното покритие. Никога не го използвайте с кремове. (Фиг. 4)

ИЗБОР НА ПРЕДВАРИТЕЛНО ЗАДАДЕН РЕЖИМ

- НОРМАЛНА РАБОТА с 4 скорости.
- Изберете желаната скорост, като натиснете бутона за избор на скорост (C):

- Свърхниска скорост: ~1.800 об/мин
- Ниска скорост: ~2.200 об/мин
- Средна скорост: ~2.600 об/мин
- Висока скорост: ~3 000 об/мин

ФИКСИРАНИ РЕЖИМИ НА ПРЕДВАРИТЕЛНА НАСТРОЙКА

- Изберете желаните фиксирани режими на предварителна настройка, като натиснете бутона за избор на режим (D):

- РЕЖИМ НА СТИМУЛИРАНЕ: 3 автоматични вариации на честотата в минута (120, 150 и 200 удара).
- РЕЖИМ НА СИСТЕМАТИЧНА ВЪЛНА: време на цикъла от 8 секунди между супер ниска и висока скорост.
- РЕЖИМ НА УТВЪРЖДАВАНЕ: фиксирани 120 удара в минута.
- РЕЖИМ НА БЪРЗО УПОТРЕБА: фиксирани 200 удара в минута.

- За да се върнете към нормална работа, натиснете бутона за избор на скорост (C).

ПОСОКА НА МАСАЖА

- Винаги плъзгайте уреда по кожата по посока на кръвообращението. В посока нагоре.
- НИКОГА не масажирайте директно гръбначния стълб.
- НИКОГА не масажирайте директно кост (коляно, глезен и лакът). Изпъкналите части на масажната глава могат да ударят костта и да причинят нараняване.

- Крака: Поставете уреда върху бедрото, близо до коляното, и го плъзнете внимателно нагоре към бедрото (Фиг. 5).
- Задни части: Комбинирайте възходящи и кръгови движения. (Фиг. 6).
- Корем: Поставете уреда върху пъпа и го движете внимателно навън. (Фиг. 7). Никога не правете кръгови движения около пъпа.
- Ръце: Поставете уреда близо до лакътя и го плъзнете внимателно към подмишницата. Повторете масажа от подмишницата към лакътя (Фиг. 8).
- Назад: Поставете уреда в областта на гръбначния стълб и го плъзнете внимателно нагоре към лопатката. (Фиг. 9).

ПОДГОТОВКА НА КОЖАТА - ЕКСФОЛИРАНЕ

- Важно е да се започне с подходяща подготовка на кожата, преди да се извърши масажът в зоната, в която е необходим, затова трябва да ексфолираме кожата с помощта на четка с естествен косъм (DRY

BRUSH) (K), която ще освободи зоната от мъртвите клетки и ще направи кожата по-мека. Избягвайте да увреждате кожата чрез прекомерно ексфолиране (веднъж седмично е достатъчно). Нежно масажирайте цялата зона в продължение на 5 минути. Тази стъпка помага за стимулиране на кръвообращението и метаболизма.

- Кожата винаги трябва да се почиства в посока към сърцето, като се започне от стъпалата и се стигне до бедрата при краката, а при ръцете - от китката до рамото. Наблегнете на по-грубите участъци и внимавайте с чувствителните зони. Регулирайте интензивността на ексфолирането в зависимост от състоянието на кожата, областта на тялото и конкретната чувствителност.

СЛЕД ПРИКЛЮЧВАНЕ НА ИЗПОЛЗВАНЕТО НА УРЕДА

- Изключете уреда с помощта на бутона ON/OFF (B).
- Изключете уреда от електрическата мрежа.
- Почистете уреда.

ПРЕДПАЗЕН ТЕРМИЧЕН ПРОТЕКТОР

- Уредът е снабден с предпазно устройство, което го предпазва от прегряване.
- Ако уредът се самоизключи, оставете го да изстине, преди да се опитате да го стартирате отново. Ако желаете да продължите да използвате уреда, оставете го да изстине, преди да продължите.

ПОЧИСТВАНЕ

- Изключете уреда от електрическата мрежа и го оставете да изстине, преди да започнете почистване.
- Почистете оборудването с влажна кърпа с няколко капки течност за миене на съдове, след което го подсушете.
- Не използвайте разтворители или продукти с киселинно или основно рН, като белина, или абразивни продукти за почистване на уреда.
- Не потапяйте уреда във вода или друга течност и не го поставяйте под течащ кран.

ΜΑΣΑΖ SCULPTURAL SCULPTURAL BRUSH

ΠΕΡΙΓΡΑΦΗ

- A Κύριο σώμα
- B ON/OFF και κουμπί θέρμανσης
- C Επιλογέας ταχύτητας
- D Επιλογέας λειτουργίας
- E Καλώδιο τροφοδοσίας
- F Κόκκινες λυχνίες LED
- G Προσαρμογέας κεφαλής μασάζ
- H Κεφαλή σε σχήμα κύματος
- I Κεφαλή μασάζ με δάχτυλο
- J Κεφαλή οδοντωτού κυλίνδρου
- K Κεφαλή απολέπισης **
- L Ομαλή κεφαλή κυλίνδρου
- M Κεφαλή μασάζ με μπάλα *
- N Παράλληλη κεφαλή μασάζ με ακανθώδη δίσκο *
- O Υφασμάτινο κάλυμμα
- P Τσάντα αποθήκευσης

(*) Διαθέσιμο μόνο στο μοντέλο Sculptural

(**) Διαθέσιμο μόνο στη λειτουργία Sculptural Brush

Εάν το μοντέλο της συσκευής σας δεν διαθέτει τα εξαρτήματα που περιγράφονται παραπάνω, μπορείτε επίσης να τα αγοράσετε ξεχωριστά από την Υπηρεσία Τεχνικής Βοήθειας.

ΧΡΗΣΗ ΚΑΙ ΦΡΟΝΤΙΔΑ

- Μην χρησιμοποιείτε το μασάζ στην περιοχή της κοιλιάς εάν είστε έγκυος ή πιστεύετε ότι μπορεί να είστε έγκυος.
- Εάν υποφέρετε από προβλήματα υγείας, π.χ. εάν έχετε τοποθετήσει βηματοδότη, συμβουλευτείτε το γιατρό σας.
- Μην χρησιμοποιείτε το μασάζ απευθείας σε:
 - Δερματικά εξανθήματα ή φλεγμονή.
 - Εγκαύματα, ανοιχτές πληγές, μολυσμένο δέρμα.
- Μην χρησιμοποιείτε τη συσκευή πολύ κοντά στα μαλλιά, δέστε τα μαλλιά πριν από τη χρήση για να αποφύγετε το μπλέξιμο των μαλλιών.
- Μην τη χρησιμοποιείτε εάν πάσχετε από οποιαδήποτε από τις ακόλουθες ασθένειες ή παθήσεις: κίρσοι, κακή κυκλοφορία, μώλωπες και φλεγμονές των φλεβών, θρόμβωση, σχισμένο δέρμα ή διαβήτη.
- Μην χρησιμοποιείτε τη συσκευή εάν λαμβάνετε φάρμακα που μπορεί να μειώσουν την αισθητηριακή ικανότητα.
- Μην αγγίζετε κανένα από τα κινούμενα μέρη της συσκευής κατά τη λειτουργία της.
- Τεντώστε πλήρως το καλώδιο τροφοδοσίας της συσκευής πριν από κάθε χρήση.
- Μην χρησιμοποιείτε τη συσκευή εάν τα εξαρτήματά της δεν είναι σωστά τοποθετημένα.
- Μην χρησιμοποιείτε τη συσκευή εάν τα εξαρτήματα που είναι προσαρτημένα σε αυτήν είναι ελαστωματικά. Αντικαταστήστε τα αμέσως.
- Μην χρησιμοποιείτε τη συσκευή εάν το κουμπί ενεργοποίησης/απενεργοποίησης δεν λειτουργεί.
- Εάν χρησιμοποιείτε τη συσκευή σε μπάνιο ή παρόμοιο χώρο, αποσυνδέστε τη συσκευή από το ηλεκτρικό δίκτυο όταν δεν τη χρησιμοποιείτε, ακόμη και αν είναι μόνο για λίγη ώρα, καθώς η γεινιότητα με το νερό ενέχει κίνδυνο, ακόμη και αν η συσκευή είναι απενεργοποιημένη.
- Αποσυνδέστε τη συσκευή από το ηλεκτρικό δίκτυο όταν δεν τη χρησιμοποιείτε, πριν από τον καθαρισμό, την πραγματοποίηση οποιασδήποτε ρύθμισης ή την αλλαγή εξαρτημάτων.
- Αυτή η συσκευή προορίζεται μόνο για οικιακή χρήση και όχι για επαγγελματική ή βιομηχανική χρήση.
- Αποθηκεύστε τη συσκευή μακριά από παιδιά ή/και άτομα με μειωμένες σωματικές, αισθητηριακές ή διανοητικές ικανότητες ή άτομα που δεν είναι εξοικειωμένα με τη χρήση της.
- Μην αποθηκεύετε τη συσκευή αν είναι ακόμα ζεστή.
- Διατηρείτε τη συσκευή σε καλή κατάσταση. Ελέγξτε ότι τα κινούμενα μέρη δεν είναι στραβά ευθυγραμμισμένα ή κλειδωμένα και βεβαιωθείτε ότι δεν υπάρχουν σπασμένα μέρη ή ανωμαλίες που μπορεί να εμποδίσουν τη σωστή λειτουργία της συσκευής.
- Χρησιμοποιείτε τη συσκευή, τα εξαρτήματα και τα εργαλεία της σύμφωνα με τις παρούσες οδηγίες, λαμβάνοντας υπόψη τις συνθήκες εργασίας και την εργασία που πρόκειται να εκτελεστεί. Η χρήση της συσκευής για εργασίες διαφορετικές από τις προβλεπόμενες μπορεί να οδηγήσει σε επικίνδυνη κατάσταση.
- Ποτέ μην αφήνετε τη συσκευή συνδεδεμένη και χωρίς επίτηρηση αν δεν χρησιμοποιείται. Έτσι εξοικονομείτε ενέργεια και παρατείνετε τη διάρκεια ζωής της συσκευής.
- Ποτέ μην ακουμπάτε τη συσκευή σε κάποια επιφάνεια κατά τη χρήση.
- Μην χρησιμοποιείτε τη συσκευή για περισσότερο από 20 λεπτά κάθε φορά. Αφήστε τη συσκευή να κρυώσει για μία ώρα πριν από την επόμενη χρήση.
- Μην χρησιμοποιείτε τη συσκευή σε κατοικίδια ή ζώα.

- ΠΡΟΣΟΧΗ: Μην κοιμάστε ενώ χρησιμοποιείτε αυτή τη συσκευή, καθώς αυτό μπορεί να είναι επιβλαβές.

ΟΔΗΓΙΕΣ ΧΡΗΣΗΣ

ΠΡΙΝ ΤΗ ΧΡΗΣΗ

- Βεβαιωθείτε ότι όλες οι συσκευασίες του προϊόντος έχουν αφαιρεθεί.
- Διαβάστε προσεκτικά το φυλλάδιο “Συμβουλές ασφαλείας και προειδοποιήσεις” πριν από την πρώτη χρήση.

ΓΕΝΙΚΕΣ ΣΥΣΤΑΣΕΙΣ ΓΙΑ ΤΗ ΧΡΗΣΗ

- Ο ρυθμιστής έντασης σάς επιτρέπει να ρυθμίζετε την ένταση του μασάζ ανάλογα με τις ανάγκες σας. Ξεκινήστε με μια ήπια ταχύτητα και αυξήστε την προοδευτικά ανάλογα με την ευαισθησία σας στο μασάζ.
- Το κόκκινο φως είναι μια πρόσθετη λειτουργία μασάζ. Χρησιμοποιήστε το για να ενισχύσετε την αποτελεσματικότητα του μασάζ.
- Εάν χρησιμοποιείτε ειδικές κρέμες θεραπείας, εφαρμόστε τις μετά το μασάζ. Προετοιμάστε το δέρμα και τους ιστούς για την απορρόφηση των συστατικών. Η κρέμα μπορεί να εφαρμοστεί χρησιμοποιώντας την “κεφαλή σε σχήμα κύματος” (H) ή την “ομαλή κεφαλή κυλίνδρου” (L).
- Εάν χρησιμοποιείτε το εξάρτημα προστασίας κεφαλής “Κυματοειδές κεφάλι” (H) (O), μην εφαρμόζετε κρέμες.

ΣΥΝΙΣΤΩΜΕΝΗ ΔΙΑΡΚΕΙΑ ΤΗΣ ΘΕΡΑΠΕΙΑΣ

- Η θεραπεία μπορεί να διαρκέσει 15-20 λεπτά.
- Η συσκευή θα σταματήσει αυτόματα μετά από 20 λεπτά, αν θέλετε να συνεχίσετε να χρησιμοποιείτε τη συσκευή μετά από αυτό το χρονικό διάστημα, αφήστε την να κρυώσει πριν συνεχίσετε.
- Για πιο αποτελεσματική θεραπεία, χρησιμοποιήστε τη συσκευή τακτικά. Χρησιμοποιήστε τη συσκευή κάθε μέρα μέχρι να παρατηρήσετε τα αποτελέσματα, μπορείτε στη συνέχεια να τη χρησιμοποιήσετε για να διατηρήσετε αυτά τα αποτελέσματα. Για να διατηρήσετε τα αποτελέσματα μακροπρόθεσμα, προσαρμόστε τις συνήθειες του τρόπου ζωής και της διατροφής σας.

ΧΡΗΣΙΜΟΠΟΙΗΣΗ

- Αφαιρέστε το προστατευτικό κάλυμμα (O).
- Αφαιρέστε την προεπιλεγμένη κεφαλή μασάζ που είναι προσαρτημένη. (Εικ. 1)
- Επιλέξτε μια κεφαλή μασάζ (βλ. “Επιλογή κεφαλής μασάζ”).
- Μπορείτε να χρησιμοποιείτε εναλλάξ διαφορετικές κεφαλές κατά τη διάρκεια του ίδιου μασάζ.
- Τοποθετήστε την κεφαλή που αντιστοιχεί στο επιθυμητό μασάζ στον προσαρμογέα κεφαλής. (Εικ. 2)

- Τεντώστε πλήρως το καλώδιο τροφοδοσίας πριν το συνδέσετε στην πρίζα.
- Συνδέστε τη συσκευή στο ηλεκτρικό δίκτυο.
- Η λυχνία LED του κουμπιού ON/OFF (B) θα αναβοσβήνει, υποδεικνύοντας ότι η συσκευή βρίσκεται σε κατάσταση αναμονής.
- Κρατήστε τη συσκευή με τον πίνακα ελέγχου στραμμένο προς το μέρος σας, κρατώντας την από την αντιολισθητική περιοχή στο πίσω μέρος (Εικ. 3).
- Ενεργοποιήστε τη συσκευή, χρησιμοποιώντας το κουμπί ON/OFF (B).
- Πατήστε και κρατήστε πατημένο το κουμπί ON/OFF (B) για να ενεργοποιήσετε τη λειτουργία θέρμανσης.
- Για να αποφύγετε μια άγρια εκκίνηση, η συσκευή τίθεται σε λειτουργία σε κανονική λειτουργία και εξαιρετικά χαμηλή ταχύτητα.
- Επιλέξτε την επιθυμητή λειτουργία μασάζ, χρησιμοποιώντας τον επιλογέα ταχύτητας και λειτουργίας (C) (D) (βλ. “Επιλογή προκαθορισμένης λειτουργίας”) και τοποθετήστε το μασάζ στην περιοχή στην οποία πρόκειται να εργαστείτε.
- Κρατήστε τη συσκευή σταθερά και με τα δύο χέρια και μετακινήστε την πάνω στο δέρμα προς την κατεύθυνση της κυκλοφορίας του αίματος (βλ. “Κατεύθυνση μασάζ”).
- Χωρίς να πιέζετε πολύ δυνατά, απλά γλιστρήστε με το μασάζ πάνω από την περιοχή που θέλετε να θεραπεύσετε. Η πολύ δυνατή πίεση της συσκευής στο δέρμα θα εμποδίσει την αποτελεσματική λειτουργία του μοτέρ.

ΕΠΙΛΕΓΟΝΤΑΣ ΜΙΑ ΚΕΦΑΛΗ ΜΑΣΑΖ

- ΔΑΚΤΥΛΙΚΟ ΑΠΟΤΥΠΩΜΑ (I): Δακτυλικό μασάζ κεφαλής. Κινούμενες άκρες πίεσης.
- MAX-FORCE (J, N): Κεφαλές οδοντωτών κυλίνδρων. Κινούμενες, δονούμενες έλικες. Αυτό τόνώνει τους μύες, μειώνει τον όγκο, ζεσταίνει τους μύες, χαλαρώνει και ανακουφίζει από το στρες, για παράδειγμα.
- PRO-WAVE (H): Κεφαλή σε σχήμα κύματος. Τόνώνει και βελτιώνει την κυκλοφορία του αίματος. Για χρήση στις περιοχές των μηρών και των γλουτών.
- ΡΟΛΟ-ΜΑΣΑΖ (L): Ομαλή κεφαλή κυλίνδρου. Ακολουθία μακρών, ολισθητικών κινήσεων. Χαλαρώνει και βελτιώνει την κυκλοφορία του αίματος.
- ΞΗΡΗ ΒΟΥΡΤΣΑ (K): Απολεπιστική βούρτσα, απομακρύνει το νεκρό δέρμα και διεγείρει την κυκλοφορία του αίματος.
- ΜΠΑΛΑ-ΜΑΣΑΖ (M): κεφαλή μασάζ με μπάλα. Διεγείρει και τόνώνει τους μύες, βοηθώντας στη σύσφιξη του δέρματος.
- ΥΦΑΣΜΑΤΙΝΟ ΚΑΛΥΜΜΑ (O): Για αποκλειστική χρήση με την κεφαλή PRO-WAVE (H). Για μεγαλύτερη άνεση,

καλύψτε την κεφαλή με το φρασμάτινο κάλυμμα. Ποτέ μην το χρησιμοποιείτε με κρέμες. (Εικ. 4)

ΕΠΙΛΕΓΟΝΤΑΣ ΜΙΑ ΠΡΟΚΑΘΟΡΙΣΜΕΝΗ ΛΕΙΤΟΥΡΓΙΑ

- ΚΑΝΟΝΙΚΗ ΛΕΙΤΟΥΡΓΙΑ με 4 ταχύτητες.
- Επιλέξτε την επιθυμητή ταχύτητα πατώντας το κουμπί επιλογής ταχύτητας (C):
 - Σούπερ χαμηλή ταχύτητα: ~1.800 RPM
 - Χαμηλή ταχύτητα: ~2.200 RPM
 - Μέση ταχύτητα: ~2.600 RPM
 - Υψηλή ταχύτητα: ~3.000 RPM

ΣΤΑΘΕΡΕΣ ΠΡΟΚΑΘΟΡΙΣΜΕΝΕΣ ΛΕΙΤΟΥΡΓΙΕΣ

- Επιλέξτε την επιθυμητή σταθερή προρυθμισμένη λειτουργία πατώντας το κουμπί επιλογής λειτουργίας (D):
 - ΛΕΙΤΟΥΡΓΙΑ ΔΙΕΓΕΡΣΗΣ: 3 αυτόματες διακυμάνσεις συχνότητας ανά λεπτό (120, 150 και 200 παλμοί).
 - ΛΕΙΤΟΥΡΓΙΑ ΣΥΣΤΗΜΑΤΙΚΟΥ ΚΥΜΑΤΟΣ: χρόνος κύκλου 8 δευτερολέπτων μεταξύ εξαιρετικά χαμηλής και υψηλής ταχύτητας.
 - ΛΕΙΤΟΥΡΓΙΑ ΚΑΘΑΡΙΣΜΟΥ: σταθεροί 120 παλμοί ανά λεπτό.
 - ΛΕΙΤΟΥΡΓΙΑ ΓΡΗΓΟΡΗΣΗΣ: σταθεροί 200 παλμοί ανά λεπτό.
- Για να επιστρέψετε στην κανονική λειτουργία, πατήστε το κουμπί επιλογής ταχύτητας (C).

ΚΑΤΕΥΘΥΝΣΗ ΜΑΣΑΖ

- Πάντοτε γλιστράτε τη συσκευή πάνω στο δέρμα προς την κατεύθυνση της κυκλοφορίας του αίματος. Προς τα πάνω.
- ΠΟΤΕ μην κάνετε απευθείας μασάζ στη σπονδυλική στήλη.
- ΠΟΤΕ μην κάνετε απευθείας μασάζ σε οστά (γόνατο, αστράγαλο και αγκώνα). Τα προεξέχοντα μέρη της κεφαλής μασάζ μπορεί να χτυπήσουν το οστό, προκαλώντας τραυματισμό.
 - Πόδια: Τοποθετήστε τη συσκευή στο μηρό, κοντά στο γόνατο, και γλιστρήστε την απαλά προς τα πάνω, προς το ισχίο (Εικ. 5).
 - Γλουτοί: Συνδυάστε ανοδικές και κυκλικές κινήσεις. (Εικ. 6).
 - Κοιλιά: Τοποθετήστε τη συσκευή στον ομφαλό και μετακινήστε την απαλά προς τα έξω. (Εικ. 7). Ποτέ μην κάνετε κυκλικές κινήσεις γύρω από τον αφαλό.
 - Χέρια: Τοποθετήστε τη συσκευή κοντά στον αγκώνα και γλιστρήστε την απαλά προς τη μασχάλη. Επαναλάβετε το μασάζ από τη μασχάλη προς τον αγκώνα (Εικ. 8).

- Πίσω: Τοποθετήστε τη συσκευή στην περιοχή της σπονδυλικής στήλης και γλιστρήστε την απαλά προς τα πάνω, προς την ωμοπλάτη. (Εικ. 9).

ΠΡΟΕΤΟΙΜΑΣΙΑ ΤΟΥ ΔΕΡΜΑΤΟΣ - ΑΠΟΛΕΠΙΣΗ

- Είναι σημαντικό να ξεκινήσουμε με την κατάλληλη προετοιμασία του δέρματος πριν από την εκτέλεση του μασάζ στην περιοχή όπου απαιτείται, οπότε θα πρέπει να κάνουμε απολέπιση του δέρματος χρησιμοποιώντας τη βούρτσα με φυσικές τρίχες (DRY BRUSH) (K), η οποία θα αφήσει την περιοχή ελεύθερη από νεκρά κύτταρα και θα κάνει το δέρμα πιο απαλό. Αποφύγετε να βλάψετε το δέρμα μέσω της υπερβολικής απολέπισης (μία φορά την εβδομάδα είναι αρκετή). Κάντε απαλό μασάζ σε ολόκληρη την περιοχή για 5 λεπτά. Αυτό το βήμα βοηθά στην τόνωση της κυκλοφορίας του αίματος και του μεταβολισμού σας.
- Το δέρμα πρέπει πάντα να βουρτσίζετε προς την καρδιά, ξεκινώντας από τα πόδια και ανεβαίνοντας προς τους γοφούς στην περίπτωση των ποδιών και από τον καρπό προς τον ώμο για τα χέρια. Επιμείνετε στις πιο τραχιές περιοχές και να είστε προσεκτικοί με τις ευαίσθητες περιοχές. Προσαρμόστε την ένταση της απολέπισης με βάση την κατάσταση του δέρματος, την περιοχή του σώματος και την ιδιαίτερη ευαισθησία.

ΜΟΛΙΣ ΤΕΛΕΙΩΣΤΕ ΤΗ ΧΡΗΣΗ ΤΗΣ ΣΥΣΚΕΥΗΣ

- Απενεργοποιήστε τη συσκευή χρησιμοποιώντας το κουμπί ON/OFF (B).
- Αποσυνδέστε τη συσκευή από το ηλεκτρικό δίκτυο.
- Καθαρίστε τη συσκευή.

ΘΕΡΜΙΚΟ ΠΡΟΣΤΑΤΕΥΤΙΚΟ ΑΣΦΑΛΕΙΑΣ

- Η συσκευή διαθέτει διάταξη ασφαλείας, η οποία προστατεύει τη συσκευή από υπερθέρμανση.
- Εάν η συσκευή απενεργοποιηθεί μόνη της, αφήστε τη συσκευή να κρυώσει πριν επιχειρήσετε να την επανεκκινήσετε. Εάν επιθυμείτε να συνεχίσετε να χρησιμοποιείτε τη συσκευή, αφήστε την να κρυώσει πριν προχωρήσετε.

ΚΑΘΑΡΙΣΜΟΣ

- Αποσυνδέστε τη συσκευή από το ηλεκτρικό δίκτυο και αφήστε την να κρυώσει πριν προβείτε σε οποιαδήποτε εργασία καθαρισμού.
- Καθαρίστε τον εξοπλισμό χρησιμοποιώντας ένα υγρό πανί με λίγες σταγόνες απορρυπαντικού και, στη συνέχεια, στεγνώστε.
- Μην χρησιμοποιείτε διαλύτες ή προϊόντα με όξινο ή βασικό pH, όπως χλωρίνη, ή λιπαντικά προϊόντα, για τον καθαρισμό της συσκευής.

- Μην βυθίζετε τη συσκευή σε νερό ή οποιοδήποτε άλλο υγρό και μην την τοποθετείτε κάτω από τρεχούμενη βρύση.

МАССАЖЕР SCULPTURAL SCULPTURAL BRUSH

ОПИСАНИЕ

- A Основное тело
- B Кнопка включения/выключения и нагрева
- C Селектор скорости
- D Селектор режимов
- E Шнур питания
- F Красные светодиоды
- G Адаптер для массажной насадки
- H Волнообразная форма головы
- I Головка для пальцевого массажа
- J Зазубренная роликовая головка
- K Отшелушивающая головка **
- L Гладкая роликовая головка
- M Шариковая массажная головка *
- N Параллельная шипастая дисковая массажная насадка *
- O Тканевый чехол
- P Сумка для хранения

(*) Доступно только в модели Sculptural

(**) Доступно только в режиме Sculptural Brush

Если модель вашего прибора не оснащена описанными выше аксессуарами, их можно приобрести отдельно в службе технической поддержки.

ИСПОЛЬЗОВАНИЕ И УХОД

- Не используйте массажер в области живота, если вы беременны или считаете, что можете быть беременны.
- Если у вас есть какие-либо проблемы со здоровьем, например, установлен кардиостимулятор, проконсультируйтесь с врачом.
- Не используйте массажер непосредственно на:
 - Кожные высыпания или воспаления.
 - Ожоги, открытые раны, инфицированная кожа.
- Не используйте прибор слишком близко к волосам, завязывайте волосы перед использованием, чтобы предотвратить их спутывание.
- Не используйте его, если вы страдаете от следующих заболеваний или недугов: варикозное расширение вен, нарушение кровообращения, синяки и воспаление вен, тромбоз, порванная кожа или диабет.
- Не используйте прибор, если вы принимаете лекарства, которые могут снизить сенсорные способности.
- Не прикасайтесь к движущимся частям прибора во время его работы.
- Перед каждым использованием полностью вытягивайте сетевой шнур прибора.
- Не используйте прибор, если его принадлежности не установлены должным образом.
- Не используйте прибор, если прилагаемые к нему аксессуары неисправны. Немедленно замените их.
- Не пользуйтесь прибором, если кнопка включения/выключения не работает.
- Если вы используете прибор в ванной комнате или другом подобном помещении, отключайте его от сети, когда он не используется, даже если это происходит ненадолго, так как близость воды представляет опасность, даже если прибор выключен.
- Отключайте прибор от сети, когда он не используется, перед чисткой, регулировкой или заменой аксессуаров.
- Этот прибор предназначен только для бытового, но не для профессионального или промышленного использования.
- Храните этот прибор в недоступном для детей и/или лиц с ограниченными физическими, сенсорными или умственными способностями, а также лиц, не знакомых с его использованием.
- Не храните прибор, если он еще горячий.
- Содержите прибор в хорошем состоянии. Убедитесь, что движущиеся части не смещены и не заблокированы, и убедитесь, что нет сломанных деталей или аномалий, которые могут помешать правильной работе прибора.
- Используйте прибор, его принадлежности и инструменты в соответствии с данной инструкцией, с учетом условий работы и выполняемых работ. Использование прибора не по назначению может привести к возникновению опасной ситуации.
- Никогда не оставляйте подключенный прибор без присмотра, если он не используется. Это позволяет экономить электроэнергию и продлевает срок службы прибора.
- Никогда не ставьте прибор на поверхность во время использования.
- Не используйте прибор более 20 минут за один раз. Перед последующим использованием дайте прибору остыть в течение часа.
- Не используйте прибор для домашних животных.
- **ВНИМАНИЕ:** Не засыпайте во время использования этого прибора, это может быть опасно.

ИНСТРУКЦИИ ПО ПРИМЕНЕНИЮ

ПЕРЕД ИСПОЛЬЗОВАНИЕМ

- Убедитесь, что с продукта снята вся упаковка.
- Перед первым использованием внимательно прочитайте буклет "Советы и предупреждения по безопасности".

ОБЩИЕ РЕКОМЕНДАЦИИ ПО ПРИМЕНЕНИЮ

- Регулятор интенсивности позволяет регулировать интенсивность массажа по своему усмотрению. Начните с мягкой скорости и постепенно увеличивайте ее в зависимости от вашей чувствительности к массажу.
- Красный свет - это дополнительная функция массажа. Используйте ее для усиления эффективности массажа.
- Если вы используете специальные лечебные кремы, наносите их после массажа. Подготовьте кожу и ткани к впитыванию ингредиентов. Крем можно наносить с помощью "Волнообразной насадки" (Н) или "Гладкой роликовой насадки" (L).
- Если вы используете защитную насадку для головы "Волнообразная головка" (Н) (О), не наносите кремы.

РЕКОМЕНДУЕМАЯ ПРОДОЛЖИТЕЛЬНОСТЬ ЛЕЧЕНИЯ

- Процедура длится 15-20 минут.
- Прибор автоматически остановится через 20 минут, если вы хотите продолжить использование прибора после этого времени, дайте ему остыть, прежде чем продолжить работу.
- Чтобы лечение было более эффективным, используйте прибор регулярно. Пользуйтесь прибором каждый день, пока не заметите результаты, а затем можете использовать его для поддержания этих результатов. Чтобы сохранить результаты в долгосрочной перспективе, измените свой образ жизни и питание.

ИСПОЛЬЗОВАТЬ

- Снимите защитную крышку (О).
- Снимите установленную по умолчанию массажную насадку. (рис. 1)
- Выберите массажную насадку (см. "Выбор массажной насадки").
- Вы можете чередовать использование разных насадок во время одного и того же массажа.
- Установите насадку, соответствующую желаемому массажу, на адаптер насадки. (Рис. 2)
- Перед включением в розетку полностью вытяните шнур питания.

- Подключите прибор к электросети.
- Светодиодный индикатор кнопки ON/OFF (В) будет мигать, указывая на то, что прибор находится в режиме ожидания.
- Держите прибор так, чтобы панель управления была обращена к вам, удерживая его за противоскользкую область сзади (рис. 3).
- Включите прибор, используя кнопку ON/OFF (В).
- Нажмите и удерживайте кнопку ON/OFF (В), чтобы активировать функцию нагрева.
- Во избежание нештатного запуска прибор включается в нормальном режиме и на сверхнизких оборотах.
- Выберите нужный режим массажа с помощью селектора скоростей и режимов (С) (D) (см. "Выбор предустановленного режима") и поместите массажер на участок, на котором вы собираетесь работать.
- Крепко держите прибор обеими руками и перемещайте его по коже в направлении кровообращения (см. "Направление массажа").
- Не нажимая слишком сильно, просто скользите массажером по обрабатываемому участку. Слишком сильное прижатие прибора к коже не позволит мотору работать эффективно.

ВЫБОР МАССАЖНОЙ НАСАДКИ

- **ОТПЕЧАТОК ПАЛЬЦА (I):** Массажная головка для пальцев. Подвижные нажимные насадки.
- **МАКСИМАЛЬНОЕ УСИЛИЕ (J, N):** Зазубренные роликовые головки. Подвижные, вибрирующие спирали. Это тонизирует мышцы, уменьшает объем, разогревает мышцы, расслабляет и снимает стресс, например.
- **PRO-WAVE (H):** Волнообразная насадка. Тонизирует и улучшает кровообращение. Для использования на области бедер и ягодиц.
- **РОЛИКОВЫЙ МАССАЖ (L):** Гладкая роликовая насадка. Последовательность длинных, скользящих движений. Расслабляет и улучшает кровообращение.
- **СУХАЯ ЩЕТКА (K):** Отшелушивающая щетка, удаляет омертвевшие участки кожи и стимулирует кровообращение.
- **ШАР-МАССАЖЕР (M):** Шариковая массажная насадка. Стимулирует и тонизирует мышцы, способствуя укреплению кожи.
- **ТКАНЕВЫЙ ЧЕХОЛ (O):** Для использования исключительно с насадкой PRO-WAVE (H). Для большего комфорта накройте головку тканевым чехлом. Никогда не используйте его с кремами. (Рис. 4)

ВЫБОР РЕЖИМА ПРЕДВАРИТЕЛЬНОЙ НАСТРОЙКИ

- НОРМАЛЬНАЯ РАБОТА с 4 скоростями.
- Выберите нужную скорость, нажав на кнопку выбора скорости (С):
 - Сверхнизкая скорость: ~1.800 об/мин
 - Низкая скорость: ~2.200 об/мин
 - Средняя скорость: ~2.600 об/мин
 - Высокая скорость: ~3.000 об/мин

ФИКСИРОВАННЫЕ РЕЖИМЫ ПРЕДУСТАНОВОК

- Выберите нужный фиксированный режим предварительной настройки, нажав кнопку селектора режимов (D):
 - Режим стимуляции: 3 автоматических вариации частоты в минуту (120, 150 и 200 ударов).
 - СИСТЕМАТИЧЕСКИЙ ВОЛНОВОЙ РЕЖИМ: продолжительность цикла между сверхнизкой и высокой скоростью составляет 8 секунд.
 - Режим FIRMING: фиксированные 120 ударов в минуту.
 - РЕЖИМ БЫСТРОГО УПРАВЛЕНИЯ: фиксированные 200 ударов в минуту.
- Чтобы вернуться к обычному режиму работы, нажмите кнопку выбора скорости (С).

НАПРАВЛЕНИЕ МАССАЖА

- ВСЕГДА скользите прибором по коже в направлении кровообращения. В направлении вверх.
- НИКОГДА не делайте прямой массаж позвоночника.
- НИКОГДА не массируйте непосредственно кости (колени, лодыжку и локоть). Выступающие части массажной головки могут ударить по кости, что приведет к травме.
 - Ноги: Поместите прибор на бедро, ближе к колену, и плавно скользите вверх по направлению к бедру (рис. 5).
 - Ягодицы: Сочетайте восходящие и круговые движения. (Рис. 6).
 - Живот: Поместите прибор на пупок и аккуратно выведите его наружу. (Рис. 7). Никогда не делайте круговых движений вокруг пупка.
 - Руки: Поместите прибор рядом с локтем и мягко скользите им по направлению к подмышке. Повторите массаж от подмышки к локтю (рис. 8).
 - Спина: Поместите прибор в область позвоночника и плавно двигайте его вверх к лопаткам. (Рис. 9).

ПОДГОТОВКА КОЖИ - ОТШЕЛУШИВАНИЕ

- Прежде чем приступить к массажу, необходимо как следует подготовить кожу, для чего следует отшелушить ее с помощью щетки с натуральной

щетинной (DRY BRUSH) (К), что позволит освободить участок от омертвевших клеток и сделать кожу более мягкой. Старайтесь не травмировать кожу чрезмерным отшелушиванием (достаточно одного раза в неделю). Нежно массируйте всю область в течение 5 минут. Этот шаг помогает стимулировать кровообращение и обмен веществ.

- Расчесывать кожу нужно всегда по направлению к сердцу, начиная со ступней и продвигаясь к бедрам, если речь идет о ногах, и от запястья к плечу, если речь идет о руках. На более грубых участках нажимайте на щетку и будьте осторожны с чувствительными зонами. Регулируйте интенсивность отшелушивания в зависимости от состояния кожи, участка тела и особой чувствительности.

ПОСЛЕ ЗАВЕРШЕНИЯ РАБОТЫ С ПРИБОРОМ

- Выключите прибор с помощью кнопки ON/OFF (В).
- Отключите прибор от сети.
- Очистите прибор.

ЗАЩИТНЫЙ ТЕРМОПРОТЕКТОР

- Прибор оснащен предохранительным устройством, которое защищает прибор от перегрева.
- Если прибор выключился, дайте ему остыть, прежде чем пытаться запустить его снова. Если вы хотите продолжить использование прибора, дайте ему остыть, прежде чем продолжить работу.

ЧИСТКА

- Отключите прибор от сети и дайте ему остыть, прежде чем приступать к чистке.
- Протрите оборудование влажной тканью с несколькими каплями моющего средства, а затем вытрите насухо.
- Не используйте для чистки прибора растворители, средства с кислотным или основным pH, такие как отбеливатель, или абразивные средства.
- Не погружайте прибор в воду или любую другую жидкость, а также не ставьте его под проточный кран.

MASSAGEAPPARAT SCULPTURAL SCULPTURAL BRUSH

BESKRIVELSE

- A Hoveddel
- B Tænd/sluk- og varmeknap
- C Hastighedsvælger
- D Vælger af tilstand
- E Forsyningskabel
- F Røde lysdioder
- G Adapter til massagehoved
- H Bølgeformet hoved
- I Fingermassagehoved
- J Savtakket rullehoved
- K Eksfolierende hoved **
- L Glat rullehoved
- M Kuglemassagehoved *
- N Parallelt massagehoved med spidse skiver *
- O Stofbetræk
- P Opbevaringspose

(*) Kun tilgængelig i modellen Sculptural

(**) Kun tilgængelig i tilstanden Sculptural Brush

Hvis modellen af dit apparat ikke har det tilbehør, der er beskrevet ovenfor, kan det også købes separat hos den tekniske service.

BRUG OG PLEJE

- Brug ikke massageapparatet på maven, hvis du er gravid eller tror, at du kan være gravid.
- Hvis du lider af helbredsproblemer, f.eks. hvis du har en pacemaker, skal du kontakte din læge.
- Brug ikke massageapparatet direkte på:
 - Hududslæt eller betændelse.
 - Forbrændinger, åbne sår, inficeret hud.
- Brug ikke apparatet for tæt på håret, bind håret op før brug for at forhindre, at håret bliver viklet ind.
- Brug det ikke, hvis du lider af en af følgende sygdomme eller lidelser: åreknuder, dårlig cirkulation, blå mærker og betændelse i venerne, trombose, revet hud eller diabetes.
- Brug ikke apparatet, hvis du tager medicin, der kan nedsætte sensorisk kapacitet.
- Rør ikke ved nogen af apparatets bevægelige dele, mens det er i drift.

- Træk apparatets ledning helt ud før hver brug.
- Brug ikke apparatet, hvis tilbehøret ikke er monteret korrekt.
- Brug ikke apparatet, hvis det tilbehør, der er monteret på det, er defekt. Udskift det med det samme.
- Brug ikke apparatet, hvis tænd/sluk-knappen ikke virker.
- Hvis du bruger apparatet på et badeværelse eller et lignende sted, skal du tage stikket ud af stikkontakten, når det ikke er i brug, også selvom det kun er i et kort øjeblik, da nærheden til vand udgør en risiko, også selvom apparatet er slukket.
- Frakobl apparatet fra lysnettet, når det ikke er i brug, før rengøring, justering eller udskiftning af tilbehør.
- Dette apparat er kun beregnet til husholdningsbrug, ikke til professionel eller industriel brug.
- Opbevar dette apparat utilgængeligt for børn og/eller personer med nedsatte fysiske, sensoriske eller mentale evner eller personer, der ikke er fortrolige med brugen af det.
- Opbevar ikke apparatet, hvis det stadig er varmt.
- Hold apparatet i god stand. Kontrollér, at de bevægelige dele ikke er forskudt eller låst, og at der ikke er ødelagte dele eller uregelmæssigheder, som kan forhindre apparatet i at fungere korrekt.
- Brug apparatet og dets tilbehør og værktøj i overensstemmelse med denne vejledning under hensyntagen til arbejdsforholdene og det arbejde, der skal udføres. Brug af apparatet til andre formål end de tilsigtede kan resultere i en farlig situation.
- Lad aldrig apparatet være tilsluttet og uden opsyn, hvis det ikke er i brug. Det sparer energi og forlænger apparatets levetid.
- Lad aldrig apparatet hvile på en overflade, mens det er i brug.
- Brug ikke apparatet i mere end 20 minutter ad gangen. Lad det køle af i en time før næste brug.
- Brug ikke apparatet på kæledyr eller dyr.
- **FORSIGTIG:** Fald ikke i søvn, mens du bruger dette apparat, da det kan være skadeligt.

BRUGSANVISNING

FØR BRUG

- Sørg for, at al produktets emballage er fjernet.
- Læs venligst hæftet "Sikkerhedsanvisninger og advarsler" omhyggeligt før første brug.

GENERELLE ANBEFALINGER TIL BRUG

- Intensitetskontrollen giver dig mulighed for at regulere massagens intensitet efter behov. Start med en blid

hastighed og øg gradvist afhængigt af din følsomhed over for massagen.

- Det røde lys er en ekstra massagefunktion. Brug det til at styrke massagens effektivitet.
- Hvis du bruger specifikke behandlingscremer, skal du påføre dem efter massagen. Forbered huden og vævet på optagelsen af ingredienserne. Cremen kan påføres ved hjælp af det "bølgeformede hoved" (H) eller det "glatte rullehoved" (L).
- Hvis du bruger det "bølgeformede hoved" (H) hovedbeskyttelsesstilbehør (O), må du ikke påføre cremer.

ANBEFALET VARIGHED AF BEHANDLINGEN

- Behandlingen kan vare mellem 15-20 minutter.
- Apparatet stopper automatisk efter 20 minutter, hvis du ønsker at fortsætte med at bruge apparatet efter denne tid, skal du lade det køle af, før du fortsætter.
- For at få en mere effektiv behandling skal du bruge apparatet regelmæssigt. Brug apparatet hver dag, indtil du mærker resultater, og derefter kan du bruge det til at vedligeholde disse resultater. For at bevare resultaterne på lang sigt skal du tilpasse dine livsstilsvaner og din mad.

ANVENDELSE

- Fjern beskyttelsesdækslet (O).
- Fjern det fastgjorte standardmassagehoved. (Fig. 1)
- Vælg et massagehoved (se "Valg af massagehoved").
- Du kan skifte mellem at bruge forskellige hoveder under den samme massage.
- Sæt det hoved, der svarer til den ønskede massage, på hovedadapteren. (Fig. 2)
- Træk ledningen helt ud, før du sætter den i stikkontakten.
- Tilslut apparatet til lysnettet.
- LED-lampen på ON/OFF-knappen (B) blinker for at indikere, at apparatet er i standbytilstand.
- Hold apparatet med kontrolpanelet vendt mod dig, og hold det fast i det skridsikre område på bagsiden (fig. 3).
- Tænd for apparatet ved hjælp af ON/OFF-knappen (B).
- Tryk på ON/OFF-knappen (B), og hold den nede for at aktivere varmfunktionen.
- For at undgå en voldsom start tændes apparatet ved normal drift og super lav hastighed.
- Vælg den ønskede massagetilstand ved hjælp af hastigheds- og tilstandsvælgeren (C) (D) (se "Valg af forudindstillet tilstand"), og placer massageapparatet på det område, du vil arbejde med.
- Hold apparatet fast med begge hænder, og bevæg det hen over huden i blodcirkulationens retning (se "Massageretning").

- Uden at trykke for hårdt skal du blot lade massageapparatet glide hen over det område, der skal behandles. Hvis apparatet presses for hårdt mod huden, forhindrer det motoren i at arbejde effektivt.

VALG AF MASSAGEHOVED

- FINGERAFTRYK (I): Fingermassagehoved. Bevægelige trykspidser.
- MAX-KRAFT (J, N): Savtakkede rullehoveder. Bevægelige, vibrerende helixer. Dette toner musklerne, reducerer volumen, varmer musklerne op, slapper af og lindrer stress, for eksempel.
- PRO-WAVE (H): Bølgeformet hoved. Toner og forbedrer blodcirkulationen. Til brug på lår og balder.
- RULLE-MASSAGE (L): Glat rullehoved. Sekvens af lange, glidende bevægelser. Afslappende og forbedrer blodcirkulationen.
- DRY BRUSH (K): Eksfolierende børste, der fjerner døde hudceller og stimulerer blodcirkulationen.
- KUGLE-MASSAGE (M): Massagehoved med kugle. Stimulerer og toner musklerne og hjælper med at opstramme huden.
- STOFBETRÆK (O): Udelukkende til brug sammen med PRO-WAVE-hovedet (H). For større komfort, dæk hovedet med stofbetrækket. Brug det aldrig sammen med cremer. (Fig. 4)

VÆLGE EN FORUDINDSTILLET TILSTAND

- NORMAL DRIFT med 4 hastigheder.
- Vælg den ønskede hastighed ved at trykke på hastighedsvælgerknappen (C):
 - Super lav hastighed: ~1.800 RPM
 - Lav hastighed: ~2.200 RPM
 - Medium hastighed: ~2.600 RPM
 - Høj hastighed: ~3.000 RPM

FASTE FORUDINDSTILLEDE TILSTANDE

- Vælg den ønskede faste forudindstillede tilstand ved at trykke på knappen til valg af tilstand (D):
 - STIMULERINGSMODUS: 3 automatiske frekvensvariationer pr. minut (120, 150 og 200 slag).
 - SYSTEMATIC WAVE MODE: cyklistid på 8 sekunder mellem super lav hastighed og høj hastighed.
 - FIRMING MODE: fast 120 slag pr. minut.
 - FAST FIRMING MODE: fast 200 slag pr. minut.
- For at gå tilbage til normal drift skal du trykke på hastighedsvælgerknappen (C).

RETNING FOR MASSAGE

- Lad ALTID apparatet glide hen over huden i blodcirkulationens retning. I en opadgående retning.
- Massér ALDRIG direkte på rygsøjlen.
- Massér ALDRIG direkte på en knogle (knæ, ankel og albue). De fremspringende dele af massagehovedet kan ramme knoglen og forårsage en skade.
 - Benene: Placer apparatet på låret, tæt på knæet, og lad det glide forsigtigt op mod hoften (fig. 5).
 - Bagdelen: Kombiner opadgående og cirkulære bevægelser. (Fig. 6).
 - Maven: Placer apparatet på navlen, og bevæg det forsigtigt udad. (Fig. 7). Lav aldrig cirkulære bevægelser omkring navlen.
 - Arme: Placer apparatet tæt på albuen, og lad det glide forsigtigt mod armhulen. Gentag massagen fra armhulen mod albuen (fig. 8).
 - Ryggen: Placer apparatet i området omkring rygsøjlen, og lad det glide forsigtigt opad mod skulderbladet. (Fig. 9).

FORBEREDELSE AF HUDEN - EKSFOLIERING

- Det er vigtigt at starte med at forberede huden ordentligt, før man udfører massagen i det område, hvor det er nødvendigt, så vi bør eksfoliere huden ved hjælp af den naturlige børste (DRY BRUSH) (K), som vil efterlade området fri for døde celler og gøre huden blødere. Undgå at beskadige huden ved overdreven eksfoliering (en gang om ugen er tilstrækkeligt). Massér forsigtigt hele området i 5 minutter. Dette trin er med til at stimulere din blodcirkulation og dit stofskifte.
- Huden skal altid børstes mod hjertet, begynd med fødderne og bevæg dig op til hofterne, hvis det drejer sig om ben, og fra håndled til skulder, hvis det drejer sig om arme. Bliv ved på ru områder, og vær forsigtig med følsomme områder. Juster intensiteten af eksfolieringen baseret på hudens tilstand, kropsområdet og særlig følsomhed.

NÅR DU ER FÆRDIG MED AT BRUGE APPARATET

- Sluk for apparatet med ON/OFF-knappen (B).
- Træk apparatets stik ud af stikkontakten.
- Rengør apparatet.

SIKKERHED TERMISK BESKYTTER

- Apparatet har en sikkerhedsanordning, som beskytter apparatet mod overophedning.
- Hvis apparatet slukker af sig selv, skal du lade det køle af, før du forsøger at genstarte det. Hvis du ønsker at fortsætte med at bruge apparatet, skal du lade det køle af, før du fortsætter.

RENGØRING

- Tag stikket ud af stikkontakten, og lad apparatet køle af, før du begynder at rengøre det.
- Rengør udstyret med en fugtig klud med et par dråber opvaskemiddel, og tør det derefter af.
- Brug ikke opløsningsmidler eller produkter med en sur eller basisk pH-værdi, såsom blegemiddel eller slibemidler, til rengøring af apparatet.
- Apparatet må ikke nedsænkes i vand eller andre væsker, og det må ikke placeres under en rindende vandhane.

MASSASJEAPPARAT SCULPTURAL SCULPTURAL BRUSH

BESKRIVELSE

- A Hoveddelen
- B PÅ/AV- og varmeknapp
- C Hastighetsvelger
- D Modusvelger
- E Forsyningskabel
- F Røde lysdioder
- G Adapter for massasjehode
- H Bølgeformet hode
- I Fingermassasjehode
- J Rillet rullehode
- K Eksfolierende hode **
- L Glatt rullehode
- M Massasjehode med kule *
- N Parallelt massasjehode med piggedekkskive *
- O Stofftrekk
- P Oppbevaringspose

(*) Kun tilgjengelig i modellen Skulpturell

(**) Kun tilgjengelig i modusen Skulpturell Pense

Hvis tilbehøret som er beskrevet ovenfor, ikke finnes på din apparatmodell, kan du kjøpe det separat hos teknisk service.

BRUK OG VEDLIKEHOLD

- Ikke bruk massasjeapparatet på magen hvis du er gravid eller tror at du kan være gravid.
- Hvis du har helseproblemer, f.eks. hvis du har en pacemaker, må du kontakte legen din.
- Ikke bruk massasjeapparatet direkte på:
 - Hudutslett eller betennelse.
 - Forbrenninger, åpne sår, infisert hud.
- Ikke bruk apparatet for nærme håret, og bind opp håret før bruk for å unngå at det vikler seg inn.
- Ikke bruk den hvis du lider av noen av følgende sykdommer eller plager: åreknuter, dårlig sirkulasjon, blåmerker, betennelse i venene, trombose, rifter i huden eller diabetes.
- Ikke bruk apparatet hvis du tar medisiner som kan redusere sensorisk kapasitet.

- Ikke berør noen av apparatets bevegelige deler mens det er i drift.
- Trekk ledningen helt ut før hver bruk.
- Ikke bruk apparatet hvis tilbehøret ikke er riktig montert.
- Ikke bruk apparatet hvis tilbehøret som er festet til det er defekt. Skift det ut umiddelbart.
- Ikke bruk apparatet hvis av/på-knappen ikke fungerer.
- Hvis du bruker apparatet på et bad eller lignende, må du trekke ut støpselet fra strømmettet når det ikke er i bruk, selv om det bare er for en kort stund, da nærheten til vann utgjør en risiko, selv om apparatet er slått av.
- Koble apparatet fra strømmettet når det ikke er i bruk, før rengjøring, justering eller bytte av tilbehør.
- Dette apparatet er kun beregnet på husholdningsbruk, ikke profesjonell eller industriell bruk.
- Oppbevar apparatet utilgjengelig for barn og/eller personer med reduserte fysiske, sensoriske eller mentale evner eller personer som ikke er kjent med bruken av apparatet.
- Ikke oppbevar apparatet hvis det fortsatt er varmt.
- Hold apparatet i god stand. Kontroller at de bevegelige delene ikke er forskjøvet eller låst, og at det ikke er noen ødelagte deler eller uregelmessigheter som kan forhindre at apparatet fungerer som det skal.
- Bruk apparatet, tilbehøret og verktøyet i henhold til disse instruksjonene, og ta hensyn til arbeidsforholdene og arbeidet som skal utføres. Bruk av apparatet til andre formål enn det som er tiltenkt, kan føre til farlige situasjoner.
- La aldri apparatet være tilkoblet og uten tilsyn når det ikke er i bruk. Dette sparer energi og forlenger apparatets levetid.
- Apparatet må aldri hvile på et underlag når det er i bruk.
- Ikke bruk apparatet i mer enn 20 minutter om gangen. La apparatet avkjøles i en time før neste gangs bruk.
- Ikke bruk apparatet på kjæledyr eller dyr.
- FORSIKTIG: Ikke sovne mens du bruker dette apparatet, da dette kan være skadelig.

BRUKSANVISNING

FØR BRUK

- Forsikre deg om at all emballasje er fjernet.
- Les nøye gjennom heftet "Sikkerhetsråd og advarsler" før første gangs bruk.

GENERELLE ANBEFALINGER FOR BRUK

- Intensitetskontrollen lar deg regulere intensiteten på massasjen etter behov. Begynn med en mild hastighet og øk gradvis avhengig av hvor følsom du er for massasjen.

- Det røde lyset er en ekstra massasjefunksjon. Bruk den for å forsterke effekten av massasjen.
- Hvis du bruker spesifikke behandlingskremer, påfør disse etter massasjen. Forbered huden og vevet på å absorbere ingrediensene. Kremene kan påføres ved hjelp av det "bølgeformede hodet" (H) eller det "glatte rullehodet" (L).
- Hvis du bruker hodebeskyttelsestilbehøret "Wave shaped head" (H) (O), må du ikke bruke kremer.

ANBEFALT BEHANDLINGSVARIGHET

- Behandlingen kan vare mellom 15-20 minutter.
- Apparatet stopper automatisk etter 20 minutter. Hvis du ønsker å fortsette å bruke apparatet etter denne tiden, må du la det avkjøles før du fortsetter.
- For å få en mer effektiv behandling bør du bruke apparatet regelmessig. Bruk apparatet hver dag til du merker resultater, og deretter kan du bruke det for å opprettholde disse resultatene. For å opprettholde resultatene på lang sikt må du tilpasse livsstilsvanene og maten din.

BRUK

- Fjern beskyttelsesdekslet (O).
- Fjern det påmonterte standard massasjehodet. (Fig. 1)
- Velg et massasjehode (se "Velge massasjehode").
- Du kan veksle mellom å bruke forskjellige hoder under samme massasje.
- Monter hodet som tilsvarer ønsket massasje på hodeadapteren. (Fig. 2)
- Trekk strømledningen helt ut før du kobler den til.
- Koble apparatet til strømmettet.
- LED-lampen på PÅ/AV-knappen (B) blinker for å indikere at apparatet er i standby-modus.
- Hold apparatet med kontrollpanelet vendt mot deg, og hold det i det sklisikre området på baksiden (fig. 3).
- Slå på apparatet ved hjelp av ON/OFF-knappen (B).
- Trykk og hold inne PÅ/AV-knappen (B) for å aktivere varmfunksjonen.
- For å unngå en voldsom start slås apparatet på ved normal drift og superlav hastighet.
- Velg ønsket massasjemodus ved hjelp av hastighets- og modusvelgeren (C) (D) (se "Velge en forhåndsinnstilt modus") og plasser massasjeapparatet på det området du skal behandle.
- Hold apparatet fast med begge hender og beveg det over huden i blodsirkulasjonens retning (se "Massasjeretning").
- Før massasjeapparatet over området som skal behandles, uten å trykke for hardt. Hvis apparatet presses for hardt mot huden, vil motoren ikke fungere effektivt.

VALG AV MASSASJEHODE

- FINGERAVTRYKK (I): Fingermassasjehode. Bevegelige trykkspisser.
- MAKS. KRAFT (J, N): Takkede valsehoder. Bevegelige, vibrerende spiraler. Dette toner musklene, reduserer volumet, varmer opp musklene, slapper av og lindrer for eksempel stress.
- PRO-WAVE (H): Bølgeformet hode. Toner og forbedrer blodsirkulasjonen. Til bruk på lår og rumpe.
- RULLEMASASJE (L): Glatt rullehode. Sekvens av lange, glidende bevegelser. Avslappende og forbedrer blodsirkulasjonen.
- TØRRBØRSTJE (K): Eksfolierende børste som fjerner døde hudceller og stimulerer blodsirkulasjonen.
- BALL-MASSASJE (M): Massasjehode med ball. Stimulerer og toner musklene og bidrar til å gjøre huden fastere.
- STOFFTREKK (O): Kun til bruk sammen med PRO-WAVE-hodet (H). Dekk til hodet med stofftrekket for bedre komfort. Bruk det aldri sammen med kremer. (Fig. 4)

VELGE EN FORHÅNDSINNSTILT MODUS

- NORMAL DRIFT med 4 hastigheter.
- Velg ønsket hastighet ved å trykke på hastighetsvelgerknappen (C):
 - Super lav hastighet: ~1 800 o/min.
 - Lavt turtall: ~2.200 o/min
 - Middels hastighet: ~2.600 o/min
 - Høy hastighet: ~3 000 o/min

FASTE FORHÅNDSINNSTILTE MODUSER

- Velg ønsket fast forhåndsinnstilt modus ved å trykke på modusvelgerknappen (D):
 - STIMULERINGSMODUS: 3 automatiske frekvensvariasjoner per minutt (120, 150 og 200 slag).
 - SYSTEMATIC WAVE MODE: syklustid på 8 sekunder mellom superlav hastighet og høy hastighet.
 - FIRING MODE: faste 120 slag per minutt.
 - FAST FIRING MODE: faste 200 slag per minutt.
- Trykk på hastighetsvelgerknappen (C) for å gå tilbake til normal drift.

MASSASJERETNING

- Før ALLTID apparatet over huden i blodsirkulasjonens retning. I retning oppover.
- Masser ALDRI ryggraden direkte.
- Masser ALDRI direkte på et bein (kne, ankel og albue). De utstikkende delene av massasjehodet kan treffe benet og forårsake skade.

- Bena: Plasser apparatet på låret, nær kneet, og før det forsiktig oppover mot hoften (fig. 5).
 - Rumpa: Kombiner oppadgående og sirkulære bevegelser. (fig. 6).
 - Abdomen: Plasser apparatet på navlen og beveg det forsiktig utover. (Fig. 7). Utfør aldri sirkulære bevegelser rundt navlen.
 - Armer: Plasser apparatet nær albuen og før det forsiktig mot armhulen. Gjenta massasjen fra armhulen mot albuen (fig. 8).
 - Rygg: Plasser apparatet i området rundt ryggraden og før det forsiktig oppover mot skulderbladet. (Fig. 9).
- Ikke senk apparatet ned i vann eller annen væske, og ikke plasser det under en rennende vannkran.

FORBEREDELSE AV HUDEN - EKSFOLIERING

- Det er viktig å begynne med å forberede huden ordentlig før massasjen utføres på det området der det er behov for det, så vi bør eksfoliere huden ved hjelp av en børste med naturlig bust (DRY BRUSH) (K), slik at området blir fritt for døde hudceller og huden blir mykere. Unngå å skade huden ved overdreven eksfoliering (én gang i uken er tilstrekkelig). Masser forsiktig hele området i 5 minutter. Dette bidrar til å stimulere blodsirkulasjonen og stoffskiftet.
- Huden bør alltid børstes mot hjertet, fra føttene og opp til hoftene når det gjelder bena, og fra håndledd til skulder når det gjelder armene. Fortsett på de groveste områdene og vær forsiktig med følsomme områder. Juster intensiteten på eksfolieringen ut fra hudens tilstand, kroppsområdet og hvor ømfintlig huden er.

NÅR DU ER FERDIG MED Å BRUKE APPARATET

- Slå av apparatet med ON/OFF-knappen (B).
- Koble apparatet fra strømnettet.
- Rengjør apparatet.

TERMISK SIKKERHETSBEKYTTELSE

- Apparatet har en sikkerhetsanordning som beskytter apparatet mot overoppheting.
- Hvis apparatet slår seg av av seg selv, må du la det kjøle seg ned før du forsøker å starte det på nytt. Hvis du ønsker å fortsette å bruke apparatet, må du la det kjøle seg ned før du fortsetter.

RENGJØRING

- Koble apparatet fra strømnettet og la det avkjøles før du begynner å rengjøre det.
- Rengjør utstyret med en fuktig klut med noen dråper oppvaskmiddel og tørk det deretter.
- Ikke bruk løsemidler eller produkter med sur eller basisk pH, for eksempel blekemiddel eller skuremidler, til rengjøring av apparatet.

**MESSAGEAPPARAT
SCULPTURAL
SCULPTURAL BRUSH****BESKRIVNING**

- A Huvuddel
- B ON/OFF och värmeknapp
- C Hastighetsväljare
- D Lägesväljare
- E Nätkabel
- F Röda lysdioder
- G Adapter för massagehuvud
- H Vågformat huvud
- I Fingermassage huvud
- J Tandat rullhuvud
- K Exfolierande huvud **
- L Smidigt rullhuvud
- M Massagehuvud med boll *
- N Parallellt massagehuvud med spetsig skiva *
- O Tygöverdrag
- P Förvaringsväska

(* Endast tillgänglig i modellen Sculptural

(**) Endast tillgänglig i läget Sculptural Brush

Om din apparatmodell inte har de tillbehör som beskrivs ovan, kan de också köpas separat från den tekniska kundtjänsten.

ANVÄNDNING OCH SKÖTSEL

- Använd inte massageapparaten på buken om du är gravid eller tror att du kan vara gravid.
- Om du lider av hälsoproblem, t.ex. om en pacemaker är monterad, kontakta din läkare.
- Använd inte massageapparaten direkt på:
 - Hudutslag eller inflammation.
 - Brännskador, öppna sår, infekterad hud.
- Använd inte enheten för nära håret, bind upp håret före användning för att förhindra att håret trasslar in sig.
- Använd inte produkten om du lider av någon av följande sjukdomar eller åkommor: åderbräck, dålig cirkulation, blåmärken och inflammation i venerna, trombos, hudbristningar eller diabetes.
- Använd inte apparaten om du tar mediciner som kan minska sensorisk kapacitet.

- Rör inte vid någon av apparatens rörliga delar när den är i drift.
- Dra ut apparatens nätkabel helt före varje användningstillfälle.
- Använd inte apparaten om dess tillbehör inte är korrekt monterade.
- Använd inte apparaten om de medföljande tillbehören är defekta. Byt ut dem omedelbart.
- Använd inte apparaten om på/av-knappen inte fungerar.
- Om du använder apparaten i ett badrum eller liknande, koppla ur apparaten från elnätet när den inte används, även om det bara är för en kort stund, eftersom närheten till vatten utgör en risk, även om apparaten är avstängd.
- Koppla bort apparaten från elnätet när den inte används, innan du rengör den, gör några justeringar eller byter tillbehör.
- Denna apparat är endast avsedd för hushållsbruk, inte för yrkesmässigt eller industriellt bruk.
- Förvara apparaten utom räckhåll för barn och/eller personer med nedsatt fysisk, sensorisk eller mental förmåga eller personer som inte är vana vid att använda den.
- Förvara inte apparaten om den fortfarande är varm.
- Håll apparaten i gott skick. Kontrollera att de rörliga delarna inte är felriktade eller låsta och se till att det inte finns några trasiga delar eller avvikelser som kan hindra apparaten från att fungera korrekt.
- Använd apparaten och dess tillbehör och verktyg i enlighet med dessa instruktioner, med hänsyn till arbetsförhållandena och det arbete som ska utföras. Om apparaten används för andra ändamål än de avsedda kan det leda till en farlig situation.
- Lämnna aldrig apparaten inkopplad och utan uppsikt när den inte används. Detta sparar energi och förlänger apparatens livslängd.
- Låt aldrig apparaten vila på en yta när den används.
- Använd inte apparaten i mer än 20 minuter åt gången. Låt svalna i en timme före nästa användning.
- Använd inte apparaten på husdjur eller andra djur.
- OBSERVERA: Somna inte när du använder denna apparat, eftersom det kan vara skadligt.

BRUKSANVISNING**FÖRE ANVÄNDNING**

- Se till att alla produktens förpackningar har avlägsnats.
- Läs häftet "Säkerhetsanvisningar och varningar" noggrant före första användningen.

ALLMÄNNA REKOMMENDATIONER FÖR ANVÄNDNING

- Intensitetskontrollen gör att du kan reglera massagens intensitet efter behov. Börja med en mild hastighet och öka gradvis beroende på hur känslig du är för massagen.
- Det röda ljuset är en extra massagefunktion. Använd den för att förstärka effekten av massagen.
- Om du använder specifika behandlingskrämer, applicera dessa efter massagen. Förbered huden och vävnaderna för absorption av ingredienserna. Krämen kan appliceras med hjälp av det "vågformade huvudet" (H) eller det "släta rullhuvudet" (L)
- Om du använder huvudskyddsfästet (O) "Vågformat huvud" (H), får du inte applicera krämer.

REKOMMENDERAD BEHANDLINGSTID

- Behandlingen kan ta mellan 15-20 minuter.
- Apparaten stannar automatiskt efter 20 minuter, om du vill fortsätta att använda apparaten efter denna tid ska du låta den svalna innan du fortsätter.
- För en mer effektiv behandling, använd apparaten regelbundet. Använd apparaten varje dag tills du märker resultat, du kan sedan använda den för att bibehålla dessa resultat. För att bibehålla resultaten på lång sikt bör du anpassa dina levnadsvanor och din kost.

ANVÄNDNING

- Ta bort skyddskåpan (O).
- Ta bort det standardmonterade massagehuvudet. (Bild 1)
- Välj ett massagehuvud (se "Välja massagehuvud").
- Du kan alternera användningen av olika huvuden under samma massage.
- Montera det huvud som motsvarar önskad massage på huvudadaptorn. (Bild 2)
- Dra ut nätkabeln helt innan du ansluter den.
- Anslut apparaten till elnätet.
- LED-lampan på ON/OFF-knappen (B) blinkar, vilket indikerar att apparaten är i standby-läge.
- Håll apparaten med kontrollpanelen vänd mot dig och håll den i det halkskyddade området på baksidan (fig. 3).
- Slå på apparaten med ON/OFF-knappen (B).
- Håll ON/OFF-knappen (B) intryckt för att aktivera värmefunktionen.
- För att undvika en häftig start slås apparaten på vid normal drift och superlåg hastighet.
- Välj önskat massageläge med hjälp av hastighets- och lägesväljaren (C) (D) (se "Välja ett förinställt läge") och placera massageapparaten på det område som du ska arbeta med.

- Håll apparaten stadigt med båda händerna och för den över huden i blodcirkulationens riktning (se "Massageriktning").
- Låt massageapparaten glida över det område som ska behandlas utan att trycka för hårt. Om apparaten trycks för hårt mot huden kan motorn inte arbeta effektivt.

VÄLJA ETT MASSAGEHUVUD

- FINGERAVTRYCK (I): Fingermassage huvud. Tips för rörligt tryck.
- MAX-KRAFT (J, N): Tandade rullhuvuden. Rörliga, vibrerande spiraler. Detta tonar musklerna, minskar volymen, värmer upp musklerna, slappnar av och lindrar t.ex. stress.
- PRO-VÅG (H): Vågformat huvud. Tonar och förbättrar blodcirkulationen. För användning på lår och skinkor.
- RULL-MASSAGE (L): Mjukt rullande huvud. Sekvens av långa, glidande rörelser. Avslappnande och förbättrar blodcirkulationen.
- TORR BORSTE (K): Exfolierande borste, avlägsnar döda hudceller och stimulerar blodcirkulationen.
- BOLL-MASSAGE (M): Massagehuvud med boll. Stimulerar och tonar musklerna och hjälper till att göra huden fastare.
- TYGÖVERDRAG (O): För exklusiv användning med PRO-WAVE huvud (H). För större komfort, täck huvudet med tygöverdraget. Använd det aldrig med krämer. (Fig. 4)

VÄLJA ETT FÖRINSTÄLLT LÄGE

- NORMAL DRIFT med 4 hastigheter.
- Välj önskad hastighet genom att trycka på knappen för hastighetsväljaren (C):
 - Mycket låg hastighet: ~1.800 varv/min
 - Låg hastighet: ~2.200 varv/min
 - Medelhastighet: ~2.600 varv/min
 - Hög hastighet: ~3.000 varv/min

FASTA FÖRINSTÄLLDA LÄGEN

- Välj önskad fast förinställt läge genom att trycka på lägesväljarens knapp (D):
 - STIMULERANDE LÄGE: 3 automatiska frekvensvariationer per minut (120, 150 och 200 slag).
 - SYSTEMATIC WAVE MODE: cykeltid på 8 sekunder mellan superlåg hastighet och hög hastighet.
 - FIRMING MODE: fast 120 slag per minut.
 - FAST FIRMING MODE: fast 200 slag per minut.
- För att återgå till normal drift, tryck på hastighetsväljarknappen (C).

RIKTNING FÖR MASSAGE

- För ALLTID apparaten över huden i blodcirkulationens riktning. I en uppåtgående riktning.
- Massera ALDRIG direkt mot ryggraden.
- Massera ALDRIG direkt mot ett ben (knä, fotled och armbåge). De utskjutande delarna av massagehuvudet kan träffa benet och orsaka skada.
 - Benen: Placera apparaten på låret, nära knäet, och glid den försiktigt uppåt mot höften (bild 5).
 - Rumpan: Kombinerar uppåtgående och cirkulära rörelser. (Bild 6).
 - Buken: Placera apparaten på naveln och rör den försiktigt utåt. (Bild 7). Gör aldrig cirkulära rörelser runt naveln.
 - Armar: Placera apparaten nära armbågen och för den försiktigt mot armhålan. Upprepa massagen från armhålan mot armbågen (fig. 8).
 - Rygg: Placera apparaten i området kring ryggraden och för den försiktigt uppåt mot skulderbladet. (Bild 9).

FÖRBEREDELSE AV HUDEN - EXFOLIERING

- Det är viktigt att börja med att förbereda huden ordentligt innan man utför massagen på det område där den behövs, så vi bör exfoliera huden med hjälp av naturborsten (DRY BRUSH) (K), vilket gör att området blir fritt från döda celler och huden blir mjukare. Undvik att skada huden genom överdriven exfoliering (en gång per vecka är tillräckligt). Massera försiktigt hela området i 5 minuter. Detta steg hjälper till att stimulera din blodcirkulation och ämnesomsättning.
- Huden ska alltid borstas mot hjärtat, börja med fötterna och gå upp till höfterna när det gäller ben och från handled till axel när det gäller armar. Fortsätt på grövre områden och var försiktig med känsliga områden. Justera exfolieringens intensitet utifrån hudens tillstånd, kroppsområdet och särskild känslighet.

NÄR DU HAR SLUTAT ANVÄNDA APPARATEN

- Stäng av apparaten med ON/OFF-knappen (B).
- Koppla bort apparaten från elnätet.
- Rengör apparaten.

SÄKERHET TERMISKT SKYDD

- Apparaten har en säkerhetsanordning som skyddar apparaten mot överhettning.
- Om apparaten stänger av sig själv, låt apparaten svalna innan du försöker starta den igen. Om du vill fortsätta att använda apparaten, låt den svalna innan du fortsätter.

RENGÖRING

- Koppla bort apparaten från elnätet och låt den svalna innan du börjar rengöra den.
- Rengör utrustningen med en fuktig trasa med några droppar diskmedel och torka sedan.
- Använd inte lösningsmedel, produkter med surt eller basiskt pH-värde, t.ex. blekmedel, eller slipmedel för rengöring av apparaten.
- Sänk inte ner apparaten i vatten eller någon annan vätska och placera den inte under en rinnande kran.

HIEROJA SCULPTURAL SCULPTURAL BRUSH

KUVAUS

- A Päärunko
- B ON/OFF- ja lämpöpainike
- C Nopeudenvälitsin
- D Tilanvälitsin
- E Syöttöjohto
- F Punaiset LEDit
- G Hierontapään sovitin
- H Aallon muotoinen pää
- I Sormihierontapää
- J Hammastettu rullapää
- K Kuoriva pää **
- L Sileä rullapää
- M Pallohierontapää *
- N Rinnakkainen piikkikiekkoinen hierontapää *
- O Kankainen kansi
- P Säilytuspussi

(*) Käytettävissä vain mallissa Sculptural

(**) Käytettävissä vain tilassa Sculptural Brush (Veistosharja).

Jos laitteesi mallissa ei ole edellä kuvattuja lisävarusteita, niitä voi ostaa myös erikseen teknisen avun palvelusta.

KÄYTTÖ JA HOITO

- Älä käytä hierontalaitetta vatsan alueella, jos olet raskaana tai uskot olevasi raskaana.
- Jos sinulla on terveysongelmia, esim. asennettu tahdistin, ota yhteys lääkäriin.
- Älä käytä hierontalaitetta suoraan:
 - Ihottuma tai tulehdus.
 - Palovammat, avoimet haavat, tulehtunut iho.
- Älä käytä laitetta liian lähellä hiuksia, sido hiukset yhteen ennen käyttöä, jotta hiukset eivät sotkeudu.
- Älä käytä sitä, jos sinulla on jokin seuraavista sairauksista tai vaivoista: suonikohjut, huono verenkierto, mustelmat ja suonitulehdukset, tromboosi, revennyt iho tai diabetes.
- Älä käytä laitetta, jos käytät lääkkeitä, jotka voivat heikentää aistikykyä.
- Älä koske mihinkään laitteen liikkuviin osiin sen ollessa toiminnassa.

- Vedä laitteen syöttöjohto kokonaan ulos ennen jokaista käyttökertaa.
- Älä käytä laitetta, jos sen lisävarusteita ei ole asennettu oikein.
- Älä käytä laitetta, jos siihen liitetyt lisävarusteet ovat viallisia. Vaihda ne välittömästi.
- Älä käytä laitetta, jos on/off-painike ei toimi.
- Jos käytät laitetta kylpyhuoneessa tai vastaavassa tilassa, irrota laite verkkovirrasta, kun se ei ole käytössä, vaikka vain lyhyeksi aikaa, sillä veden läheisyys aiheuttaa vaaran, vaikka laite olisikin sammutettu.
- Irrota laite sähköverkosta, kun sitä ei käytetä, ennen puhdistusta, säätöjä tai lisävarusteiden vaihtoa.
- Tämä laite on tarkoitettu vain kotilouskäyttöön, ei ammattimaiseen tai teolliseen käyttöön.
- Säilytä tätä laitetta lasten ja/tai sellaisten henkilöiden ulottumattomissa, joilla on heikentyneet fyysiset, aistien tai henkiset kyvyt tai jotka eivät tunne laitteen käyttöä.
- Älä säilytä laitetta, jos se on vielä kuuma.
- Pidä laite hyvässä kunnossa. Tarkista, että liikkuvat osat eivät ole väärässä asennossa tai lukkiutuneet, ja varmista, ettei laitteessa ole rikkoutuneita osia tai poikkeavuuksia, jotka voivat estää laitteen oikean toiminnan.
- Käytä laitetta ja sen lisävarusteita ja työkaluja näiden ohjeiden mukaisesti ottaen huomioon työskentelyolosuhteet ja suoritettava työ. Laitteen käyttö muuhun kuin tarkoitettuun toimintaan voi johtaa vaaratilanteeseen.
- Älä koskaan jätä laitetta kytkettynä ja ilman valvontaa, jos se ei ole käytössä. Tämä säästää energiaa ja pidentää laitteen käyttöikää.
- Älä koskaan aseta laitetta alustalle käytön aikana.
- Älä käytä laitetta yli 20 minuuttia kerrallaan. Anna jäähtyä tunnin ajan ennen seuraavaa käyttöä.
- Älä käytä laitetta lemmikkieläimiin tai eläimiin.
- VAROITUS: Älä nukahda tätä laitetta käyttäessäsi, sillä se voi olla haitallista.

KÄYTTÖOHJEET

ENNEN KÄYTTÖÄ

- Varmista, että kaikki tuotteen pakkaukset on poistettu.
- Lue "Turvallisuusohjeet ja varoitukset" -kirjanen huolellisesti ennen ensimmäistä käyttöä.

YLEISET KÄYTTÖSUOSITUKSET

- Voimakkuuden säätimellä voit säätää hieronnan voimakkuutta tarpeen mukaan. Aloita hellävaraisella

nopeudella ja lisää asteittain sen mukaan, miten herkkä olet hieronnalle.

- Punainen valo on lisähierontatoiminto. Käytä sitä vahvistamaan hieronnan tehokkuutta.
- Jos käytät erityisiä hoitovoiteita, käytä niitä hieronnan jälkeen. Valmistele iho ja kudokset ainesosien imeytymistä varten. Voide voidaan levittää käyttämällä "aallonmuotoista päätä" (H) tai "sileää rullauspäätä" (L).
- Jos käytät "aallonmuotoisen pään" (H) päänsuojaliitäntää (O), älä käytä voiteita.

SUOSITELTU HOIDON KESTO

- Hoito voi kestää 15-20 minuuttia.
- Laite pysähtyy automaattisesti 20 minuutin kuluttua; jos haluat jatkaa laitteen käyttöä tämän jälkeen, anna sen jäähtyä ennen jatkamista.
- Hoidon tehostamiseksi käytä laitetta säännöllisesti. Käytä laitetta joka päivä, kunnes huomaat tuloksia, ja voit sitten käyttää sitä tulosten ylläpitämiseen. Jos haluat säilyttää tulokset pitkällä aikavälillä, sovita elämäntapojasi ja ruokavaliotasi.

USE

- Poista suojakansi (O).
- Irrota kiinnitetty oletushierontapäätä. (Kuva 1)
- Valitse hierontapäätä (katso "Hierontapään valitseminen").
- Voit käyttää eri päitä vuorotellen saman hieronnan aikana.
- Asenna haluttua hierontaa vastaava pää pään sovittimeen. (Kuva 2)
- Pidennä syöttöjohto kokonaan ennen sen kytkemistä.
- Kytke laite verkkovirtaan.
- ON/OFF-painikkeen (B) led-valo vilkkuu osoittaen, että laite on valmiutilassa.
- Pidä laitetta siten, että ohjauspaneeli on sinuun päin, ja pidä kiinni sen takaosassa olevasta liukumista estävästä alueesta (kuva 3).
- Kytke laite päälle ON/OFF-painikkeella (B).
- Aktivoi lämmitystoiminto painamalla ON/OFF-painiketta (B) pitkään.
- Voimakkaan käynnistyksen välttämiseksi laite kytketään päälle normaalikäytössä ja erittäin alhaisella nopeudella.
- Valitse haluamasi hierontatila nopeus- ja toimintatilan valitsimella (C) (D) (katso "Esiasetetun tilan valitseminen") ja aseta hierontalaitte sille alueelle, jota aiot käsitellä.
- Pidä laitetta tukevasti kiinni molemmilla käsillä ja liikuta sitä iholla verenkierron suuntaan (katso "Hierontasuunta").
- Liu'uta hierontalaitetta yksinkertaisesti hoidettavan alueen yli painamatta liikaa. Laitteen painaminen liian kovaa ihoa vasten estää moottoria toimimasta tehokkaasti.

HIERONTAPÄÄN VALITSEMINEN

- SORMENJÄLKI (I): Sormihierontapäätä. Liikkuvat painekärjet.
- MAX-FORCE (J, N): hammastetut rullapäät. Liikkuvat värähtelevät kierteet. Tämä kiinteyttää lihaksia, vähentää volyyymia, lämmittää lihaksia, rentouttaa ja lievittää mm. stressiä.
- PRO-WAVE (H): Aallon muotoinen pää. Toneeraa ja parantaa verenkiertoa. Käytetään reisien ja pakaroiden alueella.
- RULLAHIERONTA (L): Sileä rullapäätä. Pitkien, liukuvien liikkeiden sarja. Rentouttaa ja parantaa verenkiertoa.
- KUIVAHARJA (K): Kuoriva harja, poistaa kuollutta ihoa ja stimuloi verenkiertoa.
- PALLOHIERONTA (M): Pallohierontapäätä. Stimuloi ja kiinteyttää lihaksia sekä auttaa kiinteyttämään ihoa.
- KANGASPÄÄLLYSTE (O): Käytetään ainoastaan PRO-WAVE-pään (H) kanssa. Paremmen mukavuuden saamiseksi peitä pää kankaansuojalla. Älä koskaan käytä sitä voiteiden kanssa. (Kuva 4)

ESIASETETUN TILAN VALITSEMINEN

- NORMAALI KÄYTTÖ 4 nopeudella.
- Valitse haluamasi nopeus painamalla nopeudenvälintapainiketta (C):
 - Erittäin alhainen nopeus: ~1.800 RPM
 - Alhainen nopeus: ~2.200 RPM
 - Keskinopeus: ~2.600 RPM
 - Korkea nopeus: ~3.000 RPM

KIINTEÄT ESIASETETUT TILAT

- Valitse haluamasi kiinteä esiasetus tila painamalla tilanvälintapainiketta (D):
 - STIMULOINTITILA: 3 automaattista taajuusvaihtelua minuutissa (120, 150 ja 200 lyöntiä).
 - SYSTEMATIC WAVE MODE: 8 sekunnin jaksoaika erittäin alhaisen nopeuden ja korkean nopeuden välillä.
 - FIRING MODE: kiinteä 120 lyöntiä minuutissa.
 - FAST FIRING MODE: kiinteä 200 lyöntiä minuutissa.

- Palaa normaaliin toimintaan painamalla nopeudenvälitsimen painiketta (C).

HIERONNAN SUUNTA

- AINA liu'uta laitetta ihon päällä verenkierron suuntaan. Ylöspäin.
- Älä koskaan hiero selkärankaa suoraan.
- Älä koskaan hiero suoraan luuta (polvi, nilkka ja kynnärpää). Hierontapään ulkonevat osat voivat osua luuhun ja aiheuttaa vamman.

- Jalat: Aseta laite reiteen, lähelle polvea, ja liu'uta sitä varovasti ylöspäin kohti lantiota (kuva 5).
- Pakarat: Yhdistä ylöspäin suuntautuvat ja ympyränmuotoiset liikkeet. (Kuva 6).
- Vatsa: Aseta laite navan päälle ja siirrä sitä varovasti ulospäin. (Kuva 7). Älä koskaan tee pyöreitä liikkeitä navan ympärillä.
- Kädet: Aseta laite lähelle kyynärpäätä ja liu'uta sitä varovasti kohti kainaloa. Toista hieronta kainalosta kohti kyynärpäätä (kuva 8).
- Takaisin: Aseta laite selkärangan alueelle ja liu'uta sitä varovasti ylöspäin kohti lapaluita. (Kuva 9).

IHON VALMISTELU - KUORINTA

- On tärkeää aloittaa valmistelemalla iho kunnolla ennen hieronnan suorittamista alueella, jossa sitä tarvitaan, joten iho on kuorittava luonnonharjaksisella harjalla (KUIVAHARJA) (K), joka vapauttaa alueen kuolleista soluista ja tekee ihosta pehmeämmän. Vältä vahingoittamista ihoa liiallisella kuorinnalla (kerran viikossa riittää). Hiero koko aluetta varovasti 5 minuutin ajan. Tämä vaihe auttaa stimuloimaan verenkiertoa ja aineenvaihduntaa.
- Ihoa on aina siveltyävä kohti sydäntä, aloittaen jaloista ja siirtyen lantiolle, kun kyseessä ovat jalat, ja ranteesta olkapäähän, kun kyseessä ovat kädet. Jatka karheammilla alueilla ja ole varovainen herkillä alueilla. Säädä kuorinnan voimakkuutta ihon kunnon, kehon alueen ja erityisen herkkyyden mukaan.

KUN OLET LOPETTANUT LAITTEEN KÄYTÖN

- Sammuta laite ON/OFF-painikkeella (B).
- Irrota laite sähköverkosta.
- Puhdista laite.

TURVALLISUUDEN LÄMPÖSUOJA

- Laitteessa on turvalaite, joka suojaaa laitetta ylikuumenemiselta.
- Jos laite sammuu itsestään, anna laitteen jäähtyä, ennen kuin yrität käynnistää sen uudelleen. Jos haluat jatkaa laitteen käyttöä, anna sen jäähtyä ennen kuin jatkat.

PUHDISTUS

- Irrota laite sähköverkosta ja anna sen jäähtyä ennen puhdistustöitä.
- Puhdista laite kostealla liinalla, johon on lisätty muutama tippa pesuainetta, ja kuivaa se sitten.
- Älä käytä laitteen puhdistamiseen liuottimia, happamia tai emäksisiä tuotteita, kuten valkaisuaineita, tai hankaavia tuotteita.
- Älä upota laitetta veteen tai muuhun nesteeseen tai aseta sitä juoksevan hanan alle.

MASAJ ALETİ SCULPTURAL SCULPTURAL BRUSH

AÇIKLAMA

- A Ana gövde
- B AÇMA/KAPAMA ve ısı düğmesi
- C Hız seçici
- D Mod seçici
- E Besleme kablosu
- F Kırmızı LED'ler
- G Masaj başlığı adaptörü
- H Dalga şekilli kafa
- I Parmak masaj başlığı
- J Tırtıklı makaralı kafa
- K Peeling başlığı **
- L Pürüzsüz silindir kafası
- M Top masaj başlığı *
- N Paralel dikenli disk masaj başlığı *
- O Kumaş kılıf
- P Saklama çantası

(*) Sadece Heykelsi modelde mevcuttur

(**) Sadece Heykelsi Fırça modunda mevcuttur

Cihazınızın modelinde yukarıda açıklanan aksesuarlar yoksa, bunlar Teknik Yardım Servisinden ayrıca satın alınabilir.

KULLANIM VE BAKIM

- Hamileyseniz veya hamile olabileceğinizi düşünüyorsanız masaj aletini karın bölgesinde kullanmayın.
- Herhangi bir sağlık sorununuz varsa, örn. pace maker takılıysa, doktorunuza danışın.
- Masaj aletini doğrudan üzerinde kullanmayın:
 - Deri döküntüleri veya iltihaplanma.
 - Yanıklar, açık yaralar, enfekte cilt.
- Cihazı saçta çok yakın çalıştırmayın, saçın dolanmasını önlemek için kullanmadan önce saçı bağlayın.
- Aşağıdaki hastalıklardan veya rahatsızlıklardan herhangi birinden muzdaripseniz kullanmayın: varisli damarlar, zayıf dolaşım, morarma ve damar iltihabı, tromboz, yırtık cilt veya diyabet.
- Duyusal kapasiteyi azaltabilecek ilaçlar alıyorsanız cihazı kullanmayın.
- Çalışırken cihazın hareketli parçalarına dokunmayın.

- Her kullanımdan önce cihazın besleme kablosunu tamamen uzatın.
- Aksesuarları düzgün takılmamışsa cihazı kullanmayın.
- Takılı aksesuarlar arızalıysa cihazı kullanmayın. Hemen değiştirin.
- Açma/kapama düğmesi çalışmıyorsa cihazı kullanmayın.
- Cihazı banyo veya benzeri bir yerde kullanıyorsanız, cihaz kapalı olsa bile suya yakınlık risk oluşturduğundan, kısa bir süre için bile olsa kullanmadığınız zamanlarda cihazın fişini prizden çekin.
- Kullanılmadığında, temizlik yapmadan, herhangi bir ayarlama veya aksesuar değişikliği yapmadan önce cihazın elektrik bağlantısını kesin.
- Bu cihaz sadece ev kullanımı içindir, profesyonel veya endüstriyel kullanım için değildir.
- Bu cihazı çocukların ve/veya fiziksel, duyuşsal veya zihinsel yetenekleri kısıtlı olanların veya kullanımına aşina olmayanların erişemeyeceği bir yerde saklayın.
- Cihaz hala sıcaksa saklamayın.
- Cihazı iyi durumda tutun. Hareketli parçaların yanlış hizalanmadığını veya kilitlenmediğini kontrol edin ve cihazın doğru çalışmasını engelleyebilecek kırık parça veya anormallik olmadığından emin olun.
- Cihazı, aksesuarlarını ve aletlerini bu talimatlara uygun olarak, çalışma koşullarını ve yapılacak işi dikkate alarak kullanın. Cihazın amaçlanandan farklı işlemler için kullanılması tehlikeli bir duruma neden olabilir.
- Cihazı kullanmadığınız zamanlarda asla bağlı ve gözetimsiz bırakmayın. Bu enerji tasarrufu sağlar ve cihazın ömrünü uzatır.
- Kullanım sırasında cihazı asla bir yüzeyin üzerine koymayın.
- Cihazı tek seferde 20 dakikadan fazla kullanmayın. Sonraki kullanımdan önce bir saat soğumasını bekleyin.
- Cihazı evcil hayvanlar veya hayvanlar üzerinde kullanmayın.
- DİKKAT: Zararlı olabileceğinden, bu cihazı kullanırken uykuya dalmayın.

KULLANIM TALIMATLARI

KULLANIM ÖNCESİ

- Tüm ürün ambalajlarının çıkarıldığından emin olun.
- Lütfen ilk kullanımdan önce "Güvenlik önerileri ve uyarılar" kitapçığını dikkatlice okuyun.

GENEL KULLANIM ÖNERİLERİ

- Yoğunluk kontrolü, masajın yoğunluğunu gerektiği gibi ayarlamanıza olanak tanır. Hafif bir hız ile başlayın ve

masaja olan duyarlılığınıza bağılı olarak kademeli olarak artırın.

- Kırmızı ışık ek bir masaj işlevidir. Masajın etkinliğini güçlendirmek için kullanın.
- Özel tedavi kremleri kullanıyorsanız bunları masajdan sonra uygulayın. Cildi ve dokuları bileşenlerin emilimi için hazırlayın. Krem, "Dalga şekilli başlık" (H) veya "Pürüzsüz silindirik başlık" (L) kullanılarak uygulanabilir.
- "Dalga şekilli kafa" (H) kafa koruma aparatını (O) kullanıyorsanız krem sürmeyin.

ÖNERİLEN TEDAVİ SÜRESİ

- Tedavi 15-20 dakika arasında sürebilir.
- Cihaz 20 dakika sonra otomatik olarak duracaktır, bu süreden sonra cihazı kullanmaya devam etmek isterseniz, devam etmeden önce soğumasını bekleyin.
- Daha etkili bir tedavi için cihazı düzenli olarak kullanın. Sonuçları fark edene kadar cihazı her gün kullanın, daha sonra bu sonuçları korumak için kullanabilirsiniz. Sonuçları uzun vadede korumak için yaşam tarzı alışkanlıklarınızı ve yiyeceklerinizi uyarlayın.

KULLANIM

- Koruyucu kapağı (O) çıkarın.
- Takılı olan varsayılan masaj başlığını çıkarın. (Şekil 1)
- Bir masaj başlığı seçin (bkz. "Masaj başlığı seçimi").
- Aynı masaj sırasında farklı başlıkları dönüşümlü olarak kullanabilirsiniz.
- İsteddiğiniz masaja karşılık gelen başlığı başlık adaptörüne takın. (Şekil 2)
- Fişi prize takmadan önce besleme kablosunu tamamen uzatın.
- Cihazı elektrik şebekesine bağlayın.
- ON/OFF düğmesinin (B) led ışığı yanıp sönerek cihazın stand-by modunda olduğunu gösterir.
- Cihazı, kontrol paneli size bakacak şekilde, arkasındaki kaymayı önleyici alandan tutarak tutun (Şekil 3).
- AÇMA/KAPAMA düğmesini (B) kullanarak cihazı açın.
- Isıtma işlevini etkinleştirmek için AÇMA/KAPAMA düğmesini (B) basılı tutun.
- Şiddetli bir başlatmayı önlemek için, cihaz normal çalışmada ve süper düşük hızda açılır.
- Hız ve mod seçiciyi (C) (D) kullanarak istediğiniz masaj modunu seçin (bkz. "Önceden ayarlanmış bir modun seçilmesi") ve masaj aletini üzerinde çalışacağınız bölgeye yerleştirin.
- Cihazı iki elinizle sıkıca tutun ve cilt üzerinde kan dolaşımı yönünde hareket ettirin (bkz. "Masaj Yönü").

- Çok sert bastırmadan, masaj aletini tedavi edilecek alan üzerinde kaydırın. Cihazı cilde çok sert bastırarak motorun verimli çalışmasını engelleyecektir.

MASAJ BAŞLIĞI SEÇİMİ

- PARMAK IZI (I): Parmak masaj başlığı. Hareketli basınç uçları.
- MAKSİMUM KUVVET (J, N): Tırtıklı silindirik başlıkları. Hareketli, titreşimli sarmallar. Bu, örneğin kasları sıkılaştırır, hacmi azaltır, kasları ısıtır, rahatlatır ve stresi azaltır.
- PRO-WAVE (H): Dalga şekilli başlık. Sıkılaştırır ve kan dolaşımını iyileştirir. Uyluk ve kalça bölgelerinde kullanım içindir.
- RULO MASAJ (L): Pürüzsüz silindirik başlığı. Uzun, kayan hareketler dizisi. Rahatlatır ve kan dolaşımını iyileştirir.
- KURU FIRÇA (K): Peeling fırçası, ölü kını temizler ve kan dolaşımını uyarır.
- TOP MASAJI (M): Top masaj başlığı. Kasları uyarır ve sıkılaştırır, cildin sıkılaşmasına yardımcı olur.
- KUMAŞ ÖRTÜ (O): PRO-WAVE başlığı (H) ile özel kullanım içindir. Daha fazla konfor için başlığı kumaş kılıfta örtün. Asla kremlerle birlikte kullanmayın. (Şekil 4)

BİR ÖN AYAR MODU SEÇME

- NORMAL ÇALIŞMA 4 hız ile.
- Hız seçme düğmesine (C) basarak istediğiniz hızı seçin:
 - Süper düşük hız: ~1.800 RPM
 - Düşük hız: ~2.200 RPM
 - Orta hız: ~2.600 RPM
 - Yüksek hız: ~3.000 RPM

SABİT ÖN AYAR MODLARI

- Mod seçme düğmesine (D) basarak istediğiniz sabit ön ayar modunu seçin:
 - STIMULATING MODE: Dakikada 3 otomatik frekans değişimi (120, 150 ve 200 atım).
 - SİSTEMATİK DALGA MODU: süper düşük hız ve yüksek hız arasında 8 saniyelik döngü süresi.
 - ATIM MODU: dakikada sabit 120 atım.
 - HIZLI ATIM MODU: dakikada sabit 200 atım.
- Normal çalışmaya geri dönmek için hız seçme düğmesine (C) basın.

MASAJ YÖNÜ

- DAİMA cihazı cilt üzerinde kan dolaşımı yönünde kaydırın. Yukarı doğru.
- ASLA doğrudan omurgaya masaj yapmayın.

- ASLA doğrudan bir kemiğe (diz, ayak bileği ve dirsek) masaj yapmayın. Masaj başlığının çıkıntılı kısımları kemiğe çarparak yaralanmaya neden olabilir.
 - Bacaklar: Cihazı uyluğun üzerine, dize yakın bir yere yerleştirin ve kalçaya doğru hafifçe yukarı kaydırın (Şekil 5).
 - Kalçalar: Yukarı ve dairesel hareketleri birleştirin. (Şekil 6).
 - Karın bölgesi: Cihazı göbeğin üzerine yerleştirin ve yavaşça dışarı doğru hareket ettirin. (Şekil 7). Asla göbek çevresinde dairesel hareketler yapmayın.
 - Kollar: Cihazı dirseğin yakınına yerleştirin ve koltuk altına doğru hafifçe kaydırın. Masajı koltuk altından dirseğe doğru tekrarlayın (Şekil 8).
 - Sirt: Cihazı omurga bölgesine yerleştirin ve kürek kemiğine doğru hafifçe yukarı kaydırın. (Şekil 9).

- Cihazı temizlemek için çözücüler veya çamaşır suyu gibi asit veya baz pH değerine sahip ürünler veya aşındırıcı ürünler kullanmayın.
- Cihazı suya veya başka bir sıvıya daldırmayın veya akan bir musluğun altına yerleştirmeyin.

CILT HAZIRLIĞI - PEELING

- Masajın gerekli olduğu bölgede masajı uygulamadan önce cildi uygun şekilde hazırlayarak başlamak önemlidir, bu nedenle bölgeyi ölü hücrelerden arındıracak ve cildi daha yumuşak hale getirecek doğal kıllı fırça (KURU FIRÇA) (K) kullanarak cilde peeling yapmalıyız. Aşırı eksfoliasyonla cilde zarar vermektten kaçının (haftada bir kez yeterlidir). Tüm bölgeye 5 dakika boyunca nazikçe masaj yapın. Bu adım kan dolaşımınızı ve metabolizmanızı uyarmaya yardımcı olur.
- Cilt her zaman kalbe doğru fırçalanmalı, ayaklardan başlanmalı ve bacaklarda kalçalara, kollarda ise bilekten omuza doğru ilerlenmelidir. Pürüzlü bölgelerde ısrarcı olun ve hassas bölgelerde dikkatli olun. Eksfoliasyon yoğunluğunu cildin durumuna, vücut bölgesine ve özel hassasiyete göre ayarlayın.

CIHAZI KULLANMAYI BITİRDİĞİNİZDE

- ON/OFF düğmesini (B) kullanarak cihazı kapatın.
- Cihazın fişini elektrik şebekesinden çekin.
- Cihazı temizleyin.

GÜVENLİK TERMAL KORUYUCU

- Cihazda, cihazı aşırı ısınmaya karşı koruyan bir güvenlik cihazı bulunmaktadır.
- Cihaz kendi kendine kapanırsa, yeniden başlatmaya çalışmadan önce cihazı soğumaya bırakın. Cihazı kullanmaya devam etmek istiyorsanız, devam etmeden önce soğumasını bekleyin.

TEMİZLİK

- Herhangi bir temizlik işlemine başlamadan önce cihazın elektrik bağlantısını kesin ve soğumasını bekleyin.
- Ekipmanı birkaç damla bulaşık deterjanı damlatılmış nemli bir bez kullanarak temizleyin ve ardından kurulayın.



פילינג מוגזם (פעם בשבוע מספיקה). עסו בעדינות את כל האזור למשך 5 דקות. שלב זה עוזר להמריץ את זרימת הדם ואת חילוף החומרים.

• תמיד יש להבריש את העור לכיוון הלב, החל מכפות הרגליים ועד לירכיים במקרה של רגליים, ומשורש כף היד לכתף לזרועות. יש להתמיד באזורים קשים יותר ולהיזהר עם אזורים רגישים. התאם את עוצמת הפילינג בהתאם למצב העור, אזור הגוף ורגישות מיוחדת.

לאחר שסיימת להשתמש במכשיר

• כבה את המכשיר באמצעות לחצן ההפעלה/כיבוי (B).

• נתק את המכשיר מהחשמל.

• נקה את המכשיר.

מגן תרמי בטיחותי

• למכשיר יש התקן בטיחות, המגן על המכשיר מפני התחממות יתרה.

• אם המכשיר מכבה את עצמו, השאר את המכשיר להתקרר לפני שתנסה להפעיל אותו מחדש. אם ברצונך להמשיך להשתמש במכשיר, אפשר לו להתקרר לפני שתמשיך.

ניקוי

• נתק את המכשיר מהחשמל והנח לו להתקרר לפני ביצוע כל משימת ניקוי.

• נקה את הציוד באמצעות מטלית לחה עם כמה טיפות של נחל כביסה ולאחר מכן יבש.

• אין להשתמש במיסיים, או במוצרים בעלי חומצה או pH בסיס כגון אקונומיקה, או מוצרים שוחקים, לניקוי המכשיר.

• אין לטבול את המכשיר במים או בכל נחל אחר, או להניח אותו מתחת לברז זורם.

- אם אתה משתמש בחיבור "ראש בצורת גל" (H) להגנה על הראש (O), אין למרוח קרמים.

משך הטיפול המומלץ

- הטיפול יכול להימשך בין 15-20 דקות.
- המכשיר יפסיק אוטומטית לאחר 20 דקות, אם ברצונך להמשיך להשתמש במכשיר לאחר זמן זה, הניחו לו להתקרר לפני שתמשיך.
- לקבלת טיפול יעיל יותר, השתמש במכשיר באופן קבוע. השתמש במכשיר כל יום עד שתבחין בתוצאות, לאחר מכן תוכל להשתמש בו כדי לשמור על תוצאות אלו. כדי לשמור על התוצאות לאורך זמן, התאימו את הרגלי החיים והמוזון שלכם.

להשתמש

- הסר את כיסוי המגן (O).
- הסר את ראש העיסוי המוצמד כברירת מחדל. (איור 1)
- בחר ראש עיסוי (ראה "בחירת ראש עיסוי").
- אתה יכול להחליף את השימוש בראשים שונים במהלך אותו עיסוי.
- התאימו את הראש בהתאם לעיסוי הרצוי על מתאם הראש. (איור 2)
- הארך את כבל החשמל לחלוטין לפני חיבורו.
- חבר את המכשיר לרשת החשמל.
- נורית ה-LED של לחצן ההפעלה/כיבוי (B) התבהבה, מה שמציין שהמכשיר נמצא במצב המתנה.
- החזק את המכשיר כאשר לוח הבקרה פונה אליך, אוחד בו באזור המונע החלקה מאחור (איור 3).
- הפעל את המכשיר באמצעות לחצן ההפעלה/כיבוי (B).
- לחץ לחיצה ארוכה על לחצן ההפעלה/כיבוי (B) כדי להפעיל את פונקציית החימום.
- כדי למנוע התנעה עזה, המכשיר מופעל בפעולה רגילה ובמהירות סופר נמוכה.
- בחר את מצב העיסוי הרצוי, באמצעות בורר המהירות והמצבים (C) (D) (ראה "בחירת מצב מוגדר מראש") והנח את העיסוי על האזור עליו אתה הולך לעבוד.
- החזק את המכשיר בחוזק בשתי הידיים והזז אותו על העור לכיוון זרימת הדם (ראה "כיוון עיסוי").
- מבלי ללחוץ חזק מדי, פשוט החלק את מכשיר העיסוי על האזור שבו יש לטפל. לחיצה קשה מדי של המכשיר על העור תמנע מהמנוע לפעול ביעילות.

בחירת ראש עיסוי

- הדפסת אצבע (I): ראש עיסוי אצבע. טיפים להזזה של לחץ.
- MAX-FORCE (J, N): ראשי גלילה משוננים. סלילים נעים ורוטטים. זה מתחדד את השרירים, מפחית נפח, מתחם את השרירים, מרגיע וחי מחדש את הלחץ, למשל.
- PRO-WAVE (H): ראש בצורת גל. גוון ומשפר את זרימת הדם. לשימוש באזורי הירכיים והישבן.
- עיסוי גליל (L): ראש רולר חלק. רצף של תנועות הזזה ארוכות. מרגיע ומשפר את זרימת הדם.

- מברשת יבשה (K): מברשת פילינג, מסירה קרובים מתים וממריצה את זרימת הדם.
- BALL-MASSAGE (M): ראש עיסוי כדור. ממריץ וחיטוב את השרירים, עוזר למיצוק העור.
- כיסוי בד (O): לשימוש בלעדי עם ראש PRO-WAVE (H). לנוחות רבה יותר, כסה את הראש בכיסוי הבד. לעולם אל תשתמש בו עם קרמים. (איור 4)

בחירת מצב מוגדר מראש

- פעולה רגילה עם 4 מהירויות.
- בחר את המהירות הרצויה על ידי לחיצה על לחצן בורר המהירות (C):

- מהירות סופר נמוכה: ~1.800 סל"ד
- מהירות נמוכה: ~2.200 סל"ד
- מהירות בינונית: ~2.600 סל"ד
- מהירות גבוהה: ~3,000 סל"ד

מצבים קבועים מראש

- בחר את המצב הקבוע הרצוי על ידי לחיצה על לחצן בורר המצבים (D):
- מצב גירוי: 3 זרימות תדר אוטומטי לִדקה (120, 150 ו-200 פעימות).
- מצב גל שיטתי: זמן מחזור של 8 שניות בין מהירות סופר נמוכה למהירות גבוהה.
- מצב מיצוק: קבוע 120 פעימות לִדקה.
- מצב מיצוק מהיר: קבוע 200 פעימות לִדקה.

- כדי לחזור לפעולה רגילה, לחץ על לחצן בורר המהירות (C).

כיוון עיסוי

- החלק תמיד את המכשיר על העור לכיוון זרימת הדם. בכיוון מעלה.
- לעולם אל תעסו ישירות את עמוד השדרה.
- לעולם אל תעסו ישירות עצם (ברך, קרסול ומרפק). החלקים הבולטים של ראש העיסוי עלולים לפגוע בעצם ולגרום לפציעה.
- רגליים: הנח את המכשיר על הירך, קרוב לברך, והחלק אותו בעדינות כלפי מעלה לכיוון הירך. (איור 5).
- ישבן: שלבו תנועות כלפי מעלה ומעגליות. (איור 6).
- בטן: הנח את המכשיר על הטבור והזז אותו בעדינות החוצה. (איור 7). לעולם אל תבצע תנועות מעגליות סביב הטבור.
- זרועות: הנח את המכשיר קרוב למרפק והחלק אותו בעדינות לעבר בית השחי. חזור על העיסוי מבית השחי לכיוון המרפק. (איור 8).
- גב: הנח את המכשיר באזור עמוד השדרה והחלק אותו בעדינות כלפי מעלה לכיוון השכמה. (איור 9).

הכנת העור - פילינג

- חיוני להתחיל בהכנה נכונה של העור לפני ביצוע העיסוי באזור בו הוא נדרש, לכן כדאי לקלף את העור באמצעות מברשת הזיפים הטבעית (DRY BRUSH) (K), שתשאיר את האזור נקי מתאימותים ולהפוך את העור לרך יותר. הימנע מפגיעה בעור באמצעות

מכשיר לעיסוי
SCULPTURAL
SCULPTURAL BRUSH

תיאור

- הארך את כבל החשמל של המכשיר במלואו לפני כל שימוש.
- אל תשתמש במכשיר אם האביזרים שלו אינם מותאמים כהלכה.
- אל תשתמש במכשיר אם האביזרים המחוברים אליו פגומים. החלף אותם מיד.
- אל תשתמש במכשיר אם לחצן ההפעלה/כיבוי אינו פועל.
- אם אתה משתמש במכשיר בחדר אמבטיה או במקום דומה, נתק את המכשיר מהחשמל כאשר הוא אינו בשימוש, גם אם זה רק לזמן קצר, שכן קרבה למים מהווה סיכון, גם אם המכשיר כבוי.
- נתק את המכשיר מהחשמל כאשר אינו בשימוש, לפני ניקוי, ביצוע כל התאמה או החלפת אביזרים.
- מכשיר זה מיועד לשימוש ביתי בלבד, לא לשימוש מקצועי או תעשייתי.
- אחסן את המכשיר הרחק מהישג ידם של ילדים ו/או אנשים עם יכולות פזיזות, חושיות או נפשיות מופחתות או כאלה שאינם מכירים את השימוש בו.
- אין לאחסן את המכשיר אם הוא עדיין חם.
- שמרו על המכשיר במצב טוב. בדוק שהחלקים הנעים אינם מיושרים או נעולים, וודא שאין חלקים שבורים או חריגות שעלולות למנוע מהמכשיר לפעול כהלכה.
- השתמש במכשיר ובאביזריו ובכלי העבודה בהתאם להוראות אלה, תוך התחשבות בתנאי העבודה ובעבודה שיש לבצע. שימוש במכשיר לפעולות שונות מאלה שנועדו עלול לגרום למצב מסוכן.
- לעולם אל תשאיר את המכשיר מחובר וללא השגחה אם אינו בשימוש. זה חוסך באנרגיה ומאריך את חיי המכשיר.
- לעולם אל תניח את המכשיר על משטח בזמן השימוש.
- אין להשתמש במכשיר יותר מ-20 דקות בכל פעם. מניחים להתקרר במשך שעה אחת לפני השימוש הבא.
- אין להשתמש במכשיר על חיות מחמד או בעלי חיים.
- זהירות: אל תירדם בזמן השימוש במכשיר זה, מכיוון שהדבר עלול להזיק.

A	גוף עיקרי
B	כפתור הפעלה/כיבוי וחיומם
C	בורר מהירות
D	בורר מצבים
E	כבל אספקה
F	לדים אדומים
G	מתאם ראש עיסוי
H	ראש בצורת גל
I	ראש עיסוי אצבע
J	ראש רולר משונן
K	ראש פילינג**
L	ראש רולר חלק
M	ראש עיסוי כדור*
N	ראש עיסוי דוקרני מקביל*
O	כיסוי בד
P	תיק אחסון

(* זמין רק בדגם Sculptural
Sculptural Brush (** זמין רק במצב

אם לדגם המכשיר שלך אין את האביזרים המתוארים לעיל, ניתן לקנות אותם גם בנפרד משירות הסיוע הטכני.

שימוש וטיפול

- אל תשתמש במכשיר העיסוי על אזור הבטן אם אתה בהריון או מאמינה שאתה עלול להיות בהריון.
- אם אתה סובל מבעיות בריאותיות כלשהן, למשל, מותקן קוצב לב, התייעץ עם הרופא שלך.
- אל להשתמש בעיסוי ישירות על:

- פריחות בעור או דלקת.
- כוויות, פצעים פתוחים, עור נגוע.

- אין להפעיל את המכשיר קרוב מדי לשיעה, לקשור את השיער לפני השימוש כדי למנוע את הסתבכות השיער.
- אל תשתמש בו אם אתה סובל מאחת מהמחלות או המחלות הבאות: דליות, זרימת דם לקויה, חבורות ודלקת ורידים, פקת, עור קרוע או סוכרת.
- אל תשתמש במכשיר אם אתה נוטל תרופות שעלולות להפחית את היכולת החושית.

- אל תיגע באף אחד מהחלקים הנעים של המכשיר בזמן שהוא פועל.

הוראות לשימוש

לפני השימוש

- ודא שכל אריזות המוצר הוסרו.
- אנא קרא בעיון את חוברת "עצות ואזהרות בטיחות" לפני השימוש הראשון.

המלצות כלליות לשימוש

- בקרת העוצמה מאפשרת לווסת את עוצמת העיסוי לפי הצורך. התחל במהירות עדינה והגבר בהדרגה בהתאם לרגישות שלך לעיסוי.
- האור האדום הוא פונקציית עיסוי נוספת. השתמש בו כדי לחזק את יעילות העיסוי.
- אם אתה משתמש בקרמים טיפוליים ספציפיים, מרחי אותם לאחר העיסוי. חן את העור והרקמות לספיגת החומרים. ניתן למרוח את הקרם באמצעות "ראש בצורת גל" (H) או "ראש רולר חלק" (L).

- قم بتنظيف الجهاز باستخدام قطعة قماش مبللة مع بضع قطرات من سائل الغسيل ثم جففه.
- لا تستخدم المذيبات أو المنتجات التي تحتوي على درجة حموضة حمضية أو قاعدية مثل مواد التبييض أو المنتجات الكاشطة لتنظيف الجهاز.
- لا تغمر الجهاز في الماء أو أي سائل آخر، ولا تضعه تحت صنوبر جارٍ.

يستخدم

- قم بإزالة الغطاء الواقي (O).
- قم بإزالة رأس التدليك الافتراضي المرفق. (رسم بياني 1)
- اختر رأس التدليك "راجع" (اختيار رأس التدليك).
- يمكنك التبديل بين استخدام رؤوس مختلفة أثناء نفس التدليك.
- قم بتركيب الرأس المطابق للتدليك المطلوب على محول الرأس. (الصورة 2)
- قم بتمديد سلك الإمداد بالكامل قبل توصيله.
- قم بتوصيل الجهاز بالتيار الكهربائي.
- ضوء LED الخاص بزر التشغيل/الإيقاف (B)، للإشارة إلى أن الجهاز في وضع الاستعداد.

اتجاه التدليك

- أمسك الجهاز بحيث تكون لوحة التحكم في اتجاهك، وأمسكه من المنطقة المضادة للانزلاق في الخلف (الشكل 3).
- قم بتشغيل الجهاز باستخدام زر التشغيل/الإيقاف (B).
- اضغط مع الاستمرار على زر التشغيل/إيقاف التشغيل (B) لتنشيط وظيفة التشغيل.
- لتجنب بداية شرسة، يتم تشغيل الجهاز في وضع التشغيل العادي وبسرعة منخفضة للغاية.
- حدد وضع التدليك المطلوب، باستخدام محدد السرعة والوضع (C) (D) (انظر "اختيار وضع محدد مسبقاً") ثم ضع جهاز التدليك على المنطقة التي ستعمل عليها.
- أمسك الجهاز بقوة بكلتا يديك وحركه على الجلد في اتجاه الدورة الدموية (انظر "اتجاه التدليك").
- دون الضغط بشدة، ما عليك سوى تمرير جهاز التدليك على المنطقة المراد علاجها. الضغط على الجهاز بقوة شديدة على الجلد سيمنع المحرك من العمل بكفاءة.

تحضير البشرة - التقشير

- من الضروري البدء بتحضير البشرة بشكل صحيح قبل القيام بالتدليك في المنطقة المطلوبة، لذا يجب أن تقوم بتقشير البشرة باستخدام الفرشاة ذات الشعيرات الطبيعية (DRY BRUSH) (K)، والتي ستترك المنطقة خالية من الخلايا الميتة. وجعل البشرة أكثر نعومة. تجنب إتلاف الجلد من خلال التقشير المفرط (مرة واحدة في الأسبوع كافي). قم بتدليك المنطقة بأكملها بلطف لمدة 5 دقائق. تساعد هذه الخطوة على تنشيط الدورة الدموية والتمثيل الغذائي.
- يجب أن يتم توجيه الجلد دائماً نحو القلب، بدءاً من القدمين وينتقل إلى الوركين في حالة الساقين، ومن الرسغ إلى الكتف بالنسبة للذراعين. استمر على المناطق الأكثر خشونة وكن حذراً مع المناطق الحساسة. اضبط شدة التقشير بناءً على حالة الجلد ومنطقة الجسم والحساسية الخاصة.

مجرد الانتهاء من استخدام الجهاز

- قم بإيقاف تشغيل الجهاز باستخدام زر التشغيل/الإيقاف (B).
- أفضل الجهاز عن التيار الكهربائي.
- قم بتنظيف الجهاز.

واقى حراري للسلامة

- يحتوي الجهاز على جهاز أمان يحمي الجهاز من الحرارة الزائدة.
- إذا توقف الجهاز عن العمل من تلقاء نفسه، اترك الجهاز ليبرد قبل محاولة إعادة تشغيله. إذا كنت ترغب في الاستمرار في استخدام الجهاز، اتركه ليبرد قبل المتابعة.

تنظيف

- أفضل الجهاز عن مصدر التيار الكهربائي واتركه يبرد قبل القيام بأي مهمة تنظيف.

اختيار رأس التدليك

- بصمة الإصبع (I): رأس تدليك الإصبع. تصانح الضغط المتحرك.
- MAX-FORCE (J, N): رؤوس بكرات مسننة. تتحرك، تهتز والحلزونيات. يؤدي ذلك إلى تناغم العضلات وتقليل حجمها وتدفئة العضلات واسترخائها وتخفيف التوتر، على سبيل المثال.
- PRO-WAVE (H): رأس على شكل موجة. نغمات ويحسن الدورة الدموية. للاستخدام على مناطق الفخذ والأرداف.
- تدليك رول (L): رأس دوار ناعم. تسلسل الحركات المنزلقة الطويلة. يريح ويحسن الدورة الدموية.
- الفرشاة الجافة (K): فرشاة تقشير، تزيل الجلد الميت وتنشط الدورة الدموية.
- تدليك الكرة (M): رأس تدليك الكرة. يحفز ويقوي العضلات، مما يساعد على شد الجلد.
- غطاء قبائبي (O): للاستخدام الحصري مع رأس PRO-WAVE (H) ولراحة أكبر قومي بتغطية الرأس بغطاء القماش. لا تستخدمه أبداً مع الكرمات. (الشكل 4)

اختيار وضع الإعداد المسبق

- التشغيل العادي مع 4 سرعات.
- حدد السرعة المطلوبة بالضغط على زر محدد السرعة (C):

- سرعة منخفضة للغاية: ~ 1.800 دورة في الدقيقة
- السرعة المنخفضة: ~ 2.200 دورة في الدقيقة
- السرعة المتوسطة: ~ 2.600 دورة في الدقيقة
- السرعة العالية: ~ 3.000 دورة في الدقيقة

مدلك

SCULPTURAL
SCULPTURAL BRUSH

وصف

- لا تستخدم الجهاز إذا لم يتم تركيب ملحقاته بشكل صحيح.
- لا تستخدم الجهاز إذا كانت الملحقات المرفقة به معيبة. استبدلها على الفور.
- لا تستخدم الجهاز إذا كان زر التشغيل/الإيقاف لا يعمل.
- إذا كنت تستخدم الجهاز في الحمام أو مكان مشابه، فافصل الجهاز من التيار الكهربائي عندما لا يكون قيد الاستخدام، حتى لو كان ذلك لفترة قصيرة فقط، لأن القرب من الماء يشكل خطرًا، حتى لو تم إيقاف تشغيل الجهاز.
- أفضل الجهاز عن مصدر التيار الكهربائي في حالة عدم استخدامه، قبل التنظيف، أو إجراء أي تعديل أو تغيير في الملحقات.
- هذا الجهاز مخصص للاستخدام المنزلي فقط، وليس للاستخدام المهني أو الصناعي.
- قم بتخزين هذا الجهاز بعيدًا عن متناول الأطفال وأو الأشخاص ذوي القدرات البدنية أو الحسية أو العقلية المنخفضة أو أولئك الذين لا يعرفون كيفية استخدامه.
- لا تقم بتخزين الجهاز إذا كان لا يزال ساخنًا.
- حافظ على الجهاز في حالة جيدة. تأكد من عدم محاذاة الأجزاء المتحركة أو قفلها بشكل خاطئ وتأكد من عدم وجود أجزاء مكسورة أو حالات شاذة قد تمنع الجهاز من العمل بشكل صحيح.
- استخدم الجهاز وملحقاته وأدواته وفقًا لهذه التعليمات مع مراعاة ظروف العمل والعمل المطلوب تنفيذه. قد يؤدي استخدام الجهاز لعمليات مختلفة عن تلك المقصودة إلى حدوث موقف خطير.
- لا تترك الجهاز أبدًا متصلاً دون مراقبة إذا لم يكن قيد الاستخدام. وهذا يوفر الطاقة ويطيل عمر الجهاز.
- لا تضع الجهاز أبدًا على سطح أثناء الاستخدام.
- لا تستخدم الجهاز لأكثر من 20 دقيقة في المرة الواحدة. السماح لتبرد لمدة ساعة واحدة قبل الاستخدام اللاحق.
- لا تستخدم الجهاز على الحيوانات الأليفة أو الحيوانات.
- تنبيه: لا تغفو أثناء استخدام هذا الجهاز، لأن ذلك قد يكون ضارًا.

- A الجسم الرئيسي
- B تشغيل/إيقاف وزر الحرارة
- C محدد السرعة
- D محدد الوضع
- E سلك الإمداد
- F المصباح الحمراء
- G محول رأس التدليك
- H رأس على شكل موجة
- I رأس تدليك الإصبع
- J رأس الأسطوانة المسننة
- K رأس التقشير **
- L رأس دوار ناغم
- M رأس تدليك الكرة *
- N رأس تدليك قرصي شائك متوازي *
- O غطاء من القماش
- P حقيبة تخزين

(*) متوفر فقط في الطراز Sculptural

(**) متوفر فقط في وضع Sculptural Brush

إذا كان طراز جهازك لا يحتوي على الملحقات الموضحة أعلاه، فيمكن أيضًا شراؤها بشكل منفصل من خدمة المساعدة الفنية.

تعليمات الاستخدام

قبل الاستعمال

- تأكد من إزالة جميع عبوات المنتج.
- يرجى قراءة كتيب "نصائح وتحذيرات السلامة" بعناية قبل الاستخدام الأول.

توصيات عامة للاستخدام

- ينتج لك التحكم في الكثافة تنظيم شدة التدليك حسب الحاجة. ابدأ بسرعة لطيفة ووقم بزيادة السرعة تدريجيًا حسب حساسيتك للتدليك.
- الضوء الأحمر هو وظيفة تدليك إضافية. استخدامه لتعزيز فعالية التدليك.
- إذا كنت تستخدم كريمات علاجية محددة، فقم بتطبيقها بعد التدليك. تحضير الجلد والأنسجة لامتناع المكونات. يمكن وضع الكريم باستخدام "الرأس المموج" (H) أو "الرأس الدوار الناغم" (L).
- إذا كنت تستخدم ملحق حماية الرأس "الرأس على شكل موجة" (H)، فلا تستخدم الكريمات.

مدة العلاج الموصى بها

- يمكن أن يستمر العلاج ما بين 15-20 دقيقة.
- سيتوقف الجهاز تلقائيًا بعد 20 دقيقة، إذا كنت ترغب في الاستمرار في استخدام الجهاز بعد هذا الوقت، اتركه ليبرد قبل المتابعة.
- للحصول على علاج أكثر فعالية، استخدم الجهاز بانتظام. استخدمه الجهاز يوميًا حتى تلاحظي النتائج، ويمكنك بعد ذلك استخدامه للحفاظ على هذه النتائج. للحفاظ على النتائج على المدى الطويل، قم بتعديل عادات نمط حياتك وطعامك.

الاستخدام والعناية

- لا تستخدم جهاز التدليك على منطقة البطن إذا كنت حاملًا أو تعتقد أن ذلك قد تكونين حاملًا.
- إذا كنت تعاني من أي مشاكل صحية، على سبيل المثال، تركيب جهاز تنظيم ضربات القلب، استشر طبيبك.
- لا تستخدم المذلك مباشرة على:
 - طلع جلدي أو التهاب.
 - الحروق، والجروح المفتوحة، والجلد المصاب.
- لا تقم بتشغيل الجهاز بالقرب من الشعر، اربط الشعر قبل الاستخدام لمنع تشابك الشعر.
- لا تستخدمه إذا كنت تعاني من أي من الأمراض أو الاعتلالات التالية: الدوالي، ضعف الدورة الدموية، الكدمات، التهاب الأوردة، تجلط الدم، تمزق الجلد أو مرض السكري.
- لا تستخدم الجهاز إذا كنت تتناول أدوية قد تقلل من القدرة الحسية.
- لا تلمس أيًا من الأجزاء المتحركة بالجهاز أثناء تشغيله.
- قم بتمديد سلك إمداد الجهاز بالكامل قبل كل استخدام.

solac

www.solac.com



Points de collecte sur www.quefairedemesdechets.fr