

PRIXTON

CONTENT STUDIO

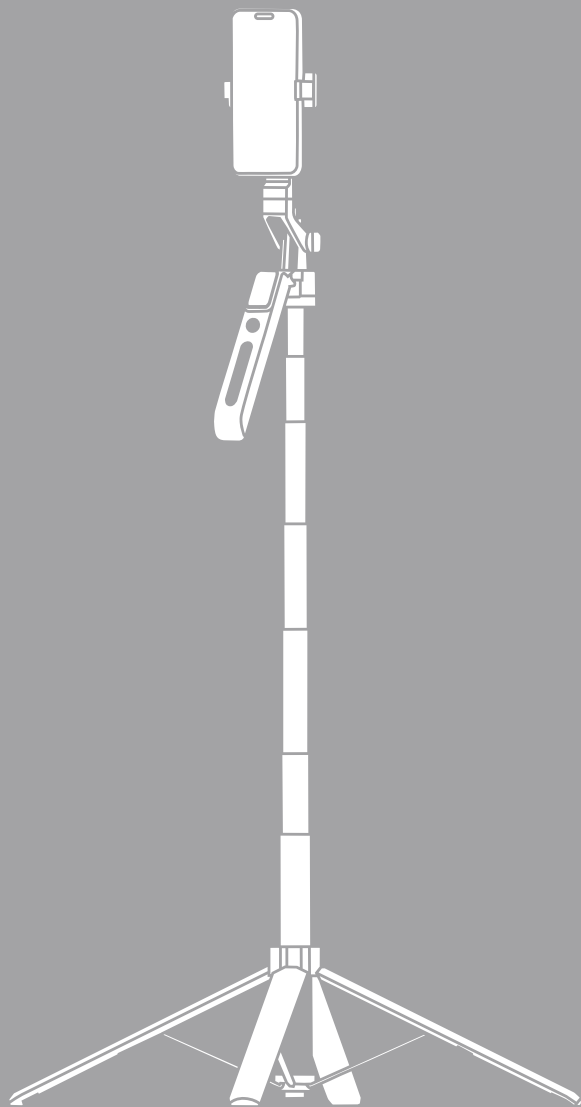

TRÍPODE INTELIGENTE
SMART TRIPOD

INDEX

ES	3
EN	9
PT	15
FR	21
IT	27
DE	33
NL	39

Parámetros del Palo de Seguimiento

- Longitud de expansión: 325-1800 mm
- Peso neto: Aproximadamente 0,55 kg
- Condición de carga: 5V 1A
- Tiempo de carga: 3 h
- Potencia de trabajo: 0,15-5 W
- Capacidad de la batería: 1800 mAh / 3,7 V (18650)

Parámetros de Control

- Dispositivos inalámbricos: LAIGI
- Voltaje de trabajo: 2,8-4,2 V
- Condición de carga: 5V 1A
- Tiempo de carga: 2 h
- Potencia de trabajo: 0,4 W (máx.)
- Capacidad de la batería: 55 mAh / 3,7 V

Introducción del Producto

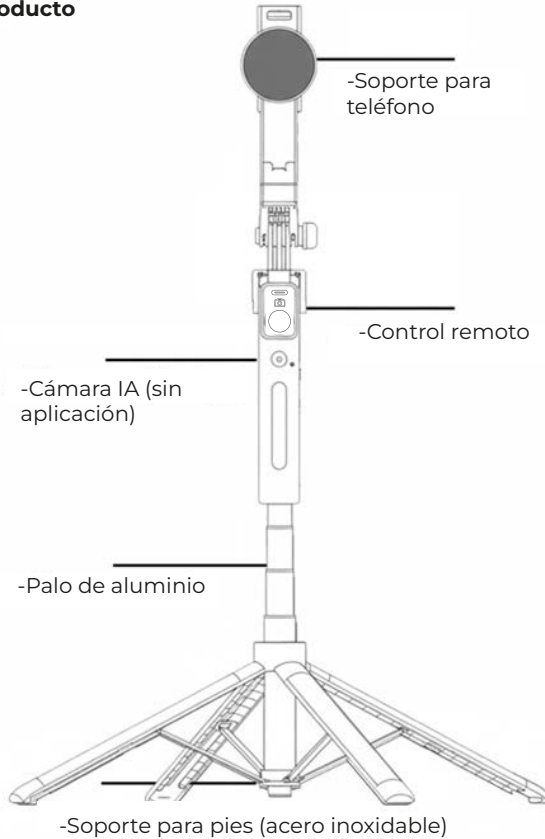

Instrucciones de uso

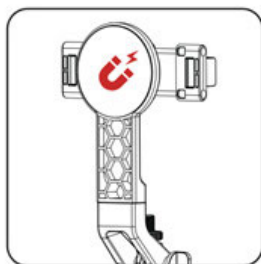

El clip/magnet del teléfono se puede colocar en el móvil.

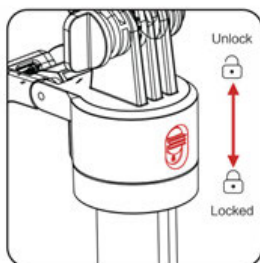

Desbloquee la cabeza al usarla.

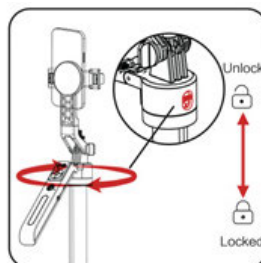

Levántela para desbloquear 360° y utilizar el brazo articulado.

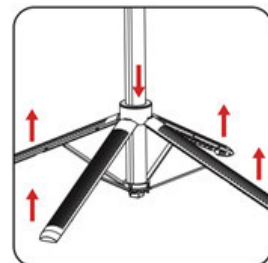

Abra el soporte desde la parte inferior.

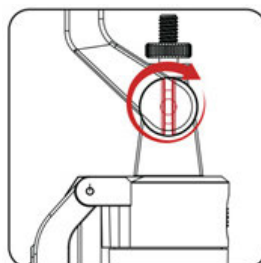

Apriete la perilla para fijar el clip del teléfono.

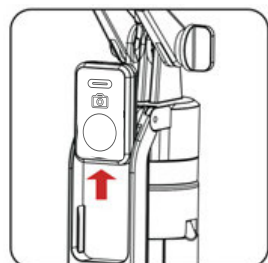

Empuje hacia arriba el control remoto para retirarlo.

Cabeza de seguimiento inteligente

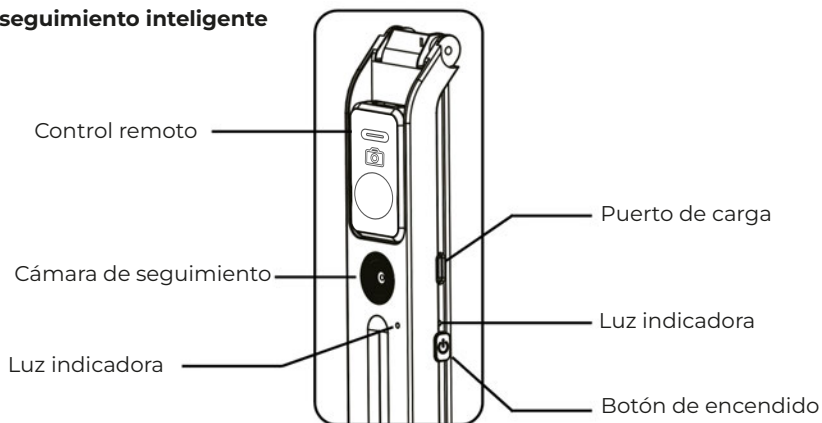

Consejo: Por favor, desbloquee la cabeza de seguimiento antes de encenderla.

1. Mantenga pulsado el botón de encendido para encender el dispositivo.
2. Pulse el botón de encendido para pausar el seguimiento; la luz indicadora parpadeará.
3. Doble pulsación del botón de encendido para entrar en modo de rotación lenta. Pulse el botón para detener la rotación. Mantenga el gesto OK durante 3 s para continuar el seguimiento.
4. Mantenga pulsado el botón de encendido para apagar el dispositivo.
5. Carga: utilice un adaptador USB 5V conectado al puerto de carga. Durante la carga, la luz indicadora roja estará encendida; cuando esté completamente cargado, la luz roja se volverá verde.

Control inteligente por gestos

Con el dispositivo encendido:

* [Gesto-Palma] Mantenga durante 2 s hasta que la luz indicadora se encienda para detener el seguimiento.

* [Gesto-OK] Mantenga durante 2 s hasta que la luz indicadora se encienda para iniciar el seguimiento.



Detener
seguimiento



Iniciar
seguimiento

Control remoto

1. Deslice el interruptor de encendido; la luz indicadora parpadeará.
2. Abra el Bluetooth del móvil y busque el nombre del dispositivo CONTENT STUDIO PRIXTON.
3. Haga clic para emparejar; cuando se complete, la luz indicadora dejará de parpadear.
4. Abra la cámara del móvil y pulse “📷” para tomar la foto.
5. Abra la aplicación de vídeo del móvil y pulse “📹” para iniciar la grabación, y luego pulse “📷” para detenerla.
6. Deslice el interruptor de encendido para apagarlo cuando no esté en uso.

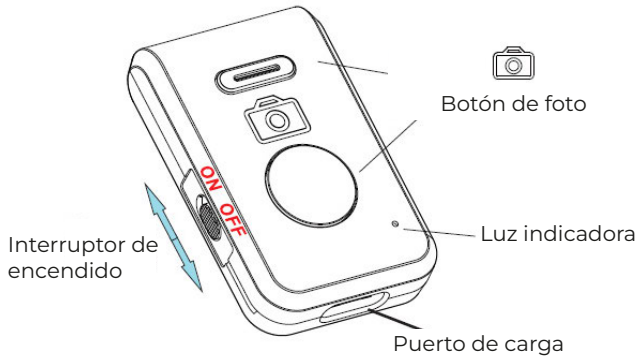

El iPhone necesita realizar los siguientes ajustes:

1. Activar la función de bloqueo de rotación de pantalla “
2. Ajustes → Accesibilidad → Tocar → AssistiveTouch (activar)

AssistiveTouch



3. Ajustes → Accesibilidad → Tocar → AssistiveTouch → Sensibilidad de seguimiento
(La función de Sensibilidad de seguimiento se encuentra en el menú desplegable de AssistiveTouch)



Mueva el punto blanco hacia la tortuga (lo ideal es entre 1/4 y 1/3 de la barra de progreso).

Luz de relleno

*La luz de relleno es opcional.

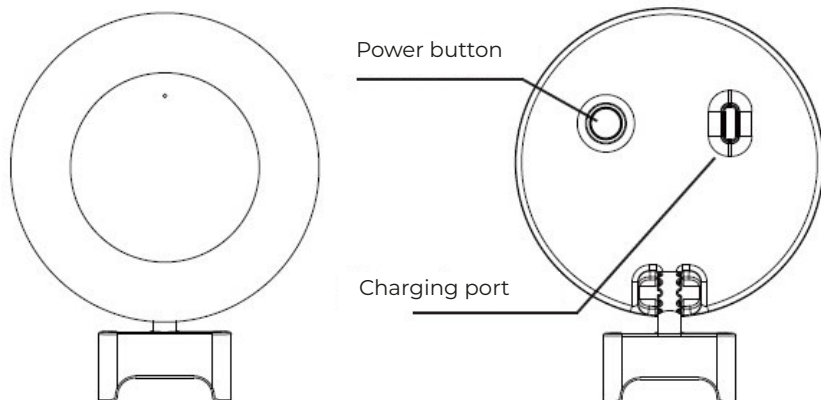

1. Botón de encendido: pulse para encender la luz, vuelva a pulsar para cambiar el modo de luz hasta apagarla; mantenga pulsado el botón de encendido para ajustar el brillo de la luz.
2. Carga: utilice un adaptador USB de 5V conectado al puerto de carga.

Nota

1. No guarde el producto en entornos de baja temperatura o con humedad.
2. No exponga el producto a altas temperaturas, como la luz solar directa o el fuego.
3. No utilice el producto en lugares donde el uso de equipos esté restringido para evitar infringir normas de seguridad pública.
4. Este producto contiene piezas pequeñas; manténgalo fuera del alcance de bebés y niños pequeños para evitar que se las traguen accidentalmente.
5. Las imágenes y dimensiones mostradas en el paquete y el manual son solo de referencia; consulte el producto real.

Por su seguridad física, no abra ni manipule por su cuenta las partes interiores del producto. Ante cualquier incidencia en el funcionamiento de su producto póngase en contacto con el servicio técnico de Priton, y su equipo realizará las intervenciones necesarias siempre bajo las máximas medidas de seguridad.

Política de garantía

En cumplimiento de lo establecido a tal efecto por el Real Decreto Legislativo 03/2014, de 27 de marzo, se pone a disposición de los interesados, accediendo a www.priton.com, cuanta información sea necesaria para ejercer los derechos de desistimiento atendiendo a los supuestos que recoge dicha ley, dando por cumplidas las exigencias que esta demanda de la parte vendedora en el contrato de venta. Las características técnicas y eléctricas que aquí se brindan corresponden a unidades típicas y podrían cambiarse sin previo aviso con el fin de proveer un mejor equipo.

LA TRASTIENDA DIGITAL

Basauri, Cervantes 49, 1.º piso, C.P. 48970, Vizcaya, España

Tel.: 0034 94 431 77 30

DECLARACIÓN DE CONFORMIDAD

La presente declaración de conformidad se emite bajo la exclusiva responsabilidad del fabricante, La Trastienda Digital S.L., propietario de la marca Prixton, con domicilio en Avenida Cervantes 49, módulo 25, Basauri 48970, Bizkaia, y declara que el tipo de equipo de radio descrito a continuación:

Marca: PRIXTON

Nombre del modelo: CONTENT STUDIO

Características principales: Trípode Inteligente

El objeto de esta declaración es un palo selfie con seguimiento facial diseñado para sostener y soportar teléfonos móviles.

Composición del material: aleación de aluminio, plástico ABS.

Por la presente declaramos que el producto descrito anteriormente cumple con la siguiente directiva:

Directiva RoHS 2011/65/UE y su enmienda (UE) 2015/863

Informes de ensayo y certificados de respaldo:

N.º de informe de ensayo: CISCR251025202

N.º de certificado: CISCC251025202

Normas de ensayo:

IEC 62321-3-1:2013

IEC 62321-4:2013 + AMD1:2017

IEC 62321-5:2013

IEC 62321-6:2015

IEC 62321-7-1:2015

IEC 62321-7-2:2017

IEC 62321-8:2017

Declaramos por la presente que los artículos mencionados cumplen con todas las normas y reglamentos europeos aplicables, y no contienen ninguna sustancia prohibida, según lo detallado en el Reglamento REACH (CE) N° 1907/2006 y sus modificaciones.

Los productos no contienen ninguna sustancia en concentración superior al 0,1% en peso según la lista de sustancias candidatas REACH de Sustancias Altamente Preocupantes (SVHC).

Firmado por y en nombre de:

Atentamente,

Luis González Escribano, Director General

Fecha y lugar: 19/01/2026, Basauri, Vizcaya



Tracking Stick Parameters

- Expansion Length: 325-1800mm
- N. W : About 0.55kg
- Charging Condition: 5V 1A
- Charged Time: 3H
- Work Power: 0.15-5W
- Battery Capacity: 1800mAh /3.7V(18650)

Control Parameters

- Wireless Devices: LAIGI
- Work Voltage: 2.8-4.2V
- Charging Condition: 5V 1A
- Charged Time: 2H
- Work Power: 0.4W(Max)
- Battery Capacity: 55mAh /3.7V

Products Introduction

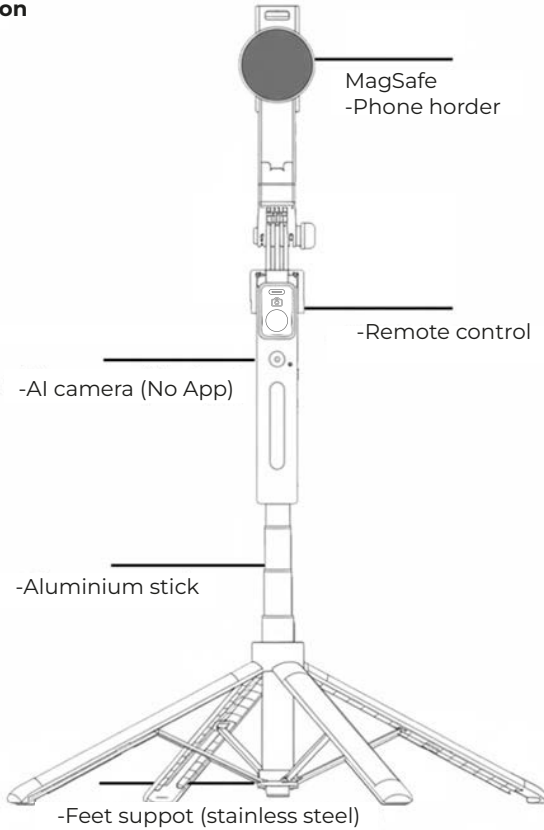

Directions for use

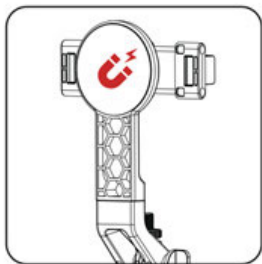

Mobile phone clip/magnet can be installed mobile

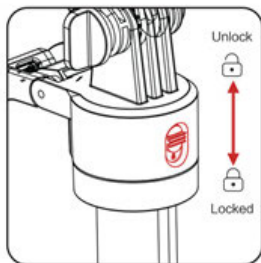

Unlock the head when using the head

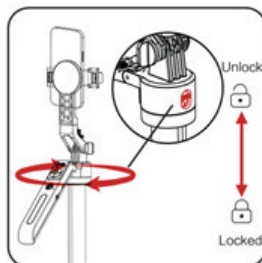

Lift up to unlock 360° to use the rocker arm

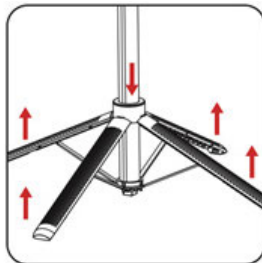

Open the stand from the bottom

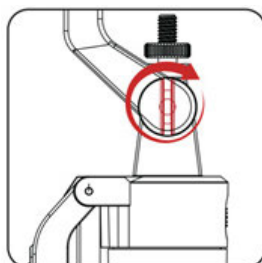

Tighten the knob to secure the phone clip

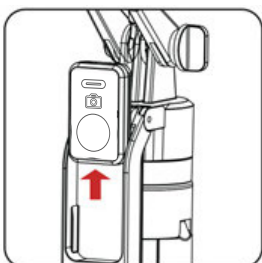

Push up on the remote to remove it

Intelligent tracking head

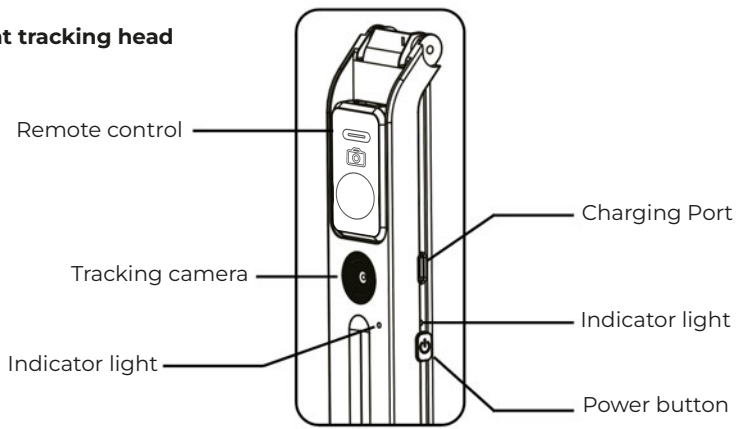

Tip: Please unlock the tracking head before turning it on

1. Long press the power button to turn on the power.
2. Click the power button to pause tracking, and the indicator light flashes.
3. Double-click the power button to enter the slow rotation mode, click the power button to stop rotation . Hold for gesture OK 3s to continue tracking.
4. Long press the power button to turn off the device.
5. Charging Use USB 5V adapter to connect to the charging port for charging. When charging, the red indicator light is on. When fully charged, the red indicator light turns green.

Intelligent Gesture Control

Under power-on state

[Gesture-Palm] Hold for 2s until the indicator light is on to stop tracking.

[Gesture-OK] Hold for 2 seconds until the indicator light is on to turn on the tracking.



Stop Tracking



Start Tracking

Remote control

1. Pull the power switch, the indicator light flashes.
2. Open the mobile phone BT and search for the device name CONTENT STUDIO PRIXTON
3. Click the pairing is successful, the indicator light will no longer flash.
4. Open the phone camera and press “📷” to take photo.
5. Open the mobile phone video and press “📷” to start, and then press “📷” to start.
6. Pull the power switch to shut down when not in use.

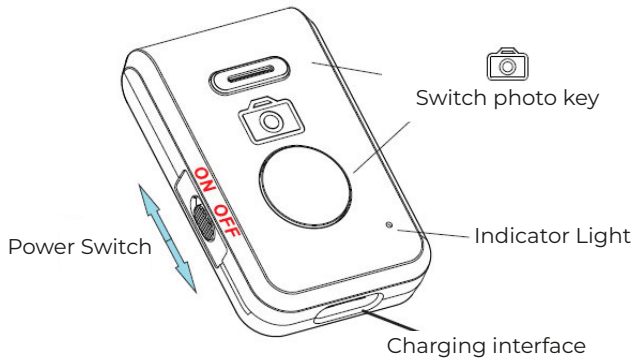

iPhone need to do the following settings:

1. Lock screen rotation function “”
2. Settings - Accessibility - Touch - Assistive Touch (on)

AssistiveTouch



3. Settings - Accessibility - Touch - Assist - Tracking Sensitivity
(The Tracking Sensitivity function can be found in the drop-down of the Assistive Touch menu content)



Move the white point towards the turtle (best between $\frac{1}{4}$ and $\frac{1}{3}$ of the progress bar)

Fill Light

*The fill light is optional

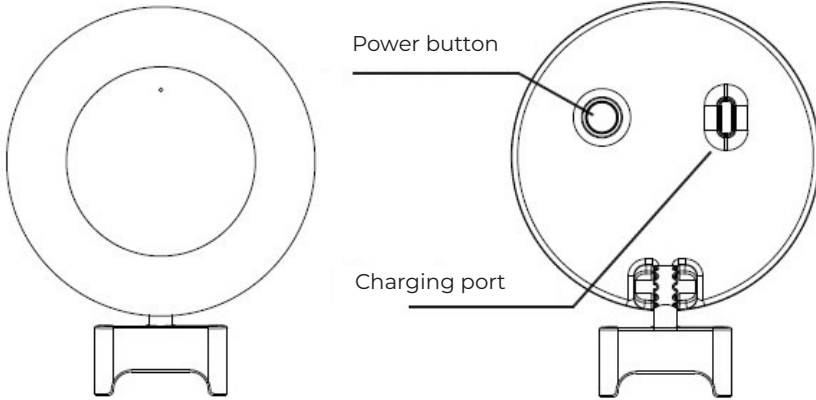

1. Power button: click to turn on the light, click again to switch th light mode until power off; long press the power button to adjust the brightness. of the light.
2. Charging: Use the USB 5v adapter to onnect to the charging port for charging.

Note

1. Do not store the product in a low-temperature, humid environment.
2. Do not expose the product to high temperatures such as sunlight or fire.
3. Do not use the product in places where the equipment is restricted to avoid violating public order.
4. This product contains small parts, please keep it out of the reach of infants and young children to prevent them from swallowing it accidentally.
5. The pictures and dimensions shown on the package and manual are for reference only, please refer to the actual product.

For your physical safety, do not open or handle the internal parts of the product on your own. In case of any issue with the functioning of your product, please contact Prixton's technical service. Their team will carry out the necessary interventions always under the highest safety standards.

Warranty policy

This product complies with the warranty law in force in the country of purchase. When you have a problem that you can not solve, you must access the web www.prixton.com and click on the contact option to send us your assistance form. These technical and electrical specifications are those of typical units and may be changed without prior notice in order to provide improved equipment.

LA TRASTIENDA DIGITAL

Basauri, Cervantes 49, 1 floor, PC 48970, Vizcaya, Spain

Telph: 0034 94 431 77 30

DECLARATION OF CONFORMITY

This declaration of conformity is issued under the sole responsibility of the manufacturer, La Trastienda Digital SL, owner of the Prixton trademark, located at Avenida Cervantes 49, modulo 25, Basauri 48970, Bizkaia, declares that the type of radio equipment described below:

Brand: PRIXTON

Model name: CONTENT STUDIO

Main features: Smart tripod

The object of this declaration is a face tracking selfie stick designed for holding and supporting mobile phones. Material Composition: Aluminum Alloy, ABS Plastic

We hereby declare that the product described above is in conformity with the following directive:

- RoHS Directive 2011/65/EU and its amendment (EU) 2015/863

Supporting Test Reports and Certificates

Test Report No.: CISC251025202

Certificate No.: CISC251025202

Test Standards:

- IEC 62321-3-1:2013
- IEC 62321-4:2013 + AMD1:2017
- IEC 62321-5:2013
- IEC 62321-6:2015
- IEC 62321-7-1:2015
- IEC 62321-7-2:2017
- IEC 62321-8:2017

We hereby declare that the items listed above comply with all relevant European standards and regulations, and do not contain any banned substances as detailed in the REACH Regulation (EC) No 1907/2006 and its amendments. The products do not contain any substance with higher concentration than 0,1% weight by weight in the REACH candidate list of Substances of Very High Concern SVHC.

Signed for and on behalf or

YOURS SINCERELY

Luis González Escribano Gneral manager

Date and location: 19/01/2026 Basauri, Vizcaya



Parâmetros do Bastão de Rastreamento

- Comprimento de Expansão: 325-1800 mm
- Peso Líquido: Aproximadamente 0,55 kg
- Condição de Carregamento: 5V 1A
- Tempo de Carregamento: 3 h
- Potência de Trabalho: 0,15-5 W
- Capacidade da Bateria: 1800 mAh / 3,7 V (18650)

Parâmetros de Controle

- Dispositivos Sem Fio: LAIGI
- Tensão de Trabalho: 2,8-4,2 V
- Condição de Carregamento: 5V 1A
- Tempo de Carregamento: 2 h
- Potência de Trabalho: 0,4 W (máx.)
- Capacidade da Bateria: 55 mAh / 3,7 V

Introdução aos Produtos

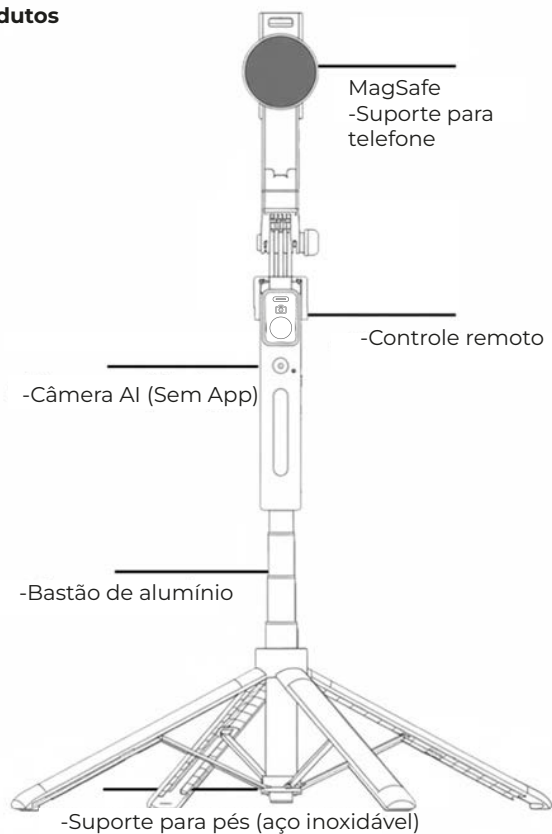

Instruções de uso

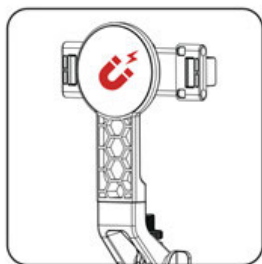

O clipe/magnet do telefone pode ser instalado no celular.

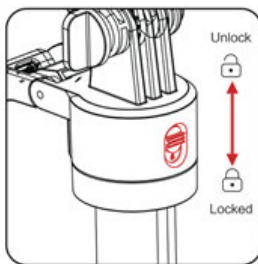

Desbloqueie a cabeça ao utilizá-la.

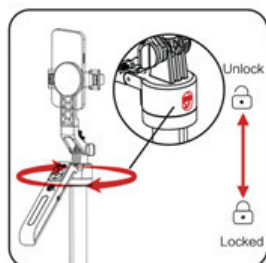

Levante para desbloquear 360° e usar o braço articulado.

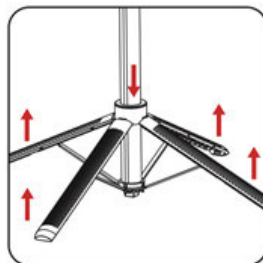

Abra o suporte pela parte inferior.

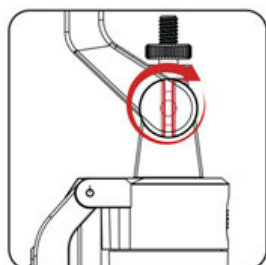

Aperte o botão para fixar o clipe do telefone.

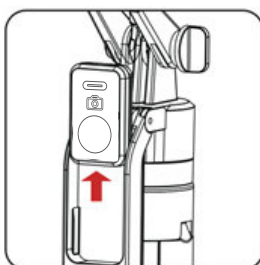

Empurre para cima o controle remoto para removê-lo.

Cabeça de rastreamento inteligente

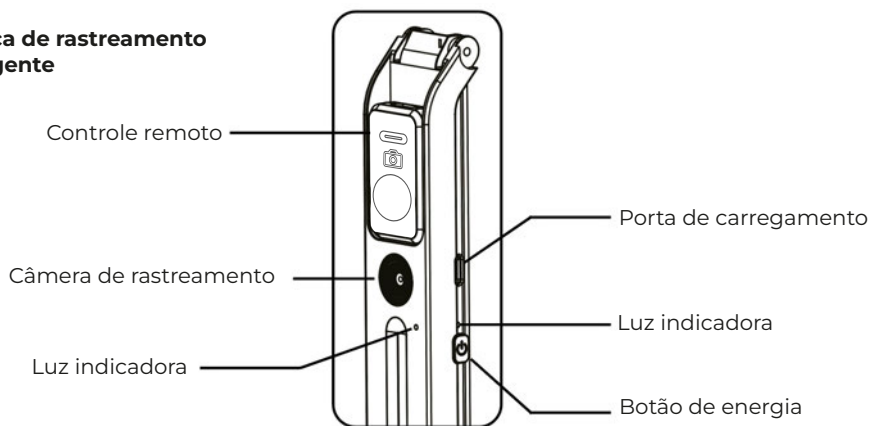

Dica: Por favor, desbloqueie a cabeça de rastreamento antes de ligá-la.

1. Pressione longamente o botão de energia para ligar o dispositivo.
2. Clique no botão de energia para pausar o rastreamento; a luz indicadora pisca.
3. Dê um duplo clique no botão de energia para entrar no modo de rotação lenta. Clique novamente para parar a rotação. Mantenha o gesto "OK" por 3 segundos para continuar o rastreamento.
4. Pressione longamente o botão de energia para desligar o dispositivo.
5. Carregamento: use um adaptador USB 5V conectado à porta de carregamento. Durante o carregamento, a luz indicadora vermelha ficará acesa. Quando totalmente carregado, a luz indicadora vermelha se tornará verde.

Controle Inteligente por Gestos

Enquanto o dispositivo estiver ligado:

* [Gesto-Palma] Mantenha por 2 segundos até a luz indicadora acender para parar o rastreamento.

* [Gesto-OK] Mantenha por 2 segundos até a luz indicadora acender para ligar o rastreamento.



Parar
Rastreamento



Iniciar
Rastreamento

Controle remoto

1. Puxe o interruptor de energia; a luz indicadora piscará.
2. Abra o BT do celular e procure pelo nome do dispositivo CONTENT STUDIO PRIXTON.
3. Clique para emparelhar; quando o emparelhamento for bem-sucedido, a luz indicadora deixará de piscar.
4. Abra a câmera do celular e pressione "📷" para tirar fotos.
5. Abra o aplicativo de vídeo do celular e pressione "📷" para iniciar a gravação, e pressione novamente "📷" para parar.
6. Puxe o interruptor de energia para desligar quando não estiver em uso.

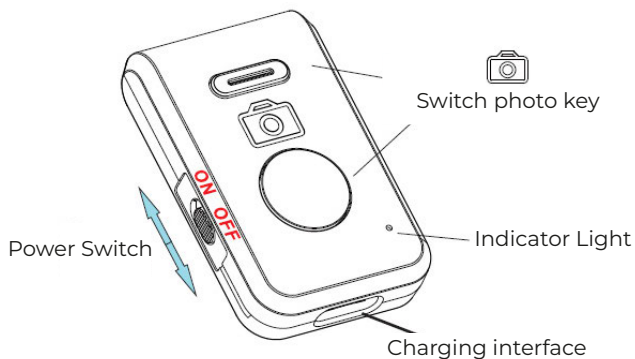

O iPhone precisa das seguintes configurações:

1. Ativar a função de bloqueio de rotação da tela “🔒”
2. Ajustes → Acessibilidade → Toque → Assistive Touch (ativar)

AssistiveTouch



3. Ajustes → Acessibilidade → Toque → Assistência → Sensibilidade de Rastreamento
(A função Sensibilidade de Rastreamento pode ser encontrada no menu suspenso do Assistive Touch)



Mova o ponto branco em direção à tartaruga (o ideal é entre 1/4 e 1/3 da barra de progresso).

Luz de preenchimento

*A luz de preenchimento é opcional

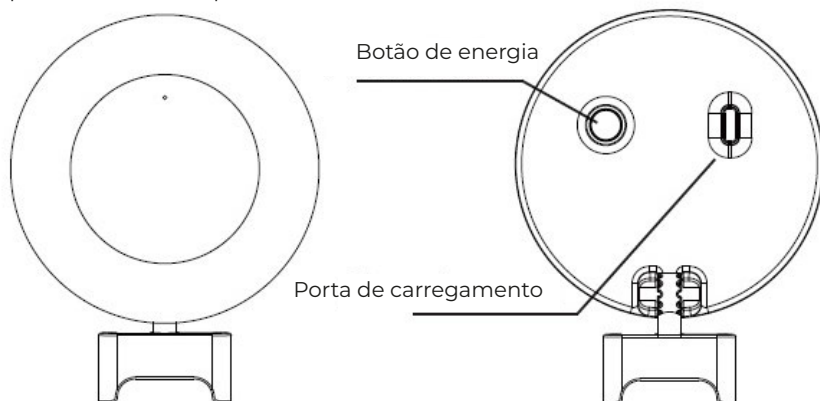

1. Botão de energia: clique para ligar a luz, clique novamente para alternar o modo da luz até desligar; pressione longamente o botão de energia para ajustar o brilho da luz.
2. Carregamento: use um adaptador USB 5V conectado à porta de carregamento para carregar.

Observações:

1. Não armazene o produto em ambientes frios ou úmidos.
2. Não exponha o produto a altas temperaturas, como luz solar direta ou fogo.
3. Não utilize o produto em locais onde o uso de equipamentos seja restrito, para não violar a ordem pública.
4. Este produto contém peças pequenas; mantenha fora do alcance de bebês e crianças pequenas para evitar ingestão acidental.
5. As imagens e dimensões mostradas na embalagem e no manual são apenas para referência; consulte o produto real.

Para a sua segurança física, não abra nem manuseie por conta própria as partes internas do produto. Em caso de qualquer problema no funcionamento do seu produto, entre em contato com o serviço técnico da Prixton, cuja equipa realizará as intervenções necessárias sempre com as máximas medidas de segurança.

Política de garantia

Em cumprimento do estabelecido no Decreto-Lei n.º 84/2021 <https://dre.pt/dre/detalhe/decreto-lei/84-2021-172938301>, colocamos à disposição dos interessados toda a informação necessária para poder exercer todos os direitos de desistir de acordo com as normas contidas nesta lei, dando por cumpridos os requisitos que a lei exige ao vendedor no contrato de venda. As características técnicas e eléctricas que aqui se indicam podem ser válidas para outras unidades semelhantes às nossas e poderão ser trocadas sem aviso prévio com o objetivo de oferecer um equipamento melhor.

LA TRASTIENDA DIGITAL

Basauri, Cervantes 49, 1º andar, CP 48970, Vizcaya, Espanha

Tel: 0034 94 431 77 30

DECLARAÇÃO DE CONFORMIDADE

Esta declaração de conformidade é emitida sob a exclusiva responsabilidade do fabricante, La Trastienda Digital SL, proprietária da marca Prixton, localizada na Avenida Cervantes 49, módulo 25, Basauri 48970, Bizkaia, declara que o tipo de equipamento de rádio descrito abaixo:

Marca: PRIXTON

Modelo: CONTENT STUDIO

Principais características: Tripé inteligente

O objeto desta declaração é um bastão de selfie com rastreamento facial, projetado para segurar e suportar telemóveis.

Composição do material: liga de alumínio, plástico ABS.

Declaramos por este meio que o produto acima descrito está em conformidade com a seguinte diretiva:

Diretiva RoHS 2011/65/UE e a sua alteração (UE) 2015/863

Relatórios de ensaio e certificados de suporte:

N.º do relatório de ensaio: CISCR251025202

N.º do certificado: CISCC251025202

Normas de ensaio:

IEC 62321-3-1:2013

IEC 62321-4:2013 + AMD1:2017

IEC 62321-5:2013

IEC 62321-6:2015

IEC 62321-7-1:2015

IEC 62321-7-2:2017

IEC 62321-8:2017

Declaramos por meio desta que os itens acima listados estão em conformidade com todas as normas e regulamentos europeus aplicáveis, e não contêm substâncias proibidas, conforme detalhado no Regulamento REACH (CE) nº 1907/2006 e suas emendas.

Os produtos não contêm nenhuma substância com concentração superior a 0,1% em peso, conforme a lista de candidatos REACH de Substâncias de Elevada Preocupação (SVHC).

Assinado por e em nome de:

Atenciosamente,

Luis González Escribano

Diretor Geral

Data e local: 19/01/2026 Basauri, Vizcaya



Paramètres du bâton de suivi

- Longueur d'extension : 325-1800 mm
- Poids net : environ 0,55 kg
- Conditions de charge : 5V 1A
- Temps de charge : 3 h
- Puissance de fonctionnement : 0,15-5 W
- Capacité de la batterie : 1800 mAh / 3,7 V (18650)

Paramètres de contrôle

- Appareils sans fil : LAIGI
- Tension de fonctionnement : 2,8-4,2 V
- Conditions de charge : 5V 1A
- Temps de charge : 2 h
- Puissance de fonctionnement : 0,4 W (max)
- Capacité de la batterie : 55 mAh / 3,7 V

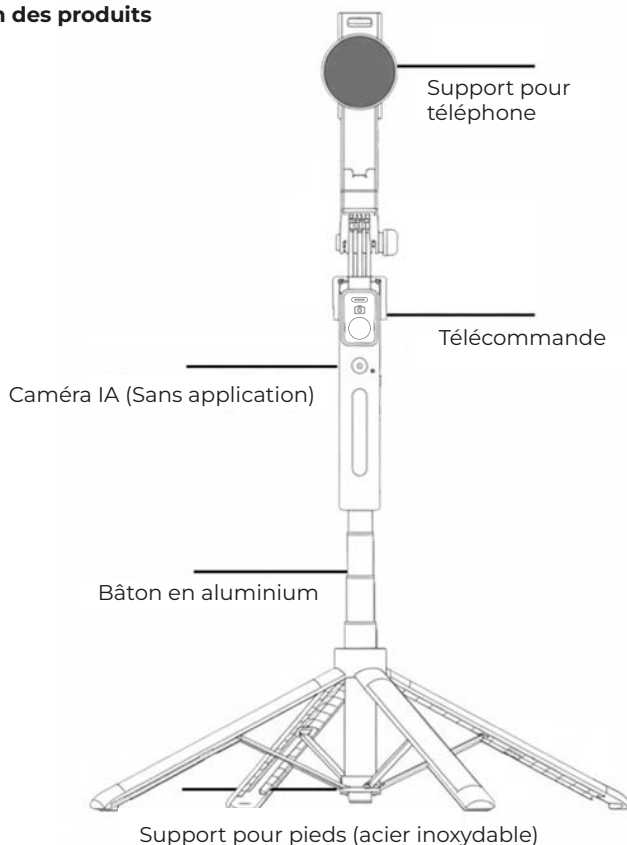
Présentation des produits

Instructions d'utilisation

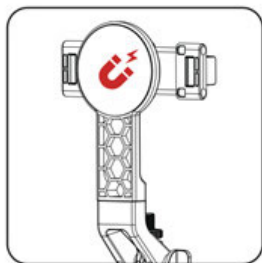

Le clip/aimant pour téléphone peut être installé sur le mobile.

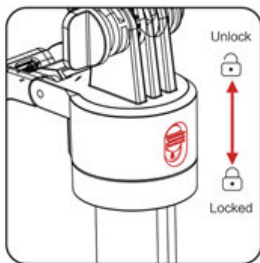

Déverrouillez la tête avant de l'utiliser.

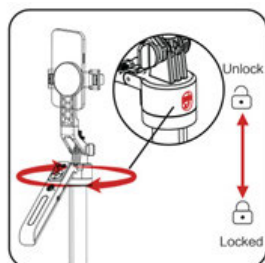

Soulevez pour déverrouiller à 360° et utiliser le bras articulé.

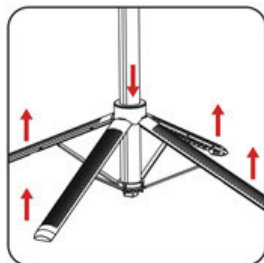

Ouvrez le support par le bas.

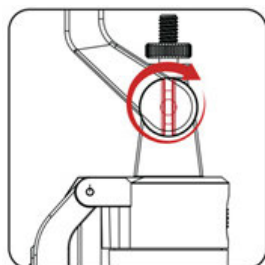

Serrez le bouton pour fixer le clip du téléphone.

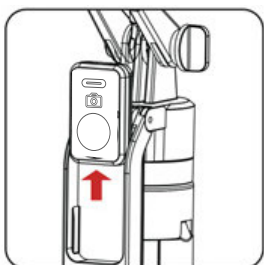

Poussez la télécommande vers le haut pour la retirer.

Tête de suivi intelligente

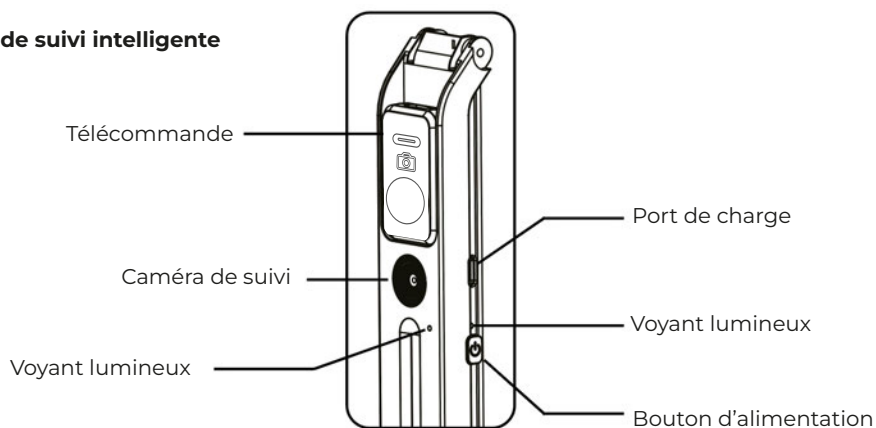

Astuce : Veuillez déverrouiller la tête de suivi avant de l'allumer.

1. Maintenez le bouton d'alimentation enfoncé pour allumer l'appareil.
2. Cliquez sur le bouton d'alimentation pour mettre le suivi en pause ; le voyant lumineux clignote.
3. Double-cliquez sur le bouton d'alimentation pour entrer en mode rotation lente. Cliquez à nouveau pour arrêter la rotation. Maintenez le geste "OK" pendant 3 secondes pour reprendre le suivi.
4. Maintenez le bouton d'alimentation enfoncé pour éteindre l'appareil.
5. Chargement : utilisez un adaptateur USB 5V connecté au port de charge. Pendant la charge, le voyant rouge est allumé. Lorsque la charge est complète, le voyant rouge devient vert.

Contrôle intelligent par gestes

Lorsque l'appareil est allumé :

- * [Geste-Paume] Maintenez pendant 2 secondes jusqu'à ce que le voyant s'allume pour arrêter le suivi.
- * [Geste-OK] Maintenez pendant 2 secondes jusqu'à ce que le voyant s'allume pour activer le suivi.





Arrêter le suivi



Démarrer le suivi

Télécommande

1. Mettez l'interrupteur d'alimentation sur ON, le voyant lumineux clignote.
2. Activez le Bluetooth du téléphone mobile et recherchez le nom de l'appareil CONTENT STUDIO PRIXTON.
3. Cliquez pour appairer ; l'appairage est réussi lorsque le voyant lumineux cesse de clignoter.
4. Ouvrez l'appareil photo du téléphone et appuyez sur «» pour prendre une photo.
5. Ouvrez la vidéo du téléphone et appuyez sur «» pour démarrer, puis appuyez sur «» pour lancer l'enregistrement.
6. Mettez l'interrupteur d'alimentation sur OFF pour éteindre l'appareil lorsqu'il n'est pas utilisé.

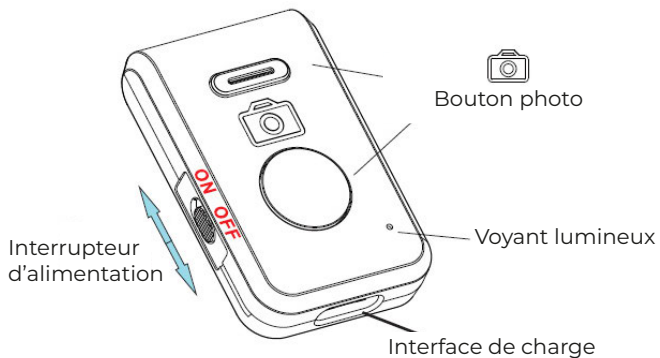

L'iPhone doit effectuer les réglages suivants :

1. Verrouiller la fonction de rotation de l'écran «»
2. Réglages → Accessibilité → Toucher → AssistiveTouch (activé)

AssistiveTouch



3. Réglages → Accessibilité → Toucher → AssistiveTouch → Sensibilité du suivi
(La fonction « Sensibilité du suivi » se trouve dans le menu déroulant du contenu AssistiveTouch)



Déplacez le point blanc vers la tortue (idéalement entre 1/4 et 1/3 de la barre de progression).

Lumière d'appoint

*La lumière d'appoint est optionnelle

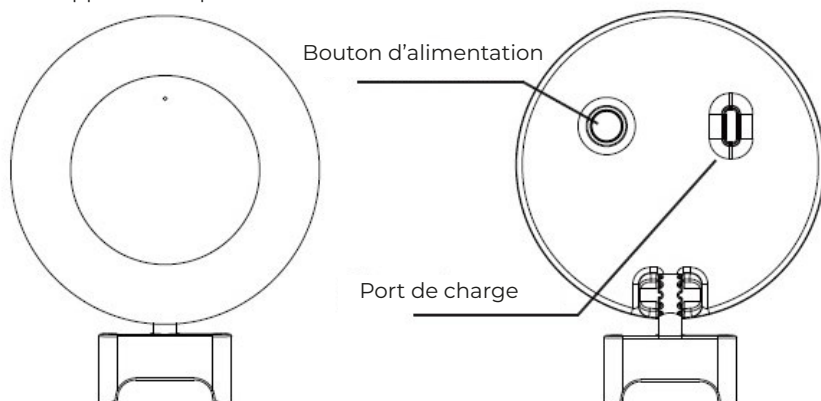

1. Bouton d'alimentation : appuyez une fois pour allumer la lumière, appuyez à nouveau pour changer le mode d'éclairage jusqu'à l'extinction ; maintenez le bouton d'alimentation enfoncé pour régler la luminosité de la lumière.
2. Chargement : utilisez un adaptateur USB 5 V et connectez-le au port de charge pour recharger.

Remarques

1. Ne pas stocker le produit dans un environnement à basse température ou humide.
2. Ne pas exposer le produit à des températures élevées, telles que la lumière directe du soleil ou le feu.
3. Ne pas utiliser le produit dans des lieux où l'utilisation d'équipements est restreinte, afin d'éviter toute infraction à l'ordre public.
4. Ce produit contient de petites pièces ; veuillez le tenir hors de portée des nourrissons et des jeunes enfants afin d'éviter tout risque d'ingestion accidentelle.
5. Les images et dimensions indiquées sur l'emballage et dans le manuel sont fournies à titre de référence uniquement ; veuillez vous référer au produit réel.

Pour votre sécurité physique, n'ouvrez ni ne manipulez vous-même les parties internes du produit. En cas de problème de fonctionnement de votre produit, contactez le service technique de Prixton, dont l'équipe effectuera les interventions nécessaires dans le respect des plus strictes mesures de sécurité.

Politique de garantie

Ce produit est conforme à la loi sur la garantie en vigueur dans le pays d'achat. Lorsque vous avez un problème que vous ne pouvez pas résoudre, vous devez accéder au site www.prixton.com et cliquer sur l'option de contact pour nous envoyer votre formulaire d'assistance. Les caractéristiques techniques et électriques ici correspondent à des unités spécifiques et pourraient être modifiées sans préavis afin d'améliorer le matériel.

LA TRASTIENDA DIGITAL

Basauri, Cervantes 49, 1er étage, CP 48970, Vizcaya, Espagne
Tél : 0034 94 431 77 30

DÉCLARATION DE CONFORMITÉ

La présente déclaration de conformité est établie sous la seule responsabilité du fabricant, La Trastienda Digital SL, propriétaire de la marque PRIXTON, située Avenida Cervantes 49, module 25, Basauri 48970, Bizkaia, déclare que le type d'équipement radio décrit ci-dessous :

Marque : PRIXTON
Modèle : CONTENT STUDIO
Caractéristiques principales : Trépied intelligent

L'objet de cette déclaration est un bâton selfie avec suivi facial conçu pour tenir et supporter des téléphones mobiles.

Composition du matériau : alliage d'aluminium, plastique ABS.

Nous déclarons par la présente que le produit décrit ci-dessus est conforme à la directive suivante :

Directive RoHS 2011/65/UE et son amendement (UE) 2015/863

Rapports d'essai et certificats justificatifs :

N° de rapport d'essai : CISC251025202

N° de certificat : CISCC251025202

Normes d'essai :

IEC 62321-3-1:2013

IEC 62321-4:2013 + AMD1:2017

IEC 62321-5:2013

IEC 62321-6:2015

IEC 62321-7-1:2015

IEC 62321-7-2:2017

IEC 62321-8:2017

Nous déclarons par la présente que les articles mentionnés ci-dessus sont conformes à toutes les normes et réglementations européennes applicables et ne contiennent aucune substance interdite, comme précisé dans le règlement REACH (CE) n° 1907/2006 et ses amendements. Les produits ne contiennent aucune substance dont la concentration dépasse 0,1 % en poids selon la liste candidate REACH des substances extrêmement préoccupantes (SVHC).

Fait pour et au nom de :

Cordialement,

Luis González Escribano

Directeur général

Date et lieu : 19/01/2026 Basauri, Vizcaya



Parametri del Tracking Stick

- Lunghezza di estensione: 325–1800 mm
- Peso netto: circa 0,55 kg
- Condizioni di ricarica: 5 V 1 A
- Tempo di ricarica: 3 ore
- Potenza di lavoro: 0,15–5 W
- Capacità della batteria: 1800 mAh / 3,7 V (18650)

Parametri di controllo

- Dispositivo wireless: LAIGI
- Tensione di lavoro: 2,8–4,2 V
- Condizioni di ricarica: 5 V 1 A
- Tempo di ricarica: 2 ore
- Potenza di lavoro: 0,4 W (max)
- Capacità della batteria: 55 mAh / 3,7 V

Introduzione ai Prodotti

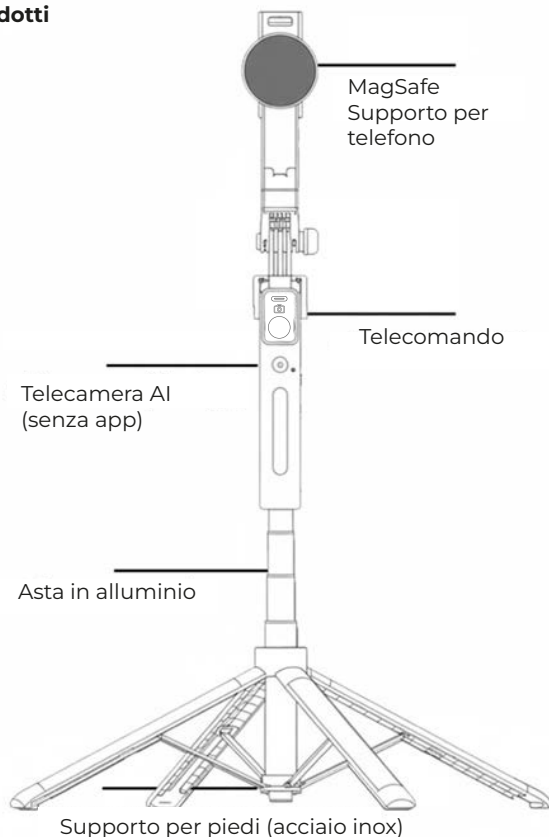

Istruzioni per l'uso

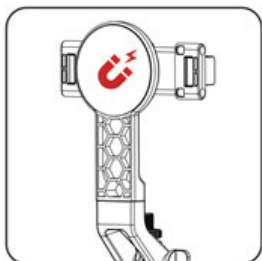

La clip/magnete del telefono può essere installata sul dispositivo mobile.

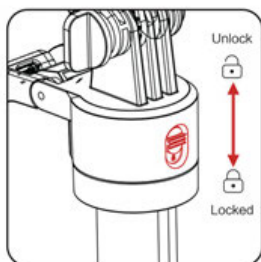

Sbloccare la testa quando la si utilizza.

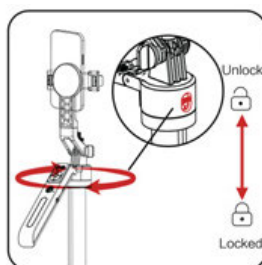

Sollevare per sbloccare la rotazione a 360° e usare il braccio articolato.

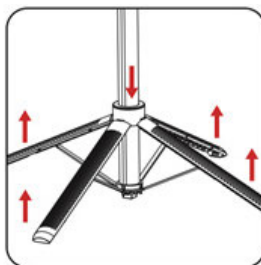

Aprire il supporto dalla parte inferiore.

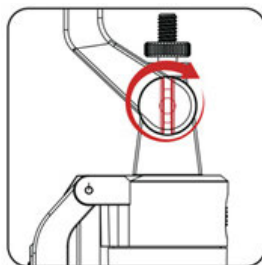

Stringere la manopola per fissare la clip del telefono.

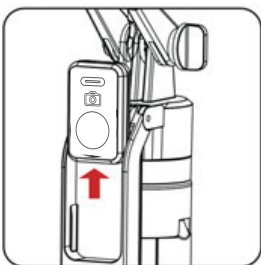

Premere verso l'alto il telecomando per rimuoverlo.

Testa di tracciamento intelligente

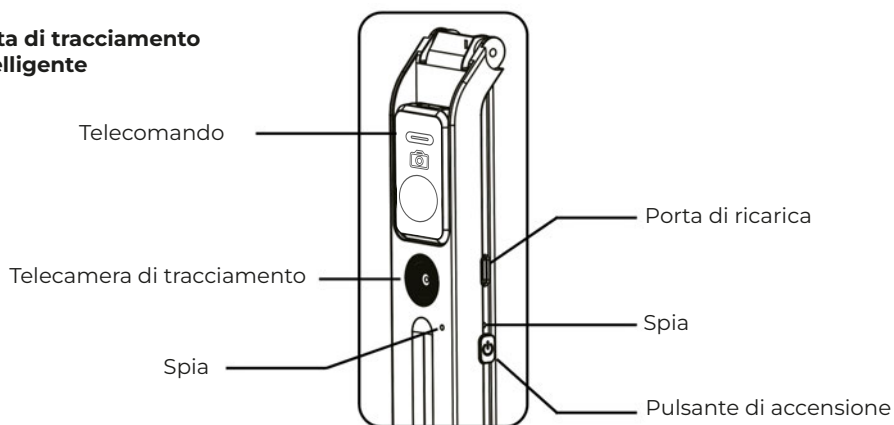

Suggerimento: Sbloccare la testa di tracciamento prima di accenderla.

1. Premere a lungo il pulsante di accensione per accendere il dispositivo.
2. Premere il pulsante di accensione per mettere in pausa il tracciamento; il LED lampeggia.
3. Doppio clic sul pulsante di accensione per entrare nella modalità di rotazione lenta, cliccare nuovamente per fermare la rotazione. Tenere premuto il gesto OK per 3 secondi per riprendere il tracciamento.
4. Premere a lungo il pulsante di accensione per spegnere il dispositivo.
5. Ricarica: utilizzare un adattatore USB 5V per collegarsi alla porta di ricarica. Durante la ricarica, il LED rosso è acceso. Quando è completamente carico, il LED rosso diventa verde.

Controllo Intelligente tramite Gestii

Durante lo stato di accensione:

[Gesto-Palma] Tenere premuto per 2 secondi finché il LED si accende per fermare il tracciamento.

[Gesto-OK] Tenere premuto per 2 secondi finché il LED si accende per avviare il tracciamento.



Interrompi
tracciamento



Avvia
tracciamento

Telecomando

1. Tirare l'interruttore di accensione, il LED lampeggia.
2. Aprire il BT del telefono e cercare il nome del dispositivo CONTENT STUDIO PRIXTON.
3. Cliccare per effettuare l'accoppiamento; il LED smetterà di lampeggiare una volta avvenuto con successo.
4. Aprire la fotocamera del telefono e premere "📷" per scattare una foto.
5. Aprire l'app video del telefono e premere "📷" per avviare la registrazione, poi premere "📷" per fermarla.
6. Tirare l'interruttore di accensione per spegnere il dispositivo quando non in uso.

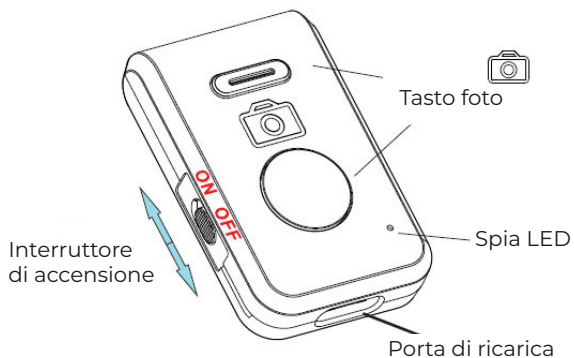

L'iPhone richiede le seguenti impostazioni:

1. Disattivare la funzione di rotazione automatica dello schermo “🔒”
2. Impostazioni → Accessibilità → Touch → AssistiveTouch (attivare)

辅助触控



3. Impostazioni → Accessibilità → Touch → Assist → Sensibilità al Tracciamento
(La funzione Sensibilità al Tracciamento si trova nel menu a tendina del contenuto di AssistiveTouch)



Spostare il punto bianco verso la tartaruga (il migliore tra 1/4 e 1/3 della barra di avanzamento)
AssistiveTouch

Luce di riempimento

*La luce di riempimento è opzionale

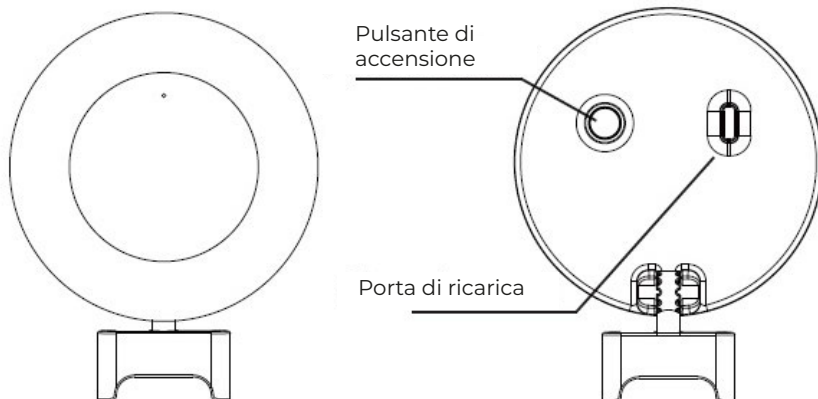

1. Pulsante di accensione: cliccare per accendere la luce, cliccare nuovamente per cambiare la modalità della luce fino allo spegnimento; tenere premuto il pulsante di accensione per regolare la luminosità della luce.
2. Ricarica: utilizzare un adattatore USB 5V per collegarsi alla porta di ricarica.

Nota

1. Non conservare il prodotto in ambienti a bassa temperatura o umidi.
2. Non esporre il prodotto a temperature elevate come luce solare diretta o fuoco.
3. Non utilizzare il prodotto in luoghi in cui l'uso di apparecchiature è vietato, per evitare violazioni dell'ordine pubblico.
4. Questo prodotto contiene piccole parti; tenerlo fuori dalla portata di neonati e bambini piccoli per evitare ingestione accidentale.
5. Le immagini e le dimensioni mostrate sulla confezione e nel manuale sono solo indicative; fare riferimento al prodotto reale.

Per la tua sicurezza fisica, non aprire né maneggiare autonomamente le parti interne del prodotto. In caso di problemi di funzionamento del prodotto, contatta il servizio tecnico Priton, il cui team effettuerà gli interventi necessari nel rispetto delle più rigorose misure di sicurezza.

Politica di garanzia

Questo prodotto è conforme alla legge di garanzia vigente nel suo paese di acquisto. Quando hai un problema che non puoi risolvere, devi accedere al sito www.priton.com e fare clic sull'opzione di contatto per inviarci il tuo modulo di assistenza. Le caratteristiche tecniche ed elettriche qui riportate corrispondono alle unità tipiche e possono essere modificate senza preavviso per migliorare la qualità del dispositivo.

LA TRASTIENDA DIGITAL

Basauri, Cervantes 49, 1° piano, CP 48970, Biscaglia, Spagna
Tel: 0034 94 431 77 30

DICHIARAZIONE DI CONFORMITÀ

La presente dichiarazione di conformità è redatta sotto la sola responsabilità del produttore. La Trastienda Digital SL, proprietaria del marchio Prixton, con sede in Avenida Cervantes 49, modulo 25, Basauri 48970, Bizkaia, dichiara che il tipo di apparecchiatura radio descritto di seguito:

Marca: PRIXTON
Modello: CONTENT STUDIO
Caratteristiche principali: Treppiede intelligente

L'oggetto della presente dichiarazione è un bastone per selfie con tracciamento facciale progettato per sostenere e supportare telefoni cellulari.
Composizione del materiale: lega di alluminio, plastica ABS.

Con la presente dichiariamo che il prodotto sopra descritto è conforme alla seguente direttiva:

Direttiva RoHS 2011/65/UE e la sua modifica (UE) 2015/863

Rapporti di prova e certificati di supporto:

N. rapporto di prova: CISCR251025202

N. certificato: CISCC251025202

Norme di prova:

IEC 62321-3-1:2013

IEC 62321-4:2013 + AMD1:2017

IEC 62321-5:2013

IEC 62321-6:2015

IEC 62321-7-1:2015

IEC 62321-7-2:2017

IEC 62321-8:2017

Dichiariamo con la presente che gli articoli sopra menzionati sono conformi a tutte le norme e regolamenti europei applicabili e non contengono alcuna sostanza vietata, come specificato nel regolamento REACH (CE) n. 1907/2006 e suoi aggiornamenti.

I prodotti non contengono sostanze la cui concentrazione superi lo 0,1% in peso secondo la lista candidata REACH delle sostanze estremamente preoccupanti (SVHC).

Fatto per e a nome di:

Cordiali saluti,

Luis González Escribano

Direttore generale

Data e luogo: 19/01/2026, Basauri, Biscaglia



Tracking-Stick-Parameter

- Ausziehbare Länge: 325–1800 mm
- Gewicht (N. W.): ca. 0,55 kg
- Ladebedingung: 5V 1A
- Ladezeit: 3 Stunden
- Arbeitsleistung: 0,15–5 W
- Batteriekapazität: 1800 mAh / 3,7 V (18650)

Steuerungsparameter

- Drahtlose Geräte: LAIGI
- Arbeitsspannung: 2,8–4,2 V
- Ladebedingung: 5V 1A
- Ladezeit: 2 Stunden
- Arbeitsleistung: 0,4 W (max.)
- Batteriekapazität: 55 mAh / 3,7 V

Produkteinführung

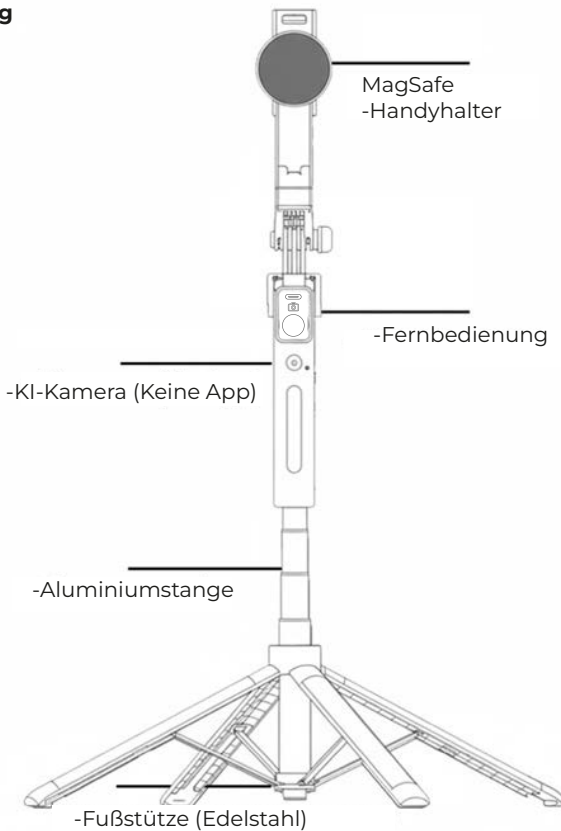

Gebrauchsanweisung

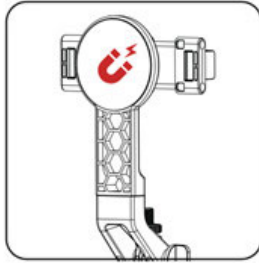

Handyhalter/-magnet kann am Mobiltelefon angebracht werden

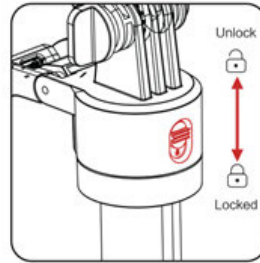

Beim Gebrauch den Kopf entriegeln.

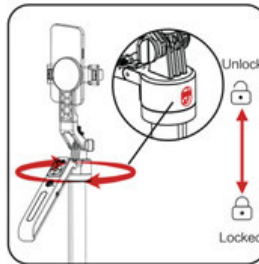

Nach oben heben, um 360° zu entriegeln und den Joystick zu verwenden.

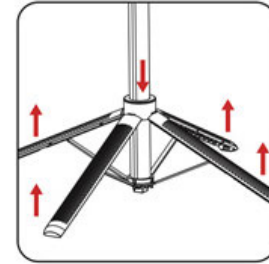

Das Stativ von unten ausklappen.

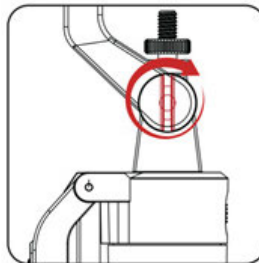

Drehen Sie den Knopf, um die Handyhalterung zu fixieren.

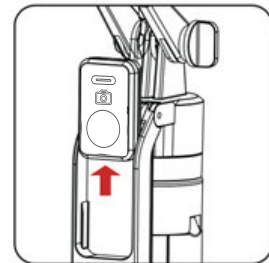

Die Fernbedienung nach oben schieben, um sie zu entfernen.

Intelligenter Tracking-Kopf

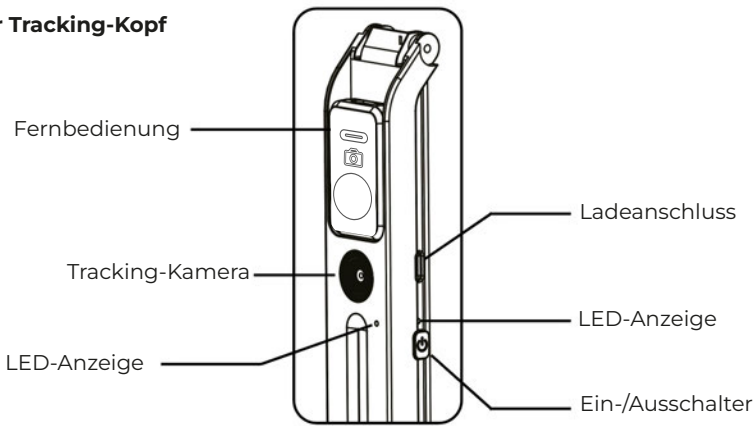

Tipp: Bitte den Tracking-Kopf entsperren, bevor Sie ihn einschalten.

1. Den Ein-/Ausschalter lange drücken, um das Gerät einzuschalten.
2. Einmal auf den Ein-/Ausschalter klicken, um das Tracking zu pausieren; die LED blinkt.
3. Doppelklicken Sie auf den Ein-/Ausschalter, um in den langsamen Rotationsmodus zu wechseln; klicken Sie erneut, um die Rotation zu stoppen. Halten Sie die OK-Geste 3 Sekunden lang, um das Tracking fortzusetzen.
4. Den Ein-/Ausschalter lange drücken, um das Gerät auszuschalten.
5. Aufladen: Verwenden Sie einen USB-5V-Adapter, um den Ladeanschluss zu verbinden. Während des Ladevorgangs leuchtet die rote LED. Bei vollständiger Ladung wechselt die rote LED zu grün.

Intelligente Gestensteuerung

Im eingeschalteten Zustand:

[Geste-Handfläche] 2 Sekunden halten, bis die LED leuchtet, um das Tracking zu stoppen.

[Geste-OK] 2 Sekunden halten, bis die LED leuchtet, um das Tracking zu starten.



Tracking stoppen



Tracking starten

Fernbedienung

1. Den Netzschalter ziehen, die LED-Anzeige blinkt.
2. BT am Handy öffnen und nach dem Gerätenamen CONTENT STUDIO PRIXTON suchen.
3. Auf das Gerät klicken, um die Kopplung herzustellen; die LED hört auf zu blinken, wenn die Verbindung erfolgreich ist.
4. Die Kamera-App des Handys öffnen und „📷“ drücken, um ein Foto zu machen.
5. Die Video-App des Handys öffnen und „📷“ drücken, um die Aufnahme zu starten, anschließend „📷“ drücken, um sie zu beenden.
6. Den Netzschalter ziehen, um das Gerät bei Nichtgebrauch auszuschalten.

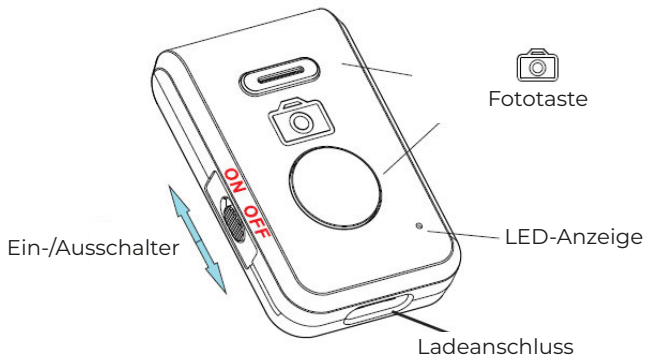

Das iPhone muss wie folgt eingestellt werden:

1. Bildschirmdrehung sperren „“
2. Einstellungen → Bedienungshilfen → Touch → AssistiveTouch (einschalten)

AssistiveTouch



3. Einstellungen → Bedienungshilfen → Touch → Assist → Tracking-Empfindlichkeit
(Die Funktion Tracking-Empfindlichkeit befindet sich im Dropdown-Menü von AssistiveTouch)



Den weißen Punkt in Richtung der Schildkröte verschieben (optimal zwischen 1/4 und 1/3 der Fortschrittsleiste).

Aufhelllicht

*Das Aufhelllicht ist optional.

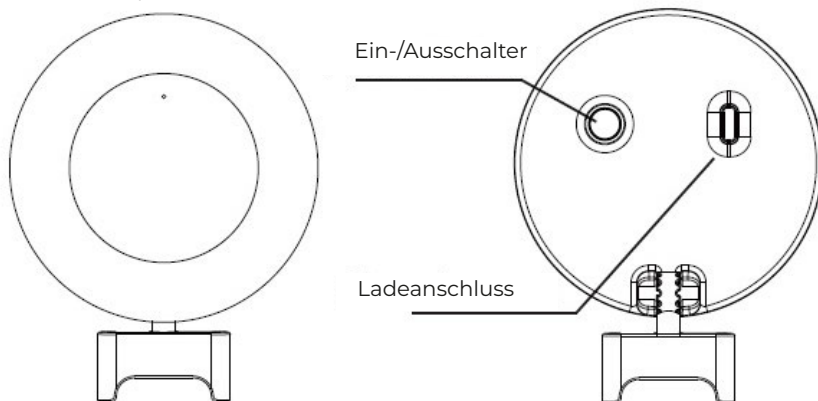

1. Ein-/Ausschalter: Klicken, um das Licht einzuschalten, erneut klicken, um den Lichtmodus zu wechseln, bis es ausgeschaltet wird; lange drücken, um die Helligkeit des Lichts einzustellen.
2. Aufladen: Verwenden Sie einen USB-5V-Adapter, um den Ladeanschluss zu verbinden.

Hinweis

1. Das Produkt nicht in Umgebungen mit niedriger Temperatur oder hoher Luftfeuchtigkeit lagern.
2. Das Produkt nicht hohen Temperaturen wie direkter Sonneneinstrahlung oder Feuer aussetzen.
3. Das Produkt nicht an Orten verwenden, an denen die Nutzung von Geräten eingeschränkt ist, um Verstöße gegen die öffentliche Ordnung zu vermeiden.
4. Dieses Produkt enthält Kleinteile; außerhalb der Reichweite von Säuglingen und Kleinkindern aufbewahren, um Verschlucken zu verhindern.
5. Die auf Verpackung und Handbuch gezeigten Bilder und Abmessungen dienen nur als Referenz; maßgeblich ist das tatsächliche Produkt.

Zu Ihrer körperlichen Sicherheit öffnen oder manipulieren Sie die inneren Teile des Produkts nicht selbst. Bei Problemen mit der Funktionsweise Ihres Produkts wenden Sie sich bitte an den technischen Service von Priton. Das Team führt alle erforderlichen Eingriffe stets unter Einhaltung höchster Sicherheitsmaßnahmen durch.

Garantiepolitik

Dieses Produkt entspricht dem im Land des Kaufs geltenden Gewährleistungsrecht. Wenn Sie ein Problem haben, das nicht gelöst werden kann, müssen Sie auf das Internet www.priton.com zugreifen und auf die Kontaktoption klicken, um uns Ihr Unterstützungsformular zu senden. Die elektrischen und technischen Eigenschaften, die hier genannt wurden, entsprechen typischen Geräten und können ohne Vorankündigung geändert werden, um ein besseres Gerät anzubieten.

LA TRASTIENDA DIGITAL

Basauri, Cervantes 49, 1. Etage, PLZ 48970, Vizcaya, Spanien

Tel.: 0034 94 431 77 30

KONFORMITÄTSERKLÄRUNG

Diese Konformitätserklärung wird unter der alleinigen Verantwortung des Herstellers La Trastienda Digital SL, Inhaber der Marke Prixton, mit Sitz in Avenida Cervantes 49, Modul 25, Basauri 48970, Bizkaia, ausgestellt und erklärt, dass das nachstehend beschriebene Funkgerät:

Marke: PRIXTON

Modell: CONTENT STUDIO

Hauptmerkmale: Intelligentes Stativ

Gegenstand dieser Erklärung ist ein Selfie-Stick mit Gesichtserkennung, der zum Halten und Unterstützen von Mobiltelefonen entwickelt wurde.

Materialzusammensetzung: Aluminiumlegierung, ABS-Kunststoff.

Hiermit erklären wir, dass das oben beschriebene Produkt mit der folgenden Richtlinie übereinstimmt:

RoHS-Richtlinie 2011/65/EU und deren Änderung (EU) 2015/863

Unterstützende Prüfberichte und Zertifikate:

Prüfbericht Nr.: CISC251025202

Zertifikat Nr.: CISCC251025202

Prüfnormen:

IEC 62321-3-1:2013

IEC 62321-4:2013 + AMD1:2017

IEC 62321-5:2013

IEC 62321-6:2015

IEC 62321-7-1:2015

IEC 62321-7-2:2017

IEC 62321-8:2017

Wir erklären hiermit, dass die oben aufgeführten Produkte allen einschlägigen europäischen Normen und Vorschriften entsprechen und keine verbotenen Stoffe enthalten, wie im REACH-Reglement (EG) Nr. 1907/2006 und seinen Änderungen angegeben.

Die Produkte enthalten keine Stoffe in einer Konzentration von mehr als 0,1 % (Gewichtsprozent) gemäß der REACH-Kandidatenliste der besonders besorgniserregenden Stoffe (SVHC).

Unterzeichnet für und im Namen von:

Mit freundlichen Grüßen,

Luis González Escribano

Geschäftsführer

Datum und Ort: 19/01/2026 Basauri, Vizcaya



Tracking Stick Parameters

- Uitbreidingslengte: 325–1800 mm
- Nettogewicht: ca. 0,55 kg
- Laadconditie: 5V 1A
- Laadtijd: 3 uur
- Werkvermogen: 0,15–5 W
- Batterijcapaciteit: 1800 mAh / 3,7 V (18650)

Bedieningsparameters

- Draadloze apparaten: LAIGI
- Werkspanning: 2,8–4,2 V
- Laadconditie: 5V 1A
- Laadtijd: 2 uur
- Werkvermogen: 0,4 W (max.)
- Batterijcapaciteit: 55 mAh / 3,7 V

Productintroductie

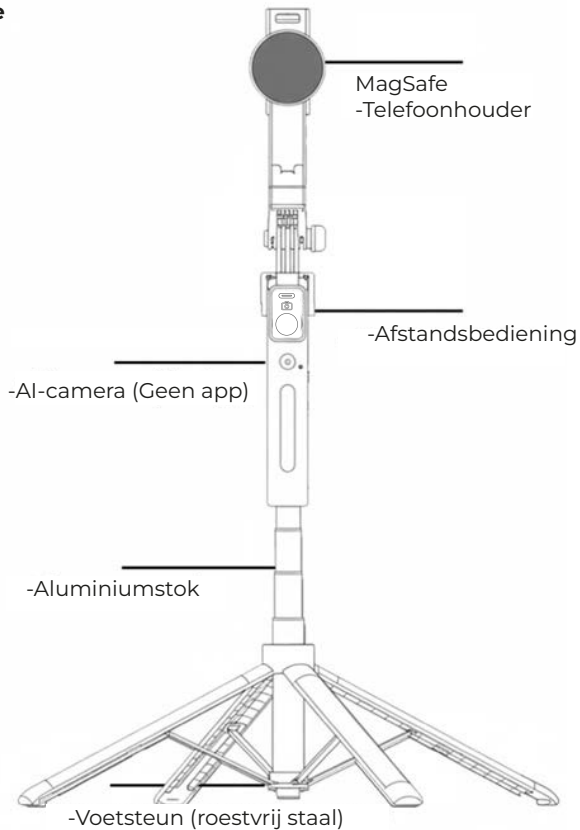

Gebruiksaanwijzing

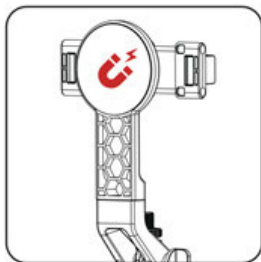

Mobiele telefoonclip / magneet kan mobiel worden geïnstalleerd.

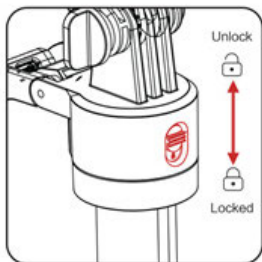

Ontgrendel de kop bij gebruik van de kop.

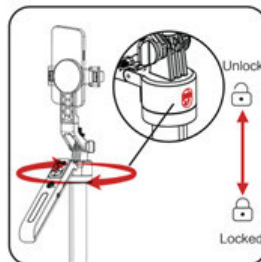

Hef omhoog om 360° te ontgrendelen om de tuimelaar te gebruiken.

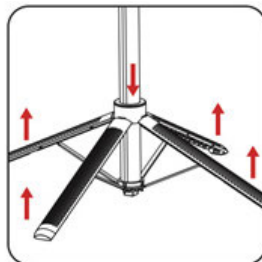

Open de standaard vanaf de onderkant.

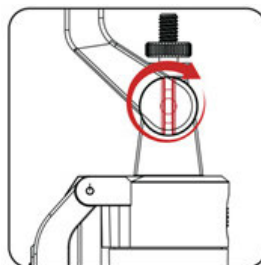

Draai de knop aan om de telefoonclip vast te zetten.

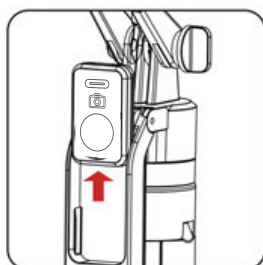

Duw de afstandsbediening omhoog om deze te verwijderen.

Intelligente volghoek

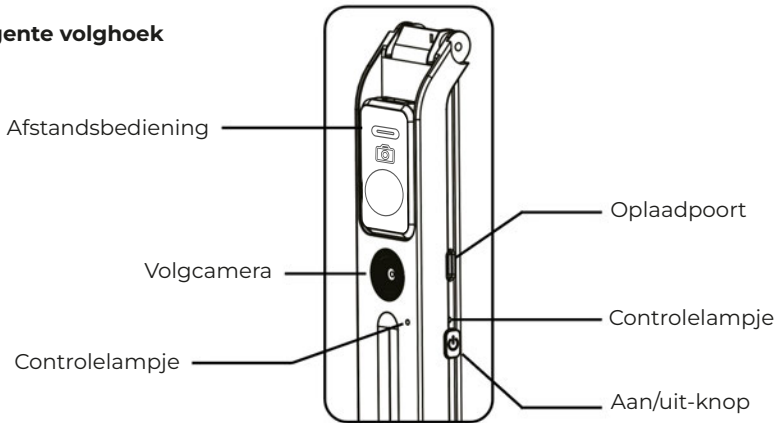

Tip: Ontgrendel de volghoek voordat u het apparaat inschakelt.

1. Houd de aan/uit-knop ingedrukt om het apparaat in te schakelen.
2. Klik op de aan/uit-knop om het volgen te pauzeren; het controlelampje knippert.
3. Dubbelklik op de aan/uit-knop om de langzame rotatiemodus te activeren. Klik op de aan/uit-knop om de rotatie te stoppen. Houd de OK-gebaarknop 3 seconden vast om het volgen voort te zetten.
4. Houd de aan/uit-knop ingedrukt om het apparaat uit te schakelen.
5. Opladen: Gebruik een USB 5V-adapter om op de oplaadpoort aan te sluiten. Tijdens het opladen brandt het rode controlelampje. Wanneer volledig opgeladen, wordt het rode lampje groen.

Intelligente Gebaarbesturing

In ingeschakelde toestand:

[Gebaar-Palm] Houd 2 seconden vast totdat het controlelampje brandt om het volgen te stoppen.

[Gebaar-OK] Houd 2 seconden vast totdat het controlelampje brandt om het volgen te starten.



Volgen stoppen



Volgen starten

Afstandsbediening

1. Trek de aan/uit-schakelaar, het controlelampje knippert.
2. Open BT op de mobiele telefoon en zoek naar de apparaatnaam CONTENT STUDIO PRIXTON.
3. Klik op koppelen; als dit succesvol is, knippert het controlelampje niet meer.
4. Open de camera van de telefoon en druk op "📷" om een foto te maken.
5. Open de video-app op de telefoon en druk op "📷" om te starten, druk daarna op "📷" om te stoppen.
6. Trek de aan/uit-schakelaar om het apparaat uit te schakelen wanneer het niet wordt gebruikt.

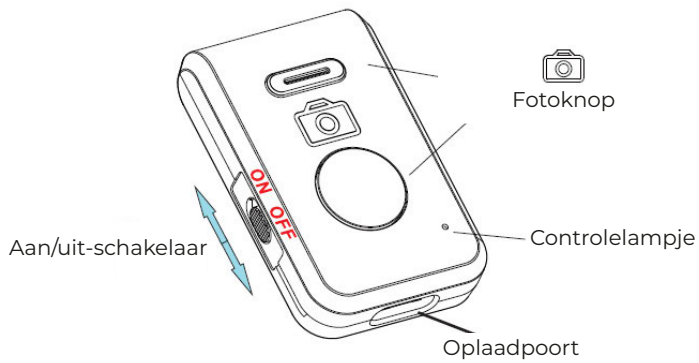

iPhone moet de volgende instellingen doen:

1. Schermrotatie vergrendelen “🔒”

2. Instellingen → Toegankelijkheid → Aanraken → AssistiveTouch (aan)

AssistiveTouch



3. Instellingen → Toegankelijkheid → Aanraken → Assistentie → Volgingsgevoeligheid
(De functie Volgingsgevoeligheid is te vinden in het uitklapmenu van AssistiveTouch)



Verplaats het witte punt richting de schildpad (bij voorkeur tussen $\frac{1}{4}$ en $\frac{1}{3}$ van de voortgangsbalk).

Vullicht

*Het vullicht is optioneel

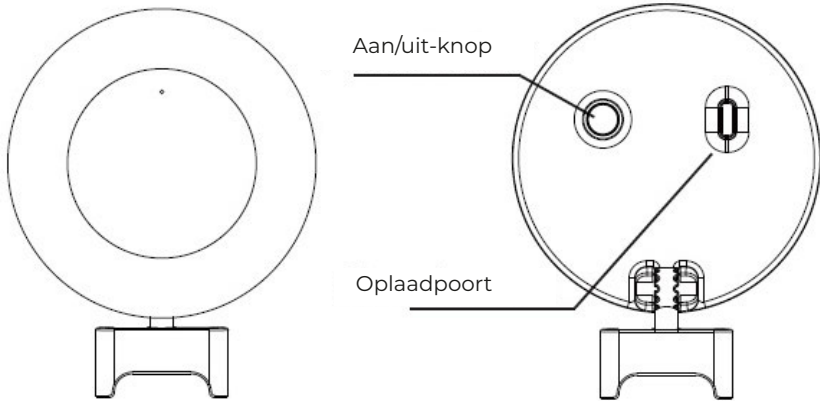

1. Aan/uit-knop: klik om het licht aan te zetten, klik opnieuw om de lichtmodus te wijzigen totdat het licht uitgaat; houd de aan/uit-knop ingedrukt om de helderheid van het licht aan te passen.
2. Opladen: Gebruik een USB 5V-adapter om op de oplaadpoort aan te sluiten voor het opladen.

Opmerkingen:

1. Bewaar het product niet in een omgeving met lage temperatuur of hoge vochtigheid.
2. Stel het product niet bloot aan hoge temperaturen zoals zonlicht of vuur.
3. Gebruik het product niet op plaatsen waar apparatuur beperkt is om overtreding van de openbare orde te voorkomen.
4. Dit product bevat kleine onderdelen; houd het buiten het bereik van zuigelingen en kleine kinderen om te voorkomen dat ze het per ongeluk inslikken.
5. De afbeeldingen en afmetingen op de verpakking en in de handleiding zijn alleen ter referentie; raadpleeg het daadwerkelijke product.

Voor uw fysieke veiligheid, open of manipuleer de interne onderdelen van het product niet zelf. Neem bij problemen met de werking van uw product contact op met de technische dienst van Priton. Hun team zal de nodige ingrepen uitvoeren, altijd met inachtneming van de hoogste veiligheidsmaatregelen.

Garantiebeleid

Dit product valt onder het garantie- en consumentenrecht dat geldt in het land van aankoop. Als u een probleem ondervindt dat niet kan worden opgelost, gaat u naar www.priton.com en klikt u op de contactoptie om ons uw ondersteuningsformulier te sturen. De elektrische en technische specificaties die hier worden vermeld, komen overeen met typische apparaten en kunnen zonder voorafgaande kennisgeving worden gewijzigd om een beter product aan te bieden.

LA TRASTIENDA DIGITAL

Basauri, Cervantes 49, 1e verdieping, PC 48970, Vizcaya, Spanje
Tel.: 0034 94 431 77 30

CONFORMITEITSVERKLARING

Deze conformiteitsverklaring wordt afgegeven onder de volledige verantwoordelijkheid van de fabrikant, La Trastienda Digital SL, eigenaar van het merk PRIXTON, gevestigd aan Avenida Cervantes 49, module 25, Basauri 48970, Bizkaia, en verklaart dat het hieronder beschreven type radioapparatuur:

Merk: PRIXTON
Model: CONTENT STUDIO
Belangrijkste kenmerken: Slim statief

Het doel van deze verklaring is een selfie-stick met gezichtsherkenning, ontworpen voor het vasthouden en ondersteunen van mobiele telefoons.
Materiaal samenstelling: aluminiumlegering, ABS-kunststof.

Hierbij verklaren wij dat het hierboven beschreven product in overeenstemming is met de volgende richtlijn:

RoHS-richtlijn 2011/65/EU en de wijziging (EU) 2015/863

Ondersteunende testrapporten en certificaten:

Testrapport nr.: CISC251025202
Certificaat nr.: CISCC251025202

Testnormen:

IEC 62321-3-1:2013
IEC 62321-4:2013 + AMD1:2017
IEC 62321-5:2013
IEC 62321-6:2015
IEC 62321-7-1:2015
IEC 62321-7-2:2017
IEC 62321-8:2017

Wij verklaren hierbij dat de hierboven vermelde producten voldoen aan alle relevante Europese normen en voorschriften en geen verboden stoffen bevatten, zoals beschreven in de REACH-verordening (EG) nr. 1907/2006 en de daaropvolgende wijzigingen.
De producten bevatten geen enkele stof in een concentratie van meer dan 0,1% gewicht per gewicht volgens de REACH-kandidatenlijst van Zeer Zorgwekkende Stoffen (SVHC).

Ondertekend namens en in opdracht van:
Met vriendelijke groet,
Luis González Escribano
Algemeen directeur
Datum en plaats: 19/01/2026 Basauri, Vizcaya



PRIXTON

