

HOTI M50

GEBRUIKERSHANDLEIDING

Keramische wandverwarming

Dit product is alleen geschikt voor goed geïsoleerde ruimtes of incidenteel gebruik.

Lees deze handleiding zorgvuldig door voor gebruik en bewaar hem voor toekomstig gebruik.

TECHNISCHE GEGEVENS

Model:	HOTI M50	Stroomvoorziening:	220-240 V~	Frequentie:	50 Hz
Vermogen:	2000W	Beschermende klasse	II	Afmetingen:	45x11x18,5 cm

VEILIGHEIDSMATREGELEN

LET OP: sommige onderdelen van dit product kunnen zeer heet worden en brandwonden veroorzaken. Let vooral op waar kinderen en kwetsbare personen aanwezig zijn.

- Kinderen jonger dan 3 jaar moeten uit de buurt worden gehouden, tenzij ze onder voortdurend toezicht staan.

- Kinderen van 3 jaar tot 8 jaar mogen het apparaat alleen aan- en uitzetten als het in de beoogde normale gebruiksstand is geplaatst of geïnstalleerd en zij onder toezicht staan of instructies hebben gekregen om het apparaat op een veilige manier te gebruiken en de gevaren ervan begrijpen. Kinderen vanaf 3 jaar en jonger dan 8 jaar mogen het apparaat niet aansluiten, regelen en reinigen of gebruikersonderhoud uitvoeren.

- Dit apparaat kan worden gebruikt door kinderen vanaf 8 jaar en personen met beperkte fysieke, zintuiglijke of mentale capaciteiten of met een gebrek aan ervaring en kennis, als zij onder toezicht staan of instructies hebben gekregen over het veilige gebruik van het apparaat en de gevaren begrijpen. Kinderen mogen niet met het apparaat spelen. Reiniging en gebruikersonderhoud mogen niet zonder toezicht door kinderen worden uitgevoerd.

- Controleer of de spanning hetzelfde is als aangegeven op het typeplaatje van het apparaat.

- Het verpakkingsmateriaal kan plastic en kleine stukjes enz. bevatten die gevaarlijk kunnen zijn en daarom niet binnen het bereik van kinderen mogen worden achtergelaten.

- Gebruik dit apparaat niet als het snoer of de stekker beschadigd is.

- Houd het apparaat en het snoer uit de buurt van warmtebronnen, scherpe voorwerpen of andere zaken die schade kunnen veroorzaken.

- De verwarming moet minstens 2 m boven de vloer geïnstalleerd worden.

- Als de kabel of het apparaat beschadigd is, moet deze worden vervangen of gerepareerd door de fabrikant, diens serviceagent of vergelijkbaar gekwalificeerde personen om gevaar te voorkomen.

- Zorg ervoor dat het apparaat is uitgeschakeld voordat u het aansluit op het elektriciteitsnet.

- Schakel het apparaat uit en trek de stekker uit het stopcontact als het niet wordt gebruikt, voordat u het schoonmaakt of ander onderhoud uitvoert.

- Om het apparaat los te koppelen, schakelt u het eerst uit en haalt u vervolgens de stekker uit het stopcontact. Trek niet aan het snoer om de stekker uit het stopcontact te halen.

- Het verwarmingselement mag zich niet direct onder een stopcontact bevinden.

- Laat het apparaat tijdens gebruik niet onbeheerd achter.

- Gebruik het apparaat niet op plaatsen waar benzine, verf of andere brandbare vloeistoffen worden gebruikt of opgeslagen.

- Niet buitenshuis gebruiken, het product is alleen bedoeld voor huishoudelijk gebruik binnenshuis.
- Niet geschikt voor gebruik in badkamers.
- Om brand te voorkomen, mag u de luchtinlaat of -uitlaat op geen enkele manier blokkeren.
- Steek geen vreemde voorwerpen in de ventilatie- of uitlaatopeningen en laat ze daar ook niet in terechtkomen, want dit kan een elektrische schok, brand of schade aan het apparaat veroorzaken.
- De meest voorkomende oorzaak van oververhitting is afzetting van stof of pluïsjes in het apparaat. Zorg ervoor dat deze afzettingen regelmatig worden verwijderd door het apparaat los te koppelen en de luchtopeningen en roosters te stofzuigen.
- Plaats de verwarming niet op tapijt en leg het snoer niet onder tapijt. Leg het snoer uit de buurt van plaatsen met veel verkeer, zodat er niet over gestruikeld kan worden.
- Gebruik deze verwarmers niet in de directe omgeving van een bad, een douche, een zwembad of andere vochtige plekken.
- Berg de verwarmers niet op voordat deze is afgekoeld, maar bewaar deze op een koele en droge plaats wanneer deze niet in gebruik is.
- LET OP: Gebruik deze verwarming niet met een programmeerapparaat, timer of ander apparaat dat het verwarmingselement automatisch inschakelt, aangezien er brandgevaar bestaat als het verwarmingselement wordt wordt afgedekt of onjuist wordt geplaatst.
- Dompel het product nooit onder in water of andere vloeistoffen. Mocht het apparaat toch per ongeluk in het water vallen of mocht er water of een andere vloeistof op gemorst worden, isoleer het dan onmiddellijk, trek de stekker uit het stopcontact en laat het nakijken door een gekwalificeerd persoon voordat u het apparaat weer gebruikt. Het niet in acht nemen hiervan kan een dodelijke elektrische schok veroorzaken!
- Gebruik het apparaat niet met natte handen, op een vochtige vloer of als het apparaat zelf nat is.
- Gebruik het apparaat niet om kleding te drogen.
- Gebruik het apparaat niet in de buurt van ontvlambare voorwerpen of producten. Plaats het apparaat over het algemeen op minstens 1 m afstand van voorwerpen (muren, gordijnen, spuitbussen, enz.).



WAARSCHUWING: Dek het verwarmingselement niet af om oververhitting te voorkomen.

INSTALLATIE

- De installatie moet worden uitgevoerd door de servicevertegenwoordiger of vergelijkbaar gekwalificeerd personeel om gevaar te voorkomen.
- Belangrijk! Zorg ervoor dat er zich geen elektrische kabels of andere installaties (bijvoorbeeld waterleidingen) in de buurt van de boorgaten bevinden. Zorg ervoor dat het apparaat stevig aan de muur is bevestigd en met de winduitlaat naar beneden.

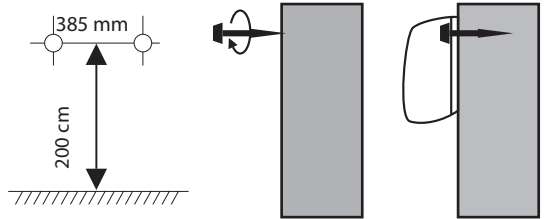

- Het apparaat moet worden geïnstalleerd op een hoogte van minimaal 2 m boven de vloer en minimaal 0,25 m van het plafond of de zijmuur.

WANDMONTAGEIN

Stalleer het apparaat op 2 m boven de vloer, met een afstand van minstens 25 cm tussen de zijkanten en andere voorwerpen of muren. Boor 2 gaten en breng de muurpluggen aan. Bevestig twee schroeven op de muurpluggen, laat de uiteinden van de schroeven 10 mm uitsteken en hang het apparaat op nadat de schroeven correct zijn bevestigd.

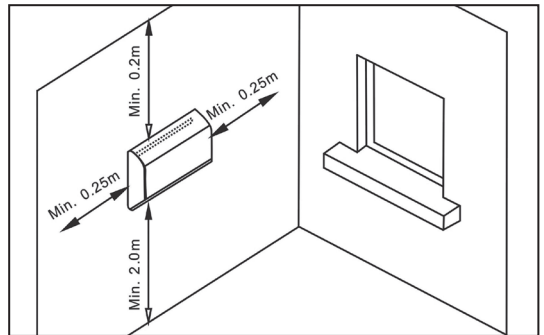

WERKING

- Zorg ervoor dat al het verpakkingsmateriaal van het product verwijderd is.
- Steek de stekker van het apparaat in het stopcontact met de hoofdschakelaar uitgeschakeld.
- Zet de hoofdschakelaar aan, het apparaat geeft een pieptoon, de werkingsindicator licht op en het display toont de standaardtemperatuur, die 3 seconden knippert.

CONTROL PANEL

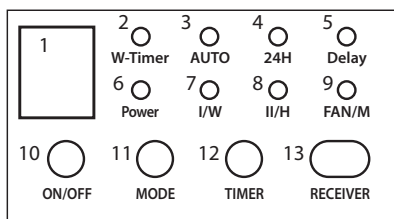

1. LED display

Lichtindicatoren:

2. Weektimer
3. Detectie open raam
4. Timer 24 uur
5. Vertraging
6. Stroom
7. Verwarming 1000W / Week
8. Verwarming 2000W / Uur
9. Ventilator / Minuten

Knoppen:

10. ON/OFF
11. Mode
12. Timer
13. Receiver

REMOTE CONTROL



- 1- ON/OFF: Hoofdschakelaar
- 2- 24H: timer instellen van 1-24 uur
- 3- MODE: 3 standen - COLD, WARM, HOT
- 4- LOCK: Kinderslotfunctie voor verwarming
- 5- AUTO: Detectie open raam
- 6- Vertraging: Stel de in- en uitschakeltijd van de verwarming in
- 7- W.Timer: Stel de timer van een week in
- 8- + : Verhogen
- 9- - : Verlagen
- 10- Instellen: Huidige tijd instellen

De afstandsbediening gebruikt een lithiumbatterij CR2025 3V (niet meegeleverd). Laat kinderen niet met de afstandsbediening spelen. De batterij moet uit de afstandsbediening worden verwijderd voordat deze wordt weggegooid. De batterij moet op een veilige manier worden weggegooid.

1) Tijd instellen

Druk op de aan/uit-knop van de afstandsbediening om het apparaat in te schakelen.

Druk op "LOCK" op de afstandsbediening, de LED-display toont de huidige kamertemperatuur.

WEEK: Druk eenmaal op de knop "Set", het lampje "I/W" gaat branden, druk op "+" of "-" om de week in te stellen van 1-7 (maandag-zondag).

UUR: Druk nogmaals op de knop "Instellen", het lampje "I/H" licht op, druk op "+" of "-" om het uur in te stellen van 01--00 (24u).

MINUTE: Druk nogmaals op de "Set" knop, "Fan/M" licht op, druk op "+" of "-" om de minuten in te stellen van 00--59.

Opmerking: Wanneer de "Set" toets wordt ingedrukt, knipperen de getallen gedurende 5 seconden op het display, u moet op dat moment handelen, anders schakelt het apparaat terug naar de stand-by modus.

2) Algemeen gebruik

1. Schakel het apparaat in door op de hoofd AAN/UIT toets te drukken, het apparaat start in de ventilatorstand en het "Fan/M" lampje brandt.

2. Druk op de toets "MODE", het apparaat blaast warme lucht en de lampjes "I/W" en "Fan/M" branden.

3. 3. Druk nogmaals op de toets "MODE", het apparaat blaast warme lucht en de lampjes "I/H" en "Fan/M" branden.

4. 4. Druk voor de derde keer op de knop "MODE", het apparaat blaast koude lucht en de lampjes "Fan/M" branden.

Het bedieningspaneel en de afstandsbediening worden op dezelfde manier bediend.

3) 24H Timer

1. Zet het apparaat aan in een willekeurige stand (ventilator, 1000W verwarming of 2000W verwarming).

De toets "TIMER" op het bedieningspaneel en de toets "24h" op de afstandsbediening hebben dezelfde functie.

2. Druk op de knop "TIMER" om de timer in te stellen. Blijf op de knop "TIMER" drukken om de uren te verhogen van 00--24, de indicator "TIMER" licht op.

Opmerking: "00" betekent geen timer, de indicator "TIMER" is uit.

4) THERMOSTAT (alleen met afstandsbediening)

1. Zet het apparaat aan in een willekeurige modus (ventilator, 1000W verwarming of 2000W verwarming).

2. Druk op "+" of "-" om de gewenste temperatuur in te stellen, van 10°C tot 49°C.

3. Wanneer de luchttemperatuur 2 graden onder de ingestelde temperatuur zakt, begint het verwarmingselement te verwarmen met "I/W" (1000W).

4. Wanneer de luchttemperatuur 4 graden onder de ingestelde temperatuur zakt, begint het verwarmingselement te verwarmen met "I/H" (2000W).

5. Wanneer de luchttemperatuur 1 graad hoger of gelijk is aan de ingestelde temperatuur, blaast de verwarming koude lucht.

5) Weektimer (alleen met afstandsbediening)

1. Zet het apparaat aan in een willekeurige modus (ventilator, 1000W verwarming of 2000W verwarming).

2. WEEK: Druk op de toets "W-Timer", de lampjes "I/W" en "W-Timer" branden. "1" op het display betekent 'maandag'.

Het bedieningspaneel en de afstandsbediening worden op dezelfde manier bediend.

Zet de tijd AAN:

UUR: Druk de 2e keer op de knop "W-Timer", het lampje "II/H" gaat branden, druk op de knoppen "+" of "-" om het Uur in te stellen van 01--00.

MINUUT: Druk de 3e keer op de knop "W-Timer", het lampje "Fan/M" gaat aan, druk op de knoppen "+" of "-" om de minuten in te stellen van 00--59.

Schakel de tijd uit:

UUR: Druk de 4e keer op de knop "W-Timer", het lampje "II/H" gaat branden en druk op "+" of "-" om het Uur in te stellen.

MINUUT: Druk de 5e keer op de knop "W-Timer", het lampje "Fan/M" gaat branden en druk op "+" of "-" om de minuten in te stellen.

De timer voor maandag is ingesteld.

3. Druk nogmaals op de knop "W-Timer" om de timer voor dinsdag in te stellen. "2" op het display betekent 'dinsdag'.

Stel de timer op dezelfde manier in als voor maandag.

4. Wanneer de timer is ingesteld voor alle weekdays, druk dan 7 keer op de knop "DELAY" op de afstandsbediening om de temperatuur van maandag tot zondag in te stellen (1-7) en druk op de knoppen "+" of "-" om de temperatuur te selecteren, in een bereik van 10°C tot 49°C.

Opmerking: In de weektimerfunctie start de thermostaatfunctie wanneer u de dagtemperatuur instelt, de stappen zijn hetzelfde als voor THERMOSTAT.

Je kunt voor elke dag een andere starttijd, uitschakeltijd en temperatuur instellen.

6) Detectie open raam (alleen met afstandsbediening)

1. Zet het apparaat aan in een willekeurige stand (ventilator, 1000W verwarming of 2000W verwarming).

2. Druk op de knop "AUTO", het lampje "AUTO" gaat branden en het apparaat werkt in een slimme energiebesparingsmodus. (In deze functie controleert en registreert het apparaat de omgevingstemperatuur en stopt het met functioneren wanneer de omgevingstemperatuur $\geq 3^{\circ}\text{C}$ daalt. De gebruiker moet het apparaat opnieuw opstarten met de "ON/OFF" knop).

3. Druk nogmaals op de knop "AUTO", het lampje "AUTO" gaat uit. De functie "Open Venster" is uitgeschakeld.

7) DELAY (alleen met afstandsbediening)

1. Deze functie moet worden geconfigureerd voordat het apparaat in gebruik wordt genomen en terwijl het apparaat in stand-by staat.

2. Druk op de knop "LOCK", de bijbehorende indicator licht op, druk vervolgens op de knop "DELAY", de indicatoren "Delay" en "I/W" lichten op. Druk op de knop "+" of "-" om de starttijd in te stellen van 01--24.

3. Druk nogmaals op de knop "DELAY", de indicatoren "Delay" en "II/H" gaan branden. Druk op "+" of "-" om de uitschakeltijd in te stellen van 01--24.

Opmerking: Wanneer u op "Delay" drukt, knipperen de cijfers gedurende 5 seconden op het scherm. Het apparaat moet gedurende deze tijd worden bediend, anders schakelt het apparaat terug naar de stand-by modus en moet u op de knop "Lock" drukken om alles opnieuw in te stellen (Deze functie is eenmalig en moet opnieuw worden ingesteld als de stroom wordt uitgeschakeld).

8) Kindervergrendelingsfunctie (alleen met afstandsbediening)

1. Deze functie kan in elke modus worden gebruikt.

2. Druk op de knop "LOCK", de indicatoren en het LED-display zijn uit, alleen de indicator "Power" is aan. Noch het bedieningspaneel, noch de afstandsbediening kunnen het apparaat bedienen.

3. Druk nogmaals op de knop "LOCK", alle indicatoren branden en zowel het bedieningspaneel als de afstandsbediening kunnen het apparaat bedienen.

VEILIGHEIDSFUNCTIES

Uw verwarming is uitgerust met een veiligheidsvoorziening die de verwarming uitschakelt in geval van oververhitting. Als de beveiliging in werking treedt, schakel de verwarmers uit, haal de stekker uit het stopcontact en laat het apparaat volledig afkoelen, controleer op verstopping van de luchtinlaat of -uitlaat en probeer de verwarmers daarna opnieuw te starten.

Als de verwarmers niet werkt of de beveiliging schakelt de verwarmers weer uit, breng de verwarmers terug naar het dichtstbijzijnde servicecentrum voor onderzoek of reparatie.

Vertaald met www.DeepL.com/Translator (gratis versie)

SCHOONMAKEN

ONDERHOUD

WAARSCHUWING: TREK ALTIJD DE STEKKER UIT HET STOPCONTACT VOORDAT U HET APPARAAT VERPLAATST OF ONDERHOUD PLEEGT

SCHOONMAKEN: BELANGRIJK! DOMPEL DE HEATER NIET ONDER IN WATER! PROBEER DE VERWARMER NIET UIT ELKAAR TE HALEN.

WAARSCHUWING: Gebruik geen benzine, benzeen, verdunner, agressieve schoonmaakmiddelen, etc. aangezien deze het verwarmingselement beschadigen. Gebruik NOOIT alcohol of oplosmiddelen.

OPSLAG: Bewaar de heater met deze instructies in de originele doos op een koele, droge plaats.

WAARSCHUWING: Om gevaar voor elektrische schokken te voorkomen, dient u de stekker uit het stopcontact te halen als u het apparaat niet gebruikt en voordat u het schoonmaakt. Als het netsnoer beschadigd is, moet het worden vervangen door de fabrikant of diens serviceagent of een gelijksoortig gekwalificeerd persoon om gevaar te voorkomen.

WAARSCHUWING: De hoofdschakelaar en de aan/uit-schakelaar mogen niet als enige worden gebruikt om de stroom uit te schakelen. Haal altijd de stekker uit het stopcontact voordat u onderhoud pleegt of het apparaat verplaatst.

Vertaald met www.DeepL.com/Translator (gratis versie)

GARANTIE

De voordelen die door deze garantie worden verleend, vormen een aanvulling op alle impliciete garanties, andere rechten en rechtsmiddelen met betrekking tot het product die de consument heeft onder de Trade Practices Act en soortgelijke wetten van staten en territoria. De oorspronkelijke koper van dit product krijgt de volgende garantie, onder de volgende voorwaarden. Dit product heeft een garantie van 2 jaar vanaf defect, het product moet worden geretourneerd naar de winkelier waar het is gekocht om gratis te worden vervangen of om een restitutie te ontvangen. Voor omruiling of terugbetaling moet een aankoopbewijs worden overlegd aan de winkelier.

VERSLTEN HUISHOUDELIJKE APPARATEN WEGGOOIEN



De Europese richtlijn 2012/19/EG met betrekking tot elektrisch en elektronisch afval verbiedt dat dergelijke huishoudelijke goederen worden weggegooid bij de plaatselijke vuilnisophaaldiensten. Versleten apparaten moeten apart worden ingezameld om de terugwinning- en recyclingspercentages van de onderdelen te optimaliseren en schadelijke effecten op het milieu en de menselijke gezondheid te beperken.

INFORMATIEVEREISTEN VOOR ELEKTRISCHE LOKALE RUIMTEVERWARMERS

Modelnummer(s):		HOTI M50			
Item	Symbol	Value	Unit	Item	Unit
Warmteafgifte				Type warmtetoevoer, alleen voor elektrische lokale accumulatieverwarming (kies er een)	
Nominale warmteafgifte	Pnom	2.0	kW	handmatige warmtelaadregeling, met geïntegreerde thermostaat	N/A
Minimale warmteafgifte (indicatief)	Pmin	1.0	kW	handmatige warmtelaadregeling met terugkoppeling van kamer- en/of buitentemperatuur	N/A
Maximale continue warmteafgifte	Pmax,c	2.0	kW	elektronische warmtelaadregeling met terugkoppeling van kamer- en/of buitentemperatuur	N/A
Huishoudelijk elektriciteitsverbruik				warmteafgifte met ventilator	N/A
At nominal heat output	elmax	1.956	kW	Type warmteafgifte/kamertemperatuurregeling (kies er een)	
At minimum heat output	elmin	1.100	kW	Enkelefasige warmteafgifte en geen regeling van de kamertemperatuur	[no]
In stand-bymodus	elSB	0.0002	kW	Twee of meer handmatige fasen, geen kamertemperatuurregeling	[no]
				met mechanische thermostaat kamertemperatuurregeling	[no]
				met elektronische ruimtetemperatuurregeling	[no]
				elektronische ruimtetemperatuurregeling plus dagtimer	[no]
				elektronische ruimtetemperatuurregeling plus weektimer	[yes]
				Andere besturingsopties (meerdere selecties mogelijk)	
				ruimtetemperatuurregeling, met aanwezigheidsdetectie	[no]
				ruimtetemperatuurregeling, met detectie van open ramen	[yes]
				met afstandsbedieningsoptie	[no]
				met adaptieve startregeling	[no]
				met werktijdbeperking	[no]
				met zwarte lamp sensor	[no]
Contactgegevens		CLIMACITY S.L. C. Torrox, 2 - 5 · 28041 Madrid (ESPAÑA) tel. +34 91 392 05 09			

- De inhoud van deze handleiding en de specificaties van dit product kunnen zonder voorafgaande kennisgeving worden gewijzigd. Een bijgewerkte handleiding is beschikbaar op www.purline.es



CLIMACITY S.L.
C. Torrox, 2 - 5 · 28041 Madrid (ESPAÑA)
tel. 91 392 05 09 • www.purline.es