

Câbles de charge AC - EV-T2G3PC-1AC32A-4,0M6,0ESBK01 - 1623507

Remarque : les données indiquées ici sont tirées du catalogue en ligne. Vous trouverez toutes les informations et données dans la documentation utilisateur. Les conditions générales d'utilisation pour les téléchargements sur Internet sont applicables. (<http://phoenixcontact.fr/download>)



CHARX connect, Câble de charge AC mobile avec connecteur de charge côté véhicule et connecteur de charge côté infrastructure, avec caches de protection, Couleur du boîtier noir-gris, pour le chargement en courant alternatif (AC) des véhicules électriques (VE) avec des prises de raccordement côté véhicule du type 2, compatible avec le type 2 des prises de charge côté infrastructure sur les stations de charge pour l'électromobilité (EVSE), Type 2, CEI 62196-2, 32 A / 250 V (AC), C-Line, Logo « PHOENIX CONTACT », câble: 4 m, noir, droit

Description du produit

Câble de charge CA mobile avec connecteur de charge pour véhicule et pour infrastructure, destiné à une recharge en courant alternatif (CA) de véhicules électriques (EV) dotés d'entrées pour véhicules de type 2, compatible avec les prises de charge d'infrastructure de type 2 installées sur des stations de charge pour l'électromobilité (EVSE)

Avantages

- ✓ Conception uniforme de tous les connecteurs de charge de véhicule et connecteurs de charge d'infrastructure Phoenix Contact
- ✓ Surface argentée des contacts de puissance et de signalisation
- ✓ Conception et production conformes aux normes de l'industrie automobile IATF 16949 et ISO 9001
- ✓ Données sur les matières disponibles dans la base matière IMDS (International Material Data System)
- ✓ Maniement aisé grâce à la poignée ergonomique et composant de poignée supplémentaire en caoutchouc
- ✓ Contrôle effectué conformément aux tests sélectionnés des normes automobiles LV124, LV214, LV215-2
- ✓ Contrôlé selon les exigences EV Ready 37
- ✓ Modèle d'enfichage marqué au laser et conforme à la norme DIN EN 17186
- ✓ Étanchéité longitudinale permanente contre toute pénétration d'eau dans le câble



Données commerciales

Unité de conditionnement	1 pc
GTIN	 4 055626 177885
GTIN	4055626177885
Poids par pièce (hors emballage)	2,088 KGM
Numéro du tarif douanier	85444290
Pays d'origine	Pologne
Remarque	Fabrication à la commande (pas de reprise)

Caractéristiques techniques

Définition du produit

Câbles de charge AC - EV-T2G3PC-1AC32A-4,0M6,0ESBK01 - 1623507

Caractéristiques techniques

Définition du produit

Version	Câble de charge AC mobile
	avec connecteur de charge côté véhicule et connecteur de charge côté infrastructure
	avec caches de protection
	Couleur du boîtier noir-gris
Application	pour le chargement en courant alternatif (AC) des véhicules électriques (VE) avec des prises de raccordement côté véhicule du type 2
	compatible avec le type 2 des prises de charge côté infrastructure sur les stations de charge pour l'électromobilité (EVSE)
Logo en place	Logo « PHOENIX CONTACT »
Conception	C-Line
Normes/Prescriptions	CEI 62196-2
Norme de charge	Type 2
Mode charge	Mode 3, cas B

Dimensions

Hauteur	137 mm (Connecteur de charge côté véhicule)
	131,8 mm (Connecteur de charge côté infrastructure)
Largeur	70 mm (Connecteur de charge côté véhicule)
	58 mm (Connecteur de charge côté infrastructure)
Profondeur	215,9 mm (Connecteur de charge côté véhicule)
	233,4 mm (Connecteur de charge côté infrastructure)
Longueur de câble	4 m

Conditions ambiantes

Température ambiante (fonctionnement)	-30 °C ... 50 °C
Température ambiante (stockage/transport)	-40 °C ... 80 °C
Altitude max.	5000 m (au-dessus du niveau de la mer)
Indice de protection	IP44 (Branché et opérationnel, l'indice de protection est garanti uniquement si les deux éléments de connexion sont des produits d'origine de Phoenix Contact ou des équivalents conformes aux normes requises.)
	IP54 (Cache de protection)

Propriétés électriques

Puissance de charge (fonctionnement nominal)	8 kW
Nombre de phases	1
Nombre de contacts de puissance	3 (L1, N, PE)
Contacts de puissance du courant de référence	32 A
Contacts de puissance de la tension de référence	250 V AC
Nombre de contacts de signal	2 (CP, PP)
Contacts de signal du courant de référence	2 A
Contacts de signal de la tension de référence	30 V AC
Nature de la transmission de signaux	Impulsions modulées

Câbles de charge AC - EV-T2G3PC-1AC32A-4,0M6,0ESBK01 - 1623507

Caractéristiques techniques

Propriétés électriques

Remarque concernant la connectique	Raccordement serti, non séparable
Codage de résistance	220 Ω (entre PE et PP)

Propriétés mécaniques

Cycles d'enfichage	> 10000
Force d'enfichage	< 100 N
Force de retrait	< 100 N

Design

Ligne de conception	C-Line
Couleur du boîtier	noir
Couleur du modèle d'enfichage	noir
Couleur zone de préhension	gris
Couleur cache de protection	noir
Variantes spécifiques au client	Sur demande

Matériau

Matériau du boîtier	Plastique
Matériau zone de préhension	Plastique tendre
Matériau cache de protection	Plastique tendre
Matériau modèle d'enfichage	Plastique
Classe d'inflammabilité	V0
Surface matériau des contacts	Ag

Câbles

Structure de câble	3 x 6,0 mm ² + 1 x 0,5 mm ²
Normes / Spécifications relatives aux câbles	prEN 50620 / DIN EN 50620
Classes de câbles	Classe 5
Certifications relatives aux câbles	VDE
Diamètre extérieur du câble	12,8 mm ±0,4 mm
Type de câble	droit
Résistance des câbles	≤ 0,0033 Ω/m (par rapport à un fil de puissance, à une température ambiante de 20 °C)
Gaine extérieure, matériau	TPE-U
Gaine extérieure, coloris	noir
Taux de courbure minimum	96 mm (7,5 x diamètre)
Poids du câble	max. 305 kg/km

Environmental Product Compliance

REACH SVHC	Lead 7439-92-1
China RoHS	Période d'utilisation conforme (EFUP) : 10 ans ;
	La déclaration du fabricant dans l'onglet « Téléchargements » contient des informations détaillées sur les substances dangereuses.

Câbles de charge AC - EV-T2G3PC-1AC32A-4,0M6,0ESBK01 - 1623507

Schémas

Dessin coté

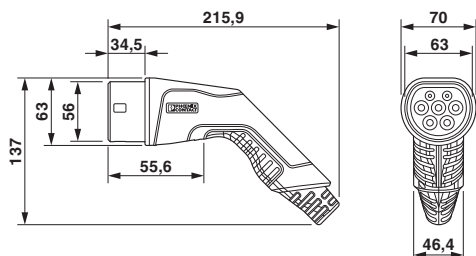

Connecteur de charge du véhicule

Dessin coté

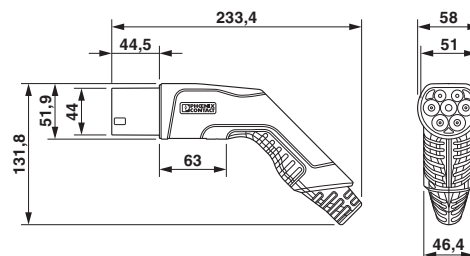

Connecteur de charge d'infrastructure

Câbles de charge AC - EV-T2G3PC-1AC32A-4,0M6,0ESBK01 - 1623507

Dessin schématique

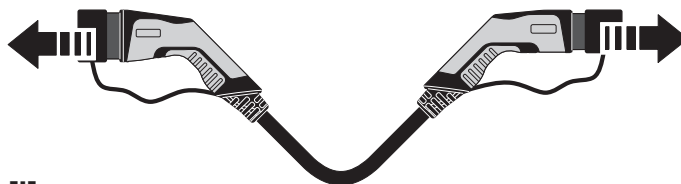

[I]

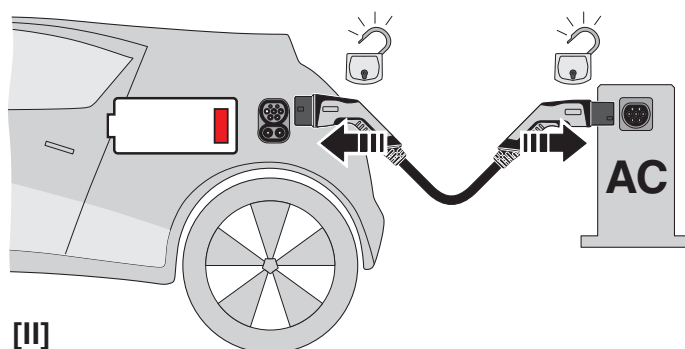

[II]

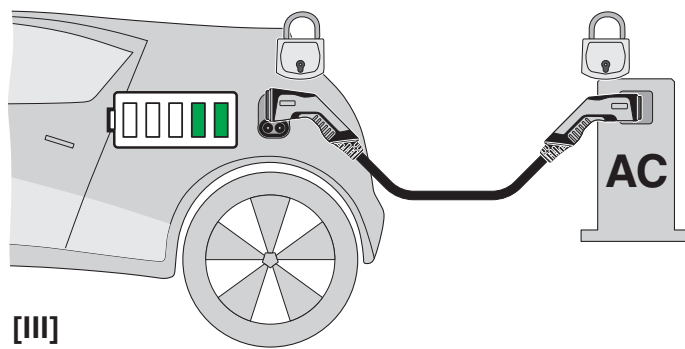

[III]

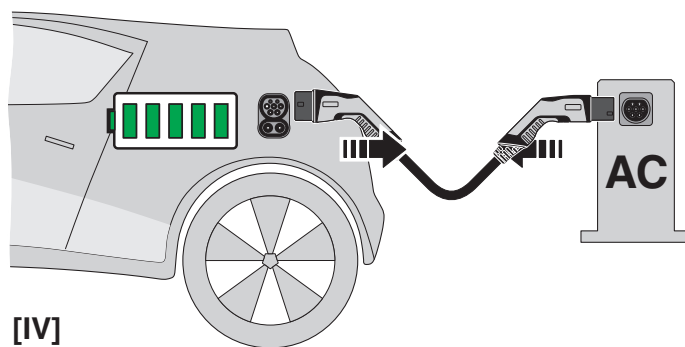

[IV]

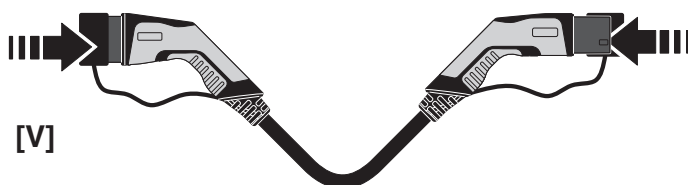

[V]

Câbles de charge AC - EV-T2G3PC-1AC32A-4,0M6,0ESBK01 - 1623507

Dessin schématique

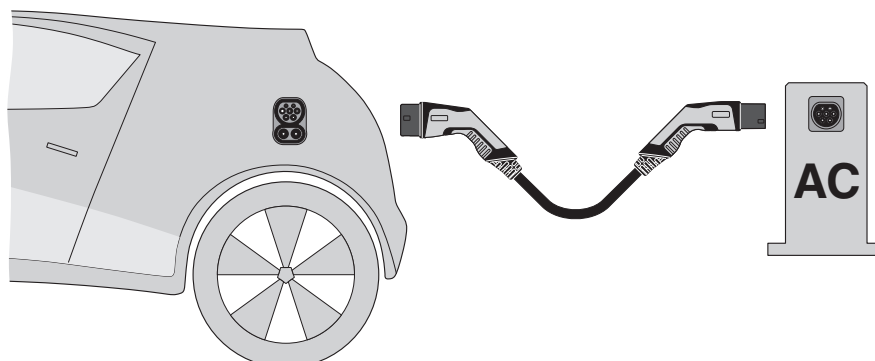

Définition de la terminologie

Dessin de la connexion

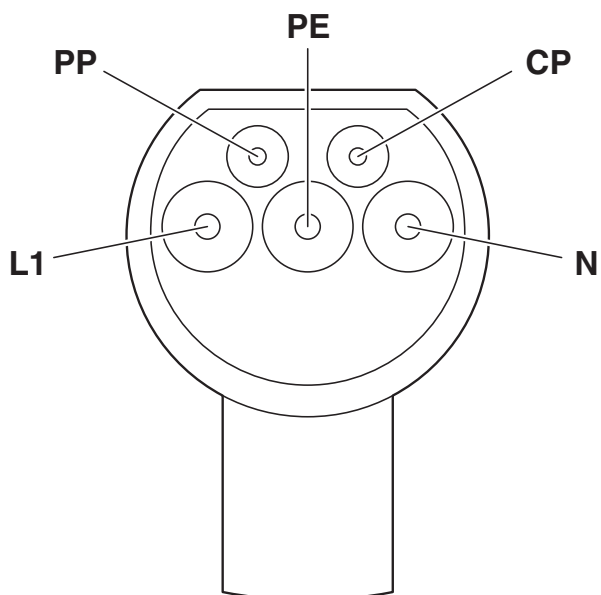

Affectation des broches connecteur de charge d'infrastructure

Câbles de charge AC - EV-T2G3PC-1AC32A-4,0M6,0ESBK01 - 1623507

Dessin schématique

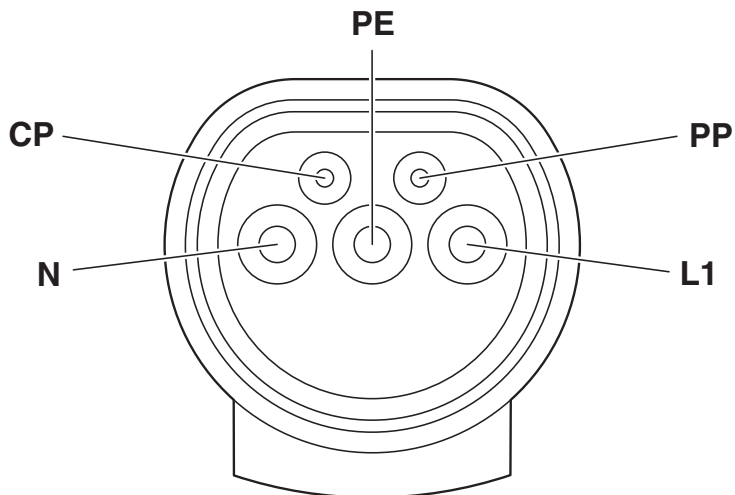

Affectation des broches connecteur de charge de véhicule

Classifications

eCI@ss

eCI@ss 10.0.1	27144705
eCI@ss 11.0	27144705
eCI@ss 4.0	27140800
eCI@ss 4.1	27140800
eCI@ss 5.0	27143400
eCI@ss 5.1	27143400
eCI@ss 6.0	27143400
eCI@ss 7.0	27449001
eCI@ss 9.0	27144705

ETIM

ETIM 3.0	EC002061
ETIM 4.0	EC002061
ETIM 6.0	EC002897
ETIM 7.0	EC002897

UNSPSC

UNSPSC 6.01	30211923
UNSPSC 7.0901	39121522
UNSPSC 11	39121522
UNSPSC 12.01	39121522
UNSPSC 13.2	39121522
UNSPSC 18.0	39121522

Câbles de charge AC - EV-T2G3PC-1AC32A-4,0M6,0ESBK01 - 1623507

Classifications

UNSPSC

UNSPSC 19.0	39121522
UNSPSC 20.0	39121522
UNSPSC 21.0	39121522

Homologations

Homologations

Homologations

IECEE CB Scheme / VDE Zeichengenehmigung

Homologations Ex

Détails des approbations

IECEE CB Scheme		http://www.iecee.org/	DE1-62390
Tension nominale UN		250 V	
Intensité nominale IN		32 A	

VDE Zeichengenehmigung		http://www2.vde.com/de/Institut/Online-Service/VDE-gepruefteProdukte/Seiten/Online-Suche.aspx	40045394
Tension nominale UN		250 V	
Intensité nominale IN		32 A	

Accessoires

Accessoires

Etiquette autocollante

Autocollant - EV-LABEL-C - 1309766



CHARX connect, Autocollant, selon les DIN EN 17186, pour câble de charge AC, Marquage C pour connecteur de charge côté véhicule AC de type 2 et prise de raccordement côté véhicule de type 2

Câbles de charge AC - EV-T2G3PC-1AC32A-4,0M6,0ESBK01 - 1623507

Accessoires

Autocollant - EV-LABEL-C-SO - 1315521



CHARX connect, Autocollant, selon les DIN EN 17186, pour câble de charge AC et prise de charge côté infrastructure, Marquage C pour connecteur de charge côté infrastructure AC de type 2 et prise de charge côté infrastructure de type 2

Prise de charge d'infrastructure

Kit - EV-T2M3SO12-3P-P-SET - 1164422



CHARX connect, Kit, Combinaison d'une prise de charge côté infrastructure, d'un capot de protection et d'un cache de protection arrière pour le dispositif anti-traction et la protection contre les contacts, vissage du couvercle de protection à l'arrière, avec capteurs de température, avec indicateur d'état LED dans le cadre du couvercle de protection, possibilité de recâblage, Pour la charge en courant alternatif (AC) des véhicules électriques (VE), Compatible avec les connecteurs de charge côté infrastructure, Type 2, CEI 62196-2, 32 A / 480 V (AC), sans câble, Actionneur de verrouillage: 12 V, 3-pôles, Montage sur la paroi arrière, Filetage M5, Génération 2 Premium, Logo « PHOENIX CONTACT »

Kit - EV-T2M3SO12-4P-P-SET - 1164423



CHARX connect, Kit, Combinaison d'une prise de charge côté infrastructure, d'un capot de protection et d'un cache de protection arrière pour le dispositif anti-traction et la protection contre les contacts, vissage du couvercle de protection à l'arrière, avec capteurs de température, avec indicateur d'état LED dans le cadre du couvercle de protection, possibilité de recâblage, Pour la charge en courant alternatif (AC) des véhicules électriques (VE), Compatible avec les connecteurs de charge côté infrastructure, Type 2, CEI 62196-2, 32 A / 480 V (AC), sans câble, Actionneur de verrouillage: 12 V, 4-pôles, Montage sur la paroi arrière, Filetage M5, Génération 2 Premium, Logo « PHOENIX CONTACT »

Kit - EV-T2M3SO12-3P-BL-SET - 1268358



CHARX connect, Kit, Combinaison d'une prise de charge côté infrastructure, d'un capot de protection et d'un cache de protection arrière pour le dispositif anti-traction et la protection contre les contacts, vissage du couvercle de protection à l'arrière, avec indicateur d'état LED dans le cadre du couvercle de protection, possibilité de recâblage, Pour la charge en courant alternatif (AC) des véhicules électriques (VE), Compatible avec les connecteurs de charge côté infrastructure, Type 2, CEI 62196-2, 32 A / 480 V (AC), sans câble, Actionneur de verrouillage: 12 V, 3-pôles, Montage sur la paroi arrière, Filetage M5, Génération 2 Basic avec couvercle LED, Logo « PHOENIX CONTACT »

Kit - EV-T2M3SO12-4P-BL-SET - 1268355



CHARX connect, Kit, Combinaison d'une prise de charge côté infrastructure, d'un capot de protection et d'un cache de protection arrière pour le dispositif anti-traction et la protection contre les contacts, vissage du couvercle de protection à l'arrière, avec indicateur d'état LED dans le cadre du couvercle de protection, possibilité de recâblage, Pour la charge en courant alternatif (AC) des véhicules électriques (VE), Compatible avec les connecteurs de charge côté infrastructure, Type 2, CEI 62196-2, 32 A / 480 V (AC), sans câble, Actionneur de verrouillage: 12 V, 4-pôles, Montage sur la paroi arrière, Filetage M5, Génération 2 Basic avec couvercle LED, Logo « PHOENIX CONTACT »

Câbles de charge AC - EV-T2G3PC-1AC32A-4,0M6,0ESBK01 - 1623507

Accessoires

Kit - EV-T2M3SO12-3P-B-SET - 1164420



CHARX connect, Kit, Combinaison d'une prise de charge côté infrastructure, d'un capot de protection et d'un cache de protection arrière pour le dispositif anti-traction et la protection contre les contacts, vissage du couvercle de protection à l'arrière, possibilité de recâblage, Pour la charge en courant alternatif (AC) des véhicules électriques (VE), Compatible avec les connecteurs de charge côté infrastructure, Type 2, CEI 62196-2, 32 A / 480 V (AC), sans câble, Actionneur de verrouillage: 12 V, 3-pôles, Montage sur la paroi arrière, Filetage M5, Génération 2 Basic, Logo « PHOENIX CONTACT »

Kit - EV-T2M3SO12-4P-B-SET - 1164417



CHARX connect, Kit, Combinaison d'une prise de charge côté infrastructure, d'un capot de protection et d'un cache de protection arrière pour le dispositif anti-traction et la protection contre les contacts, vissage du couvercle de protection à l'arrière, possibilité de recâblage, Pour la charge en courant alternatif (AC) des véhicules électriques (VE), Compatible avec les connecteurs de charge côté infrastructure, Type 2, CEI 62196-2, 32 A / 480 V (AC), sans câble, Actionneur de verrouillage: 12 V, 4-pôles, Montage sur la paroi arrière, Filetage M5, Génération 2 Basic, Logo « PHOENIX CONTACT »

Support de connecteur de charge

Support de connecteur de charge - EV-T2AC-PARK - 1624148



CHARX connect, Support de connecteur de charge, pour les connecteurs de charge côté véhicule sur les stations de charge (EVSE), Type 2, CEI 62196-2, Montage sur face avant