



NOMA

INSTRUCTION GUIDE



**WELCOME TO THE
RESISTANCE**

INDICE

INDEX

MANUAL DE INSTRUCCIONES ESPAÑOL	PÁGINA
COMPONENTES	2
PASOS DE MONTAJE	3-4
ADVERTENCIAS	5

INSTRUCTION GUIDE ENGLISH	PAGE
COMPONENTS	6
SETUP STEPS	7-8
WARNINGS	9

MANUEL D'INSTRUCTIONS FRANÇAIS	PAGE
COMPOSANTS	10
ÉTAPES D'ASSEMBLAGE	11-12
AVERTISSEMENTS	13

MANUALE D'ISTRUZIONI ITALIANO	PAGINA
COMPONENTI	14
PASSI DI MONTAGGIO	15-16
AVVERTENZE	17

GEBRAUCHSANWEISUNG GERMAN	SEITE
KOMPONENTEN	18
MONTAGESCHRITTE	19-20
WARNUNGEN	21

NOMA

MANUAL DE INSTRUCCIONES

COMPONENTES



A



B



C



D

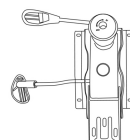

E



F



G

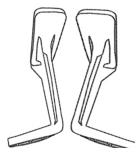

H



M6×30mm

I



M8×25mm

J



K

A. x1 Respaldo

B. x1 Asiento

C. x1 Reposacabezas

D. x1 Pistón de elevación a gas

E. x1 Mecanismo sincronizado con deslizamiento

F. x5 Ruedas

G. x1 Base de aluminio

H. x2 Brazos I+D

I. x10 Tornillos M6×30mm

J. x3 Tornillos M8×25mm

K. x1 Llave allen

PASOS DE MONTAJE

1

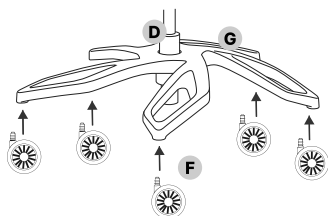

Fija las ruedas (F) a presión en la base (G). Luego coloca el pistón (D) en el alojamiento de la base (G).

2

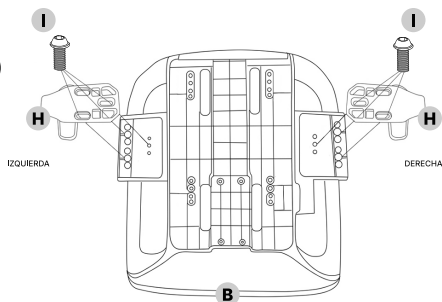

Identifica los brazos izquierdo y derecho (H) e instala cada uno en su lado correspondiente de la base del asiento (B) con 6 tornillos M6X30mm (I).

3

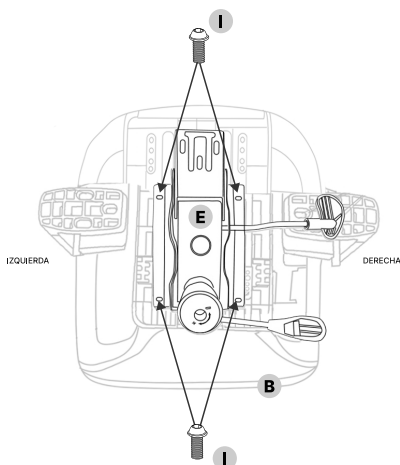

Coloca el mecanismo (E) en la base del asiento (B) con la rueda de ajuste orientada hacia la parte delantera. Haz coincidir los orificios del mecanismo con las roscas preinstaladas en el asiento, y fíjalo con 4 tornillos M6×30mm (I).

PASOS DE MONTAJE

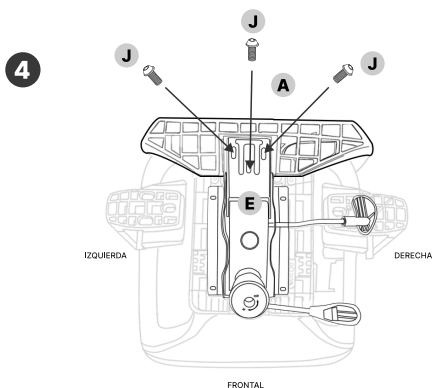

Coloca la parte inferior del respaldo (A) en la parte trasera del mecanismo (E) instalado previamente y fíjalo con 3 tornillos M8×25mm (J).



Inserta el pistón (D) en el alojamiento del mecanismo (E). Instala el reposacabezas (C) a presión en la ranura correspondiente situada en la parte superior del respaldo (A).

ADVERTENCIAS

- Lee atentamente las instrucciones e identifica cada una de las piezas antes de empezar con el montaje. Los daños o accidentes provocados por no seguir las instrucciones de montaje o mantenimiento quedarán fuera de garantía.
- No uses la silla hasta que todos los tornillos estén bien apretados.
- Recomendamos el montaje sobre una superficie blanda para evitar daños en la tela.
- Esta silla está diseñada para el uso de una sola persona a la vez.
- No te sientes en los reposabrazos.
- Evita exponer la silla a la luz directa del sol u otras fuentes de calor.
- Cada 4 meses verifica y aprieta de nuevo los tornillos si se han aflojado.
- Para limpiar la tela de la silla utiliza agua y un paño de microfibra o esponja no abrasiva. También puedes emplear un cepillo suave para limpiar la superficie, sin ejercer presión sobre la tela.
- Esta silla permite ajustar la altura, inclinación y la profundidad del asiento, así como el reclinado del respaldo:

A) **Altura del asiento:** se regula mediante la palanca derecha trasera que hay bajo el asiento. El procedimiento para regular la altura es el siguiente:

- 1) Siéntate en la silla.
- 2) Tira de la palanca hacia arriba con la mano derecha y mantenla arriba.
- 3) La altura del asiento bajará suavemente hasta el mínimo.
- 4) Levanta ligeramente el peso del asiento para que la altura del asiento vaya subiendo.
- 5) Cuando el asiento esté en la altura deseada, suelta la palanca y la posición quedará fija.

B) **Profundidad del asiento:** se regula mediante la palanca derecha delantera que hay bajo el asiento. El procedimiento es el siguiente:

- 1) Siéntate en la silla.
- 2) Tira de la palanca hacia arriba con la mano derecha y mantenla arriba
- 3) Desliza el asiento hacia adelante con tu peso hasta la posición deseada.
- 4) Suelta la palanca y la posición quedará fija.
- 5) Para recuperar la posición inicial del asiento, levántate de la silla, tira de la palanca hacia arriba sin apoyar y el asiento volverá a su posición inicial.

C) **Reclinado y balanceo de respaldo y asiento:** el mecanismo de tipo sincronizado permite regular respaldo y asiento de forma sincrónica con una relación de 2:1: el respaldo se reclina dos veces más con respecto al asiento. Así, al apoyar la espalda el respaldo se reclina mientras que el asiento solo se inclina ligeramente para acompañar el movimiento. Se regula mediante la palanca derecha trasera que hay bajo el asiento, la misma usada para ajustar la altura. El procedimiento es el siguiente:

- 1) Siéntate en la silla.
- 2) Tira de la palanca hacia el exterior, con la mano derecha, liberando la función de balanceo.
- 3) Apoya la espalda en el respaldo y deja caer el peso.
- 4) La posición del respaldo se irá inclinando suavemente.
- 5) Cuando el respaldo esté en la posición deseada, empuja la palanca hacia interior (izquierda) fijando el ángulo, se podrá fijar en 3 posiciones diferentes.
- 6) Para recuperar la posición inicial del respaldo, tira de la palanca hacia el exterior y apoya la espalda sobre el respaldo para desbloquear el movimiento.

- Puedes ajustar la dureza de la función de balanceo por medio de la rosca grande situada en la parte frontal del mecanismo: girando hacia la derecha ofrecerá más resistencia al balanceo y hacia la izquierda menos.

¡Más consejos de mantenimiento y vídeo del montaje en www.valkgaming.com o en nuestro canal de YouTube!

NOMA

INSTRUCTION GUIDE

COMPONENTS



A

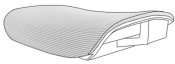

B



C



D

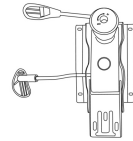

E

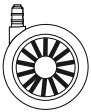

F



G

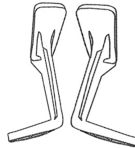

H



M6×30mm

I



M8×25mm

J



K

- | | |
|--|-----------------------|
| A. x1 Bakcrest | H. x2 Armrests L + R |
| B. x1 Seat | I. x10 Screws M6×30mm |
| C. x1 Headrest | J. x3 Screws M8×25mm |
| D. x1 Gas lift | K. x1 Allen wrench |
| E. x1 Synchronized mechanism with sliding system | |
| F. x5 Casters | |
| G. x1 Aluminum base | |

SETUP STEPS

1

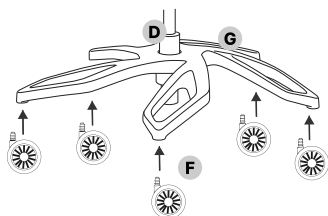

Press the casters (F) into the base (G). Then place the piston (D) in the housing of the base (G).

2

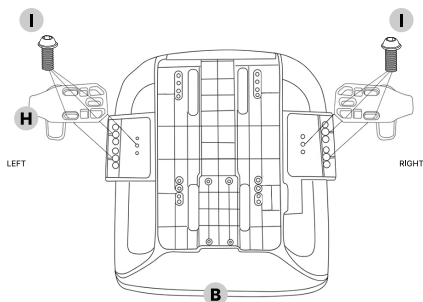

Identify the left and right arms (H) and install each on its corresponding side of the seat base (B) with 6 M6X30mm screws (I).

3

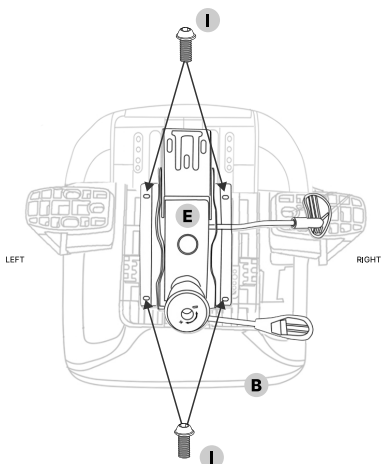

Place the mechanism (E) on the seat base (B) with the adjustment knob facing the front. Match the holes in the mechanism with the pre-installed screws on the seat, and fix it with 4 M6×30mm screws (I).

SETUP STEPS

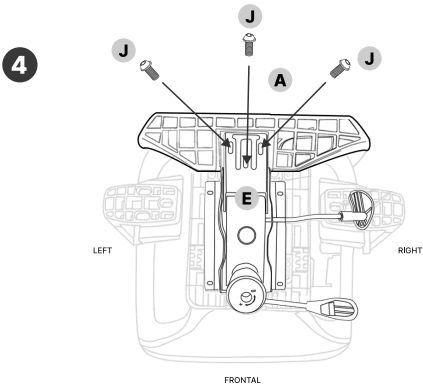

Place the lower part of the backrest (A) on the back of the previously installed mechanism (E) and fix it with 3 M8×25mm screws (J).



Insert the piston (D) into the mechanism housing (E). Install the headrest (C) by pressing it into the corresponding slot at the top of the backrest (A).

WARNINGS

- Carefully read the instructions and identify each part before starting the assembly. Damage or accidents caused by not following the assembly or maintenance instructions will be out of warranty.
- Do not use the chair until all the screws are tightened.
- It is recommended to mount the chair on a soft surface to avoid damage to the upholstery.
- This chair is designed to be used by only one person at a time.
- Do not sit on the armrests.
- Avoid exposing the chair to direct sunlight or other sources of heat.
- Every 4 months check and retighten the screws if they have loosened.
- To clean the fabric of the chair, use water and a microfiber cloth or non-abrasive sponge. You can also use a soft brush to clean the surface, without applying pressure on the fabric.
- This chair allows you to adjust the height, tilt and depth of the seat, as well as the recline of the backrest:

A) Seat height: it is adjusted by the lever on the rear right side under the seat. The procedure for height adjustment is as follows:

- 1) Sit in the chair.
- 2) Pull the lever up with your right hand and hold it up.
- 3) The seat height will gently lower to the minimum.
- 4) Lift the weight of the seat slightly to raise the seat height.
- 5) When the seat is at the desired height, release the lever and the position will be fixed.

B) Seat depth: it is adjusted by the lever on the front right side under the seat. The procedure is as follows:

- 1) Sit in the chair.
- 2) Pull the lever up with your right hand and hold it up.
- 3) Slide the seat forward with your weight to the desired position.
- 4) Release the lever and the position will be fixed.
- 5) To return the seat to its original position, stand up from the chair, pull the lever upwards without weight and the seat will return to its original position.

C) Backrest and seat recline and tilt: the synchronized mechanism allows synchronous adjustment of the backrest and seat with a 2:1 ratio: the backrest reclines twice as much as the seat. Thus, when the back rests, the backrest reclines while the seat only tilts slightly to follow the movement. It is adjusted by lever on the right rear under the seat, the same lever used to adjust the height. The procedure is as follows:

- 1) Sit in the chair.
- 2) Pull the lever outward, with the right hand, releasing the tilting function.
- 3) Lean your back against the backrest and let your weight drop.
- 4) The position of the backrest will gently tilt.
- 5) When the backrest is in the desired position, push the lever inwards (left) setting the angle, it can be set in 3 different positions.
- 6) To restore the initial position of the backrest, pull the lever outwards and rest your back on the backrest to unlock the movement.

-You can adjust the hardness of the tilting function by turning the large thread on the front of the mechanism: turning to the right will offer more resistance to tilting and to the left less.

More maintenance tips and assembly video on www.valkgaming.com or on our YouTube channel!

NOMA

MANUEL D'INSTRUCTIONS

COMPOSANTS



A



B



C



D

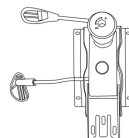

E



F



G

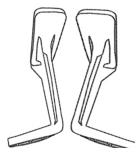

H



M6×30mm

I



M8×25mm

J



K

- | | |
|--|----------------------|
| A. x1 Dossier | H. x2 Accoudoirs G+D |
| B. x1 Siège | I. x10 Vis M6×30mm |
| C. x1 Appui-tête | J. x3 Vis M8×25mm |
| D. x1 Piston de levage à gaz | K. x1 Clé Allen |
| E. x1 Mécanisme synchronisé avec système de glissement | |
| F. x5 Roues | |
| G. x1 Base en aluminium | |



ÉTAPES D'ASSEMBLAGE

1

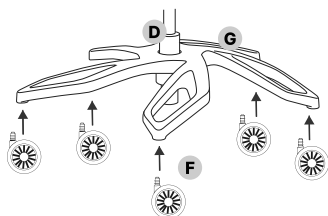

Enclencher les roues (F) dans la base (G). Placez ensuite le piston (D) dans le logement de la base (G).

2

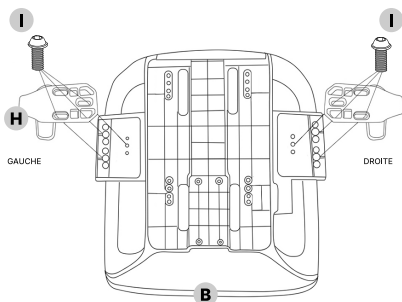

Identifiez les accoudoirs gauche et droit (H) et fixez chacun d'eux sur le côté correspondant de la base du siège (B) à l'aide de 6 vis M6X30mm (I).

3

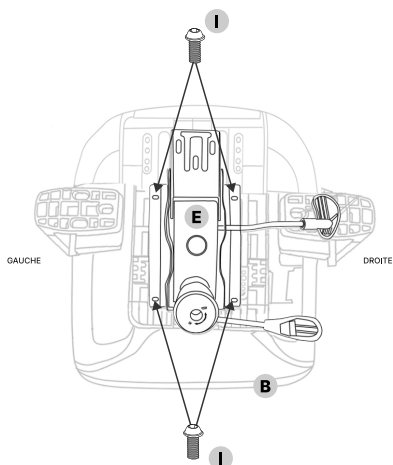

Placer le mécanisme (E) sur la base du siège (B) avec la molette de réglage tournée vers l'avant. Faites correspondre les trous du mécanisme avec les filets préinstallés dans le siège et fixez-le avec 4 vis M6×30mm (I).

ÉTAPES D'ASSEMBLAGE

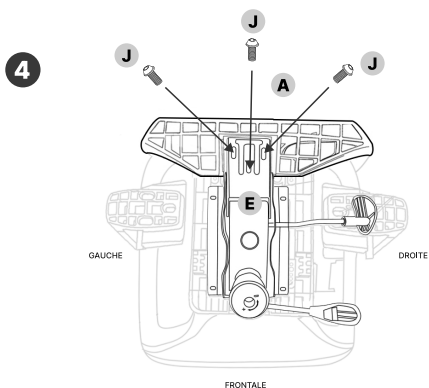

Placez la partie inférieure du dossier (A) à l'arrière du mécanisme précédemment installé (E) et fixez-la à l'aide de 3 vis M8×25mm (J).



Insérer le piston (D) dans le boîtier du mécanisme (E). Enclenchez l'appuie-tête (C) dans la fente correspondante en haut du dossier (A).

AVERTISSEMENTS

-Lisez attentivement les instructions et identifiez chacune des pièces avant de commencer le montage. Les dommages ou accidents causés par le non-respect des instructions de montage ou d'entretien seront hors garantie.

-N'utilisez pas le fauteuil tant que toutes les vis ne sont pas correctement serrées.

-Nous recommandons de l'assembler sur une surface souple pour éviter d'endommager le revêtement.

-Ce siège est désigné pour être utilisé par une seule personne à la fois.

-Ne vous asseyez pas sur les accoudoirs.

-Évitez d'exposer le fauteuil à la lumière directe du soleil ou à d'autres sources de chaleur.

-Tous les 4 mois, vérifiez et resserrez les vis si elles se sont desserrées.

-Pour nettoyer le tissu de la chaise, utilisez de l'eau et un chiffon en microfibre ou une éponge non abrasive. Vous pouvez également utiliser une brosse douce pour nettoyer la surface, sans exercer de pression sur le tissu.

-Ce fauteuil permet de régler la hauteur, l'inclinaison et la profondeur de l'assise, ainsi que l'inclinaison du dossier :

A) Hauteur du siège : Le réglage de la hauteur du siège s'effectue à l'aide du levier arrière droit situé sous le siège. La procédure de réglage de la hauteur est la suivante :

- 1) Asseyez-vous sur la chaise.
- 2) Tirez le levier vers le haut avec votre main droite et tenez-le en l'air.
- 3) La hauteur d'assise s'abaisse doucement jusqu'au minimum.
- 4) Soulevez légèrement le poids du siège pour en augmenter la hauteur.
- 5) Lorsque le siège est à la hauteur souhaitée, relâchez le levier et la position sera fixe.

B) Profondeur du siège : le réglage s'effectue à l'aide du levier avant droit situé sous le siège. La procédure est la suivante :

- 1) Asseyez-vous sur la chaise.
- 2) Tirez le levier vers le haut avec votre main droite et tenez-le en l'air.
- 3) Faites glisser le siège vers l'avant avec votre poids jusqu'à la position souhaitée.
- 4) Relâchez le levier et la position est fixe.
- 5) Pour remettre le siège dans sa position initiale, levez-vous de la chaise, tirez le levier vers le haut sans appui et le siège reviendra dans sa position initiale.

C) Inclinaison et basculement du dossier et de l'assise : le mécanisme synchronisé permet un réglage synchrone du dossier et de l'assise dans un rapport de 2:1 : le dossier s'incline deux fois plus que l'assise. Ainsi, lorsque vous vous penchez en arrière, le dossier s'incline tandis que l'assise ne s'incline que légèrement pour accompagner le mouvement. Il se règle à l'aide du levier arrière droit situé sous l'assise, le même que celui utilisé pour le réglage de la hauteur. La procédure est la suivante :

- 1) Asseyez-vous sur la chaise.
- 2) Tirez le levier vers l'extérieur avec votre main droite, libérant ainsi la fonction de basculement.
- 3) Appuyez votre dos sur le dossier et laissez tomber votre poids.
- 4) La position du dossier s'incline doucement.
- 5) Lorsque le dossier est dans la position souhaitée, poussez le levier vers l'intérieur (à gauche) pour régler l'angle, qui peut être réglé sur 3 positions différentes.
- 6) Pour revenir à la position initiale du dossier, tirez le levier vers l'extérieur et reposez votre dos sur le dossier pour relâcher le mouvement.

-Vous pouvez régler la dureté de la fonction de basculement à l'aide du grand filetage situé à l'avant du mécanisme : en le tournant dans le sens des aiguilles d'une montre, vous obtiendrez une plus grande résistance au basculement, et dans le sens inverse, une moins grande résistance au basculement.

Plus de conseils de maintenance et de vidéos de montage sur www.valkgaming.com
ou sur notre chaîne YouTube!

NOMA

MANUALE D'ISTRUZIONI

COMPONENTI



A

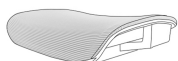

B



C



D

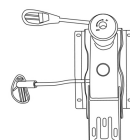

E



F



G

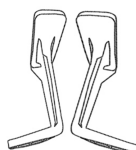

H



M6x30mm

I



M8x25mm

J



K

A. x1 Schienale

B. x1 Sedile

C. x1 Poggiatesta

D. x1 Pistone elevatore a gas

E. x1 Meccanismo sincronizzato con scorrimento

F. x5 Ruote

G. x1 Base in alluminio

H. x2 Braccia D+S

I. x10 Viti M6x30mm

J. x3 Viti M8x25mm

K. x1 Chiave a brugola

PASSI DI MONTAGGIO

1

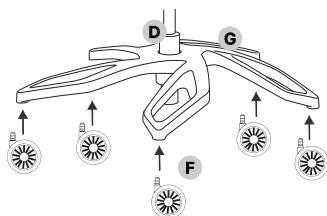

Inserire le ruote (F) nella base (G). Posizionare quindi il pistone (D) nell'alloggiamento della base (G).

2

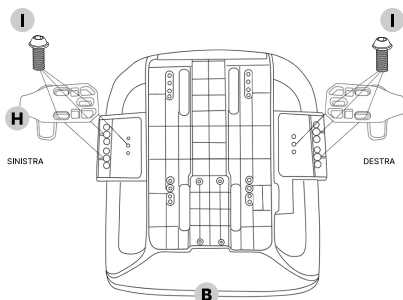

Identificare i braccia destro e sinistro (H) e montarli sul lato corrispondente della base del sedile (B) con 6 viti M6X30 mm (I).

3

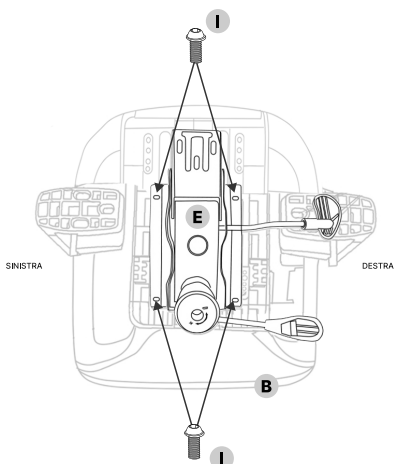

Posizionare il meccanismo (E) sulla base del sedile (B) con la rotella di regolazione rivolta verso la parte frontale. Far coincidere i fori del meccanismo con le filettature preinstallate nel sedile e fissarlo con 4 viti M6×30 mm (I).

PASSI DI MONTAGGIO

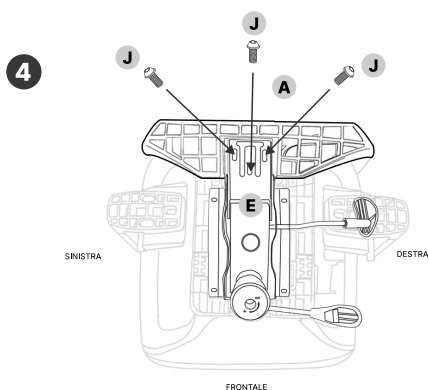

Posizionare la parte inferiore dello schienale (A) sul retro del meccanismo precedentemente installato (E) e fissarlo con 3 viti M8×25 mm (J).



Inserire il pistone (D) nell'alloggiamento del meccanismo (E). Inserire il poggiatesta (C) nella fessura corrispondente nella parte superiore dello schienale (A).

AVVERTENZE

- Leggere attentamente le istruzioni e identificare ogni parte prima di iniziare il montaggio. Danni o incidenti causati dalla mancata osservanza delle istruzioni di montaggio o di manutenzione saranno fuori garanzia.
- Non utilizzare la sedia finché tutte le viti non siano state correttamente serrate.
- Raccomandiamo il montaggio su una superficie morbida per evitare di danneggiare la tappezzeria.
- Questa sedia è progettata per essere usata da una persona alla volta.
- Non sedersi sui braccioli.
- Evitare di esporre la sedia alla luce diretta del sole o ad altre fonti di calore.
- Ogni 4 mesi controllare e stringere le viti se si sono allentate.
- Per pulire il tessuto della sedia, utilizzare acqua e un panno in microfibra o una spugna non abrasiva. È anche possibile utilizzare una spazzola morbida per pulire la superficie, senza esercitare pressione sul tessuto.
- Questa poltrona consente di regolare l'altezza, l'inclinazione e la profondità del sedile, nonché la reclinazione dello schienale:

A) Altezza del sedile: l'altezza del sedile si regola mediante la leva posteriore destra sotto il sedile. La procedura di regolazione dell'altezza è la seguente:

- 1) Siediti sulla sedia.
- 2) Tirare la leva verso l'alto con la mano destra e tenerla sollevata.
- 3) L'altezza del sedile si abbasserà delicatamente al minimo.
- 4) Sollevare leggermente il peso del sedile per aumentarne l'altezza.
- 5) Quando il sedile è all'altezza desiderata, rilasciare la leva per fissare la posizione.

B) Profondità del sedile: si regola mediante la leva anteriore destra sotto il sedile. La procedura è la seguente:

- 1) Siediti sulla sedia.
- 2) Tirare la leva verso l'alto con la mano destra e tenerla sollevata.
- 3) Far scorrere il sedile in avanti con il proprio peso fino alla posizione desiderata.
- 4) Rilasciare la leva per fissare la posizione.
- 5) Per riportare il sedile alla sua posizione originale, alzarsi dalla sedia, tirare la leva verso l'alto senza appoggio e il sedile tornerà alla sua posizione originale.

C) Reclinazione e basculamento dello schienale e del sedile: il meccanismo sincronizzato consente la regolazione sincrona dello schienale e del sedile con un rapporto 2:1: lo schienale si reclina il doppio del sedile. In questo modo, quando ci si piega all'indietro, lo schienale si reclina mentre il sedile si inclina solo leggermente per accompagnare il movimento. La regolazione avviene tramite la leva posteriore destra sotto il sedile, la stessa utilizzata per regolare l'altezza. La procedura è la seguente:

- 1) Siediti sulla sedia.
- 2) Tirare la leva verso l'esterno con la mano destra, rilasciando la funzione di dondolo.
- 3) Appoggiate la schiena allo schienale e lasciate cadere il vostro peso.
- 4) La posizione dello schienale si inclinerà delicatamente.
- 5) Quando lo schienale è nella posizione desiderata, spingere la leva verso l'interno (sinistra) per impostare l'angolo, che può essere regolato in 3 diverse posizioni.
- 6) Per tornare alla posizione iniziale dello schienale, tirare la leva verso l'esterno e appoggiare la schiena sullo schienale per rilasciare il movimento.

- La durezza della funzione di basculamento può essere regolata tramite l'ampia filettatura sulla parte anteriore del meccanismo: ruotando in senso orario si ottiene una maggiore resistenza al dondolio e in senso antiorario una minore resistenza al dondolio.

Altri consigli di mantenimento e video di montaggio su www.valkgaming.com
o sul nostro canale YouTube!

NOMA

GEBRAUCHSANWEISUNG

KOMPONENTEN



A

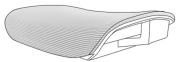

B



C



D

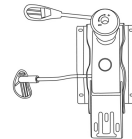

E



F



G

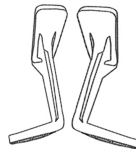

H



M6×30mm

I



M8×25mm

J



K

- A. x1 Rückenlehne
- B. x1 Sitz
- C. x1 Kopfstütze
- D. x1 Gasdruckkolben
- E. x1 Synchronisierter Mechanismus mit Schiebemechanismus
- F. x5 Räder
- G. x1 Basis aus Aluminium

- H. x2 Arme R+L
- I. x10 Schrauben M6×30mm
- J. x3 Schrauben M8×25mm
- K. x1 Inbusschlüssel

MONTAGESCHRITTE

1

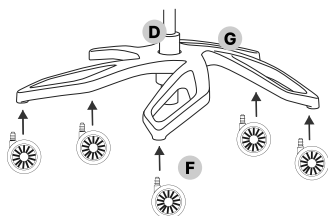

Rasten Sie die Räder (F) in den Sockel (G) ein. Setzen Sie dann den Kolben (D) in das Gehäuse des Sockels (G).

2

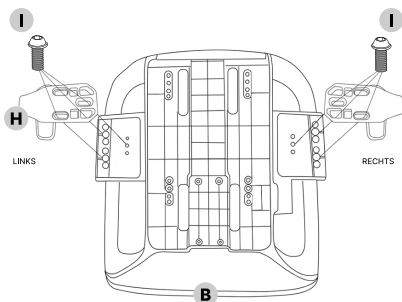

Identifizieren Sie die linke und rechte Arme (H) und befestigen Sie sie mit 6 M6X30mm Schrauben (I) an der entsprechenden Seite der Sitzbasis (B).

3

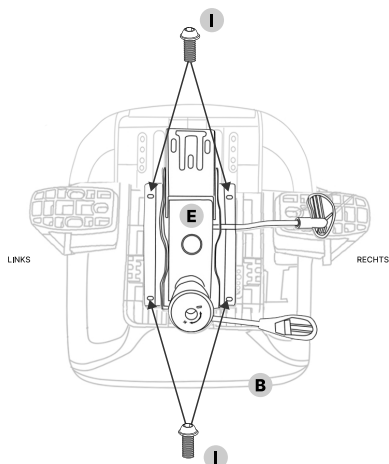

Setzen Sie den Mechanismus (E) auf die Sitzbasis (B), wobei das Einstellrad nach vorne zeigt. Bringen Sie die Löcher im Mechanismus mit den vorinstallierten Gewinden im Sitz in Übereinstimmung und befestigen Sie ihn mit 4 Schrauben M6×30mm (I).

MONTAGESCHRITTE

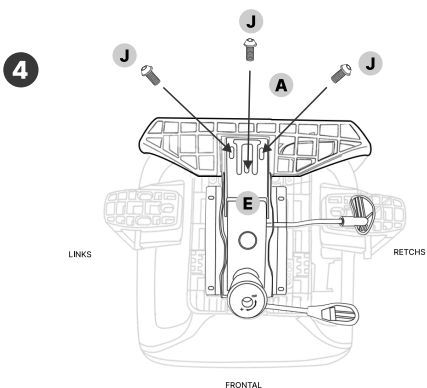

Setzen Sie den unteren Teil der Rückenlehne (A) auf die Rückseite des zuvor installierten Mechanismus (E) und befestigen Sie ihn mit 3 Schrauben M8×25mm (J).



Setzen Sie den Kolben (D) in das Mechanismusgehäuse (E) ein. Rasten Sie die Kopfstütze (C) in den entsprechenden Schlitz an der Oberseite der Sitzlehne (A) ein.

WARNUNGEN

-Lesen Sie die **Anleitung** sorgfältig durch und identifizieren Sie jedes der **Teile**, bevor Sie mit der Montage beginnen. Schäden oder **Unfälle**, die durch Nichtbeachtung der Montage- oder Wartungsanweisungen verursacht werden, **fallen** nicht unter die Garantie.

-Verwenden Sie den Stuhl erst, wenn **alle** Schrauben ordnungsgemäß angezogen sind.

-Wir empfehlen die Montage auf einer weichen Unterlage, um Beschädigungen der Polsterung zu vermeiden.

-Dieser Stuhl ist für die Benutzung durch jeweils eine Person ausgelegt.

-Setzen Sie sich nicht auf die Armlehnen.

-Vermeiden Sie es, den Stuhl direkter Sonneneinstrahlung oder anderen Wärmequellen auszusetzen.

-Überprüfen Sie alle 4 Monate die Schrauben und ziehen Sie sie nach, wenn sie sich gelockert haben.

-Reinigen Sie den Stoff des Stuhls mit Wasser und einem Mikrofasertuch oder einem nicht scheuernden Schwamm. Sie können auch eine weiche Bürste verwenden, um die Oberfläche zu reinigen, ohne Druck auf den Stoff auszuüben.

-Dieser Stuhl lässt sich in Höhe, Neigung und Tiefe des Sitzes sowie in der Neigung der Rückenlehne verstellen:

A) Sitzhöhe: wird mit dem rechten hinteren Hebel unter dem Sitz eingestellt. Das Verfahren zur Höheneinstellung ist wie folgt:

- 1) Setzen Sie sich auf den Stuhl.
- 2) Ziehen Sie den Hebel mit der rechten Hand nach oben und halten Sie ihn hoch.
- 3) Die Sitzhöhe wird sanft auf das Minimum abgesenkt.
- 4) Heben Sie das Gewicht des Sitzes leicht an, um die Sitzhöhe zu erhöhen.
- 5) Wenn sich der Sitz in der gewünschten Höhe befindet, lassen Sie den Hebel los und die Position wird fixiert

B) Sitztiefe: wird mit dem vorderen rechten Hebel unter dem Sitz eingestellt. Das Verfahren ist wie folgt:

- 1) Setzen Sie sich auf den Stuhl.
- 2) Ziehen Sie den Hebel mit der rechten Hand nach oben und halten Sie ihn hoch.
- 3) Schieben Sie den Sitz mit Ihrem Gewicht nach vorne in die gewünschte Position.
- 4) Lassen Sie den Hebel los und die Position wird fixiert.
- 5) Um den Sitz in seine ursprüngliche Position zurückzubringen, stehen Sie vom Stuhl auf, ziehen Sie den Hebel ohne Unterstützung nach oben und der Sitz kehrt in seine ursprüngliche Position zurück.

C) Neigung und Schaukeln von Rückenlehne und Sitz: Die Synchronmechanik ermöglicht die synchrone Verstellung von Rückenlehne und Sitz im Verhältnis 2:1: Die Rückenlehne neigt sich **doppelt** so stark wie der Sitz. Wenn Sie sich **also** zurücklehnen, neigt sich die Rückenlehne, während der Sitz nur **leicht** kippt, um die Bewegung zu begleiten. Die Einstellung erfolgt mit dem rechten hinteren Hebel unter dem Sitz, demselben Hebel, mit dem auch die Höhe eingestellt wird. Das Verfahren ist wie folgt:

- 1) Setzen Sie sich auf den Stuhl.
- 2) Ziehen Sie den Hebel mit der rechten Hand nach außen, um die Schaukelfunktion zu lösen.
- 3) Lehnen Sie sich mit dem Rücken gegen die Rückenlehne und lassen Sie Ihr Gewicht fallen.
- 4) Die Position der Rückenlehne neigt sich leicht.
- 5) Wenn sich die Rückenlehne in der gewünschten Position befindet, drücken Sie den Hebel nach innen (links), um den Winkel einzustellen, der in 3 verschiedenen Positionen eingestellt werden kann.
- 6) Um in die Ausgangsposition der Rückenlehne zurückzukehren, ziehen Sie den Hebel nach außen und stützen Sie sich mit dem Rücken auf der Rückenlehne ab, um die Bewegung zu lösen

- Die Härte der Schaukelfunktion kann über das große Gewinde an der Vorderseite des Mechanismus eingestellt werden: Eine Drehung im Uhrzeigersinn bietet mehr Widerstand gegen das Schaukeln und eine Drehung gegen den Uhrzeigersinn weniger Widerstand gegen das Schaukeln.

Weitere Wartungstipps und Montagevideo unter www.valkgaming.com
oder auf unserem YouTube-Kanal!

