

DGN490DZXB

Réfrigérateur | Pose libre | 2 portes & 2 tiroirs | Ventilé | Neo Frost | A+ | 464 litres | Compartiment Everfresh+® | Inox |



NeoFrost Dual Cooling

Conservez vos aliments de façon optimale

Ce froid ventilé total gère deux taux d'humidité : Dans le congélateur, l'air est sec et évite la formation de givre. Dans la partie réfrigérateur, l'air est plus humide, ce qui permet aux aliments de se conserver plus longtemps.

Ecran bandeau Inox

Contrôlez facilement votre appareil

L'écran LCD Inox situé sur le bandeau donne facilement accès au réglage de la température et des options comme le mode Eco ou la réfrigération rapide. Si la porte est ouverte, une alarme sonore se déclenche.



Distributeur d'eau
Réservoir malin

Distributeur d'eau réservoir malin

Profitez d'eau fraîche aisément

Le distributeur d'eau vous donne un accès facile à une eau fraîche sans ouvrir votre réfrigérateur. Le réservoir d'eau malin optimise l'espace intérieur et ne nécessite pas de connexion à l'arrivée d'eau.

Compartiments 0-3° & Everfresh+®

Préservez parfaitement vos aliments sensibles

Les compartiments 0-3° et Everfresh+® sur rails sont conçus pour conserver plus longtemps vos aliments fragiles, grâce à une température proche de 0 et fruits et légumes, grâce à un taux d'humidité optimisé.

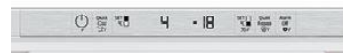

Compresseur ProSmart Inverter

Pour un appareil fiable et silencieux

Le compresseur ProSmart Inverter fonctionne de façon linéaire: il permet une meilleure conservation des aliments, diminue la consommation de 25%, le niveau sonore et les vibrations.

- ✓ Efficace
- ✓ Silencieux
- ✓ Durable

10 ANS
DE GARANTIE
Compresseur ProSmart™ Inverter
(Garantie pièces)

DGN490DZXB

Réfrigérateur | Pose libre | 2 portes & 2 tiroirs | Ventilé | Neo Frost | A+ | 464 litres | Compartiment Everfresh+® | Inox |



INFORMATIONS

Référence	DGN490DZXB
Type d'appareil	Réfrigérateur
Type de pose	Pose libre
Famille de produit	2 portes & 2 tiroirs
Position du congélateur	En bas
Affichage électronique	Oui
Type de contrôle	Electronique
NeoFrost Dual Cooling	Oui
Origine de fabrication	Turquie
Code EAN	8690842255786

FONCTIONS & CARACTERISTIQUES

Distributeur d'eau	Sur réservoir d'eau malin
Type d'éclairage	Colonnes de LED
Mode Eco	Oui
Mode vacances	Oui
Alarme de porte ouverte	Oui
Type de pieds	Fixes frontaux et roulettes
Verrouillage des commandes	Oui

DESIGN

Couleur de la porte	Inox
Couleur des côtés	Silver
Type de poignée	Fixes et intégrées
Matière de la poignée	Métal
Couleur de la poignée	Aluminium
Finitions clayettes verre	Premium
Type d'afficheur	Ecran bandeau Inox

PERFORMANCES

Classe énergétique	A+
Classe climatique	SN-T
T° ambiante mini. de fonction. (°C)	-5
Volume total brut (lt)	490
Nombre d'étoiles	4
Volume total net (lt)	464 litres
Volume net du réfrigérateur (lt)	296
Volume net du congélateur (lt)	168
Consommation annuelle (kWh/an)	435
Consommation énergie (kWh/24h)	1.191
Capacité de congélation (kg/24h)	8
Autonomie du congélateur (h)	15
Compresseur ProSmart Inverter	Oui
Niveau sonore dB(A)	40

DETAILS TECHNIQUES

Tension (V)	220-240
Fréquence (Hz)	50
Type de prise	Européenne
Longueur du câble (m)	1.93
Type de fluide réfrigérant	R600a
Volume net de la zone 0/3° C (lt)	20

COMPARTIMENT CONGELATEUR

Type de froid congélateur	Ventilé
Nombre de tiroirs	2
Type de fabrique de glaçons	Bac à glaçons avec couvercle
Nombre de bacs à glaçons	1

COMPARTIMENT REFRIGERATEUR

Ventilateur réfrigérateur	Oui
Nombre de clayettes verre Securit®	2
Nombre de balconnets larges	6
Nombre de bacs à légumes	2
Compartiment 0/3°	Oui
Boîte à œufs	2
Compartiment Everfresh+®	Oui

DI MENSIONS

Hauteur sans emballage (cm)	192.0
Largeur sans emballage (cm)	76.0
Profondeur sans emballage (cm)	79.0
Poids sans emballage (kg)	113.0
Hauteur avec emballage (cm)	202.0
Largeur avec emballage (cm)	82.0
Profondeur avec emballage (cm)	82.0
Poids avec emballage (kg)	123.0

LOGISTIQUE

Nomenclature	84181020
Livraison en 40	28
Livraison en 40 ForkLift	28
Livraison en 40 HC ForkLift	28

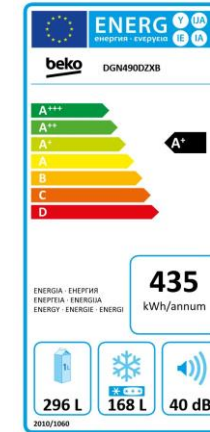

Existe uniquement en INOX

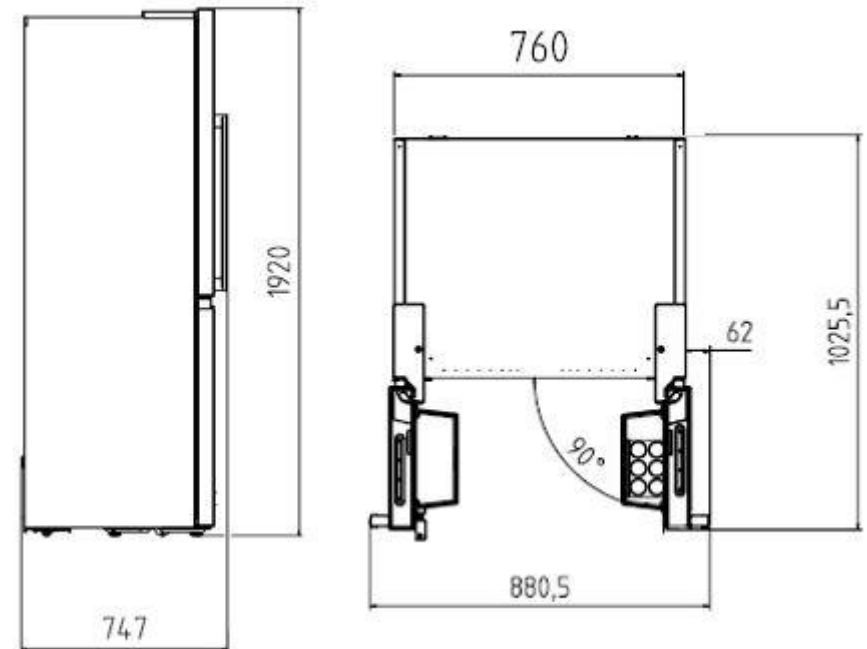

Disponibilité des pièces détachées
11
ANS

Beko s'engage à conserver toutes les pièces détachées de cet appareil pendant 11 ans à compter de la date d'achat.
BEKO France – Visuels non contractuels, informations sujettes à modifications. 01/04/2020 - V19

Suivez notre actualité sur le site beko.fr et sur

