

# Always there to help you

Register your product and get support at  
[www.philips.com/welcome](http://www.philips.com/welcome)

Question?  
Contact  
Philips

HU4802  
HU4803



User manual	3
Benutzerhandbuch	24
Mode d'emploi	45

Manuale utente	66
Gebruiksaanwijzing	87

# PHILIPS



# Contents

---

<b>1 Important</b>	4
Safety	4

---

<b>2 Your humidifier</b>	7
What's in the box	7

---

<b>3 Getting started</b>	8
Prepare for humidification	8

---

<b>4 Using the humidifier</b>	9
Understand the humidity indication	9
Understand the healthy air protect alert and lock	9
Switch the humidifier on and off	10
Change the fan speed	11
Auto	11
Manual	11
Sleep mode	11
Set the timer	12
Set the humidity level	12
Water level	13
Refill water	13

---

<b>5 Clean your humidifier</b>	15
Clean the body of the humidifier	15
Clean the water tank	15

---

<b>6 Clean the humidification filter</b>	16
------------------------------------------	----

---

<b>7 Replacing the humidification filter</b>	18
----------------------------------------------	----

---

<b>8 Troubleshooting</b>	20
--------------------------	----

---

<b>9 Guarantee and service</b>	22
Order parts or accessories	22

---

<b>10 Notices</b>	23
Electromagnetic fields (EMF)	23
Compliance with EMF	23
Recycling	23

# 1 Important

---

## Safety

Read this user manual carefully before you use the humidifier, and save it for future reference.

## Danger

- Do not spray any flammable materials such as insecticides or fragrance around the humidifier.
- The water in the water tank is not suitable for drinking. Do not drink this water and do not use it to feed animals or to water plants. When you empty the water tank, pour the water down the drain.

## Warning

- Check if the voltage indicated on the bottom of the humidifier corresponds to the local power voltage before you connect the humidifier.
- If the power cord is damaged, you must have it replaced by Philips, a service center authorized by Philips, or similarly qualified persons in order to avoid a hazard.

- Do not use the humidifier if the plug, the power cord, or the humidifier itself is damaged.
- This humidifier is not intended for use by persons (including children) with reduced physical sensory or mental capabilities, or lack of experience and knowledge, unless they have been given supervision or instruction concerning use of the humidifier by a person responsible for their safety.
- This appliance is not a toy. Children should be supervised to ensure that they do not play with the humidifier.
- Do not block the air inlet and outlet, e.g. by placing items on the air outlet or in front of the air inlet.

## Caution

- If the power socket used to power the humidifier has poor connections, the plug of the humidifier becomes hot. Make sure that you plug the humidifier into a properly connected power socket.
- Always place and use the humidifier on a dry, stable, level, and horizontal surface.



- Do not place anything on top of the humidifier and do not sit on the humidifier.
- Make sure that the humidifier is well assembled/connected every time after you clean it or after you remove the upper cover and/or water tank for refilling. The humidifier must be properly assembled to deliver a good and safe performance.
- Only use the original Philips filter specially intended for this humidifier. Do not use any other filter.
- Avoid knocking against the humidifier (the air inlet and outlet in particular) with hard objects.
- Do not insert your fingers or objects into the air outlet or the air inlet to prevent physical injury or malfunctioning of the humidifier.
- Do not use this humidifier when you have used indoor smoke-type insect repellents or in places with oily residues, burning incense, or chemical fumes.
- Do not use the humidifier near gas appliances, heating devices or fireplaces.
- Always unplug the humidifier after use and before you clean it.
- Do not fill water from the air outlets on top of the humidifier.
- Place the humidifier properly to prevent children from knocking it over.
- Do not use the humidifier in a room with major temperature changes, as this may cause condensation inside the humidifier.
- When the humidifier is not used for a long time, bacteria and mold may grow on the filters. Check the filters before you start using the humidifier again. If the filter is very dirty with dark spots, replace it (see chapter 'Replacing the humidification filter').
- Do not wash the filter in a washing machine or dish washer; otherwise the filter will be deformed.
- The humidifier is only intended for household use under normal operating conditions.
- Clean the water tank and humidification filter every week to keep it clean.
- Only fill the water tank with cold tap water. Do not use ground water or hot water.

- Do not put any substance other than water in the water tank. Do not add fragrance or chemical substance into the water. Use only water (tap, purified, mineral, any sort of potable water).
- If you do not use the humidifier for a long time, clean the water tank and dry the humidification filter..
- If you need to move the humidifier, disconnect the humidifier from the power supply first. Then empty the water tank, and carry the humidifier horizontally.
- Keep the humidity sensor dry. If the sensor gets wet, it could miscalculate the humidity level, and the humidifier could stop working due to miscalculated humidity level.

## 2 Your humidifier

Congratulations on your purchase, and welcome to Philips!

To fully benefit from the support that Philips offers, register your product at [www.philips.com/welcome](http://www.philips.com/welcome).

The Philips humidifier brings fresh, humidified air to your house for the health of your family. It offers you advanced evaporation system with NanoCloud technology, using a special humidification filter which adds H<sub>2</sub>O molecules to the dry air, and produces healthy humid air without formation of water mist. Its humidification filter retains bacteria, calcium and other particles from the water. It delivers only pure humidified air in your home. No more dry air in the winter season or from the air conditioning.

Read this user manual carefully before you install and use the humidifier. Save it for future reference.

### What's in the box

Check and identify the contents of your package:

English

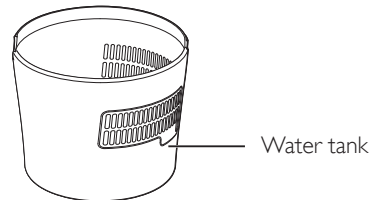
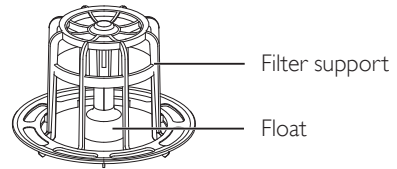
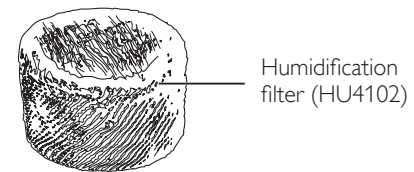
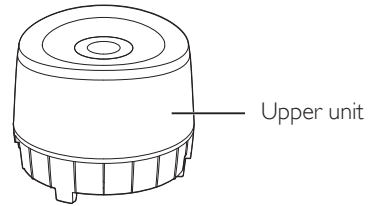

User manual



Warranty

# 3 Getting started

## Prepare for humidification

- 1 Hold by both sides of the upper unit to lift it up.

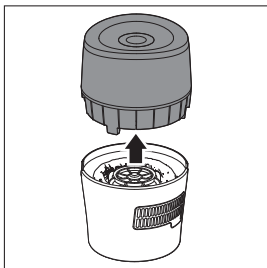

- 2 Fill the water tank with cold tap water until water reaches the maximum water level indication.

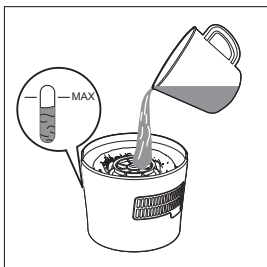

- 3 Place the upper unit back onto the water tank.

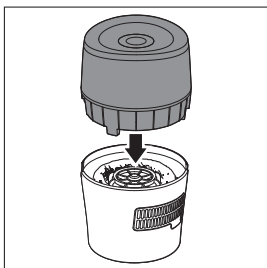

# 4 Using the humidifier

## Understand the humidity indication

The humidifier is equipped with a built-in humidity sensor. For **HU4802**, you can set the target humidity level at 40%RH, 50%RH and 60%RH. The color of the humidity indicator light shows whether the set target is reached or not. For **HU4803**, the actual humidity level is displayed on the center of the control panel from 20%RH to 95%RH.

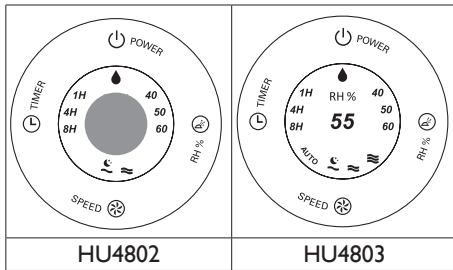

**Note**

- A comfortable humidity level is from 40RH% to 60RH%.
- The accuracy of the humidity indication is approximately  $\pm 10\%$ .
- It takes some time to measure the humidity level in the room.

Color of the humidity indicator light (HU4802 only)	Humidity level
Blue	target achieved
Red	below target

The humidity indicator light automatically goes on when the humidifier is switched on.

**Note**

- The humidity indicator light is only available on **HU4802**.
- The humidifier is equipped with built-in humidity sensor. When the desired humidity level is reached, the color of the humidity indicator light is in blue. When the humidity level is not reached, the color of the humidity indicator light becomes red.

## Understand the healthy air protect alert and lock

The healthy air protect alert gives you a timely warning when the water tank needs refilling. When the water in the tank starts getting low, a red indicator  on the control panel starts blinking to tell you that it is time to refill the tank. It blinks for 30 minutes. After that, the indicator remains on before the water tank is refilled with water.

The healthy air protect lock always ensures that your humidifier does not work without water in the tank. When the water tank is empty and needs to be refilled, the healthy air protect lock shuts off the humidifier after 30 minutes and a red indicator lights up. When you refill the water tank properly, the humidifier is turned on again.

**Note**

- In sleep mode, the red indicator does not blink, it turns on when the water level is low.

## Switch the humidifier on and off

- 1 Plug the humidifier into the power supply.

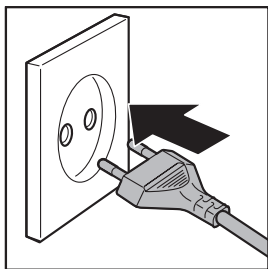

- 2 Press the  button to switch on the humidifier.

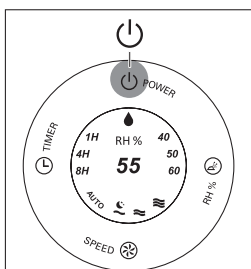

- ↳ For HU4802, the humidity indicator light is on.

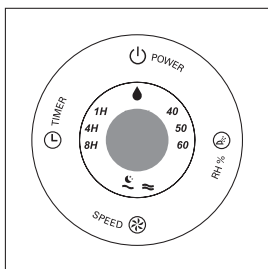

- ↳ For HU4803, the current humidity level is shown.

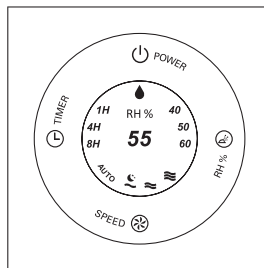

- ↳ The current fan speed is shown.

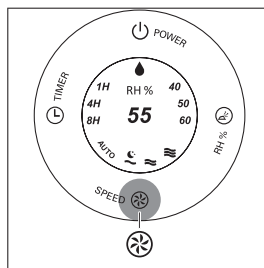

- 3 Press the  button to switch off the humidifier.

### Note

- If the water level in the tank is getting very low, the humidifier stops humidifying. The red  indicator light first starts blinking and then remains on.
- The humidifier releases very fine invisible mist, so it is normal that you cannot see the mist.

## Change the fan speed

### Auto

#### Note



- **AUTO** mode is only available for **HU4803**.

The automatic mode uses the digital sensor to constantly monitor the air humidity. It turns your humidifier on and off whenever needed to ensure the humidity level is constantly at the right level. The default humidity level of the automatic mode is set at 50RH%, but you can change it to your desired humidity level under the automatic mode. Next time when you switch on the humidifier, it will remember your last set humidity level, unless you have removed the plug from the wall socket. In this case the default humidity level is set at 50RH% again.

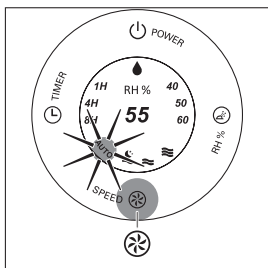
- 1 Press the **SPEED** button to select the **AUTO** mode.





#### Tip

- If the desired humidity level is reached, the humidifier changes to a lower fan speed automatically.
- In **AUTO** mode, the fan speed only varies between  and .

## Manual

You can manually select the desired fan speed.

- 1 Press the **SPEED** button once or more times to select the desired fan speed (**AUTO**, ,  or ).

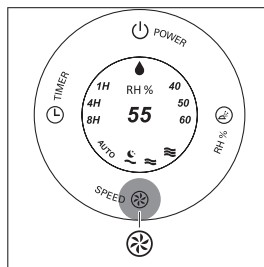

#### Tip

- **AUTO** and  modes are only available for **HU4803**.
- For **HU4802** and non-auto modes of **HU4803**: if the desired humidity level is reached, you can change to a lower fan speed. However, if the desired humidity level is not reached, you can select a higher fan speed to humidify the air quickly.

## Sleep mode

In sleep mode, the humidifier operates quietly with dimmed light for your undisturbed sleep.

- 1 Press the **SPEED** button once or more times to select sleep mode. In sleep mode, only the speed  light is on.

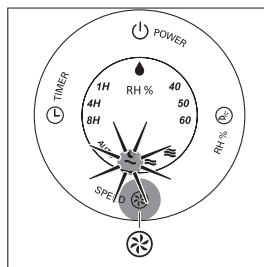

- 2 To change to another fan speed, simply press the **SPEED** button again.

### Note

- Sleep mode only works at speed  $\sim$ .
- In sleep mode, the red indicator does not blink, but remains on when the water level gets low.
- In sleep mode, you can only set the timer; the humidity level cannot be set, and the humidity light is off.

## Set the timer

With the timer function, you can let the humidifier operate for a set number of hours. When the set time has elapsed, the humidifier automatically switches off.

- 1 Press the **TIMER** button to activate the timer.  
↳ The **TIMER** light (**1H**, **4H** or **8H**) goes on.

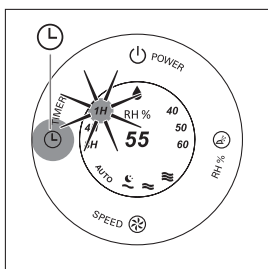

- 2 Press the **TIMER** button repeatedly to choose the number of hours you want the humidifier to operate. The corresponding **TIMER** light goes on.

To deactivate the timer function, press the **TIMER** button repeatedly until the **TIMER** light (**1H**, **4H** or **8H**) is off.

## Set the humidity level

### Note

- Make sure that the water tank is filled with water before the humidifier can function (see the chapter 'Get started', section 'Prepare for humidification').
- Press the **HUMI** button once or more times to set the desired air humidity to **40**, **50**, **60** percent or no preset level.  
↳ The humidity light (**40**, **50** or **60**) of the set humidity level turns on.

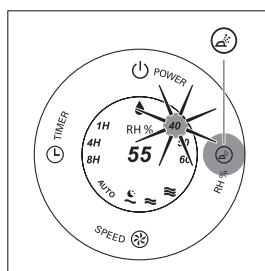

- ↳ For HU4802, The humidity indicator light is in red if the desired humidity level is not reached. It turns blue when the desired humidity level is reached. For HU4803, the actual humidity level is displayed on the center of the control panel.

### Tip

- A comfortable humidity level is from 40RH% to 60RH%. You can choose the preferred humidity level at 40%RH, 50%RH or 60%RH..

### Note

- If no preset humidity level is selected, the humidifier will stop working when the humidity level reaches 70RH% in non-auto modes and 50RH% in auto mode; for **HU4802**, the humidity indication light will be off.



## Water level

When there is not enough water in the water tank:

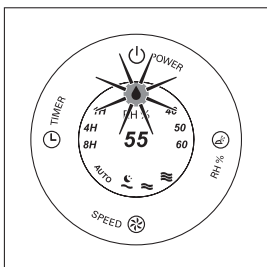

- the water level drops and the red  indicator light starts blinking.



- the humidifier continues to work for 30 minutes and then stops working.

You have to refill water into the water tank.

### Note

- The humidifier stops humidifying if you do not refill the water after 30 minutes. The red  indicator light stops blinking and remains on.
- If the water tank is empty when the humidifier is plugged in and switched on, the red  indicator light blinks for 2 minutes and then remains on before the water tank is refilled with water.
- It is normal to find some water left in the tank.

## Refill water

Water level can be observed through the transparent water tank window.

- Switch off the humidifier and unplug it.

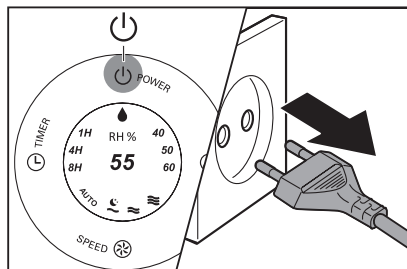

- Remove the upper unit by holding it at both sides.

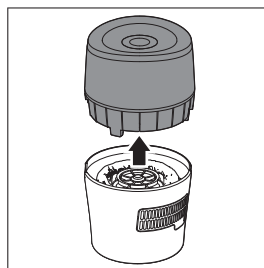

- Fill the water tank with cold tap water until water reaches the maximum water indication level.

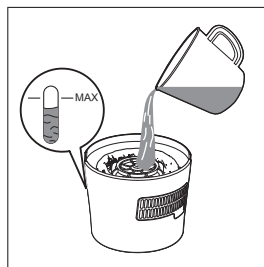

 Note

- When filling water, do not exceed the maximum water level, or water might leak from the drain hole and air inlets.
- Do not shake the water tank when moving it, or water might leak from the drain hole and air inlets.
- Do not fill water through the air outlets on top of the humidifier.

- 4 Place the upper unit back onto the water tank.

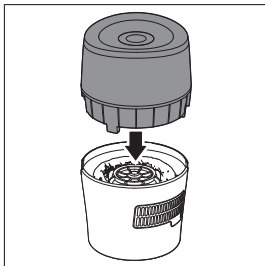

## 5 Clean your humidifier

### Note

- Always unplug the humidifier before you clean it.
- When pouring water from the water tank, make sure to pour water from the opposite side of the drain hole and air inlets.
- Never use abrasive, aggressive, or flammable cleaning agents such as bleach or alcohol to clean any part of the humidifier.

---

### Clean the body of the humidifier

Regularly clean the inside and outside of the humidifier to prevent dust from collecting.

- 1 Wipe away dust with a soft dry cloth from the body of the humidifier.
- 2 Clean the air inlet and the air outlet with a soft dry cloth.

---

### Clean the water tank

Clean the water tank every week to keep it hygienic.

- 1 Take out the humidification filter and the filter support.
- 2 Fill the water tank for 1/3 with water.
- 3 Add some mild washing-up liquid to the water in the water tank.
- 4 Clean the inside of the water tank with a soft clean cloth.
- 5 Empty the water tank into a sink.
- 6 Put the humidification filter and the filter support back into the water tank.

## 6 Clean the humidification filter

Clean the humidification filter every week to keep it hygienic.

- 1 Switch off the humidifier and unplug it.

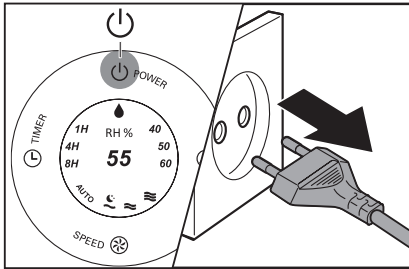

- 2 Remove the upper unit by holding it at both sides.

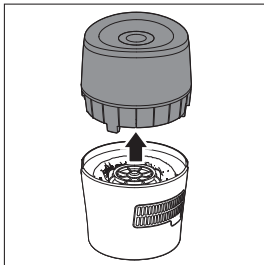

- 3 Take out the humidification filter and the filter support from the water tank.

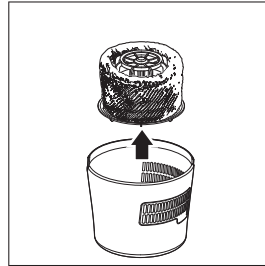

- 4 Remove the humidification filter from the filter support.

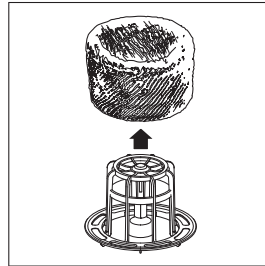

- 5 Soak the humidification filter in tap water for one hour.

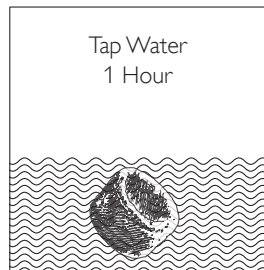

- 6 Rinse the humidification filter under a slowly running tap. Do not squeeze or wring the filter when cleaning.

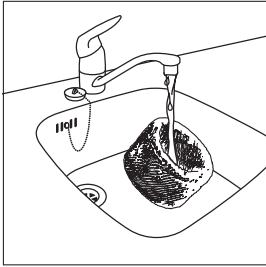

- 7 Let excess water drip off the humidification filter.

- 8 Assemble the humidification filter round the filter support.

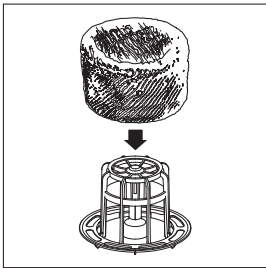

- 9 Put the humidification filter and the filter support back into the water tank.

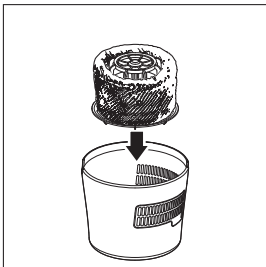

- 10 Put the upper unit back onto the water tank.

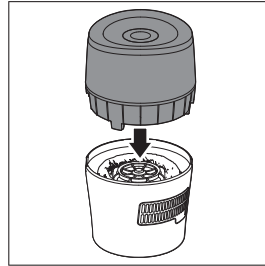

 Note

- Do not squeeze or wring the filter. This might damage the filter and impact humidification performance.
- Do not dry the filter under direct sunlight, unless it is assembled back onto the filter support.

# 7 Replacing the humidification filter

Replace the humidification filter every three months for optimal performance. If the filter is in good condition, you could use it for a longer period of time. Make sure to replace the humidification filter at least once a year.

## Note

- Use only Philips original humidification filter **HU4102**.

## Tip

- Register your product at [www.philips.com](http://www.philips.com) for further information on how to replace your filter.

- 1 Switch off the humidifier and unplug it.

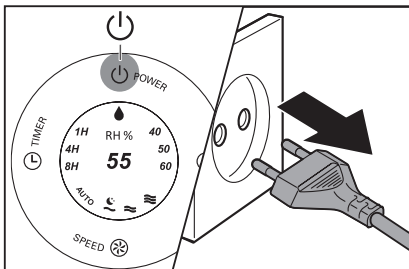

- 2 Remove the upper unit by holding it at both sides.

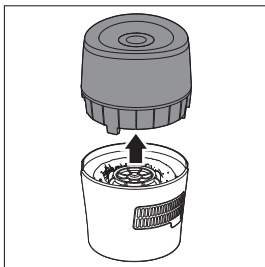

- 3 Take out the humidification filter and the filter support from the water tank.

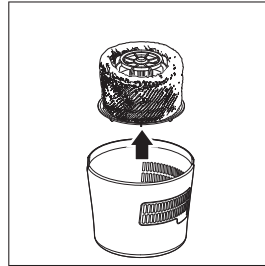

- 4 Remove the humidification filter from the filter support.

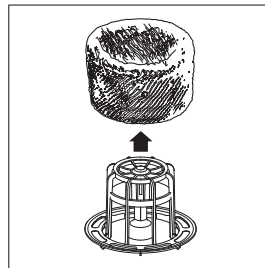

- 5 Remove the packaging material from the new humidification filter.

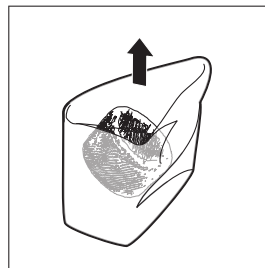

- 6 Assemble the new humidification filter around the filter support.

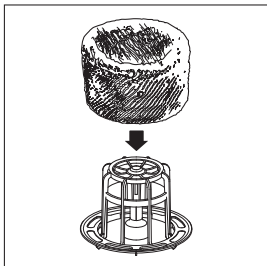

- 7 Put the filter and the filter support back into the water tank.



- 8 Put the upper unit back onto the water tank.

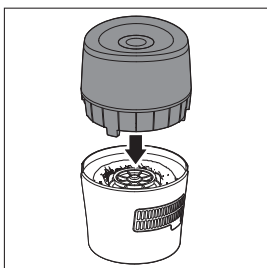

 **Tip**

- You can easily find more information about how to replace the filter in our web page or by calling our Consumer Care Center.

# 8 Troubleshooting

This chapter summarizes the most common problems you could encounter with the humidifier. If you are unable to solve the problem with the information below, contact the Consumer Care Center in your country.

Problem	Possible solution
The humidifier does not work.	<ul style="list-style-type: none"><li>• Make sure that there is power supply to the humidifier.</li><li>• Make sure that the water tank is filled with water and the upper unit is placed properly onto the water tank.</li></ul>
There is no air humidification.	<ul style="list-style-type: none"><li>• Make sure that the water tank is filled with water and the upper unit is placed properly onto the water tank.</li><li>• The humidifier will stop working if the current humidity level reaches 70%RH. Humidity level above 70%RH does not make users feel comfortable, so the humidifier automatically turns off to ensure optimal humidification performance.</li></ul>
The water tank leaks.	<ul style="list-style-type: none"><li>• Make sure that the humidifier is not overfilled with water.</li><li>• Make sure that the humidifier is well assembled/connected every time after you clean it or after you remove the upper unit and/or water tank for refilling.</li><li>• Make sure that the water tank is properly placed. If the problem persists, contact the Consumer Care Center in your country.</li></ul>
I do not see the current humidity indication change.	<ul style="list-style-type: none"><li>• Make sure that you have assembled the humidification filter round the filter support.</li><li>• The humidification filter is dirty. Rinse and/or descale the humidification filter (see the chapter 'Clean the humidification filter').</li><li>• Your room might have too much ventilation. Please close doors and windows.</li><li>• Your room size is too big. The recommended room size is 25m<sup>2</sup> for both HU4802 and HU4803.</li></ul>
There are some white deposits on the humidification filter.	The white deposits are called scale and they consist of minerals from the water. Scale on the humidification filter affects the humidifying performance, however it does not harm your health. Please follow the cleaning instructions in the user manual.
The filter turns yellowish after some time.	The yellow deposits is a natural effect of the wick material, and it has no impact on humidification performance. Clean the humidification filter frequently to remove the scale, and replace the humidification filter every three month.
There is unpleasant smell coming out from the humidifier.	<ul style="list-style-type: none"><li>• Make sure that the water tank is filled with water.</li><li>• Clean the humidification filter (see the chapter 'Clean the humidification filter').</li></ul>





Problem	Possible solution
No air comes out of the air outlet.	Put the plug of the humidifier into the wall socket and switch on the humidifier.
I do not see visible mist coming out of the humidifier. Is it working?	When mist is very fine, it is invisible. This humidifier has a NanoCloud humidification technology, which produces healthy humid air from the outlet area without formation of water mist. Therefore, you cannot see the mist.
I want to check whether the humidity sensor works or not.	Gently blow moist air into the humidity sensor. After a while, the humidity indication changes. Note that for <b>HU4802</b> , if the initial humidity indication is already <b>60</b> percent, the humidity indication light stays blue when you blow moist air towards the sensor; for <b>HU4803</b> , the indication can show the actual humidity level from 20%RH to 95%RH.



## 9 Guarantee and service

If you need information or if you have a problem, please visit the Philips website at [www.philips.com](http://www.philips.com) or contact the Philips Consumer Care Center in your country (you will find its phone number in the worldwide guarantee leaflet). If there is no Consumer Care Centre in your country, go to your local Philips dealer.

---

### Order parts or accessories

If you have to replace a part or want to purchase an additional part, go to your Philips dealer or visit [www.philips.com/support](http://www.philips.com/support). If you have problems obtaining the parts, please contact the Philips Consumer Care Center in your country (you will find its phone number in the worldwide guarantee leaflet).

# 10 Notices

## Electromagnetic fields (EMF)

This Philips appliance complies with all applicable standards and regulations regarding exposure to electromagnetic fields.

### Compliance with EMF

Koninklijke Philips N.V. manufactures and sells many products targeted at consumers, which, like any electronic apparatus, in general have the ability to emit and receive electromagnetic signals.

One of Philips' leading Business Principles is to take all necessary health and safety measures for our products, to comply with all applicable legal requirements and to stay well within the EMF standards applicable at the time of producing the products.

Philips is committed to develop, produce and market products that cause no adverse health effects. Philips confirms that if its products are handled properly for their intended use, they are safe to use according to scientific evidence available today.

Philips plays an active role in the development of international EMF and safety standards, enabling Philips to anticipate further developments in standardization for early integration in its products.

## Recycling



Never dispose your product with other household waste. Please inform yourself about the local rules on the separate collection of electrical and electronic products. The correct disposal of your old product helps prevent potentially negative consequences on the environment and human health.

# Inhalt

<b>1 Wichtige Hinweise</b>	25	<b>9 Garantie und Kundendienst</b>	43
Sicherheit	25	Bestellen von Ersatz- oder Zubehörteilen	43
<b>2 Der Luftbefeuchter</b>	28	<b>10 Hinweise</b>	44
Was ist in der Verpackung?	28	Elektromagnetische Felder	44
<b>3 Erste Schritte</b>	29	Elektromagnetische Verträglichkeit	44
Vorbereitungen zur Luftbefeuchtung	29	Recycling	44
<b>4 Verwenden des Luftbefeuchters</b>	30		
Informationen zur Luftfeuchtigkeitsanzeige	30		
Informationen zur Alarmfunktion und Sicherung bezüglich der Erhaltung gesunder Luft	30		
Ein-/Ausschalten des Luftbefeuchters	31		
Ändern der Lüftergeschwindigkeit	32		
Auto	32		
Manuell	32		
SLEEP-Modus	33		
Einstellen des Timers	33		
Einstellen der Luftfeuchtigkeit	34		
Wasserstand	34		
Wasser nachfüllen	35		
<b>5 Reinigen des Luftbefeuchters</b>	36		
Reinigen des Luftbefeuchtergehäuses	36		
Reinigen des Wasserbehälters	36		
<b>6 Reinigen des Luftbefeuchterfilters</b>	37		
<b>7 Auswechseln des Luftbefeuchterfilters</b>	39		
<b>8 Fehlerbehebung</b>	41		

# 1 Wichtige Hinweise

## Sicherheit

Lesen Sie diese Bedienungsanleitung vor dem Gebrauch des Luftbefeuchters aufmerksam durch, und bewahren Sie sie für eine spätere Verwendung auf.

## Achtung!

- Sprühen Sie keine brennbaren Materialien wie zum Beispiel Insektengifte oder Duftstoffe um den Luftbefeuchter.
- Das Wasser im Wasserbehälter ist kein Trinkwasser. Trinken Sie dieses Wasser nicht, und verwenden Sie es nicht zur Versorgung von Tieren oder Pflanzen. Gießen Sie das Wasser beim Entleeren des Wasserbehälters in den Abfluss.

## Warnung

- Prüfen Sie vor Inbetriebnahme, ob die Spannungsangabe auf der Unterseite des Luftbefeuchters mit der örtlichen Netzspannung übereinstimmt.

- Ist das Netzkabel defekt, darf es nur von einem Philips Service-Center, einer von Philips autorisierten Werkstatt oder einer ähnlich qualifizierten Person durch ein Original-Ersatzkabel ausgetauscht werden, um Gefährdungen zu vermeiden.
- Verwenden Sie den Luftbefeuchter nicht, wenn der Netzstecker, das Netzkabel oder der Luftbefeuchter selbst defekt oder beschädigt sind.
- Dieser Luftbefeuchter ist für Benutzer (einschl. Kinder) mit eingeschränkten physischen, sensorischen oder psychischen Fähigkeiten bzw. ohne jegliche Erfahrung oder Vorwissen nur dann geeignet, wenn eine geeignete Aufsicht oder ausführliche Anweisungen zur Benutzung des Luftbefeuchters sichergestellt sind.
- Dieses Gerät ist kein Spielzeug. Achten Sie darauf, dass Kinder nicht mit dem Luftbefeuchter spielen.
- Achten Sie darauf, dass Lufterin- und -auslass nicht verdeckt werden. Legen Sie deshalb keine Gegenstände auf den Luftaus- oder vor den Lufterinlass.

## Vorsicht

- Wenn die zum Betrieb des Luftbefeuchters verwendete Steckdose nicht ordnungsgemäß angeschlossen ist, wird der Stecker des Luftbefeuchters heiß. Vergewissern Sie sich, dass Sie für den Luftbefeuchter eine ordnungsgemäß angeschlossene Steckdose verwenden.
- Verwenden Sie den Luftbefeuchter immer auf einer trockenen, stabilen, ebenen und waagerechten Unterlage.
- Stellen Sie keine Gegenstände auf den Luftbefeuchter, und setzen Sie sich nicht darauf.
- Vergewissern Sie sich, dass der Luftbefeuchter nach dem Reinigen oder dem Entfernen der oberen Abdeckung und/ oder des Wasserbehälters zum Nachfüllen von Wasser ordnungsgemäß zusammensetzt und angeschlossen ist. Für eine gute und sichere Leistung ist es wichtig, dass der Luftbefeuchter ordnungsgemäß zusammengesetzt ist.
- Verwenden Sie nur den Originalfilter von Philips, der speziell für diesen Luftbefeuchter geeignet ist. Verwenden Sie keine anderen Filter.
- Vermeiden Sie es, mit harten Gegenständen gegen den Luftbefeuchter (insbesondere den Lufteinlass und -auslass) zu stoßen.
- Achten Sie darauf, dass weder Ihre Finger noch andere Objekte in den Luftauslass oder -einlass gelangen, um Verletzungen oder Beschädigungen des Luftbefeuchters zu verhindern.
- Benutzen Sie den Luftbefeuchter nicht nach dem Gebrauch von Räuchermitteln zum Insektenschutz oder an Orten, an denen Ölrückstände oder chemische Dämpfe vorhanden sind bzw. Räucherstäbchen verbrannt werden.
- Verwenden Sie den Luftbefeuchter nicht in der Nähe von gasbetriebenen Vorrichtungen, Heizungen oder offenen Kaminen.
- Ziehen Sie nach jedem Gebrauch und vor der Reinigung des Luftbefeuchters den Netzstecker aus der Steckdose.
- Füllen Sie kein Wasser aus den Luftauslässen an der Oberseite des Luftbefeuchters.
- Stellen Sie den Luftbefeuchter ordnungsgemäß auf, sodass Kinder ihn nicht umwerfen können.

- Verwenden Sie den Luftbefeuchter nicht in Räumen mit starken Temperaturschwankungen, da diese zu Kondensation im Geräteinneren führen können.
- Wenn der Luftbefeuchter lange Zeit nicht verwendet wird, können sich Bakterien und Schimmelpilze auf den Filtern bilden. Überprüfen Sie die Filter, bevor Sie den Luftbefeuchter erneut verwenden. Wenn der Filter sehr schmutzig ist und dunkle Flecken aufweist, sollte er ausgewechselt werden (siehe Kapitel "Auswechseln des Luftbefeuchterfilters").
- Waschen Sie den Filter nicht in der Waschmaschine oder dem Geschirrspüler, da sich der Filter sonst verformt.
- Der Luftbefeuchter ist ausschließlich für den Hausgebrauch bei normalen Betriebsbedingungen vorgesehen.
- Reinigen Sie den Wasserbehälter und den Luftbefeuchterfilter jede Woche, um optimale Hygiene sicherzustellen.
- Füllen Sie den Wasserbehälter nur mit kaltem Leitungswasser. Verwenden Sie kein Grundwasser oder heißes Wasser.
- Geben Sie außer Wasser keine anderen Stoffe in den Wasserbehälter. Geben Sie keine Duft- oder chemischen Stoffe ins Wasser. Verwenden Sie nur Wasser (Leitungswasser, destilliertes Wasser, Mineralwasser oder anderes Trinkwasser).
- Wenn Sie den Luftbefeuchter lange Zeit nicht verwenden, reinigen Sie den Wasserbehälter, und trocknen Sie den Luftbefeuchterfilter.
- Wenn Sie den Luftbefeuchter bewegen müssen, trennen Sie das Gerät zuerst von der Stromversorgung. Entleeren Sie dann den Wasserbehälter, und tragen Sie den Luftbefeuchter waagrecht.
- Halten Sie den Feuchtigkeitssensor trocken. Wenn der Sensor feucht wird, misst er die Luftfeuchtigkeit möglicherweise falsch, und der Luftbefeuchter könnte den Betrieb einstellen.

## 2 Der Luftbefeuchter

Herzlichen Glückwunsch zu Ihrem Kauf und willkommen bei Philips!

Um das Kundendienstangebot von Philips vollständig nutzen zu können, sollten Sie Ihr Produkt unter [www.philips.com/welcome](http://www.philips.com/welcome) registrieren.

Der Philips Luftbefeuchter versorgt Ihr Zuhause mit frischer, befeuchteter Luft für die Gesundheit Ihrer Familie.

Er bietet ein fortschrittliches Verdunstungssystem mit NanoCloud-Technologie, wobei ein spezieller Luftbefeuchtungsfiter verwendet wird, der H<sub>2</sub>O-Moleküle an die trockene Luft abgibt. Außerdem wird gesunde, befeuchtete Luft ohne Bildung von Sprühnebel erzeugt. Durch seinen Luftbefeuchtungsfiter werden Bakterien sowie Kalk- und andere Partikel aus dem Wasser zurückgehalten. Er stellt ausschließlich reine, befeuchtete Luft für Ihre Räume bereit. Nie wieder trockene Luft im Winter oder durch die Verwendung einer Klimaanlage.

Lesen Sie diese Bedienungsanleitung sorgfältig durch, bevor Sie den Luftbefeuchter aufstellen und verwenden. Bewahren Sie es zur späteren Verwendung auf.

### Was ist in der Verpackung?

Prüfen Sie zunächst den Verpackungsinhalt:

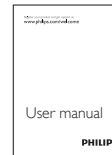
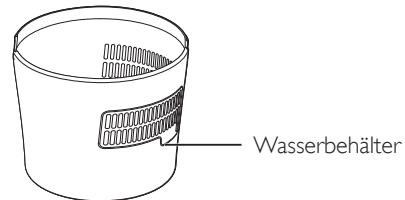
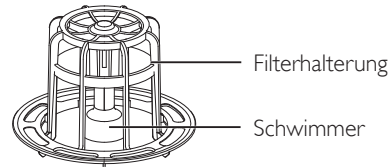
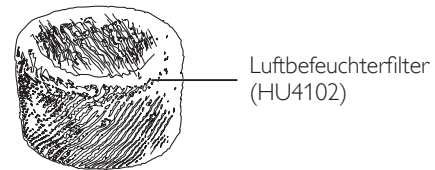
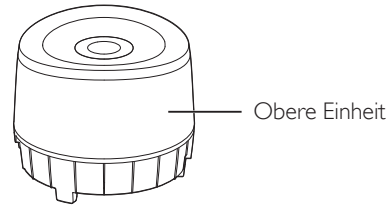

Bedienungsanleitung



Garantie



# 3 Erste Schritte

---

## Vorbereitungen zur Luftbefeuchtung

- 1 Fassen Sie die obere Einheit an beiden Seiten an, und heben Sie sie hoch.

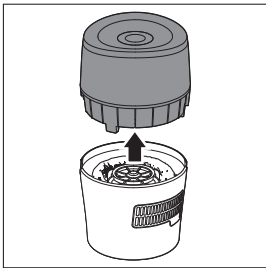

- 2 Füllen Sie den Wasserbehälter mit kaltem Leitungswasser; bis das Wasser die maximale Wasserstandsmarkierung erreicht.

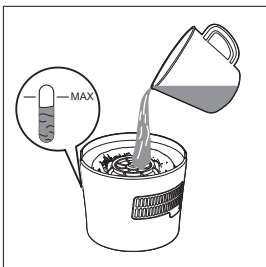

- 3 Platzieren Sie die obere Einheit wieder auf dem Wasserbehälter.

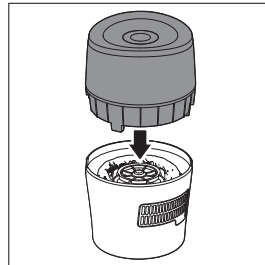

# 4 Verwenden des Luftbefeuchters

## Informationen zur Luftfeuchtigkeitsanzeige

Der Luftbefeuchter ist mit einem integrierten Luftfeuchtigkeitssensor ausgerüstet. Bei Modell **HU4802** können Sie die Zielluftfeuchtigkeit auf 40 % RH, 50 % RH und 60 % RH einstellen. Die Farbe der Luftfeuchtigkeitsanzeige zeigt, ob das eingestellte Ziel erreicht wurde oder nicht. Bei Modell **HU4803** wird die aktuelle Luftfeuchtigkeit von 20 % RH bis 95 % RH in der Mitte des Bedienfelds angezeigt.

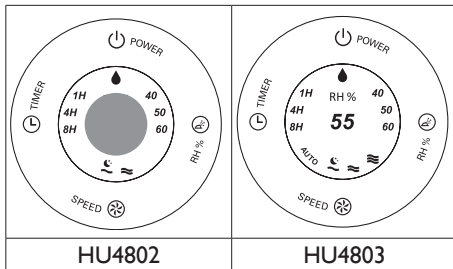

**Anmerkung**

- Eine angenehme Luftfeuchtigkeit reicht von 40 % RH bis 60 % RH.
- Die Genauigkeit der Luftfeuchtigkeitsanzeige liegt bei ungefähr  $\pm 10\%$ .
- Es dauert etwas, bis die Luftfeuchtigkeit im Raum gemessen wird.

Farbe der Luftfeuchtigkeitsanzeige (nur HU4802)	Luftfeuchte
Blau	Zielwert erreicht
Rot	Zielwert nicht erreicht

Die Luftfeuchtigkeitsanzeige leuchtet automatisch auf, wenn der Luftbefeuchter eingeschaltet wird.

**Anmerkung**

- Die Luftfeuchtigkeitsanzeige ist nur bei Modell **HU4802** verfügbar.
- Der Luftbefeuchter ist mit einem integrierten Luftfeuchtigkeitssensor ausgerüstet. Wenn die gewünschte Luftfeuchtigkeit erreicht wurde, leuchtet die Luftfeuchtigkeitsanzeige blau. Wenn die Luftfeuchtigkeit unter dem eingestellten Wert liegt, leuchtet die Luftfeuchtigkeitsanzeige rot.

## Informationen zur Alarmfunktion und Sicherung bezüglich der Erhaltung gesunder Luft

Die Alarmfunktion zur Erhaltung gesunder Luft zeigt Ihnen rechtzeitig an, wann der Wasserbehälter nachgefüllt werden muss. Wenn das Wasser im Behälter einen niedrigen Stand erreicht, blinkt eine rote Anzeige  auf dem Bedienfeld. Dadurch wird angezeigt, dass Wasser nachgefüllt werden muss. Sie blinkt 30 Minuten lang. Danach bleibt die Anzeige an, bevor der Wasserbehälter mit Wasser aufgefüllt wird.

Die Verriegelungsfunktion zur Erhaltung gesunder Luft sorgt dafür, dass der Luftbefeuchter nicht ohne Wasser im Behälter betrieben wird. Wenn der Wasserbehälter leer ist und nachgefüllt werden muss, schaltet die Verriegelungsfunktion zur Erhaltung gesunder Luft den Luftbefeuchter nach 30 Minuten aus, und eine rote Anzeige leuchtet auf. Nachdem der Wasserbehälter ordnungsgemäß nachgefüllt wurde, wird der Luftbefeuchter wieder eingeschaltet.

**Anmerkung**

- Im SLEEP-Modus blinkt die rote Anzeige nicht. Sie schaltet sich ein, wenn der Wasserstand niedrig ist.

## Ein-/Ausschalten des Luftbefeuchters

- 1 Schließen Sie den Luftbefeuchter an die Stromversorgung an.

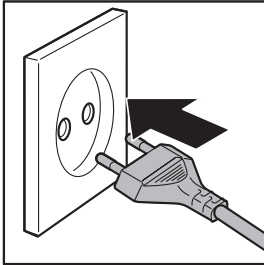

- 2 Drücken Sie die Taste , um den Luftbefeuchter einzuschalten.

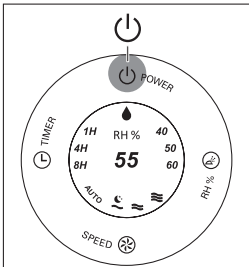

- ↳ Bei Modell HU4802 ist die Luftfeuchtigkeitsanzeige eingeschaltet.

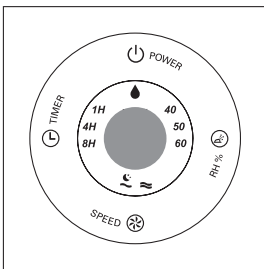

- ↳ Bei Modell HU4803 wird die aktuelle Luftfeuchtigkeit angezeigt.

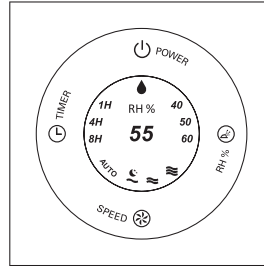

- ↳ Die aktuelle Lüftergeschwindigkeit wird angezeigt.

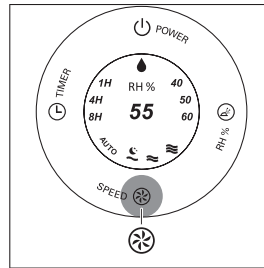

- 3 Drücken Sie die Taste , um den Luftbefeuchter auszuschalten.

### Anmerkung

- Wenn das Wasser im Behälter einen niedrigen Stand erreicht, stellt der Luftbefeuchter den Betrieb ein. Die rote  Anzeige beginnt zuerst zu blinken und leuchtet dann kontinuierlich.
- Der Luftbefeuchter gibt einen sehr feinen, unsichtbaren Nebel ab. Es ist daher normal, dass Sie den Nebel nicht sehen.

# Ändern der Lüftergeschwindigkeit

## Auto

### Anmerkung

- Der Automatikmodus (AUTO) ist nur bei Modell HU4803 verfügbar.

Im Automatikmodus wird die Luftfeuchtigkeit anhand des digitalen Sensors kontinuierlich überwacht. Dabei wird der Luftbefeuchter bei Bedarf ein- und ausgeschaltet, sodass immer die richtige Luftfeuchtigkeit gehalten wird. Die Standardluftfeuchtigkeit des Automatikmodus beträgt 50 % RH, lässt sich aber bei Bedarf ändern. Beim nächsten Einschalten des Luftbefeuchters startet das Gerät mit der zuletzt eingestellten Luftfeuchtigkeit, sofern Sie das Gerät in der Zwischenzeit nicht ausgesteckt haben. In diesem Fall wird die standardmäßige Luftfeuchtigkeit von 50 % RH wieder eingestellt.

- 1 Drücken Sie die Taste **SPEED**, um den Automatikmodus **AUTO** auszuwählen.

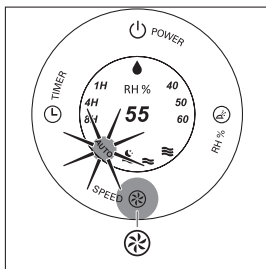

### Tipp

- Wenn die gewünschte Luftfeuchtigkeit erreicht wurde, wechselt der Luftbefeuchter automatisch zu einer niedrigeren Lüftergeschwindigkeit.
- Im Modus **AUTO** wechselt die Lüftergeschwindigkeit nur zwischen **~** und **≈**.

## Manuell

Sie können die gewünschte Lüftergeschwindigkeit manuell auswählen.

- 1 Drücken Sie die Taste **SPEED** einmal oder mehrmals, um die gewünschte Lüftergeschwindigkeit auszuwählen (**AUTO**, **~**, **≈** oder **≡**).

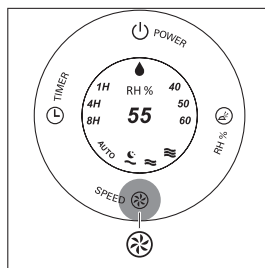

### Tipp

- Die Modi **AUTO** und **≈** stehen nur bei Modell **HU4803** zur Verfügung.
- Für **HU4802** und die nicht-automatischen Modi von **HU4803** gilt: Wenn die gewünschte Luftfeuchtigkeit erreicht wurde, können Sie zu einer niedrigeren Lüftergeschwindigkeit wechseln. Wenn die gewünschte Luftfeuchtigkeit jedoch nicht erreicht wird, können Sie eine höhere Lüftergeschwindigkeit auswählen, um die Luft schnell zu befeuchten.

## SLEEP-Modus

Im SLEEP-Modus arbeitet der Luftbefeuchter leise mit gedimmten Licht, um Ihren Schlaf nicht zu stören.

- 1 Drücken Sie die Taste **SPEED** einmal oder mehrmals, um den SLEEP-Modus auszuwählen. Im SLEEP-Modus ist nur die Geschwindigkeitsanzeige  eingeschaltet.

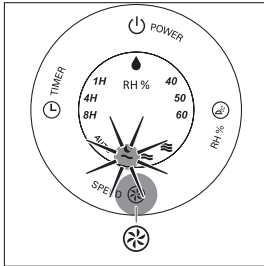

- 2 Drücken Sie zum Ändern der Lüftergeschwindigkeit einfach erneut die Taste **SPEED**.

### Anmerkung

- Der SLEEP-Modus funktioniert nur bei Geschwindigkeit .
- Im SLEEP-Modus blinkt die rote Anzeige nicht. Sie schaltet sich ein, wenn der Wasserstand niedrig ist.
- Im SLEEP-Modus können Sie nur den Timer einstellen. Die Luftfeuchtigkeit kann nicht eingestellt werden, und die Luftfeuchtigkeitsanzeige ist ausgeschaltet.

## Einstellen des Timers

Mit der Timer-Funktion können Sie den Luftbefeuchter eine bestimmte Anzahl an Stunden laufen lassen. Nach Ablauf der eingestellten Zeit schaltet sich der Luftbefeuchter automatisch aus.

- 1 Drücken Sie die Taste **TIMER**, um den Timer zu aktivieren.  
↳ Die **TIMER**-Anzeige (1H, 4H oder 8H) leuchtet auf.

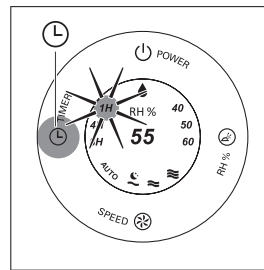

- 2 Drücken Sie mehrmals die Taste **TIMER**, bis die Anzahl der Stunden angezeigt wird, die der Luftbefeuchter betrieben werden soll. Die entsprechende **TIMER**-Anzeige leuchtet auf.

Um die Timer-Funktion zu deaktivieren, drücken Sie so oft die Taste **TIMER**, bis die **TIMER**-Anzeige (1H, 4H oder 8H) erlischt.

## Einstellen der Luftfeuchtigkeit

### Anmerkung

- Vergewissern Sie sich, dass der Wasserbehälter mit Wasser gefüllt ist, bevor der Luftbefeuchter eingeschaltet wird (siehe Kapitel "Erste Schritte", Abschnitt "Vorbereitungen zur Luftbefeuchtung").

- Drücken Sie die Taste **HUMI** einmal oder mehrmals, um für die Luftfeuchtigkeit **40, 50** oder **60** Prozent oder keinen voreingestellten Wert festzulegen.
  - ↳ Die Luftfeuchtigkeitsanzeige (**40, 50** oder **60**) der eingestellten Luftfeuchtigkeit leuchtet auf.

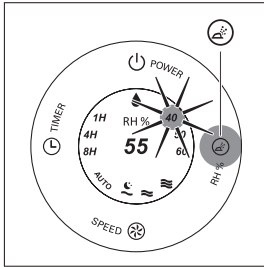

- ↳ Bei HU4802 leuchtet die Luftfeuchtigkeitsanzeige rot, wenn die gewünschte Luftfeuchtigkeit noch nicht erreicht wurde. Sie wird blau, wenn die gewünschte Luftfeuchtigkeit erreicht wurde. Bei HU4803 wird die aktuelle Luftfeuchtigkeit in der Mitte des Bedienfelds angezeigt.

### Tipp

- Eine angenehme Luftfeuchtigkeit reicht von 40 % RH bis 60 % RH. Sie können die gewünschte Luftfeuchtigkeit auf 40 % RH, 50 % RH oder 60 % RH einstellen.

### Anmerkung

- Wenn keine voreingestellte Luftfeuchtigkeit ausgewählt ist, hört der Luftbefeuchter auf zu arbeiten, wenn die Luftfeuchtigkeit 70 % RH in nicht-automatischen Modi und 50 % RH im Automatikmodus erreicht. Bei **HU4802** erlischt die Luftfeuchtigkeitsanzeige.

## Wasserstand

Wenn sich nicht ausreichend Wasser im Wasserbehälter befindet:

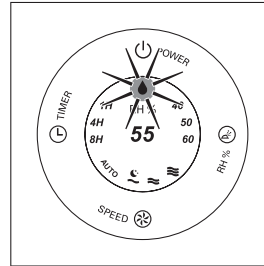

- fällt der Wasserstand, und die rote  Anzeige beginnt zu blinken.



- kann der Luftbefeuchter noch 30 Minuten verwendet werden, bevor er aufhört zu arbeiten.

Sie müssen Wasser in den Wasserbehälter nachfüllen.

### Anmerkung

- Der Luftbefeuchter stellt den Betrieb ein, wenn Sie nicht innerhalb von 30 Minuten Wasser nachfüllen. Die rote  Anzeige hört auf zu blinken, und leuchtet dann kontinuierlich.
- Ist der Wasserbehälter leer, wenn der Luftbefeuchter angeschlossen und eingeschaltet ist, blinkt die rote  Anzeige 2 Minuten lang und leuchtet dann kontinuierlich, bis der Wasserbehälter mit Wasser aufgefüllt wurde.
- Es ist normal, dass etwas Restwasser im Behälter vorhanden ist.

## Wasser nachfüllen

Der Wasserstand kann durch das transparente Fenster des Wasserbehälters eingesehen werden.

- 1 Schalten Sie den Luftbefeuchter aus, und ziehen Sie den Netzstecker aus der Steckdose.

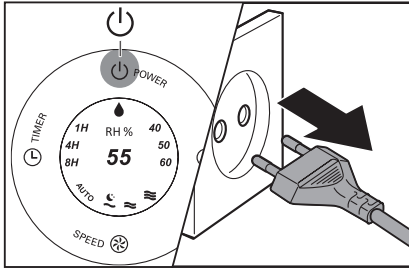

- 2 Entfernen Sie die obere Einheit, indem Sie sie an beiden Seiten festhalten.

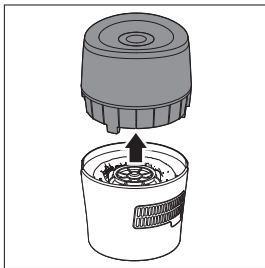

- 3 Füllen Sie den Wasserbehälter mit kaltem Leitungswasser, bis das Wasser die maximale Wasserstandsmarkierung erreicht.

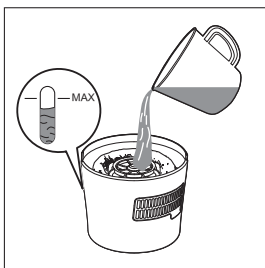

### Anmerkung

- Beim Nachfüllen von Wasser sollten Sie nicht den maximalen Wasserstand überschreiten, andernfalls kann Wasser durch den Ausgießer und die Lufteinlässe austreten.
- Schütteln Sie den Wasserbehälter nicht, wenn Sie ihn bewegen, andernfalls kann Wasser durch den Ausgießer und die Lufteinlässe austreten.
- Füllen Sie kein Wasser durch die Luftauslässe an der Oberseite des Luftbefeuchters ein.

- 4 Platzieren Sie die obere Einheit wieder auf dem Wasserbehälter.

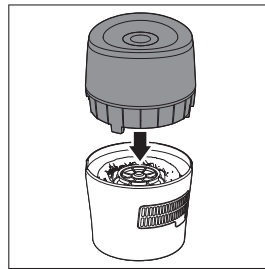

# 5 Reinigen des Luftbefeuchters

## Anmerkung

- Ziehen Sie vor dem Reinigen des Luftbefeuchters stets den Netzstecker aus der Steckdose.
- Wenn Sie Wasser aus dem Wasserbehälter gießen, vergewissern Sie sich, dass Sie es auf der Seite ausgießen, die dem Ausgießer und den Lufteinlässen gegenüberliegt.
- Verwenden Sie keine Scheuermittel oder aggressive bzw. brennbare Reinigungsmittel wie zum Beispiel Bleiche oder Alkohol, um die Teile des Luftbefeuchters zu reinigen.

- 4 Reinigen Sie die Innenseite des Wasserbehälters mit einem weichen sauberen Tuch.
- 5 Entleeren Sie den Wasserbehälter in einen Abguss.
- 6 Setzen Sie den Luftbefeuchterfilter und die Filterhalterung wieder in den Wasserbehälter ein.

---

## Reinigen des Luftbefeuchtergehäuses

Reinigen Sie den Luftbefeuchter regelmäßig innen und außen, damit sich kein Staub ansammelt.

- 1 Wischen Sie Staub mit einem trockenen weichen Tuch vom Luftbefeuchtergehäuse ab.
- 2 Reinigen Sie den Lufteinlass und -auslass mit einem trockenen weichen Tuch.

---

## Reinigen des Wasserbehälters

Reinigen Sie den Wasserbehälter aus Hygienegründen wöchentlich.

- 1 Nehmen Sie den Luftbefeuchterfilter und die Filterhalterung heraus.
- 2 Füllen Sie den Wasserbehälter zu einem Drittel mit Wasser.
- 3 Fügen Sie dem Wasser etwas mildes Spülmittel hinzu.



## 6 Reinigen des Luftbefeuchterfilters

Reinigen Sie den Filter des Luftbefeuchters aus Hygienegründen einmal wöchentlich.

- 1 Schalten Sie den Luftbefeuchter aus, und ziehen Sie den Netzstecker aus der Steckdose.

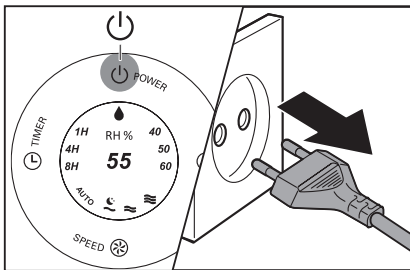

- 2 Entfernen Sie die obere Einheit, indem Sie sie an beiden Seiten festhalten.

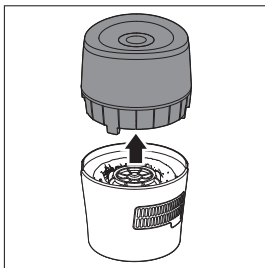

- 3 Nehmen Sie den Luftbefeuchterfilter und die Filterhalterung aus dem Wasserbehälter.

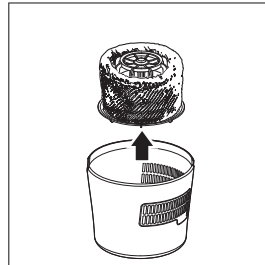

- 4 Nehmen Sie den Luftbefeuchterfilter aus der Filterhalterung.

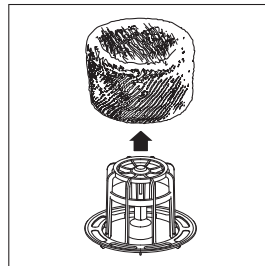

- 5 Weichen Sie den Luftbefeuchterfilter eine Stunde in Leitungswasser ein.

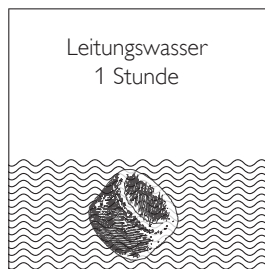

- 6 Spülen Sie den Luftbefeuchterfilter unter fließendem Wasser ab. Drücken Sie den Filter während der Reinigung nicht zusammen, und wringen Sie ihn nicht aus.

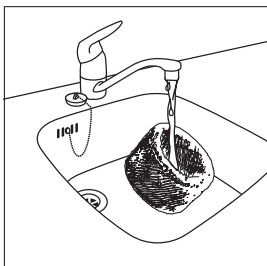

- 7 Lassen Sie überschüssiges Wasser vom Luftbefeuchterfilter abtropfen.

- 8 Wenn Sie den Luftbefeuchter lange Zeit nicht verwenden, reinigen Sie den Wasserbehälter, und trocknen Sie den Luftbefeuchterfilter:

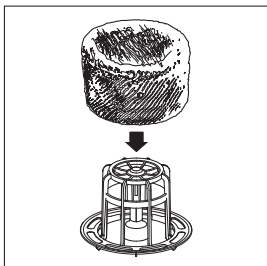

- 9 Setzen Sie den Luftbefeuchterfilter und die Filterhalterung wieder in den Wasserbehälter ein.



- 10 Setzen Sie die obere Einheit wieder auf den Wasserbehälter:

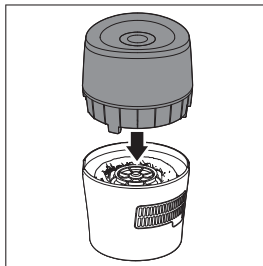

#### Anmerkung

- Drücken Sie den Filter nicht zusammen, und wringen Sie ihn nicht aus. Dies kann den Filter beschädigen und die Leistung des Luftbefeuchters beeinträchtigen.
- Trocknen Sie den Filter nicht in direktem Sonnenlicht, wenn er nicht in der Filterhalterung befestigt ist.

# 7 Auswechseln des Luftbefeuchterfilters

Wechseln Sie den Luftbefeuchterfilter für optimale Leistung alle drei Monate aus. Wenn der Filter in gutem Zustand ist, können Sie ihn auch für eine längere Zeitspanne verwenden. Stellen Sie sicher, dass Sie den Luftbefeuchterfilter mindestens einmal pro Jahr auswechseln.

## Anmerkung

- Verwenden Sie nur Original-Luftbefeuchterfilter von Philips, HU4102

## Tipp

- Registrieren Sie Ihr Produkt unter [www.philips.com](http://www.philips.com), um weitere Informationen zum Filterwechsel zu erhalten.

- 1 Schalten Sie den Luftbefeuchter aus, und ziehen Sie den Netzstecker aus der Steckdose.

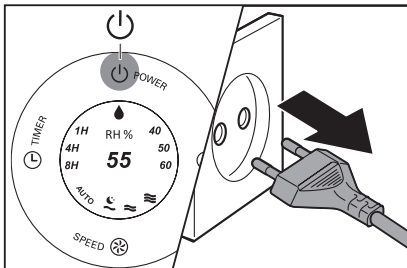

- 2 Entfernen Sie die obere Einheit, indem Sie sie an beiden Seiten festhalten.

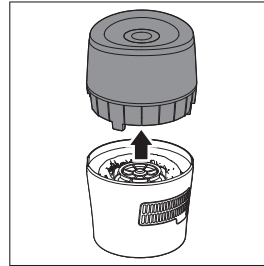

- 3 Nehmen Sie den Luftbefeuchterfilter und die Filterhalterung aus dem Wasserbehälter.

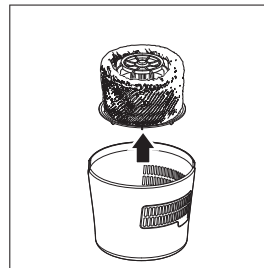

- 4 Nehmen Sie den Luftbefeuchterfilter aus der Filterhalterung.

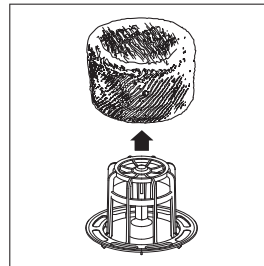

- 5 Entfernen Sie das Verpackungsmaterial vom neuen Luftbefeuchterfilter.

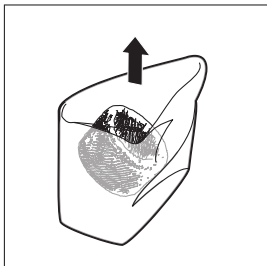

- 8 Setzen Sie die obere Einheit wieder auf den Wasserbehälter.

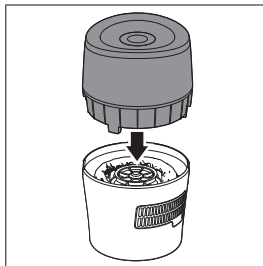

- 6 Befestigen Sie den neuen Luftbefeuchterfilter in der Filterhalterung.

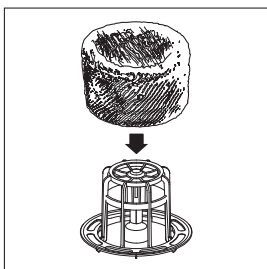

 **Tipp**

- Weitere Informationen zum Auswechseln des Filters erhalten Sie auf unserer Webseite oder von unserem Philips Service-Center:

- 7 Setzen Sie den Filter und die Filterhalterung wieder in den Wasserbehälter.



# 8 Fehlerbehebung

In diesem Kapitel sind die häufigsten Probleme aufgeführt, die beim Gebrauch des Luftbefeuchters auftreten können. Sollten Sie ein Problem mithilfe der nachstehenden Informationen nicht beheben können, wenden Sie sich bitte an das Philips Service-Center in Ihrem Land.

Problem	Mögliche Lösung
<b>Der Luftbefeuchter funktioniert nicht.</b>	<ul style="list-style-type: none"><li>• Vergewissern Sie sich, dass der Luftbefeuchter an die Stromversorgung angeschlossen ist.</li><li>• Vergewissern Sie sich, dass der Wasserbehälter mit Wasser gefüllt ist und dass die obere Einheit ordnungsgemäß auf den Wasserbehälter gesetzt wurde.</li></ul>
<b>Es findet keine Luftbefeuchtung statt.</b>	<ul style="list-style-type: none"><li>• Vergewissern Sie sich, dass der Wasserbehälter mit Wasser gefüllt ist und dass die obere Einheit ordnungsgemäß auf den Wasserbehälter gesetzt wurde.</li><li>• Der Luftbefeuchter hört auf zu arbeiten, wenn die aktuelle Luftfeuchtigkeit 70 % RH erreicht. Eine Luftfeuchtigkeit über 70 % RH ist für den Benutzer nicht angenehm, daher schaltet sich der Luftbefeuchter automatisch ab, um eine ideale Luftfeuchtigkeit zu gewährleisten.</li></ul>
<b>Vom Wasserbehälter tritt Wasser aus.</b>	<ul style="list-style-type: none"><li>• Vergewissern Sie sich, dass sich im Luftbefeuchter nicht zu viel Wasser befindet.</li><li>• Vergewissern Sie sich, dass der Luftbefeuchter nach dem Reinigen oder dem Entfernen der oberen Einheit und/oder des Wasserbehälters zum Nachfüllen von Wasser ordnungsgemäß zusammensetzt und angeschlossen ist.</li><li>• Vergewissern Sie sich, dass der Wasserbehälter ordnungsgemäß aufgestellt ist. Wenn das Problem weiterhin auftritt, setzen Sie sich bitte mit einem Philips Service-Center in Ihrem Land in Verbindung.</li></ul>
<b>Ich kann nicht erkennen, dass sich die Anzeige der aktuellen Luftfeuchtigkeit verändert.</b>	<ul style="list-style-type: none"><li>• Vergewissern Sie sich, dass der Luftbefeuchterfilter um die Filterhalterung herum befestigt ist.</li><li>• Der Luftbefeuchterfilter ist verschmutzt. Spülen Sie den Luftbefeuchterfilter ab, und/oder entkalken Sie ihn (siehe Kapitel "Reinigen des Luftbefeuchterfilters").</li><li>• Ihr Raum ist möglicherweise zu stark belüftet. Bitte schließen Sie Türen und Fenster.</li><li>• Ihr Raum ist zu groß. Die empfohlene Raumgröße beträgt 25 m<sup>2</sup> sowohl für HU4802 als auch für HU4803.</li></ul>



Problem	Mögliche Lösung
Auf dem Luftbefeuchterfilter befinden sich einige weiße Ablagerungen.	Bei den weißen Ablagerungen handelt es sich um Kalkpartikel, die sich aus Mineralien aus dem Wasser zusammensetzen. Kalkablagerungen am Luftbefeuchterfilter beeinträchtigen zwar die Leistungsfähigkeit des Luftbefeuchters, stellen jedoch kein Risiko für die Gesundheit dar. Bitte lesen Sie die Reinigungsanweisungen in der Bedienungsanleitung.
Der Filter verfärbt sich nach einiger Zeit gelblich.	Die gelben Ablagerungen sind natürliche Verwendungsspuren des Dochtmaterials, die keinen Einfluss auf die Leistungsfähigkeit des Luftbefeuchters haben. Reinigen Sie den Luftbefeuchterfilter regelmäßig, um Kalk zu entfernen, und tauschen Sie den Filter alle drei Monate aus.
Der Luftbefeuchter verströmt einen unangenehmen Geruch.	<ul style="list-style-type: none"><li>• Vergewissern Sie sich, dass der Wasserbehälter mit Wasser gefüllt ist.</li><li>• Reinigen Sie den Luftbefeuchterfilter (siehe Kapitel "Reinigen des Luftbefeuchterfilters").</li></ul>
Aus dem Luftauslass kommt keine Luft.	Verbinden Sie den Luftbefeuchter mit einer Steckdose, und schalten Sie das Gerät ein.
Ich kann nicht erkennen, dass Sprühnebel aus dem Luftbefeuchter austritt. Funktioniert das Gerät?	Sehr feiner Sprühnebel ist unsichtbar. Dieser Luftbefeuchter verfügt über eine NanoCloud-Luftbefeuchtungstechnologie, die gesunde, befeuchtete Luft über den Auslassbereich erzeugt und dabei keine Wassertropfen bildet. Der Sprühnebel ist daher unsichtbar.
Ich möchte prüfen, ob der Luftfeuchtigkeitssensor funktioniert.	Blasen Sie vorsichtig feuchte Luft in Richtung des Luftfeuchtigkeitssensors. Nach einer Weile ändert sich die Luftfeuchtigkeitsanzeige. Beachten Sie, dass bei <b>HU4802</b> und einer anfänglichen Luftfeuchtigkeitsanzeige bei bereits <b>60</b> Prozent die Luftfeuchtigkeitsanzeige kontinuierlich blau leuchtet, wenn Sie feuchte Luft an den Sensor blasen. Bei <b>HU4803</b> kann die Anzeige die aktuelle Luftfeuchtigkeit von 20 % RH bis 95 % RH anzeigen.



## 9 Garantie und Kundendienst

Benötigen Sie weitere Informationen oder treten Probleme auf, besuchen Sie die Philips Website ([www.philips.com](http://www.philips.com)), oder setzen Sie sich mit einem Philips Service-Center in Ihrem Land in Verbindung (Telefonnummer siehe Garantieschrift). Sollte es in Ihrem Land kein Service-Center geben, wenden Sie sich bitte an Ihren lokalen Philips Händler.

Deutsch

---

### Bestellen von Ersatz- oder Zubehörteilen

Wenn Sie ein Teil ersetzen müssen oder ein zusätzliches Teil kaufen möchten, wenden Sie sich an Ihren Philips Händler, oder besuchen Sie [www.philips.com/support](http://www.philips.com/support).

Wenn Sie Probleme bei der Beschaffung der Teile haben, wenden Sie sich bitte an ein Philips Service-Center in Ihrem Land (Telefonnummer siehe Garantieschrift).

# 10 Hinweise

## Elektromagnetische Felder

Dieses Philips Gerät erfüllt sämtliche Normen und Regelungen bezüglich der Exposition in elektromagnetischen Feldern.

## Elektromagnetische Verträglichkeit

Koninklijke Philips N.V. produziert und vertreibt viele Endkundenprodukte, die, wie jedes elektronische Gerät im Allgemeinen, elektromagnetische Signale aussenden und empfangen können.

Eines der grundsätzlichen

Unternehmensprinzipien von Philips ist es, für unsere Produkte alle notwendigen Gesundheits- und Sicherheitsmaßnahmen zu ergreifen, um allen anwendbaren rechtlichen Anforderungen zu entsprechen und die zum Zeitpunkt der Herstellung des Produkts anwendbaren EMV-Normen in vollem Maße einzuhalten.

Philips hat sich dazu verpflichtet, Produkte zu entwickeln, herzustellen und zu verkaufen, die sich nicht nachteilig auf die Gesundheit auswirken. Philips bestätigt, dass seine Produkte gemäß aktuellen wissenschaftlichen Erkenntnissen sicher sind, wenn die Produkte für ihren bestimmungsgemäßen Zweck verwendet werden.

Philips spielt eine aktive Rolle in der Entwicklung der internationalen EMF- und Sicherheitsstandards, sodass Philips auch weiterhin die neuesten Entwicklungen der Standardisierung so früh wie möglich in seine Produkte integrieren kann.

## Recycling



Entsorgen Sie dieses Produkt nie mit dem restlichen Hausmüll. Bitte informieren Sie sich über die örtlichen Bestimmungen zur getrennten Entsorgung von elektrischen und elektronischen Produkten. Die korrekte Entsorgung des nicht mehr benötigten Produkts hilft, negative Auswirkungen auf Umwelt und Gesundheit zu vermeiden.



# Contenu

<b>1 Important</b>	46
Sécurité	46
<b>2 Votre humidificateur</b>	49
Contenu de l'emballage	49
<b>3 Guide de démarrage</b>	50
Préparation de l'humidification	50
<b>4 Utilisation de l'humidificateur</b>	51
Signification de l'indication d'humidité	51
Fonctionnement de l'alerte et du verrouillage de protection de l'air sain	51
Mise sous et hors tension de l'humidificateur	52
Modification de la vitesse du ventilateur	53
Automatique	53
Manuel	53
Mode Nuit	54
Réglage du programmateur	54
Réglage du taux d'humidité	54
Niveau d'eau	55
Remplissage d'eau	56
<b>5 Nettoyage de votre humidificateur</b>	57
Nettoyage du corps de l'humidificateur	57
Nettoyage du réservoir d'eau	57
<b>6 Nettoyage du filtre d'humidification</b>	58
<b>7 Remplacement du filtre d'humidification</b>	60
<b>8 Dépannage</b>	62
<b>9 Garantie et service</b>	64
Commande de pièces ou d'accessoires	64
<b>10 Mentions légales</b>	65
Champs électromagnétiques (CEM)	65
Conformité aux normes sur les champs électriques, magnétiques et électromagnétiques	65
Recyclage	65

# 1 Important

---

## Sécurité

Lisez attentivement ce mode d'emploi avant d'utiliser l'humidificateur et conservez-le pour un usage ultérieur.

## Danger

- Ne vaporisez pas de produits inflammables tels que de l'insecticide ou du parfum autour de l'humidificateur.
- L'eau du réservoir d'eau n'est pas potable. Ne buvez pas cette eau, ne la donnez pas à boire à des animaux et ne l'utilisez pas pour arroser des plantes. Lorsque vous videz le réservoir d'eau, versez l'eau dans l'évier.

## Avertissement

- Avant de brancher l'humidificateur, vérifiez que la tension indiquée sur sa base correspond à la tension secteur locale.
- Si le cordon d'alimentation est endommagé, il doit être remplacé par Philips, par un Centre Service Agréé Philips ou

par un technicien qualifié afin d'éviter tout accident.

- N'utilisez jamais l'humidificateur si la prise, le cordon d'alimentation ou l'humidificateur lui-même est endommagé.
- Cet humidificateur n'est pas destiné à être utilisé par des personnes (notamment des enfants) dont les capacités sensorielles ou intellectuelles sont réduites, ou par des personnes manquant d'expérience ou de connaissances, à moins que celles-ci ne soient sous surveillance ou qu'elles n'aient reçu des instructions quant à l'utilisation de l'humidificateur par une personne responsable de leur sécurité.
- Cet appareil n'est pas un jouet. Veillez à ce que les enfants ne puissent pas jouer avec l'humidificateur.
- Ne bloquez pas l'entrée et la sortie d'air (par exemple, en plaçant des objets sur la sortie d'air ou devant l'entrée d'air).

## Attention

- Si la prise secteur utilisée pour alimenter l'humidificateur est mal connectée, la fiche de l'humidificateur chauffe. Veillez à brancher l'humidificateur sur une prise secteur correctement connectée.
- Placez et utilisez toujours l'humidificateur sur une surface sèche, stable, plane et horizontale.
- Ne déposez aucun objet sur l'humidificateur et ne vous asseyez pas sur celui-ci.
- Assurez-vous que l'humidificateur est bien assemblé/connecté après chaque nettoyage ou après avoir enlevé le couvercle supérieur et/ou le réservoir d'eau pour le remplir. L'humidificateur doit être assemblé correctement pour fournir des performances fiables et de qualité.
- Utilisez exclusivement le filtre d'origine Philips spécialement conçu pour cet humidificateur. N'utilisez aucun autre filtre.
- Évitez de heurter l'humidificateur (l'entrée et la sortie d'air en particulier) avec des objets durs.
- N'insérez pas vos doigts ou des objets dans la sortie d'air ou l'entrée d'air afin d'éviter tout risque de blessure ou de dysfonctionnement de l'humidificateur.
- N'utilisez pas l'humidificateur après avoir utilisé un insecticide ou à proximité de résidus huileux, d'encens se consumant ou de fumées chimiques.
- N'utilisez pas l'humidificateur à proximité d'un appareil fonctionnant au gaz, d'une installation de chauffage ou d'une cheminée.
- Débranchez toujours l'humidificateur après utilisation et avant de le nettoyer.
- Ne versez pas l'eau dans les sorties d'air situées sur le dessus de l'humidificateur.
- Placez l'humidificateur correctement afin d'éviter que les enfants le renversent.
- N'utilisez pas l'humidificateur dans une pièce soumise à des changements de température importants ; de la condensation pourrait se former à l'intérieur.

- Lorsque l'humidificateur n'est pas utilisé pendant une longue période, des bactéries et des moisissures peuvent se former sur les filtres. Vérifiez les filtres avant de commencer à utiliser à nouveau l'humidificateur. Si le filtre est très sale et comporte des zones sombres, remplacez-le (voir le chapitre « Remplacement du filtre d'humidification »).
- Ne lavez pas le filtre dans une machine à laver ou au lave-vaisselle car il serait déformé.
- Cet humidificateur est destiné uniquement à un usage domestique dans des conditions de fonctionnement normales.
- Nettoyez le réservoir d'eau et le filtre d'humidification toutes les semaines pour les garder propres.
- Remplissez uniquement le réservoir d'eau avec de l'eau froide du robinet. N'utilisez pas de l'eau des nappes phréatiques, ni de l'eau chaude.
- Ne mettez aucune autre substance hormis de l'eau dans le réservoir d'eau. N'ajoutez pas de parfum ni de substance chimique dans l'eau. Utilisez uniquement de l'eau (du robinet, purifiée, minérale, n'importe quelle sorte d'eau potable).
- Si vous n'utilisez pas l'humidificateur pendant une longue période, nettoyez le réservoir d'eau et séchez le filtre d'humidification.
- Si vous avez besoin de déplacer l'humidificateur, commencez par le débrancher. Ensuite, videz le réservoir d'eau et portez l'humidificateur horizontalement.
- Conservez le capteur d'humidité au sec. En cas de projection d'eau, il pourrait calculer de manière incorrecte le taux d'humidité et l'humidificateur pourrait cesser de fonctionner en raison du taux d'humidité calculé de manière incorrecte.

## 2 Votre humidificateur

Félicitations pour votre achat et bienvenue dans le monde de Philips !

Pour profiter pleinement de l'assistance offerte par Philips, enregistrez votre produit à l'adresse suivante : [www.philips.com/welcome](http://www.philips.com/welcome).

L'humidificateur Philips fournit de l'air frais et humidifié à votre maison pour la santé de votre famille.

Il vous offre un système d'évaporation avancé disposant de la technologie NanoCloud, utilisant un filtre d'humidification spécial qui ajoute des molécules H<sub>2</sub>O à l'air sec et produit de l'air pur humide, sans former de brouillard d'eau. Son filtre d'humidification retient les bactéries, le calcium et d'autres particules de l'eau. Il diffuse uniquement un air pur humidifié dans votre maison. Plus d'air sec en hiver ni issu de la climatisation.

Lisez ce manuel d'utilisation attentivement avant d'installer et d'utiliser l'humidificateur. Conservez-le pour un usage ultérieur.

### Contenu de l'emballage

Vérifiez et identifiez les différentes pièces contenues dans l'emballage :

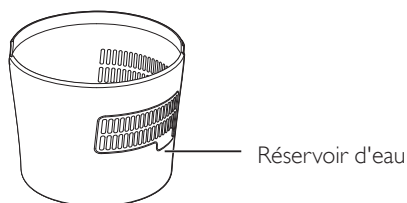
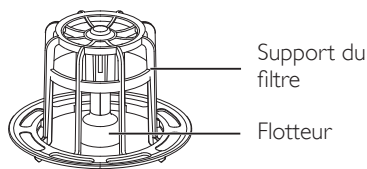
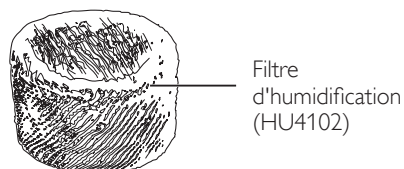
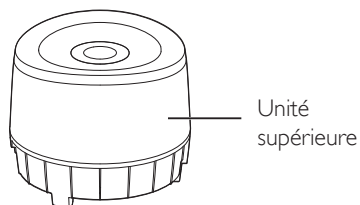

Mode d'emploi



Garantie

# 3 Guide de démarrage

---

## Préparation de l'humidification

- 1 Pour soulever l'unité supérieure, tenez-la par ses deux côtés.

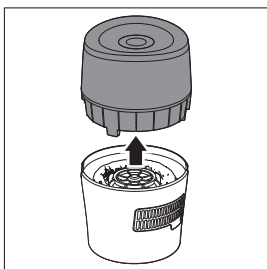

- 2 Remplissez le réservoir d'eau avec de l'eau froide du robinet jusqu'à ce que l'eau ait atteint l'indication maximale d'eau.

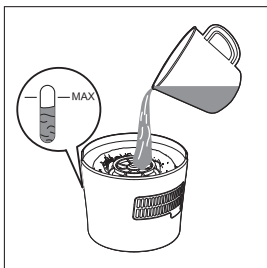

- 3 Remplacez l'unité supérieure sur le réservoir d'eau.

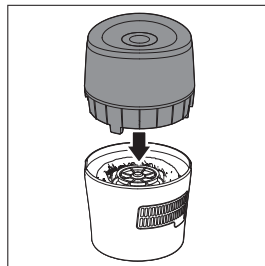

## 4 Utilisation de l'humidificateur

### Signification de l'indication d'humidité

L'humidificateur est équipé d'un capteur d'humidité intégré. Pour le modèle **HU4802**, vous pouvez régler le taux d'humidité cible sur 40 % HR, 50 % HR et 60 % HR. La couleur du voyant d'humidité indique si la cible définie est atteinte ou pas. Pour le modèle **HU4803**, le taux d'humidité réel s'affiche au centre du panneau de commande, de 20 % HR à 95 % HR.

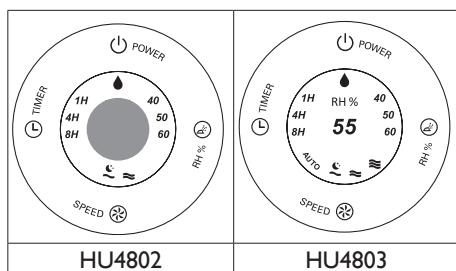

#### Remarque

- Un taux d'humidité confortable est compris entre 40 % HR et 60 % HR.
- La précision de l'indication d'humidité est d'environ  $\pm 10\%$ .
- La mesure du taux d'humidité dans la pièce nécessite un certain temps.

Couleur du voyant d'humidité (HU4802 uniquement)	Taux d'humidité
Bleu	cible atteinte
Rouge	sous la cible

Le voyant d'humidité s'allume automatiquement lorsque l'humidificateur est allumé.

#### Remarque

- Le voyant d'humidité est disponible uniquement sur le modèle **HU4802**.
- L'humidificateur est équipé d'un capteur d'humidité intégré. Lorsque le taux d'humidité souhaité est atteint, le voyant d'humidité s'allume en bleu. Lorsque le taux d'humidité n'est pas atteint, le voyant d'humidité devient rouge.

### Fonctionnement de l'alerte et du verrouillage de protection de l'air sain

L'alerte de protection de l'air sain vous avertit à temps lorsque le réservoir d'eau doit être rempli. Lorsque le niveau d'eau du réservoir devient bas, un voyant rouge sur le panneau de commande commence à clignoter pour vous indiquer qu'il est temps de remplir le réservoir. Il clignote pendant 30 minutes. Après ce délai, le voyant reste allumé avant que le réservoir d'eau soit rempli d'eau.

Grâce au verrouillage de protection de l'air sain, votre humidificateur ne fonctionnera jamais sans eau dans le réservoir. Lorsque le réservoir d'eau est vide et doit être rempli, le verrouillage de protection de l'air sain arrête l'humidificateur au bout de 30 minutes et un voyant rouge s'allume. Si vous remplissez le réservoir d'eau de manière adéquate, l'humidificateur s'allume à nouveau.

#### Remarque

- En mode veille, le voyant rouge ne clignote pas, il s'allume lorsque le niveau d'eau est bas.

## Mise sous et hors tension de l'humidificateur

1 Branchez l'humidificateur.

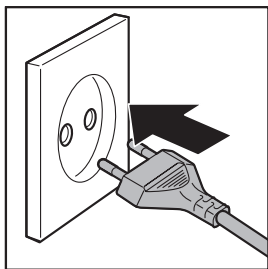

2 Appuyez sur le bouton  pour allumer l'humidificateur.

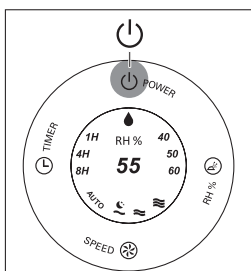

↳ Pour le modèle HU4802, le voyant d'humidité est allumé.

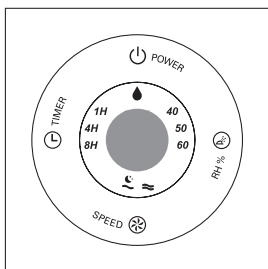

↳ Pour le modèle HU4803, le taux d'humidité réel s'affiche.

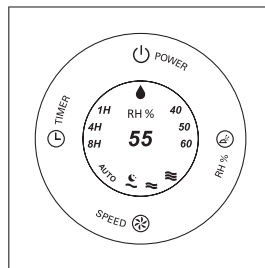

↳ La vitesse actuelle du ventilateur s'affiche.

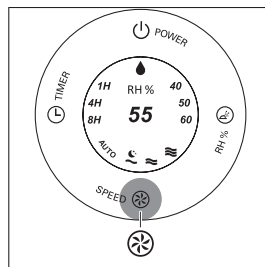

3 Appuyez sur le bouton  pour éteindre l'humidificateur.

### Remarque

- Si le niveau d'eau du réservoir devient très bas, l'humidificateur arrête l'humidification. Le voyant rouge  commence à clignoter, puis reste allumé.
- L'humidificateur diffuse une vapeur très fine invisible. Il est donc normal que vous ne puissiez pas voir la vapeur.



## Modification de la vitesse du ventilateur

### Automatique

#### Remarque

- Le mode **AUTO** est disponible uniquement pour le modèle **HU4803**.

Le mode automatique utilise le capteur numérique pour contrôler en permanence l'humidité de l'air. Il allume et éteint votre humidificateur dès que cela est nécessaire afin de garantir un taux d'humidité adéquat à tout moment. Le taux d'humidité par défaut du mode automatique est défini sur 50 % HR, mais vous pouvez modifier à votre convenance le taux d'humidité dans le mode automatique. Lors de la mise sous tension suivante de l'humidificateur, celui-ci se règle sur le dernier taux d'humidité défini, à moins que vous ayez débranché la prise murale. Dans ce cas, le niveau d'humidité par défaut est à nouveau défini sur 50 % HR.

- Appuyez sur le bouton **SPEED** pour sélectionner le mode **AUTO**.

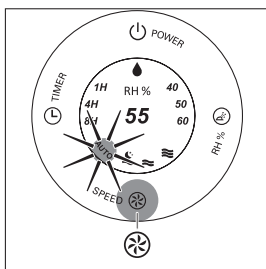

#### Conseil

- Si le taux d'humidité souhaité est atteint, l'humidificateur passe automatiquement à une vitesse de ventilateur plus faible.
- En mode **AUTO**, la vitesse du ventilateur varie uniquement entre  $\sim$  et  $\approx$ .

### Manuel

Vous pouvez sélectionner manuellement la vitesse de ventilateur souhaitée.

- Appuyez sur le bouton **SPEED** une ou plusieurs fois pour sélectionner la vitesse de ventilateur de votre choix (**AUTO**,  $\sim$ ,  $\approx$  ou  $\equiv$ ).

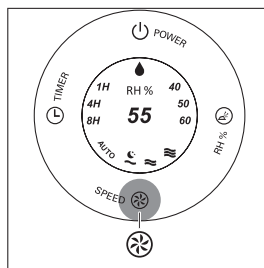

#### Conseil

- Les modes **AUTO** et  $\approx$  sont disponibles uniquement pour le modèle **HU4803**.
- Pour le modèle **HU4802** et les modes non automatiques du modèle **HU4803**, si le taux d'humidité souhaité est atteint, vous pouvez diminuer la vitesse du ventilateur. Toutefois, si le taux d'humidité souhaité n'est pas atteint, vous pouvez sélectionner une vitesse de ventilateur plus élevée pour humidifier l'air rapidement.

## Mode Nuit

En mode veille, l'humidificateur fonctionne silencieusement et la luminosité des voyants est réduite pour ne pas vous gêner dans votre sommeil.

- 1 Appuyez sur le bouton **SPEED** à une ou plusieurs reprises pour sélectionner le mode veille. En mode veille, seul le voyant  de vitesse est allumé.

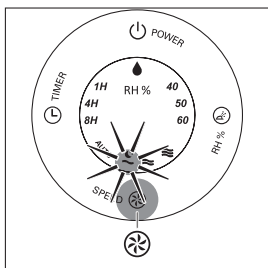

- 2 Pour modifier la vitesse du ventilateur, il vous suffit d'appuyer à nouveau sur le bouton **SPEED**.

### Remarque

- Le mode veille fonctionne uniquement à la vitesse .
- En mode veille, le voyant rouge ne clignote pas, mais reste allumé lorsque le niveau d'eau devient bas.
- En mode veille, vous pouvez régler uniquement le programmeur ; le niveau d'humidité ne peut pas être réglé et le voyant d'humidité est éteint.

## Réglage du programmeur

Avec le programmeur, vous pouvez laisser fonctionner l'humidificateur pendant un nombre défini d'heures. L'humidificateur s'arrête automatiquement à la fin de la durée définie.

- 1 Appuyez sur le bouton **TIMER** pour activer le programmeur.

- ↳ Le voyant **TIMER** (1H, 4H ou 8H) s'allume.

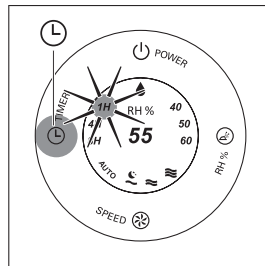

- 2 Appuyez sur le bouton **TIMER** à plusieurs reprises pour choisir le nombre d'heures pendant lesquelles vous souhaitez que l'humidificateur fonctionne. Le voyant correspondant **TIMER** s'allume.

Pour désactiver le programmeur, appuyez sur le bouton **TIMER** à plusieurs reprises jusqu'à ce que le voyant **TIMER** (1H, 4H ou 8H) s'éteigne.

## Réglage du taux d'humidité

### Remarque

- Assurez-vous que le réservoir d'eau est rempli d'eau avant que l'humidificateur puisse fonctionner (voir le chapitre « Mise en route », section « Préparation de l'humidification »).
- Appuyez sur le bouton **HUMI** à une ou plusieurs reprises pour définir le taux d'humidité de l'air souhaité sur **40**, **50** ou **60** %, ou sur aucun niveau prédéfini.

- ↳ Le voyant d'humidité (40, 50 ou 60) du taux d'humidité défini s'allume.

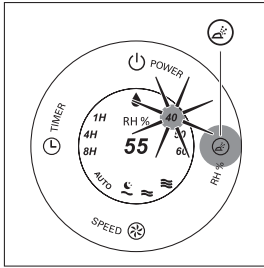

- ↳ Pour le modèle HU4802, le voyant d'humidité est allumé en rouge si le taux d'humidité souhaité n'est pas atteint. Il devient bleu lorsque le taux d'humidité souhaité est atteint. Pour HU4803, le taux d'humidité réel s'affiche au centre du panneau de commande.

#### Conseil

- Un taux d'humidité confortable est compris entre 40 % HR et 60 % HR. Vous pouvez régler le taux d'humidité sur 40 % HR, 50 % HR ou 60 % HR, selon votre choix.

#### Remarque

- Si aucun taux d'humidité prédéfini n'est sélectionné, l'humidificateur cessera de fonctionner lorsque le taux d'humidité atteint 70 % HR en modes non automatiques et 50 % HR en mode automatique ; pour le modèle **HU4802**, le voyant d'humidité sera éteint.

## Niveau d'eau

Lorsqu'il n'y a pas assez d'eau dans le réservoir d'eau :

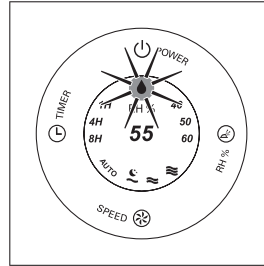

- le niveau d'eau diminue et le voyant rouge  commence à clignoter.



- l'humidificateur continue de fonctionner pendant 30 minutes, puis cesse de fonctionner.

Vous devez remplir le réservoir d'eau.

#### Remarque

- L'humidificateur arrête l'humidification si vous ne remplissez pas le réservoir d'eau au bout de 30 minutes. Le voyant rouge  cesse de clignoter et reste allumé.
- Si le réservoir d'eau est vide lorsque l'humidificateur est branché et allumé, le voyant rouge  clignote pendant 2 minutes, puis reste allumé avant que le réservoir d'eau soit rempli d'eau.
- Il est normal que le réservoir contienne encore un peu d'eau.

## Remplissage d'eau

Vous pouvez voir le niveau d'eau par la fenêtre transparente du réservoir d'eau.

**1** Arrêtez l'humidificateur et débranchez-le.

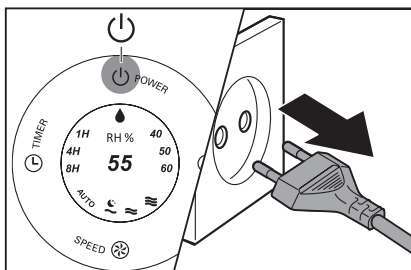

**2** Retirez l'unité supérieure en la tenant par les deux côtés.

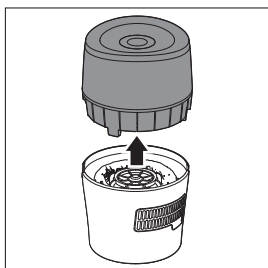

**3** Remplissez le réservoir d'eau avec de l'eau froide du robinet jusqu'à ce que l'eau ait atteint l'indication maximale d'eau.

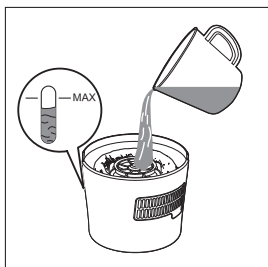

### Remarque

- Lors du remplissage d'eau, ne dépassez pas le niveau d'eau maximal car de l'eau pourrait s'écouler par le trou d'évacuation et les entrées d'air.
- Ne secouez pas le réservoir d'eau lorsque vous le déplacez car de l'eau pourrait s'écouler par le trou d'évacuation et les entrées d'air.
- Ne versez pas l'eau dans les sorties d'air situées sur le dessus de l'humidificateur.

**4** Remplacez l'unité supérieure sur le réservoir d'eau.

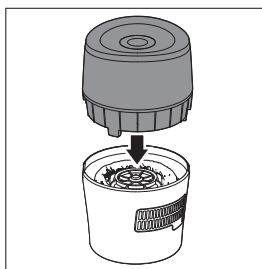

## 5 Nettoyage de votre humidificateur

- 5 Videz le réservoir d'eau dans l'évier.
- 6 Remplacez le filtre d'humidification et le support du filtre dans le réservoir d'eau.



### Remarque

- Débranchez toujours l'humidificateur avant de le nettoyer.
- Lorsque vous videz l'eau du réservoir d'eau, veillez à le faire dans le sens opposé au trou d'évacuation et aux entrées d'air.
- N'utilisez jamais de détergents abrasifs, agressifs ou inflammables (eau de javel, alcool, etc.) pour nettoyer les différentes parties de l'humidificateur.

## Nettoyage du corps de l'humidificateur

Nettoyez régulièrement l'intérieur et l'extérieur de l'humidificateur pour empêcher que de la poussière ne s'accumule.

- 1 Essuyez la poussière sur le corps de l'humidificateur à l'aide d'un chiffon doux et sec.
- 2 Nettoyez la sortie et l'entrée d'air à l'aide d'un chiffon doux et sec.

## Nettoyage du réservoir d'eau

Nettoyez le réservoir d'eau toutes les semaines pour le garder propre.

- 1 Retirez le filtre d'humidification et le support du filtre.
- 2 Remplissez 1/3 du réservoir d'eau avec de l'eau.
- 3 Ajoutez un peu de liquide vaisselle doux à l'eau du réservoir d'eau.
- 4 Nettoyez l'intérieur du réservoir d'eau avec un chiffon propre et doux.

## 6 Nettoyage du filtre d'humidification

Nettoyez le filtre d'humidification une fois par semaine pour le garder propre.

- 1 Arrêtez l'humidificateur et débranchez-le.

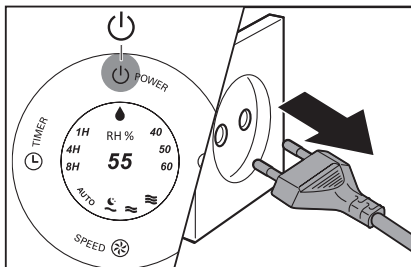

- 2 Retirez l'unité supérieure en la tenant par les deux côtés.

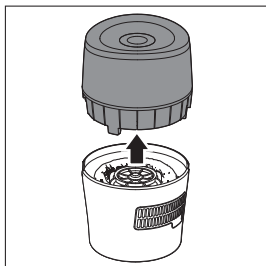

- 3 Retirez le filtre d'humidification et le support du filtre du réservoir d'eau.

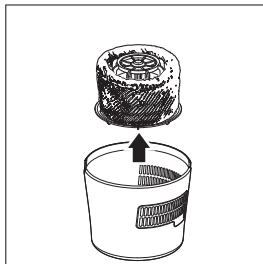

- 4 Retirez le filtre d'humidification du support du filtre.

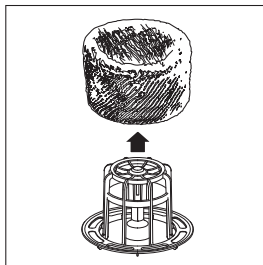

- 5 Faites tremper le filtre d'humidification dans de l'eau du robinet pendant une heure.

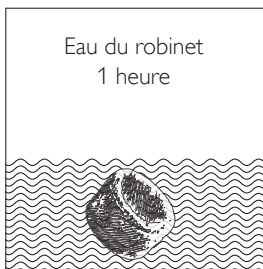

- 6 Rincez le filtre d'humidification sous un petit filet d'eau du robinet. Ne pressez pas et ne tordez pas le filtre lors de son nettoyage.

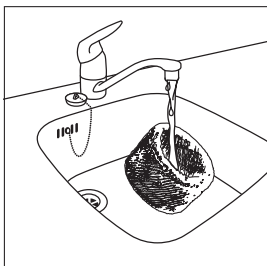

- 7 Laissez l'excès d'eau s'égoutter du filtre d'humidification.
- 8 Assemblez le filtre d'humidification autour du support du filtre.

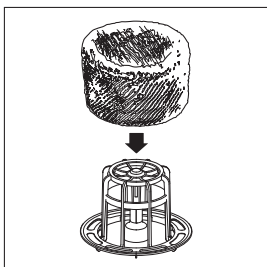

- 9 Remplacez le filtre d'humidification et le support du filtre dans le réservoir d'eau.



- 10 Remplacez l'unité supérieure sur le réservoir d'eau.

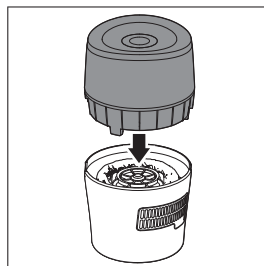

#### Remarque

- Ne pressez pas et ne tordez pas le filtre. Cela pourrait endommager le filtre et affecter les performances d'humidification.
- Ne séchez pas le filtre à la lumière directe du soleil, sauf s'il est assemblé sur le support du filtre.

# 7 Remplacement du filtre d'humidification

Pour des performances optimales, remplacez le filtre d'humidification tous les trois mois. Si le filtre est en bon état, vous pouvez l'utiliser pendant une période plus longue. Veillez à remplacer le filtre d'humidification au moins une fois par an.

## Remarque

- Utilisez exclusivement le filtre d'humidification Philips d'origine **HU4102**.

## Conseil

- Enregistrez votre produit sur [www.philips.com](http://www.philips.com) pour obtenir de plus amples informations sur comment remplacer votre filtre.

1 Arrêtez l'humidificateur et débranchez-le.

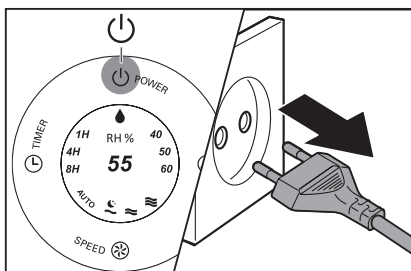

2 Retirez l'unité supérieure en la tenant par les deux côtés.

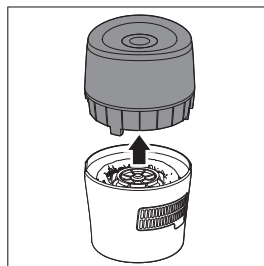

3 Retirez le filtre d'humidification et le support du filtre du réservoir d'eau.

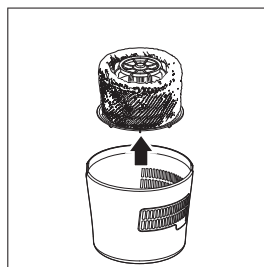

4 Retirez le filtre d'humidification du support du filtre.

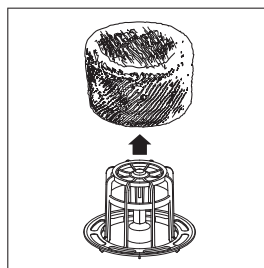



- 5 Retirez le nouveau filtre d'humidification de son emballage.

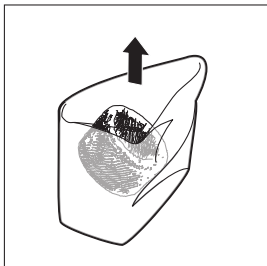

- 6 Assemblez le nouveau filtre d'humidification autour du support du filtre.

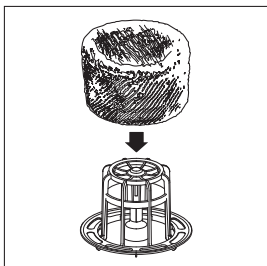

- 7 Remplacez le filtre et le support du filtre dans le réservoir d'eau.



- 8 Remplacez l'unité supérieure sur le réservoir d'eau.

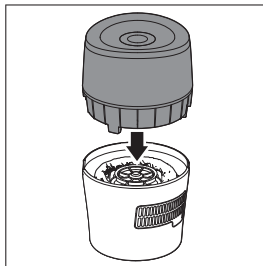

 Conseil

- Vous trouverez facilement de plus amples informations sur comment remplacer le filtre sur notre page Web ou en appelant notre Service Consommateurs.

## 8 Dépannage

Cette rubrique présente les problèmes les plus courants que vous pouvez rencontrer avec votre humidificateur. Si vous ne parvenez pas à résoudre le problème à l'aide des informations ci-dessous, contactez le Service Consommateurs de votre pays.

Problème	Solution possible
L'humidificateur ne fonctionne pas.	<ul style="list-style-type: none"><li>Assurez-vous que l'humidificateur est alimenté.</li><li>Assurez-vous que le réservoir d'eau est rempli d'eau et que l'unité supérieure est correctement placée sur le réservoir d'eau.</li></ul>
L'air n'est pas humidifié.	<ul style="list-style-type: none"><li>Assurez-vous que le réservoir d'eau est rempli d'eau et que l'unité supérieure est correctement placée sur le réservoir d'eau.</li><li>L'humidificateur cessera de fonctionner si le taux d'humidité réel atteint 70 % HR. Un taux d'humidité supérieur à 70 % HR n'est pas confortable pour les utilisateurs. L'humidificateur s'éteint donc automatiquement pour garantir des performances d'humidification optimales.</li></ul>
Le réservoir d'eau fuit.	<ul style="list-style-type: none"><li>Assurez-vous que l'humidificateur ne contient pas trop d'eau.</li><li>Assurez-vous que l'humidificateur est bien assemblé/connecté après chaque nettoyage ou après avoir enlevé l'unité supérieure et/ou le réservoir d'eau pour le remplir.</li><li>Assurez-vous que le réservoir d'eau est correctement placé. Si le problème persiste, contactez le Service Consommateurs de votre pays.</li></ul>
Je ne vois pas de changement dans le taux d'humidité actuel.	<ul style="list-style-type: none"><li>Assurez-vous que vous avez assemblé le filtre d'humidification autour du support du filtre.</li><li>Le filtre d'humidification est sale. Rincez et/ou détartrez le filtre d'humidification (voir le chapitre « Nettoyage du filtre d'humidification »).</li><li>Votre pièce est peut-être trop ventilée. Fermez portes et fenêtres.</li><li>La superficie de votre pièce est trop grande. La superficie recommandée est de 25 m<sup>2</sup> pour les humidificateurs HU4802 et HU4803.</li></ul>
Il y a des dépôts blancs sur le filtre d'humidification.	Les dépôts blancs sont du calcaire et sont constitués par les minéraux de l'eau. Les dépôts de calcaire sur le filtre d'humidification affectent les performances d'humidification, mais ils ne sont pas dangereux pour votre santé. Suivez les instructions de nettoyage dans le manuel d'utilisation.
Le filtre devient jaunâtre après un certain temps.	Les dépôts jaunes sont un effet naturel de la mèche, qui n'ont aucun impact sur les performances d'humidification. Nettoyez fréquemment le filtre d'humidification pour retirer le calcaire et remplacez le filtre d'humidification tous les trois mois.



Problème	Solution possible
Une odeur désagréable se dégage de l'humidificateur.	<ul style="list-style-type: none"><li>Assurez-vous que le réservoir d'eau est rempli d'eau.</li><li>Nettoyez le filtre d'humidification (voir le chapitre « Nettoyage du filtre d'humidification »).</li></ul>
Aucun air ne s'échappe de la sortie d'air.	Branchez le cordon d'alimentation de l'humidificateur sur une prise secteur et allumez l'humidificateur.
Je ne vois aucune vapeur visible s'échappant de l'humidificateur. Fonctionne-t-il ?	Lorsque la vapeur est très fine, elle est invisible. Cet humidificateur dispose de la technologie d'humidification NanoCloud, qui produit de l'air humide pur depuis la zone de sortie sans former de brouillard d'eau. Vous ne pouvez donc pas voir la vapeur.
Je souhaite vérifier si le capteur d'humidité fonctionne ou non.	Soufflez doucement dans le capteur d'humidité. Au bout d'un instant, l'indication d'humidité change. Remarque : sur le modèle <b>HU4802</b> , si l'indicateur d'humidité initiale est déjà de <b>60</b> pour cent, le voyant d'humidité reste allumé en bleu lorsque vous soufflez dans le capteur. Pour le modèle <b>HU4803</b> , l'indicateur peut afficher un niveau d'humidité réel de 20 % HR à 95 % HR.



## 9 Garantie et service

Si vous souhaitez obtenir des informations supplémentaires ou si vous rencontrez un problème, visitez le site Web de Philips à l'adresse [www.philips.com](http://www.philips.com) ou contactez le Service Consommateurs Philips de votre pays (vous trouverez le numéro de téléphone correspondant sur le dépliant de garantie internationale). S'il n'existe pas de Service Consommateurs dans votre pays, adressez-vous à votre revendeur Philips.

---

### Commande de pièces ou d'accessoires

Si vous devez remplacer une pièce ou tout simplement en acheter une supplémentaire, contactez votre revendeur Philips ou rendez-vous sur [www.philips.com/support](http://www.philips.com/support).

Si vous avez des problèmes pour obtenir des pièces, contactez le Service Consommateurs Philips de votre pays (vous trouverez son numéro de téléphone dans le dépliant de garantie internationale).

# 10 Mentions légales

## Champs électromagnétiques (CEM)

Cet appareil Philips est conforme à toutes les normes et à tous les règlements applicables relatifs à l'exposition aux champs électromagnétiques.

## Conformité aux normes sur les champs électriques, magnétiques et électromagnétiques

Koninklijke Philips N.V. fabrique et vend de nombreux produits de consommation qui ont, comme tous les appareils électriques, la capacité d'émettre et de recevoir des signaux électromagnétiques.

L'un des principes fondamentaux adoptés par la société Philips consiste à prendre toutes les mesures qui s'imposent en matière de sécurité et de santé, conformément aux dispositions légales en cours, pour respecter les normes sur les champs électriques, magnétiques et électromagnétiques en vigueur au moment de la fabrication de ses produits.

Philips s'est engagé à développer, produire et commercialiser des produits ne présentant aucun effet nocif sur la santé. Philips confirme qu'un maniement correct de ses produits et leur usage en adéquation avec la raison pour laquelle ils ont été conçus garantissent une utilisation sûre et fidèle aux informations scientifiques disponibles à l'heure actuelle.

Philips joue un rôle majeur dans le développement de normes CEM et de sécurité internationales, ce qui lui permet d'anticiper leur évolution de les appliquer au plus tôt à ses produits.

## Recyclage



Ne jetez pas ce produit avec les ordures ménagères ordinaires. Renseignez-vous sur les dispositions en vigueur dans votre région concernant la collecte séparée des appareils électriques et électroniques. La mise au rebut citoyenne de votre ancien produit permet de protéger l'environnement et la santé.

# Contenuto

<b>1</b>	<b>Importante</b>	67	<b>10</b>	<b>Note</b>	86
	Sicurezza	67		Campi elettromagnetici (EMF)	86
				Conformità ai requisiti EMF	86
				Riciclaggio	86
<b>2</b>	<b>Umidificatore</b>	70			
	Contenuto della confezione	70			
<b>3</b>	<b>Guida introduttiva</b>	71			
	Preparazione per l'umidificazione	71			
<b>4</b>	<b>Utilizzo dell'umidificatore</b>	72			
	Funzionamento dell'indicazione dell'umidità	72			
	Funzionamento dell'avviso e del blocco di protezione di aria salutare	72			
	Accensione e spegnimento dell'umidificatore	73			
	Modifica della velocità della ventola	74			
	Modalità automatica	74			
	Modalità manuale	74			
	Modalità standby	75			
	Impostazione della sveglia	75			
	Impostazione del livello di umidità	75			
	Livello dell'acqua	76			
	Riempimento del serbatoio	77			
<b>5</b>	<b>Pulizia dell'umidificatore</b>	78			
	Pulizia del corpo dell'umidificatore	78			
	Pulizia del serbatoio dell'acqua.	78			
<b>6</b>	<b>Pulizia del filtro di umidificazione</b>	79			
<b>7</b>	<b>Sostituzione del filtro di umidificazione</b>	81			
<b>8</b>	<b>Risoluzione dei problemi</b>	83			
<b>9</b>	<b>Garanzia e assistenza</b>	85			
	Come ordinare parti o accessori	85			

# 1 Importante

## Sicurezza

Prima di utilizzare l'umidificatore, leggere attentamente il presente manuale dell'utente e conservarlo per eventuali riferimenti futuri.

## Pericolo

- Non spruzzare sostanze infiammabili, quali insetticidi o profumo, in prossimità dell'umidificatore.
- L'acqua del serbatoio non è potabile. Non berla né utilizzarla per dare da bere agli animali o per innaffiare le piante. Durante lo svuotamento, versare l'acqua del serbatoio nello scarico.

## Avviso

- Prima di collegare l'apparecchio, controllare che la tensione indicata sulla parte inferiore dell'umidificatore corrisponda a quella locale.
- Se il cavo di alimentazione è danneggiato deve essere sostituito da Philips, da un centro di assistenza autorizzato Philips o

da persone qualificate al fine di evitare possibili danni.

- Non utilizzare l'umidificatore se la spina, il cavo di alimentazione o l'umidificatore stesso sono danneggiati.
- L'umidificatore non è destinato a persone (inclusi bambini) con capacità mentali, fisiche o sensoriali ridotte, fatti salvi i casi in cui tali persone abbiano ricevuto assistenza o formazione per l'uso dell'apparecchio da una persona responsabile della loro sicurezza.
- Questo apparecchio non è un giocattolo. Adottare le dovute precauzioni per evitare che i bambini giochino con l'umidificatore.
- Non ostruite l'ingresso e l'uscita dell'aria, ad esempio posizionando oggetti sull'uscita dell'aria o davanti all'ingresso dell'aria.

## Attenzione

- Se la presa utilizzata per alimentare l'umidificatore presenta connessioni non ottimali, la spina dell'umidificatore si surriscalda. Assicurarsi di collegare l'umidificatore a una presa intatta.

- Posizionare e utilizzare sempre l'umidificatore su una superficie piana, stabile e orizzontale.
- Non posizionare nulla e non sedersi sull'umidificatore.
- Verificare il corretto assemblaggio e la corretta connessione dell'umidificatore dopo ogni pulizia o dopo aver rimosso il coperchio superiore e/o il serbatoio dell'acqua per il riempimento. L'umidificatore deve essere assemblato in modo corretto per offrire prestazioni sicure e ottimali.
- Utilizzare solo il filtro originale Philips studiato appositamente per questo umidificatore. Non utilizzare altri filtri.
- Non urtare l'umidificatore con oggetti duri (in particolare le prese dell'aria).
- Non inserire le dita o altri oggetti nelle prese dell'aria per evitare danni fisici o il malfunzionamento dell'umidificatore.
- Non utilizzare questo umidificatore se è stato spruzzato insetticida a gas per uso domestico o in luoghi in cui siano presenti residui oleosi, incensi accesi o vapori chimici.
- Non utilizzare l'umidificatore nelle vicinanze di apparecchi a gas, dispositivi di riscaldamento o caminetti.
- Scollegare sempre la spina dell'umidificatore dopo l'uso e prima di pulirlo.
- Non versare acqua tramite le prese d'aria nella parte superiore dell'umidificatore.
- Posizionare l'umidificatore in modo che non possa essere rovesciato.
- Non utilizzare l'umidificatore in stanze con notevoli cambiamenti di temperatura poiché potrebbe formarsi della condensa all'interno dell'apparecchio.
- Se non si utilizza l'umidificatore per un lungo periodo, è possibile che nei filtri si sviluppino batteri e muffe. Controllare i filtri prima di utilizzare nuovamente l'umidificatore. Sostituire il filtro se è molto sporco e presenta macchie nere (vedere il capitolo "Sostituzione del filtro di umidificazione").
- Non lavare il filtro in lavatrice o in lavastoviglie per non deformarlo.
- Questo umidificatore è destinato esclusivamente a uso domestico in normali condizioni operative.



- Per garantire la massima igiene, pulire il serbatoio dell'acqua e il filtro di umidificazione tutte le settimane.
- Riempire il serbatoio solo con acqua fredda. Non utilizzare acqua di pozzi o acqua calda.
- Non versare sostanze diverse dall'acqua nel serbatoio. Non aggiungere profumo o sostanze chimiche all'acqua. Utilizzare solo acqua (di rubinetto, filtrata, minerale, qualunque tipo di acqua potabile).
- Pulire il serbatoio dell'acqua e il filtro di umidificazione se non si utilizza l'umidificatore per un lungo periodo.
- Se è necessario spostare l'umidificatore, scollegarlo prima dall'alimentazione. Svuotare quindi il serbatoio dell'acqua e trasportare l'umidificatore in orizzontale.
- Mantenere asciutto il sensore di umidità. Se il sensore si bagna, potrebbe non calcolare correttamente il livello di umidità e causare l'arresto dell'umidificatore.

## 2 Umidificatore

Congratulazioni per l'acquisto e benvenuti in Philips!

Per usufruire di tutti i vantaggi offerti dal supporto Philips, effettuare la registrazione del prodotto presso il sito Web [www.philips.com/welcome](http://www.philips.com/welcome).

L'umidificatore Philips rinfresca e umidifica l'aria della casa per il benessere di tutta la famiglia. Offre un sistema avanzato di evaporazione con tecnologia NanoCloud, che utilizza uno speciale filtro di umidificazione che aggiunge molecole di H<sub>2</sub>O all'aria secca e produce aria umida e salutare senza la formazione di vapore acqueo. Il filtro di umidificazione trattiene batteri, calcio e altre particelle presenti nell'acqua. Emette solo aria pura e umidificata. Basta con l'aria troppo secca durante i mesi invernali o dovuta ai condizionatori.

Leggere attentamente il presente manuale dell'utente prima di installare e utilizzare l'umidificatore. Conservarlo per eventuali riferimenti futuri.

### Contenuto della confezione

Controllare e identificare i seguenti contenuti della confezione:

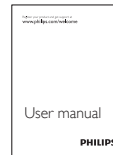
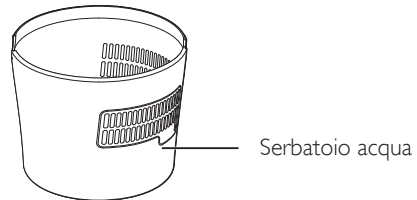
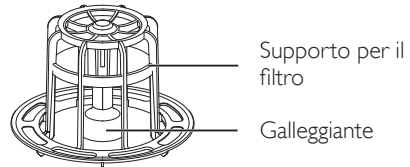
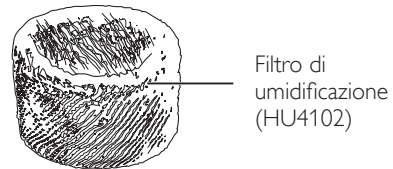
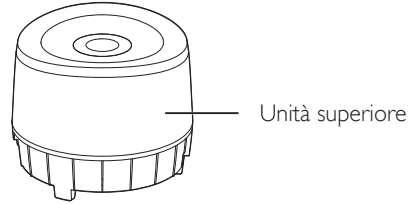

Manuale di istruzioni



Garanzia

# 3 Guida introduttiva

---

## Preparazione per l'umidificazione

- 1 Sollevare l'unità superiore afferrandola per entrambi i lati.

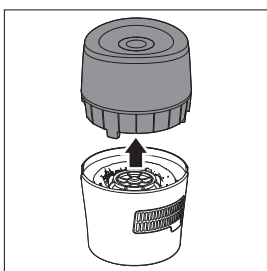

- 2 Riempire il serbatoio con acqua fredda fino a raggiungere il livello massimo indicato.

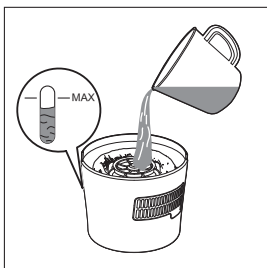

- 3 Posizionare nuovamente l'unità superiore sul serbatoio dell'acqua.

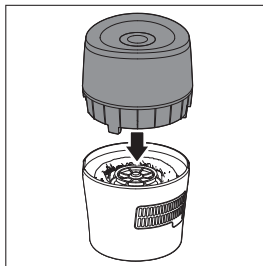

## 4 Utilizzo dell'umidificatore

### Funzionamento dell'indicazione dell'umidità

L'umidificatore contiene un sensore di umidità integrato. Il modello **HU4802** consente di impostare il livello di umidità al 40% RH, 50% RH o 60% RH (RH Relative Umidity, umidità relativa). Il colore della spia dell'umidità mostra se il valore dell'impostazione è stato raggiunto oppure no. Nel modello **HU4803**, il livello effettivo di umidità viene visualizzato al centro del pannello di controllo, riportando valori da 20% RH a 95% RH.

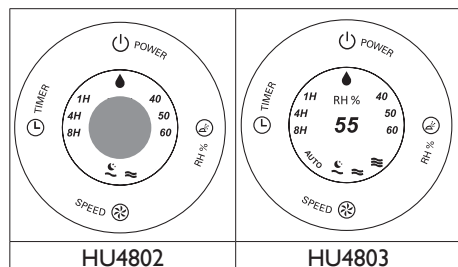

#### Nota

- Il livello di umidità ideale è compreso tra 40 RH% e 60 RH%.
- La precisione del livello di umidità è di circa il  $\pm 10\%$ .
- Per misurare il livello di umidità nella stanza sono necessari alcuni minuti.

Colore della spia dell'umidità (solo modello HU4802)	Livello di umidità
Blu	livello raggiunto
Rosso	livello non raggiunto

La spia dell'umidità si accende automaticamente all'accensione dell'umidificatore.

#### Nota

- La spia dell'umidità è disponibile solo per il modello **HU4802**.
- L'umidificatore è dotato di un sensore di umidità integrato. Quando il livello desiderato di umidità viene raggiunto, la spia dell'umidità è di colore blu. Quando il livello desiderato di umidità non viene raggiunto, la spia dell'umidità diventa di colore rosso.

### Funzionamento dell'avviso e del blocco di protezione di aria salutare

L'avviso di protezione di aria salutare entra in funzione per avvisare quando il serbatoio dell'acqua deve essere riempito. Quando il livello dell'acqua nel serbatoio inizia ad abbassarsi, sul pannello di controllo inizia a lampeggiare la spia rossa , avvisando che è necessario riempire il serbatoio. Lampeggia per circa 30 minuti. Trascorso questo lasso di tempo, la spia rimane accesa finché il serbatoio dell'acqua non viene riempito.

Il blocco di protezione di aria salutare assicura che l'umidificatore non sia mai in funzione senza acqua nel serbatoio. Quando il serbatoio dell'acqua è vuoto e deve essere riempito, il blocco di protezione di aria salutare spegne l'umidificatore dopo 30 minuti e una spia rossa si illumina. Quando il serbatoio viene riempito correttamente, l'umidificatore si accende di nuovo.

## Nota

- In modalità standby, la spia rossa non lampeggia, si accende quando il livello dell'acqua è basso.

## Accensione e spegnimento dell'umidificatore

- 1 Collegare l'umidificatore all'alimentazione.

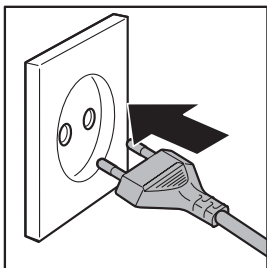

- 2 Per accendere l'umidificatore, premere il pulsante .

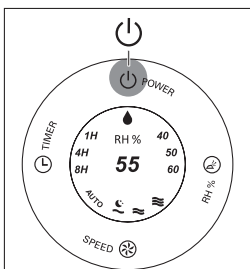

- ↳ Nel modello HU4802, la spia dell'umidità è accesa.

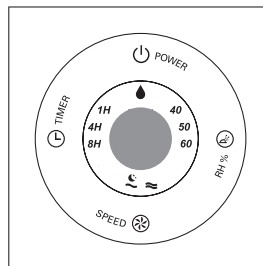

- ↳ Nel modello HU4803, viene mostrato il livello corrente di umidità.

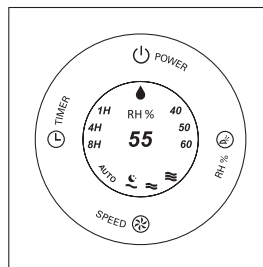

- ↳ Viene mostrata la velocità corrente della ventola.

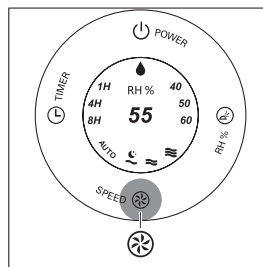

- 3 Per spegnere l'umidificatore, premere nuovamente il pulsante .

#### Nota

- Se il livello dell'acqua nel serbatoio si abbassa molto, l'umidificatore non esercita più la sua azione di umidificazione. La spia rossa  prima lampeggia e poi rimane accesa fissa.
- L'umidificatore rilascia un vapore acqueo molto fine e invisibile, ed è perfettamente normale non vederlo.

## Modifica della velocità della ventola

### Modalità automatica

#### Nota



- La modalità **AUTO** è disponibile solo per il modello HU4803.

La modalità automatica utilizza il sensore digitale per monitorare costantemente l'umidità dell'aria. Agisce sull'accensione e lo spegnimento dell'umidificatore per assicurare che il livello di umidità sia costantemente ottimale. Il livello di umidità predefinito nella modalità automatica è pari a 50 RH%, ma con tale modalità può essere modificato al livello desiderato. Alla successiva accensione, l'umidificatore avrà memorizzato l'ultimo livello di umidità selezionato, purché non sia stata disinserita la spina dalla presa a muro. In tal caso, il livello di umidità predefinito ritorna nuovamente a 50 RH%.

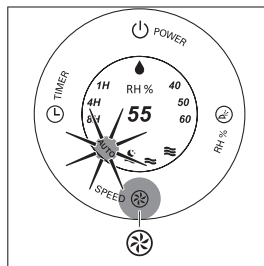
- 1 Premere il pulsante **SPEED** per selezionare la modalità **AUTO**.





#### Suggerimento

- Se il livello di umidità desiderata viene raggiunto, la ventola dell'umidificatore rallenta la velocità automaticamente.
- In modalità **AUTO**, la velocità della ventola varia solamente tra  e .

### Modalità manuale

La velocità della ventola può essere selezionata manualmente.

- 1 Premere il pulsante **SPEED** una o più volte per selezionare la velocità della ventola (**AUTO**, ,  o .

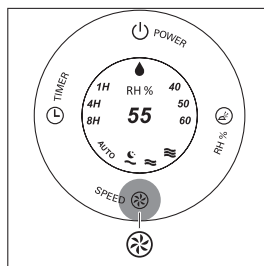

## Suggerimento

- Le modalità **AUTO** e  sono disponibili solo per il modello **HU4803**.
- Per il modello **HU4802** e i modelli **HU4803** privi di modalità automatica: se viene raggiunto il livello di umidità desiderata, è possibile ridurre la velocità della ventola. Se invece il livello di umidità desiderato non viene raggiunto, è possibile selezionare una velocità superiore della ventola per umidificare rapidamente l'aria.

## Modalità standby

In modalità standby, l'umidificatore funziona in modo silenzioso con una luce attenuata per non disturbare il sonno.

- 1 Premere il pulsante **SPEED** una o più volte per selezionare la modalità standby. In modalità standby, è accesa solo la spia .

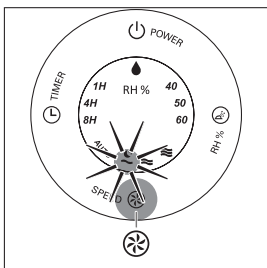

- 2 Per modificare la velocità della ventola, basta premere di nuovo il pulsante **SPEED**.

## Nota

- La modalità standby funziona solo alla velocità .
- In modalità standby, la spia rossa non lampeggia, ma rimane accesa fissa quando il livello dell'acqua si abbassa.
- In modalità standby, è possibile impostare solamente il timer; il livello di umidità non può essere impostato e la spia dell'umidità è spenta.

## Impostazione della sveglia

Con la funzione timer, è possibile impostare l'umidificatore affinché rimanga in funzione per un determinato numero di ore. Trascorso il tempo impostato, l'umidificatore si spegne automaticamente.

- 1 Per attivare il timer, premere il pulsante **TIMER**.  
↳ La spia **TIMER (1H, 4H o 8H)** si accende.

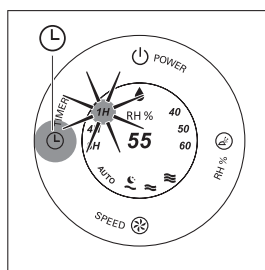

- 2 Premere ripetutamente il pulsante **TIMER** per scegliere il numero di ore per cui si desidera far funzionare l'umidificatore. La spia **TIMER** corrispondente si accende.

Per disattivare la funzione timer, premere ripetutamente il pulsante **TIMER** finché la spia **TIMER (1H, 4H o 8H)** non si spegne.

## Impostazione del livello di umidità

### Nota

- Prima di mettere in funzione l'umidificatore, assicurarsi di aver inserito l'acqua nell'apposito serbatoio (consultare la sezione "Preparazione per l'umidificazione" contenuta nel capitolo "Operazioni preliminari").

- Premere una o più volte il pulsante **HUMI** per impostare l'umidità desiderata dell'aria al **40, 50, 60%** oppure a un altro livello non preimpostato.

- ↳ La spia dell'umidità (40, 50 o 60) corrispondente al livello predefinito di umidità si accende.

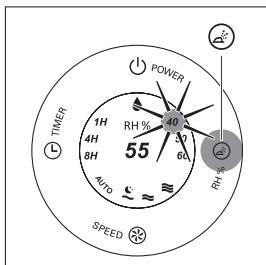

- ↳ Nel modello HU4802, se il livello di umidità desiderato non viene raggiunto, la spia dell'umidità si accende in rosso. Diventa blu quando viene raggiunto il livello di umidità desiderato. Nel modello HU4803, il livello effettivo di umidità viene visualizzato al centro del pannello di controllo.

#### Suggerimento

- Il livello di umidità ideale è compreso tra 40 RH% e 60 RH%. È possibile impostare il livello di umidità a 40% RH, 50% RH o 60% RH.

#### Nota

- Se non viene selezionato un livello di umidità predefinito, l'umidificatore si arresta quando il livello di umidità raggiunge il 70 RH% in modalità non automatica e il 50 RH% in modalità automatica; nel modello **HU4802**, la spia dell'umidità è spenta.

## Livello dell'acqua

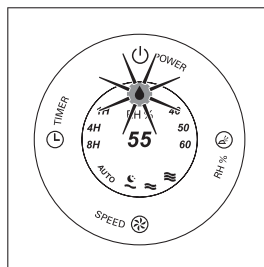

Se non c'è abbastanza acqua nel serbatoio, si verificano le seguenti condizioni:

- il livello dell'acqua si abbassa e la spia rossa  inizia a lampeggiare.



- l'umidificatore resta in funzione per 30 minuti prima di arrestarsi. È necessario riempire il serbatoio dell'acqua.

#### Nota

- Se entro 30 minuti non si inserisce acqua, l'umidificatore interrompe l'azione di umidificazione. La spia rossa  smette di lampeggiare e rimane accesa.
- Se il serbatoio dell'acqua è vuoto quando l'umidificatore viene acceso e collegato all'alimentazione, la spia rossa  lampeggia per 2 minuti e rimane accesa finché il serbatoio non viene riempito con acqua.
- È normale che nel serbatoio rimanga un po' d'acqua.



## Riempimento del serbatoio

È possibile osservare il livello dell'acqua attraverso la finestrella trasparente del serbatoio.

- 1 Spegnere l'umidificatore e staccare la spina.

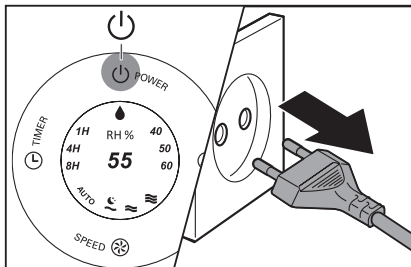

- 2 Rimuovere l'unità superiore afferrandola su entrambi i lati.

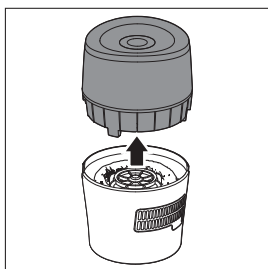

- 3 Riempire il serbatoio con acqua fredda fo rubinetto fino a raggiungere il livello massimo indicato.

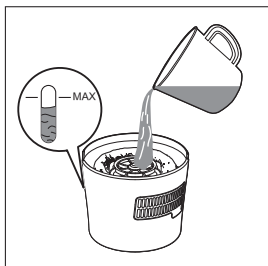

### Nota

- Durante l'operazione di riempimento, non superare il livello massimo indicato, per evitare eventuali perdite di acqua dal foro di drenaggio e dalle prese d'aria.
- Non scuotere il serbatoio dell'acqua durante gli spostamenti per evitare che l'acqua fuoriesca dal foro di drenaggio e dalle prese d'aria.
- Non versare acqua tramite le prese d'aria poste nella parte superiore dell'umidificatore.

- 4 Posizionare nuovamente l'unità superiore sul serbatoio dell'acqua.

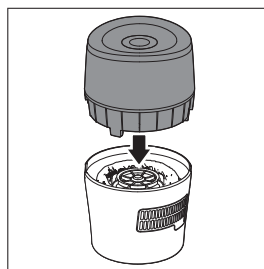

## 5 Pulizia dell'umidificatore

- 6 Riposizionare il filtro di umidificazione e il supporto del filtro nel serbatoio dell'acqua.

### Nota

- Scollegare sempre la spina dell'umidificatore prima di pulirlo.
- Assicurarsi di versare l'acqua dal lato opposto del foro di drenaggio e delle prese di aria quando si versa l'acqua del serbatoio.
- Non utilizzare mai detersivi abrasivi, aggressivi o infiammabili quali candeggina o alcol per pulire le parti dell'umidificatore.

## Pulizia del corpo dell'umidificatore

Pulire regolarmente l'interno e l'esterno dell'umidificatore per impedire l'accumulo di polvere.

- 1 Utilizzare un panno morbido e asciutto per eliminare la polvere dal corpo dell'umidificatore.
- 2 Pulire le prese d'aria con un panno morbido e asciutto.

## Pulizia del serbatoio dell'acqua.

Per garantire la massima igiene, pulire il serbatoio dell'acqua tutte le settimane.

- 1 Estrarre il filtro di umidificazione e il supporto del filtro.
- 2 Riempire il serbatoio per 1/3 con acqua.
- 3 Aggiungere un detersivo liquido delicato all'acqua nel serbatoio.
- 4 Pulire la parte interna del serbatoio dell'acqua con un panno morbido e pulito.
- 5 Svuotare il serbatoio nel lavandino.

## 6 Pulizia del filtro di umidificazione

Per garantire la massima igiene, pulire il filtro di umidificazione tutte le settimane.

- 1 Spegnere l'umidificatore e staccare la spina.

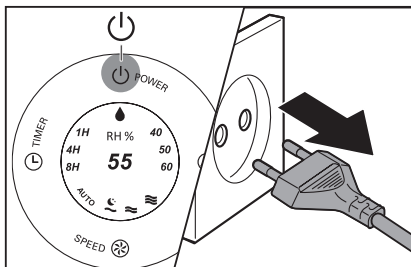

- 2 Rimuovere l'unità superiore afferrandola su entrambi i lati.

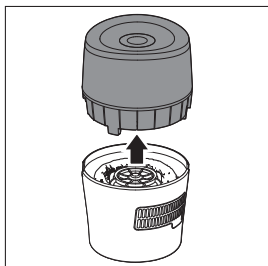

- 3 Estrarre il filtro di umidificazione e il supporto del filtro dal serbatoio dell'acqua.



- 4 Rimuovere il filtro di umidificazione dal supporto del filtro.

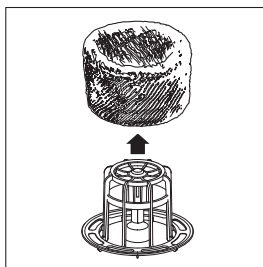

- 5 Lasciare immerso il filtro di umidificazione in acqua per un'ora.

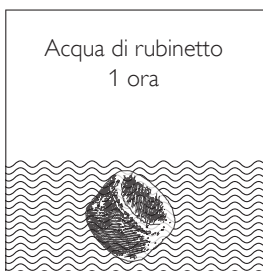

- 6 Risciacquare il filtro di umidificazione sotto l'acqua corrente. Durante la pulizia, non schiacciare né piegare il filtro.

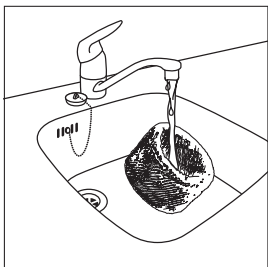

- 7 Lasciare scolare l'acqua in eccesso dal filtro di umidificazione.

- 8 Assemblare il filtro di umidificazione sul supporto del filtro.

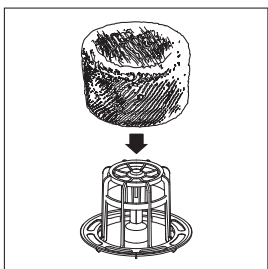

- 9 Riposizionare il filtro di umidificazione e il supporto del filtro nel serbatoio dell'acqua.

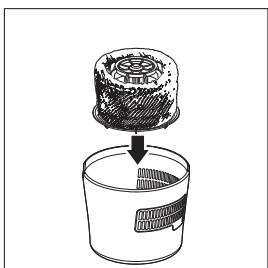

- 10 Posizionare nuovamente l'unità superiore sul serbatoio dell'acqua.

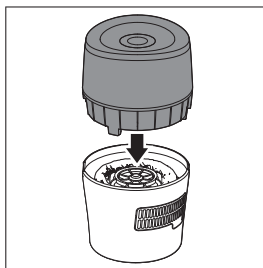

#### Nota

- Non schiacciare né piegare il filtro. In questo modo si potrebbe danneggiare il filtro e ridurre la capacità di umidificazione.
- Non lasciare asciugare il filtro direttamente al sole, a meno che non sia stato riassembleato sul supporto del filtro

# 7 Sostituzione del filtro di umidificazione

Per ottenere prestazioni ottimali, sostituire il filtro di umidificazione ogni tre mesi. Se il filtro è in buone condizioni, è possibile utilizzarlo più a lungo. Sostituire il filtro di umidificazione almeno una volta all'anno.

## Nota

- Utilizzare solo il filtro di umidificazione originale Philips HU4102.

## Suggerimento

- Registrare il prodotto sul sito [www.Philips.com](http://www.Philips.com) per avere maggiori informazioni su come sostituire il filtro.

1 Spegnere l'umidificatore e staccare la spina.

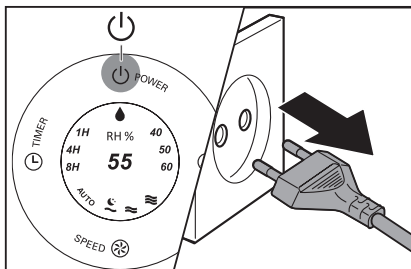

2 Rimuovere l'unità superiore afferrandola su entrambi i lati.

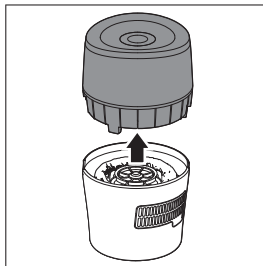

3 Estrarre il filtro di umidificazione e il supporto del filtro dal serbatoio dell'acqua.



4 Rimuovere il filtro di umidificazione dal supporto del filtro.

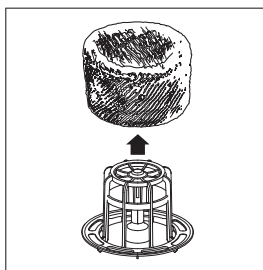

- 5 Rimuovere il nuovo filtro di umidificazione dal materiale di imballaggio.

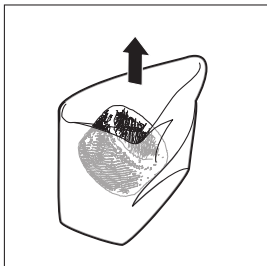

- 8 Posizionare nuovamente l'unità superiore sul serbatoio dell'acqua.

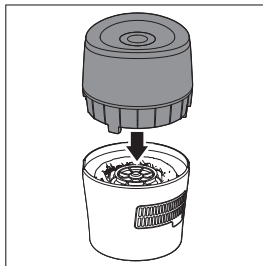

- 6 Assemblare il nuovo filtro di umidificazione sul supporto del filtro.

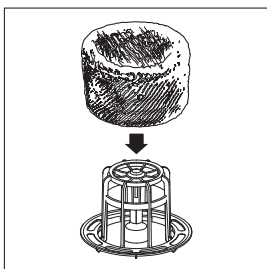

 **Suggerimento**

- Per ulteriori informazioni su come sostituire il filtro consultare la nostra pagina Web o contattare il centro assistenza clienti.

- 7 Riposizionare il filtro e il supporto del filtro nel serbatoio dell'acqua.



## 8 Risoluzione dei problemi

In questo capitolo vengono riportati i problemi più comuni legati all'uso dell'umidificatore. Se non è possibile risolvere il problema con le informazioni fornite di seguito, contattare il centro assistenza clienti del proprio paese.

Problema	Possibile soluzione
L'umidificatore non funziona.	<ul style="list-style-type: none"><li>• Assicurarsi che l'umidificatore sia collegato all'alimentazione.</li><li>• Assicurarsi che il serbatoio sia pieno d'acqua e che l'unità superiore sia posizionata correttamente sul serbatoio dell'acqua.</li></ul>
L'aria non è umidificata.	<ul style="list-style-type: none"><li>• Assicurarsi che il serbatoio sia pieno d'acqua e che l'unità superiore sia posizionata correttamente sul serbatoio dell'acqua.</li><li>• L'umidificatore si arresta se il livello di umidità corrente raggiunge 70% RH. Un livello di umidità superiore a 70% RH non risulta gradevole alle persone, quindi l'umidificatore si spegne automaticamente per assicurare prestazioni ottimali di umidificazione.</li></ul>
Il serbatoio dell'acqua perde.	<ul style="list-style-type: none"><li>• Assicurarsi che il livello dell'acqua nell'umidificatore non sia troppo elevato.</li><li>• Assicurarsi che l'umidificatore sia sempre assemblato/collegato in modo corretto dopo ogni pulizia o dopo aver rimosso l'unità superiore e/o il serbatoio dell'acqua per il riempimento.</li><li>• Assicurarsi che il serbatoio dell'acqua sia posizionato in modo corretto. Se il problema persiste, contattare il centro assistenza clienti di zona.</li></ul>
L'indicazione dell'umidità corrente non varia.	<ul style="list-style-type: none"><li>• Accertarsi di aver inserito il filtro di umidificazione attorno al supporto del filtro.</li><li>• Il filtro di umidificazione è sporco. Risciacquare e/o eseguire la pulizia anticalcare del filtro di umidificazione (consultare il capitolo "Pulizia del filtro di umidificazione").</li><li>• La stanza potrebbe essere troppo ventilata. Chiudere porte e finestre.</li><li>• La stanza è troppo grande. Per il modello HU4802 e HU4803, le dimensioni ideali della stanza dovrebbero essere di 25 m<sup>2</sup>.</li></ul>
Nel filtro di umidificazione sono presenti dei depositi bianchi.	I depositi bianchi sono dovuti al calcare e sono formati da minerali presenti nell'acqua. Il calcare sul filtro di umidificazione riduce la capacità di umidificazione, ma non è dannoso per la salute. Seguire le istruzioni di pulizia nel manuale dell'utente.
Dopo un po' di tempo il filtro diventa giallastro.	Il deposito giallo è un effetto naturale del materiale con cui è realizzato il filtro e non ha alcun impatto sulla capacità di umidificazione. Pulire spesso il filtro per rimuovere il calcare e sostituirlo ogni tre mesi.



Problema	Possibile soluzione
L'umidificatore emana un odore sgradevole.	<ul style="list-style-type: none"><li>• Assicurarsi che il serbatoio sia riempito con acqua.</li><li>• Pulire il filtro di umidificazione (vedere il capitolo "Pulizia del filtro di umidificazione").</li></ul>
L'aria non fuoriesce dalle prese.	Inserire la spina dell'umidificatore nella presa a muro e accendere l'umidificatore.
Dall'umidificatore non fuoriesce vapore acqueo. Funziona?	Il vapore acqueo è invisibile quando è molto fine. Questo umidificatore è dotato di tecnologia di umidificazione NanoCloud, che produce aria umida e salutare senza la formazione di vapore acqueo. Per questo il vapore non è visibile.
Voglio verificare che il sensore di umidità funzioni effettivamente.	Soffiare delicatamente aria umidificata nel sensore di umidificazione. Dopo un po', l'indicazione dell'umidità varia. Nel modello <b>HU4802</b> , se l'indicazione iniziale dell'umidità è già al <b>60%</b> , la spia dell'umidità rimane blu quando si soffia aria umidificata verso il sensore; nel modello <b>HU4803</b> , l'indicazione può mostrare il livello effettivo di umidità da 20% RH a 95% RH.





## 9 Garanzia e assistenza

Per ricevere ulteriori informazioni o risolvere eventuali problemi, visitare il sito Web Philips all'indirizzo [www.philips.com](http://www.philips.com) oppure contattare il centro assistenza clienti Philips di zona (il numero di telefono è riportato nell'opuscolo della garanzia). Se nel proprio paese non è presente alcun centro di assistenza clienti, rivolgersi al proprio rivenditore Philips.

---

### Come ordinare parti o accessori

Se è necessario sostituire una parte o si desidera acquistare un accessorio aggiuntivo, rivolgersi al proprio rivenditore Philips o visitare il sito [www.philips.com/support](http://www.philips.com/support).

In caso di problemi a reperire le parti, contattare il centro assistenza clienti Philips di zona (il numero di telefono è riportato nell'opuscolo della garanzia).

# 10 Note

---

## Campi elettromagnetici (EMF)

Questo apparecchio Philips è conforme a tutti gli standard e alle norme relativi all'esposizione ai campi elettromagnetici.

---

## Conformità ai requisiti EMF

Koninklijke Philips N.V. produce e commercializza numerosi prodotti per il mercato consumer che, come tutti gli apparecchi elettronici, possono emettere e ricevere segnali elettromagnetici. Uno dei principali principi aziendali applicati da Philips prevede l'adozione di tutte le misure sanitarie e di sicurezza volte a rendere i propri prodotti conformi a tutte le regolamentazioni e a tutti gli standard EMF applicabili alla data di produzione dell'apparecchio. Philips si impegna a sviluppare, produrre e distribuire prodotti che non causano effetti nocivi per la salute. Sulla base delle ricerche attualmente disponibili, Philips garantisce la sicurezza dei propri prodotti, purché siano utilizzati in modo conforme allo scopo. Philips si impegna attivamente nello sviluppo di standard EMF e di sicurezza internazionali. In questo modo, è in grado di integrare i risultati della standardizzazione nei propri prodotti, al fine di garantirne la conformità anticipata.

---

## Riciclaggio



Non smaltire questo prodotto con i rifiuti domestici. Informarsi sui regolamenti locali per la raccolta differenziata dei prodotti elettrici ed elettronici. Il corretto smaltimento dei prodotti usati aiuta a prevenire l'inquinamento ambientale e possibili danni alla salute.

# Inhoud

<b>1</b>	<b>Belangrijk</b>	88
	Veiligheid	88
<b>2</b>	<b>Uw luchtbevochtiger</b>	91
	Inhoud van de doos	91
<b>3</b>	<b>Aan de slag</b>	92
	Bevochtiging voorbereiden	92
<b>4</b>	<b>De luchtbevochtiger gebruiken</b>	93
	De luchtvochtigheidsindicatie begrijpen	93
	HealthyAir Protect Alert en Lock	93
	De luchtbevochtiger in- en uitschakelen	94
	De ventilatorsnelheid wijzigen	95
	Automatisch	95
	Handmatig	95
	Slaapmodus	96
	De timer instellen	96
	De luchtvochtigheidsgraad instellen	96
	Waterniveau	97
	Water bijvullen	98
<b>5</b>	<b>De luchtbevochtiger reinigen</b>	99
	De behuizing van de luchtbevochtiger schoonmaken	99
	Het waterreservoir schoonmaken	99
<b>6</b>	<b>Het bevochtigingsfilter reinigen</b>	100
<b>7</b>	<b>Het bevochtigingsfilter vervangen</b>	102
<b>8</b>	<b>Problemen oplossen</b>	104
<b>9</b>	<b>Garantie en service</b>	106
	Onderdelen of accessoires bestellen	106
<b>10</b>	<b>Kennisgevingen</b>	107
	Elektromagnetische velden (EMV)	107
	Naleving van norm voor elektromagnetische velden (EMF)	107
	Recycling	107

# 1 Belangrijk

---

## Veiligheid

Lees deze gebruiksaanwijzing zorgvuldig door voordat u de luchtbevochtiger gaat gebruiken. Bewaar de gebruiksaanwijzing om deze zo nodig later te kunnen raadplegen.

## Gevaar

- Spuit geen brandbare materialen zoals insecticiden of parfum rond de luchtbevochtiger.
- Het water in het waterreservoir is niet drinkbaar. Drink dit water niet en gebruik het ook niet voor dieren of planten. Giet het water uit het waterreservoir in de afvoer.

## Waarschuwing

- Controleer of het voltage aangegeven op de onderkant van de luchtbevochtiger overeenkomt met de plaatselijke netspanning voordat u de luchtbevochtiger aansluit.

- Indien het netsnoer beschadigd is, moet het worden vervangen door Philips, een door Philips geautoriseerd servicecentrum of personen met vergelijkbare kwalificaties om gevaar te voorkomen.
- Gebruik de luchtbevochtiger niet indien de stekker, het netsnoer of de luchtbevochtiger zelf beschadigd is.
- Deze luchtbevochtiger is niet bedoeld voor gebruik door personen (waaronder kinderen) met verminderde lichamelijke, zintuiglijke of geestelijke vermogens, of die gebrek aan ervaring of kennis hebben, tenzij iemand die verantwoordelijk is voor hun veiligheid toezicht op hen houdt of hen heeft uitgelegd hoe de luchtbevochtiger dient te worden gebruikt.
- Dit apparaat is geen speelgoed. Houd toezicht op jonge kinderen om te voorkomen dat ze met de luchtbevochtiger gaan spelen.
- De luchtinlaat en -uitlaat mogen niet worden geblokkeerd. Leg dus geen voorwerpen boven op de luchtuitlaat of voor de luchtinlaat.

## Let op

- Als het stopcontact slechte aansluitingen heeft, wordt de stekker van de luchtbevochtiger warm. Steek de stekker van de luchtbevochtiger in een stopcontact met goede aansluitingen.
- Plaats en gebruik de luchtbevochtiger altijd op een droge, stabiele, vlakke en horizontale ondergrond.
- Plaats geen voorwerpen op de luchtbevochtiger en ga er niet op zitten.
- Zorg dat de luchtbevochtiger goed is gemonteerd/aangesloten nadat u deze hebt gereinigd, de bovenkant hebt verwijderd of het waterreservoir hebt bijgevuld. De luchtbevochtiger moet goed zijn gemonteerd om goede en veilige prestaties te leveren.
- Gebruik alleen het originele Philips-filter dat voor deze luchtbevochtiger is bedoeld. Gebruik geen andere filters.
- Stoot niet met harde voorwerpen tegen de luchtbevochtiger (dit geldt in het bijzonder voor de luchtinlaat en -uitlaat).
- Steek geen vingers of objecten in de luchtinlaat of -uitlaat om lichamelijk letsel of schade aan de luchtbevochtiger te voorkomen.
- Gebruik deze luchtbevochtiger niet als u insectenwerende middelen hebt gebruikt die rook verspreiden of in ruimten waar zich olieresten bevinden, waar wierook wordt gebrand of waar chemische dampen hangen.
- Gebruik de luchtbevochtiger niet in de buurt van gasapparaten, verwarmingsapparatuur of open haarden.
- Haal altijd de stekker uit het stopcontact als u de luchtbevochtiger niet meer gebruikt en voordat u deze gaat schoonmaken.
- Vul het waterreservoir niet bij via de luchtuitlaat aan de bovenkant van de luchtbevochtiger.
- Plaats de luchtbevochtiger op een veilige plek om te voorkomen dat deze wordt omgestoten.
- Gebruik de luchtbevochtiger niet in een ruimte waar zich grote temperatuurverschillen voordoen, omdat hierdoor condens in de luchtbevochtiger kan ontstaan.

- Als de luchtbevochtiger lange tijd niet wordt gebruikt, kunnen bacteriën en schimmels op de filters groeien. Controleer de filters voordat u de luchtbevochtiger opnieuw gebruikt. Als het filter erg vuil is en donkere vlekken heeft, dient u het te vervangen (zie het hoofdstuk 'Het bevochtigingsfilter vervangen').
- Was het filter niet in een wasmachine of vaatwasser om vervorming van het filter te voorkomen.
- De luchtbevochtiger is uitsluitend bedoeld voor huishoudelijk gebruik onder normale gebruiksomstandigheden.
- Reinig het waterreservoir en het bevochtigingsfilter wekelijks om deze schoon te houden.
- Vul het waterreservoir alleen met koud kraanwater. Gebruik geen grondwater of heet water.
- Vul het waterreservoir niet met andere stoffen dan water. Voeg geen parfum of chemische stoffen toe aan het water. Gebruik alleen drinkbaar water, zoals kraan-, mineraal- en gezuiverd water.
- Reinig het waterreservoir en droog het bevochtigingsfilter als u de luchtbevochtiger lange tijd niet hebt gebruikt.
- Verwijder eerst de stekker uit het stopcontact wanneer u de luchtbevochtiger verplaatst. Leeg vervolgens het waterreservoir en houd de luchtbevochtiger horizontaal tijdens het verplaatsen.
- Houd de luchtvochtigheidsensor droog. Als de sensor nat wordt, kan de luchtvochtigheidsgraad foutief worden berekend en stopt de luchtbevochtiger mogelijk met werken wegens een foutief berekende luchtvochtigheidsgraad.

## 2 Uw luchtbevochtiger

Gefeliciteerd met uw aankoop en welkom bij Philips!

Als u volledig wilt profiteren van de ondersteuning die Philips biedt, kunt u uw product registreren op [www.philips.com/welcome](http://www.philips.com/welcome).

De Philips-luchtbevochtiger brengt frisse, bevochtigde lucht in uw woning voor een gezonde omgeving voor uw gezin.

Het geavanceerde verdampingsstelsel is voorzien van NanoCloud-technologie en maakt gebruik van een speciaal bevochtigersfilter dat H<sub>2</sub>O-moleculen toevoegt aan de droge lucht en gezonde vochtige lucht produceert zonder vorming van waternevel. Het bevochtigersfilter houdt bacteriën, calcium en andere deeltjes in het water vast. Het produceert alleen zuivere bevochtigde lucht in uw woning. Geen droge lucht meer tijdens de winter of door de airconditioning.

Lees deze gebruiksaanwijzing zorgvuldig door voordat u de luchtbevochtiger plaatst en gebruikt. Bewaar de gebruiksaanwijzing om deze zo nodig later te kunnen raadplegen.

### Inhoud van de doos

Controleer de inhoud van het pakket:

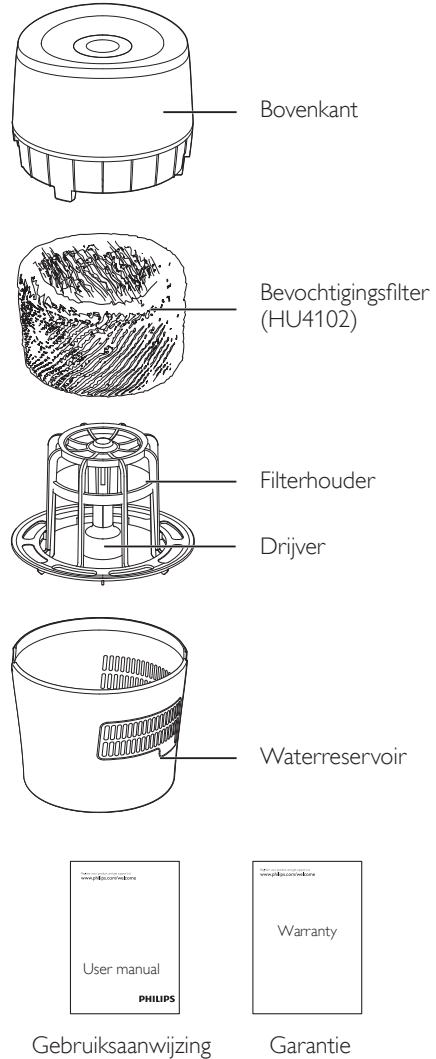

# 3 Aan de slag

## Bevochtiging voorbereiden

- 1 Houd het apparaat aan beide zijden van de bovenkant vast om deze omhoog te tillen.

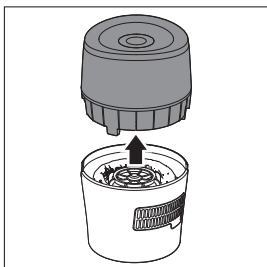

- 2 Vul het waterreservoir met koud water totdat de bovenste waterniveau-aanduiding is bereikt.

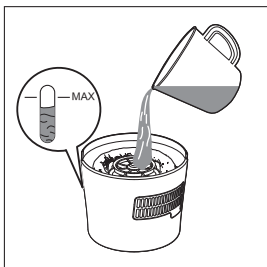

- 3 Plaats de bovenkant weer op het waterreservoir.

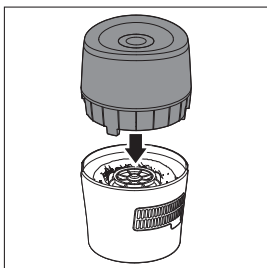



## 4 De luchtbevochtiger gebruiken

### De luchtvochtigheidsindicatie begrijpen

De luchtbevochtiger is uitgerust met een ingebouwde luchtvochtigheidssensor. Voor **HU4802** kunt u de gewenste luchtvochtigheidsgraad instellen op 40% RH, 50% RH en 60% RH. De kleur van de luchtvochtigheidsindicator geeft aan of de gewenste luchtvochtigheidsgraad is bereikt of niet. Voor **HU4803** wordt de actuele luchtvochtigheid weergegeven in het midden van het bedieningspaneel van 20% RH tot 95% RH.

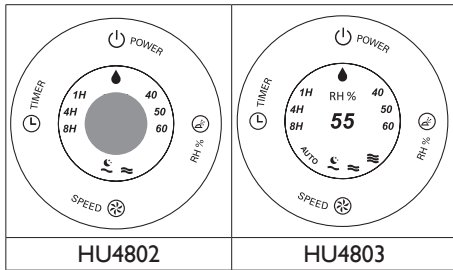

#### Opmerking

- Een comfortabele luchtvochtigheidsgraad ligt tussen 40% RH en 60% RH.
- De nauwkeurigheid van de luchtvochtigheidsindicatie is ongeveer 10%.
- Het meten van de luchtvochtigheid in de kamer kan even duren.

Kleur van de luchtvochtigheidsindicator-lampje (alleen HU4802)	Vochtigheidsgraad
Blauw	gewenste graad
Rood	lager dan gewenste graad

De luchtvochtigheidsindicator gaat automatisch aan als u de luchtbevochtiger inschakelt.

#### Opmerking

- De luchtvochtigheidsindicator is alleen beschikbaar op de **HU4802**.
- De luchtbevochtiger is uitgerust met een ingebouwde luchtvochtigheidssensor. Wanneer de gewenste luchtvochtigheidsgraad is bereikt, is het lampje van de luchtvochtigheidsindicator blauw. Wanneer de luchtvochtigheidsgraad niet is bereikt, is het lampje van de luchtvochtigheidsindicator rood.

### HealthyAir Protect Alert en Lock

Het HealthyAir Protect Alert geeft u een tijdige waarschuwing wanneer u het waterreservoir moet bijvullen. Wanneer het water in het reservoir bijna op is, begint een rood lampje op het bedieningspaneel te knipperen om aan te geven dat het reservoir moet worden bijgevoerd. Het lampje knippert gedurende 30 minuten. Daarna blijft het indicatielampje branden totdat het waterreservoir is bijgevoerd met water.

Het HealthyAir Protect Alert Lock zorgt ervoor dat uw luchtbevochtiger niet werkt zonder water in het reservoir. Wanneer het waterreservoir leeg is en moet worden bijgevoerd, schakelt het HealthyAir Protect Lock de luchtbevochtiger uit en gaat er een rood indicatielampje branden om aan te geven dat de luchtbevochtiger is gestopt. Wanneer u het waterreservoir hebt bijgevoerd, wordt de luchtbevochtiger opnieuw ingeschakeld.

### Opmerking

- In de slaapstand knippert de rode indicator niet, maar gaat wel branden wanneer het waterniveau te laag is.

## De luchtbevochtiger in- en uitschakelen

- 1 Steek de stekker van de luchtbevochtiger in het stopcontact.

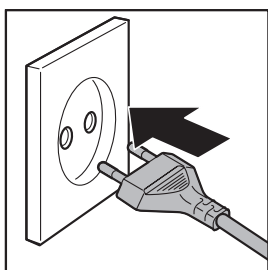

- 2 Druk op de knop  om de luchtbevochtiger in te schakelen.

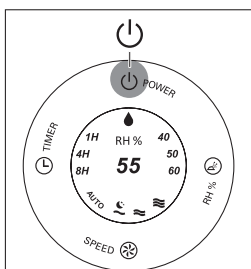

- ↳ Voor HU4802 brandt de luchtvochtigheidsindicator.

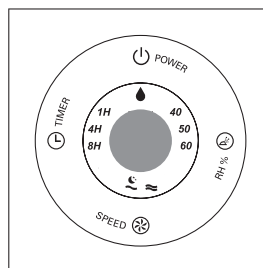

- ↳ Voor HU4803 wordt de huidige luchtvochtigheidsgraad weergegeven.

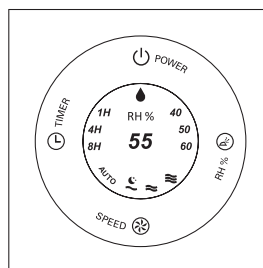

- ↳ Het huidige ventilatortoerental wordt weergegeven.

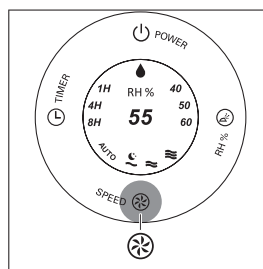

- 3 Druk op de knop  om de luchtbevochtiger uit te schakelen.

#### Opmerking

- Als het waterniveau in het reservoir erg laag is, stopt de luchtbevochtiger met bevochtigen. Het rode controlelampje  begint eerst te knipperen en blijft daarna branden.
- De luchtbevochtiger produceert zeer fijne onzichtbare nevel, dus het is normaal dat u de nevel niet ziet.

## De ventilatorsnelheid wijzigen

### Automatisch

#### Opmerking



- De **AUTO**-modus is alleen beschikbaar voor de HU4803.

De automatische modus maakt gebruik van de digitale sensor om de luchtvochtigheid constant in de gaten te houden. Hiermee wordt de luchtbevochtiger in- en uitgeschakeld wanneer dit nodig is om ervoor te zorgen dat de luchtvochtigheidsgraad voortdurend op het juiste niveau blijft. De standaardvochtigheidsgraad van de automatische modus is ingesteld op 50% RH, maar u kunt dit wijzigen in de gewenste luchtvochtigheidsgraad onder de automatische modus. De volgende keer dat u de luchtbevochtiger inschakelt, wordt de laatst ingestelde luchtvochtigheidsgraad gebruikt, tenzij u de stekker uit het stopcontact hebt gehaald. In dit geval wordt de standaardvochtigheidsgraad weer ingesteld op 50% RH.

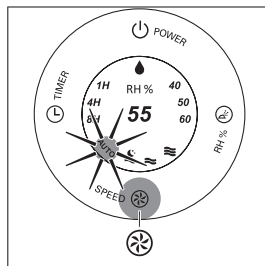
- 1 Druk op de knop **SPEED** (Snelheid) om de modus **AUTO** te kiezen.





#### Tip

- Als de gewenste luchtvochtigheidsgraad is bereikt, wordt de luchtbevochtiger automatisch ingesteld op een lagere ventilatorsnelheid.
- In de modus **AUTO** varieert de ventilatorsnelheid alleen tussen  en .

### Handmatig

De gewenste ventilatorsnelheid kan handmatig worden ingesteld.

- 1 Druk een of meerdere keren op de knop **SPEED** (Snelheid) om de gewenste snelheid te kiezen (**AUTO**, ,  of ).

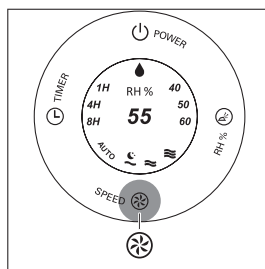

### Tip

- De modi **AUTO** en  zijn alleen beschikbaar voor **HU4803**.
- Voor **HU4802** en de niet-automatische modi van **HU4803**: als de gewenste luchtvochtigheidsgraad is bereikt, kunt u naar een lagere ventilatorsnelheid overschakelen. Als de gewenste luchtvochtigheidsgraad echter niet is bereikt, kunt u een hogere ventilatorsnelheid kiezen om de lucht snel te bevochtigen.

## Slaapmodus

In de slaapstand werkt de luchtbevochtiger stil met gedimd licht voor een ongestoorde nachtrust.

- 1 Druk een of meerdere keren op de knop **SPEED** (Snelheid) om de slaapstand te selecteren. In de slaapstand brandt alleen het lampje voor de snelheid .

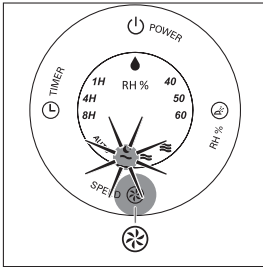

- 2 Om een andere ventilatorsnelheid te kiezen, drukt u gewoon nog een keer op de knop **SPEED** (Snelheid).

### Opmerking

- De slaapstand werkt alleen op de snelheid .
- In de slaapstand gaat het lampje niet knipperen, maar blijft het wel branden wanneer het water bijna op is.
- In de slaapstand kunt u alleen de timer instellen; het luchtvochtigheidsniveau kan niet worden ingesteld en het luchtvochtigheidslampje is uit.

## De timer instellen

Met de timerfunctie kunt u de luchtbevochtiger zo instellen dat deze gedurende een bepaald aantal uren in werking is. Wanneer de ingestelde tijd is verstreken, schakelt de timer de luchtbevochtiger automatisch uit.

- 1 Druk op de knop **TIMER** om de timer te activeren.  
↳ Het lampje voor de **TIMER** (1 uur, 4 uur of 8 uur) gaat branden.

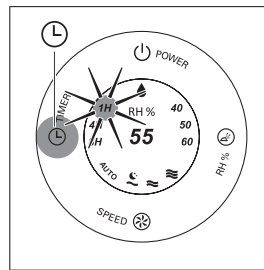

- 2 Druk herhaaldelijk op de knop **TIMER** om het aantal uren te selecteren gedurende welke de luchtbevochtiger in werking moet zijn. Het bijbehorende **TIMER**-lampje gaat aan.

Als u de timerfunctie wilt uitschakelen, drukt u op de knop **TIMER** totdat het **TIMER**-lampje (1 uur, 4 uur of 8 uur) uit gaat.

## De luchtvochtigheidsgraad instellen

### Opmerking

- Zorg ervoor dat het waterreservoir is gevuld met water voordat u de luchtbevochtiger in gebruik neemt (zie het hoofdstuk 'Aan de slag', de sectie 'Bevochtiging voorbereiden').

- Druk een of meerdere keren op de knop **HUMI** om de gewenste luchtvochtigheidsgraad in te stellen op **40, 50, 60** procent of geen vooraf ingestelde graad.
  - ↳ Het luchtvochtigheidslampje (**40, 50** of **60**) van de ingestelde luchtvochtigheidsgraad gaat branden.

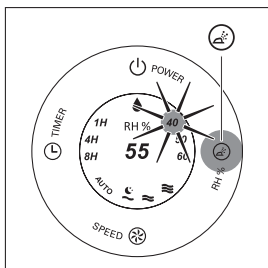

- ↳ Voor HU4802 is het luchtvochtigheidslampje rood als de gewenste luchtvochtigheid niet is bereikt. Het wordt blauw wanneer de gewenste luchtvochtigheidsgraad is bereikt. Voor HU4803 wordt de actuele luchtvochtigheid weergegeven in het midden van het bedieningspaneel.

### Tip

- Een comfortabele luchtvochtigheidsgraad ligt tussen 40% RH en 60% RH. U kunt de gewenste luchtvochtigheidsgraad instellen op 40% RH, 50% RH of 60% RH.

### Opmerking

- Als er geen vooraf ingestelde luchtvochtigheidsgraad is geselecteerd, stopt de luchtbevochtiger met werken wanneer een luchtvochtigheidsgraad van 70% RH is bereikt in niet-automatische modi en 50% RH in de automatische modus; voor **HU4802** gaat het luchtvochtigheidslampje uit.

## Waterniveau

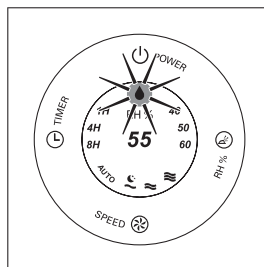

Als het waterreservoir onvoldoende water bevat:

- het waterniveau zakt en het rode lampje  begint te knipperen.



- de luchtbevochtiger blijft nog 30 minuten werken en stopt dan. U moet het water in het waterreservoir bijvullen.

### Opmerking

- De luchtbevochtiger stopt als u het waterreservoir niet binnen 30 minuten hebt bijgevuld. Het rode lampje  stopt met knipperen en blijft branden.
- Als het waterreservoir leeg is wanneer de luchtbevochtiger is aangesloten en is ingeschakeld, knippert het rode indicatielampje  2 minuten en blijft het daarna branden totdat het waterreservoir met water is bijgevuld.
- Het is normaal dat er wat water in het reservoir achterblijft.

## Water bijvullen

Het waterniveau kan worden bekeken door het transparante waterreservoirvenster:

- 1 Schakel de luchtbevochtiger uit en haal de stekker uit het stopcontact.

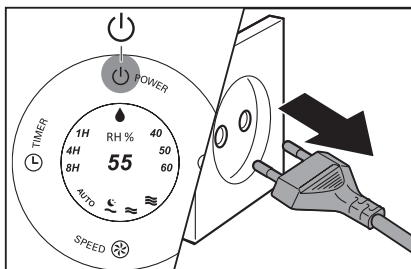

- 2 Verwijder de bovenkant door deze aan beide zijden vast te houden.

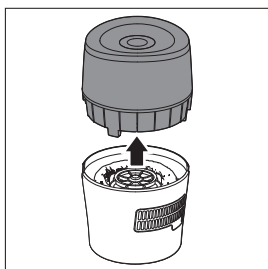

- 3 Vul het waterreservoir met koud water tot het water de bovenste waterniveau-aanduiding heeft bereikt.

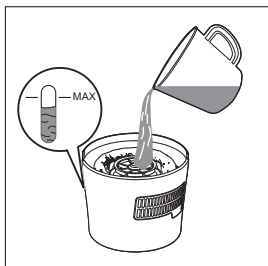

### Opmerking

- Vul niet meer water bij dan tot het maximale waterniveau, want anders kan er water lekken uit de aftapopening en luchtinlaten.
- Schud het waterreservoir niet wanneer u het verplaatst. Hierdoor kan er water uit de aftapopening en luchtinlaten lekken.
- Vul het waterreservoir niet bij via de luchtinlaten aan de bovenkant van de luchtbevochtiger.

- 4 Plaats de bovenkant weer op het waterreservoir.

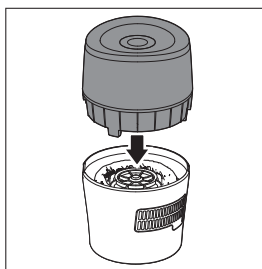

## 5 De luchtbevochtiger reinigen



### Opmerking

- Haal altijd de stekker uit het stopcontact voordat u de luchtbevochtiger schoonmaakt.
- Als u het water uit het waterreservoir giet, zorg dan dat u dit niet aan de kant van de aftapopening en luchtinlaten doet.
- Reinig de luchtbevochtiger nooit met schurende, agressieve of brandbare schoonmaakmiddelen zoals bleek of alcohol.

- 4 Reinig de binnenkant van het waterreservoir met een zachte, schone doek.
- 5 Leeg het waterreservoir in de gootsteen.
- 6 Plaats het bevochtigingsfilter en de filterhouder terug in het waterreservoir.

## De behuizing van de luchtbevochtiger schoonmaken

Reinig regelmatig de binnen- en buitenkant van de luchtbevochtiger om ophoping van stof te voorkomen.

- 1 Stof de behuizing van de luchtbevochtiger af met een zachte, droge doek.
- 2 Gebruik een zachte, droge doek om de luchtinlaat en -uitlaat schoon te maken.

## Het waterreservoir schoonmaken

Reinig het waterreservoir elke week om het hygiënisch te houden.

- 1 Demonteer het bevochtigingsfilter en de filterhouder.
- 2 Vul het waterreservoir voor 1/3 met water.
- 3 Voeg een mild afwasmiddel aan het water in het waterreservoir toe.

## 6 Het bevochtigingsfilter reinigen

Reinig het bevochtigingsfilter wekelijks om het hygiënisch te houden.

- 1 Schakel de luchtbevochtiger uit en haal de stekker uit het stopcontact.

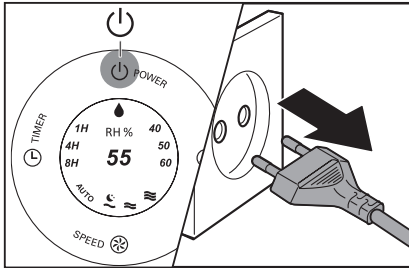

- 2 Verwijder de bovenkant door deze aan beide zijden vast te houden.

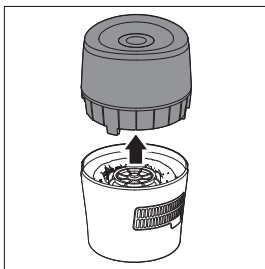

- 3 Haal het bevochtigingsfilter en de filterhouder uit het waterreservoir.

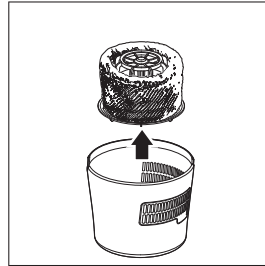

- 4 Verwijder het bevochtigingsfilter uit de filterhouder.

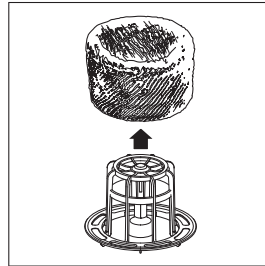

- 5 Laat het bevochtigingsfilter gedurende één uur in kraanwater weken.

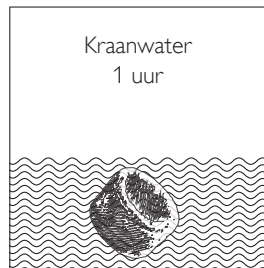



- 6 Spoel het bevochtigingsfilter af onder een langzaam lopende kraan. Knijp of wring het filter bij het reinigen niet uit.

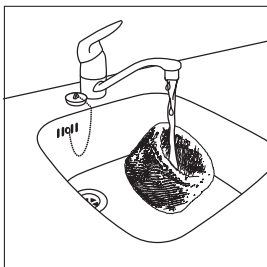

- 7 Laat het bevochtigingsfilter uitlekken.  
8 Plaats het bevochtigingsfilter om de filterhouder.

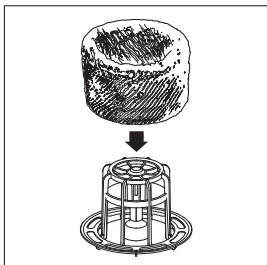

- 9 Plaats het bevochtigingsfilter en de filterhouder terug in het waterreservoir.



- 10 Plaats de bovenkant weer op het waterreservoir.

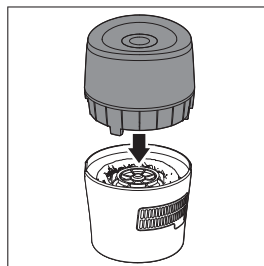

#### Opmerking

- Knijp of wring het filter niet uit. Dit kan het filter beschadigen en de bevochtigingsprestaties beïnvloeden.
- Droog het filter niet in direct zonlicht tenzij het terug op de filterhouder is geplaatst

# 7 Het bevochtigingsfilter vervangen

Vervang het bevochtigingsfilter om de drie maanden voor optimale prestaties. Als het filter nog in goede staat is, kunt u het langer gebruiken. Vervang het filter ten minste één keer per jaar.

## Opmerking

- Gebruik alleen het originele bevochtigingsfilter **HU4102** van Philips.

## Tip

- Registreer uw product op [www.philips.com](http://www.philips.com) voor meer informatie over vervanging van uw filter.

- 1 Schakel de luchtbevochtiger uit en haal de stekker uit het stopcontact.

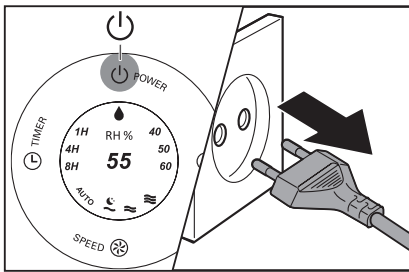

- 2 Verwijder de bovenkant door deze aan beide zijden vast te houden.

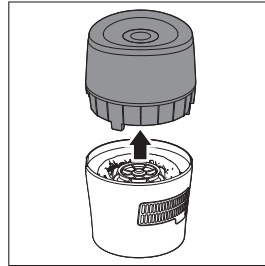

- 3 Haal het bevochtigingsfilter en de filterhouder uit het waterreservoir.

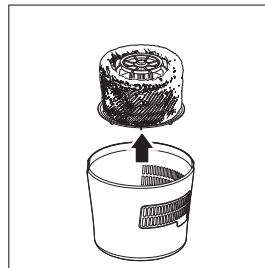

- 4 Verwijder het bevochtigingsfilter uit de filterhouder.

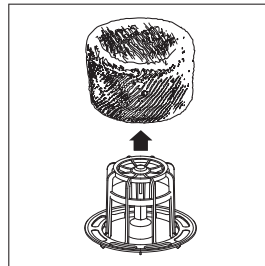

- 5 Verwijder het verpakkingsmateriaal van het nieuwe bevochtigingsfilter.

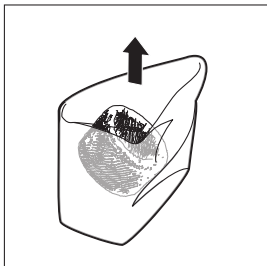

- 8 Plaats de bovenkant weer op het waterreservoir.

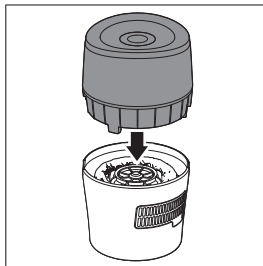

- 6 Plaats het nieuwe bevochtigingsfilter om de filterhouder.

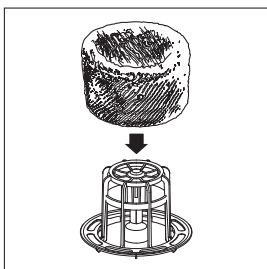

 Tip

- U vindt meer informatie over het vervangen van het filter op onze webpagina of door te bellen naar ons Consumer Care Center.

- 7 Plaats het filter en de filterhouder terug in het waterreservoir.



# 8 Problemen oplossen

Dit hoofdstuk behandelt in het kort de problemen die u kunt tegenkomen tijdens het gebruik van uw luchtbevochtiger. Als u er niet in slaagt het probleem op te lossen met behulp van de onderstaande informatie, neem dan contact op met het Consumer Care Centre in uw land.

Probleem	Mogelijke oplossing
<b>De luchtbevochtiger werkt niet.</b>	<ul style="list-style-type: none"><li>Controleer of de luchtbevochtiger op netspanning is aangesloten.</li><li>Zorg dat het waterreservoir is gevuld met water en dat de bovenkant goed is bevestigd op het waterreservoir.</li></ul>
<b>De lucht wordt niet bevochtigd.</b>	<ul style="list-style-type: none"><li>Zorg dat het waterreservoir is gevuld met water en dat de bovenkant goed is bevestigd op het waterreservoir.</li><li>De luchtbevochtiger werkt niet meer als de huidige luchtvochtigheidsgraad 70% RH bereikt. Met een luchtvochtigheid boven 70% RH voelen gebruikers zich niet prettig en daarom wordt de luchtbevochtiger automatisch uitgeschakeld om te zorgen voor optimale bevochtigingsprestaties.</li></ul>
<b>Het waterreservoir lekt.</b>	<ul style="list-style-type: none"><li>Zorg dat er niet te veel water in de luchtbevochtiger zit.</li><li>Zorg dat de luchtbevochtiger goed is gemonteerd/aangesloten nadat u deze hebt gereinigd, de bovenkant hebt verwijderd of het waterreservoir hebt bijgevuuld.</li><li>Controleer of het waterreservoir goed is geplaatst. Als het probleem zich blijft voordoen, neem dan contact op met het Consumer Care Centre in uw land.</li></ul>
<b>Ik zie de huidige luchtvochtigheidsindicatie niet veranderen.</b>	<ul style="list-style-type: none"><li>Zorg dat u het bevochtigingsfilter rond de filterhouder hebt geplaatst.</li><li>Het bevochtigingsfilter is vuil. Spoel het bevochtigingsfilter af en/of ontkalk het (zie het hoofdstuk 'Bevochtigingsfilter reinigen').</li><li>De ruimte wordt mogelijk te goed geventileerd. Sluit deuren en ramen.</li><li>De ruimte is te groot. De aanbevolen grootte van de ruimte is 25 m<sup>2</sup> voor zowel HU4802 als HU4803.</li></ul>
<b>Er zit witte aanslag op het bevochtigingsfilter.</b>	De witte aanslag is kalk en bestaat uit mineralen uit het water. Kalk op het bevochtigingsfilter beïnvloedt de bevochtigingsprestaties, maar is niet schadelijk voor uw gezondheid. Volg de instructies voor het schoonmaken in de gebruiksaanwijzing.
<b>Het filter wordt na verloop van tijd geel.</b>	De gele aanslag is een natuurlijk gevolg van het katoenen materiaal en heeft geen gevolgen voor bevochtiging. Reinig het bevochtigingsfilter regelmatig om de kalk te verwijderen en vervang het bevochtigingsfilter elke drie maanden.



Probleem	Mogelijke oplossing
Er komt een onaangename geur uit de luchtbevochtiger.	<ul style="list-style-type: none"><li>• Zorg ervoor dat het waterreservoir is gevuld met water.</li><li>• Maak het bevochtigingsfilter schoon (zie het hoofdstuk Het bevochtigingsfilter reinigen).</li></ul>
Er komt geen lucht uit de luchtuitlaat.	Steek de stekker van de luchtbevochtiger in het stopcontact en schakel de luchtbevochtiger in.
Ik zie geen nevel uit de luchtbevochtiger komen. Werkt de luchtbevochtiger wel?	Als nevel erg fijn is, is deze onzichtbaar. Deze luchtbevochtiger is voorzien van een NanoCloud-bevochtigingstechnologie en produceert gezonde vochtige lucht uit het uitlaatgebied zonder vorming van waternevel. Daarom kunt u de nevel niet zien.
Ik wil controleren of de luchtvochtigheidssensor werkt of niet.	Blaas voorzichtig vochtige lucht in de luchtvochtigheidssensor. Na een tijdje verandert de luchtvochtigheidsaanduiding. Houd er rekening mee dat voor <b>HU4802</b> , als de eerste luchtvochtigheidsaanduiding al <b>60</b> procent is, het luchtvochtigheidslampje blauw blijft wanneer u vochtige lucht naar de sensor blaast; voor <b>HU4803</b> kan de aanduiding het actuele luchtvochtigheidsniveau van 20% RH tot 95% RH tonen.



## 9 Garantie en service

Als u informatie nodig hebt of als u een probleem hebt, ga dan naar de Philips-website ([www.philips.com](http://www.philips.com)) of neem contact op met het Philips Consumer Care Centre in uw land (u vindt het telefoonnummer in het 'worldwide garantie'-vouwblad). Als er geen Consumer Care Centre in uw land is, ga dan naar uw Philips-dealer.

---

### Onderdelen of accessoires bestellen

Als u een onderdeel moet vervangen of als u een extra onderdeel wilt kopen, kunt u contact opnemen met uw Philips-dealer of gaat u naar [www.philips.com/support](http://www.philips.com/support).

Als u problemen hebt bij het bestellen van onderdelen, neem dan contact op met het Philips Consumer Care Centre in uw land (u vindt het telefoonnummer in het 'worldwide garantie'-vouwblad).

# 10 Kennisgevingen

## Elektromagnetische velden (EMV)

Dit Philips-apparaat voldoet aan alle toepasbare richtlijnen en voorschriften met betrekking tot blootstelling aan elektromagnetische velden.

### Naleving van norm voor elektromagnetische velden (EMF)

Koninklijke Philips N.V. maakt en verkoopt vele consumentenproducten die net als andere elektronische apparaten elektromagnetische signalen kunnen uitstralen en ontvangen. Een van de belangrijkste zakelijke principes van Philips is ervoor te zorgen dat al onze producten voldoen aan alle geldende vereisten inzake gezondheid en veiligheid en ervoor te zorgen dat onze producten ruimschoots voldoen aan de EMF-normen die gelden op het ogenblik dat onze producten worden vervaardigd.

Philips streeft ernaar geen producten te ontwikkelen, te maken en op de markt te brengen die schadelijk kunnen zijn voor de gezondheid. Philips bevestigt dat als zijn producten correct voor het daartoe bestemde gebruik worden aangewend, deze volgens de nieuwste wetenschappelijke onderzoeken op het moment van de publicatie van deze handleiding veilig zijn om te gebruiken. Philips speelt een actieve rol in de ontwikkeling van internationale EMV- en veiligheidsnormen, wat Philips in staat stelt in te spelen op toekomstige normen en deze tijdig te integreren in zijn producten.

## Recycling



Gooi het product nooit weg met ander huishoudelijk afval. Win informatie in over de lokale wetgeving omtrent de gescheiden inzameling van elektrische en elektronische producten. Door u op de juiste wijze van oude producten te ontdoen, voorkomt u negatieve gevolgen voor het milieu en de volksgezondheid.



Specifications are subject to change without notice  
© 2014 Koninklijke Philips N.V.  
All rights reserved.



4241 210 79151