

PHILIPS

AVENT

SCD921, SCD923



Mode d'emploi

Table des matières

Introduction.....	4
Description générale.....	4
Informations de sécurité importantes.....	5
IMPORTANT	5
Avant utilisation	7
Unité bébé	7
Unité parents.....	7
Utilisation de l'écoute-bébé.....	9
Liaison de l'unité parents et l'unité bébé	9
Application	11
Gestion du compte	12
Sécurité et confidentialité.....	12
Emplacement de l'écoute-bébé	14
Fonctions et paramètres	15
Voyant d'état.....	15
Volume.....	17
Luminosité de l'affichage.....	17
Voyants de niveau sonore.....	18
Modes et sensibilité.....	18
Veilleuse.....	22
Sons apaisants.....	25
Fonction talkie-walkie.....	27
Fonctions du menu.....	28
Nettoyage et entretien.....	32
Rangement.....	34
Commande d'accessoires.....	34
Recyclage	34
Informations sur l'environnement.....	34
Retrait de la batterie rechargeable intégrée	34
Garantie et assistance.....	35
Dépannage.....	36
Support mural	43

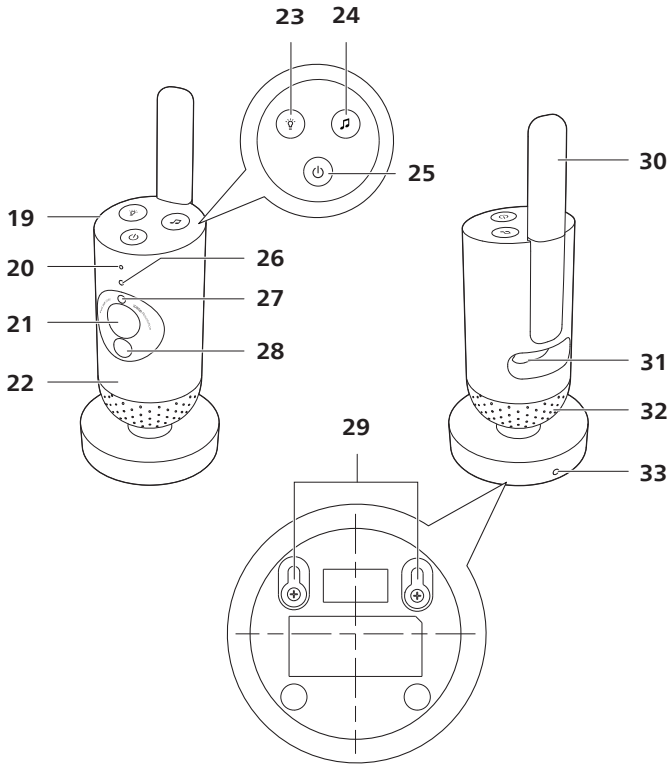
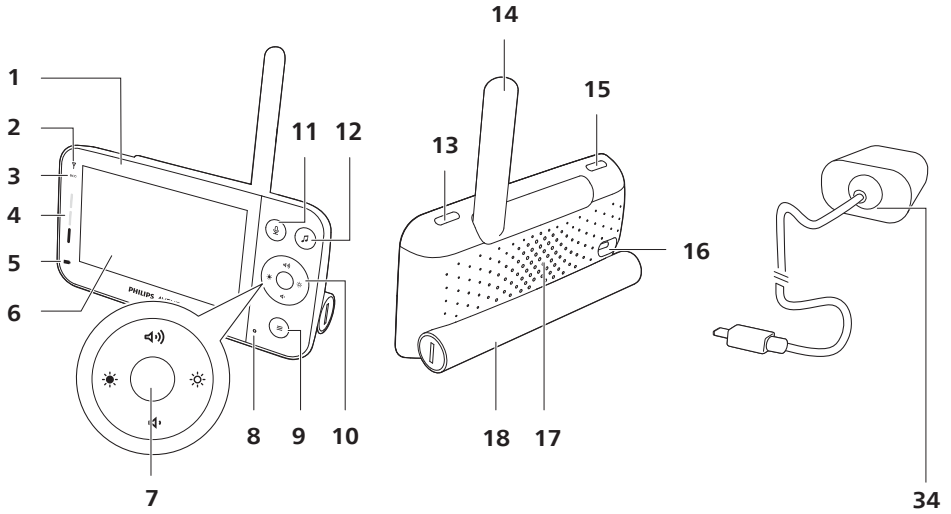

Introduction

Félicitations pour votre achat et bienvenue chez Philips Avent ! Pour bénéficier pleinement de l'assistance Philips Avent, enregistrez votre produit sur le site www.philips.com/welcome.

Surveillez votre bébé en toute sécurité et où que vous soyez grâce à l'écoute-bébé connecté Philips Avent. Notre système de connexion sécurisé vous permet de garder un œil sur votre enfant dans toute la maison. De plus, grâce à l'application Baby Monitor+, vous pouvez vérifier si tout va bien, et plus encore, même lorsque vous devez vous absenter.

Description générale

- 1 Unité parents
- 2 Voyant « link » (lien)
- 3 Voyant du mode Éco
- 4 Voyants de niveau sonore
- 5 Voyant de charge de la batterie
- 6 Écran
- 7 Bouton de confirmation
- 8 Microphone
- 9 Bouton du menu
- 10 Bouton de commande (navigation de menu/volume/luminosité)
- 11 Bouton de la fonction talkie-walkie
- 12 Bouton des sons apaisants
- 13 Bouton marche/arrêt
- 14 Antenne pliable
- 15 Bouton de mode
- 16 Prise pour l'adaptateur secteur
- 17 Enceinte
- 18 Compartiment de la batterie
- 19 Unité bébé
- 20 Microphone
- 21 Caméra
- 22 Veilleuse
- 23 Bouton de veilleuse
- 24 Bouton des sons apaisants
- 25 Bouton marche/arrêt
- 26 Voyant d'état
- 27 Capteur de luminosité ambiante
- 28 Lampe infrarouge
- 29 Trous pour la fixation murale
- 30 Antenne
- 31 Prise pour l'adaptateur secteur
- 32 Enceinte
- 33 Capteur de température
- 34 Adaptateur secteur (2x)

Informations de sécurité importantes

Lisez attentivement ces informations importantes avant d'utiliser l'appareil et conservez-les pour un usage ultérieur.

IMPORTANT

Cet écoute-bébé est destiné à offrir une assistance. Il ne saurait en aucun cas remplacer la surveillance responsable et appropriée d'un adulte.

Ne laissez jamais votre bébé seul à la maison. Assurez-vous que quelqu'un le surveille et prend soin de lui.

Avertissement

Veillez noter que vous utilisez cet écoute-bébé à vos risques et périls. Koninklijke Philips N.V. et ses filiales ne sont pas responsables du fonctionnement de cet écoute-bébé ou de l'utilisation que vous en faites et déclinent donc toute responsabilité concernant votre utilisation de cet écoute-bébé.

Danger

- Ne plongez jamais l'écoute-bébé dans l'eau ou tout autre liquide. Placez l'appareil à l'abri de toute source d'eau ou d'autre liquide afin de le protéger contre les risques d'éclaboussure ou de fuite. N'utilisez jamais l'écoute-bébé dans des lieux humides ou à proximité d'une source d'eau.
- Ne placez jamais d'objet sur l'écoute-bébé et ne le couvrez pas. N'obstruez pas les orifices de ventilation. Installez l'appareil conformément aux consignes du fabricant.

Avertissement

- Câble long. Risque d'étranglement !
- Avant de brancher l'appareil, vérifiez que la tension indiquée sur l'adaptateur secteur correspond celle du secteur.
- Ne modifiez pas et/ou ne coupez pas quelque partie que ce soit de l'adaptateur ou du cordon car cela pourrait s'avérer dangereux.
- Utilisez exclusivement l'adaptateur fourni.
- Si l'adaptateur est endommagé, remplacez-le toujours par un adaptateur de même type pour éviter tout accident.
- Cet appareil peut être utilisé par des enfants âgés de 8 ans et plus, des personnes dont les capacités physiques, sensorielles ou intellectuelles sont réduites ou par des personnes manquant d'expérience et de connaissances, à condition que ces enfants ou personnes soient sous surveillance ou aient reçu des instructions quant à l'utilisation sécurisée de l'appareil et aient pris connaissance des dangers encourus. Les enfants ne doivent pas jouer avec l'appareil. Le nettoyage et l'entretien ne doivent pas être réalisés par des enfants sans surveillance.
- Veillez à ce qu'il ne soit pas possible de marcher sur le cordon d'alimentation ou de le pincer, notamment au niveau des prises de courant et de son point de sortie sur l'appareil.

- Veillez à placer l'écoute-bébé de manière à ce que son cordon ne barre pas une porte ou un passage. Si vous placez l'écoute-bébé sur une table ou un meuble bas, ne laissez pas le cordon pendre. Veillez à ce que le cordon ne repose pas sur le sol où il représente un risque de trébuchement.
- Les emballages (sacs en plastique, cartons de protection, etc.) ne sont pas des jouets. Tenez-les hors de portée des enfants.
- Afin d'éviter tout risque d'électrocution, n'ouvrez pas le boîtier de l'unité bébé ou de l'unité parents.

Consignes de sécurité relatives à la batterie

- N'utilisez le produit qu'aux fins prévues. Lisez attentivement ces informations avant d'utiliser le produit, sa batterie et ses accessoires. Conservez-les pour vous y référer ultérieurement. Une utilisation abusive peut entraîner des risques ou des blessures graves. Les accessoires fournis peuvent varier selon les produits.
- Utilisez uniquement des accessoires et consommables Philips d'origine. Utilisez uniquement le bloc d'alimentation amovible ASSA105x-050100 (x = B, C, E ou F).
- Utilisez, chargez et conservez le produit à une température comprise entre 0 °C et 40 °C.
- Tenez le produit et la batterie à l'abri du feu et ne les exposez pas directement aux rayons du soleil ou à des températures élevées.
- Si le produit devient anormalement chaud, dégage une odeur, change de couleur ou si la charge prend plus de temps que d'habitude, cessez d'utiliser et de charger le produit et contactez Philips.
- Ne placez pas le produit et sa batterie dans un four à micro-ondes ou sur une table de cuisson à induction.
- N'ouvrez pas, ne modifiez pas, ne percez pas, n'endommagez pas ou ne démontez pas le produit ou la batterie pour éviter que cette dernière ne chauffe ou ne dégage des substances toxiques ou dangereuses. Ne court-circuitiez pas la batterie, ne la chargez pas trop et n'inversez pas la charge.
- Si la batterie est endommagée ou fuit, évitez tout contact avec les yeux ou la peau. Si cela se produit, rincez immédiatement et abondamment avec de l'eau et consultez un médecin.

Attention

- N'installez pas l'appareil à proximité de sources de chaleur telles que des radiateurs, bouches de chaleur, poêles ou autres appareils (y compris des amplificateurs) produisant de la chaleur.
- Assurez-vous que vos mains sont sèches lorsque vous manipulez l'adaptateur, la fiche et le cordon d'alimentation.
- Les cache-vis et l'élément en caoutchouc peuvent se détacher de l'appareil. Contrôlez-les régulièrement.
- Tous les marquages requis sur l'unité bébé, l'unité parents et l'adaptateur secteur figurent sous ces derniers.

Déclaration de conformité

Par la présente, Philips Consumer Lifestyle B.V. déclare que ce produit est conforme aux exigences essentielles et autres dispositions pertinentes de la Directive 2014/53/UE. Une copie de la déclaration de conformité CE est disponible en ligne à l'adresse www.philips.com/support.

Conformité aux normes sur les champs électriques, magnétiques et électromagnétiques

Ce produit est conforme à toutes les normes et à tous les règlements applicables relatifs à l'exposition aux champs électromagnétiques.

Avant utilisation

Unité bébé

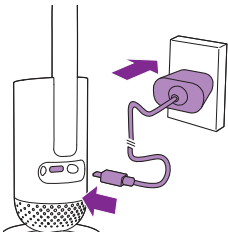

Branchez l'adaptateur secteur sur l'unité bébé et sur la prise secteur.

Unité parents

L'unité parents fonctionne avec une batterie lithium-ion rechargeable intégrée.

Pour charger l'unité parents, procédez comme suit :

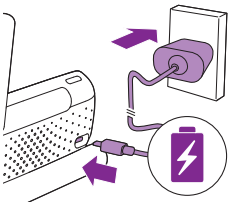

Branchez l'adaptateur secteur sur l'unité parents et sur la prise secteur.

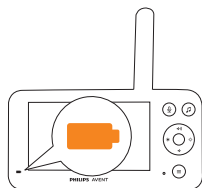

Le voyant d'état de la batterie s'allume en orange pour indiquer que l'appareil est en charge.

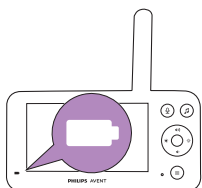

Lorsque la batterie est complètement chargée, le voyant d'état de la batterie devient blanc fixe.

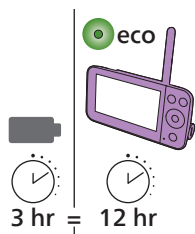

Lorsque vous chargez l'unité parents pendant 3 heures, vous pouvez l'utiliser sans fil pendant 12 heures maximum en mode Éco.

Si l'unité parents est allumée pendant la charge, le temps de charge dure deux fois plus longtemps environ.

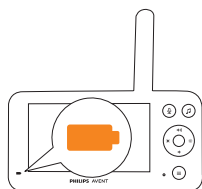

Lorsque la batterie rechargeable de l'unité parents est presque vide, le voyant d'état de la batterie clignote en orange et l'alerte de batterie faible retentit.

Si la batterie de l'unité parents est déchargée et n'est pas branchée sur le secteur, l'unité parents s'éteint et la connexion avec l'unité bébé est perdue.

Remarque : Ne retirez la batterie rechargeable intégrée que lorsque vous mettez l'appareil au rebut. Il est recommandé de faire retirer la batterie par des personnes autorisées uniquement.

Remarque : Si la batterie est faible, l'unité parents émet un signal sonore pour vous réveiller.

Remarque : La batterie se décharge progressivement et très lentement, même lorsque l'unité parents est éteinte.

Conseil : Pour économiser l'énergie de la batterie, éteignez l'unité parents lorsque vous ne l'utilisez pas.

Conseil : Laissez l'unité parents branchée sur le secteur pendant la nuit.

Utilisation de l'écoute-bébé

Liaison de l'unité parents et l'unité bébé

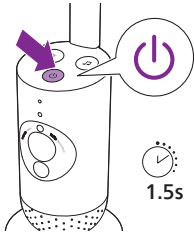

- 1 Appuyez sur le bouton marche/arrêt pendant 1,5 seconde pour allumer l'unité bébé.

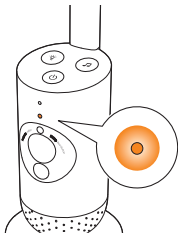

- 2 Lors du démarrage de l'unité bébé, le voyant devient orange.

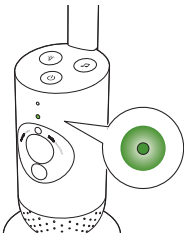

- 3 Lorsque le voyant devient vert, l'unité bébé est prête à l'emploi. Vous pouvez alors la connecter à l'unité parents.

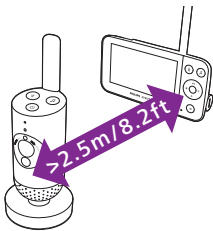

- 4 Veillez à maintenir une distance minimale de 2,5 mètres entre l'unité parents et l'unité bébé afin d'éviter un effet Larsen.

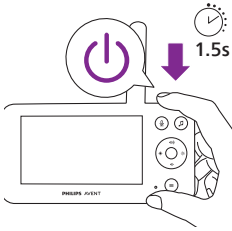

- 5 Maintenez le bouton marche/arrêt de l'unité parents enfoncé pendant 1,5 seconde.

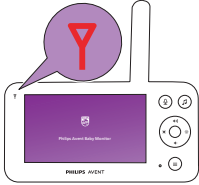

L'écran s'allume, le bouclier Philips apparaît à l'écran et le voyant « link » devient rouge. L'unité parents recherche l'unité bébé.

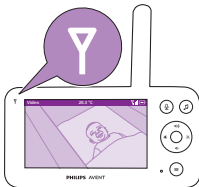

Lorsque l'unité parents et l'unité bébé sont connectées, le voyant « link » devient blanc sur l'unité parents et une ou plusieurs barres d'intensité du signal s'affichent à l'écran.

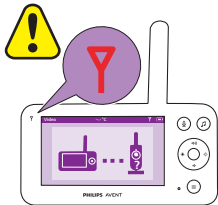

Remarque : La connexion entre l'unité parents et l'unité bébé est établie en 15 secondes environ.

Assurez-vous que l'unité bébé est allumée. Lorsque l'unité bébé est éteinte, l'image « hors de portée » s'affiche sur l'unité parents.

Si aucune connexion n'a été établie, le voyant « link » devient rouge, l'alerte de l'unité parents retentit toutes les 20 secondes et l'image « hors de portée » s'affiche.

Application

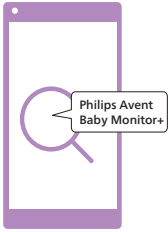

Avant de commencer la procédure de configuration, assurez-vous que :

- vous disposez d'une connexion Internet sans fil (Wi-Fi 2,4 GHz) ;
- vous êtes suffisamment près du routeur Wi-Fi pour obtenir un bon signal ;
- dans le cas où vous utilisez un répéteur Wi-Fi, votre routeur et votre répéteur Wi-Fi ont le même SSID (nom de réseau) et vous utilisez le même mot de passe pour le routeur et le répéteur ;
- vous disposez du mot de passe de votre réseau Wi-Fi. Connectez toujours l'écoute-bébé à un réseau sécurisé (reportez-vous au chapitre « Sécurité et confidentialité »).

- 1 Assurez-vous que votre appareil intelligent fonctionne sous iOS 11 ou version ultérieure, ou sous Android 5 ou version ultérieure. Téléchargez l'application Philips Avent Baby Monitor+ depuis l'App Store ou Google Play. Utilisez les mots-clés « Philips Avent Baby Monitor+ » pour rechercher l'application.

- 2 Lancez l'application.

Conseil : Vous obtiendrez de meilleurs résultats si vous connectez votre appareil à Internet via le réseau Wi-Fi. Dans ce cas, celui-ci utilise automatiquement le réseau Wi-Fi pour se connecter à votre écoute-bébé. Lorsqu'il n'y a pas de connexion Wi-Fi à Internet, votre appareil intelligent bascule sur sa connexion de données mobile 3G ou 4G. L'utilisation de cette connexion de données peut entraîner des frais supplémentaires de la part de votre fournisseur, selon votre abonnement.

- 3 Suivez les instructions à l'écran pour créer un compte.

- a Assurez-vous que vous utilisez une adresse e-mail active sur laquelle vous êtes toujours joignable.
- b Utilisez un mot de passe fort (consultez le chapitre « Sécurité et confidentialité »).
- c Lorsque vous recevez l'e-mail de vérification, suivez les instructions indiquées dans cet e-mail pour poursuivre la configuration de votre compte.

- 4 Suivez les instructions de l'application pour configurer votre écoute-bébé.



Gestion du compte

Il existe différents droits d'accès pour l'utilisateur administrateur et les utilisateurs invités. Vous pouvez inviter des parents ou des amis en tant qu'invités et leur permettre de surveiller votre bébé sur leurs appareils intelligents.

	Utilisateur administrateur	Utilisateurs invités
Surveillance	Vidéo Son Arrière-plan Température	Vidéo Son Arrière-plan Température
Alertes	Détection sonore Détection de mouvements Détection de plage de températures	N/D
Fonctions d'apaisement	Veilleuse, sons apaisants, berceuses, fonction talkie-walkie Enregistrements vocaux	Veilleuse, sons apaisants, berceuses, fonction talkie-walkie
Gestion du compte	Invitation des utilisateurs invités	N/D

Remarque : Il n'y a qu'un seul compte administrateur par écoute-bébé. Ne partagez pas vos identifiants d'administrateur avec des personnes extérieures à votre foyer.

Sécurité et confidentialité

Sécurité réseau

N'utilisez pas l'application sur un réseau Wi-Fi non sécurisé. Nous vous conseillons d'utiliser l'écoute-bébé uniquement sur un réseau Wi-Fi protégé par un chiffrement WPA2 ou supérieur. Avec l'application, vous pouvez également utiliser le réseau de données de votre téléphone (souvent appelé 3G ou 4G).

Les relais Wi-Fi dans les lieux publics, tels que les aéroports et les hôtels, sont très pratiques, mais ils ne sont pas souvent sécurisés.

Nous vous conseillons d'utiliser l'écoute-bébé uniquement sur un réseau Wi-Fi protégé par un chiffrement WPA2 ou supérieur. Nous vous conseillons de ne pas utiliser l'écoute-bébé sur un réseau utilisant le chiffrement WEP.

Remarque : Les réseaux Wi-Fi ne nécessitant pas de mot de passe ne sont pas sécurisés.

Mots de passe fort

Les mots de passe sont essentiels pour protéger votre réseau Wi-Fi et votre compte contre tout accès non autorisé. Plus votre mot de passe est fort, mieux votre réseau Wi-Fi et votre compte sont protégés.

Les règles pour un mot de passe fort sont les suivantes :

- 1 Il contient au moins 8 caractères.
- 2 Il ne contient pas votre nom, le nom de votre bébé, un autre nom réel ou un nom de marque.
- 3 Il ne contient pas un mot complet.
- 4 Il est très différent des mots de passe que vous avez utilisés auparavant.
- 5 Il contient des caractères d'au moins deux des catégories suivantes :
 - Lettres, par exemple : A, B, C ou a, b, c
 - Chiffres : 0, 1, 2, 3, 4, 5, 6, 7, 8, 9
 - Symboles, par exemple : _ . @ \$

Sécurité des données personnelles

Avant de jeter l'appareil, restaurez les paramètres usine de votre unité bébé en appuyant sur le bouton marche/arrêt pendant 10 secondes lorsque l'unité bébé est allumée afin de supprimer, et donc de protéger, vos données personnelles.

Si vous l'avez acheté d'occasion, nous vous conseillons d'effectuer les étapes suivantes pour restaurer les paramètres usine de votre unité bébé afin de protéger votre appareil :

Allumez votre unité bébé.

Une fois que le voyant est passé de l'orange au vert ou au blanc, appuyez sur le bouton marche/arrêt pendant plus de 10 secondes jusqu'à ce que le voyant clignote entre le vert et l'orange. Les paramètres usine de l'unité bébé sont alors restaurés.

Si vous ne restaurez pas les paramètres usine, Philips ne peut être tenue responsable des performances et des fonctionnalités de l'appareil, et la sécurité de vos données personnelles pourrait être compromise.

Mise à disposition des mises à jour de sécurité

Nous surveillons en permanence la sécurité du logiciel de ce produit. Si nécessaire, des mises à jour de sécurité seront fournies par le biais des mises à jour logicielles. Des mises à jour logicielles peuvent également être fournies pour offrir des correctifs, améliorer les performances ou intégrer de nouvelles fonctionnalités. Les mises à jour peuvent être fournies dans le micrologiciel de l'unité bébé et de l'unité parents, ou dans l'application mobile. Les mises à jour sont transmises via une connexion sans fil au produit, sans nécessiter de câbles ou d'équipements spéciaux.

Philips fournira les mises à jour nécessaires pendant une période d'au moins deux ans après la livraison du produit.

Compatibilité système

Compatibilité iOS : 11 ou plus récent

Compatible Android : 5 ou plus récent

Emplacement de l'écoute-bébé



Avvertissement : Câble long. Risque d'étranglement !

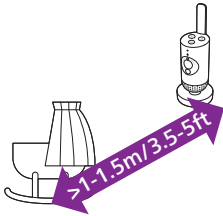

1 Pour une détection des sons optimale, veillez à ce que l'unité bébé ne soit pas éloignée de plus de 1,5 mètre de votre bébé. Assurez-vous que l'unité bébé se trouve à au moins 1 mètre du bébé afin d'éviter tout risque d'étranglement.

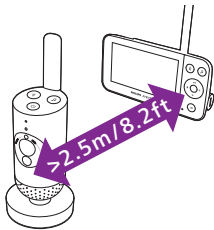

2 Pour éviter tout effet Larsen, veillez à placer l'unité parents à au moins 2,5 mètres de l'unité bébé.

Remarque : Si vous utilisez un téléphone sans fil, un système de transmission vidéo sans fil, un réseau Wi-Fi, un four à micro-ondes ou un appareil Bluetooth fonctionnant à 2,4 GHz et que vous rencontrez des problèmes d'interférences sur l'unité parents ou l'unité bébé, déplacez l'unité parents jusqu'à ce que les interférences disparaissent.

3 Il y a deux façons de positionner l'unité bébé :

- Placez l'unité bébé sur une surface stable, plane et horizontale.
- Fixez l'unité bébé au mur à l'aide de vis (non fournies).

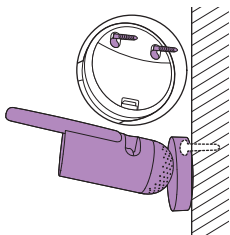

Conseil : Le gabarit de montage mural (voir le chapitre « Support mural »), qui permet de fixer l'unité bébé au mur, est disponible à la fin du présent mode d'emploi.

Conseil : Disposez l'unité bébé en hauteur pour obtenir une bonne vue d'ensemble du lit ou du parc de l'enfant.

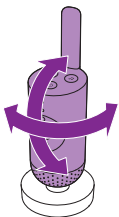

4 Orientez l'unité bébé de façon à voir parfaitement votre bébé.

Portée

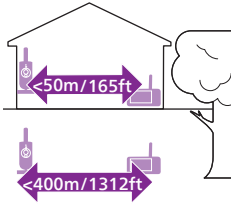

La portée maximale est de 50 mètres en intérieur et de 400 mètres en extérieur. La portée de l'écoute-bébé varie en fonction de l'environnement et des facteurs d'interférence. Les matériaux mouillés et humides provoquent tellement d'interférences que la perte de portée peut être totale.

Matériaux secs	Épaisseur du matériau	Perte de portée
Bois, plastique, carton, verre (sans métal, fil de fer ou plomb)	< 30 cm	0-10%
Brique, contreplaqué	< 30 cm	5-35%
Béton armé	< 30 cm	30-100%
Grilles ou barres métalliques	< 1 cm	90-100%
Plaques de métal ou d'aluminium	< 1 cm	100%

Fonctions et paramètres

Voyant d'état

Orange

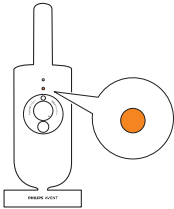

1 Orange fixe : L'unité bébé démarre.

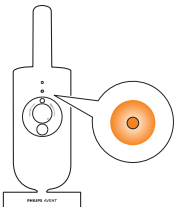

2 Orange clignotant : L'unité bébé met à niveau son micrologiciel. Ne l'éteignez pas pendant la mise à niveau.

Remarque : L'unité bébé peut s'éteindre brièvement pendant la mise à niveau du micrologiciel.

Vert

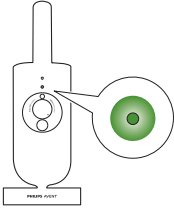

Vert fixe : L'unité bébé est prête à se connecter à l'unité parents.

Blanc

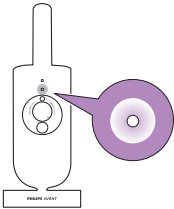

Blanc fixe : L'unité bébé est prête à se connecter à l'unité parents et à l'application.

Rouge (uniquement pour la configuration)

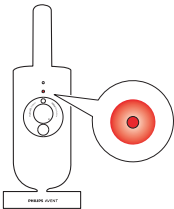

1 Rouge clignotant : Vous avez saisi un SSID ou un mot de passe incorrect.

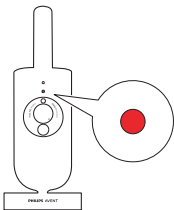

2 Rouge fixe : L'unité bébé ne parvient pas à se connecter à Internet.

Violet

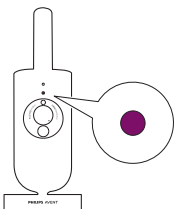

Violet fixe : Le streaming vidéo en direct est activé pour un ou plusieurs utilisateurs de l'application.

Volume

Vous pouvez régler le volume du haut-parleur de l'unité parents à votre convenance.

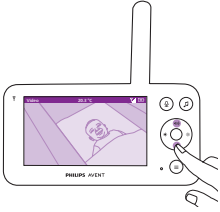

1 Pour régler le volume, appuyez sur la partie inférieure ou supérieure du bouton de commande.

2 La barre de volume s'affiche à l'écran pour indiquer le niveau de volume sélectionné.

Remarque : Si le volume est élevé, l'unité parents consomme plus d'énergie.

Remarque : Lorsque la barre de volume est au minimum, le volume est coupé. L'unité parents affiche une icône de sourdine dans la barre d'état et vous ne recevez que les alertes et la vidéo de l'unité parents.



Luminosité de l'affichage

Vous pouvez régler la luminosité de l'écran de l'unité parents à votre convenance.

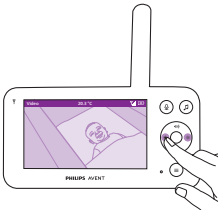

1 Pour régler la luminosité de l'écran de l'unité parents, appuyez sur la partie gauche ou droite du bouton de commande.

2 La barre de niveau de luminosité s'affiche à l'écran pour indiquer la luminosité sélectionnée.

Remarque : L'unité parents consomme plus d'énergie lorsque la luminosité est élevée.

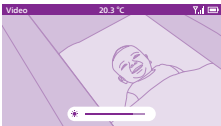

Voyants de niveau sonore

L'unité parents surveille en permanence le niveau sonore dans la chambre de votre bébé. Les voyants de niveau sonore de l'unité parents vous indiquent si un son est capté dans la chambre de bébé.

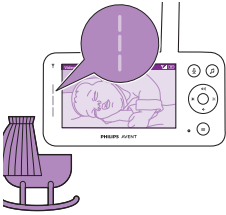

Tant qu'aucun son n'a été détecté, les voyants de niveau sonore restent éteints.

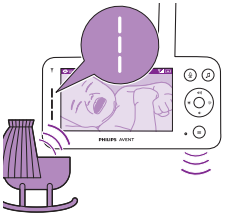

Lorsque l'unité bébé détecte un son, un ou plusieurs voyants de niveau sonore de l'unité parents deviennent blancs. Le nombre de voyants dépend de l'intensité du son détecté.

Modes et sensibilité

Cet écoute-bébé propose trois modes pour surveiller votre bébé : Video, Audio, Eco.

Le niveau de sensibilité de l'unité bébé définit ce que vous entendez dans l'unité parents. Lorsque le niveau défini est élevé, vous entendez de nombreux sons, y compris de légers bruits de fond. Lorsque le niveau de sensibilité défini est faible, vous n'entendez que les sons les plus forts.

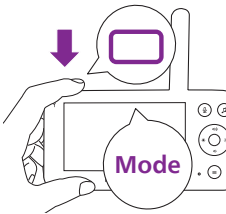

Lorsque l'écoute-bébé est allumé, appuyez sur le bouton de mode situé en haut à gauche de l'unité parents, puis appuyez sur la partie supérieure ou inférieure du bouton de commande pour passer d'un mode à l'autre. Pour sélectionner le mode souhaité, appuyez sur le bouton de confirmation.

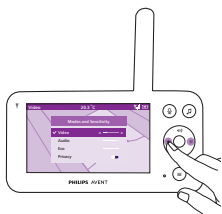

Pour sélectionner différents niveaux de sensibilité en fonction des différents modes, appuyez sur la partie gauche ou droite du bouton de commande.

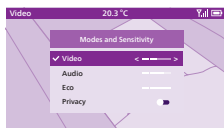

L'écran affiche le mode sélectionné.

Le mode sélectionné est également indiqué dans la barre d'état.

Lors de la mise sous tension de l'appareil, c'est le dernier mode utilisé qui est actif.

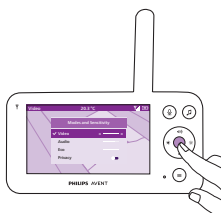

Si votre bébé émet uniquement des sons de faible intensité, définissez la sensibilité de l'unité bébé sur un niveau élevé sur l'unité parents.

Plus les sons émis par votre bébé sont forts, plus vous pouvez diminuer la sensibilité sur l'unité parents.

Remarque : En modes Audio et Vidéo, vous entendrez un son continu si le niveau de sensibilité est réglé au maximum. Sinon, les sons de faible intensité seront inaudibles.

Conseil : Le niveau de sensibilité peut être réglé de façon à ce que vous puissiez toujours entendre votre bébé sans être dérangé par d'autres sons. En cas de bruits de fond importants, désactivez la sensibilité pour ne pas les entendre sur l'unité parents.

Appuyez sur le bouton de confirmation pour enregistrer le nouveau paramètre.

Mode vidéo

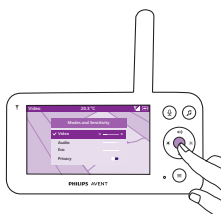

1 Appuyez sur le bouton de mode situé en haut à gauche de l'unité parents.

2 Appuyez sur le bouton de confirmation pour sélectionner le mode Vidéo.

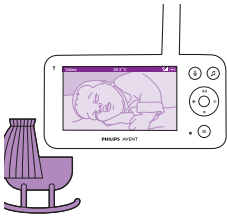

Lorsque le mode Vidéo est activé, l'écran est toujours allumé.

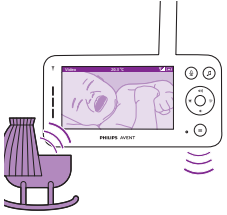

Remarque : Le niveau de sensibilité doit être réglé au maximum pour entendre les sons en continu sur l'unité parents.

Mode Audio

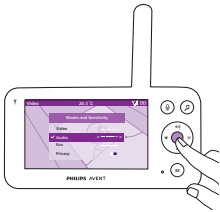

- 1 Appuyez sur le bouton de mode situé en haut à gauche de l'unité parents.
- 2 Appuyez sur la partie inférieure du bouton de commande pour passer en mode Audio.
- 3 Appuyez sur le bouton de confirmation pour sélectionner le mode Audio.

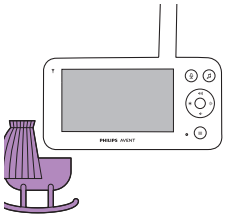

Lorsque le mode Audio est activé, l'écran de l'unité parents s'éteint au bout de 3 secondes.

Remarque : La barre d'état n'est pas visible lorsque l'écran est éteint.

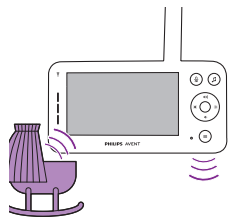

Remarque : Le voyant blanc « link » indique que l'unité parents est toujours sous tension et connectée à l'unité bébé.

Remarque : Lorsque le niveau de sensibilité n'est pas réglé au maximum, les sons de faible intensité sont inaudibles.

Remarque : Le niveau de sensibilité doit être réglé au maximum pour entendre les sons en continu sur l'unité parents. Pour plus d'informations, consultez le chapitre « Modes et sensibilité ».

Si votre bébé émet un son, les voyants de niveau sonore s'allument et les sons détectés par l'unité bébé sont transmis à l'unité parents. Tant qu'aucun son n'a été détecté, les voyants de niveau sonore restent éteints.

Mode Éco

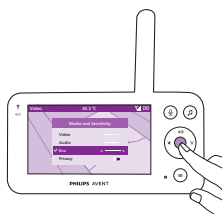

- 1 Appuyez sur le bouton de mode situé en haut à gauche de l'unité parents.
- 2 Appuyez sur la partie inférieure du bouton de commande pour passer en mode Éco.
- 3 Appuyez sur le bouton de confirmation pour sélectionner le mode Éco.

Remarque : Lorsque l'écran est allumé, le mode sélectionné est visible dans la barre d'état. La barre d'état n'est pas visible lorsque l'écran est éteint.

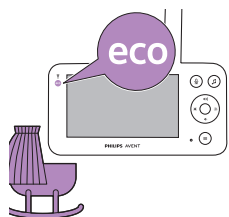

Les voyants d'affichage et de niveau sonore s'éteignent lorsqu'aucun son n'est détecté pendant 20 secondes. Le voyant du mode Éco devient blanc pour indiquer que l'unité parents est toujours sous tension et que le mode Éco est actif.



Si l'unité bébé détecte un son, l'écran et le volume de l'unité parents sont immédiatement réactivés. La vidéo et les sons sont transmis à l'unité parents et les voyants de niveau sonore s'allument en blanc. Tant qu'aucun son n'a été détecté, les voyants de niveau sonore restent éteints.

Remarque : Le niveau sonore minimum pour activer le son et l'écran est défini par le réglage de la sensibilité.

Fonction de confidentialité

Le mode Confidentialité vous permet de désactiver temporairement le flux en direct de la caméra vers l'application. Vous pouvez toujours surveiller votre bébé à partir de l'unité parents dans le mode sélectionné.

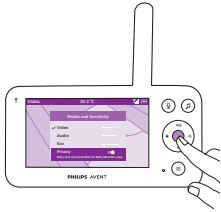

- 1 Appuyez sur le bouton de mode situé en haut à gauche de l'unité parents.
- 2 Appuyez sur la partie inférieure du bouton de commande pour activer la fonction de confidentialité.
- 3 Appuyez sur le bouton de confirmation pour sélectionner la fonction de confidentialité.

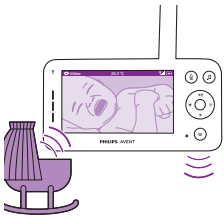

Lorsque le mode Confidentialité est activé, vous pouvez toujours surveiller votre bébé depuis l'unité parents dans le mode sélectionné.

Remarque : Lorsque l'écran est allumé, l'indicateur de la fonction de confidentialité s'affiche dans la barre d'état. La barre d'état n'est pas visible lorsque l'écran est éteint.



Vous ne pouvez pas surveiller votre bébé à partir de l'application lorsque la fonction de confidentialité est activée.

Conseil : Vous recevez une notification push de l'application lorsque la fonction de confidentialité est activée.

Veilleuse

Vous pouvez activer la fonction veilleuse à partir de l'unité parents, de l'unité bébé ou de l'application.

Pour activer la fonction veilleuse depuis l'unité parents, suivez les instructions ci-dessous :

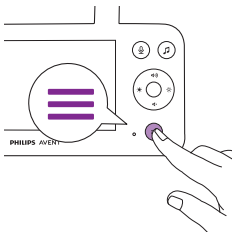

- 1 Appuyez sur le bouton de menu situé en bas à droite de l'unité parents.

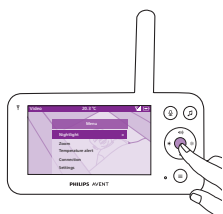

2 Sélectionnez Veilleuse et appuyez sur le bouton de confirmation pour accéder aux options des paramètres.

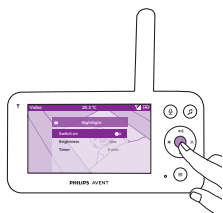

3 Appuyez sur le bouton de confirmation pour activer ou désactiver la fonction veilleuse.

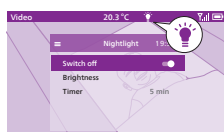

Lorsque la veilleuse est allumée, l'écran affiche une icône en forme d'ampoule dans la barre d'état.

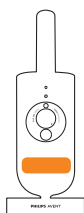

La veilleuse de l'unité bébé s'allume.

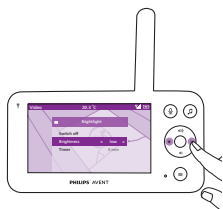

Vous pouvez régler le niveau de luminosité de la veilleuse à partir de l'unité parents.

Appuyez sur la partie droite du bouton de commande pour définir la luminosité sur faible, moyenne ou élevée.

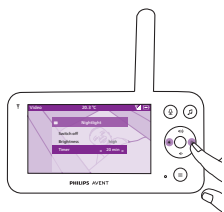

Vous pouvez régler le minuteur de la veilleuse à partir de l'unité parents.

Appuyez sur la partie gauche ou droite du bouton de commande pour sélectionner la durée de votre choix.

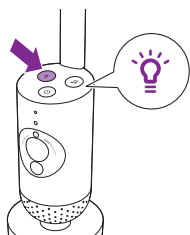

Vous pouvez également contrôler la veilleuse à partir de l'unité bébé.

- 1 Appuyez sur le bouton de la veilleuse de l'unité bébé pour activer la fonction.

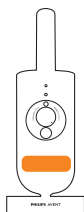

La veilleuse s'allume.

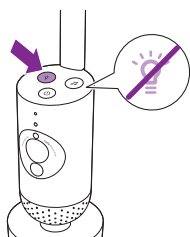

- 2 Appuyez de nouveau sur le bouton de la veilleuse pour l'éteindre.

Sons apaisants

Vous pouvez activer la fonction des sons apaisants à partir de l'unité parents, de l'unité bébé ou de l'application. Pour l'activer à partir de l'unité parents, suivez les instructions ci-dessous :

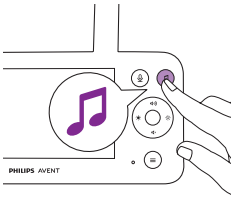

- 1 Appuyez sur le bouton des sons apaisants sur l'unité parents pour ouvrir le menu.

Remarque : Si vous appuyez sur le bouton alors que le menu est déjà ouvert, ce dernier se ferme.

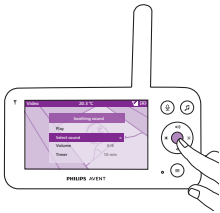

- 2 Appuyez sur la partie inférieure du bouton de commande pour défiler jusqu'à l'élément de menu « Sélectionner son », puis appuyez sur le bouton de confirmation pour accéder à la liste des sons apaisants.

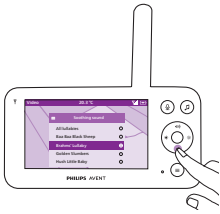

- 3 Pour parcourir la liste, appuyez sur la partie inférieure ou supérieure du bouton de commande.
- 4 Appuyez sur le bouton de confirmation pour sélectionner ou désélectionner celui que vous souhaitez lire. Vous pouvez également sélectionner « Toutes les berceuses » pour lire les 5 premières berceuses.

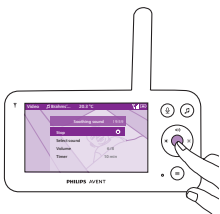

- 5 Naviguez jusqu'à « Lecture » et appuyez sur le bouton de confirmation pour lancer la lecture du son sélectionné.

Si vous souhaitez arrêter, appuyez de nouveau sur le bouton de confirmation.

La barre d'état de l'unité parents indique le nom du son en cours de lecture.

Conseil : Appuyez longuement sur le bouton des sons apaisants pour lancer la lecture du son sélectionné.

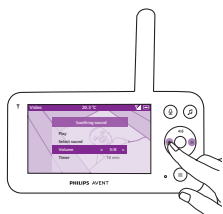

Vous pouvez régler le volume du son ou de la berceuse à partir de l'unité parents.

Appuyez sur la partie gauche ou droite du bouton de commande pour sélectionner le niveau de volume.



Vous pouvez programmer l'arrêt du son apaisant. Pour ce faire, utilisez l'unité parents.

Appuyez sur la partie gauche ou droite du bouton de commande pour sélectionner la durée de votre choix.

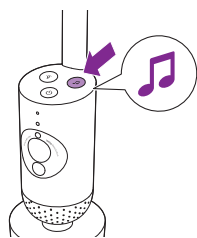

Pour activer la fonction des sons apaisants depuis l'unité bébé, appuyez sur le bouton des sons apaisants de l'unité bébé.



Le dernier son sélectionné sur l'unité parents est lu en continu en fonction du dernier réglage du minuteur.

Pour arrêter les sons apaisants de l'unité bébé, appuyez de nouveau sur le bouton des sons apaisants.

Fonction talkie-walkie

Vous pouvez utiliser la fonction talkie-walkie de l'unité parents pour parler à votre bébé.

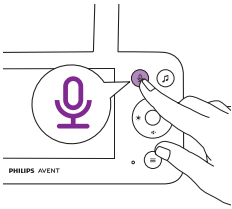

- 1 Appuyez sur le bouton de la fonction talkie-walkie de l'unité parents.



- 2 L'écran de l'unité parents affiche l'icône de la fonction talkie-walkie pour indiquer que la connexion est active. Parlez clairement dans le microphone situé à l'avant de l'unité parents à une distance comprise entre 15 et 30 cm.



Votre bébé peut vous entendre parler dans l'unité parents. En parallèle, vous entendrez tous les sons émis par votre bébé.

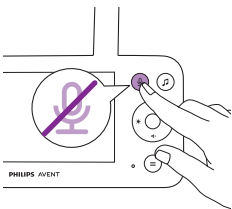

- 3 Lorsque vous avez fini de parler, appuyez de nouveau sur le bouton de la fonction talkie-walkie pour l'éteindre.

Fonctions du menu

Toutes les fonctions décrites dans les sections suivantes peuvent être activées via le menu de l'unité parents.

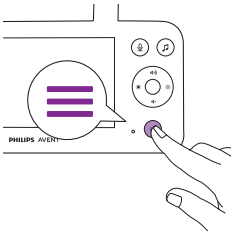

- 1 Appuyez sur le bouton de menu pour accéder à la liste des menus.

Remarque : Pour quitter le menu, appuyez de nouveau sur le bouton de menu.

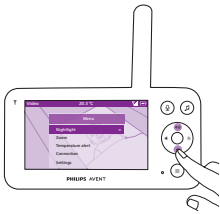

- 2 Utilisez le bouton de commande pour parcourir le menu. L'élément de menu sélectionné est surligné en violet.

Remarque : Si vous êtes déjà dans l'un des sous-menus et que vous souhaitez passer d'une fonction à l'autre, appuyez de nouveau sur le bouton du menu pour revenir au menu principal.

Remarque : Si vous êtes dans le menu et y restez sans appuyer sur aucun bouton pendant 8 secondes, le menu se ferme et les paramètres modifiés ne sont pas enregistrés.

Zoom

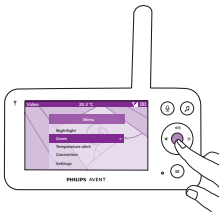

- 1 Appuyez sur le bouton de confirmation pour accéder au menu Zoom.

- 2 Appuyez sur le bouton de confirmation pour régler l'image de la vidéo. Utilisez la partie supérieure/inférieure/droite/gauche du bouton de commande pour sélectionner la partie de l'image affichée sur l'unité parents.

- 3 Appuyez sur le bouton de menu pour enregistrer le nouveau paramètre et quitter le menu.

- 4 Si vous souhaitez effectuer un zoom arrière sur l'image de l'unité parents, accédez au menu Zoom et désactivez la fonction zoom.

Conseil : Appuyez sur le bouton de confirmation pendant deux secondes pour accéder rapidement à la fonction Zoom.



Alerte de température

Le capteur de température vous permet de surveiller la température dans la chambre de votre bébé.

Remarque : La température de la chambre de votre bébé est indiquée dans la barre d'état de l'unité parents.

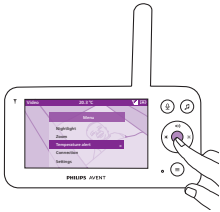

- 1 Appuyez sur le bouton de confirmation pour accéder au menu d'alerte de température.

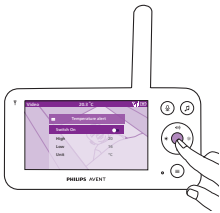

- 2 Pour activer ou désactiver l'alerte de température, appuyez sur le bouton de confirmation.

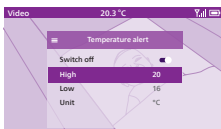

- 3 Pour modifier les températures maximale et minimale de l'alerte de température, sélectionnez les températures souhaitées dans le menu de température.

Conseil : Vous pouvez passer des degrés Celsius (°C) aux degrés Fahrenheit (°F) en sélectionnant l'unité appropriée.



- 4 Appuyez sur la partie gauche du bouton de commande pour enregistrer le nouveau paramètre et revenir au menu principal.
- 5 L'unité parents affiche cette alerte lorsque la température mesurée se situe en-dehors des valeurs minimale et maximale.

Connexion

Cette fonction de menu vous permet de choisir entre les différentes options de connexion. Le paramètre Wi-Fi Direct + permet d'étendre la portée sans fil entre la caméra et l'unité parents en utilisant votre routeur Wi-Fi domestique comme pont.

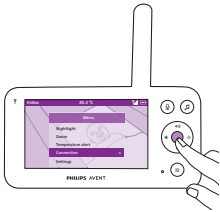

- 1 Appuyez sur le bouton de confirmation pour accéder au menu de connexion.

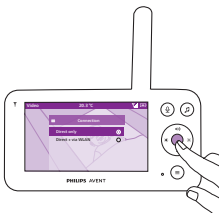

- 2 Appuyez sur la partie supérieure ou inférieure du bouton de commande et sur le bouton de confirmation pour sélectionner la connexion souhaitée.

Paramètres



Appuyez sur le bouton de confirmation pour accéder au menu des paramètres.

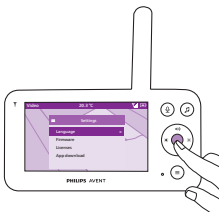

Vous pouvez modifier la langue de l'unité parents.

- 1 Appuyez sur le bouton de confirmation pour accéder à la liste des langues.
- 2 Appuyez sur la partie supérieure ou inférieure du bouton de commande pour faire défiler toutes les langues, puis appuyez sur le bouton de confirmation pour sélectionner la langue souhaitée.

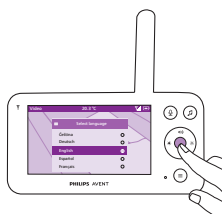

- 3 Appuyez sur le bouton de confirmation pour enregistrer le nouveau paramètre et revenir au menu principal.

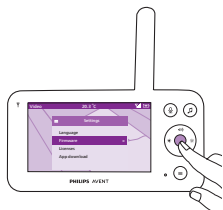

Vous pouvez vérifier et mettre à jour le micrologiciel de l'unité parents.

- 1 Appuyez sur le bouton de confirmation pour accéder au menu de micrologiciel.



- 2 L'écran indique la dernière version du micrologiciel de l'unité parents et de l'unité bébé.

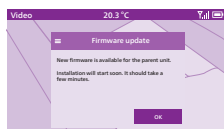

Remarque : Si vous voyez une mise à jour, mettez à jour le micrologiciel pour optimiser les performances du produit.

Conseil : Assurez-vous que l'unité parents est branchée sur une prise de courant avec l'adaptateur fourni et qu'elle est placée à proximité de l'unité bébé pour effectuer la mise à jour.

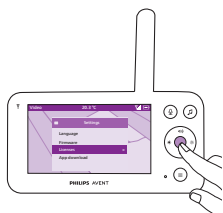

Vous pouvez vérifier la licence logicielle de l'unité parents/l'écoute-bébé.

- 1 Appuyez sur le bouton de confirmation pour accéder à la fonction de licence.

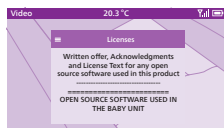

- 2 L'écran affiche les informations relatives à la licence de votre écoute-bébé.

Nettoyage et entretien

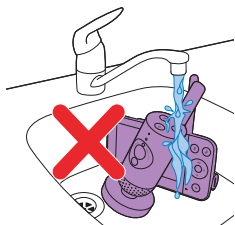

Avertissement : Ne plongez jamais l'unité parents, l'unité bébé et l'adaptateur secteur dans l'eau et ne les passez pas sous le robinet pour les nettoyer.



Avertissement : N'utilisez pas de spray ni de détergents liquides.

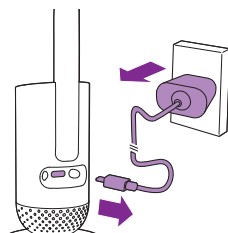

- 1 Éteignez l'unité bébé, débranchez l'adaptateur secteur de l'unité bébé et débranchez l'adaptateur secteur de la prise secteur.

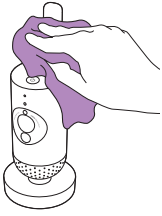

2 Nettoyez l'unité bébé avec un chiffon sec.

Remarque : Les saletés et les traces de doigts sur l'objectif de l'unité bébé rendent la caméra moins efficace. Évitez de toucher l'objectif avec les doigts.

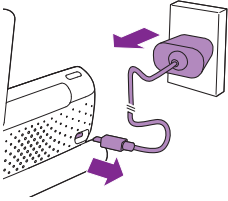

3 Éteignez l'unité parents, débranchez l'adaptateur secteur de l'unité parents et de la prise secteur.

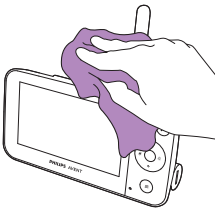

4 Nettoyez l'unité parents avec un chiffon sec.

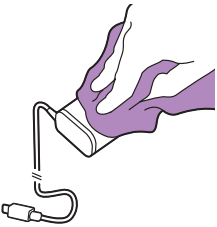

5 Nettoyez les adaptateurs avec un chiffon sec.

Rangement

Lorsque vous n'utilisez pas l'écoute-bébé pendant une longue période, rangez l'unité parents, l'unité bébé et les adaptateurs dans un endroit frais et sec.

Commande d'accessoires

Pour acheter des accessoires ou des pièces de rechange, consultez le site Web www.philips.com/parts-and-accessories ou rendez-vous chez votre revendeur Philips. Vous pouvez aussi contacter le Service Consommateurs Philips de votre pays (ses coordonnées figurent dans le dépliant de garantie internationale).

Recyclage



Ce symbole signifie que les produits électriques et les batteries ne doivent pas être jetés avec les ordures ménagères.

Respectez la réglementation de votre pays concernant la collecte sélective des produits électriques et des batteries.

Informations sur l'environnement

Tout emballage superflu a été supprimé. Nous avons essayé de faire en sorte que l'emballage soit facile à trier avec seulement deux matériaux : carton et polyéthylène (sacs, mousse de protection).

Retrait de la batterie rechargeable intégrée

La batterie rechargeable intégrée doit être retirée exclusivement par un professionnel qualifié lors de la mise au rebut de l'appareil. Avant d'enlever la batterie, assurez-vous que l'appareil est débranché de la prise secteur et que la batterie est complètement vide.

Remarque : Respectez toutes les mesures de sécurité nécessaires lorsque vous utilisez des outils pour ouvrir l'appareil ou retirer la batterie rechargeable.

Remarque : Lorsque vous manipulez une batterie, assurez-vous de bien sécher vos mains, le produit et la batterie.

Remarque : Pour éviter un court-circuit accidentel de la batterie une fois celle-ci retirée, ne laissez pas les bornes de la batterie entrer en contact avec des objets métalliques (par exemple, des pièces de monnaie, des épingles, des bagues). Ne les emballez pas dans du papier d'aluminium. Collez les bornes de la batterie avec du ruban adhésif ou mettez la batterie dans un sac en plastique avant de la jeter.

Procédure :

- 1 Utilisez une pièce de monnaie pour accéder au logement de la batterie à l'arrière de l'unité parents.
- 2 Retirez les 2 pieds en caoutchouc situés sous l'unité parents.
- 3 Retirez les 2 vis désormais visibles sous l'unité parents.
- 4 Retirez le logement de la batterie de l'unité parents.
- 5 Retirez la batterie.

Si votre pays ne propose pas de système de collecte/recyclage des produits électroniques, vous pouvez protéger l'environnement en retirant et en recyclant la batterie avant de mettre le produit au rebut.

Garantie et assistance

Si vous avez besoin d'aide ou d'informations, consultez la page www.philips.com/support ou lisez le dépliant de garantie internationale.

Informations générales

Batterie rechargeable au lithium-ion (2 600 mAh)

Bande de fréquences Wi-Fi : IEEE 802.11 b/g/n 2,4 GHz

Puissance de radiofréquence maximale : ≤ 20 dBm p.i.r.e

Bloc d'alimentation :

Modèle : ASSA105x-050100

Entrée : 100-240 V 50/60 Hz $\sim 0,35$ A

Sortie : 5 V \equiv 1 A, 5 W

x = E (fiche UE) / x = B (fiche RU)

x = C (fiche AU) / x = F (fiche KR)

Rendement moyen en mode actif : $\geq 73,62$ %

Consommation hors charge (W) : $< 0,1$ W

Dépannage

Cette rubrique présente les problèmes les plus courants que vous pouvez rencontrer avec votre appareil. Si vous ne parvenez pas à résoudre votre problème à l'aide des informations ci-dessous, rendez-vous sur le site Web www.philips.com/support et consultez la liste des questions fréquemment posées ou contactez le Service Consommateurs Philips de votre pays.

COMMENT UTILISER/CONNECTER LES UNITÉS

Problème	Solution
Pourquoi l'unité parents ne se charge-t-elle pas lorsque je la branche ?	Il y a peut-être un problème de batterie. Vérifiez le voyant d'état de la batterie de l'unité parents. S'il est rouge fixe, contactez le Service Consommateurs de votre pays.
Je ne parviens pas à télécharger et installer l'application. Que puis-je faire ?	Vérifiez si l'un des facteurs suivants empêche le téléchargement. Votre signal Wi-Fi est-il stable et suffisamment puissant ? Votre appareil intelligent fonctionne-t-il sous iOS 11 ou version ultérieure, Android version 5 ou ultérieure ? Disposez-vous de suffisamment d'espace sur votre appareil intelligent pour installer l'application ? Avez-vous saisi le bon mot de passe pour l'App Store ou Google Play ?
Pourquoi ne puis-je pas établir de connexion entre l'unité parents et l'unité bébé ? Pourquoi la connexion est-elle perdue de temps à autre ? Pourquoi y-a-t-il des coupures de son ?	Les unités-bébé et parents sont probablement à la limite de la portée maximale, ou d'autres appareils sans fil fonctionnant à 2,4 GHz produisent des interférences. Déplacez les unités, rapprochez-les ou éteignez les autres appareils sans fil fonctionnant à 2,4 GHz (ordinateurs portables, téléphones mobiles, four à micro-ondes, etc.). Le rétablissement de la connexion entre les unités peut prendre jusqu'à 15 secondes. Vous avez peut-être plusieurs écoute-bébés, ou l'unité bébé et l'unité parents sont peut-être trop rapprochées. Pour éviter les interférences, éloignez-les d'au moins 1,5 mètre.
Comment restaurer les paramètres usine de l'unité bébé ?	Vous pouvez restaurer les paramètres usine de l'unité bébé en maintenant le bouton marche/arrêt enfoncé pendant 10 secondes. L'unité bébé redémarre et le voyant clignote en vert et en orange. Les paramètres usine sont restaurés lorsque le voyant devient vert fixe. Tous les paramètres sont supprimés après la restauration des paramètres usine, y compris les SSID et les mots de passe du routeur Wi-Fi connecté et des utilisateurs connectés à l'application. Vous pouvez restaurer les paramètres usine de l'unité bébé si vous cessez d'utiliser le produit et souhaitez le céder à un nouvel utilisateur.

INDICATIONS SUR L'UNITÉ PARENTS

Problème	Solution
Que signifie la couleur du voyant d'état de la batterie ?	Lorsque l'unité parents est branchée sur le secteur, la couleur du voyant d'état de la batterie est : <ul style="list-style-type: none">* Blanc fixe : La batterie est entièrement chargée.* Orange fixe : La batterie est en charge.* Rouge fixe : Problème de batterie. Contactez le Service Consommateurs de votre pays.
	Lorsque l'unité parents n'est pas branchée sur le secteur, la couleur du voyant d'état de la batterie est : <ul style="list-style-type: none">* Orange clignotant : La batterie est presque vide (moins de 10 %). Dans ce cas, chargez la batterie.
Pourquoi la durée de charge de l'unité parents peut-elle dépasser les 3 heures ?	L'unité parents est peut-être allumée pendant la charge. La charge de l'unité parents prend plus de temps si l'écran reste allumé. Éteignez l'unité parents pendant la charge pour réduire le temps de charge. La température a peut-être dépassé la tolérance de charge, ce qui peut déclencher un mécanisme de sécurité entraînant la coupure du circuit de charge. Pour reprendre la charge, éloignez la station de charge des sources de chaleur comme les radiateurs, les bouches d'air chaud, les poêles ou d'autres appareils (par exemple, des amplificateurs) produisant de la chaleur.
	Vous n'utilisez peut-être pas le bon adaptateur secteur. Si vous voyez l'icône de gauche, cela signifie qu'un adaptateur inapproprié a été détecté. Pour des performances de charge optimales, utilisez toujours l'adaptateur fourni.
Comment redémarrer l'unité parents ?	Vous pouvez redémarrer l'unité parents en maintenant le bouton marche/arrêt enfoncé pendant 10 secondes. L'unité parents redémarre. Les informations utilisateur spécifiques enregistrées dans la mémoire de l'unité parents, telles que le mode utilisateur, les paramètres de luminosité, le volume, le choix de la berceuse et le choix du zoom sont conservées.

BRUIT/SON

Problème	Solution
Pourquoi l'application, l'unité parents et/ou l'unité bébé produisent-elles un bruit aigu ?	L'application, l'unité parents et l'unité bébé sont peut-être trop rapprochées. Vérifiez qu'elles sont situées à au moins 2,5 mètres l'une de l'autre. Le volume de l'unité parents ou de l'application est peut-être trop élevé. Diminuez le volume de l'unité parents ou de l'application.

BRUIT/SON

Problème	Solution
Je n'entends aucun son/ Je n'entends pas mon bébé pleurer. Pourquoi ?	L'unité parents est peut-être en mode silencieux. Appuyez sur la partie supérieure du bouton de commande et réglez le volume. Vous avez peut-être désactivé le son de l'application. Pour réactiver le son, appuyez sur l'icône de sourdine sur l'écran.
	Le niveau de sensibilité défini est trop bas. Augmentez le niveau de sensibilité dans le menu de l'unité parents ou dans l'application.
	L'unité bébé est peut-être trop éloignée de votre bébé. Pour une détection des sons optimale, assurez-vous que l'unité bébé n'est pas à plus de 1,5 mètre de votre bébé. Une distance de moins de 1 mètre augmente le risque d'étranglement.
Pourquoi l'application ou l'unité parents réagit-elle trop rapidement aux autres sons que ceux émis par mon bébé ?	Le niveau de sensibilité réglé est peut-être trop élevé. Lorsque votre bébé émet des sons de faible intensité, la sensibilité doit être plus élevée. En revanche, si votre bébé émet des sons de forte intensité, vous pouvez diminuer le niveau de sensibilité. Vous pouvez modifier la sensibilité de votre écoute-bébé dans le menu de l'unité parents.

DURÉE DE FONCTIONNEMENT/PORTÉE

Problème	Solution
Pourquoi mon écoute-bébé ne fonctionne-t-il qu'à une distance bien plus courte que ce qui est indiqué dans ce mode d'emploi ?	La portée spécifiée entre l'unité parents et l'unité bébé est de 400 mètres maximum. Elle est valable uniquement en extérieur, en plein air et en ligne droite. En fonction de l'environnement et d'autres éléments perturbateurs, la portée peut s'avérer inférieure (consultez le tableau du chapitre « Portée »). En intérieur, la portée peut aller jusqu'à 50 mètres, mais elle est également limitée par le nombre et le type de murs et/ou de plafonds entre l'unité parents et l'unité bébé.

AFFICHAGE vidéo

Problème	Solution
Pourquoi y a-t-il des interférences sur l'unité parents ? Pourquoi l'écran de l'unité parents clignote-t-il ? Pourquoi l'unité parents émet-elle un bourdonnement ?	Des interférences peuvent se produire lorsque l'unité parents est hors de portée de l'unité bébé ; si de nombreux murs ou plafonds séparent les unités-bébé et parents ; ou lorsque des appareils sans fil fonctionnant à 2,4 GHz sont allumés (four à micro-ondes, routeur Wi-Fi, etc.). Déplacez l'unité parents, rapprochez-la de l'unité bébé ou éteignez les autres appareils sans fil.
Pourquoi l'image à l'écran n'est-elle pas nette ?	Il se peut que l'objectif de l'unité bébé soit sale. Nettoyez l'objectif avec un chiffon sec. La résolution vidéo s'ajuste automatiquement lorsque vous éloignez trop l'unité parents de l'unité bébé. Rapprochez l'unité parents de l'unité bébé.

AFFICHAGE vidéo

Les images sont en noir et blanc, et non en couleurs. Pourquoi ?

L'écoute-bébé a basculé en mode de vision nocturne, car la pièce dans laquelle l'écoute-bébé est placé est sombre.

Si la lumière est suffisante dans la pièce, le capteur de luminosité de l'écoute-bébé est peut-être recouvert ou sale. Assurez-vous que ce capteur est bien exposé à la lumière dans la pièce.

Je perds souvent la connexion à l'application. Pourquoi ?

Vérifiez si le voyant d'état est vert. Vérifiez que le signal Wi-Fi dans la pièce où est installé l'écoute-bébé est suffisamment puissant et stable. Si ce n'est pas le cas, vous avez besoin d'un répéteur Wi-Fi pour obtenir un signal fort et stable. Si vous utilisez un répéteur Wi-Fi, assurez-vous que votre routeur et votre répéteur Wi-Fi ont le même SSID et que vous utilisez le même mot de passe pour le routeur et le répéteur.

Si le voyant d'état situé à l'avant de l'écoute-bébé est blanc fixe et que vous continuez de perdre la connexion, il se peut qu'il y ait un problème avec la connexion Internet de votre routeur, de votre appareil intelligent ou de votre écoute-bébé. Pour vérifier le signal Wi-Fi sur votre appareil intelligent ou la vitesse 3G ou 4G, regardez un film, par exemple sur YouTube. Sinon, réinitialisez votre routeur Wi-Fi.

Vous avez peut-être activé la fonction de confidentialité. Vérifiez le voyant d'état de l'unité bébé. S'il est vert, la fonction de confidentialité est activée. Désactivez-la lorsque vous devez consulter l'application.

APPLICATION / CONFIGURATION

Problème

Solution

Je ne parviens pas à configurer l'écoute-bébé. L'écran d'erreur de connexion apparaît à chaque fois. Pourquoi ?

Assurez-vous que votre appareil intelligent utilise le même réseau Wi-Fi que celui auquel vous souhaitez connecter l'écoute-bébé.

Vérifiez le voyant d'état de l'unité bébé. S'il clignote en rouge, le mot de passe Wi-Fi saisi est incorrect. Redémarrez le processus de configuration. Saisissez de nouveau le mot de passe Wi-Fi et assurez-vous qu'il est correct.

Le SSID ou le mot de passe du routeur (nom du réseau) contient peut-être des symboles spéciaux. Si c'est le cas, modifiez le SSID ou le mot de passe de votre routeur en conséquence.

Si le voyant d'état devient rouge fixe lors de la tentative de connexion, cela signifie que l'écoute-bébé est correctement connecté au routeur, mais ne parvient pas à se connecter à Internet. Pour vérifier si vous avez accès au Wi-Fi 2,4 GHz, essayez d'accéder à d'autres applications comme YouTube ou Facebook. Si d'autres applications ne répondent pas, assurez-vous d'avoir accès à Internet. Si vous disposez d'une connexion Internet, le serveur est peut-être temporairement indisponible. Réessayez ultérieurement.

Vous essayez peut-être de connecter l'écoute-bébé à un réseau 5 GHz. Vérifiez que vous avez choisi le SSID d'un réseau qui prend en charge les fréquences de 2,4 GHz.

APPLICATION / CONFIGURATION

Problème	Solution
Mon écoute-bébé ne parvient pas à lire le code QR Wi-Fi sur mon appareil intelligent. Que puis-je faire ?	Veillez à tenir le code QR à une distance d'environ 5-15 cm de l'objectif de l'écoute-bébé. Déplacez légèrement l'appareil intelligent vers le haut, le bas, la gauche ou la droite pour tenir le code QR directement devant l'objectif de l'écoute-bébé. Vous pouvez également essayer de rapprocher ou d'éloigner l'appareil intelligent de l'objectif de l'écoute-bébé pour permettre une mise au point correcte. Assurez-vous qu'il y a suffisamment de lumière dans la pièce, mais évitez une lumière trop vive. Lorsque l'écoute-bébé a lu le code QR, un signal sonore de confirmation retentit et le voyant d'état de l'unité bébé devient blanc.
	Vous n'avez peut-être pas retiré le film de protection de l'objectif de l'écoute-bébé. Retirez-le.
	Vous couvrez peut-être le code QR avec la main. Tenez votre appareil de façon à ne pas couvrir le code QR avec la main.
Je ne parviens pas à voir mon bébé. Quel est le problème ?	Vérifiez que votre signal Wi-Fi est suffisamment puissant dans la pièce où l'écoute-bébé est placé.
	Le voyant d'état Wi-Fi situé à l'avant de l'écoute-bébé doit être blanc fixe.
	Il est possible que trois personnes surveillent déjà votre bébé. L'application autorise uniquement trois personnes à la fois. Si vous disposez de droits d'administrateur, vous pouvez supprimer l'accès de l'un des invités pour pouvoir surveiller à votre tour.
	Vous avez peut-être activé la fonction de confidentialité. Celle-ci désactive temporairement la connexion entre l'unité bébé et le routeur Wi-Fi. Vous pouvez désactiver la fonction de confidentialité dans l'unité parents. (consultez le chapitre « Fonction de confidentialité »).
L'application ne m'avertit pas que le bébé pleure. Pourquoi ?	Vérifiez si l'écoute-bébé est connecté au réseau Wi-Fi. Le voyant d'état situé à l'avant de l'écoute-bébé doit être blanc fixe.
	Le seuil sonore de notification défini est peut-être trop élevé. Dans ce cas, l'application ne vous avertit que lorsque les sons émis par votre bébé sont de forte intensité. Ouvrez le paramètre de l'application pour réduire le seuil sonore afin d'être averti plus tôt.
	Vous avez peut-être coupé le son de votre appareil intelligent. Activez le volume.
	Vérifiez que vous avez activé la fonction de notification dans les paramètres de l'application.
	Vérifiez que vous avez activé la fonction de notification dans les paramètres de votre appareil intelligent.
	Vérifiez si vous disposez des droits de visionnage en tant qu'invité. La fonction de notification est désactivée pour les utilisateurs invités.

APPLICATION / CONFIGURATION

Problème	Solution
Pourquoi mon/ma partenaire et moi-même ne pouvons-nous pas nous connecter à l'écoute-bébé simultanément ?	<p>Si vous souhaitez partager le même accès que votre partenaire, pensez à partager le même compte administrateur pour vous connecter à l'application. La configuration de l'application sur un autre appareil avec un compte de connexion différent déconnecte automatiquement l'utilisateur précédemment connecté.</p> <p>Si vous ne souhaitez pas que votre partenaire dispose d'un accès complet, invitez-le à se connecter en tant qu'utilisateur invité. Les droits d'accès des utilisateurs invités sont limités. Consultez le chapitre « Gestion du compte » pour plus d'informations.</p>
Pourquoi ne puis-je pas parler à l'unité bébé après avoir appuyé sur le bouton de la fonction talkie-walkie de l'application ?	<p>Votre partenaire parle peut-être avec votre bébé avec l'unité parents. L'unité parents a la priorité dans l'utilisation de la fonction talkie-walkie.</p>
Comment puis-je devenir un utilisateur invité ?	<p>Pour devenir un utilisateur invité, vous devez enregistrer un compte d'écoute-bébé connecté Philips Avent avant de pouvoir visionner la diffusion vidéo en direct. Créez le compte comme indiqué dans l'application et indiquez à l'administrateur que vous êtes prêt à recevoir l'invitation.</p>
Je suis déjà un utilisateur invité. Pourquoi ne puis-je rien voir lorsque j'ouvre l'application ?	<p>L'administrateur a peut-être temporairement activé le mode de confidentialité. Vous devriez avoir reçu une notification à ce sujet.</p> <p>L'écoute-bébé est peut-être déconnecté. Pour recevoir une notification lorsque l'écoute-bébé se déconnecte à l'avenir, activez les notifications de l'application dans le menu des paramètres de l'application.</p>
Dois-je garder l'application ouverte pour surveiller mon bébé ?	<p>Non, l'application peut surveiller en arrière-plan pendant que vous faites autre chose. Activez la surveillance en arrière-plan dans le menu des paramètres de l'application. Des notifications s'afficheront à l'écran lorsque votre bébé émettra des sons.</p>
Puis-je utiliser plusieurs écoute-bébés dans la même application ?	<p>Vous pouvez connecter plusieurs écoute-bébés à l'application, mais vous ne pouvez visionner la vidéo que d'un écoute-bébé à la fois. Vous recevrez des notifications des autres écoute-bébés connectés. Si vous recevez une notification et que vous appuyez dessus, l'application vous renvoie directement à l'écoute-bébé en question. Vous pouvez également sélectionner l'écoute-bébé que vous souhaitez afficher dans la liste.</p>
L'écoute-bébé est-il protégé contre le piratage ?	<p>Nous faisons tout notre possible pour empêcher le piratage en émettant des mises à jour de sécurité fréquentes. Assurez-vous de toujours utiliser la dernière version du logiciel de l'application et du micrologiciel de l'écoute-bébé. Si vous perdez votre appareil intelligent, restaurez les paramètres usine de l'écoute-bébé pour supprimer toute connexion avec celui-ci. Vous pouvez également vous connecter à l'application à partir d'un autre appareil intelligent et supprimer votre compte. Si vous êtes le seul administrateur, tous les utilisateurs invités sont également déconnectés de l'écoute-bébé.</p>

APPLICATION / CONFIGURATION

Problème

Solution

J'ai perdu mon appareil intelligent. Comment empêcher des étrangers de voir mon bébé ?

Connectez-vous à l'application depuis un autre appareil intelligent et supprimez votre compte. Si vous êtes le seul administrateur, tous les utilisateurs invités de l'application sont déconnectés de l'écoute-bébé. Vous pouvez également restaurer les paramètres usine de l'écoute-bébé pour désactiver toute connexion avec l'appareil que vous avez perdu. Maintenez le bouton marche/arrêt enfoncé pendant 10 secondes pour restaurer les paramètres usine de l'unité bébé.

Serai-je averti des mises à niveau de l'application ou du logiciel de l'écoute-bébé ?

Oui, vous recevrez une notification sur votre appareil intelligent vous invitant à mettre le logiciel à niveau via l'App Store ou Google Play. Cela se produira périodiquement. Les notifications et les instructions de mise à niveau du micrologiciel de l'écoute-bébé s'afficheront dans l'application.

Mon téléphone ou ma tablette chauffe lorsque j'utilise l'application. Est-ce normal ?

Il se peut que votre appareil chauffe, car il a besoin d'énergie pour fournir une vidéo de haute qualité. Cela n'endommage pas votre appareil. Votre appareil ne chauffe pas lorsque vous exécutez l'application en arrière-plan.

Support mural

Instructions d'impression :

Imprimez cette page à l'échelle 100 % et utilisez le gabarit pour marquer exactement l'emplacement des trous des vis sur le mur.

