

EPSON

ET-2410 Series ET-2910 Series
L3350 Series

Guide d'utilisation



Impression

Copie

Numérisation

Entretien de l'imprimante

Résolution de problèmes

Table des matières

Guide du présent manuel

Présentation des manuels.	6
Consignes de sécurité importantes (manuel papier).	6
Démarrez ici (manuel papier).	6
Guide d'utilisation (manuel numérique).	6
Informations sur les derniers manuels.	6
Recherche d'informations.	6
Impression de certaines pages uniquement.	7
À propos de ce manuel.	8
Repères et symboles.	8
Remarques sur les captures d'écran et illustrations.	8
Références du système d'exploitation.	9
Marques commerciales.	9
Droits d'auteur.	10

Consignes importantes

Consignes de sécurité.	12
Instructions de sécurité pour l'encre.	12
Conseils et avertissements concernant l'imprimante.	13
Conseils et avertissements relatifs à la configuration de l'imprimante.	13
Conseils et avertissements relatifs à l'utilisation de l'imprimante.	13
Conseils et avertissements relatifs à la connexion à l'Internet.	14
Conseils et avertissements relatifs à l'utilisation de l'imprimante avec une connexion sans fil.	14
Conseils et avertissements relatifs au transport ou au stockage de l'imprimante.	14
Remarques sur le mot de passe administrateur.	15
Protection de vos informations personnelles.	16

Nom et fonction des pièces

Avant.	18
À l'intérieur.	18
Arrière.	19

Guide du panneau de commande

Touches et fonctions.	21
Vérifier le statut des voyants et de l'imprimante.	22

Chargement du papier

Précautions de manipulation du papier.	27
Liste des types de papier.	28
Vérifier et modifier les préréglages de la taille du papier et du type du papier avec Web Config.	29
Chargement du papier.	29
Chargement de papier dans le chargeur d'alimentation papier à l'arrière.	29
Chargement de divers types de papier.	31
Chargement d'enveloppes.	31
Chargement de papiers longs.	32

Positionnement des originaux

Mise en place des originaux contre la vitre du scanner.	34
---	----

Impression

Impression de documents.	37
Impression à partir d'un ordinateur.	37
Impression de documents depuis des périphériques mobiles.	52
Impression sur des enveloppes.	55
Impression d'enveloppes depuis un ordinateur (Windows).	55
Impression d'enveloppes depuis un ordinateur (Mac OS).	55
Impression de pages Web.	55
Impression de pages Web depuis un ordinateur.	55
Impression de pages Web depuis des périphériques mobiles.	56
Impression à l'aide d'un service de cloud.	56

Copie

Principes de base de la copie.	59
Réalisation de plusieurs copies.	59

Numérisation

Informations de base sur la numérisation.	61
Qu'est-ce qu'une numérisation ?.	61
Utilisations de la numérisation.	61
Méthodes de numérisation disponibles.	61
Formats recommandés selon l'utilisation.	62
Résolutions recommandées selon l'utilisation.	63

Numérisation d'originaux vers un ordinateur.	63
Numérisation à partir du panneau de commande.	63
Numérisation à partir d'un ordinateur.	64
Numérisation à l'aide de Mopria Scan.	65
Numérisation d'originaux sur un appareil mobile.	65
Numérisation avancée.	66
Numérisation de plusieurs photos à la fois.	66

Entretien de l'imprimante

Vérification des niveaux d'encre.	69
Amélioration de la qualité d'impression, de copie et de numérisation.	69
Réglage de la qualité d'impression.	69
Vérification et nettoyage de la tête d'impression.	71
Exécution de Nettoyage auto.	73
Exécution de Nettoyage de l'encre à haut débit.	74
Prévention de l'obstruction des buses.	75
Alignement de la tête d'impression.	76
Nettoyage du trajet du papier en cas de traces d'encre.	76
Nettoyage de la Vitre du scanner.	76
Nettoyage de l'imprimante.	77
Nettoyer de l'encre renversée.	78

Dans ces situations

Lors du remplacement d'un ordinateur.	80
Économie d'énergie.	80
Économies d'énergie — Windows.	80
Économies d'énergie — Mac OS.	81
Désactiver votre connexion Wi-Fi.	81
Vérification du nombre total de pages entraînées dans l'imprimante.	82
Installation séparée des applications.	82
Vérifier qu'un pilote d'imprimante Epson authentique est installé — Windows.	83
Vérifier qu'un pilote d'imprimante Epson authentique est installé — Mac OS.	85
Reconfiguration de la connexion réseau.	85
Réglage des paramètres lors de la connexion à un ordinateur.	85
Réglage des paramètres lors de la connexion à un appareil mobile.	86
Définition des paramètres Wi-Fi depuis le panneau de commande.	87
Vérification du statut de connexion du réseau de l'imprimante (rapport de connexion réseau).	89

Messages et solutions sur le rapport de connexion réseau.	90
Connexion directe d'un appareil mobile et d'une imprimante (Wi-Fi Direct).	96
À propos de Wi-Fi Direct.	96
Connexion de périphériques par Wi-Fi Direct.	96
Modification des paramètres Wi-Fi Direct (Simple AP).	98
Ajouter ou modifier la connexion de l'imprimante.	98
Pour configurer une imprimante sur plusieurs ordinateurs.	98
Passer d'une connexion Wi-Fi à USB.	99
Définition d'une adresse IP statique pour l'imprimante.	100
Transport et stockage de l'imprimante.	101

Résolution de problèmes

Impossible d'imprimer ou de numériser.	106
Résolution des problèmes.	106
L'application ou le pilote d'impression ne fonctionnent pas correctement.	107
L'imprimante ne peut pas se connecter au réseau.	111
Le papier n'est pas entraîné correctement.	115
La qualité d'impression, de copie et de numérisation est mauvaise.	117
La qualité d'impression est mauvaise.	117
La qualité de copie est médiocre.	127
Problèmes relatifs aux images numérisées.	132
Impossible de sélectionner le type de papier ou la source de papier dans le pilote d'impression.	135
Un pilote d'imprimante authentique Epson n'a pas été installé.	135
Vérifier le statut des voyants et de l'imprimante.	135
Bourrage papier.	138
Retrait du papier coincé.	139
L'erreur de bourrage papier n'est pas effacée.	141
Prévention des bourrages papier.	142
Le moment est venu de remplir les cartouches d'encre.	142
Précautions de manipulation des bouteilles d'encre.	142
Remplissage des réservoirs d'encre.	143
Le moment est venu de remplacer le boîtier de maintenance.	147
Précautions de manipulation du boîtier de maintenance.	147
Remplacement du boîtier de maintenance.	148
L'imprimante ne fonctionne pas comme prévu.	152

L'imprimante ne s'allume pas ou ne s'éteint pas.	152
Le fonctionnement est lent.	153
Le fonctionnement est bruyant.	155
Impossible d'effectuer une impression recto-verso manuelle (Windows).	155
Le menu Configuration Imprimante ne s'affiche pas (Mac OS).	156
Si vous n'arrivez pas à éliminer un bourrage papier ou une erreur de papier.	156
Impossible de résoudre le problème.	160
Impossible de résoudre les problèmes d'impression ou de copie.	161

Informations sur l'appareil

Informations sur le papier.	163
Papiers disponibles et capacités.	163
Types de papier non disponibles.	168
Informations produit sur les consommables.	168
Codes des flacons d'encre.	168
Code du boîtier de maintenance.	170
Informations relatives aux logiciels.	171
Application d'impression depuis un ordinateur (pilote d'imprimante Windows).	171
Application d'impression depuis un ordinateur (pilote d'imprimante Mac OS).	172
Application de contrôle du scanner (Epson Scan 2).	172
Application de configuration des opérations de l'imprimante (Web Config).	173
Application pour mettre à jour les logiciels et micrologiciels (Epson Software Updater).	174
Caractéristiques de l'appareil.	175
Spécifications de l'imprimante.	175
Spécifications du scanner.	176
Spécifications de l'interface.	176
Caractéristiques réseau.	176
Services tiers pris en charge.	178
Dimensions.	179
Caractéristiques électriques.	179
Caractéristiques environnementales.	180
Configuration requise.	180
Informations réglementaires.	181
Normes et conformité.	181
Restrictions relatives à la copie.	184

Où trouver de l'aide

Site Web du support technique.	186
Contacteur l'assistance Epson.	186
Avant de contacter Epson.	186

Aide pour les utilisateurs aux États-Unis et au Canada.	187
Aide pour les utilisateurs en Amérique latine.	187
Aide pour les utilisateurs d'Europe.	188
Aide pour les utilisateurs au Moyen-Orient, en Turquie, Afrique, Asie centrale et Asie occidentale.	189
Aide pour les utilisateurs de Taïwan.	189
Aide pour les utilisateurs d'Australie.	189
Aide pour les utilisateurs de Nouvelle-Zélande.	190
Aide pour les utilisateurs à Singapour.	190
Aide pour les utilisateurs de Thaïlande.	191
Aide pour les utilisateurs du Vietnam.	191
Aide pour les utilisateurs d'Indonésie.	191
Aide pour les utilisateurs de Hong Kong.	192
Aide pour les utilisateurs de Malaisie.	192
Aide pour les utilisateurs d'Inde.	193
Aide pour les utilisateurs des Philippines.	193

Guide du présent manuel

Présentation des manuels.	6
Recherche d'informations.	6
Impression de certaines pages uniquement.	7
À propos de ce manuel.	8
Marques commerciales.	9
Droits d'auteur.	10

Présentation des manuels

Les manuels suivants sont fournis avec votre imprimante Epson. Outre les manuels, vous pouvez vous reporter à l'aide incluse dans les diverses applications logicielles Epson.

Consignes de sécurité importantes (manuel papier)

Fournit des consignes de sécurité pour une utilisation sûre de cette imprimante.

Démarrez ici (manuel papier)

Fournit des informations de configuration de l'imprimante et d'installation des logiciels.

Guide d'utilisation (manuel numérique)

Le présent manuel. Disponible en version PDF et Web. Contient des informations et des instructions détaillées sur l'utilisation de l'imprimante et la résolution des problèmes.

Informations sur les derniers manuels

États-Unis, Canada et Amérique latine

Pour consulter les derniers manuels d'utilisation, visitez <https://support.epson.com> et recherchez votre produit.

Autres régions

Manuel papier

Consultez le site Web d'assistance de Epson Europe à l'adresse <https://www.epson.eu/support> ou le site Web d'assistance de Epson international à l'adresse <https://support.epson.net/>.

Manuel numérique

Visitez le site Web suivant, entrez le nom du produit, puis allez dans la section **Support**.
<https://epson.sn>

Recherche d'informations

Le manuel au format PDF permet de trouver les informations recherchées en utilisant des mots clés ou en passant directement aux sections spécifiques à l'aide de signets. Cette section explique comment utiliser un manuel au format PDF ouvert sous Adobe Acrobat Reader sur votre ordinateur.

Recherche par mot-clé

Cliquez sur **Menu > Recherche > Recherche avancée**. Saisissez le mot-clé (texte) des informations que vous souhaitez trouver dans la fenêtre de recherche, puis cliquez sur **Rechercher**. Les correspondances apparaissent sous forme de liste. Cliquez sur une des correspondances affichées pour accéder à la page.

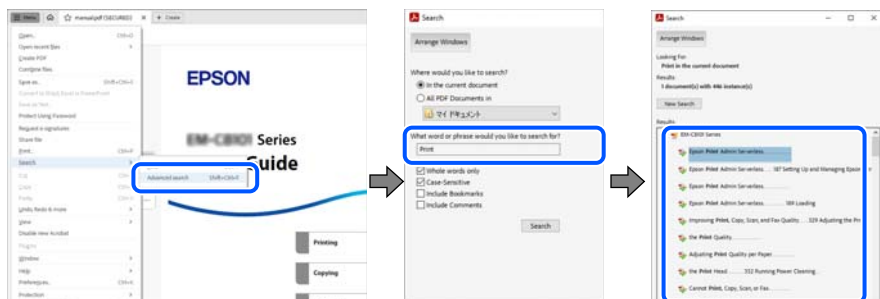

Saut direct aux pages grâce aux signets

Cliquez sur un titre pour sauter à la page correspondante. Cliquez sur + ou > pour afficher les titres de niveau inférieur de cette section. Pour retourner à la page précédente, effectuez l'opération suivante sur votre clavier.

- Windows : maintenez la touche **Alt** enfoncée et appuyez sur ←.
- Mac OS : maintenez la touche de commande enfoncée et appuyez sur ←.

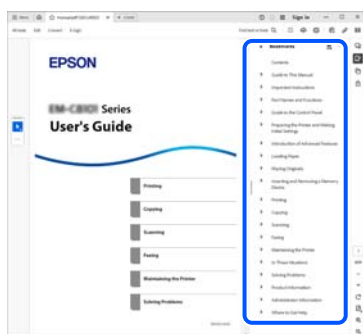

Impression de certaines pages uniquement

Vous pouvez extraire et n'imprimer que certaines pages. Cliquez sur **Imprimer** dans le menu **File**, puis précisez les pages à imprimer dans **Pages**, dans **Pages à imprimer**.

- Pour préciser une série de pages, saisissez un tiret entre la première et la dernière page.
Par exemple : 20 à 25

- ❑ Pour indiquer des pages qui ne se suivent pas, séparez-les par des virgules.
Par exemple : 5, 10 et 15

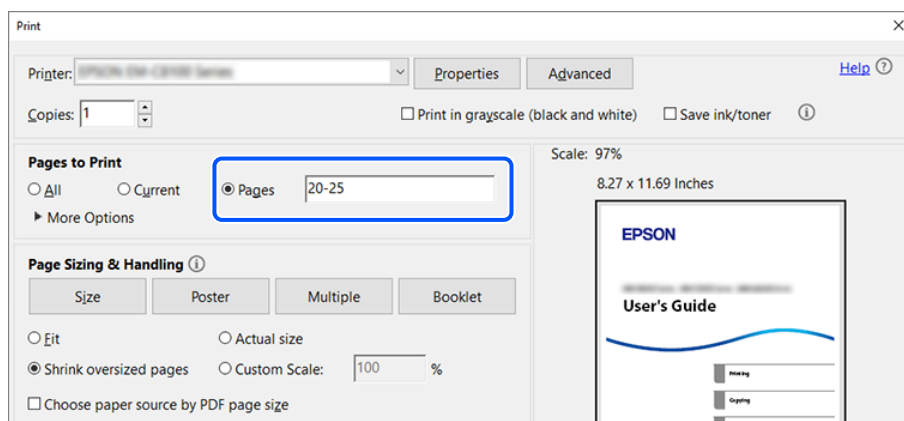

À propos de ce manuel

Cette section détaille la signification des marques, symboles, notes de description et références de système d'exploitation utilisés dans ce manuel.

Repères et symboles



Attention:

Instructions à suivre à la lettre pour éviter des blessures corporelles.



Important:

Mises en garde à respecter pour éviter d'endommager votre équipement.

Remarque:

Fournit des informations complémentaires et de références.

Informations connexes

➔ Liens vers les sections correspondantes.



Fournit des Manuels vidéo Web des instructions d'utilisation. Reportez-vous au lien vers des informations complémentaires.

Remarques sur les captures d'écran et illustrations

- ❑ Les captures d'écran du pilote de l'imprimante ont été réalisées sous Windows 11 ou macOS High Sierra (10.13).
Le contenu affiché sur les écrans dépend du modèle, de la situation et de la région.

- Les illustrations utilisées dans ce manuel sont fournies à titre d'exemple seulement. Bien qu'il puisse y avoir de légères différences selon le modèle, les instructions sont les mêmes.

Références du système d'exploitation

Windows

Dans ce manuel, les termes comme « Windows 11 », « Windows 10 », « Windows 8.1 », « Windows 8 », « Windows 7 », « Windows Server 2025 », « Windows Server 2022 », « Windows Server 2019 », « Windows Server 2016 », « Windows Server 2012 R2 », « Windows Server 2012 », « Windows Server 2008 R2 » et « Windows Server 2008 » font référence aux systèmes d'exploitation suivants. De plus, « Windows » est utilisé pour faire référence à toutes les versions.

- Système d'exploitation Microsoft® Windows® 11
- Système d'exploitation Microsoft® Windows® 10
- Système d'exploitation Microsoft® Windows® 8.1
- Système d'exploitation Microsoft® Windows® 8
- Système d'exploitation Microsoft® Windows® 7
- Système d'exploitation Microsoft® Windows Server® 2025
- Système d'exploitation Microsoft® Windows Server® 2022
- Système d'exploitation Microsoft® Windows Server® 2019
- Système d'exploitation Microsoft® Windows Server® 2016
- Système d'exploitation Microsoft® Windows Server® 2012 R2
- Système d'exploitation Microsoft® Windows Server® 2012
- Système d'exploitation Microsoft® Windows Server® 2008 R2
- Système d'exploitation Microsoft® Windows Server® 2008

Mac OS

Dans ce manuel, « Mac OS » désigne Mac OS X 10.9.5 ou version ultérieure ainsi que macOS 10.12 ou version ultérieure.

Marques commerciales

- Microsoft, Microsoft Edge, Windows, Windows Server, Windows Vista and Windows XP are trademarks of the Microsoft group of companies.
- Apple, Mac, macOS, OS X, Bonjour, Safari, AirPrint, iPad, iPhone, and iPod touch are trademarks of Apple Inc., registered in the U.S. and other countries.
- Use of the Works with Apple badge means that an accessory has been designed to work specifically with the technology identified in the badge and has been certified by the developer to meet Apple performance standards.
- The Mopria™ word mark and the Mopria™ Logo are registered and/or unregistered trademarks of Mopria Alliance, Inc. in the United States and other countries. Unauthorized use is strictly prohibited.
- IOS is a trademark or registered trademark of Cisco in the U.S. and other countries and is used under license.

- ❑ Chrome, ChromeOS, Chromebook, Google Play and Android are trademarks of Google LLC.
- ❑ Adobe, Acrobat, and Reader are either registered trademarks or trademarks of Adobe in the United States and/or other countries.
- ❑ QR Code is a registered trademark of DENSO WAVE INCORPORATED in Japan and other countries.
- ❑ Firefox is a trademark of the Mozilla Foundation in the U.S. and other countries.
- ❑ Wi-Fi® and Wi-Fi Direct® are registered trademarks of Wi-Fi Alliance®. Wi-Fi Protected Setup™, WPA™, WPA2™ and WPA3™ are trademarks of Wi-Fi Alliance®.
- ❑ Remarque générale : toutes les autres marques commerciales sont la propriété de leurs détenteurs respectifs et ne sont utilisées qu'à titre de références.

Droits d'auteur

Aucune partie de cette publication ne peut être reproduite, stockée dans un système de système de récupération de données, ni transmise, sous quelque forme que ce soit ni par aucun procédé électronique ou mécanique, y compris la photocopie, l'enregistrement ou autrement, sans le consentement écrit préalable de Seiko Epson Corporation. Aucune responsabilité ne sera engagée relative à l'utilisation des informations contenues dans ce manuel. Aucune responsabilité n'est assumée pour les dommages résultant des informations contenues dans ce manuel. L'information contenue dans la présente ne peut être utilisée qu'avec ce produit Epson. Epson décline toute responsabilité de l'utilisation de ces informations appliquées à d'autres produits.

Neither Seiko Epson Corporation et ses filiales ne peuvent être tenus responsables par l'acheteur de ce produit ou des tiers de tout dommage, perte, coût ou dépense encourus par l'acheteur ou des tiers à la suite d'un accident, d'une mauvaise utilisation, d'un abus ou des modifications, réparations ou altérations non autorisées de ce produit, ou (sauf aux États-Unis) le non-respect strict des instructions d'exploitation et de maintenance de Seiko Epson Corporation.

Seiko Epson Corporation et ses filiales ne peuvent être tenus responsables des dommages ou des problèmes découlant de l'utilisation d'options ou de consommables autres que ceux désignés comme des produits Epson authentiques approuvés par Seiko Epson Corporation.

Seiko Epson Corporation ne pourra être tenu pour responsable des dommages résultant des interférences électromagnétiques dues à l'utilisation de câbles d'interface autres que ceux désignés comme produits Epson approuvés par Seiko Epson Corporation.

© 2025 Seiko Epson Corporation

Le contenu de ce manuel et les caractéristiques de ce produit sont modifiables sans préavis.

Consignes importantes

Consignes de sécurité.	12
Conseils et avertissements concernant l'imprimante.	13
Protection de vos informations personnelles.	16

Consignes de sécurité

Lisez et suivez ces instructions pour garantir une utilisation sûre de l'imprimante. Veillez à conserver ce manuel pour pouvoir vous y reporter ultérieurement. Veillez également à suivre l'ensemble des avertissements et des instructions figurant sur l'imprimante.

- Utilisez uniquement le cordon d'alimentation fourni avec l'imprimante et ne l'utilisez avec aucun autre équipement. L'utilisation d'autres cordons avec cette imprimante ou l'utilisation de ce cordon d'alimentation avec un autre équipement pourrait vous exposer à des risques d'incendie ou d'électrocution.
- Si le cordon d'alimentation livré avec votre imprimante est équipé d'une goupille, connectez l'imprimante à une prise de terre. Le non-respect des instructions risque de provoquer un incendie ou un choc électrique.
- Veillez à ce que votre cordon d'alimentation soit conforme aux normes de sécurité locales applicables.
- Sauf indication contraire spécifique dans les guides de l'imprimante, ne procédez jamais à des travaux de démontage, de modification ou de réparation au niveau du cordon d'alimentation, de sa fiche, du module imprimante, du module scanner ou des accessoires.
- Débranchez l'imprimante et faites appel à un technicien qualifié dans les circonstances suivantes :
Le cordon d'alimentation ou sa fiche est endommagé, du liquide a coulé dans l'imprimante, l'imprimante est tombée ou le boîtier a été endommagé, l'imprimante ne fonctionne pas normalement ou ses performances ont changé de manière sensible. N'ajustez pas les commandes non traitées dans les instructions de fonctionnement.
- Placez l'imprimante à proximité d'une prise de courant permettant un débranchement facile du cordon d'alimentation.
- Ne placez et ne rangez pas l'imprimante à l'extérieur, dans des lieux particulièrement sales ou poussiéreux, à proximité de points d'eau ou de sources de chaleur, ou dans des lieux soumis à des chocs, des vibrations, des températures élevées ou de l'humidité.
- Veillez à ne pas renverser de liquide sur l'imprimante et à ne pas la manipuler les mains mouillées.
- Maintenez l'imprimante à au moins 22 cm (8,7 po.) de distance des stimulateurs cardiaques. Les ondes radio générées par l'imprimante peuvent affecter de manière négative le fonctionnement des stimulateurs cardiaques.

Instructions de sécurité pour l'encre

- Veillez à ne pas toucher l'encre lorsque vous manipulez les réservoirs d'encre, le capuchon des réservoirs d'encre et les bouteilles d'encre ouvertes ou le capuchon des bouteilles d'encre ouvertes.
 - En cas de contact de l'encre avec la peau, nettoyez énergiquement la région à l'eau et au savon.
 - En cas de contact avec les yeux, rincez-les abondamment avec de l'eau. Si une gêne ou des problèmes de vision subsistent après un nettoyage approfondi, consultez immédiatement un médecin.
 - En cas de contact de l'encre avec l'intérieur de votre bouche, consultez un médecin dans les plus brefs délais.
- Ne démontez pas le boîtier de maintenance, car de l'encre pourrait être projetée dans vos yeux ou sur votre peau.
- Ne secouez pas trop fortement les flacons d'encre, et ne les exposez pas à de forts impacts au risque de provoquer une fuite d'encre.
- Conservez les flacons d'encre et le boîtier de maintenance hors de portée des enfants. Ne pas boire l'encre.

Conseils et avertissements concernant l'imprimante



Lisez et suivez ces consignes pour éviter d'endommager l'imprimante ou vos installations. Veillez à conserver ce manuel pour pouvoir le consulter ultérieurement.

Conseils et avertissements relatifs à la configuration de l'imprimante

- Veillez à ne pas obstruer ou recouvrir les ouvertures de l'imprimante.
- Utilisez uniquement le type de source d'alimentation indiqué sur l'étiquette de l'imprimante.
- Évitez l'utilisation de prises de courant reliées au même circuit que les photocopieurs ou les systèmes de climatisation qui sont fréquemment arrêtés et mis en marche.
- Évitez d'utiliser des prises de courant commandées par un interrupteur mural ou une temporisation automatique.
- Placez l'ensemble du système informatique à l'écart des sources potentielles de parasites électromagnétiques telles que les haut-parleurs ou les bases fixes des téléphones sans fil.
- Les cordons d'alimentation doivent être placés de manière à éviter toute abrasion, coupure, effilochage, pliure ou torsion. Ne placez aucun objet sur les cordons d'alimentation électrique et faites en sorte que l'on ne puisse pas marcher ou rouler sur les cordons d'alimentation électrique. Veillez à ce que les cordons d'alimentation restent bien droits aux extrémités.
- Si vous utilisez une rallonge avec l'imprimante, veillez à ce que l'ampérage maximum des périphériques reliés à la rallonge ne dépasse pas celui du cordon. De même, veillez à ce que l'ampérage total des périphériques branchés sur la prise de courant ne dépasse pas le courant maximum que celle-ci peut supporter.
- Si vous devez utiliser l'imprimante en Allemagne, le réseau électrique de l'immeuble doit être protégé par un disjoncteur de 10 ou 16 ampères pour assurer une protection adéquate contre les courts-circuits et les surintensités.
- Lors du raccordement de l'imprimante à un ordinateur ou un autre périphérique à l'aide d'un câble, assurez-vous que les connecteurs sont orientés correctement. Les connecteurs ne disposent que d'une seule orientation correcte. Si les connecteurs ne sont pas insérés correctement, les deux périphériques reliés par le câble risquent d'être endommagés.
- Placez l'imprimante sur une surface plane et stable sensiblement plus grande que la base du produit. L'imprimante ne fonctionnera pas correctement si elle est placée dans une position inclinée.
- Laissez suffisamment d'espace au-dessus de l'imprimante pour pouvoir entièrement lever le capot de documents.
- Laissez suffisamment de place devant l'imprimante pour que le papier puisse être éjecté sans problème.
- Évitez les emplacements soumis à des variations rapides de température et d'humidité. Maintenez également l'imprimante à l'écart du rayonnement solaire direct, des fortes lumières et des sources de chaleur.

Conseils et avertissements relatifs à l'utilisation de l'imprimante

- N'insérez aucun objet à travers les orifices de l'imprimante.
- Ne placez pas vos mains à l'intérieur de l'imprimante au cours de l'impression.
- Ne touchez pas le câble plat blanc ou les tubes d'encre à l'intérieur de l'imprimante.

- N'utilisez pas de produits en aérosol contenant des gaz inflammables à l'intérieur ou autour de l'imprimante, faute de quoi vous risquez de provoquer un incendie.
- Ne retirez pas la tête d'impression manuellement. Vous pourriez endommager l'imprimante.
- Veillez à ne pas coincer vos doigts lorsque vous fermez le module scanner.
- N'appuyez pas trop fort sur la vitre du scanner lorsque vous placez des documents originaux.
- Une utilisation prolongée de l'imprimante alors que le niveau d'encre se trouve sous la ligne inférieure peut endommager l'imprimante. Remplissez le réservoir d'encre jusqu'à la ligne supérieure lorsque l'imprimante n'est pas en fonctionnement. Pour afficher l'estimation correcte du niveau d'encre, réinitialiser le niveau d'encre après avoir rempli le réservoir.
- Mettez toujours l'imprimante hors tension en appuyant sur le bouton . Ne débranchez pas l'imprimante et ne la mettez pas hors tension au niveau de la prise tant que le voyant  clignote.
- Si vous ne comptez pas utiliser l'imprimante pendant une période de temps prolongée, veillez à retirer le cordon d'alimentation de la prise électrique.

Conseils et avertissements relatifs à la connexion à l'Internet

Ne connectez pas ce produit directement à l'Internet. Connectez-le uniquement à un réseau protégé par un routeur ou un pare-feu.

Conseils et avertissements relatifs à l'utilisation de l'imprimante avec une connexion sans fil

- Les ondes radio générées par l'imprimante peuvent avoir un effet négatif sur le fonctionnement des équipements électroniques médicaux et entraîner des dysfonctionnements. Lors de l'utilisation de l'imprimante dans des établissements médicaux ou à proximité d'équipements médicaux, respectez les consignes du personnel autorisé représentant l'établissement et l'ensemble des avertissements et des consignes figurant sur l'équipement médical.
- Les ondes radio générées par l'imprimante peuvent avoir un effet négatif sur le fonctionnement des dispositifs contrôlés de manière automatique, tels que les portes automatiques ou les alarmes incendie, par exemple, et causer des accidents liés à des dysfonctionnements. Lors de l'utilisation de l'imprimante à proximité de dispositifs contrôlés de manière automatique, respectez l'ensemble des avertissements et des consignes figurant sur les dispositifs.

Conseils et avertissements relatifs au transport ou au stockage de l'imprimante

- Lors du stockage ou du transport de l'imprimante, évitez de l'incliner, de la placer verticalement ou de la renverser, faute de quoi de l'encre risque de fuir.
- Avant de transporter l'imprimante, assurez-vous que la tête d'impression est en position initiale (à l'extrême droite).

Remarques sur le mot de passe administrateur

Cette imprimante vous permet de définir un mot de passe administrateur pour empêcher tout accès non autorisé ou toute modification des paramètres lorsque le produit est connecté à un réseau.

Valeur par défaut du mot de passe administrateur

La valeur par défaut du mot de passe administrateur est imprimée sur l'étiquette du produit lui-même, comme celle affichée.

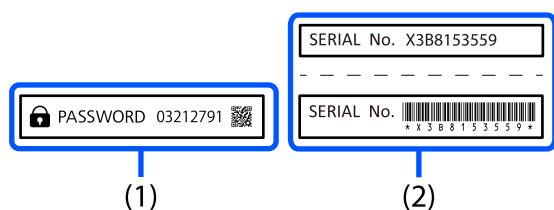

Si les deux étiquettes (1) et (2) sont jointes, la valeur à côté de PASSWORD inscrite sur l'étiquette dans (1) est la valeur par défaut. Dans cet exemple, la valeur par défaut est 03212791.

Remarque:

Comme l'étiquette (1) est apposée à un endroit difficile à voir, vérifiez les informations fournies dans le lien pour confirmer l'emplacement.

<https://support.epson.net/manu/adminpw/index.html>

Si vous ne trouvez pas l'étiquette (1), le numéro de série imprimé sur l'étiquette en (2) est la valeur par défaut. Dans cet exemple, la valeur par défaut est X3B8153559.

Modification du mot de passe administrateur

Pour des raisons de sécurité, il est recommandé de modifier le mot de passe par défaut.

Il peut être modifié dans Web Config. Lorsque vous modifiez le mot de passe, assurez-vous que le nouveau mot de passe contient au moins 8 caractères alphanumériques et symboles à un octet.

Informations connexes

➔ « Exécution de Web Config sur un navigateur Web » à la page 173

Opérations qui nécessitent la saisie du mot de passe administrateur

Si vous êtes invité à saisir le mot de passe administrateur lors des opérations suivantes, saisissez le mot de passe administrateur défini sur l'imprimante.

- Pendant la mise à jour du firmware de l'imprimante à partir d'un ordinateur ou d'un appareil mobile
- Pendant la connexion aux paramètres avancés de Web Config
- Lors de la configuration avec une application qui peut modifier les paramètres de l'imprimante.

Initialisation du mot de passe administrateur

Vous pouvez restaurer le mot de passe administrateur par défaut en réinitialisant les paramètres de réseau.

Informations connexes

➔ [« Touches et fonctions » à la page 21](#)

Protection de vos informations personnelles

Si vous donnez l'imprimante à une autre personne ou que vous la mettez au rebut, restaurez tous les paramètres réseau par défaut grâce aux touches de l'imprimante.

Informations connexes

➔ [« Touches et fonctions » à la page 21](#)

Nom et fonction des pièces

Avant.	18
À l'intérieur.	18
Arrière.	19

Avant

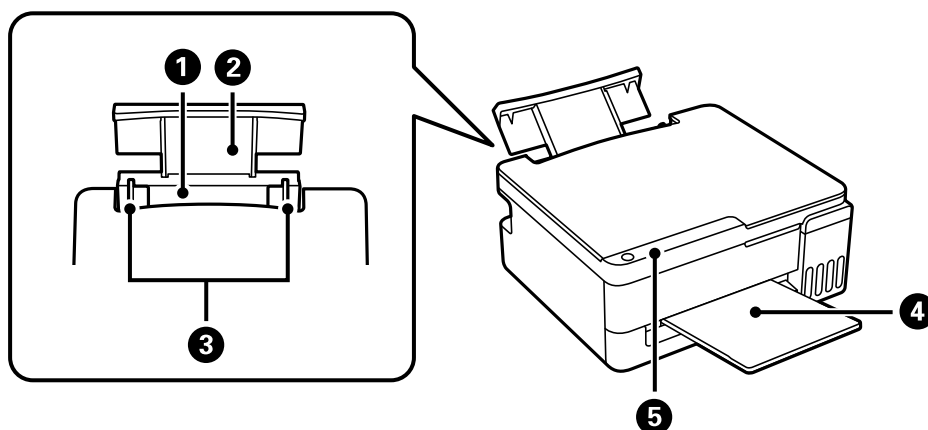

❶	Chargeur de papier arrière	Charge le papier.
❷	Guide papier	Guide le papier chargé.
❸	Guides latéraux	Faites glisser sur les bords du papier pour qu'il entre directement dans l'imprimante.
❹	Bac de sortie	Contient le papier éjecté.
❺	Panneau de commande	Permet d'utiliser les fonctions de l'imprimante et indique le statut de celle-ci.

À l'intérieur

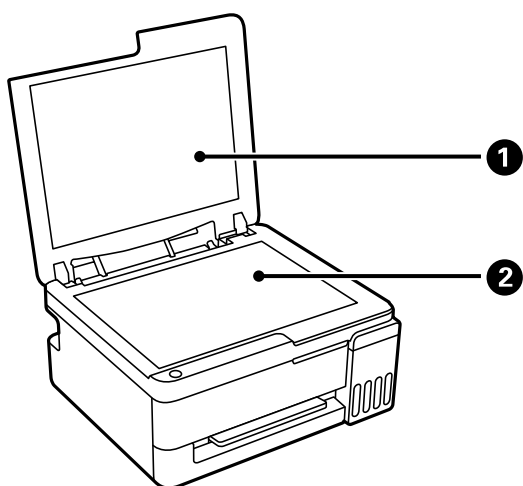

❶	Capot de documents	Bloque la lumière externe pendant la numérisation.
❷	Vitre du scanner	Placez les documents originaux.

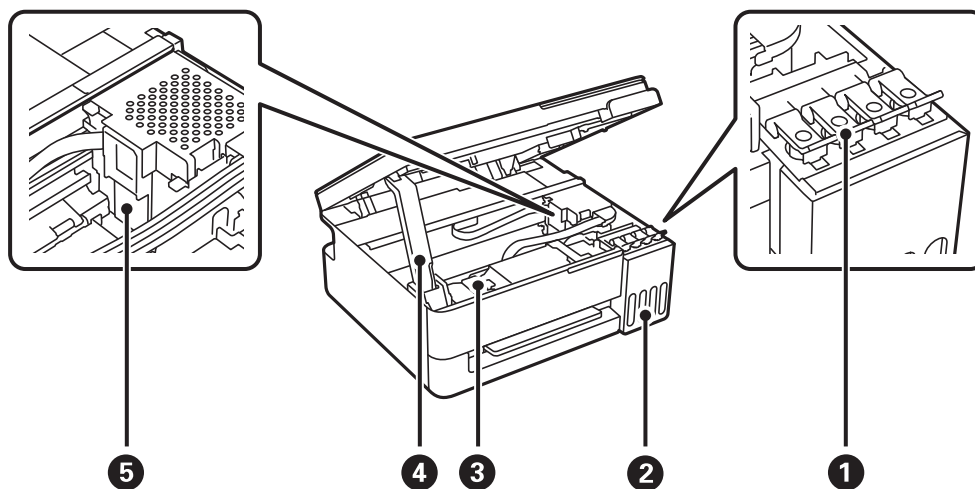

①	Capuchon du réservoir d'encre	Ouvrez pour remplir les réservoirs d'encre.
②	Réservoir d'encre	Alimente la tête d'impression en encre.
③	Capot du boîtier de maintenance	Ouvert lors du remplacement du boîtier de maintenance. Le boîtier de maintenance est un conteneur qui recueille très peu d'excès d'encre durant le nettoyage ou l'impression.
④	Support du module scanner	Supporte le scanner lorsque celui-ci est ouvert.
⑤	Tête d'impression	L'encre est éjectée par les buses de la tête d'impression situées en dessous.

Arrière

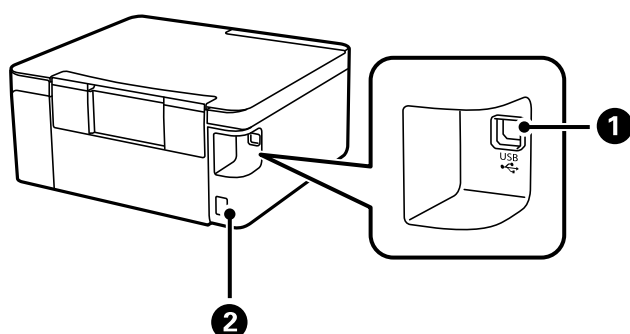

①	Port USB	Pour brancher un câble USB pour connecter un ordinateur.
②	Prise CA	Connectez le cordon d'alimentation.

Guide du panneau de commande

Touches et fonctions. 21

Vérifier le statut des voyants et de l'imprimante.22

Touches et fonctions

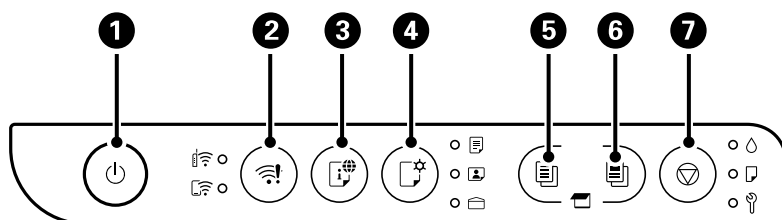







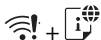

1	<p>Permet d’allumer ou d’éteindre l’imprimante.</p> <p>Assurez-vous que le voyant d'alimentation est éteint avant de débrancher le cordon d'alimentation.</p>
2	<p>En cas d’erreur réseau, cette touche permet d’annuler l’erreur. Pour effectuer la configuration auto du Wi-Fi, maintenez cette touche enfoncée pendant au moins 5 secondes, puis appuyez sur la touche WPS de votre routeur.</p>
3	<p>Appuyez sur cette touche pour imprimer un rapport de connexion au réseau, que vous pouvez utiliser pour déterminer les causes des problèmes rencontrés lors de l’utilisation de l’imprimante sur un réseau. Si vous avez besoin de plus de détails sur les paramètres réseau et l’état de la connexion, maintenez cette touche appuyée pendant au moins 5 secondes afin d’imprimer une feuille d’état du réseau.</p>
4	<p>Lorsque vous imprimez avec AirPrint ou Mopria, appuyez sur ce bouton pour sélectionner la taille du papier et le type du papier. Le voyant (📄/👤/🏠) correspondant au papier sélectionné s'allume. Avant d'utiliser ce bouton pour la première fois, utilisez Web Config pour définir la taille du papier et le type du papier associés à 📄/👤/🏠.</p> <p>« Vérifier et modifier les préférences de la taille du papier et du type du papier avec Web Config » à la page 29</p>
5	<p>Appuyez sur cette touche pour commencer la copie en noir et blanc sur du papier ordinaire au format A4 ou Lettre. Pour augmenter le nombre de copies (jusqu’à 20 copies), appuyez une nouvelle fois sur cette touche (maximum une seconde entre les deux appuis) pour chaque copie supplémentaire désirée.</p>
6	<p>Appuyez sur cette touche pour commencer la copie en couleur sur du papier ordinaire au format A4 ou Lettre. Pour augmenter le nombre de copies (jusqu’à 20 copies), appuyez une nouvelle fois sur cette touche (maximum une seconde entre les deux appuis) pour chaque copie supplémentaire désirée.</p>
7	<p>Appuyez sur ce bouton pour arrêter l’opération en cours.</p> <p>Cela est également utilisé pour effectuer un nettoyage de la tête d'impression.</p> <p>« Vérification et nettoyage de la tête d'impression » à la page 71</p>

Fonctions des combinaisons de boutons

Des fonctions supplémentaires sont disponibles en appuyant sur des combinaisons de touches.

📄 + 📄	<p>Vérifier les images scannées</p> <p>Appuyez simultanément sur les touches 📄 et 📄 pour exécuter le logiciel sur un ordinateur connecté à l’aide d’un câble USB et procéder à la vérification des images scannées.</p>
🛑 + 📄 ou 📄	<p>Copier en mode Brouillon</p> <p>Appuyez simultanément sur les touches 🛑 et sur la touche 📄 ou 📄 pour copier en mode brouillon.</p>
📶 + 🛑	<p>Configuration par code PIN (WPS)</p> <p>Maintenez simultanément les touches 📶 et 🛑 pour lancer la configuration à l’aide du code PIN (WPS).</p>

	<p>Configuration de Wi-Fi Direct (Simple AP)</p> <p>Maintenez simultanément les touches  et  pour lancer la configuration du Wi-Fi Direct (Simple AP).</p>
	<p>Désactiver le service réseau</p> <p>Mettez l'imprimante sous tension tout en appuyant sur la touche  pour désactiver les réglages de Epson Connect.</p>
	<p>Restaurer les paramètres réseau par défaut</p> <p>Mettez l'imprimante sous tension tout en appuyant sur la touche  pour rétablir les paramètres réseau par défaut. Lorsque les paramètres réseau sont restaurés, les voyants d'état du réseau clignotent alternativement, puis s'éteignent.</p>
	<p>Imprimer le motif de vérification des buses</p> <p>Mettez l'imprimante sous tension tout en appuyant sur la touche  pour imprimer un motif de vérification des buses.</p>

Informations connexes

➔ « Vérifier et modifier les préréglages de la taille du papier et du type du papier avec Web Config » à la page 29



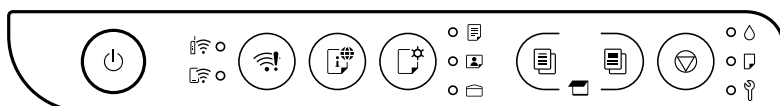

Vérifier le statut des voyants et de l'imprimante

Les voyants du panneau de commande indiquent l'état de l'imprimante.



Statut normal

● : allumé





















Voyant	Statut
	L'imprimante est connectée à un réseau sans fil (Wi-Fi).
	L'imprimante est connectée à un réseau sans fil (Wi-Fi) en mode Wi-Fi Direct (Simple AP).
	<p>L'imprimante est réglée pour imprimer sur le papier indiqué par le voyant. Ce paramètre est uniquement utilisé lors de l'impression avec AirPrint ou Mopria, vous pouvez donc ignorer ce voyant lorsque vous imprimez avec d'autres méthodes. Pour en savoir plus, reportez-vous à la description du bouton .</p> <p>« Touches et fonctions » à la page 21</p>

















Statut d'erreur



En cas d'erreur, le voyant s'allume ou clignote. Si vous utilisez l'imprimante avec un ordinateur, les détails de l'erreur sont affichés sur l'écran de l'ordinateur.

●/● : allumé

 : clignotement

Voyant	Statut	Solutions
	Une erreur de connexion Wi-Fi est survenue.	Appuyez sur la touche  pour effacer l'erreur et réessayez.
	Il est possible que le chargement d'encre initial ne soit pas terminé.	Reportez-vous à l'affiche <i>Démarrez ici</i> pour terminer le chargement d'encre initial.
	Aucune feuille de papier n'est chargée ou plusieurs feuilles ont été entraînées en même temps.	Chargez du papier et appuyez sur la touche  ou  .
	Un bourrage papier est survenu.	Retirez le papier et appuyez sur la touche  ou  Si l'erreur de bourrage papier persiste après le retrait du papier et la mise hors tension puis sous tension, du papier supplémentaire peut être coincé à l'intérieur de l'imprimante. Chargez du papier de format A4 ou Lettre dans le bac d'alimentation papier à l'arrière, bord court en premier, puis appuyez sur la touche  ou  pour retirer le papier à l'intérieur. « Retrait du papier coincé » à la page 139 Si l'erreur persiste, contactez l'assistance Epson.
	Le boîtier de maintenance est bientôt en fin de vie.	Le voyant continuera à clignoter jusqu'à ce que le boîtier de maintenance soit remplacé. Vous pouvez continuer à imprimer jusqu'à ce que les voyants  et  clignotent alternativement.
 	<input type="checkbox"/> L'imprimante n'a pas été éteinte correctement.* <input type="checkbox"/> L'imprimante a été éteinte pendant son fonctionnement. Par conséquent, les buses peuvent avoir séché et être bouchées. * Le courant a été coupé au niveau d'une multiprise ou d'un disjoncteur, la prise a été débranchée, ou une panne électrique est survenue.	<input type="checkbox"/> Appuyez sur la touche  ou  pour effacer l'erreur, puis appuyez sur la touche  pour annuler toutes les tâches d'impression en attente. Nous vous recommandons d'effectuer une vérification des buses. « Vérification et nettoyage de la tête d'impression » à la page 71 <input type="checkbox"/> Veillez à appuyer sur la touche  pour éteindre l'imprimante.

Voyant	Statut	Solutions
	<p>Clignotement alternatif :</p> <p>Le tampon encreur d'impression sans marges est presque en fin de vie.</p>	<p>Le tampon encreur d'impression sans marges*1*2 doit être remplacé.</p> <p>Contactez Epson ou un fournisseur de services Epson agréé pour remplacer le tampon encreur pour impression sans marges. L'utilisateur ne peut pas procéder lui-même à l'entretien de cette pièce.</p> <p>Si un message indiquant que vous pouvez poursuivre l'impression s'affiche sur l'ordinateur ou l'appareil mobile, appuyez sur la touche  ou  pour poursuivre l'impression. Les voyants cessent alors de clignoter. Ils recommenceront cependant à clignoter à intervalles réguliers jusqu'au remplacement du tampon encreur.</p> <p>L'impression sans marges n'est pas disponible, mais il est possible d'imprimer avec une marge.</p>
	<p>Clignotement simultané :</p> <p>Un tampon encreur est (quasiment) en fin de vie.</p>	<p>Le tampon encreur doit être remplacé. Contactez Epson ou un fournisseur de services Epson agréé pour remplacer le tampon encreur. Les tampons encreurs ne sont pas des pièces réparables par l'utilisateur.</p> <p>Consultez le message affiché sur l'ordinateur ou l'appareil mobile et appuyez sur la touche  ou  pour effacer l'erreur ou continuer le nettoyage.</p> <p>Si le tampon encreur a atteint la fin de sa durée de vie, vous ne pouvez plus effectuer de nettoyage. Les impressions peuvent toujours être effectuées mais la qualité des impressions ne peut pas être garantie.</p>
	<p>Clignotement alternatif :</p> <p>L'un des problèmes suivants est survenu :</p> <ul style="list-style-type: none"> <input type="checkbox"/> Le Nettoyage de l'encre à haut débit ou le nettoyage ne peut pas être effectué car il n'y a pas assez d'espace libre dans le boîtier de maintenance. <input type="checkbox"/> Le boîtier de maintenance n'est pas installé correctement. <input type="checkbox"/> Le boîtier de maintenance est en fin de vie. 	<p>Procédez de l'une des manières suivantes.</p> <p>Lors de l'exécution du Nettoyage de l'encre à haut débit ou du nettoyage :</p> <ul style="list-style-type: none"> <input type="checkbox"/> Remplacez le boîtier de maintenance, appuyez sur la touche  ou  pour effacer l'erreur, puis réessayez. <input type="checkbox"/> Appuyez sur la touche  ou  pour effacer l'erreur, si vous ne pouvez pas remplacer le boîtier de maintenance immédiatement. Les impressions peuvent toujours être effectuées mais la qualité des impressions ne peut pas être garantie. Si l'erreur persiste, remplacez le boîtier de maintenance, puis appuyez sur la touche  ou . <p>Autre que ce qui précède :</p> <p>Réinstallez le boîtier de maintenance correctement, puis appuyez sur la touche  ou . Si l'erreur persiste, remplacez le boîtier de maintenance, puis appuyez sur la touche  ou .</p>

Voyant	Statut	Solutions
Tous les voyants s'allument sauf le voyant  .	L'imprimante a démarré en mode de récupération, car la mise à jour du micrologiciel a échoué.	<p>Procédez comme suit pour tenter à nouveau de mettre le micrologiciel à jour.</p> <p>1. Connectez l'ordinateur à l'imprimante avec un câble USB.</p> <p>! Important:</p> <ul style="list-style-type: none"> <input type="checkbox"/> En mode de récupération, vous ne pouvez pas mettre le micrologiciel à jour via une connexion réseau. Vous ne pouvez utiliser qu'une connexion USB. <input type="checkbox"/> Utilisez un câble USB 2.0 de type A-B. Vous pouvez également utiliser un câble USB 3.0 pour certains modèles. <p>2. Téléchargez la dernière version du micrologiciel sur votre ordinateur à partir du site Web local d'Epson, puis démarrez la mise à jour.</p>
Tous les voyants clignotent y compris le voyant  .	Une erreur est survenue au niveau de l'imprimante.	<p>Retirez tout le papier restant à l'intérieur de l'imprimante. Éteignez, puis rallumez l'imprimante.</p> <p>Si l'erreur persiste après avoir éteint et rallumé l'imprimante, contactez l'assistance Epson.</p>

*1: **Remarque pour les utilisateurs dans des régions hors des États-Unis, du Canada et de l'Amérique latine :** Au cours de certains cycles d'impression, une quantité minimale d'encre excédentaire peut être absorbée par le tampon encreur d'impression sans marge. Pour empêcher toute fuite depuis le tampon, le produit est conçu pour interrompre l'impression sans marge dès que le tampon atteint sa limite. La nécessité et la fréquence de cette procédure dépendent du nombre de pages que vous imprimez à l'aide de l'option d'impression sans marge. La nécessité de remplacer le tampon ne signifie pas que votre imprimante ne fonctionne plus conformément aux spécifications. L'imprimante vous informe lorsque le remplacement du tampon est nécessaire, mais seul un fournisseur de services Epson agréé peut réaliser cette opération. La garantie Epson ne couvre pas le coût de ce remplacement.

*2: **Remarque pour les utilisateurs aux États-Unis, au Canada et en Amérique latine :** Au cours de certains cycles d'impression, une quantité minimale d'encre excédentaire peut être absorbée par le tampon encreur d'impression sans marge. Pour empêcher toute fuite depuis le tampon, le produit est conçu pour interrompre l'impression sans marge dès que le tampon atteint sa limite. La nécessité et la fréquence de cette procédure dépendent du nombre de pages que vous imprimez à l'aide de l'option d'impression sans marge. La nécessité de remplacer le tampon ne signifie pas que votre imprimante ne fonctionne plus conformément aux spécifications. L'imprimante vous informe lorsque le remplacement du tampon est nécessaire, mais seul un fournisseur de services Epson agréé peut réaliser cette opération. Si cela se produit pendant la période de garantie standard du produit, le remplacement des tampons d'encre pour l'impression sans marge est couvert par la garantie standard.

Informations connexes

- ➔ « Le moment est venu de remplacer le boîtier de maintenance » à la page 147
- ➔ « Retrait du papier coincé » à la page 139
- ➔ « Contacter l'assistance Epson » à la page 186

Chargement du papier

Précautions de manipulation du papier.	27
Liste des types de papier.	28
Vérifier et modifier les préréglages de la taille du papier et du type du papier avec Web Config.	29
Chargement du papier.	29
Chargement de divers types de papier.	31

Précautions de manipulation du papier

- ❑ Lisez les fiches d'instruction fournies avec le papier.
- ❑ Pour obtenir des impressions de haute qualité avec du papier d'origine Epson, utilisez le papier dans l'environnement indiqué sur les feuilles d'information fournies avec le papier.
- ❑ Ventilez et alignez les bords du papier avant de le charger. Ne ventilez pas et ne gondolez pas le papier photo. Vous risquez sinon d'endommager la surface d'impression.

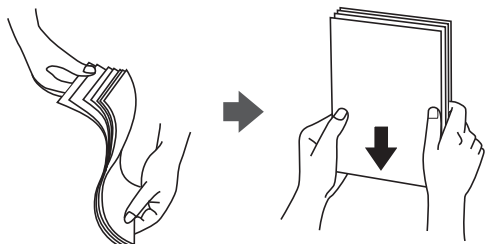

- ❑ Si le papier gondole ou est plié, aplatissez-le ou courbez-le légèrement dans le sens inverse avant de le charger. Une impression sur du papier gondolé ou plié peut entraîner des problèmes d'alimentation du papier et faire des taches sur les impressions.

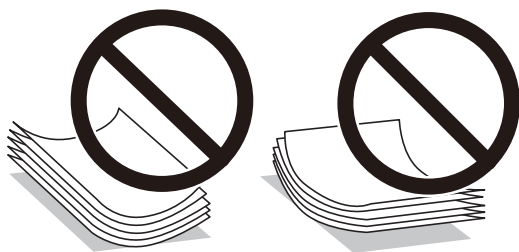

- ❑ Des problèmes d'entraînement du papier peuvent survenir dans le cadre d'une impression recto verso manuelle, lors de l'impression sur un côté du papier préimprimé. Réduisez le nombre de feuilles de moitié ou plus, ou chargez une seule feuille à la fois si les bourrages continuent.
- ❑ Assurez-vous que vous utilisez du papier à grain long. Si vous n'êtes pas sûr du type de papier que vous utilisez, vérifiez l'emballage du papier ou contactez le fabricant pour confirmer les spécifications du papier.
- ❑ Ventilez et alignez les enveloppes avant de les charger. Lorsque les enveloppes empilées sont gonflées d'air, appuyez dessus pour les aplatir avant de les charger.



Informations connexes

- ➔ « Papiers disponibles et capacités » à la page 163
- ➔ « Types de papier non disponibles » à la page 168

Liste des types de papier

Pour des résultats optimaux, sélectionnez le type de papier adapté au papier.

États-Unis, Canada et Amérique latine

Nom du support	Type de support
Epson Bright White Ink Jet Paper	Papier ordinaire
Epson Ultra Glossy Photo Paper Epson Value Glossy Photo Paper	Epson Ultra Glacé
Epson Premium Glossy Photo Paper	Epson Premium Glacé
Epson Premium Semigloss Photo Paper	Epson Premium Semi-Glacé
Epson Photo Paper Glossy	Papier Photo Glacé
Epson Matte Paper-Heavyweight Epson Double-Sided Matte Paper	Epson Mat
Epson Photo Quality Ink Jet Paper Epson Double-sided Photo Quality Ink Jet Paper	Epson Jet d'encre Qualité Photo



* Pour les périphériques mobiles, ces types de supports peuvent être sélectionnés lors de l'impression à l'aide de l'application Epson Smart Panel.



Autres régions

Nom du support	Type de support
Epson Bright White Ink Jet Paper	Papier ordinaire
Epson Ultra Glossy Photo Paper Epson Value Glossy Photo Paper	Epson Ultra Glacé
Epson Premium Glossy Photo Paper	Epson Premium Glacé
Epson Premium Semigloss Photo Paper	Epson Premium Semi-Glacé
Epson Photo Paper Glossy	Papier Photo Glacé
Epson Matte Paper-Heavyweight Epson Double-Sided Matte Paper	Epson Mat
Epson Photo Quality Ink Jet Paper Epson Double-sided Photo Quality Ink Jet Paper	Epson Jet d'encre Qualité Photo

* Pour les périphériques mobiles, ces types de supports peuvent être sélectionnés lors de l'impression à l'aide de l'application Epson Smart Panel.

Vérifier et modifier les préréglages de la taille du papier et du type du papier avec Web Config

Lorsque vous imprimez avec AirPrint ou Mopria, utilisez Web Config pour vérifier ou modifier la taille du papier et le type du papier avec les touches , , et .

1. Exécutez l'application Web Config.
2. Sélectionnez **Paramètres avancés > Param imprim > Préréglages média**.
3. Vérifiez ou modifiez les paramètres de la taille du papier et du type du papier associés avec les touches , , et .

Informations connexes

- ➔ « Exécution de Web Config sur un navigateur Web » à la page 173
- ➔ « Touches et fonctions » à la page 21

Chargement du papier

Chargement de papier dans le chargeur d'alimentation papier à l'arrière

1. Dépliez le guide papier.

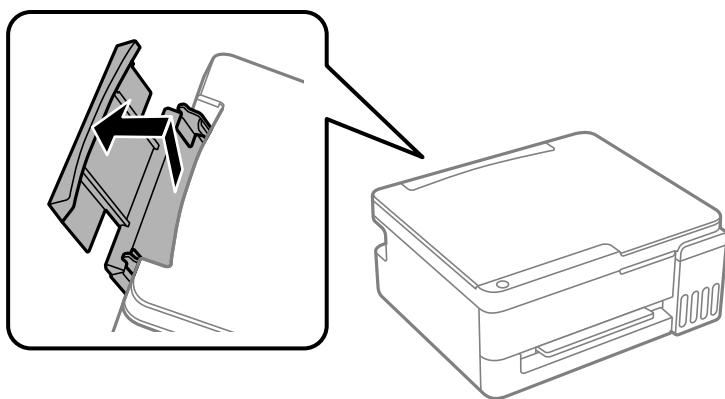

2. Faites glisser les guides latéraux vers l'extérieur.

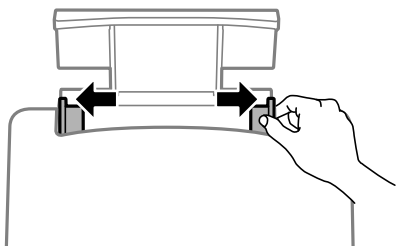

3. Chargez le papier au centre du guide papier avec le côté imprimable vers le haut.

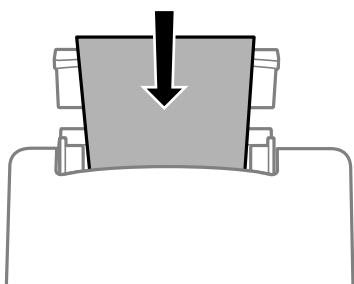



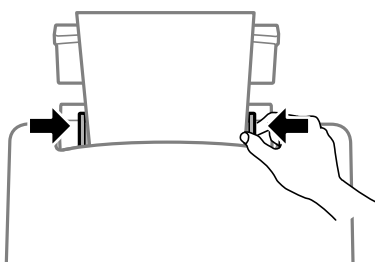

! *Important:*

- Ne chargez pas plus de feuilles que le nombre maximum indiqué pour le papier. Si vous utilisez du papier ordinaire, ne chargez pas le papier au-delà de la ligne située sous les symboles ▼ des guides latéraux.
- Commencez par charger le bord court du papier. Toutefois, si vous avez défini le bord long comme largeur de la taille définie par l'utilisateur, commencez par charger le bord long du papier.

4. Faites glisser les guides latéraux contre les bords du papier.



5. Le voyant  ou le voyant du dernier papier utilisé (, , ou ) s'allume lors du chargement du papier. Lorsque vous imprimez avec le pilote d'imprimante ou que vous faites une copie, vous pouvez ignorer ce voyant. Lorsque vous imprimez avec AirPrint ou Mopria, appuyez sur la touche  pour sélectionner le voyant du papier chargé dans l'imprimante.

6. Faites coulisser le bac de sortie.

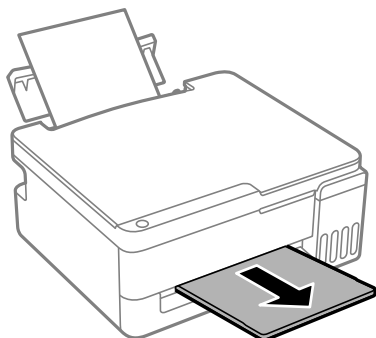

Remarque:

Remettez le papier restant dans son emballage. Si vous le laissez dans l'imprimante, le papier peut gondoler ou la qualité d'impression peut se dégrader.

Informations connexes





- ➔ « Impression de documents à l'aide d'AirPrint » à la page 53
- ➔ « Impression à l'aide de l'application Mopria Print Service » à la page 54
- ➔ « Papiers disponibles et capacités » à la page 163
- ➔ « Types de papier non disponibles » à la page 168

Chargement de divers types de papier

Chargement d'enveloppes

Chargez les enveloppes au centre du support du papier dans le sens de la longueur et rabat orienté vers le bas, puis faites glisser les guides latéraux contre le bord des enveloppes.

Remarque:

Le voyant  ou le voyant du dernier papier utilisé (, , ou ) s'allume lors du chargement du papier. Lorsque vous imprimez avec le pilote d'imprimante ou que vous faites une copie, vous pouvez ignorer ce voyant. Lorsque vous imprimez avec AirPrint ou Mopria, appuyez sur la touche  pour sélectionner le voyant du papier chargé dans l'imprimante.

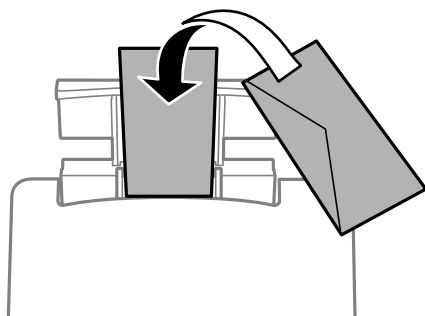

Informations connexes

- ➔ « Impression de documents à l'aide d'AirPrint » à la page 53
- ➔ « Impression à l'aide de l'application Mopria Print Service » à la page 54

- ➔ « Papiers disponibles et capacités » à la page 163
- ➔ « Types de papier non disponibles » à la page 168
- ➔ « Précautions de manipulation du papier » à la page 27

Chargement de papiers longs

Si vous chargez du papier plus long que le format Légal, rangez le support de papier, puis aplatissez le bord avant du papier.

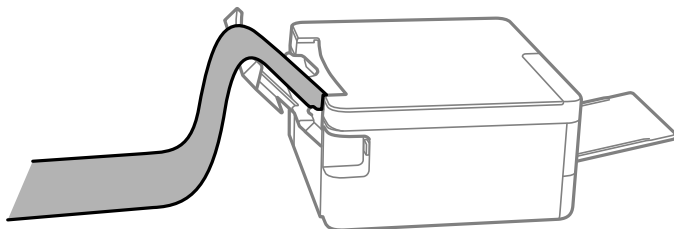

- Assurez-vous que l'extrémité du papier est coupée perpendiculairement. Une coupe diagonale pourrait entraîner des problèmes d'alimentation du papier.
- Il est impossible pour le bac de sortie de maintenant des papiers longs. Assurez-vous que le papier ne tombe pas au sol.
- Ne touchez pas le papier en cours d'alimentation ou en éjection. Cela pourrait blesser votre main ou entraîner une baisse de la qualité d'impression.

Informations connexes

- ➔ « Papiers disponibles et capacités » à la page 163
- ➔ « Types de papier non disponibles » à la page 168

Positionnement des originaux

Mise en place des originaux contre la vitre du scanner.34

Mise en place des originaux contre la vitre du scanner

Remarque:

Assurez-vous qu'il n'y a pas de trombones, de stylos ou d'autres objets sur le couvercle de document avant de l'ouvrir. Si l'un de ces objets tombe à l'intérieur de l'imprimante, vous risquez de ne plus pouvoir imprimer ou effectuer d'autres opérations.

1. Ouvrez le capot de documents.

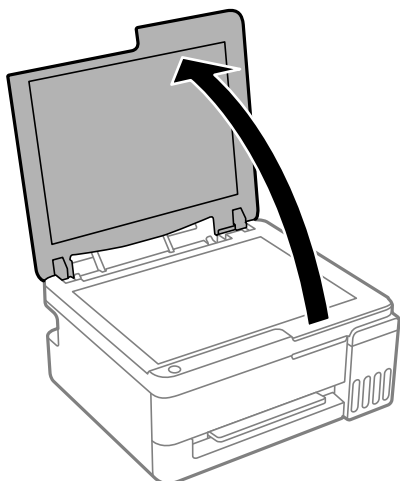

2. Retirez toute poussière ou tache sur la surface de la vitre du scanner à l'aide d'un chiffon doux, sec et propre.

Remarque:

S'il y a de la poussière ou des taches sur la vitre du scanner, la zone de numérisation peut s'étendre pour les inclure, de sorte que l'image de l'original pourra être décalée ou réduite.

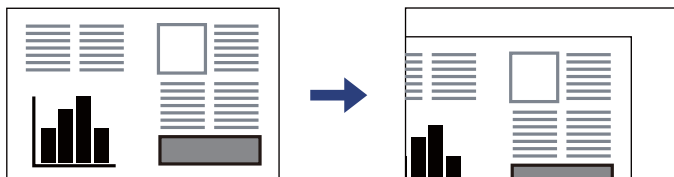

3. Placez l'original avec la face vers bas et faites-le glisser vers la marque au coin.

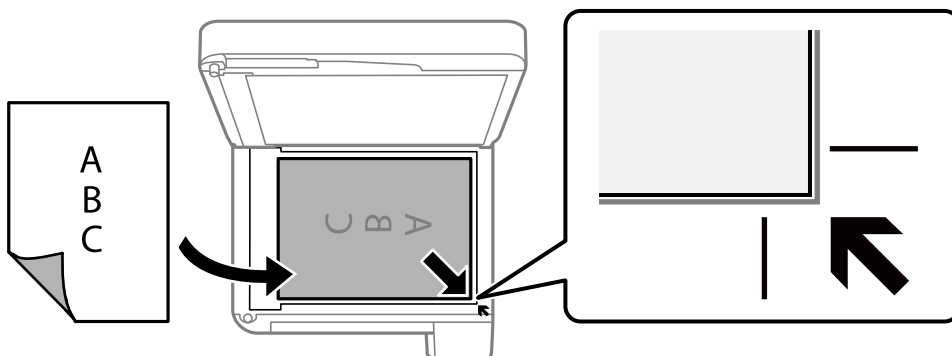

4. Fermez le capot délicatement.

 **Important:**

- Lorsque vous placez des originaux épais, par exemple des livres, évitez que la lumière extérieure ne frappe directement la vitre du scanner.
- N'appuyez pas trop fort sur la vitre du scanner ni sur le capot de document. Cela pourrait les endommager.

5. Retirez les documents originaux après la numérisation.

Remarque:

Si vous laissez les documents originaux sur la vitre du scanner pendant une période prolongée, ils risquent d'adhérer à sa surface.

Informations connexes

➔ [« Spécifications du scanner » à la page 176](#)

Impression

Impression de documents.	37
Impression sur des enveloppes.	55
Impression de pages Web.	55
Impression à l'aide d'un service de cloud.	56

Impression de documents

Impression à partir d'un ordinateur

Cette section explique comment faire pour imprimer un document à partir de votre ordinateur en utilisant Windows comme exemple. Sur Mac OS, la procédure peut être différente ou certaines fonctionnalités peuvent ne pas être prises en charge.

Impression à l'aide des paramètres simples



Remarque:

Le fonctionnement peut varier selon l'application. Pour plus de détails, reportez-vous à l'aide de l'application.

1. Chargez du papier dans l'imprimante.
« [Chargement de papier dans le chargeur d'alimentation papier à l'arrière](#) » à la page 29
2. Ouvrez le fichier que vous souhaitez imprimer.
3. Sélectionnez **Imprimer** ou **Configuration de l'impression** dans le menu **Fichier**.
4. Sélectionnez votre imprimante.

5. Sélectionnez **Préférences** ou **Propriétés** pour ouvrir la fenêtre du pilote d'impression.

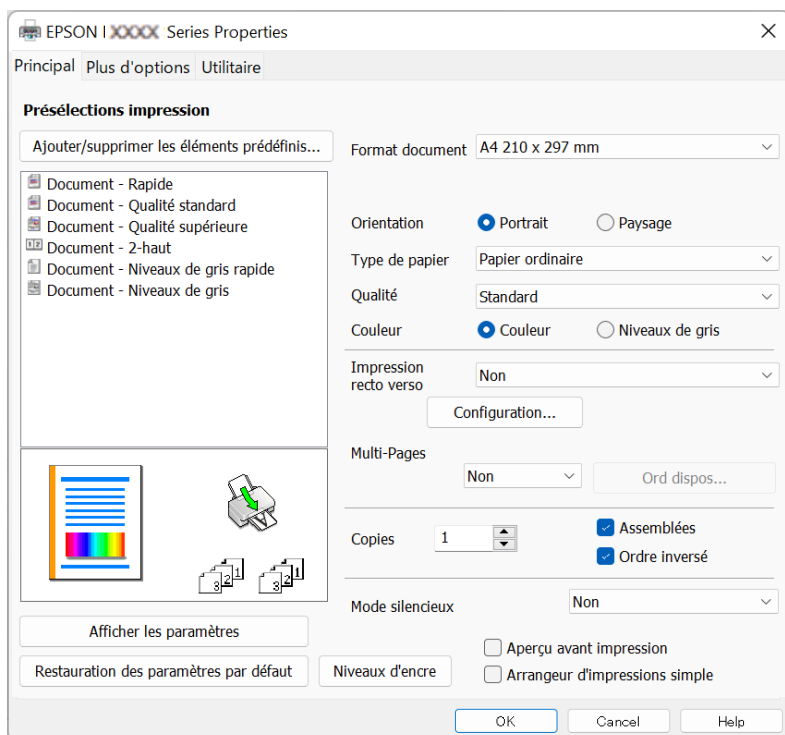

6. Modifiez les paramètres selon les besoins.

Vous pouvez vous reporter à l'aide en ligne pour plus d'explications sur les éléments de paramétrage. Un clic droit sur un élément affiche l'**Aide**.

7. Cliquez sur **OK** pour fermer la fenêtre du pilote de l'imprimante.
8. Cliquez sur **Imprimer**.

Informations connexes

- ➔ « Liste des types de papier » à la page 28
- ➔ « Papiers disponibles et capacités » à la page 163

Ajout de préreglages d'impression pour une impression simplifiée

Si vous créez votre propre présélection de paramètres d'impression fréquemment utilisés sur le pilote d'impression, vous pouvez facilement procéder à l'impression en sélectionnant la présélection dans une liste.

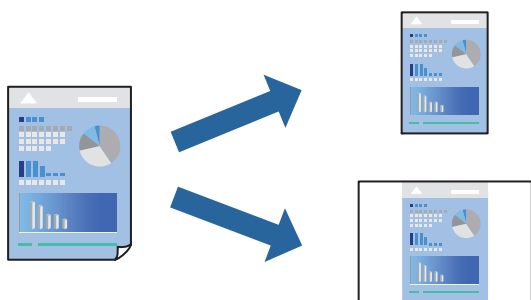

1. Dans l'onglet **Principal** du pilote d'impression ou sur **Plus d'options**, définissez chaque élément (tel que **Format document** et **Type de papier**).
2. Cliquez sur **Ajouter/supprimer les éléments prédéfinis** dans **Présélections impression**.
3. Saisissez un **Nom** et un commentaire si nécessaire.
4. Cliquez sur **Enregistrer**.

Remarque:

*Pour supprimer un ensemble de paramètres prédéfinis ajouté, cliquez sur **Ajouter/supprimer les éléments prédéfinis**, sélectionnez le nom de l'ensemble que vous souhaitez supprimer de la liste et supprimez-le.*

5. Cliquez sur **Imprimer**.

La prochaine fois que vous voudrez imprimer en appliquant les mêmes paramètres, sélectionnez le nom du réglage enregistré dans **Présélections impression** et cliquez sur **OK**.

Informations connexes

- ➔ « [Chargement du papier](#) » à la page 29
- ➔ « [Impression à l'aide des paramètres simples](#) » à la page 37

Impression recto verso

Le pilote de l'imprimante imprimera automatiquement les pages paires et les pages impaires séparément. Lorsque les pages impaires ont été imprimées, retournez le papier conformément aux instructions et imprimez les pages paires.

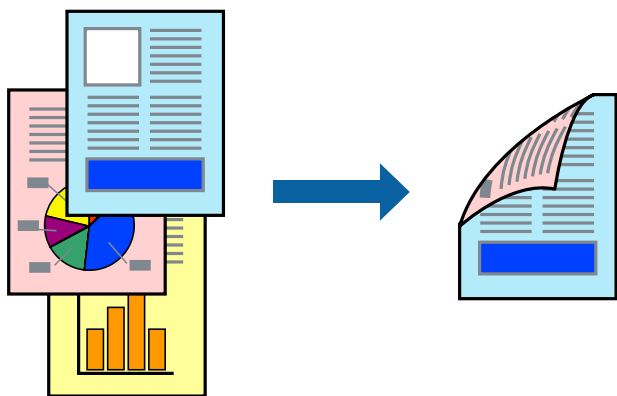

Remarque:

Cette fonction n'est pas disponible pour l'impression sans marges.

Accédez au pilote d'impression, puis effectuez les réglages suivants.

Onglet **Principal** > **Impression recto verso**

Informations connexes

- ➔ « [Papier pour impression recto verso](#) » à la page 167
- ➔ « [Impossible d'effectuer une impression recto-verso manuelle \(Windows\)](#) » à la page 155

Impression d'un livret

Vous pouvez également imprimer un livret qui peut être créé en réordonnant les pages et en pliant les tirages.

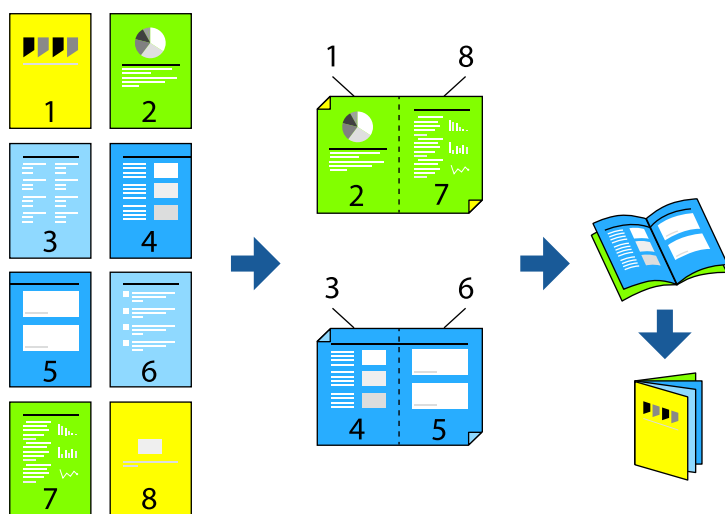

Remarque:

Cette fonction n'est pas disponible pour l'impression sans marges.

Accédez au pilote d'impression, puis effectuez les réglages suivants.

Dans l'onglet **Principal**, sélectionnez la méthode d'impression recto-verso dans **Impression recto verso**, puis sélectionnez **Configuration poster > Livret**.

Informations connexes

- ➔ « Papiers disponibles et capacités » à la page 163
- ➔ « Chargement du papier » à la page 29
- ➔ « Impression à l'aide des paramètres simples » à la page 37
- ➔ « Papier pour impression recto verso » à la page 167
- ➔ « Impossible d'effectuer une impression recto-verso manuelle (Windows) » à la page 155

Impression de plusieurs pages sur une seule feuille

Vous pouvez imprimer plusieurs pages de données sur une seule feuille de papier.

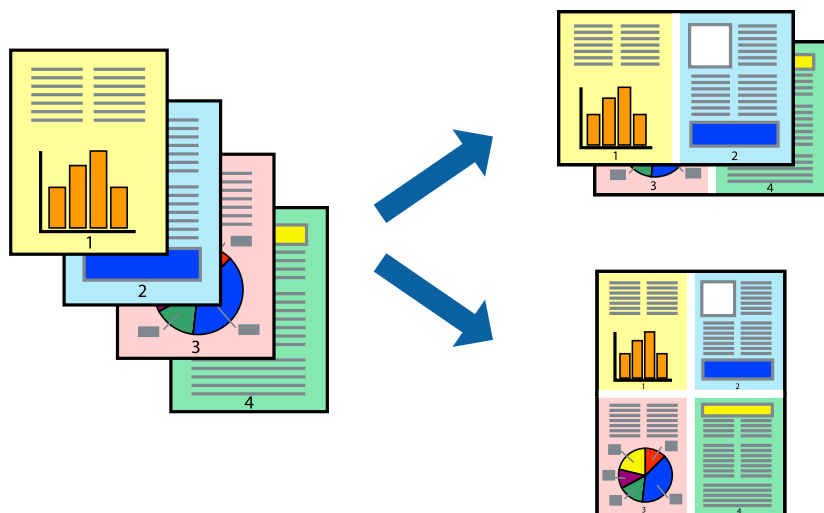

Remarque:

Cette fonction n'est pas disponible pour l'impression sans marges.

Accédez au pilote d'impression, puis effectuez les réglages suivants.

Onglet **Principal** > **Multi-Pages** > **2-haut**, etc.

Informations connexes

- ➔ « [Chargement du papier](#) » à la page 29
- ➔ « [Impression à l'aide des paramètres simples](#) » à la page 37

Adaptation à la taille du papier

Vous pouvez imprimer de telle sorte que l'impression s'adapte à la taille du papier chargé dans l'imprimante.



Remarque:

Cette fonction n'est pas disponible pour l'impression sans marges.

Accédez au pilote d'impression, puis effectuez les réglages suivants.

Dans l'onglet **Plus d'options** > **Sortie papier**, sélectionnez le format du papier chargé.

Informations connexes

- ➔ « [Chargement du papier](#) » à la page 29
- ➔ « [Impression à l'aide des paramètres simples](#) » à la page 37

Impression d'un document agrandi ou réduit à n'importe quel niveau d'agrandissement

Vous pouvez réduire ou agrandir la taille d'un document d'une valeur en pourcentage donnée.



Remarque:

Cette fonction n'est pas disponible pour l'impression sans marges.

1. Dans l'onglet **Plus d'options** du pilote d'impression, sélectionnez la taille du document depuis le paramètre **Format document**.
2. Sélectionnez le format du papier sur lequel vous souhaitez imprimer dans le paramètre **Sortie papier**.
3. Sélectionnez **Réduire/Agrandir le document, Zoom**, puis saisissez un pourcentage.

Informations connexes

- ➔ « [Chargement du papier](#) » à la page 29
- ➔ « [Impression à l'aide des paramètres simples](#) » à la page 37

Impression d'une image sur plusieurs feuilles en vue d'un agrandissement (création d'une affiche)

Cette fonctionnalité vous permet d'imprimer une image sur plusieurs feuilles de papier. Vous pouvez créer une affiche plus grande en les assemblant.

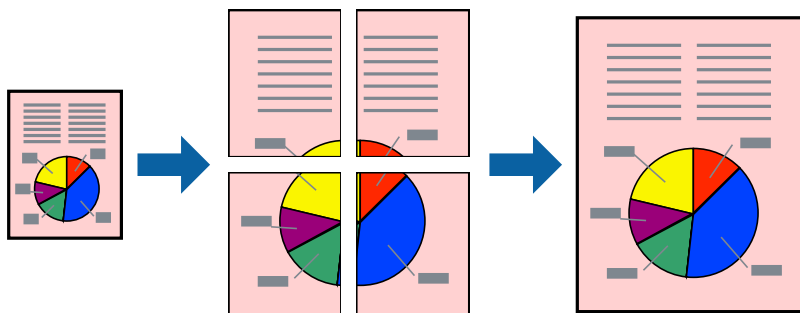

Remarque:

Cette fonction n'est pas disponible pour l'impression recto-verso.

Accédez au pilote d'impression, puis effectuez les réglages suivants.

Onglet **Principal** > **Multi-Pages** > **Poster 2 x 2**, etc.

Informations connexes

- ➔ « [Chargement du papier](#) » à la page 29
- ➔ « [Impression à l'aide des paramètres simples](#) » à la page 37

Réalisation de posters à l'aide des marques de chevauchement

Voici un exemple de la procédure de création d'un poster lorsque **Poster 2 x 2** est sélectionné, et **Guides de recouvrement** est sélectionné dans **Imprimer les marques de coupe**.

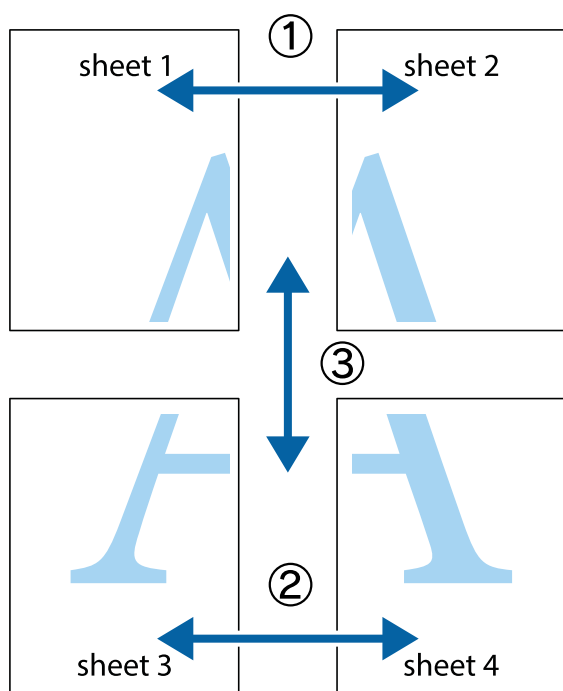

1. Préparez Sheet 1 et Sheet 2. Coupez les marges de Sheet 1 le long de la ligne bleue verticale en passant par le centre des croix inférieure et supérieure.

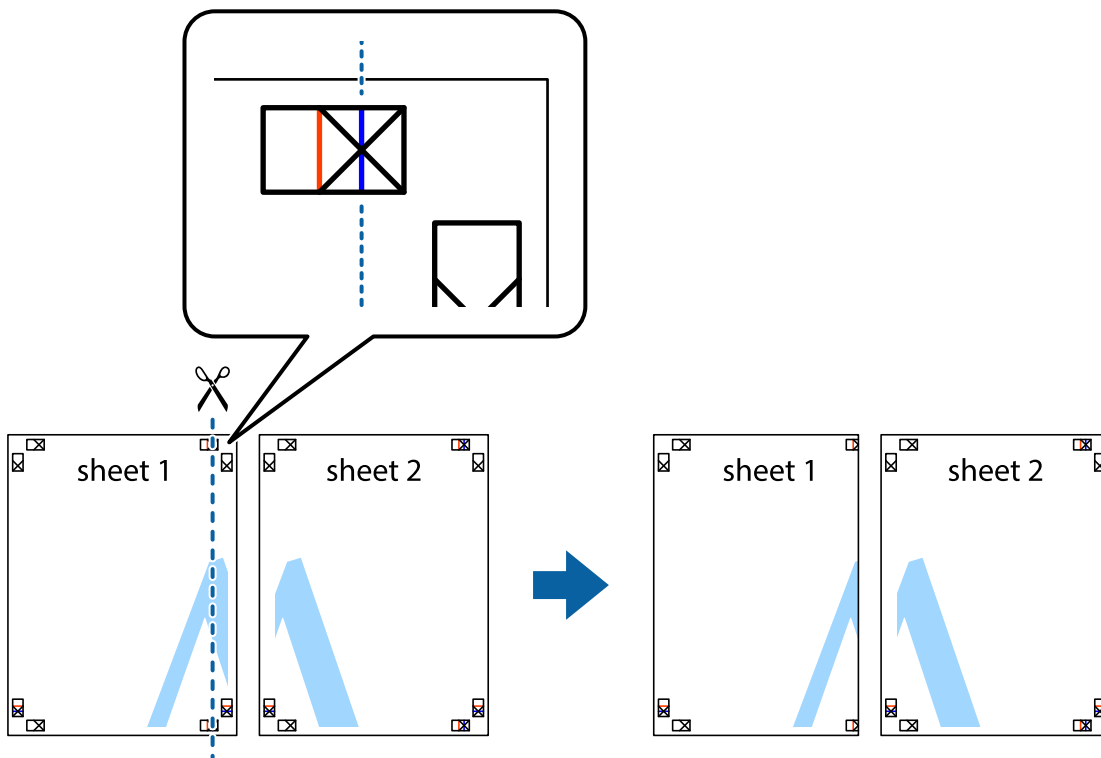

2. Placez le bord de Sheet 1 en haut de Sheet 2 et alignez les croix, puis collez temporairement les deux feuilles ensemble par l'arrière.

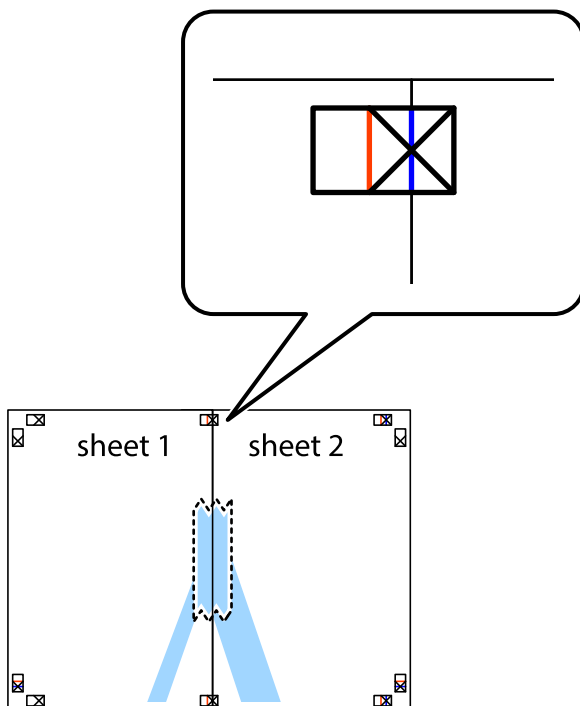

- Coupez les feuilles collées en deux le long de la ligne rouge verticale en passant par les guides de recouvrement (cette fois, la ligne à gauche des croix).

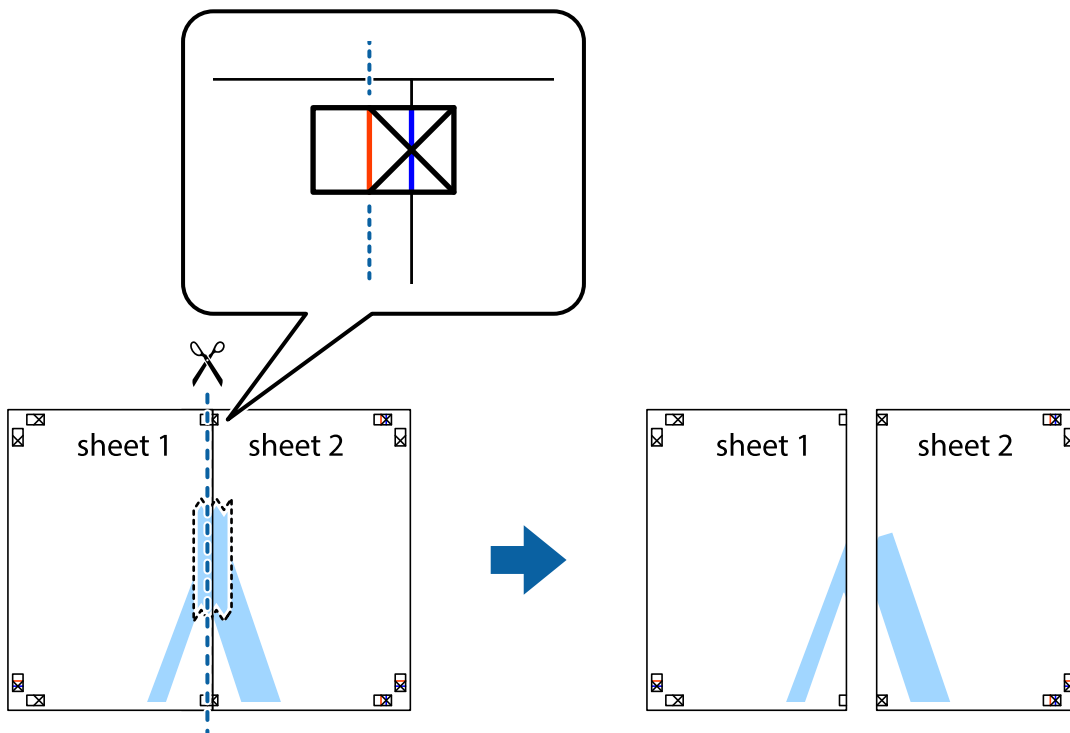

- Collez les feuilles ensemble par l'arrière.

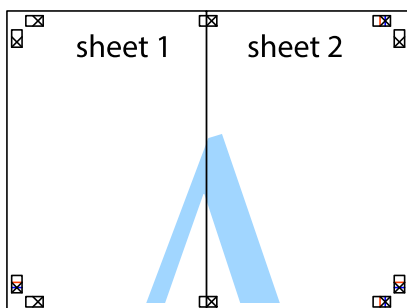

- Répétez les étapes 1 à 4 pour coller Sheet 3 à Sheet 4.

- Coupez les marges des Sheet 1 et Sheet 2 le long de la ligne bleue horizontale en passant par le centre des croix gauche et droite.

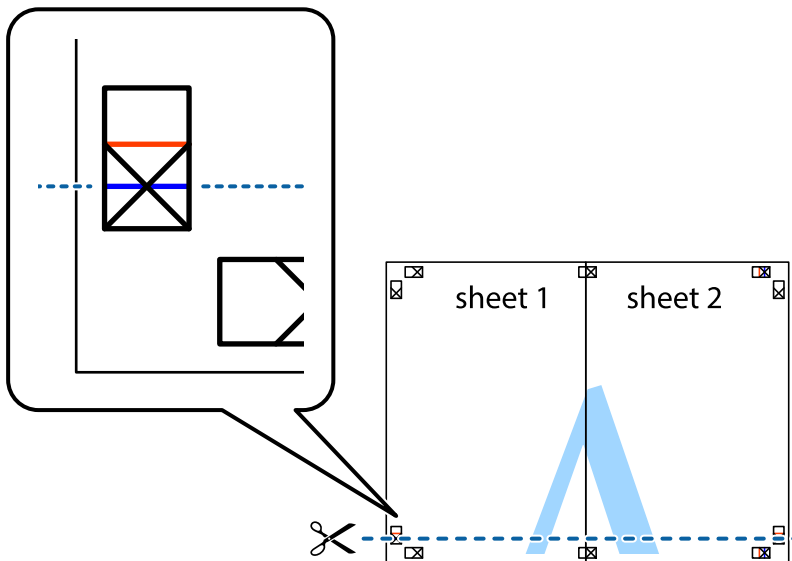

- Placez le bord de Sheet 1 et Sheet 2 en haut de Sheet 3 et Sheet 4, et alignez les croix, puis collez-les temporairement par l'arrière.

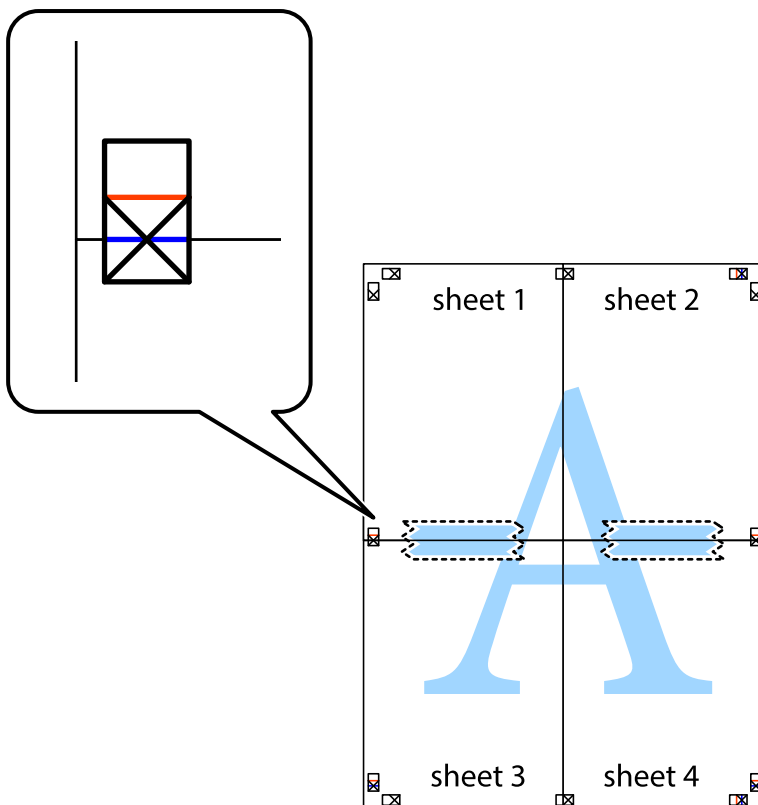

8. Coupez les feuilles collées en deux le long de la ligne rouge horizontale en passant par les guides de recouvrement (cette fois, la ligne au-dessus des croix).

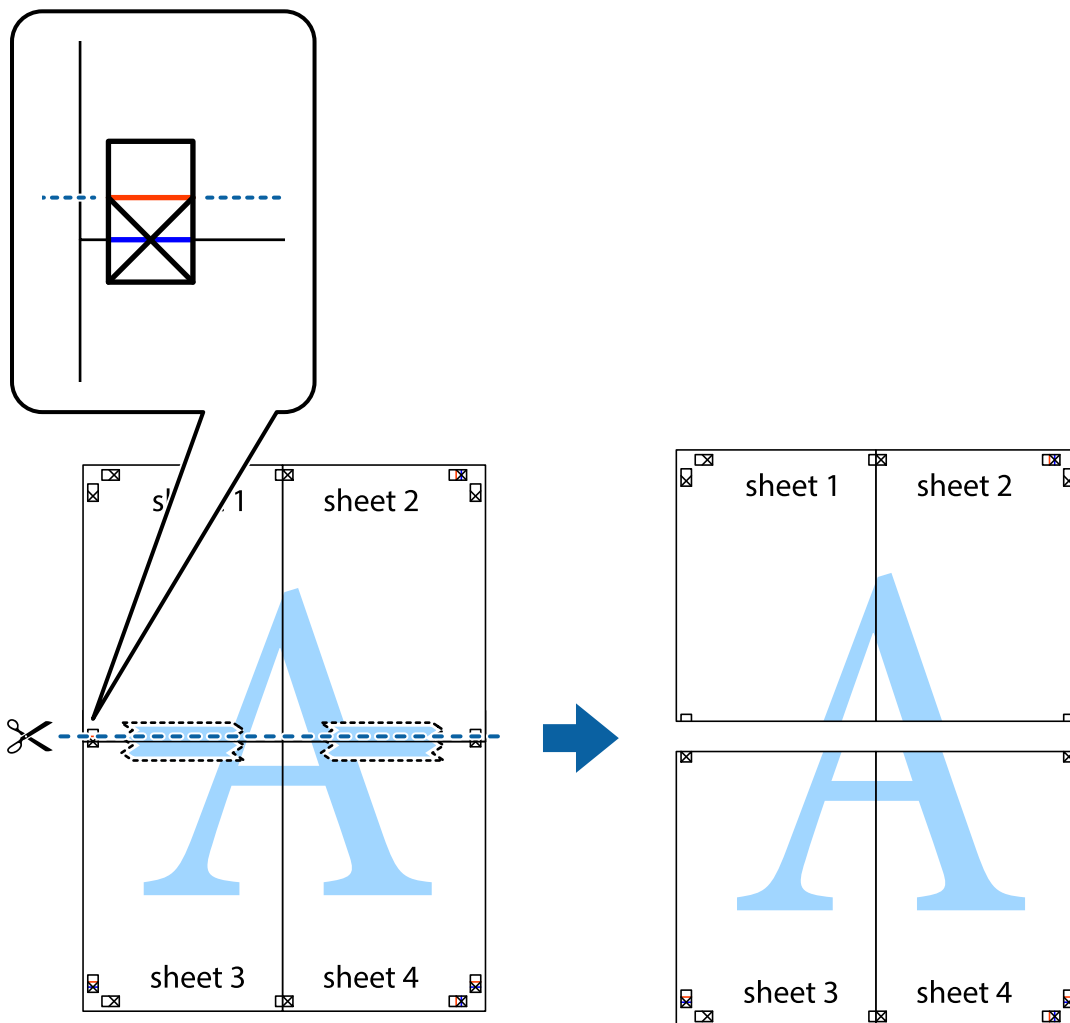

9. Collez les feuilles ensemble par l'arrière.

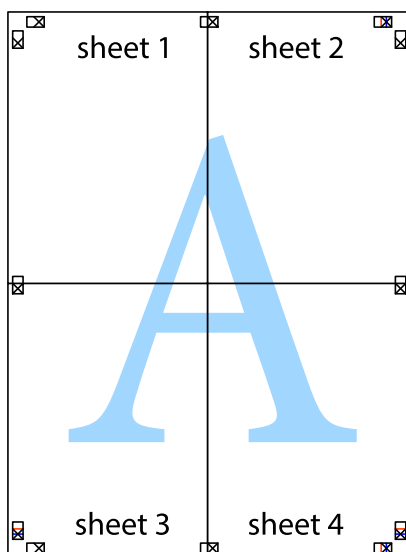

10. Coupez les bords restants le long du guide extérieur.

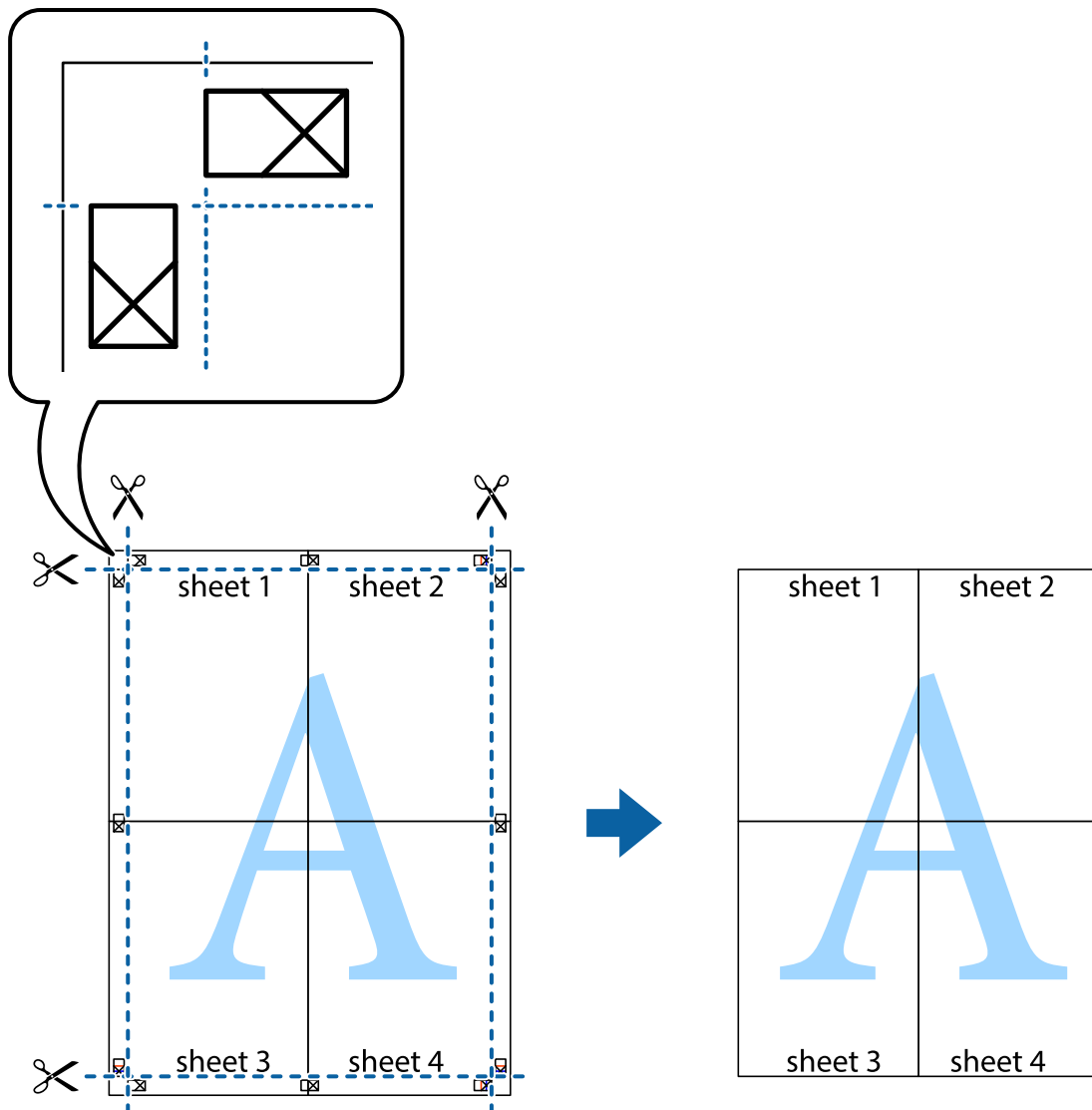

Informations connexes

- ➔ « Chargement du papier » à la page 29
- ➔ « Impression à l'aide des paramètres simples » à la page 37

Impression avec en-tête et pied de page

Vous pouvez imprimer des informations comme le nom d'utilisateur ou la date d'impression sur l'en-tête ou le bas de page.

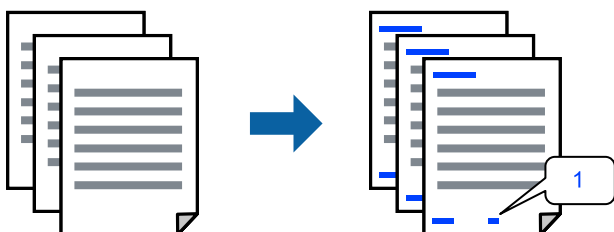

Accédez au pilote d'impression, puis effectuez les réglages suivants.

Onglet **Plus d'options** > **Caractéristiques des filigranes** > **En-tête/Pied de page**

Informations connexes

- ➔ « [Chargement du papier](#) » à la page 29
- ➔ « [Impression à l'aide des paramètres simples](#) » à la page 37

Impression d'un motif anticopie

Vous avez la possibilité d'imprimer un motif anticopie sur vos tirages. Lors d'une impression, les lettres ne sont pas réellement imprimées et le tirage apparaît légèrement tramé. Les lettres cachées se révèlent lors de la photocopie afin de distinguer aisément l'original des copies.



Motif de protection contre la copie est disponible dans les conditions suivantes :

- Type de papier : Papier ordinaire
- Qualité : Standard
- Sans marges : non sélectionné
- Correction des couleurs : Automatique

Accédez au pilote d'impression, puis effectuez les réglages suivants.

Onglet **Plus d'options** > **Caractéristiques des filigranes** > **Motif de protection contre la copie**

Informations connexes

- ➔ « [Chargement du papier](#) » à la page 29
- ➔ « [Impression à l'aide des paramètres simples](#) » à la page 37

Impression combinée de plusieurs fichiers

L'Arrangeur d'impressions simple vous permet de combiner plusieurs fichiers créés par différentes applications et de les imprimer comme une tâche d'impression unique. Vous pouvez définir les paramètres d'impression pour les fichiers combinés, comme la mise en page pour plusieurs pages et l'impression recto verso.

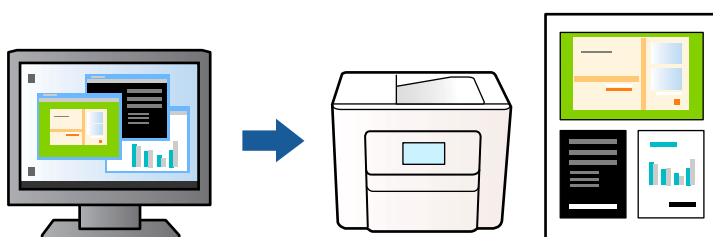

1. Dans l'onglet **Principal**, sélectionnez **Arrangeur d'impressions simple**, puis cliquez sur **OK**.
2. Cliquez sur **Imprimer**.
Lorsque vous lancez l'impression, la fenêtre Arrangeur d'impressions simple s'affiche.
3. Avec la fenêtre Arrangeur d'impressions simple ouverte, ouvrez le fichier que vous souhaitez combiner avec le fichier actuel, puis répétez les étapes ci-dessus.
4. Lorsque vous sélectionnez un travail d'impression ajouté à Projet d'impression dans la fenêtre Arrangeur d'impressions simple, vous pouvez modifier la mise en page.
5. Cliquez sur **Imprimer** dans le menu **Fichier** pour lancer l'impression.

Remarque:

Si vous fermez la fenêtre Arrangeur d'impressions simple avant d'ajouter toutes les données d'impression au Projet d'impression, la tâche d'impression en cours est annulée. Cliquez sur **Enregistrer** dans le menu **Fichier** pour enregistrer la tâche en cours. L'extension des fichiers enregistrés est « .ecl ».

Pour ouvrir un projet d'impression, cliquez sur **Arrangeur d'impressions simple** dans l'onglet **Utilitaire** du pilote d'impression. La fenêtre Arrangeur d'impressions simple s'ouvre. Sélectionnez ensuite **Ouvrir** dans le menu **Fichier** pour sélectionner le fichier.

Informations connexes

- ➔ « [Chargement du papier](#) » à la page 29
- ➔ « [Impression à l'aide des paramètres simples](#) » à la page 37

Impression à l'aide de la fonctionnalité Impression universelle couleur

Vous pouvez améliorer la visibilité des textes et images dans les impressions.

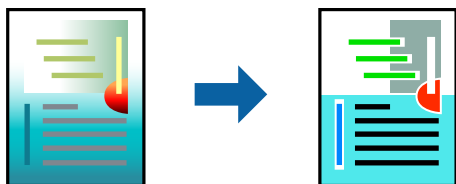

Impression universelle en couleur est uniquement disponible lorsque les paramètres suivants sont sélectionnés.

- Type de papier : Papier ordinaire
- Qualité : Standard ou qualité supérieure
- Couleur : Couleur
- Applications : Microsoft® Office 2007 ou supérieur
- Format du texte : 96 points ou moins

Accédez au pilote d'impression, puis effectuez les réglages suivants.

Onglet **Plus d'options** > **Correction des couleurs** > **Options d'image** > **Impression universelle en couleur**

Informations connexes

- ➔ « [Chargement du papier](#) » à la page 29
- ➔ « [Impression à l'aide des paramètres simples](#) » à la page 37

Réglage des couleurs d'impression

Vous pouvez régler les couleurs utilisées pour la tâche d'impression. Ces réglages ne sont pas appliqués aux données d'origine.

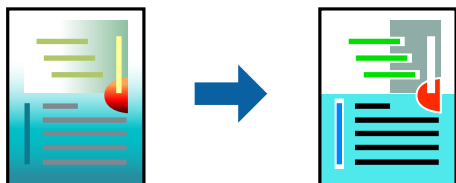

Accédez au pilote d'impression, puis effectuez les réglages suivants.

Onglet **Plus d'options** > **Correction des couleurs** > **Perso.** > **Plus d'options**, etc.

Informations connexes

- ➔ « [Chargement du papier](#) » à la page 29
- ➔ « [Impression à l'aide des paramètres simples](#) » à la page 37

Impression pour épaissir les lignes fines

Vous pouvez épaissir les lignes trop fines pour être imprimées.

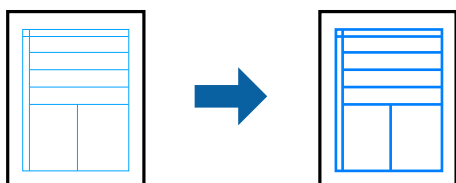

Accédez au pilote d'impression, puis effectuez les réglages suivants.

Onglet **Plus d'options** > **Correction des couleurs** > **Options d'image** > **Accentuer les lignes fines**

Informations connexes

- ➔ « [Chargement du papier](#) » à la page 29
- ➔ « [Impression à l'aide des paramètres simples](#) » à la page 37

Impression de codes-barres lisibles

Si vous ne parvenez pas à lire correctement les codes-barres imprimés, vous pouvez les imprimer plus nettement en réduisant les couleurs d'encre. N'activez cette fonctionnalité que si le code-barres que vous avez imprimé ne peut

pas être scanné. Selon les circonstances, il est possible que l'amélioration de l'impression ne puisse pas toujours être effectuée.

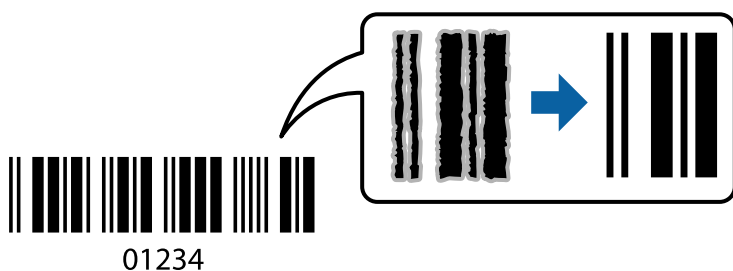

Vous pouvez utiliser cette fonctionnalité avec les types de papier et qualités d'impression suivants.

Type de papier: Papier ordinaire ou Enveloppe

Qualité : Standard

Accédez au pilote d'impression, puis sélectionnez les réglages suivants.

Onglet **Utilitaire** > **Paramètres étendus** > **Mode code à barres**

Informations connexes

➔ [« Chargement du papier » à la page 29](#)

➔ [« Impression à l'aide des paramètres simples » à la page 37](#)

Impression de documents depuis des périphériques mobiles

Vous pouvez imprimer des documents depuis un périphérique mobile.

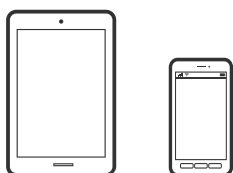

Impression à l'aide de l'application Epson Smart Panel

Epson Smart Panel est une application qui vous permet d'effectuer facilement des opérations d'impression, de copie ou de numérisation à partir d'un périphérique mobile. Vous pouvez connecter l'imprimante et le périphérique mobile via un réseau sans fil, vérifier les niveaux d'encre et l'état de l'imprimante, et chercher des solutions en cas d'erreur. Vous pouvez également copier facilement les réglages en enregistrant une copie des réglages prédéfinis.



Installez Epson Smart Panel depuis l'adresse URL ou le code QR suivant.

<https://support.epson.net/smpdl/>



Démarrez Epson Smart Panel, puis sélectionnez le menu d'impression dans l'écran d'accueil.

Impression de documents à l'aide d'AirPrint

AirPrint permet l'impression sans fil instantanée à partir de l'iPhone, de l'iPad, de l'iPod touch et d'un dispositif Mac sans avoir à installer de pilotes ni à télécharger de logiciel.



Remarque:

Vous ne pouvez pas utiliser AirPrint si vous avez désactivé les messages de configuration du papier sur le panneau de commande votre imprimante. Reportez-vous au lien ci-dessous pour activer les messages si nécessaire.

1. Configurez l'imprimante pour l'impression sans fil. Reportez-vous au lien ci-dessous.

États-Unis et Canada

[« Reconfiguration de la connexion réseau » à la page 85](#)





Autres régions

<https://epson.sn>

2. Connectez votre périphérique Apple au même réseau sans fil que celui utilisé par l'imprimante.
3. Utilisez Web Config pour sélectionner les préréglages de la taille du papier et du type du papier pour l'imprimante.

Vous pouvez vérifier et modifier les informations sur le papier sélectionné dans **Paramètres avancés > Param imprim > Préréglages média**. Pour plus de détails, reportez-vous aux informations connexes ci-dessous.

4. Chargez du papier dans l'imprimante.

Le voyant  ou le voyant du dernier papier utilisé (, , ou ) s'allume.

[« Chargement de papier dans le chargeur d'alimentation papier à l'arrière » à la page 29](#)

5. Appuyez plusieurs fois sur la touche  pour sélectionner le voyant correspondant au papier chargé dans l'imprimante.
6. Imprimez depuis votre dispositif sur votre imprimante.

Remarque:

Pour plus de détails, reportez-vous à la page AirPrint du site Web Apple.

Informations connexes

- ➔ « Impression impossible, alors qu'une connexion a bien été établie (iOS) » à la page 110
- ➔ « Vérifier et modifier les préférences de la taille du papier et du type du papier avec Web Config » à la page 29





Impression à l'aide de l'application Mopria Print Service

Mopria Print Service permet d'imprimer sur des imprimantes et des imprimantes multifonctions certifiées Mopria de nombreux fabricants. L'impression mobile à partir de votre téléphone ou tablette Android peut être effectuée avec l'application Mopria Print Service disponible dans Google Play Store.



Pour plus d'informations, accédez au site Web Mopria à l'adresse <https://mopria.org>.

Utilisez Web Config pour sélectionner les préférences de la taille du papier et du type du papier pour l'imprimante. Vous pouvez vérifier et modifier les informations sur le papier sélectionné dans **Paramètres avancés > Param imprim > Préférences média**. Pour plus de détails, reportez-vous aux informations connexes ci-dessous.

Lorsque vous chargez du papier dans l'imprimante, le voyant  ou le voyant du dernier papier utilisé (, , ou ) s'allume.

Appuyez plusieurs fois sur la touche  pour sélectionner le voyant correspondant au papier chargé dans l'imprimante.

Informations connexes

- ➔ « Impression impossible, alors qu'une connexion a bien été établie (iOS) » à la page 110
- ➔ « Vérifier et modifier les préférences de la taille du papier et du type du papier avec Web Config » à la page 29

Impression à l'aide d'Epson Print Enabler

Vous pouvez imprimer sans fil vos documents, e-mails, photos et pages Web directement depuis votre téléphone ou tablette Android (Android v7.0 ou supérieure). Quelques pressions suffisent pour que votre périphérique Android détecte une imprimante Epson connectée au même réseau sans fil.

Recherchez et installez Epson Print Enabler depuis Google Play.

Accédez aux **Paramètres** de votre périphérique Android, sélectionnez **Impression**, puis activez Epson Print Enabler. Ouvrez une application Android telle que Chrome, appuyez sur l'icône du menu et imprimez ce qui s'affiche à l'écran.

Remarque:

Si vous ne voyez pas votre imprimante, appuyez sur **Toutes les imprimantes** et sélectionnez votre imprimante.

Impression sur des enveloppes

Impression d'enveloppes depuis un ordinateur (Windows)

1. Chargez les enveloppes dans l'imprimante.
[« Chargement d'enveloppes » à la page 31](#)
2. Ouvrez le fichier que vous souhaitez imprimer.
3. Accédez à la fenêtre du pilote de l'imprimante.
4. Sélectionnez la taille des enveloppes dans **Format document** de l'onglet **Principal**, puis sélectionnez **Enveloppe** dans **Type de papier**.
5. Réglez les autres éléments des onglets **Principal** et **Plus d'options** selon vos besoins, puis cliquez sur **OK**.
6. Cliquez sur **Imprimer**.

Impression d'enveloppes depuis un ordinateur (Mac OS)

1. Chargez les enveloppes dans l'imprimante.
[« Chargement d'enveloppes » à la page 31](#)
2. Ouvrez le fichier que vous souhaitez imprimer.
3. Sélectionnez **Imprimer** dans le menu **Fichier** ou une autre commande pour accéder à la zone de dialogue d'impression.
4. Sélectionnez le format en tant que paramètre **Taille papier**.
5. Sélectionnez **Configuration Imprimante** dans le menu contextuel.
6. Sélectionnez **Enveloppe** en tant que paramètre **Support**.
7. Définissez les autres éléments si nécessaire.
8. Cliquez sur **Imprimer**.

Impression de pages Web

Impression de pages Web depuis un ordinateur

Epson Photo+ vous permet d'afficher des pages Web, de recadrer la zone de votre choix, de la modifier et de l'imprimer. Pour plus de détails, reportez-vous à l'aide de l'application.

Impression de pages Web depuis des périphériques mobiles

Installez Epson Smart Panel depuis l'adresse URL ou le code QR suivant.

<https://support.epson.net/smpdl/>



Ouvrez la page Web que vous souhaitez imprimer dans votre application de navigation Web. Appuyez sur **Partager** dans le menu de l'application du navigateur Web, sélectionnez **Panneau intelligent**, puis commencez l'impression.

Impression à l'aide d'un service de cloud

Grâce au service Epson Connect disponible sur Internet, vous pouvez imprimer depuis votre smartphone, votre tablette PC ou votre ordinateur portable, à tout moment et quasiment partout. Pour utiliser ce service, vous devez enregistrer l'utilisateur et l'imprimante dans Epson Connect.

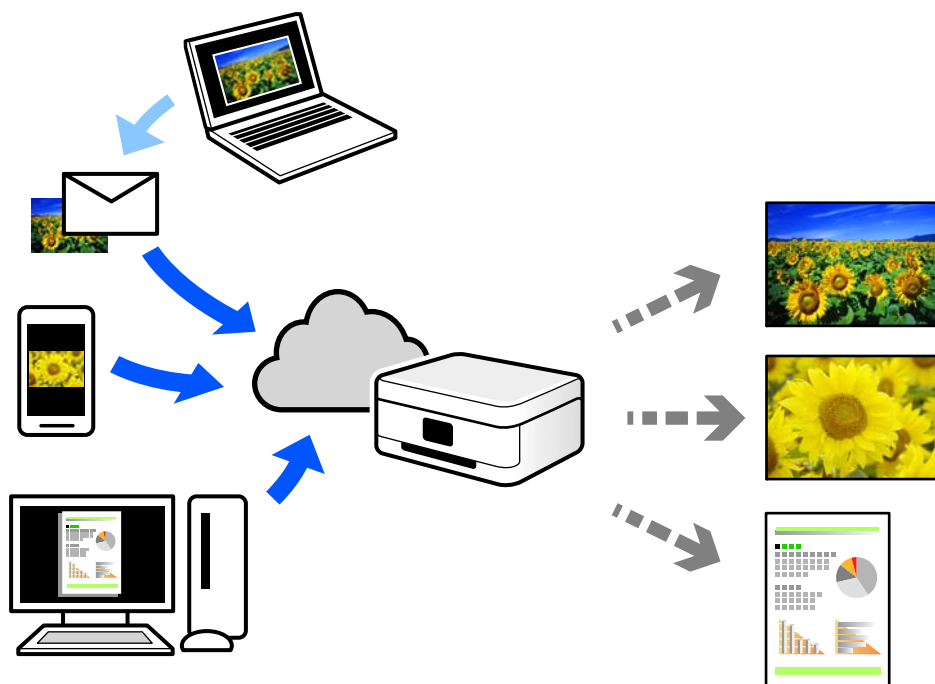

Les fonctionnalités disponibles sur Internet sont les suivantes.

Email Print

Lorsque vous envoyez un e-mail contenant des pièces jointes telles que des documents ou images à une adresse e-mail affectée à l'imprimante, vous pouvez imprimer cet e-mail et les pièces jointes depuis des emplacements distants tels que l'imprimante de votre domicile ou celle de votre bureau.

Epson Smart Panel

Cette application pour iOS et Android vous permet d'imprimer et de numériser depuis un smartphone ou une tablette. Vous pouvez imprimer des documents, des images et des sites Web en les envoyant directement à une imprimante appartenant au même réseau sans fil.

Remote Print Driver

Il s'agit d'un pilote partagé compatible avec Remote Print Driver. Lorsque vous imprimez sur une imprimante distante, vous pouvez imprimer en changeant d'imprimante dans la fenêtre d'applications habituelle.

Reportez-vous au portail Web d'Epson Connect pour en savoir plus sur la configuration ou l'impression.

<https://epson.com/connect> (États-Unis)

<https://epson.ca/connect> (Canada)

<https://latin.epson.com/connect> (Amérique latine)

<https://www.epsonconnect.eu> (Europe)

<https://www.epsonconnect.ae> (Moyen-Orient, Turquie, Afrique, Asie centrale et occidentale)

<https://www.epsonconnect.com> (Autres régions)





Copie

Principes de base de la copie.	59
Réalisation de plusieurs copies.	59

Principes de base de la copie

Vous pouvez procéder à la copie sur du papier au format A4 ou Lettre en utilisant le même taux d'agrandissement. Des marges de 3 mm (0,1 po.) de largeur apparaissent sur les bords du papier, que le document original ait ou non des marges. Lors de la copie de documents originaux de format inférieur au format A4 ou Lettre, les marges sont plus larges que 3 mm (0,1 po.) selon le positionnement des documents.



1. Chargez du papier dans l'imprimante.
[« Chargement de papier dans le chargeur d'alimentation papier à l'arrière » à la page 29](#)
2. Placez les documents originaux.
[« Mise en place des originaux contre la vitre du scanner » à la page 34](#)
3. Appuyez sur la touche  ou .

Remarque:

- La couleur, la taille et la bordure de l'image copiée diffèrent légèrement de l'original.

Réalisation de plusieurs copies

Vous pouvez réaliser plusieurs copies à la fois. Vous pouvez spécifier jusqu'à 20 copies. Des marges de 3 mm (0,1 po.) de largeur apparaissent sur les bords du papier.

1. Chargez le même nombre de feuilles de papier au format A4 que le nombre de copies souhaitées.
[« Chargement de papier dans le chargeur d'alimentation papier à l'arrière » à la page 29](#)
2. Placez les documents originaux.
[« Mise en place des originaux contre la vitre du scanner » à la page 34](#)
3. Appuyez sur la touche  ou  le nombre de fois correspondant au nombre de copies souhaitées. Par exemple, si vous souhaitez réaliser dix copies en couleur, vous devez appuyer dix fois sur la touche .

Remarque:

Assurez-vous que chaque pression sur la touche soit effectuée en moins d'une seconde après l'autre. Si plus d'une seconde s'écoule entre deux pressions sur la touche, le nombre de copies est défini et la copie commence.

Informations connexes

- ➔ [« Principes de base de la copie » à la page 59](#)

Numérisation

Informations de base sur la numérisation.	61
Numérisation d'originaux vers un ordinateur.	63
Numérisation à l'aide de Mopria Scan.	65
Numérisation d'originaux sur un appareil mobile.	65
Numérisation avancée.	66

Informations de base sur la numérisation

Qu'est-ce qu'une numérisation ?

La numérisation est le processus de conversion des données optiques papier (comme des documents, coupures de magazines, photos, illustrations, etc.) en données d'image numériques.

Vous pouvez enregistrer les données numérisées sous forme d'image numérique, par exemple en JPEG ou PDF.

Vous pouvez ensuite imprimer l'image, l'envoyer par e-mail, etc.

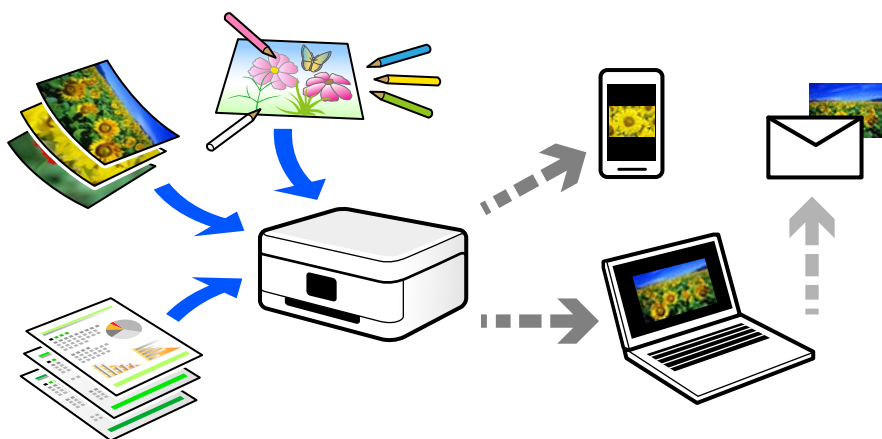

Utilisations de la numérisation

Les différentes utilisations de la numérisation peuvent vous simplifier la vie.

- Numériser un document papier pour le convertir en données numériques et le lire sur un ordinateur ou un appareil mobile.
- En numérisant des tickets ou des prospectus, vous pouvez vous débarrasser des originaux et ainsi gagner de la place.
- En numérisant vos documents importants, vous pouvez les sauvegarder vers un service cloud ou un autre support de stockage pour éviter de les perdre.
- Vous pouvez envoyer vos photos ou documents numérisés à vos amis par e-mail.
- Numérisez vos illustrations ou autres dessins pour les partager sur les réseaux sociaux, avec une qualité bien meilleure qu'une simple photo sur votre appareil mobile.
- En numérisant vos pages préférées de journaux et magazines, vous pouvez les conserver tout en vous débarrassant des originaux.

Méthodes de numérisation disponibles

Vous pouvez utiliser n'importe quelle méthode de numérisation suivante avec cette imprimante.

Informations connexes

- ➔ [« Numérisation vers un ordinateur » à la page 62](#)
- ➔ [« Numérisation directe depuis des appareils mobiles » à la page 62](#)

Numérisation vers un ordinateur

Il existe deux méthodes pour numériser des originaux vers un ordinateur : depuis le panneau de commande de l'imprimante et depuis l'ordinateur.

La numérisation depuis le panneau de commande est très simple.

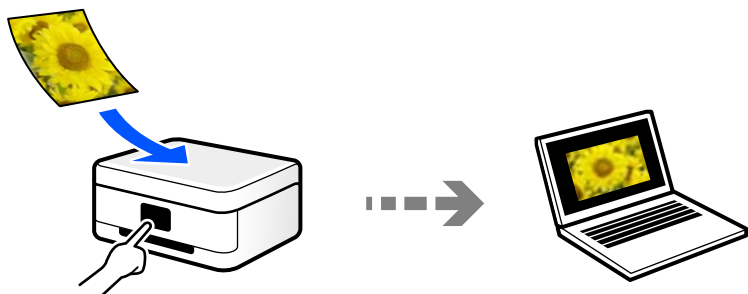

Utilisez l'application de numérisation Epson ScanSmart pour numériser depuis l'ordinateur. Vous pourrez modifier les images après la numérisation.

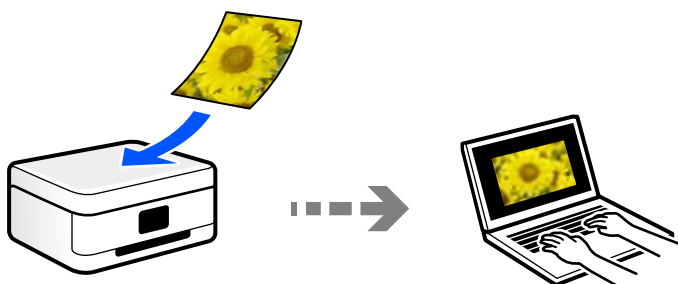

Numérisation directe depuis des appareils mobiles

Vous pouvez enregistrer les images numérisées directement sur un appareil mobile en utilisant Epson Smart Panel.

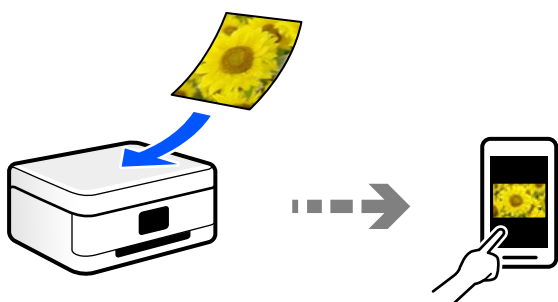

Formats recommandés selon l'utilisation

De manière générale, le format JPEG convient aux photos, tandis que le format PDF est plus adapté aux documents.

Reportez-vous aux descriptions suivantes pour choisir le format adapté à votre utilisation.

Format de fichier	Description
JPEG (.jpg)	Format de fichier compressant les données à enregistrer. Si le taux de compression est élevé, la qualité de l'image sera dégradée et vous ne pourrez pas restaurer la qualité d'origine. C'est le format d'image standard des appareils photo numériques. Il est adapté aux images comportant de nombreuses couleurs.
PDF (.pdf)	Format de fichier généraliste qui peut être utilisé par différents systèmes d'exploitation et qui fournit le même résultat à l'écran et à l'impression. Vous pouvez consulter les fichiers PDF à l'aide d'un logiciel de lecture dédié, ou grâce aux navigateurs Web.

Résolutions recommandées selon l'utilisation

La résolution indique le nombre de pixels (la plus petite zone d'une image) par pouce (25,4 mm) et se mesure en points par pouce (ppp). Une résolution supérieure permet d'augmenter la finesse d'une image. Elle est cependant accompagnée des inconvénients suivants.

- Le fichier est d'autant plus gros
(Lorsque vous doublez la résolution, le fichier devient environ quatre fois plus gros.)
- La numérisation, l'enregistrement et la lecture de l'image prennent plus de temps
- L'image est trop grande pour être affichée à l'écran ou imprimée sur du papier

Reportez-vous au tableau ci-dessous pour choisir la résolution adaptée à l'utilisation de votre image numérisée.

Utilisation	Résolution (référence)
Affichage sur un ordinateur Envoi par e-mail	Jusqu'à 200 ppp
Impression à l'aide d'une imprimante	Entre 200 et 300 ppp

Numérisation d'originaux vers un ordinateur

Il existe deux méthodes pour numériser des originaux vers un ordinateur : depuis le panneau de commande de l'imprimante et depuis l'ordinateur.

Informations connexes

- ➔ [« Numérisation à partir du panneau de commande » à la page 63](#)
- ➔ [« Numérisation à partir d'un ordinateur » à la page 64](#)

Numérisation à partir du panneau de commande

Vous pouvez enregistrer l'image numérisée sur un ordinateur connecté à l'imprimante à l'aide d'un câble USB.

Remarque:

Pour utiliser cette fonctionnalité, vérifiez que les applications suivantes sont installées sur votre ordinateur.

Système d'exploitation	Application requise pour l'utilisation	Vérification des applications installées
Windows 11	<input type="checkbox"/> Epson ScanSmart <input type="checkbox"/> Epson Scan 2	Cliquez sur le bouton Démarrer, puis vérifiez le dossier All apps > Epson Software > Epson ScanSmart , et le dossier EPSON > Epson Scan 2 .
Windows 10	<input type="checkbox"/> Epson ScanSmart <input type="checkbox"/> Epson Scan 2	Cliquez sur le bouton Démarrer, puis vérifiez le dossier Epson Software > Epson ScanSmart , et le dossier EPSON > Epson Scan 2 .
Windows 8.1 / Windows 8	<input type="checkbox"/> Epson ScanSmart <input type="checkbox"/> Epson Scan 2	Entrez le nom de l'application dans l'icône Rechercher, puis vérifiez l'icône affichée.
Windows 7	<input type="checkbox"/> Epson ScanSmart <input type="checkbox"/> Epson Scan 2	Cliquez sur le bouton Démarrer, puis sélectionnez Tous les programmes . Rendez-vous ensuite dans le dossier Epson Software > Epson ScanSmart , puis dans le dossier EPSON > Epson Scan 2 .
OS X El Capitan (10.11) ou version ultérieure	<input type="checkbox"/> Epson ScanSmart <input type="checkbox"/> Epson Scan 2	Sélectionnez Aller > Applications > Epson Software .
OS X Yosemite (10.10) / OS X Mavericks (10.9.5)	<input type="checkbox"/> Epson Event Manager <input type="checkbox"/> Epson Scan 2	Sélectionnez Aller > Applications > Epson Software .



Si l'application n'est pas installée, téléchargez-la et installez-la à partir du site Web d'Epson.

<https://epson.com>

Remarque:

Pour les systèmes d'exploitation Windows Server, vous ne pouvez pas utiliser cette fonction.

- Placez les documents originaux.
 « Mise en place des originaux contre la vitre du scanner » à la page 34

- Appuyez simultanément sur les touches  et  pour commencer la numérisation.

Lors de l'utilisation de Windows, ou de OS X El Capitan (10.11) ou d'une version ultérieure, Epson ScanSmart se lance automatiquement sur votre ordinateur, et la numérisation démarre.

Remarque:

- Pour plus de détails sur l'utilisation du logiciel, reportez-vous à l'aide d'Epson ScanSmart. Cliquez sur **Aide** à l'écran Epson ScanSmart pour ouvrir l'aide.
- La couleur, le format et la marge de l'image numérisée ne seront pas exactement identiques à ceux de l'original.

Numérisation à partir d'un ordinateur

Vous pouvez numériser depuis un ordinateur à l'aide d'Epson ScanSmart.

Cette application vous permet de numériser des documents et des photos en toute simplicité, et d'enregistrer les images numérisées en quelques étapes seulement.

Remarque:

Les systèmes d'exploitation Windows Server ne sont pas pris en charge.

1. Placez les documents originaux.

Positionnement des originaux

2. Lancez l'application Epson ScanSmart.

- Windows 11

Cliquez sur le bouton Démarrer, puis sélectionnez **Toutes les applications** > **Epson Software** > **Epson ScanSmart**.

- Windows 10

Cliquez sur le bouton Démarrer, puis sélectionnez **Epson Software** > **Epson ScanSmart**.

- Windows 8.1/Windows 8

Entrez le nom de l'application dans l'icône Rechercher, puis sélectionnez l'icône affichée.

- Windows 7

Cliquez sur le bouton Démarrer, puis sélectionnez **Tous les programmes** > **Epson Software** > **Epson ScanSmart**.

- Mac OS

Sélectionnez **Aller** > **Applications** > **Epson Software** > **Epson ScanSmart**.

3. Lorsque l'écran d'Epson ScanSmart s'affiche, suivez les instructions à l'écran pour numériser.

Remarque:

Cliquez sur **Aide** pour afficher le détail des opérations.

Numérisation à l'aide de Mopria Scan

Mopria Scan permet de numériser à partir d'imprimantes multifonctions et de scanners certifiés Mopria, proposés par de nombreux fabricants. La numérisation mobile depuis votre téléphone ou tablette Android peut être effectuée grâce à l'application Mopria Scan du Google Play Store.



Pour plus d'informations, accédez au site Web Mopria à l'adresse <https://mopria.org>.

Numérisation d'originaux sur un appareil mobile

Remarque:

Avant de commencer la numériser, installez **Epson Smart Panel** sur votre appareil mobile.

1. Placez les documents originaux.

« [Positionnement des originaux](#) » à la page 33

2. Lancez Epson Smart Panel sur votre appareil mobile.

3. Sélectionnez le menu numériser sur l'écran d'accueil.

4. Suivez les instructions à l'écran pour numériser et sauvegarder les images.

Numérisation avancée

Numérisation de plusieurs photos à la fois

Vous pouvez numériser plusieurs photos en même temps et enregistrer chaque image individuellement grâce à Epson ScanSmart.

Remarque:

Les systèmes d'exploitation Windows Server ne sont pas pris en charge.

1. Placez les photos contre la vitre du scanner. Positionnez-les à 4,5 mm (0,2 pouce) des bords horizontaux et verticaux de la vitre du scanner, et au moins à 20 mm (0,8 pouce) les unes des autres.

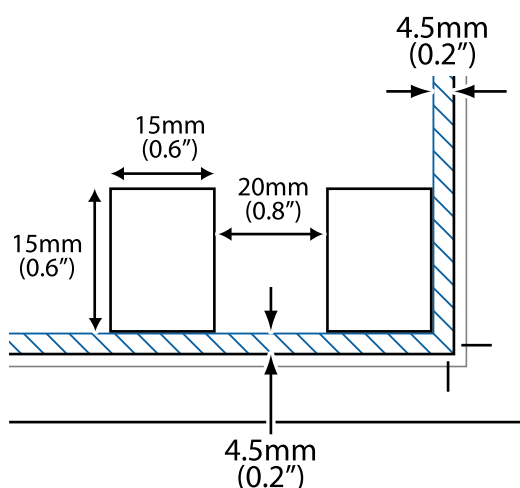

Remarque:

Les photos doivent mesurer au moins 15 × 15 mm (0,6 × 0,6 pouce).

2. Lancez l'application Epson ScanSmart.

Windows 11

Cliquez sur le bouton Démarrer, puis sélectionnez **Toutes les applications > Epson Software > Epson ScanSmart**.

Windows 10

Cliquez sur le bouton Démarrer, puis sélectionnez **Epson Software > Epson ScanSmart**.

Windows 8.1/Windows 8

Entrez le nom de l'application dans l'icône Rechercher, puis sélectionnez l'icône affichée.

Windows 7

Cliquez sur le bouton Démarrer, puis sélectionnez **Tous les programmes > Epson Software > Epson ScanSmart**.

Mac OS

Sélectionnez **Aller > Applications > Epson Software > Epson ScanSmart**.

3. Lorsque l'écran d'Epson ScanSmart s'affiche, suivez les instructions à l'écran pour numériser.

Les photos numérisées sont enregistrées en tant qu'images individuelles.

Entretien de l'imprimante

Vérification des niveaux d'encre.	69
Amélioration de la qualité d'impression, de copie et de numérisation.	69
Nettoyage de l'imprimante.	77
Nettoyer de l'encre renversée.	78

Vérification des niveaux d'encre

Pour confirmer la quantité d'encre restante, vérifiez visuellement les niveaux d'encre de tous les réservoirs de l'imprimante.



Important:

Une utilisation prolongée de l'imprimante alors que l'un des niveaux d'encre se trouve sous la ligne inférieure peut endommager l'imprimante.

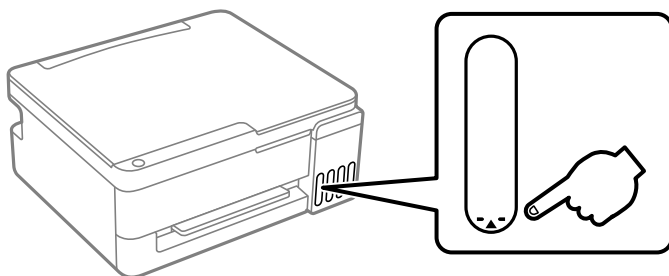

Informations connexes

➔ [« Remplissage des réservoirs d'encre » à la page 143](#)

Amélioration de la qualité d'impression, de copie et de numérisation

Réglage de la qualité d'impression

Si vous constatez des pages blanches éjectées, des lignes verticales mal alignées, des images floues ou des bandes horizontales, essayez un **Réglage de la qualité d'impression..**



Important:

*Un nettoyage de la tête peut être nécessaire après avoir effectué un **Réglage de la qualité d'impression..** Vérifiez les éléments suivants pendant le nettoyage de la tête.*

- Le nettoyage de la tête consomme de l'encre et ne doit être réalisé que lorsqu'il est nécessaire.*
- Si le niveau d'encre est faible, il est possible que vous ne puissiez pas nettoyer la tête d'impression.*
- Ne mettez pas l'imprimante hors tension pendant le nettoyage de la tête. Si le nettoyage de la tête d'impression est incomplet, vous risquez de ne pas pouvoir imprimer.*

Exécution du réglage de la qualité d'impression (Windows)

1. Accédez à la fenêtre du pilote d'impression.
2. Cliquez sur **Utilitaire** dans l'onglet **Utilitaire** puis sélectionnez **Réglage de la qualité d'impression..**

3. Suivez les instructions à l'écran pour imprimer le motif d'ajustement et scannez-le.



Attention:

Refermez le capot de documents avant de scanner.

Les ajustements se font automatiquement.

Remarque:

- Lorsque vous placez le motif d'ajustement sur la Vitre du scanner, assurez-vous qu'il n'est pas plié ou mal aligné avec le repère d'angle, autrement il ne pourra pas être numérisé. Puis sélectionnez **Dém numéris.**
- Même si une feuille vierge est éjectée, suivez les instructions à l'écran pour scanner. Si vous scannez une feuille vierge, le scan échouera. Si cela se produit, appuyez sur la touche  et suivez les instructions à l'écran.
- Si le problème continue même après avoir effectué un **Réglage de la qualité d'impression.**, allez dans **Utilitaire** dans l'onglet **Utilitaire** pour effectuer tous les ajustements de la tête d'impression disponibles (vérification de la buse, nettoyage, ajustement de l'alignement). Pour plus de détails, reportez-vous aux informations connexes ci-dessous.

Informations connexes

- ➔ « Vérification et nettoyage de la tête d'impression » à la page 71
- ➔ « Alignement de la tête d'impression » à la page 76

Exécution du réglage de la qualité d'impression (Mac OS)

1. Sélectionnez **Préférences système** (ou **Paramètres système**) dans le menu Apple > **Imprimantes et scanners** (ou **Impression et numérisation** ou **Impression et fax**), puis sélectionnez l'imprimante.
2. Cliquez sur **Options et fournitures** > **Utilitaire** > **Ouvrir l'utilitaire de l'imprimante**.
3. Cliquez sur **Réglage de la qualité d'impression.**
4. Suivez les instructions à l'écran pour imprimer le motif d'ajustement et scannez-le.



Attention:

Refermez le capot de documents avant de scanner.

Les ajustements se font automatiquement.

Remarque:

- Lorsque vous placez le motif d'ajustement sur la Vitre du scanner, assurez-vous qu'il n'est pas plié ou mal aligné avec le repère d'angle, autrement il ne pourra pas être numérisé. Puis sélectionnez **Dém numéris.**
- Même si une feuille vierge est éjectée, suivez les instructions à l'écran pour scanner. Si vous scannez une feuille vierge, le scan échouera. Si cela se produit, appuyez sur la touche  et suivez les instructions à l'écran.
- Si le problème continue même après avoir effectué un **Réglage de la qualité d'impression.**, effectuez tous les ajustements de la tête d'impression disponibles (vérification de la buse, nettoyage, ajustement de l'alignement). Pour plus de détails, reportez-vous aux informations connexes ci-dessous.

Informations connexes

- ➔ « Vérification et nettoyage de la tête d'impression » à la page 71
- ➔ « Alignement de la tête d'impression » à la page 76

Vérification et nettoyage de la tête d'impression

 Vous pouvez également regarder la procédure dans les Manuels vidéo Web. Accédez au site web suivant.



<https://support.epson.net/publist/vlink.php?code=NPD7667>

Si les buses sont obstruées, les impressions deviennent pâles, des bandes sont visibles ou des couleurs inattendues apparaissent. Si les buses sont très obstruées, la page imprimée est blanche. Lorsque la qualité d'impression diminue, utilisez d'abord la fonction de vérification des buses pour vérifier si ces dernières sont obstruées. Si les buses sont obstruées, nettoyez la tête d'impression.

Important:

- N'ouvrez pas le scanner et ne mettez pas l'imprimante hors tension pendant le nettoyage de la tête d'impression. Si le nettoyage de la tête d'impression est incomplet, vous risquez de ne pas pouvoir imprimer.
- Le nettoyage de la tête consomme de l'encre et ne doit être réalisé que lorsqu'il est nécessaire.
- Si le niveau d'encre est faible, il est possible que vous ne puissiez pas nettoyer la tête d'impression.
- Si la qualité d'impression ne s'est pas améliorée après avoir vérifié les buses et effectué le Nettoyage 3 fois alternativement ou lancé Nettoyage auto une fois, patientez au moins 12 heures sans procéder à aucune impression (nous recommandons d'éteindre l'imprimante), puis effectuez une vérification des buses. Si la qualité d'impression ne s'améliore pas, procédez à un Nettoyage et au contrôle des buses. Si elle ne s'améliore toujours pas, procédez à un Nettoyage de l'encre à haut débit.
- Pour éviter que la tête d'impression ne sèche, ne débranchez pas l'imprimante lorsqu'elle est allumée.

Vous pouvez vérifier et nettoyer la tête d'impression en utilisant le panneau de commande de l'imprimante.

1. Chargez du papier ordinaire au format A4 ou Lettre dans l'imprimante.
2. Appuyez sur la touche  pour éteindre l'imprimante.
3. Mettez l'imprimante sous tension tout en appuyant sur la touche , puis relâchez les touches lorsque le voyant d'alimentation clignote.

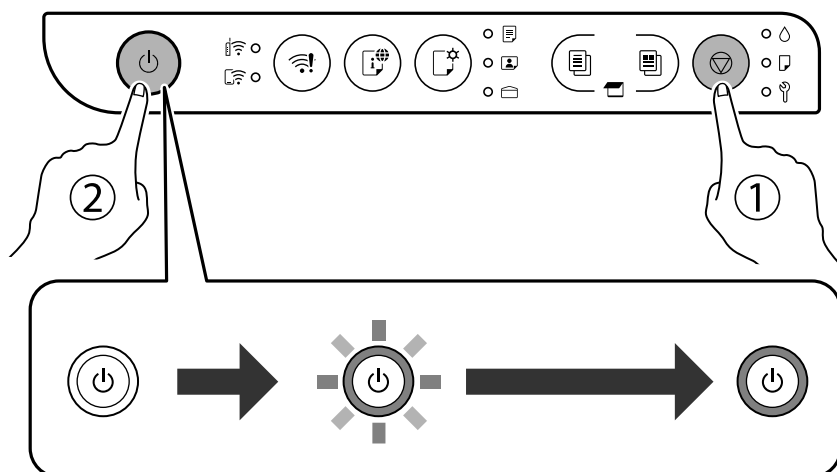

Le motif de vérification des buses est imprimé.

Remarque:

Le démarrage de l'impression du motif de vérification des buses peut prendre un moment.

4. Examinez le motif imprimé pour vérifier que les buses de la tête d'impression ne sont pas obstruées.

A) OK

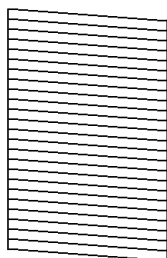

B) NG

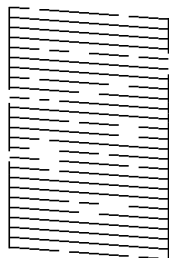

C) NG

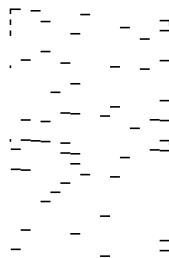

A :

Toutes les lignes sont imprimées. Aucune autre étape n'est nécessaire.

B ou similaire à B

Certaines buses sont obstruées. Maintenez la touche  enfoncée pendant cinq secondes jusqu'à ce que le voyant d'alimentation commence à clignoter.

Le nettoyage de la tête d'impression démarre.

Remarque:

Le démarrage du nettoyage de la tête d'impression peut prendre un moment.

C ou similaire à C

Si l'impression se présente sous la forme d'une feuille blanche ou si plus de la moitié de la feuille est manquante, cela indique que la plupart des buses sont obstruées. Effectuez un **Nettoyage auto**. Pour plus de détails, reportez-vous aux informations connexes ci-dessous.

5. Lorsque le voyant d'alimentation cesse de clignoter, imprimez de nouveau un motif de vérification des buses. Répétez le nettoyage et l'impression du motif jusqu'à ce que toutes les lignes s'impriment correctement.

 **Important:**

Si la qualité d'impression ne s'est pas améliorée après avoir vérifié les buses et effectué le Nettoyage 3 fois alternativement ou lancé Nettoyage auto une fois, patientez au moins 12 heures sans procéder à aucune impression (nous recommandons d'éteindre l'imprimante), puis effectuez une vérification des buses. Si la qualité d'impression ne s'améliore pas, procédez à un Nettoyage et au contrôle des buses. Si elle ne s'améliore toujours pas, procédez à un Nettoyage de l'encre à haut débit.

Remarque:

Vous pouvez également vérifier et nettoyer la tête d'impression depuis le pilote d'imprimante.

Windows

Cliquez sur **Utilitaire** dans l'onglet **Utilitaire** puis sélectionnez **Tête d'impr Vérification des buses**.

Mac OS

Menu Apple > **Préférences système** (ou **Paramètres système**) > **Imprimantes et scanners** (ou **Impression et numérisation**, ou **Impression et télécopie**) > Epson(XXXX) > **Options et consommables** > **Utilitaire** > **Ouvrir l'utilitaire de l'imprimante** > **Tête d'impr Vérification des buses**

Informations connexes

➔ « Exécution de Nettoyage auto » à la page 73

- ➔ « Exécution de Nettoyage auto (Windows) » à la page 73
- ➔ « Exécution de Nettoyage puissant (Mac OS) » à la page 74
- ➔ « Exécution de Nettoyage de l'encre à haut débit » à la page 74
- ➔ « Exécution de Nettoyage de l'encre à haut débit (Windows) » à la page 75
- ➔ « Exécution de Lavage d'encre haute-pression (Mac OS) » à la page 75
- ➔ « Exécution du réglage de la qualité d'impression (Windows) » à la page 69
- ➔ « Exécution du réglage de la qualité d'impression (Mac OS) » à la page 70

Exécution de Nettoyage auto

La fonction **Nettoyage auto** peut améliorer la qualité d'impression dans les cas suivants.

- Lorsque la plupart des buses sont bouchées.
- Lorsque l'impression se présente sous la forme d'une feuille blanche.

Avant d'exécuter cette fonction, utilisez la fonction de vérification des buses pour vérifier si la plupart des buses sont obstruées, et lisez les instructions suivantes.



Important:

Le Nettoyage auto consomme plus d'encre que le Nettoyage.

Informations connexes

- ➔ « Vérification et nettoyage de la tête d'impression » à la page 71

Exécution de Nettoyage auto (Windows)

1. Accédez à la fenêtre du pilote d'impression.
2. Cliquez sur l'onglet **Utilitaire** > **Utilitaire** > **Nettoyage tête d'impr.** > **Nettoyage auto**.
3. Suivez les instructions affichées à l'écran.



Important:

Si la qualité d'impression ne s'est pas améliorée après avoir effectué le Nettoyage auto, patientez au moins 12 heures sans procéder à aucune impression (nous recommandons d'éteindre l'imprimante), puis effectuez une vérification des buses. Si la qualité d'impression ne s'améliore pas, procédez à un Nettoyage et au contrôle des buses. Si elle ne s'améliore toujours pas, procédez à un Nettoyage de l'encre à haut débit.

Informations connexes

- ➔ « Vérification et nettoyage de la tête d'impression » à la page 71
- ➔ « Exécution de Nettoyage de l'encre à haut débit » à la page 74

Exécution de Nettoyage puissant (Mac OS)

1. Sélectionnez **Préférences système** (ou **Paramètres système**) dans le menu Apple > **Imprimantes et scanners** (ou **Impression et numérisation** ou **Impression et fax**), puis sélectionnez l'imprimante.
2. Cliquez sur **Options et fournitures** > **Utilitaire** > **Ouvrir l'utilitaire de l'imprimante**.
3. Cliquez sur **Nettoyage tête d'impr.** > **Nettoyage puissant**.
4. Suivez les instructions affichées à l'écran.

Important:

Si la qualité d'impression ne s'est pas améliorée après avoir effectué le Nettoyage puissant, patientez au moins 12 heures sans procéder à aucune impression (nous recommandons d'éteindre l'imprimante), puis effectuez une vérification des buses. Si la qualité d'impression ne s'améliore pas, procédez à un Nettoyage et au contrôle des buses. Si elle ne s'améliore toujours pas, procédez à un Lavage d'encre haute-pression.

Informations connexes

- ➔ « [Vérification et nettoyage de la tête d'impression](#) » à la page 71
- ➔ « [Exécution de Nettoyage de l'encre à haut débit](#) » à la page 74

Exécution de Nettoyage de l'encre à haut débit

L'utilitaire **Nettoyage de l'encre à haut débit** vous permet de remplacer l'encre se trouvant dans les tubes d'encre. Dans les situations suivantes, vous devrez peut-être utiliser cette fonction pour améliorer la qualité d'impression.

- Vous avez imprimé ou effectué un nettoyage de la tête lorsque les niveaux d'encre étaient trop bas pour être observés dans les vitres du réservoir d'encre.
- Vous avez procédé à la vérification des buses et au nettoyage trois fois ou au Nettoyage auto une fois, puis attendu au moins 12 heures sans imprimer et lancé à nouveau le nettoyage, mais toutes les lignes de vérification des buses ne sont toujours pas imprimées complètement.

Avant d'exécuter ce processus, lisez les instructions suivantes.

Important:

Assurez-vous qu'il y a suffisamment d'encre dans les réservoirs d'encre.

Vérifiez visuellement que tous les réservoirs d'encre sont au moins remplis au tiers. Une faible quantité d'encre durant le Nettoyage de l'encre à haut débit pourrait endommager le produit.

Important:

De l'encre sera déposée dans la boîte de maintenance. Si la boîte de maintenance est pleine, vous devrez préparer et installer une boîte de maintenance de remplacement pour continuer l'impression.

Remarque:

Vous ne pouvez pas exécuter ce processus si les niveaux d'encre ou l'espace libre dans la boîte de maintenance sont insuffisants pour Nettoyage de l'encre à haut débit. Même dans ce cas, il est possible qu'il y ait suffisamment d'encre et d'espace libre dans le bac d'entretien pour continuer à imprimer.

Exécution de Nettoyage de l'encre à haut débit (Windows)

1. Accédez à la fenêtre du pilote d'impression.
2. Cliquez sur **Utilitaire** dans l'onglet **Utilitaire** puis sélectionnez **Nettoyage de l'encre à haut débit**.
3. Suivez les instructions affichées à l'écran.

 **Important:**

Si toutes les lignes du test des buses ne sont toujours pas imprimées complètement après un Nettoyage de l'encre à haut débit, contactez l'assistance Epson..

Informations connexes

➔ [« Vérification et nettoyage de la tête d'impression » à la page 71](#)

Exécution de Lavage d'encre haute-pression (Mac OS)

1. Sélectionnez **Préférences système** (ou **Paramètres système**) dans le menu Apple > **Imprimantes et scanners** (ou **Impression et numérisation** ou **Impression et fax**), puis sélectionnez l'imprimante.
2. Cliquez sur **Options et fournitures** > **Utilitaire** > **Ouvrir l'utilitaire de l'imprimante**.
3. Cliquez sur **Lavage d'encre haute-pression**.
4. Suivez les instructions affichées à l'écran.

 **Important:**

Si toutes les lignes du test des buses ne sont toujours pas imprimées complètement après un Lavage d'encre haute-pression, contactez l'assistance Epson..

Informations connexes

➔ [« Vérification et nettoyage de la tête d'impression » à la page 71](#)

Prévention de l'obstruction des buses

Lorsque le cordon d'alimentation est débranché ou qu'une coupure de courant se produit durant le fonctionnement de l'imprimante, il se peut que la tête d'impression ne soit pas correctement capuchonnée. Si la tête d'impression est laissée telle quelle, elle séchera et causera une obstruction des buses (sorties d'encre).

Utilisez systématiquement le bouton d'alimentation pour allumer et éteindre l'imprimante.

Vérifiez que le voyant d'alimentation est éteint avant de débrancher le cordon d'alimentation.

L'encre elle-même peut sécher si elle n'est pas couverte. Assurez-vous que la tête d'impression est bien capuchonnée pour éviter le séchage de l'encre, de la même manière que vous capuchonneriez un stylo-plume ou un style à huile.

Dans ce cas, rallumez et éteignez l'imprimante dès que possible pour capuchonner la tête d'impression.

Alignement de la tête d'impression

Si vous constatez un désalignement des lignes verticales ou horizontales ou des images floues, alignez la tête d'impression.

Alignement de la tête d'impression — Windows

1. Chargez du papier ordinaire au format A4 ou Lettre dans l'imprimante.
2. Accédez à la fenêtre du pilote d'impression.
3. Cliquez sur **Utilitaire** dans l'onglet **Utilitaire** puis sélectionnez **Alignement des têtes**.
4. Suivez les instructions affichées à l'écran.

Alignement de la tête d'impression — Mac OS

1. Chargez du papier ordinaire au format A4 ou Lettre dans l'imprimante.
2. Sélectionnez **Préférences système** (ou **Paramètres système**) dans le menu Apple > **Imprimantes et scanners** (ou **Impression et numérisation** ou **Impression et fax**), puis sélectionnez l'imprimante.
3. Cliquez sur **Options et fournitures** > **Utilitaire** > **Ouvrir l'utilitaire de l'imprimante**.
4. Cliquez sur **Alignement des têtes**.
5. Suivez les instructions affichées à l'écran.

Nettoyage du trajet du papier en cas de traces d'encre

Si les impressions sont tachées ou rayées, nettoyez le rouleau à l'intérieur.



Important:

N'utilisez pas de mouchoir en papier pour nettoyer l'intérieur de l'imprimante. Il est possible que les buses de la tête d'impression soient obstruées par de la poussière.

1. Vérifiez qu'il n'y a pas de poussière ou de taches sur la vitre du scanner ou le couvercle de documents.
2. Chargez du papier ordinaire au format A4 ou Lettre dans l'imprimante.
3. Lancez la copie sans placer un document d'origine.
4. Répétez cette procédure jusqu'à ce que le papier ne soit plus taché d'encre.

Nettoyage de la Vitre du scanner

Si les copies ou les images numérisées sont tachées, nettoyez la vitre du scanner.

! *Important:*

Ne nettoyez jamais l'imprimante avec de l'alcool ou des diluants. Ces produits chimiques peuvent endommager l'imprimante.

1. Ouvrez le capot de documents.

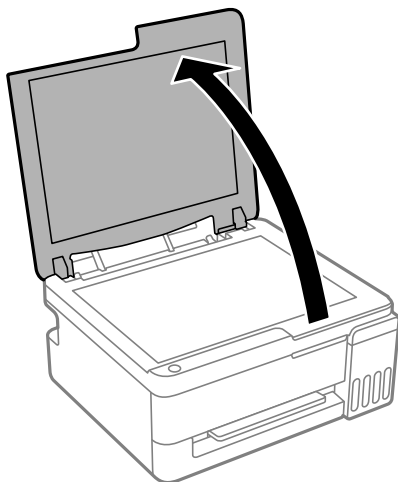

2. Nettoyez la surface de la vitre du scanner à l'aide d'un chiffon doux, sec et propre.

! *Important:*

- Si la surface de la vitre est tachée avec de la graisse ou autre substance difficile à ôter, retirez la tache à l'aide d'une faible quantité de produit nettoyant pour les vitres et d'un chiffon doux. Essuyez l'excédent de liquide.*
- N'appuyez pas trop fort sur la surface de la vitre.*
- Veillez à ne pas rayer ou endommager la surface de la vitre. Si la surface de la vitre est endommagée, la qualité de numérisation risque de baisser.*

Nettoyage de l'imprimante

Si les composants et le boîtier sont sales ou poussiéreux, éteignez l'imprimante et nettoyez-les à l'aide d'un chiffon propre et doux humidifié avec de l'eau. Si vous ne parvenez pas à éliminer la saleté, essayez d'ajouter une petite quantité de détergent doux au chiffon humide.

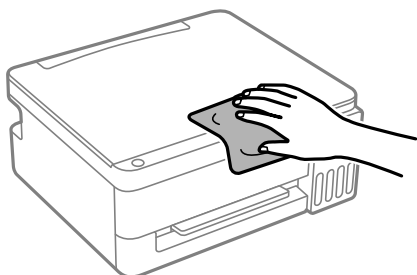

! *Important:*

- ❑ *Veillez à ne pas faire rentrer d'eau dans le mécanisme de l'imprimante ni sur ses composants électriques. Cela risquerait d'endommager l'imprimante.*
- ❑ *Ne nettoyez jamais les composants ou le capot de l'imprimante avec de l'alcool ou des diluants. Ces produits chimiques peuvent les endommager.*
- ❑ *Ne touchez pas les pièces indiquées sur l'illustration suivante. Faute de quoi vous risquez de provoquer un dysfonctionnement.*

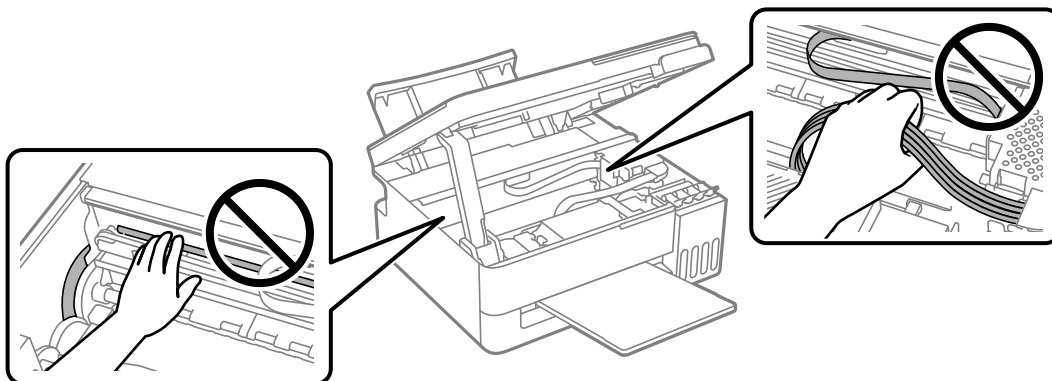

Nettoyer de l'encre renversée

Si de l'encre a été renversée, nettoyez-la de la manière suivante.

- ❑ Si de l'encre adhère à la zone autour du réservoir, essuyez-la avec un chiffon propre ou un coton-tige.
- ❑ Si de l'encre s'est renversée sur le bureau ou le sol, essuyez-la immédiatement. Il sera difficile de retirer la tache si l'encre a séché. Pour éviter que la tache ne se répande, nettoyez l'encre avec un chiffon sec, puis essuyez-la avec un chiffon humide.
- ❑ Si de l'encre tache vos mains, lavez ces dernières à l'eau et au savon.

Dans ces situations

Lors du remplacement d'un ordinateur.	80
Économie d'énergie.	80
Désactiver votre connexion Wi-Fi.	81
Vérification du nombre total de pages entraînées dans l'imprimante.	82
Installation séparée des applications.	82
Reconfiguration de la connexion réseau.	85
Connexion directe d'un appareil mobile et d'une imprimante (Wi-Fi Direct).	96
Ajouter ou modifier la connexion de l'imprimante.	98
Transport et stockage de l'imprimante.	101

Lors du remplacement d'un ordinateur

Vous devez installer le pilote d'impression et d'autres logiciels sur le nouvel ordinateur.

États-Unis, Canada et Amérique latine

Accédez au site Web suivant puis recherchez votre produit. Téléchargez et exécutez le package du logiciel de votre produit, puis suivez les instructions à l'écran de l'ordinateur pour exécuter le programme d'installation.

<https://support.epson.com>

Autres régions

Accédez au site Web suivant, puis saisissez le nom du produit. Accédez à **Installation**, puis démarrez la configuration. Suivez les instructions affichées à l'écran.

<https://epson.sn>

Économie d'énergie

Le mode de veille de l'imprimante est activé ou l'imprimante est automatiquement désactivée si aucune opération n'est effectuée pendant une période donnée. Vous pouvez régler la durée avant application de la fonction de gestion de l'énergie. Toute augmentation affectera le rendement énergétique du produit. Prenez en compte l'environnement avant d'apporter une modification.

Selon le lieu d'achat, l'imprimante peut disposer d'une fonction qui l'éteint automatiquement si elle n'est pas connectée au réseau pendant la durée de temps qui a été spécifiée.

<https://www.epson.eu/energy-consumption>

Économies d'énergie — Windows

1. Accédez à la fenêtre du pilote d'impression.
2. Cliquez sur **Informations imprimante et options** au niveau de l'onglet **Utilitaire**.
3. Procédez de l'une des manières suivantes.

Remarque:

*Votre produit peut disposer de la fonction **Mise en veille programmable** ou **Arrêt si inactif** et **Arrêt si déconnecté** selon le lieu d'achat.*

- Sélectionnez la durée à l'issue de laquelle le mode de veille de l'imprimante est activé pour le paramètre **Minuterie de mise en veille**, puis cliquez sur **Envoyer**. Si vous souhaitez que l'imprimante soit automatiquement désactivée, sélectionnez la durée à l'issue de laquelle la mise hors tension doit s'effectuer pour le paramètre **Mise en veille programmable**, puis cliquez sur **Envoyer**.
 - Sélectionnez la durée à l'issue de laquelle le mode de veille de l'imprimante est activé pour le paramètre **Minuterie de mise en veille**, puis cliquez sur **Envoyer**. Si vous souhaitez que l'imprimante soit automatiquement désactivée, sélectionnez la durée à l'issue de laquelle la mise hors tension doit s'effectuer pour le paramètre **Arrêt si inactif** ou **Arrêt si déconnecté**, puis cliquez sur **Envoyer**.
4. Cliquez sur **OK**.

Informations connexes

➔ « [Application d'impression depuis un ordinateur \(pilote d'imprimante Windows\)](#) » à la page 171

Économies d'énergie — Mac OS

1. Sélectionnez **Préférences système** (ou **Paramètres système**) dans le menu Apple > **Imprimantes et scanners** (ou **Impression et numérisation** ou **Impression et fax**), puis sélectionnez l'imprimante.
2. Cliquez sur **Options et fournitures** > **Utilitaire** > **Ouvrir l'utilitaire de l'imprimante**.
3. Cliquez sur **Paramètres imprimante**.
4. Procédez de l'une des manières suivantes.

Remarque:

*Votre produit peut disposer de la fonction **Mise en veille programmable** ou **Arrêt si inactif** et **Arrêt si déconnecté** selon le lieu d'achat.*

- Sélectionnez la durée à l'issue de laquelle le mode de veille de l'imprimante est activé pour le paramètre **Minuterie de mise en veille**, puis cliquez sur **Appliquer**. Si vous souhaitez que l'imprimante soit automatiquement désactivée, sélectionnez la durée à l'issue de laquelle la mise hors tension doit s'effectuer pour le paramètre **Mise en veille programmable**, puis cliquez sur **Appliquer**.
- Sélectionnez la durée à l'issue de laquelle le mode de veille de l'imprimante est activé pour le paramètre **Minuterie de mise en veille**, puis cliquez sur **Appliquer**. Si vous souhaitez que l'imprimante soit automatiquement désactivée, sélectionnez la durée à l'issue de laquelle la mise hors tension doit s'effectuer pour le paramètre **Arrêt si inactif** ou **Arrêt si déconnecté**, puis cliquez sur **Appliquer**.

Désactiver votre connexion Wi-Fi

Si vous n'avez plus besoin d'utiliser une connexion Wi-Fi (réseau LAN sans fil) avec votre imprimante, vous pouvez la désactiver.

En déconnectant les signaux Wi-Fi inutiles, vous pouvez également réduire la charge sur votre alimentation de secours.

1. Éteignez l'imprimante si elle est allumée.
2. Mettez l'imprimante sous tension tout en appuyant sur la touche .

Les paramètres par défaut du réseau sont restaurés et la connexion Wi-Fi est désactivée.

Remarque:



Vous devez reconfigurer les réglages réseau pour pouvoir utiliser le Wi-Fi.

Informations connexes

➔ « [Touches et fonctions](#) » à la page 21

Vérification du nombre total de pages entraînées dans l'imprimante

Vous pouvez consulter le nombre total de pages entraînées dans l'imprimante. Les informations sont affichées sur le motif de vérification des buses.

1. Chargez du papier ordinaire au format A4 ou Lettre dans l'imprimante.
2. Appuyez sur la touche  pour éteindre l'imprimante.
3. Mettez l'imprimante sous tension tout en appuyant sur la touche , puis relâchez les touches lorsque le voyant d'alimentation clignote.

Remarque:

Vous pouvez également consulter le nombre total de pages entraînées depuis le pilote de l'imprimante.

Windows

*Cliquez sur **Informations imprimante et options** au niveau de l'onglet **Utilitaire**.*

Mac OS

*Menu Apple > **Préférences système** (ou **Paramètres système**) > **Imprimantes et scanners** (ou **Impression et numérisation**, ou **Impression et télécopie**) > Epson(XXXX) > **Options et consommables** > **Utilitaire** > **Ouvrir l'utilitaire de l'imprimante** > **Informations imprimante et options***

Installation séparée des applications

Connectez votre ordinateur au réseau et installez la dernière version des applications depuis le site Web. Connectez-vous à votre ordinateur comme administrateur. Saisissez le mot de passe d'administrateur si l'ordinateur vous y invite.

Remarque:

- Si vous réinstallez une application, vous devez d'abord la désinstaller.*
 - Vous pouvez télécharger les applications les plus récentes depuis le site Web Epson.*
<https://www.epson.com>
 - Sous Windows Server, vous ne pouvez pas utiliser Epson Software Updater. Téléchargez les applications les plus récentes depuis le site Web Epson.*
1. Vérifiez que l'imprimante et l'ordinateur sont en mesure de communiquer et que l'imprimante est connectée à Internet.

2. Lancez l'application Epson Software Updater.

La capture d'écran est un exemple avec Windows.

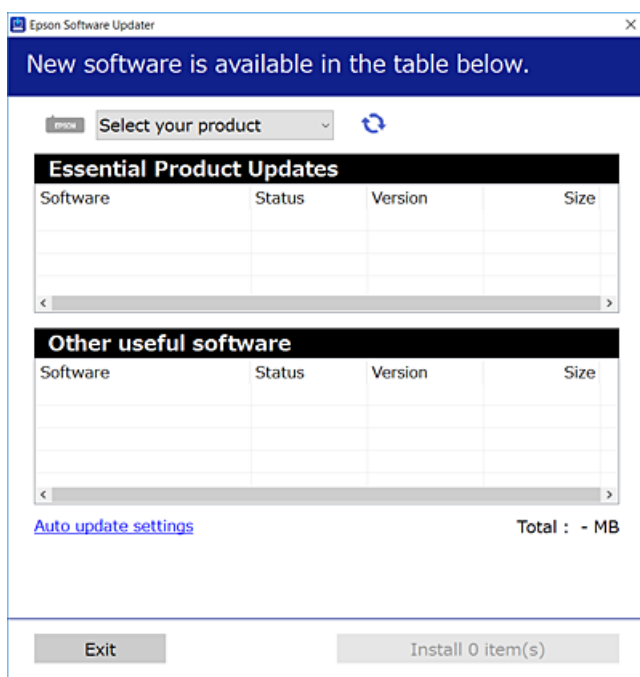

3. Sélectionnez votre imprimante puis cliquez sur  pour consulter les dernières applications disponibles.
4. Sélectionnez les éléments que vous souhaitez installer ou mettre à jour, puis cliquez sur le bouton d'installation.



Important:

N'éteignez et ne débranchez pas l'imprimante tant que la mise à jour n'est pas terminée. Vous risqueriez de perturber le fonctionnement de l'imprimante.

Informations connexes

➔ « Application pour mettre à jour les logiciels et micrologiciels (Epson Software Updater) » à la page 174

Vérifier qu'un pilote d'imprimante Epson authentique est installé — Windows

Vous pouvez vérifier si un pilote d'imprimante Epson authentique est installé sur votre ordinateur en utilisant l'une des méthodes suivantes.

- Windows 11/Windows Server 2025

Cliquez sur le bouton Démarrer, sélectionnez **Paramètres > Bluetooth et périphériques > Imprimantes et scanners**, puis cliquez sur **Propriétés du serveur d'impression** sous **Paramètres associés**.

- ❑ Windows 10/Windows 8.1/Windows 8/Windows 7/Windows Server 2022/Windows Server 2019/Windows Server 2016/Windows Server 2012 R2/Windows Server 2012/Windows Server 2008 R2

Sélectionnez **Panneau de configuration > Afficher les périphériques et imprimantes (Imprimantes, Imprimantes et télécopieurs)**, dans **Matériel et audio**, cliquez sur l'icône de l'imprimante, puis cliquez sur **Propriétés du serveur d'impression** en haut de la fenêtre.

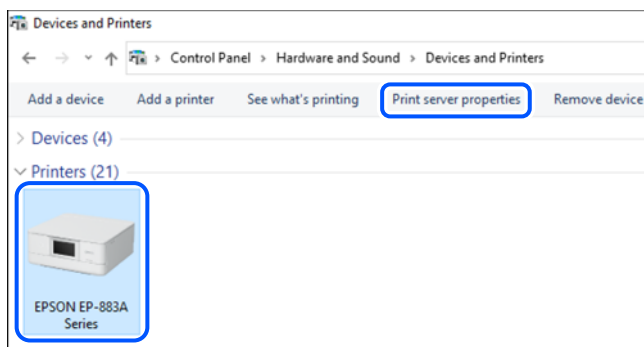

- ❑ Windows Server 2008

Faites un clic droit sur le dossier **Imprimantes**, puis cliquez sur **Exécuter en tant qu'administrateur > Propriétés du serveur**.

Cliquez sur l'onglet **Pilotes**. Si le nom de votre imprimante est affiché dans la liste, un pilote d'imprimante Epson authentique est installé sur votre ordinateur.

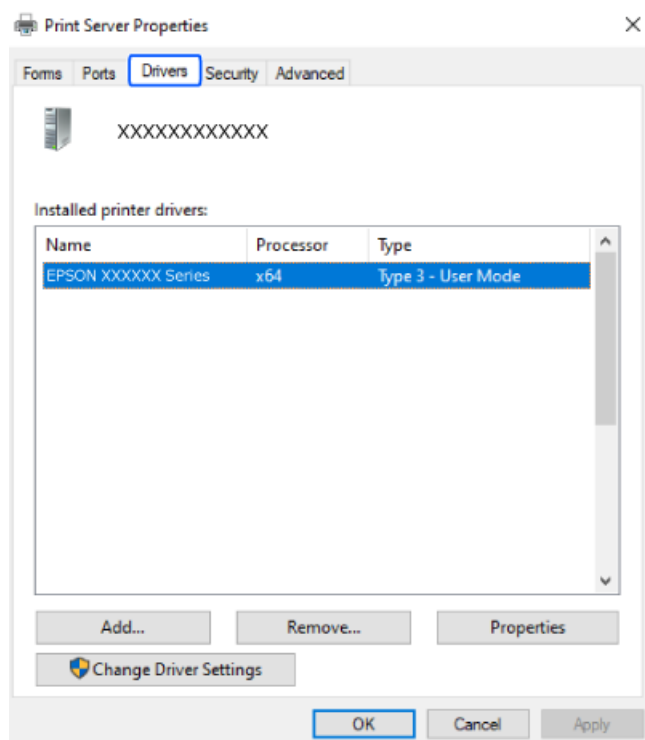

Informations connexes

➡ « Installation séparée des applications » à la page 82

Vérifier qu'un pilote d'imprimante Epson authentique est installé — Mac OS

Vous pouvez vérifier si un pilote d'imprimante Epson authentique est installé sur votre ordinateur en utilisant l'une des méthodes suivantes.

Sélectionnez **Préférences système** (ou **Paramètres système**) dans le menu Apple > **Imprimantes et scanners** (ou **Impression et numérisation**, **Impression et fax**), puis sélectionnez l'imprimante. Si l'onglet **Options** et l'onglet **Utilitaire** s'affichent lorsque vous cliquez sur **Options et consommables**, puis qu'une touche **Ouvrir l'utilitaire de l'imprimante** s'affiche lorsque vous cliquez sur l'onglet **Utilitaire**, alors un pilote d'imprimante Epson authentique est déjà installé sur votre ordinateur.

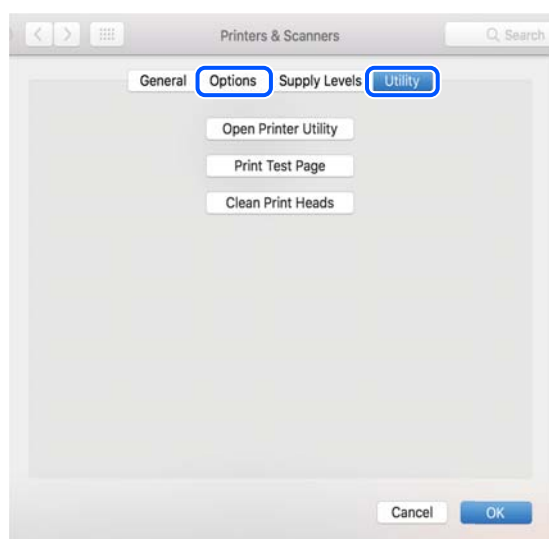

Informations connexes

➔ [« Installation séparée des applications » à la page 82](#)

Reconfiguration de la connexion réseau

Le réseau de l'imprimante doit être configuré dans les cas suivants.

- Lors de l'utilisation d'une imprimante avec une connexion réseau
- Lorsque votre environnement réseau a changé
- Lors du remplacement du routeur sans fil
- Lors de la modification de la méthode de connexion à l'ordinateur

Réglage des paramètres lors de la connexion à un ordinateur

Vous pouvez exécuter le programme d'installation en utilisant l'une des méthodes suivantes.

Configuration à partir du site Web

États-Unis, Canada et Amérique latine

Accédez au site Web suivant puis recherchez votre produit. Téléchargez et exécutez le package du logiciel de votre produit, puis suivez les instructions à l'écran de l'ordinateur pour exécuter le programme d'installation.

<https://support.epson.com>

Autres régions

Accédez au site Web suivant, puis saisissez le nom du produit. Accédez à **Installation**, puis démarrez la configuration.

<https://epson.sn>

 Vous pouvez également regarder la procédure dans les Manuels vidéo Web. Accédez au site web suivant.

<https://support.epson.net/publist/vlink.php?code=NPD7415>

Configuration à l'aide du disque du logiciel

Si votre imprimante est livrée avec un disque du logiciel et que vous utilisez un ordinateur Windows avec un lecteur de disque, insérez le disque dans l'ordinateur, puis suivez les instructions à l'écran.

Réglage des paramètres lors de la connexion à un appareil mobile

Vous pouvez utiliser l'imprimante depuis votre appareil mobile lorsqu'ils sont connectés au même réseau sans fil.

États-Unis, Canada et Amérique latine

Assurez-vous d'avoir ce qui suit.

- Un appareil mobile connecté au réseau sans fil, avec la fonction Bluetooth et sur lequel l'application Epson Smart Panel est installée (Epson Smart Panel est disponible pour les appareils iOS et Android.)
- Le nom du réseau sans fil (SSID) et le mot de passe

Remarque:

Votre appareil mobile doit être suffisamment proche de l'imprimante pour créer et maintenir une connexion Bluetooth.

Assurez-vous que le produit est allumé et prêt à imprimer.

Remarque:

Vous devez effectuer la configuration initiale et l'installation de l'encre avant de configurer l'impression sans fil

Ouvrez l'application Epson Smart Panel.

Effectuez l'une des actions suivantes :

- Si l'application reconnaît automatiquement le produit, suivez les instructions à l'écran pour configurer la connexion sans fil.
- Si l'application ne reconnaît pas automatiquement le produit, sélectionnez l'icône +, sélectionnez l'option permettant de configurer un nouveau produit, puis suivez les instructions à l'écran.

Autres régions

Pour établir une nouvelle connexion, rendez-vous sur le site Web suivant depuis l'appareil mobile que vous souhaitez connecter à l'imprimante. Saisissez le nom du produit, accédez à **Installation**, puis démarrez la configuration.

<https://epson.sn>

 Vous pouvez regarder la procédure dans les Manuels vidéo Web. Accédez au site web suivant.

<https://support.epson.net/publist/vlink.php?code=VC00006>

Remarque:

Si vous avez déjà configuré la connexion entre votre périphérique mobile et l'imprimante mais que vous devez la reconfigurer, vous pouvez le faire à partir d'une application telle que Epson Smart Panel.

Définition des paramètres Wi-Fi depuis le panneau de commande

Si vous n'utilisez pas d'ordinateur ou d'appareils mobiles pour configurer la connexion de l'imprimante, vous pouvez le faire sur le panneau de commande.

Vous pouvez définir les paramètres réseau à partir du panneau de commande de l'imprimante, et ce de différentes façons. Choisissez la méthode de connexion correspondant à l'environnement et aux conditions que vous utilisez.

Configuration des paramètres Wi-Fi en utilisant une pression sur une touche (WPS)

Vous pouvez configurer automatiquement un réseau Wi-Fi en appuyant sur une touche au niveau du routeur sans fil. Vous pouvez procéder à la configuration de cette manière si les conditions suivantes sont remplies.

- Le routeur sans fil prend en charge WPS (Wi-Fi Protected Setup).
- L'actuelle connexion Wi-Fi a été établie en appuyant sur une touche au niveau du routeur sans fil.



Remarque:

Si vous ne parvenez pas à trouver la touche ou si vous procédez à la configuration à l'aide du logiciel, reportez-vous à la documentation fournie avec le routeur sans fil.

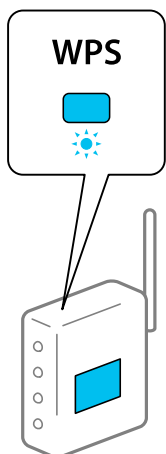
1. Maintenez enfoncée la touche [WPS] du routeur sans fil jusqu'à ce que le voyant de sécurité clignote.





Si vous ne savez pas où se trouve le bouton [WPS] ou si votre routeur sans fil ne présente aucun bouton, reportez-vous à la documentation qui l'accompagne pour plus de détails.

- Maintenez la touche  de l'imprimante enfoncée pendant au moins 5 secondes jusqu'à ce que les voyants  et  clignotent alternativement.

Le paramétrage de la connexion démarre. Lorsqu'une connexion est établie, le voyant  s'allume.



Remarque:

L'imprimante renvoie un statut d'erreur lorsque le voyant  et  clignotent simultanément. Si cela se produit, appuyez sur la touche  de l'imprimante, redémarrez le routeur sans fil, rapprochez-le de l'imprimante et réessayez. Si cela ne fonctionne toujours pas, imprimez un rapport de connexion réseau et consultez la solution préconisée.



Configuration des paramètres Wi-Fi en utilisant un code PIN (WPS)





Vous pouvez vous connecter à un routeur sans fil en utilisant le code PIN imprimé sur la feuille d'état du réseau. Vous pouvez utiliser cette méthode de configuration si votre routeur sans fil est compatible WPS (Wi-Fi Protected Setup). Utilisez un ordinateur pour saisir un code PIN au niveau du routeur sans fil.

- Chargez du papier dans l'imprimante.
[« Chargement de papier dans le chargeur d'alimentation papier à l'arrière » à la page 29](#)
- Maintenez la touche  de l'imprimante appuyée pendant au moins 5 secondes.

La feuille d'état du réseau est imprimée.

Remarque:



Si vous relâchez la touche  pendant au moins 5 secondes, un rapport de connexion réseau est imprimé. Notez que le code PIN n'est pas indiqué sur ce rapport.

- Maintenez la touche  enfoncée, puis appuyez sur la touche  jusqu'à ce que les voyants  et  clignotent alternativement.
- Utilisez votre ordinateur pour envoyer dans les deux minutes le code PIN (un numéro à huit chiffres) qui figure dans la colonne [WPS-PIN Code] de la feuille d'état du réseau au niveau du routeur sans fil.

Lorsqu'une connexion est établie, le voyant  s'allume.



Remarque:

- ❑ Reportez-vous à la documentation fournie avec votre routeur sans fil pour plus de détails concernant la saisie du code PIN.
- ❑ L'imprimante renvoie un statut d'erreur lorsque le voyant  et  clignotent simultanément. Si cela se produit, appuyez sur la touche  de l'imprimante, redémarrez le routeur sans fil, rapprochez-le de l'imprimante et réessayez. Si cela ne fonctionne toujours pas, imprimez un rapport de connexion réseau et consultez la solution préconisée.



Vérification du statut de connexion du réseau de l'imprimante (rapport de connexion réseau)

Vous pouvez imprimer un rapport pour vérifier l'état de la connexion réseau entre l'imprimante et le routeur.

1. Chargez du papier dans l'imprimante.

2. Appuyez sur la touche .

Le rapport de connexion réseau est imprimé.

En cas d'erreur, consultez le rapport de connexion réseau et examinez les causes possibles et les solutions.

Informations connexes

➔ [« Messages et solutions sur le rapport de connexion réseau » à la page 90](#)

Messages et solutions sur le rapport de connexion réseau

Vérifiez les messages et les codes d'erreur dans le rapport de connexion réseau, puis suivez les solutions.

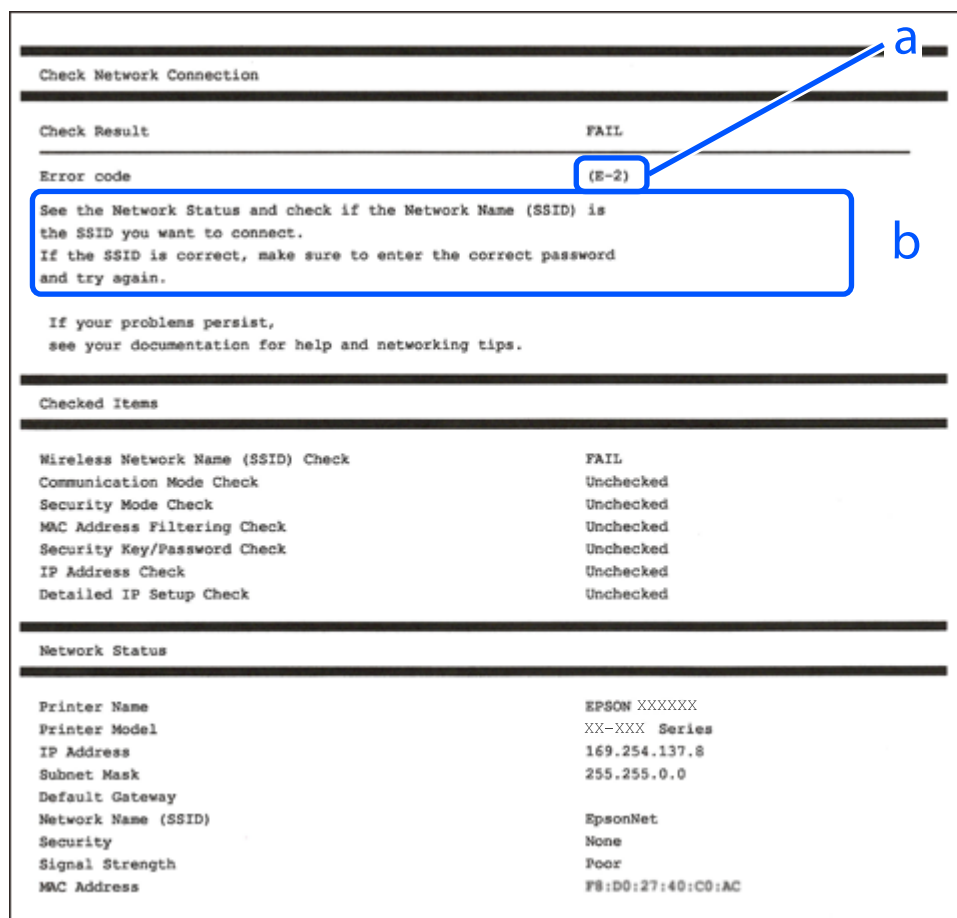

a. Code d'erreur

b. Messages dans l'environnement réseau

Informations connexes

- ➔ « E-1 » à la page 91
- ➔ « E-2, E-3, E-7 » à la page 91
- ➔ « E-5 » à la page 92
- ➔ « E-6 » à la page 92
- ➔ « E-8 » à la page 92
- ➔ « E-9 » à la page 93
- ➔ « E-10 » à la page 93
- ➔ « E-11 » à la page 94
- ➔ « E-12 » à la page 94
- ➔ « E-13 » à la page 95
- ➔ « Message dans l'environnement réseau » à la page 95

E-1

Solutions :

- Assurez-vous que votre concentrateur ou votre autre périphérique réseau est sous tension.
- Si vous souhaitez connecter l'imprimante en Wi-Fi, redéfinissez les paramètres Wi-Fi pour l'imprimante, car celui-ci est désactivé.

Informations connexes

➔ « Définition des paramètres Wi-Fi depuis le panneau de commande » à la page 87

E-2, E-3, E-7

Solutions :

- Assurez-vous que votre routeur sans fil est allumé.
- Confirmez que votre ordinateur ou périphérique est correctement connecté au routeur sans fil.
- Éteignez le routeur sans fil. Attendez environ 10 secondes, puis rallumez-le.
- Rapprochez l'imprimante de votre routeur sans fil et retirez tout obstacle entre les deux.
- Si vous avez saisi le SSID manuellement, vérifiez qu'il est correct. Vérifiez le SSID dans la section **État réseau** du rapport de connexion réseau.
- Si un routeur sans fil comporte plusieurs SSID, sélectionnez le SSID qui s'affiche. Si le SSID utilise une fréquence qui n'est pas conforme, l'imprimante ne l'affichera pas.
- Si vous utilisez la configuration via une touche pour établir une connexion réseau, assurez-vous que votre routeur sans fil prend en charge le WPS. Vous ne pouvez pas utiliser la configuration via une touche si votre routeur sans fil ne prend pas en charge le WPS.
- Avant de vous connecter au routeur sans fil, assurez-vous de connaître le SSID et le mot de passe. Si vous utilisez un routeur sans fil dont les paramètres par défaut n'ont pas été modifiés, le SSID et le mot de passe figurent sur une étiquette du routeur sans fil. Si vous ne connaissez pas votre SSID et votre mot de passe, contactez la personne qui a configuré le routeur sans fil ou reportez-vous à la documentation fournie avec le routeur sans fil.
- Si vous vous connectez à un SSID généré par un périphérique mobile d'affiliation, vérifiez le SSID et le mot de passe dans la documentation fournie avec l'appareil connecté.
- Si votre connexion Wi-Fi se déconnecte soudainement, vérifiez les conditions ci-dessous. Si l'une de ces conditions s'applique, réinitialisez vos paramètres réseau en téléchargeant et en exécutant le logiciel à partir du site Web suivant.

<https://support.epson.com> (États-Unis, Canada et Amérique latine)

<https://epson.sn> > **Installation** (Autres régions)

- Un appareil mobile a été ajouté au réseau par configuration via une touche.
- L'imprimante a été connectée au réseau en utilisant une méthode autre que la configuration via une touche.
- Le routeur sans fil a été remplacé.

Informations connexes

➔ « Reconfiguration de la connexion réseau » à la page 85

➔ « Définition des paramètres Wi-Fi depuis le panneau de commande » à la page 87

E-5

Solutions :

- Assurez-vous que le type de sécurité du routeur sans fil est configuré sur un des éléments suivants. S'il est réglé sur une autre valeur, modifiez le type de sécurité sur le routeur sans fil.
 - WEP-64 bits (40 bits)
 - WEP-128 bits (104 bits)
 - WPA PSK (TKIP/AES)*
 - WPA2 PSK (TKIP/AES)*
 - WPA3-SAE (AES)

* WPA PSK est aussi appelé WPA Personal. WPA2 PSK est aussi appelé WPA2 Personal.

- Éteignez le routeur sans fil. Patientez environ 10 secondes, puis rallumez-le.
- Effectuez à nouveau les réglages du réseau pour l'imprimante.

E-6

Solutions :

- Si le filtrage d'adresse MAC est activé, enregistrez l'adresse MAC de l'imprimante de manière à ce qu'elle ne soit pas filtrée. Reportez-vous à la documentation fournie avec le routeur sans fil pour plus de détails. Vous pouvez vérifier l'adresse MAC dans la partie **État réseau** du rapport de connexion réseau.
- Si votre routeur sans fil utilise une authentification partagée au niveau de la sécurité WEP, assurez-vous que la clé d'authentification et l'index sont corrects.
- Si le nombre de périphériques qui peuvent être connectés au routeur sans fil est inférieur au nombre de périphériques réseau que vous souhaitez connecter, reconfigurez les paramètres sur le routeur sans fil pour augmenter le nombre de périphériques pouvant être connectés. Reportez-vous à la documentation fournie avec le routeur sans fil pour plus de détails.
- Éteignez le routeur sans fil. Attendez environ 10 secondes, puis rallumez-le.
- Reconfigurez les paramètres réseau de l'imprimante.

Informations connexes

➔ [« Réglage des paramètres lors de la connexion à un ordinateur » à la page 85](#)

E-8

Solutions :

- Si le DHCP du routeur sans fil est activé, réglez les paramètres TCP/IP de l'imprimante sur Auto.
- Si le paramètre Obtenir l'adresse IP de l'imprimante est réglé sur Manuel, l'adresse IP définie manuellement est invalide, car hors de la plage (par exemple 0.0.0.0). Définissez une adresse IP valide depuis le panneau de commande de l'imprimante.
- Éteignez le routeur sans fil. Attendez environ 10 secondes, puis rallumez-le.
- Reconfigurez les paramètres réseau de l'imprimante.

Informations connexes

➔ « Définition d'une adresse IP statique pour l'imprimante » à la page 100

E-9

Solutions :

Vérifiez les éléments suivants :

- Les appareils sont allumés.
- Vous pouvez accéder à Internet et aux autres ordinateurs ou périphériques réseau sur le même réseau à partir des périphériques que vous souhaitez connecter à l'imprimante.

Si votre imprimante et vos périphériques réseau ne peuvent toujours pas être connectés après avoir confirmé ce qui précède, essayez ce qui suit.

- Éteignez le routeur sans fil. Attendez environ 10 secondes, puis rallumez-le.
- Configurez les paramètres réseau sur un ordinateur sur au même réseau que l'imprimante, en vous servant du programme d'installation. Vous pouvez le télécharger depuis le site Web suivant.
<https://support.epson.com> (États-Unis, Canada et Amérique latine)
<https://epson.sn> > **Installation** (Autres régions)

Si le problème persiste, vérifiez l'adresse IP de l'imprimante répertoriée dans le Rapport de connexion réseau et contactez votre fabricant de routeur.

Informations connexes

➔ « Réglage des paramètres lors de la connexion à un ordinateur » à la page 85

E-10

Solutions :

Vérifiez les éléments suivants :

- Les autres périphériques réseau sont sous tension.
- Les adresses réseau (adresse IP, masque de sous-réseau et passerelle par défaut) sont correctes si vous avez réglé l'option Obtenir l'adresse IP de l'imprimante défini sur Manuel.

Réinitialisez les adresses réseau si elles sont incorrectes. Vous pouvez vérifier l'adresse IP, le masque de sous-réseau et la passerelle par défaut dans la section **État réseau** du rapport de connexion réseau.

Si la fonction DHCP est activée, réglez l'option Obtenir l'adresse IP de l'imprimante sur Auto. Si vous voulez définir manuellement l'adresse IP, consultez l'adresse IP de l'imprimante dans la section **État réseau** du rapport de connexion réseau, puis sélectionnez Manuel à l'écran des paramètres réseau. Réglez le masque de sous-réseau sur [255.255.255.0].

Si votre imprimante et vos périphériques réseau ne peuvent toujours pas être connectés après avoir confirmé ce qui précède, essayez ce qui suit.

- Éteignez le routeur sans fil. Attendez environ 10 secondes, puis rallumez-le.

- Configurez les paramètres réseau de l'ordinateur appartenant au même réseau que l'imprimante, en vous servant du programme d'installation. Vous pouvez l'exécuter depuis le site web suivant.

<https://support.epson.com> (États-Unis, Canada et Amérique latine)

<https://epson.sn> > **Installation** (Autres régions)

Informations connexes

➔ « Définition d'une adresse IP statique pour l'imprimante » à la page 100

E-11

Solutions :

Vérifiez les éléments suivants :

- L'adresse de la passerelle par défaut est correcte si vous définissez le paramètre Configuration TCP/IP de l'imprimante sur Manual.
- L'appareil réglé en tant que passerelle par défaut est sous tension.

Sélectionnez une adresse correcte pour la passerelle par défaut. Vous pouvez vérifier l'adresse de la passerelle par défaut dans la section **État réseau** du rapport de connexion réseau.

Si votre imprimante et vos périphériques réseau ne peuvent toujours pas être connectés après avoir confirmé ce qui précède, essayez ce qui suit.

- Éteignez le routeur sans fil. Attendez environ 10 secondes, puis rallumez-le.
- Configurez les paramètres réseau de l'ordinateur appartenant au même réseau que l'imprimante, en vous servant du programme d'installation. Vous pouvez l'exécuter depuis le site web suivant.

<https://support.epson.com> (États-Unis, Canada et Amérique latine)

<https://epson.sn> > **Installation** (Autres régions)

Informations connexes

➔ « Définition d'une adresse IP statique pour l'imprimante » à la page 100

E-12

Solutions :

Vérifiez les éléments suivants :

- Les autres périphériques réseau sont sous tension.
- Les adresses réseau (adresse IP, masque de sous-réseau et passerelle par défaut) sont correctes si vous les saisissez manuellement.
- Les adresses réseau pour les autres périphériques (masque de sous-réseau et passerelle par défaut) sont les mêmes.
- L'adresse IP n'est pas en conflit avec d'autres périphériques.

Si votre imprimante et vos périphériques réseau ne peuvent toujours pas être connectés après avoir confirmé ce qui précède, essayez ce qui suit.

- Éteignez le routeur sans fil. Attendez environ 10 secondes, puis rallumez-le.

- ❑ Configurez à nouveau les paramètres réseau à l'aide du programme d'installation. Vous pouvez l'exécuter depuis le site web suivant.

<https://support.epson.com> (États-Unis, Canada et Amérique latine)

<https://epson.sn> > **Installation** (Autres régions)

- ❑ Vous pouvez enregistrer plusieurs mots de passe sur un routeur sans fil qui utilise le type de sécurité WEP. Si plusieurs mots de passe sont enregistrés, vérifiez que le premier mot de passe enregistré est entré sur l'imprimante.

Informations connexes

➔ « Définition d'une adresse IP statique pour l'imprimante » à la page 100

E-13

Solutions :

Vérifiez les éléments suivants :

- ❑ Les périphériques réseau (routeur sans fil, concentrateur, hub, etc.) sont sous tension.
- ❑ La configuration TCP/IP pour les périphériques réseau n'a pas été effectuée manuellement. (Si la configuration TCP/IP de l'imprimante est effectuée automatiquement alors que la configuration TCP/IP d'autres périphériques réseau est effectuée manuelle, il se peut que le réseau de l'imprimante ne corresponde pas à celui des autres périphériques)

Si vous ne pouvez toujours pas vous connecter après avoir vérifié les points ci-dessus, essayez ce qui suit.

- ❑ Éteignez le routeur sans fil. Attendez environ 10 secondes, puis rallumez-le.
- ❑ Configurez les paramètres réseau à partir d'un ordinateur connecté au même réseau que l'imprimante en téléchargeant et en exécutant le logiciel à partir du site Web suivant.
<https://support.epson.com> (États-Unis, Canada et Amérique latine)
<https://epson.sn> > **Installation** (Autres régions)
- ❑ Vous pouvez enregistrer plusieurs mots de passe sur un routeur sans fil qui utilise le type de sécurité WEP. Si plusieurs mots de passe sont enregistrés, vérifiez que le premier mot de passe enregistré est entré sur l'imprimante.

Informations connexes

➔ « Définition d'une adresse IP statique pour l'imprimante » à la page 100

➔ « Réglage des paramètres lors de la connexion à un ordinateur » à la page 85

Message dans l'environnement réseau

Message	Solution
L'environnement Wi-Fi doit être amélioré. Éteignez le routeur sans fil puis allumez-le. Si la connexion ne s'améliore pas, consultez la documentation du routeur sans fil.	Après avoir rapproché l'imprimante du routeur sans fil et retiré tout éventuel obstacle entre eux, éteignez le routeur sans fil. Attendez environ 10 secondes, puis rallumez-le. S'il ne se connecte toujours pas, consultez la documentation qui l'accompagne.

Message	Solution
*Aucun périphérique supplémentaire ne peut être connecté. Déconnecter un des périphériques connectés pour en ajouter un autre.	L'ordinateur et les appareils mobiles qui peuvent être connectés simultanément sont complètement connectés via une connexion Wi-Fi Direct (PA unique). Pour ajouter un autre ordinateur ou appareil mobile connecté, déconnectez d'abord l'un des appareils, ou connectez-le à un autre réseau. Vous pouvez vérifier le nombre d'appareils sans fil qui peuvent être connectés en même temps ainsi que le nombre d'appareils actuellement connectés grâce à la feuille d'état du réseau.

Connexion directe d'un appareil mobile et d'une imprimante (Wi-Fi Direct)

Wi-Fi Direct (PA unique) vous permet de connecter un appareil mobile à l'imprimante sans passer par un routeur sans fil, et ainsi imprimer directement depuis les appareils mobiles.

À propos de Wi-Fi Direct



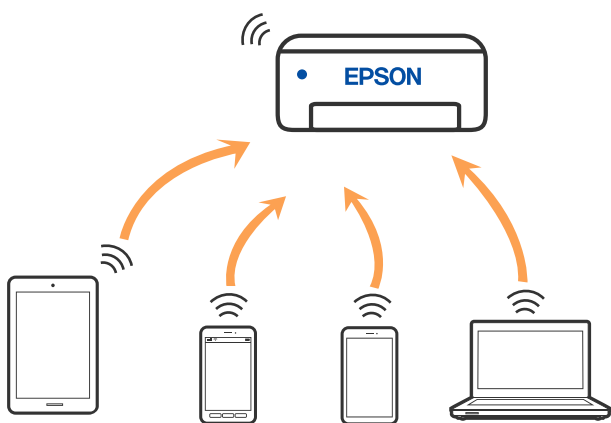

Cette méthode de connexion est recommandée lorsque vous n'utilisez pas le Wi-Fi chez vous ou au bureau, ou lorsque vous voulez connecter directement l'imprimante et l'ordinateur ou les périphériques mobiles. En mode PA unique, l'imprimante fait office de routeur sans fil et vous pouvez connecter les périphériques à l'imprimante sans devoir utiliser un point d'accès standard. Les périphériques directement connectés à l'imprimante ne peuvent cependant communiquer les uns avec les autres via l'imprimante.



L'imprimante peut être connectée simultanément via Wi-Fi et Wi-Fi Direct (PA unique). Cependant, si vous initiez une connexion réseau en mode Wi-Fi Direct (PA unique) lorsque l'imprimante est connectée en Wi-Fi, le Wi-Fi est temporairement déconnecté.

Connexion de périphériques par Wi-Fi Direct

Cette méthode vous permet de connecter directement l'imprimante aux périphériques sans routeur sans fil. L'imprimante fait office de routeur sans fil.

1. Maintenez la touche  enfoncée, puis appuyez sur la touche  jusqu'à ce que les voyants  et  clignotent alternativement.

Attendez que le processus se termine.

Lorsque Wi-Fi Direct est activé, le voyant  s'allume.



Remarque:



Si vous activez Wi-Fi Direct une fois, il reste activé sauf si vous restaurez les paramètres réseau par défaut.

2. Chargez du papier dans l'imprimante.
[« Chargement de papier dans le chargeur d'alimentation papier à l'arrière » à la page 29](#)
3. Maintenez la touche  de l'imprimante appuyée pendant au moins 5 secondes.
La feuille d'état du réseau est imprimée. Vous pouvez vérifier le SSID et le mot de passe pour Wi-Fi Direct (Simple AP) sur cette feuille.
4. Au niveau de l'écran de connexion réseau de l'ordinateur ou de l'écran Wi-Fi du périphérique mobile, sélectionnez le même SSID affiché sur la feuille d'état du réseau pour vous connecter.

```
<Wi-Fi Direct>
Wi-Fi Direct Mode           On
Communication Mode         Simple AP
Operation Mode              IEEE802.11g/n
Communication Speed         Auto
SSID                        DIRECT-11304000
Password                    88888888
Channel                     11
Security Level              WPA2-PSK(AES)
Link Status                 Unknown
Connected Devices           2(Max 4)
Client MAC List             9C:5C:F9:38:C3:74
                           20:02:AF:C1:92:6B
```

5. Saisissez le mot de passe imprimée sur la feuille d'état du réseau sur l'ordinateur ou le périphérique mobile.
Vous pouvez confirmer l'état de Wi-Fi Direct sur la feuille d'état du réseau.

Remarque:

Lorsque vous utilisez un périphérique Android et que vous vous connectez à l'imprimante à l'aide de Wi-Fi Direct, les voyants  et  s'allument simultanément sur l'imprimante.

Appuyez sur la touche  pour autoriser la demande de connexion.

Appuyez sur le bouton  si vous souhaitez rejeter la demande de connexion.

Modification des paramètres Wi-Fi Direct (Simple AP)

Lorsqu'une connexion Wi-Fi Direct (Simple AP) est activée, les paramètres Wi-Fi Direct tels que le nom et le mot de passe du réseau peuvent s'en trouver modifiés.

1. Accédez à Web Config.
2. Connectez-vous en tant qu'administrateur dans **Paramètres avancés**.

Remarque:

Le mot de passe de l'administrateur des paramètres avancés est défini à l'avance dans Web Config. Reportez-vous au lien ci-dessous pour plus de détails sur le mot de passe de l'administrateur.

3. Sélectionnez l'onglet **Réseau > Wi-Fi Direct**.
4. Sélectionnez les éléments que vous souhaitez modifier.

Wi-Fi Direct :

Active ou désactive Wi-Fi Direct.

Lorsque vous le désactivez, tous les périphériques connectés à l'imprimante avec une connexion Wi-Fi Direct (Simple AP) sont déconnectés.

SSID :

Modifiez le nom de réseau (SSID) Wi-Fi Direct (Simple AP) par un nom de votre choix.

Lorsque vous changez le nom du réseau (SSID), tous les périphériques connectés sont déconnectés. Utilisez le nouveau nom de réseau (SSID) si vous voulez reconnecter les périphériques.

Mot de passe :

Modifiez le mot de passe Wi-Fi Direct (Simple AP) par un mot de passe de votre choix.

Lorsque vous changez le mot de passe, tous les périphériques connectés sont déconnectés. Utilisez le nouveau mot de passe si vous voulez reconnecter les périphériques.

5. Cliquez sur le bouton **Suivant**.

Si vous souhaitez restaurer tous les paramètres de Wi-Fi Direct (Simple AP) aux valeurs par défaut, cliquez sur **Restaurer param. par défaut**. Les informations de connexion de Wi-Fi Direct (Simple AP) des appareils connectés à l'imprimante seront supprimées.

Informations connexes

- ➔ « Application de configuration des opérations de l'imprimante (Web Config) » à la page 173
- ➔ « Valeur par défaut du mot de passe administrateur » à la page 15

Ajouter ou modifier la connexion de l'imprimante

Pour configurer une imprimante sur plusieurs ordinateurs

Bien que plusieurs ordinateurs puissent être connectés au même routeur sans fil, chaque ordinateur sera attribué un SSID différent.

Si les SSID attribués par le routeur sans fil ne sont pas traités sur le même réseau, alors chaque ordinateur est effectivement connecté à un réseau différent. Lorsque vous configurez une imprimante sur l'ordinateur A,

l'imprimante est ajoutée au même réseau que l'ordinateur A, ce qui permet à l'ordinateur A d'imprimer avec cette imprimante.

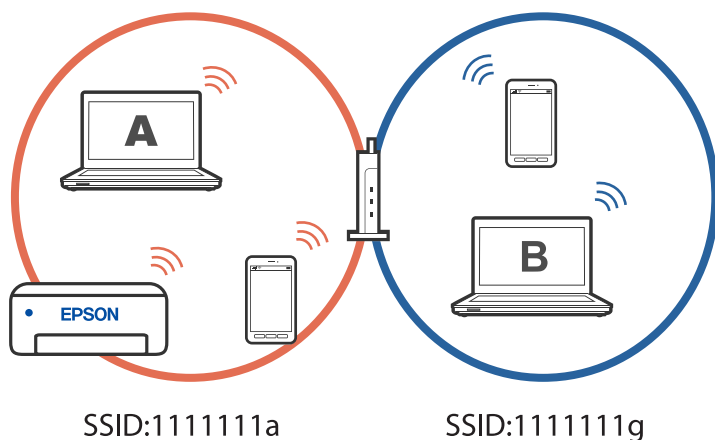

Si ensuite vous configurez l'imprimante sur l'ordinateur B dans la configuration indiquée ci-dessus, l'imprimante sera configurée pour utiliser le réseau de l'ordinateur B, permettant à l'ordinateur B d'imprimer avec cette imprimante mais pas l'ordinateur A.

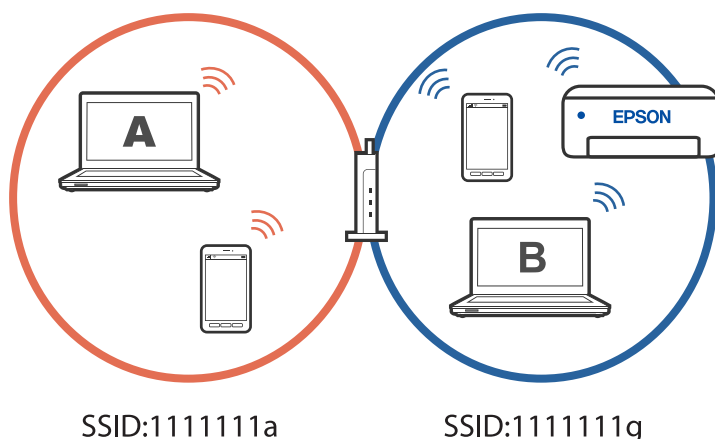

Pour éviter que ce problème ne se produise, lorsque vous souhaitez configurer une imprimante en réseau sur un deuxième ordinateur, lancez toujours le programme d'installation sur l'ordinateur connecté au même réseau que l'imprimante. Si l'imprimante est sur le même réseau, elle ne sera pas reconfigurée pour le réseau et le programme d'installation la rendra prête à être utilisée.

Passer d'une connexion Wi-Fi à USB

Suivez les étapes ci-dessous si le Wi-Fi que vous utilisez est instable ou si vous souhaitez passer à une connexion USB plus stable.

1. Connectez l'imprimante à un ordinateur avec un câble USB.
2. Sélectionnez une imprimante qui n'est pas étiquetée (XXXXX) lors de l'impression avec une connexion USB.

Le nom de votre imprimante ou « Réseau » est affiché avec XXXX en fonction de la version du système d'exploitation.

Exemple sous Windows 11

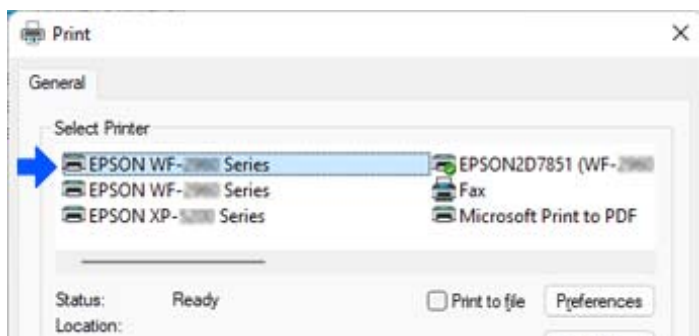

Exemple sous Windows 10

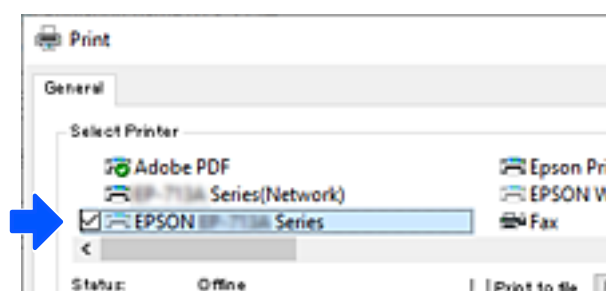

Définition d'une adresse IP statique pour l'imprimante

Vous pouvez configurer l'adresse IP statique de l'imprimante avec Web Config.

1. Accédez à Config Web.

Exécution de Web Config sur un navigateur Web

2. Sélectionnez **Paramètres réseau**.

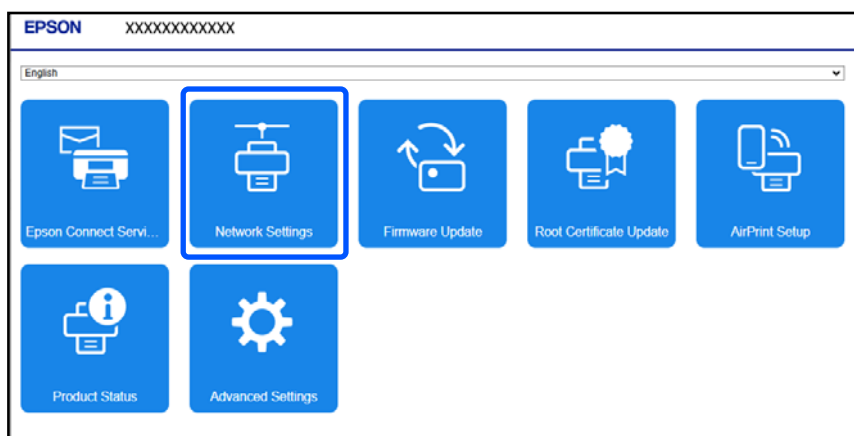

Le contenu de l'écran et les éléments disponibles dans Web Config varient en fonction du modèle.

3. Sélectionnez **Manuel** pour **Obtenir l'adresse IP**.

- Entrez l'adresse IP que vous voulez configurer dans **Adresse IP**.

Définissez le masque de sous-réseau, la passerelle par défaut, le serveur DNS et les autres paramètres réseau en fonction de votre environnement réseau.

- Cliquez sur **OK**.

Si un écran de saisie de mot de passe s'affiche, entrez le mot de passe et cliquez sur **OK**.

Les réglages seront appliqués.

Pour accéder à nouveau à Web Config, saisissez l'adresse IP que vous avez définie.

Informations connexes

➔ « Application de configuration des opérations de l'imprimante (Web Config) » à la page 173

➔ « Valeur par défaut du mot de passe administrateur » à la page 15

Transport et stockage de l'imprimante

Si vous devez stocker ou transporter l'imprimante en cas de déménagement ou si des réparations sont nécessaires, suivez la procédure ci-dessous pour emballer l'imprimante.

- Mettez l'imprimante hors tension en appuyant sur la touche .
- Vérifiez que le voyant d'alimentation s'éteint, puis débranchez le cordon d'alimentation.



Important:

Débranchez le cordon d'alimentation lorsque le voyant d'alimentation est éteint. Sinon, la tête d'impression ne reviendra pas en position initiale, ce qui peut entraîner le séchage de l'encre et rendre l'impression impossible.

- Débranchez tous les câbles, par exemple le cordon d'alimentation et le câble USB.
- Retirez tout le papier de l'imprimante.
- Vérifiez qu'il ne reste pas d'originaux dans l'imprimante.
- Ouvrez l'unité du scanner jusqu'à ce qu'un déclic soit émis.

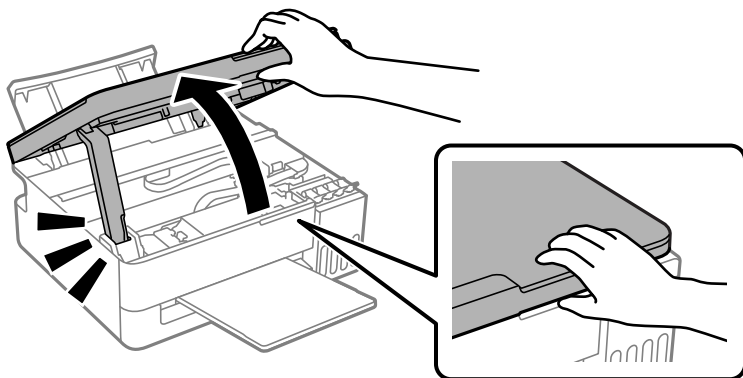

7. Assurez-vous que les bouchons du flacon d'encre sont bien fermés.

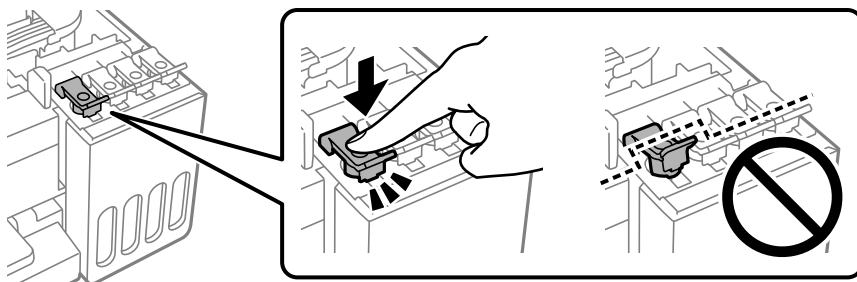

8. Fermez le scanner.

Pour votre sécurité, l'unité du scanner se ferme en deux temps.

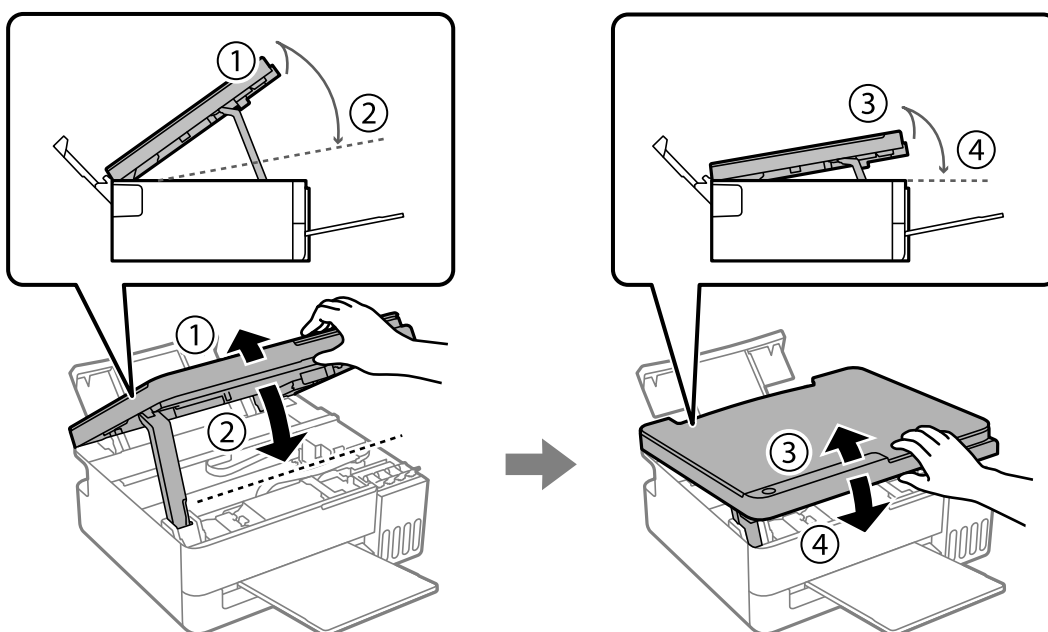

Remarque:

L'unité du scanner doit être complètement fermée avant de pouvoir être ouverte à nouveau.

9. Préparez l'imprimante pour le transport comme indiqué ci-dessous.

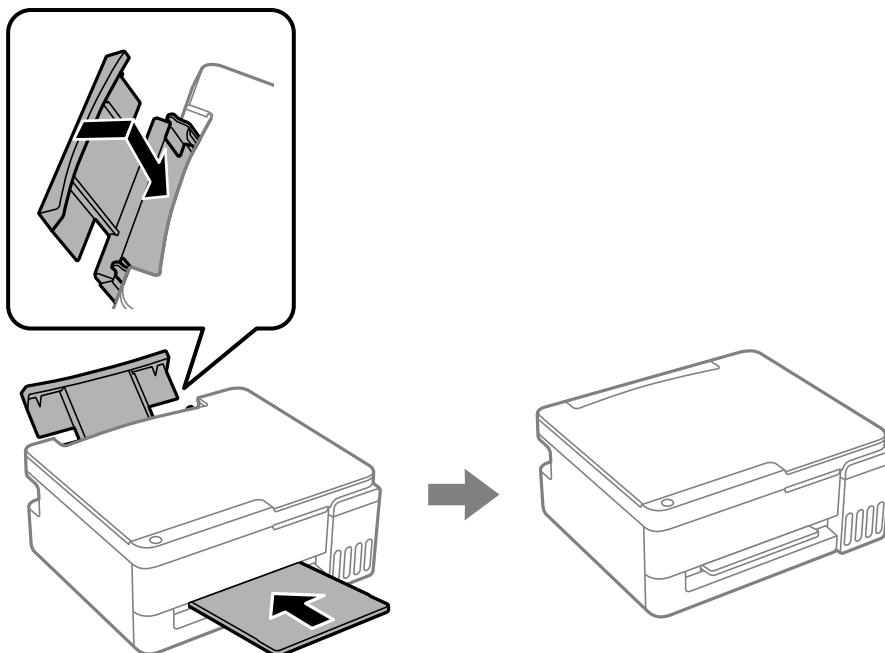

10. Rangez l'imprimante dans le sac en plastique et fermez-le hermétiquement.

11. Emballez l'imprimante dans sa boîte en utilisant les matériaux de protection.

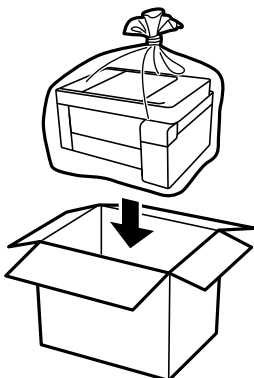

! Important:

- ❑ Lors du stockage ou du transport de l'imprimante, rangez l'imprimante dans le sac en plastique et fermez-le. Évitez de l'incliner, de la placer verticalement ou de la renverser, faute de quoi de l'encre risque de fuir.

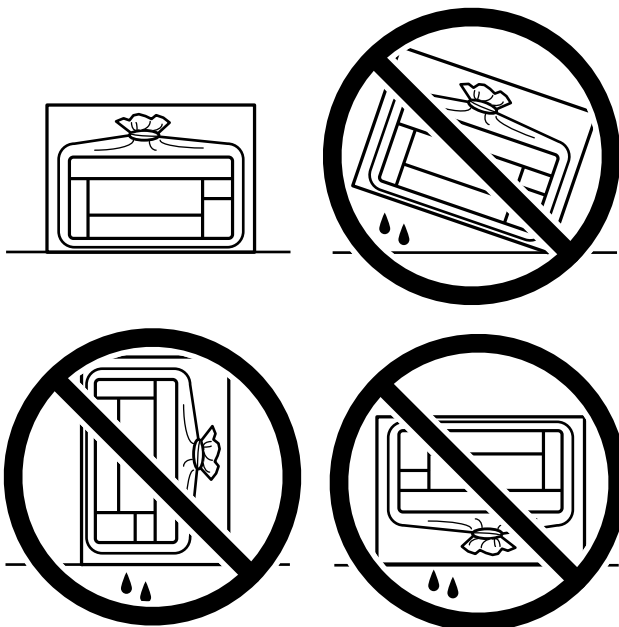

- ❑ Lors du stockage ou du transport d'une bouteille d'encre, n'inclinez pas la bouteille et ne la soumettez pas à des impacts ou des changements de température. Faute de quoi de l'encre risque de fuir, même si le capuchon de la bouteille d'encre est bien fermé. Veillez à tenir la bouteille d'encre bien droite lorsque vous fermez le capuchon et à prendre des précautions pour éviter les fuites d'encre lors du transport de la bouteille, par exemple si elle est mise dans un sac.
- ❑ Ne placez pas des bouteilles d'encre ouvertes dans le carton avec l'imprimante.



Si la qualité d'impression diminue lors de la prochaine impression, ajustez la qualité d'impression. Consultez le lien d'informations complémentaires ci-dessous pour en savoir plus.

Informations connexes

- ➔ [« Réglage de la qualité d'impression » à la page 69](#)

Résolution de problèmes

Impossible d'imprimer ou de numériser.	106
La qualité d'impression, de copie et de numérisation est mauvaise.	117
Impossible de sélectionner le type de papier ou la source de papier dans le pilote d'impression.	135
Vérifier le statut des voyants et de l'imprimante.	135
Bourrage papier.	138
Le moment est venu de remplir les cartouches d'encre.	142
Le moment est venu de remplacer le boîtier de maintenance.	147
L'imprimante ne fonctionne pas comme prévu.	152
Si vous n'arrivez pas à éliminer un bourrage papier ou une erreur de papier.	156
Impossible de résoudre le problème.	160

Impossible d'imprimer ou de numériser

Résolution des problèmes

Lisez cette section si vous n'arrivez pas à imprimer ou à numériser comme prévu ou si vous rencontrez des problèmes lors de l'impression. Vous trouverez ci-dessous des solutions aux problèmes les plus courants.

■ L'imprimante est-elle allumée ?

Solutions

- Assurez-vous que l'imprimante est allumée.
- Assurez-vous que le cordon d'alimentation est correctement branché.
- ➔ « L'imprimante n'est pas mise sous tension » à la page 152
- ➔ « Impossible de résoudre le problème » à la page 160

■ Du papier est-il coincé dans l'imprimante ?

Solutions

Si du papier est coincé dans l'imprimante, celle-ci ne pourra pas commencer à imprimer. Retirez le papier coincé à l'intérieur de l'imprimante.

- ➔ « Bourrage papier » à la page 138

■ L'imprimante fonctionne-t-elle correctement ?

Solutions

- Si les voyants du panneau de commande s'allument ou clignotent, vérifiez l'erreur affichée.
- Imprimez une feuille d'état et utilisez-la pour vérifier si l'imprimante elle-même peut imprimer correctement.
- ➔ « Vérifier le statut des voyants et de l'imprimante » à la page 22

■ Avez-vous des problèmes de connexion ?

Solutions

- Assurez-vous que tous les câbles sont correctement branchés pour toutes les connexions.
- Assurez-vous que le périphérique réseau et le hub USB fonctionnent normalement.
- Si vous utilisez une connexion Wi-Fi, assurez-vous que les paramètres de connexion Wi-Fi sont correctement configurés.
- Vérifiez le réseau auquel votre ordinateur et votre imprimante sont connectés, et assurez-vous que les noms des réseaux correspondent.
- ➔ « L'imprimante ne peut pas se connecter au réseau » à la page 111
- ➔ « L'imprimante ne peut pas se connecter via USB » à la page 110
- ➔ « Vérification du statut de connexion du réseau de l'imprimante (rapport de connexion réseau) » à la page 89

■ Les données d'impression ont-elles été envoyées correctement ?

Solutions

- Vérifiez qu'il n'y a pas de données d'impression en cours d'attente d'une tâche précédente.
- Vérifiez le pilote d'impression pour vous assurer que l'imprimante n'est pas hors ligne.
- ➔ « Une tâche est toujours en attente d'impression. » à la page 108
- ➔ « L'imprimante est en attente ou hors connexion. » à la page 108

L'application ou le pilote d'impression ne fonctionnent pas correctement

Impression impossible, alors qu'une connexion a bien été établie (Windows)

Envisagez les possibilités suivantes.

■ Un pilote d'imprimante authentique Epson n'a pas été installé.

Solutions

Si un pilote d'imprimante Epson authentique (EPSON XXXXX) n'a pas été installé, les fonctions disponibles sont limitées. Nous vous recommandons d'utiliser un pilote d'imprimante Epson authentique.

■ Le logiciel ou les données posent problème.

Solutions

- Vérifiez qu'un pilote d'imprimante Epson authentique (EPSON XXXXX) est installé. Si un pilote d'imprimante Epson authentique n'est pas installé, les fonctions disponibles sont limitées. Nous vous recommandons d'utiliser un pilote d'imprimante Epson authentique.
- Il est possible que l'imprimante ne dispose pas de suffisamment de mémoire si vous imprimez une grosse image. Sélectionnez une plus faible résolution ou une taille plus petite pour imprimer l'image.
- Vous devez pouvoir régler le problème en mettant à jour le logiciel vers la dernière version. Pour vérifier le statut du logiciel, utilisez l'outil de mise à jour du logiciel.
- Si vous avez essayé toutes les solutions mais que le problème n'est pas résolu, essayez de désinstaller, puis réinstaller le pilote d'impression.
- ➔ « Vérifier qu'un pilote d'imprimante Epson authentique est installé — Windows » à la page 83
- ➔ « Vérifier qu'un pilote d'imprimante Epson authentique est installé — Mac OS » à la page 85
- ➔ « Installation séparée des applications » à la page 82

■ L'état de l'imprimante pose problème.

Solutions

Cliquez sur **EPSON Status Monitor 3** au niveau de l'onglet **Utilitaire** du pilote de l'imprimante, et vérifiez l'état de l'imprimante. Si **EPSON Status Monitor 3** est désactivé, cliquez sur **Paramètres étendus** dans l'onglet **Utilitaire**, puis sélectionnez **Activer EPSON Status Monitor 3**.

Une tâche est toujours en attente d'impression.

Solutions

Cliquez sur **File d'attente** au niveau de l'onglet **Utilitaire** du pilote d'impression. Si des données inutiles restent, sélectionnez **Annuler tous les documents** du menu **Imprimante**.

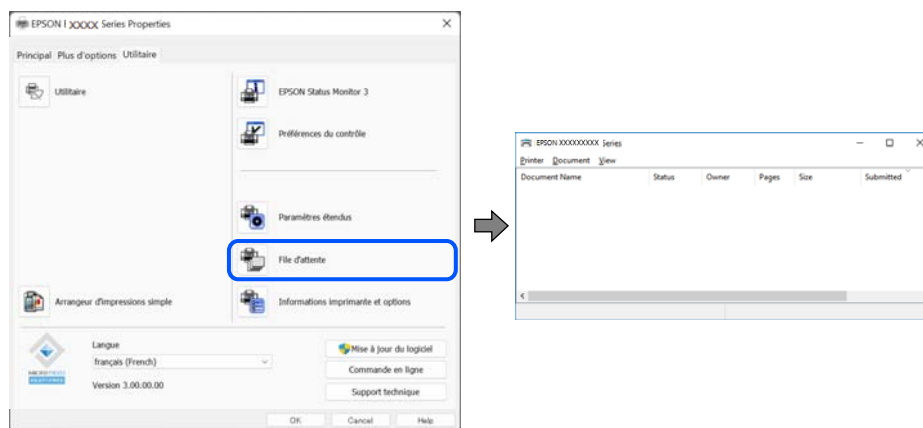

L'imprimante est en attente ou hors connexion.

Solutions

Cliquez sur **File d'attente** au niveau de l'onglet **Utilitaire** du pilote d'impression.

Si c'est le cas, désactivez les paramètres correspondants dans le menu **Imprimante**.

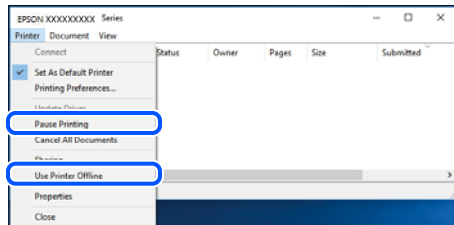

L'imprimante n'est pas définie comme imprimante par défaut.

Solutions

Faites un clic droit sur l'icône de l'imprimante dans **Panneau de configuration > Afficher les périphériques et imprimantes** (ou **Imprimantes, Imprimantes et télécopieurs**) et cliquez sur **Définir comme imprimante par défaut**.

Remarque:

Si plusieurs icônes d'imprimante sont présentes, reportez-vous à ce qui suit pour sélectionner la bonne imprimante.

Exemple)

Connexion USB : EPSON série XXXX

Connexion réseau : EPSON série XXXX (réseau)

Si vous installez plusieurs fois le pilote de l'imprimante, des copies du pilote d'imprimante peuvent être créées. Si des copies telles que « EPSON série XXXX (copie 1) » sont créées, faites un clic droit sur l'icône du pilote copié, puis cliquez sur **Supprimer le périphérique**.

Le port de l'imprimante n'est pas défini correctement.

Solutions

Cliquez sur **File d'attente** au niveau de l'onglet **Utilitaire** du pilote d'impression.

Vérifiez que le port de l'imprimante est défini comme illustré ci-dessous dans **Propriétés > Ports** dans le menu **Imprimante**.

Connexion USB : **USBXXX**, Connexion réseau : **EpsonNet Print Port**

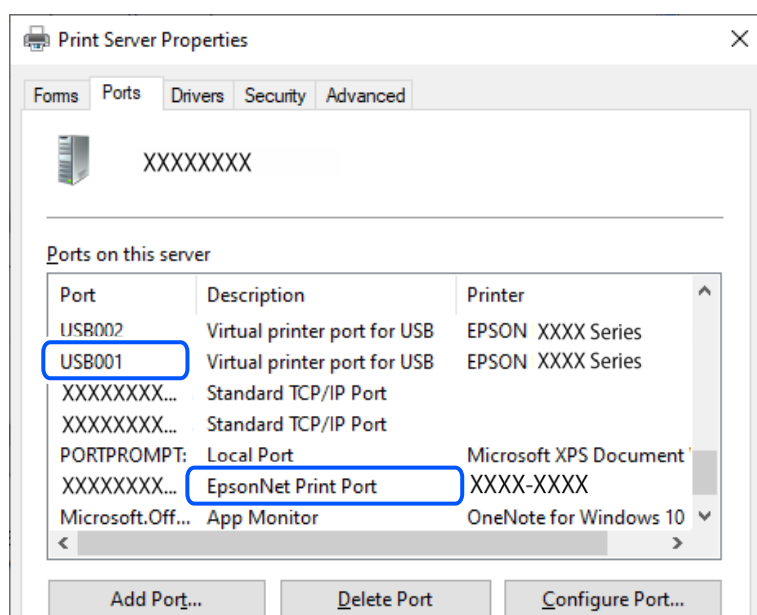

Impression impossible, alors qu'une connexion a bien été établie (Mac OS)

Envisagez les possibilités suivantes.

Le logiciel ou les données posent problème.

Solutions

- Vérifiez qu'un pilote d'imprimante Epson authentique (EPSON XXXXX) est installé. Si un pilote d'imprimante Epson authentique n'est pas installé, les fonctions disponibles sont limitées. Nous vous recommandons d'utiliser un pilote d'imprimante Epson authentique.
 - Il est possible que l'imprimante ne dispose pas de suffisamment de mémoire si vous imprimez une grosse image. Sélectionnez une plus faible résolution ou une taille plus petite pour imprimer l'image.
 - Vous devez pouvoir régler le problème en mettant à jour le logiciel vers la dernière version. Pour vérifier le statut du logiciel, utilisez l'outil de mise à jour du logiciel.
 - Si vous avez essayé toutes les solutions mais que le problème n'est pas résolu, essayez de désinstaller, puis réinstaller le pilote d'impression.
- ➔ « Vérifier qu'un pilote d'imprimante Epson authentique est installé — Windows » à la page 83
- ➔ « Vérifier qu'un pilote d'imprimante Epson authentique est installé — Mac OS » à la page 85
- ➔ « Installation séparée des applications » à la page 82

■ L'état de l'imprimante pose problème.

Solutions

Assurez-vous que l'état de l'imprimante n'est pas **Pause**.

Sélectionnez **Préférences système** (ou **Paramètres système**) dans le menu **Apple > Imprimantes et scanners** (ou **Impression et numérisation, Impression et fax**), puis double-cliquez sur l'imprimante. Si l'imprimante est en pause, cliquez sur **Reprendre**.

Impression impossible, alors qu'une connexion a bien été établie (iOS)

Envisagez les possibilités suivantes.

■ L'option AirPrint est désactivée.

Solutions

Activez le paramètre AirPrint dans l'application Web Config.

➔ « [Application de configuration des opérations de l'imprimante \(Web Config\)](#) » à la page 173

■ La taille du papier et le type du papier n'ont pas été sélectionnés.

Solutions

Sélectionnez la taille du papier et le type du papier avec Web Config.

➔ « [Vérifier et modifier les préréglages de la taille du papier et du type du papier avec Web Config](#) » à la page 29

Numérisation impossible, alors qu'une connexion a correctement été établie

■ Numérisation haute résolution en réseau.

Solutions

Essayez de numériser à une résolution plus faible.

L'imprimante ne peut pas se connecter via USB

Envisagez les possibilités suivantes.

■ Le câble USB n'est pas correctement branché dans la prise USB.

Solutions

Connectez fermement le cordon USB à l'imprimante et à l'ordinateur.

■ Le concentrateur USB pose problème.

Solutions

Si vous utilisez un concentrateur USB, essayez de connecter directement l'imprimante à l'ordinateur.

Le câble USB ou la prise USB posent problème.

Solutions

Si le câble USB n'est pas reconnu, changez le port ou le câble USB.

L'imprimante est branchée par le biais d'un port USB SuperSpeed.

Solutions

Si vous utilisez un câble USB 2.0 pour connecter l'imprimante à un port USB SuperSpeed, une erreur de communication peut se produire sur certains ordinateurs. Dans ce cas, connectez à nouveau l'imprimante en utilisant l'une des méthodes suivantes.

- Utilisez un câble USB 3.0 (modèles pris en charge uniquement).
- Connectez-la à un port Hi-Speed USB sur l'ordinateur.
- Connectez-la à un port USB SuperSpeed différent de celui qui a généré l'erreur de communication.

➔ [« Spécifications de l'interface » à la page 176](#)

L'imprimante ne peut pas se connecter au réseau

Causes principales et solutions aux problèmes de connexion réseau

Vérifiez les points suivants pour voir s'il y a un problème de fonctionnement ou de configuration de l'appareil connecté.

Vérifiez la cause de l'échec de connexion au réseau de l'imprimante.

Solutions

Imprimez le rapport de vérification de la connexion réseau pour vérifier le problème et la solution recommandée.

Pour plus de détails, reportez-vous aux informations connexes suivantes sur comment lire le rapport de vérification de la connexion réseau.

Remarque:

Si vous voulez vérifier plus d'informations de configuration du réseau, imprimez une feuille d'état réseau.

Utiliser Epson Printer Connection Checker pour améliorer la connexion à l'ordinateur. (Windows)

Solutions

Selon le résultat de la vérification, vous pourrez être en mesure de résoudre le problème ou non.

1. Sur le bureau, double-cliquez sur l'icône **Epson Printer Connection Checker**.

Epson Printer Connection Checker démarre.

Si vous ne trouvez pas l'icône sur le bureau, procédez comme suit pour démarrer Epson Printer Connection Checker.

- Windows 11

Cliquez sur le bouton Démarrer, puis sélectionnez **Toutes les applications > Epson Software > Epson Printer Connection Checker**.

- Windows 10
Cliquez sur le bouton Démarrer, puis sélectionnez **Epson Software > Epson Printer Connection Checker**.
- Windows 8.1/Windows 8
Entrez le nom de l'application dans l'icône Rechercher, puis sélectionnez l'icône affichée.
- Windows 7
Cliquez sur le bouton Démarrer, puis sélectionnez **Tous les programmes > Epson Software > Epson Printer Connection Checker**.

2. Suivez les instructions à l'écran pour procéder à la vérification.

Remarque:

Si le nom de l'imprimante ne s'affiche pas, installez un pilote d'imprimante Epson authentique.

« Vérifier qu'un pilote d'imprimante Epson authentique est installé — Windows » à la page 83

Une fois que vous avez identifié le problème, suivez les instructions affichées à l'écran.

Si vous ne parvenez pas à résoudre le problème, vérifiez les éléments suivants selon la situation.

- L'imprimante n'est pas reconnue sur un réseau
[« Vérification du statut de connexion du réseau de l'imprimante \(rapport de connexion réseau\) » à la page 89](#)
- L'imprimante n'est pas reconnue en USB
[« L'imprimante ne peut pas se connecter via USB » à la page 110](#)
- L'imprimante est reconnue, mais l'impression est impossible.
[« Impression impossible, alors qu'une connexion a bien été établie \(Windows\) » à la page 107](#)

Un problème est survenu au niveau de la connexion Wi-Fi des périphériques réseau.

Solutions

Essayez la procédure suivante si vous êtes en mesure de réinitialiser le routeur LAN de votre environnement.

Éteignez les périphériques que vous voulez connecter au réseau. Attendez 10 secondes puis allumez les appareils dans l'ordre suivant : routeur sans fil, ordinateur ou périphériques mobiles, puis imprimante. Rapprochez l'imprimante et l'ordinateur ou les périphériques mobiles du routeur sans fil, pour faciliter les communications radio, puis essayez de redéfinir les paramètres réseau.

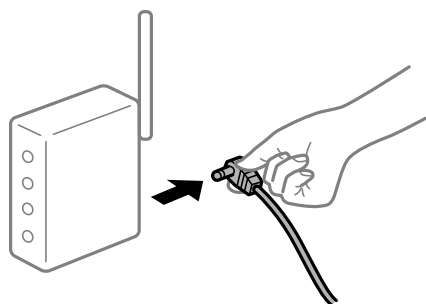

Les appareils ne reçoivent aucun signal du routeur sans fil, car ils sont trop éloignés.

Solutions

Après avoir rapproché l'ordinateur ou les appareils mobiles et l'imprimante du routeur sans fil, éteignez le routeur sans fil puis rallumez-le.

Lorsque vous changez de routeur sans fil, les paramètres ne correspondent plus au nouveau routeur.

Solutions

Modifiez les paramètres de connexion afin qu'ils correspondent au nouveau routeur sans fil.

➔ « Reconfiguration de la connexion réseau » à la page 85

Les SSID connectés depuis l'ordinateur ou les périphériques mobiles et l'ordinateur ne sont pas les mêmes.

Solutions

Si vous utilisez plusieurs routeurs sans fil en même temps ou si votre routeur sans fil diffuse plusieurs SSID et que les périphériques sont connectés à des SSID différents, vous ne pouvez pas vous connecter au routeur sans fil.

Exemple de connexion à plusieurs SSID

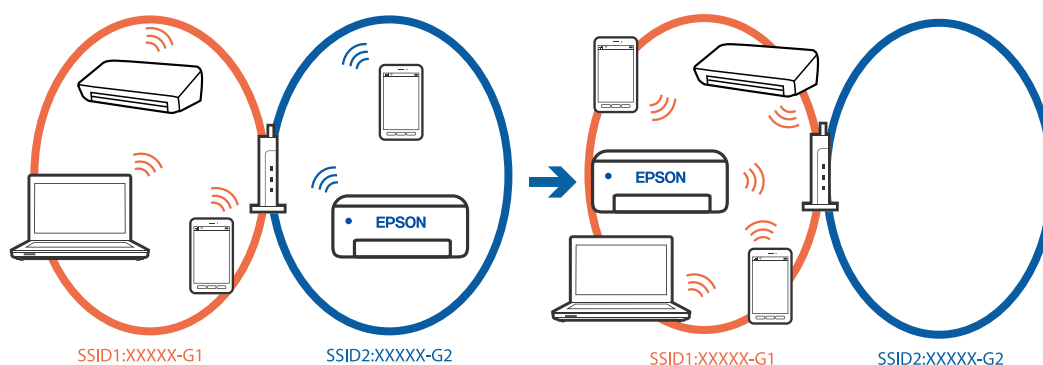

Exemple de connexion à des SSID de différentes plages de fréquences

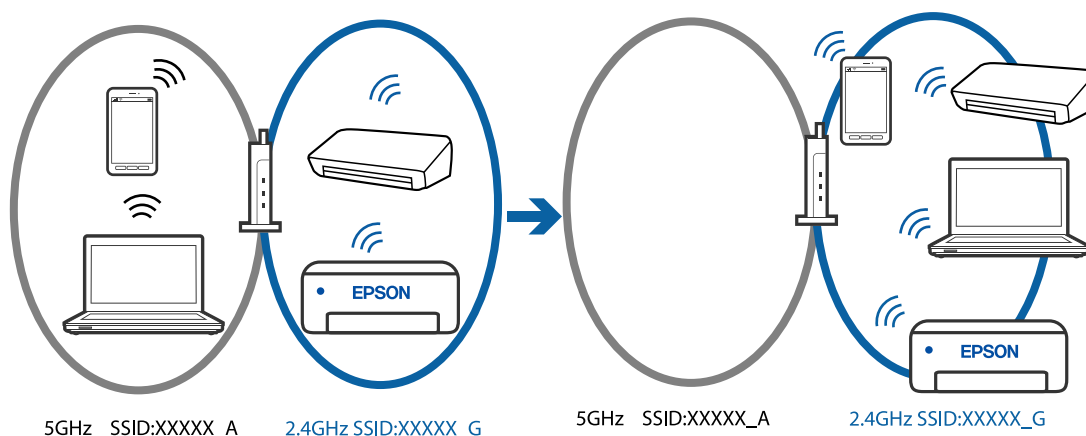

Connectez l'ordinateur ou les périphériques mobiles au même SSID que l'imprimante.

- Vérifiez le SSID auquel l'imprimante est connectée en imprimant le rapport de vérification de la connexion réseau.
- Sur tous les ordinateurs et les périphériques mobiles que vous voulez connecter à l'imprimante, vérifiez le nom du Wi-Fi ou du réseau auquel vous êtes connecté.
- Si l'imprimante et votre ordinateur ou vos périphériques mobiles sont connectés à des réseaux différents, veuillez connecter ces périphériques au SSID auquel l'imprimante est connectée.

■ Votre routeur sans fil propose une fonction d'isolation.

Solutions

La plupart des routeurs sans fil ont une fonction d'isolation qui bloque la communication entre les appareils avec le même SSID. Si vous ne parvenez pas à établir de communication entre l'imprimante et l'ordinateur ou les périphériques mobiles, pourtant sur le même réseau, désactivez cette fonction d'isolation au niveau du routeur sans fil. Reportez-vous au manuel fourni avec le routeur sans fil pour plus de détails.

■ L'adresse IP n'est pas correctement attribuée.

Solutions

Si l'adresse IP attribuée à l'imprimante est 169.254.XXX.XXX et le masque de sous-réseau 255.255.0.0, l'adresse IP peut ne pas être correctement attribuée.

Imprimez le rapport de connexion réseau, puis vérifiez l'adresse IP et le masque de sous-réseau attribué à l'imprimante. Pour imprimer le rapport de connexion réseau, appuyez sur la touche  du panneau de commande de l'imprimante.

Redémarrez le routeur sans fil ou réinitialisez les paramètres réseau de l'imprimante.

➔ [« Définition d'une adresse IP statique pour l'imprimante » à la page 100](#)

■ Le périphérique branché sur le port USB 3.0 provoque des interférences radio.

Solutions

Lorsque vous branchez un périphérique sur un port USB 3.0 d'un Mac, des interférences radio peuvent se produire. Procédez comme suit si vous ne parvenez pas à vous connecter à un réseau local sans fil (Wi-Fi), ou si vous constatez une instabilité.

- Éloignez de l'ordinateur le périphérique branché sur le port USB 3.0.

■ Il y a un problème avec les paramètres réseau de l'ordinateur ou des appareils mobiles.

Solutions

Essayez d'accéder à un site Web depuis votre ordinateur ou les appareils mobiles et vérifiez que ses paramètres réseau sont corrects. Si vous n'arrivez pas à accéder aux sites Web, le problème vient de l'ordinateur ou des appareils mobiles.

Vérifiez de la connexion réseau de l'ordinateur ou des appareils mobiles. Reportez-vous à la documentation fournie avec votre ordinateur ou vos appareils mobiles pour plus de détails.

Le papier n'est pas entraîné correctement

Points à vérifier

Vérifiez les points suivants, puis essayez les solutions correspondantes en fonction des problèmes.

■ L'emplacement de l'installation ne convient pas.

Solutions

Placez l'imprimante sur une surface plane et utilisez-la dans les conditions ambiantes recommandées.

➔ « Caractéristiques environnementales » à la page 180

■ Un papier non pris en charge a été utilisé.

Solutions

Utilisez du papier pris en charge par cette imprimante.

➔ « Papiers disponibles et capacités » à la page 163

➔ « Types de papier non disponibles » à la page 168

■ Mauvaise manipulation du papier.

Solutions

Veillez observer les précautions de manipulation du papier.

➔ « Précautions de manipulation du papier » à la page 27

■ Trop de feuilles sont chargées dans l'imprimante.

Solutions

Ne chargez pas plus de feuilles que le nombre maximum indiqué pour le papier. Si vous utilisez du papier ordinaire, ne chargez pas le papier au-delà de la ligne indiquée par le symbole triangulaire sur le guide latéral.

➔ « Papiers disponibles et capacités » à la page 163

■ Les paramètres papier du pilote de l'imprimante sont incorrects.

Solutions

Assurez-vous que les paramètres de format et de type de papier du pilote de l'imprimante correspondent au format et au type réels du papier chargé dans l'imprimante.

Le papier est entraîné de travers

Envisagez les possibilités suivantes.

■ Le papier est gondolé.

Solutions

Si le papier gondole ou si ses bords sont pliés, il peut toucher la tête d'impression et d'être alimenté à un certain angle.

Placez le papier sur une surface plane pour voir s'il est gondolé. Si c'est le cas, aplatissez-le.

■ Le papier n'est pas chargé correctement.

Solutions

Chargez le papier dans le bon sens et faites glisser le guide latéral contre le bord du papier.

➔ « Chargement de papier dans le chargeur d'alimentation papier à l'arrière » à la page 29

Plusieurs feuilles de papier sont entraînées en même temps

Envisagez les possibilités suivantes.

■ Le papier est humide ou mouillé.

Solutions

Chargez du papier neuf.

■ L'électricité statique colle les feuilles de papier ensemble.

Solutions

Éventez le papier avant de le charger. Si le papier n'est toujours pas entraîné, chargez les feuilles une par une.

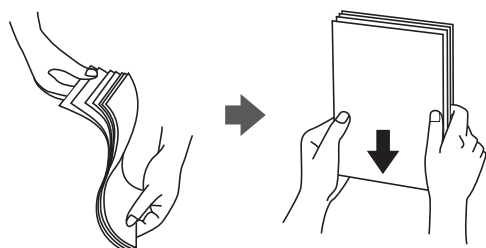

■ Plusieurs feuilles de papier sont entraînées en même temps pendant une impression recto verso manuelle.

Solutions

Retirez tout le papier présent dans la source avant de recharger le papier.

Une erreur de manque de papier se produit

■ Le papier n'est pas chargé au centre du chargeur de papier arrière.

Solutions

Si une erreur de manque de papier survient malgré la présence de papier chargé dans le chargeur de papier arrière, rechargez le papier au centre du chargeur de papier arrière.

La qualité d'impression, de copie et de numérisation est mauvaise

La qualité d'impression est mauvaise

Des bandes ou des couleurs inattendues apparaissent, ou certaines couleurs sont manquantes

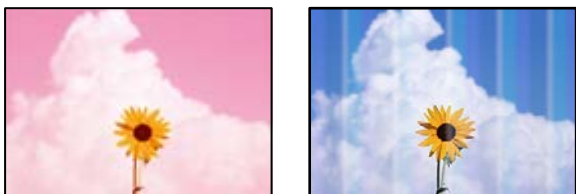

■ Il est possible que les buses de la tête d'impression soient obstruées.

Solutions

Utilisez la fonction **Réglage de la qualité d'impression**.. Si vous n'avez pas utilisé l'imprimante pendant une longue période, les buses des têtes d'impression peuvent être obstruées et les gouttes d'encre peuvent ne pas être libérées.

- ➔ « Réglage de la qualité d'impression » à la page 69
- ➔ « Vérification et nettoyage de la tête d'impression » à la page 71

L'impression avec l'encre noire est médiocre

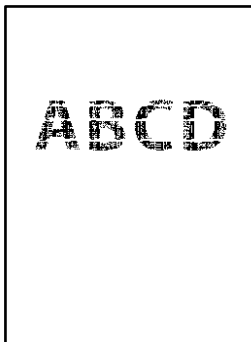

■ Il est possible que les buses de la tête d'impression soient obstruées.

Solutions

- Utilisez la fonction **Réglage de la qualité d'impression**.. Si vous n'avez pas utilisé l'imprimante pendant une longue période, les buses des têtes d'impression peuvent être obstruées et les gouttes d'encre peuvent ne pas être libérées.
 - « Réglage de la qualité d'impression » à la page 69

- Si vous ne parvenez pas à résoudre le problème en nettoyant la tête, vous pouvez tout de même imprimer à l'aide d'un mélange des encres de couleur afin de créer un noir composite. Pour cela, modifiez les paramètres suivants dans Windows.

Cliquez sur **Paramètres étendus** au niveau de l'onglet **Utilitaire** du pilote d'impression. Si vous sélectionnez **Utiliser un mélange d'encres de couleur pour créer du noir**, vous pouvez imprimer en qualité **Standard** si le paramètre **Type de papier** est réglé sur **Papier ordinaire** ou **Enveloppe**.

Veillez noter que cette opération ne résoudra pas l'obstruction des buses. Pour déboucher les buses, contactez l'assistance Epson.

➔ [« Contacter l'assistance Epson » à la page 186](#)

Des bandes colorées apparaissent à intervalles de 2.5 cm (1.0 po.)



L'une des situations suivantes peut être la cause.

■ Le type de papier ne correspond pas au papier chargé.

Solutions

Sélectionnez le paramètre de type de papier adapté en fonction du type de papier chargé dans l'imprimante.

■ La qualité d'impression est réglée sur une valeur trop basse.

Solutions

Lors de l'impression sur du papier ordinaire, sélectionnez un paramètre de qualité plus élevé.

- Windows

Sélectionnez **Supérieure** au niveau de **Qualité** dans l'onglet **Principal** du pilote d'impression.

- Mac OS

Réglez **Qualité** sur **Fine** dans le menu **Configuration Imprimante** de la boîte de dialogue d'impression.

■ La position de la tête d'impression n'est pas alignée.

Solutions

Alignez la tête d'impression.

- Windows

Cliquez sur **Alignement des têtes** au niveau de l'onglet **Utilitaire** du pilote d'impression.

Mac OS

Sélectionnez **Préférences système** (ou **Paramètres système**) dans le menu Apple > **Imprimantes et scanners** (ou **Impression et numérisation** ou **Impression et fax**), puis sélectionnez l'imprimante.

Cliquez sur **Options et consommables** > **Utilitaire** > **Ouvrir l'utilitaire de l'imprimante**, puis cliquez sur **Alignement des têtes**.

➔ « Réglage de la qualité d'impression » à la page 69

Impressions floues, bandes verticales ou problème d'alignement



enthalten alle
Aufdruck. W
↓ 5008 "Regel

Envisagez les possibilités suivantes. Vérifiez les causes et suivez les solutions dans l'ordre de haut en bas.

■ La position de la tête d'impression n'est pas alignée.

Solutions

Alignez la tête d'impression.

Windows

Cliquez sur **Alignement des têtes** au niveau de l'onglet **Utilitaire** du pilote d'impression.

Mac OS

Sélectionnez **Préférences système** (ou **Paramètres système**) dans le menu Apple > **Imprimantes et scanners** (ou **Impression et numérisation** ou **Impression et fax**), puis sélectionnez l'imprimante.

Cliquez sur **Options et consommables** > **Utilitaire** > **Ouvrir l'utilitaire de l'imprimante**, puis cliquez sur **Alignement des têtes**.

➔ « Réglage de la qualité d'impression » à la page 69

■ Le paramètre d'impression bidirectionnelle est activé.

Solutions

Si la qualité d'impression ne s'améliore pas, même après avoir aligné la tête d'impression, désactivez le paramètre bidirectionnel.

Lors de l'impression bidirectionnelle (ou à haute vitesse), la tête d'impression imprime tout en se déplaçant dans les deux sens et il est possible que les lignes verticales ne soient pas alignées.

La désactivation de ce paramètre peut réduire la vitesse d'impression, mais améliorera la qualité d'impression.

Windows

Désélectionnez **Impression bidirectionnelle** au niveau de l'onglet **Plus d'options** du pilote d'impression.

❑ Mac OS

Sélectionnez **Préférences système** (ou **Paramètres système**) dans le menu Apple > **Imprimantes et scanners** (ou **Impression et numérisation, Impression et fax**), puis sélectionnez l'imprimante. Cliquez sur **Options et fournitures** > **Options** (ou **Pilote**). Sélectionnez **Non** pour le paramètre **Impression bidirectionnelle**.

Les tirages sont vierges

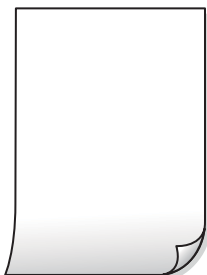

■ Il est possible que les buses de la tête d'impression soient obstruées.

Solutions

Utilisez la fonction **Réglage de la qualité d'impression**. Si vous n'avez pas utilisé l'imprimante pendant une longue période, les buses des têtes d'impression peuvent être obstruées et les gouttes d'encre peuvent ne pas être libérées.

➔ « [Réglage de la qualité d'impression](#) » à la page 69

➔ « [Vérification et nettoyage de la tête d'impression](#) » à la page 71

■ Les paramètres d'impression ne correspondent pas au format du papier chargé.

Solutions

Modifiez les paramètres d'impression pour correspondre à la taille du papier chargé dans le bac. Chargez dans l'imprimante du papier qui correspond aux paramètres d'impression.

■ Plusieurs feuilles de papier sont entraînées dans l'imprimante à la fois.

Solutions

Reportez-vous à ce qui suit pour empêcher que plusieurs feuilles de papier ne soient entraînées dans l'imprimante à la fois.

➔ « [Plusieurs feuilles de papier sont entraînées en même temps](#) » à la page 116

Imprimé à un certain angle



■ Le papier est gondolé.

Solutions

Si le papier gondole ou si ses bords sont pliés, il peut toucher la tête d'impression et d'être alimenté à un certain angle.

Placez le papier sur une surface plane pour voir s'il est gondolé. Si c'est le cas, aplatissez-le.

■ Le papier n'est pas chargé correctement.

Solutions

Chargez le papier dans le bon sens et faites glisser le guide latéral contre le bord du papier.

➔ « [Chargement de papier dans le chargeur d'alimentation papier à l'arrière](#) » à la page 29

Le papier est taché ou éraflé



Envisagez les possibilités suivantes.

■ Le papier n'est pas chargé correctement.

Solutions

Si des bandes horizontales (perpendiculaires au sens d'impression) apparaissent ou si la partie supérieure ou inférieure du papier est tachée, chargez le papier dans le bon sens et faites glisser les guides latéraux contre les bords du papier.

➔ « [Chargement de papier dans le chargeur d'alimentation papier à l'arrière](#) » à la page 29

■ Le trajet du papier est sale.

Solutions

Si des bandes verticales (parallèles au sens d'impression) apparaissent ou si le papier est taché, nettoyez le trajet du papier.

➔ « [Nettoyage du trajet du papier en cas de traces d'encre](#) » à la page 76

■ Le papier est gondolé.

Solutions

Placez le papier sur une surface plane pour voir s'il est gondolé. Si c'est le cas, aplatissez-le.

■ La tête d'impression frotte contre la surface du papier.

Solutions

Lors de l'impression sur du papier épais, la tête d'impression est proche de la surface d'impression et peut engendrer une éraflure du papier. Dans ce cas, activez le paramètre de réduction d'éraflure. Si vous activez cette fonctionnalité, la qualité d'impression peut décliner ou la vitesse d'impression peut être réduite.

Windows

Windows

Cliquez sur **Paramètres étendus** au niveau de l'onglet **Utilitaire** du pilote d'impression, puis sélectionnez **Papier grainé court**.

Mac OS

Sélectionnez **Préférences système** (ou **Paramètres système**) dans le menu Apple > **Imprimantes et scanners** (ou **Impression et numérisation** ou **Impression et fax**), puis sélectionnez l'imprimante. Cliquez sur **Options et fournitures** > **Options** (ou **Pilote**). Sélectionnez **Oui** pour le paramètre **Papier épais et enveloppes**.

■ Le verso du papier a été imprimé avant que l'autre côté ne soit sec.

Solutions

Lorsque vous effectuez une impression recto verso manuelle, vérifiez que l'encre est complètement sèche avant de charger de nouveau du papier.

Les photos imprimées sont collantes



■ L'impression a été effectuée du mauvais côté du papier photo.

Solutions

Vérifiez que vous imprimez sur la face imprimable. En cas d'impression sur la mauvaise face du papier photo, vous devez nettoyer le trajet du papier.

➔ « [Nettoyage du trajet du papier en cas de traces d'encre](#) » à la page 76

Des images ou des photos sont imprimées dans des couleurs imprévues



Envisagez les possibilités suivantes.

■ Il est possible que les buses de la tête d'impression soient obstruées.

Solutions

Utilisez la fonction **Réglage de la qualité d'impression**. Si vous n'avez pas utilisé l'imprimante pendant une longue période, les buses des têtes d'impression peuvent être obstruées et les gouttes d'encre peuvent ne pas être libérées.

➔ « [Réglage de la qualité d'impression](#) » à la page 69

➔ « [Vérification et nettoyage de la tête d'impression](#) » à la page 71

■ Une correction des couleurs a été appliquée.

Solutions

En cas d'impression depuis le pilote d'impression Windows, le paramètre d'ajustement automatique de photo Epson est appliqué par défaut en fonction du type de papier. Essayez de modifier le paramètre.

Dans l'onglet **Plus d'options**, sélectionnez **Perso.** dans **Correction des couleurs**, puis cliquez sur **Plus d'options**. Remplacez le paramètre **Correction de la scène** de **Automatique** par n'importe quelle autre option. Si la modification du paramètre ne fonctionne pas, utilisez un mode de correction des couleurs autre que **PhotoEnhance** dans **Couleur**.

➔ « [Réglage des couleurs d'impression](#) » à la page 51

Les couleurs des tirages diffèrent de celles à l'écran



■ Les couleurs du périphérique d'affichage n'ont pas été ajustées correctement.

Solutions

Les périphériques d'affichage tels que les écrans d'ordinateur possèdent leurs propres propriétés d'affichage. Si l'affichage est déséquilibré, l'image ne s'affiche pas avec la luminosité et les couleurs adéquates. Réglez les propriétés du périphérique. Procédez ensuite comme suit.

Windows

Accédez à la fenêtre du pilote d'impression, sélectionnez **Perso.** comme paramètre **Correction des couleurs** dans l'onglet **Plus d'options**, puis cliquez sur **Plus d'options**. Sélectionnez **Standard EPSON** pour le paramètre **Mode couleur**.

Mac OS

Accédez à la zone de dialogue d'impression. Sélectionnez **Options couleur** dans le menu contextuel, puis cliquez sur la flèche en regard **Avancé**. Sélectionnez **Standard EPSON** pour le paramètre **Mode**.

Le périphérique d'affichage reflète la lumière.

Solutions

Évitez un éclairage direct par le soleil et vérifiez l'image dans des conditions d'éclairage adaptées.

La résolution du périphérique d'affichage est élevée.

Solutions

Les couleurs peuvent différer de celles qui apparaissent sur les appareils mobiles dotés d'un écran haute résolution.

Le périphérique d'affichage et l'imprimante ne produisent pas les couleurs de la même manière.

Solutions

Les couleurs qui apparaissent à l'écran ne sont pas parfaitement identiques à celles qui sont imprimées sur papier, car le périphérique d'affichage et l'imprimante n'utilisent pas le même processus de rendu des couleurs. Ajustez les propriétés des couleurs jusqu'à ce qu'elles soient identiques.

Impression sans marges impossible



L'option sans marges n'est pas définie dans les paramètres d'impression.

Solutions

Sélectionnez le paramètre sans marges dans les paramètres d'impression. Si vous sélectionnez un type de papier qui ne prend pas en charge l'impression sans marges, vous ne pouvez pas sélectionner l'option **Sans marges**. Sélectionnez un type de papier qui prend en charge l'impression sans marges.

Windows

Sélectionnez **Sans marges** au niveau de l'onglet **Principal** du pilote d'impression.

Mac OS

Sélectionnez un format de papier sans marges dans **Taille papier**.

➔ « Papier pour impression sans marge » à la page 167

Les bords de l'image sont rognés lors de l'impression sans marges



■ L'image étant légèrement agrandie, les parties qui dépassent sont rognées.

Solutions

Sélectionnez un paramètre d'agrandissement moins élevé.

Windows

Cliquez sur **Configuration** à côté de la case à cocher **Sans marges** au niveau de l'onglet **Principal**, puis modifiez les paramètres.

Mac OS

Modifiez le paramètre **Extension** dans le menu **Configuration Imprimante** de la zone de dialogue d'impression.

■ Le rapport hauteur/largeur des données de l'image et de la taille du papier est différent.

Solutions

Si le rapport hauteur/largeur des données de l'image et de la taille du papier est différent, le côté long de l'image est rogné s'il dépasse le côté long du papier.

La position, la taille ou les marges de l'impression sont incorrectes

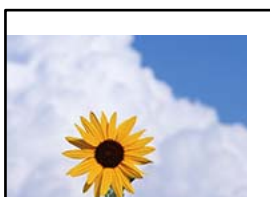

Envisagez les possibilités suivantes.

■ Le papier n'est pas chargé correctement.

Solutions

Chargez le papier dans le bon sens et faites glisser le guide latéral contre le bord du papier.

➔ « [Chargement de papier dans le chargeur d'alimentation papier à l'arrière](#) » à la page 29

■ Le format du papier est mal défini.

Solutions

Sélectionnez le paramètre de taille de papier adapté.

Les paramètres d'impression sont réglés pour inverser l'image horizontalement.

Solutions

Désactivez les paramètres d'images miroirs dans le pilote de l'imprimante ou l'application.

Windows

Désélectionnez **Image miroir** au niveau de l'onglet **Plus d'options** du pilote d'impression.

Mac OS

Désélectionnez **Image miroir** dans le menu **Configuration Imprimante** de la boîte de dialogue d'impression.

Motifs de mosaïque dans les impressions



Des images ou photos ont été imprimées à basse résolution.

Solutions

Si vous imprimez des images ou des photos, utilisez des données haute résolution. Si elles s'affichent bien sur un écran, les images provenant de sites Web ont souvent une faible résolution, ce qui peut diminuer la qualité d'impression.

La qualité de copie est médiocre

Couleur absente, apparition de bandes ou de couleurs inattendues sur les copies



Il est possible que les buses de la tête d'impression soient obstruées.

Solutions

Utilisez la fonction **Réglage de la qualité d'impression**. Si vous n'avez pas utilisé l'imprimante pendant une longue période, les buses des têtes d'impression peuvent être obstruées et les gouttes d'encre peuvent ne pas être libérées.

➔ « [Réglage de la qualité d'impression](#) » à la page 69

➔ « [Vérification et nettoyage de la tête d'impression](#) » à la page 71

Des bandes colorées apparaissent à intervalles de 2.5 cm (1.0 po.)



L'une des situations suivantes peut être la cause.

Le type de papier ne correspond pas au papier chargé.

Solutions

Sélectionnez le paramètre de type de papier adapté en fonction du type de papier chargé dans l'imprimante.

La position de la tête d'impression n'est pas alignée.

Solutions

Alignez la tête d'impression.

Windows

Cliquez sur **Alignement des têtes** au niveau de l'onglet **Utilitaire** du pilote d'impression.

Mac OS

Sélectionnez **Préférences système** (ou **Paramètres système**) dans le menu Apple > **Imprimantes et scanners** (ou **Impression et numérisation** ou **Impression et fax**), puis sélectionnez l'imprimante.

Cliquez sur **Options et consommables** > **Utilitaire** > **Ouvrir l'utilitaire de l'imprimante**, puis cliquez sur **Alignement des têtes**.

➔ « Réglage de la qualité d'impression » à la page 69

Copies floues, bandes verticales ou problème d'alignement



enthalten alle
Aufdruck. W
5008 "Regel

Envisagez les possibilités suivantes.

La position de la tête d'impression n'est pas alignée.

Solutions

Alignez la tête d'impression.

Windows

Cliquez sur **Alignement des têtes** au niveau de l'onglet **Utilitaire** du pilote d'impression.

❑ Mac OS

Sélectionnez **Préférences système** (ou **Paramètres système**) dans le menu Apple > **Imprimantes et scanners** (ou **Impression et numérisation** ou **Impression et fax**), puis sélectionnez l'imprimante.

Cliquez sur **Options et consommables** > **Utilitaire** > **Ouvrir l'utilitaire de l'imprimante**, puis cliquez sur **Alignement des têtes**.

➔ « Réglage de la qualité d'impression » à la page 69

Les tirages sont vierges

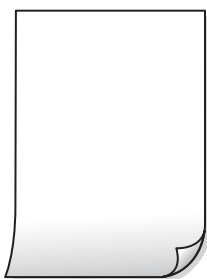

■ Il est possible que les buses de la tête d'impression soient obstruées.

Solutions

Utilisez la fonction **Réglage de la qualité d'impression**. Si vous n'avez pas utilisé l'imprimante pendant une longue période, les buses des têtes d'impression peuvent être obstruées et les gouttes d'encre peuvent ne pas être libérées.

➔ « Réglage de la qualité d'impression » à la page 69

➔ « Vérification et nettoyage de la tête d'impression » à la page 71

■ Plusieurs feuilles de papier sont entraînées dans l'imprimante à la fois.

Solutions

Reportez-vous à ce qui suit pour empêcher que plusieurs feuilles de papier ne soient entraînées dans l'imprimante à la fois.

➔ « Plusieurs feuilles de papier sont entraînées en même temps » à la page 116

Le papier est taché ou éraflé



Envisagez les possibilités suivantes.

■ Le papier n'est pas chargé correctement.

Solutions

Si des bandes horizontales (perpendiculaires au sens d'impression) apparaissent ou si la partie supérieure ou inférieure du papier est tachée, chargez le papier dans le bon sens et faites glisser les guides latéraux contre les bords du papier.

➔ « Chargement de papier dans le chargeur d'alimentation papier à l'arrière » à la page 29

■ Le trajet du papier est sale.

Solutions

Si des bandes verticales (parallèles au sens d'impression) apparaissent ou si le papier est taché, nettoyez le trajet du papier.

➔ « Nettoyage du trajet du papier en cas de traces d'encre » à la page 76

■ Le papier est gondolé.

Solutions

Placez le papier sur une surface plane pour voir s'il est gondolé. Si c'est le cas, aplatissez-le.

La position, le format ou les marges de la copie sont incorrects



Envisagez les possibilités suivantes.

■ Le papier n'est pas chargé correctement.

Solutions

Chargez le papier dans le bon sens et faites glisser le guide latéral contre le bord du papier.

➔ « Chargement de papier dans le chargeur d'alimentation papier à l'arrière » à la page 29

■ Les originaux ne sont pas positionnés correctement.

Solutions

- Assurez-vous que l'original est placé correctement par rapport aux marques d'alignement.
- Si le bord de l'image numérisée manque, éloignez légèrement le document original du bord de la vitre du scanner.

➔ « Positionnement des originaux » à la page 33

■ La vitre du scanner présente de la poussière ou de la saleté.

Solutions

Lorsque vous placez les originaux sur la vitre d'exposition, enlevez la poussière ou la saleté collée sur les originaux, puis nettoyez la vitre du scanner. En cas de poussière ou de taches sur la vitre, il est possible que la poussière ou les taches soient incluses dans la zone de copie, ce qui entraîne une position de copie incorrecte ou une réduction des images.

■ Le format du papier est mal défini.

Solutions

Sélectionnez le paramètre de taille de papier adapté.

Apparition de couleurs irrégulières, de taches, points ou lignes droites sur l'image copiée



Envisagez les possibilités suivantes.

■ Le trajet du papier est sale.

Solutions

Pour nettoyer le trajet du papier, chargez et éjectez le papier sans imprimer.

➔ « [Nettoyage du trajet du papier en cas de traces d'encre](#) » à la page 76

■ La vitre du scanner ou les originaux présentent de la poussière ou de la saleté.

Solutions

Retirez la poussière ou la saleté des originaux et nettoyez la vitre du scanner.

➔ « [Nettoyage de la Vitre du scanner](#) » à la page 76

■ L'original a été plaqué avec trop de force.

Solutions

Si vous appuyez trop fort, les images pourraient être floues, tâchées ou parsemées de points.

N'appuyez pas trop fort sur les originaux ni sur le capot de documents.

Des motifs moirés (hachures croisées) apparaissent sur l'image copiée

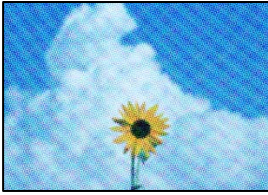

Si l'original est un document imprimé comme un magazine ou un catalogue, des points apparaissent avec un effet de moiré.

Solutions

Modifiez légèrement l'inclinaison du document original.

Une image du verso du document original apparaît sur l'image copiée



Envisagez les possibilités suivantes.

Lorsque vous numérisez des originaux, les images présentes sur le verso peuvent être numérisées en même temps.

Solutions

Placez l'original contre la vitre du scanner, puis recouvrez-le d'une feuille de papier noir.

→ « Mise en place des originaux contre la vitre du scanner » à la page 34

Problèmes relatifs aux images numérisées

Les couleurs de l'image numérisée ne sont pas homogènes, sont sales ou contiennent des taches



■ La vitre du scanner ou les originaux présentent de la poussière ou de la saleté.

Solutions

Retirez la poussière ou la saleté des originaux et nettoyez la vitre du scanner.

➔ « [Nettoyage de la Vitre du scanner](#) » à la page 76

■ L'original a été plaqué avec trop de force.

Solutions

Si vous appuyez trop fort, les images pourraient être floues, tâchées ou parsemées de points.

N'appuyez pas trop fort sur les originaux ni sur le capot de documents.

Apparition d'un décalage dans l'arrière-plan des images numérisées



■ Lorsque vous numérisez des originaux, les images présentes sur le verso peuvent être numérisées en même temps.

Solutions

Lorsque vous numérisez depuis la vitre du scanner, placez un sous-main ou papier noir sur l'original.

Impossible de numériser la bonne zone

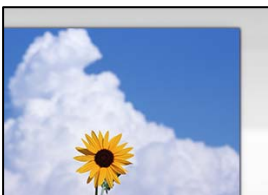

■ Les originaux ne sont pas positionnés correctement.

Solutions

- Assurez-vous que l'original est placé correctement par rapport aux marques d'alignement.
- Si le bord de l'image numérisée manque, éloignez légèrement le document original du bord de la vitre du scanner.

➔ « [Positionnement des originaux](#) » à la page 33

La vitre du scanner présente de la poussière ou de la saleté.

Solutions

Retirez les débris ou la poussière de la vitre du scanner et du couvercle du document. Si de la salissure ou de la poussière se trouvent autour de l'original, la plage de numérisation s'étend pour l'inclure.

➔ « Nettoyage de la Vitre du scanner » à la page 76

Lorsque vous numérisez plusieurs originaux à l'aide d'Epson ScanSmart, l'espace entre chacun d'entre eux est insuffisant.

Solutions

Assurez-vous qu'il existe un espace d'au moins 20 mm (0,8 pouces) entre les originaux si vous en placez plusieurs sur la vitre du scanner.

➔ « Numérisation de plusieurs photos à la fois » à la page 66

Impossible de résoudre les problèmes liés à l'image numérisée

Vérifiez les éléments suivants si vous avez essayé toutes les solutions, mais que vous n'avez pas résolu votre problème.

Les paramètres du logiciel de numérisation posent problème.

Solutions

Utilisez Epson Scan 2 Utility pour réinitialiser les paramètres du logiciel du scanner.

Remarque:

Epson Scan 2 Utility est une application fournie avec le logiciel du scanner.

Remarque:

*Sous Windows Server, vérifiez que la fonction **Expérience utilisateur** est installée.*

1. Lancez l'Epson Scan 2 Utility.
 - Windows 11
Cliquez sur le bouton Démarrer, puis sélectionnez **Toutes les applications > EPSON > Epson Scan 2 Utility**.
 - Windows 10/Windows Server 2022/Windows Server 2019/Windows Server 2016
Cliquez sur le bouton Démarrer, puis sélectionnez **EPSON > Epson Scan 2 Utility**.
 - Windows 8.1/Windows 8/Windows Server 2012 R2/Windows Server 2012
Entrez le nom de l'application dans l'icône Rechercher, puis sélectionnez l'icône affichée.
 - Windows 7/Windows Server 2008 R2/Windows Server 2008
Cliquez sur le bouton Démarrer et sélectionnez **Tous les programmes > EPSON > Epson Scan 2 > Epson Scan 2 Utility**.
 - Mac OS
Sélectionnez **Aller > Applications > Epson Software > Epson Scan 2 Utility**.
2. Sélectionnez l'onglet **Autre**.
3. Cliquez sur **Réinitialiser**.

Si l'initialisation ne résout pas le problème, désinstallez puis réinstallez le logiciel du scanner.

➔ « Installation séparée des applications » à la page 82

Impossible de sélectionner le type de papier ou la source de papier dans le pilote d'impression

Un pilote d'imprimante authentique Epson n'a pas été installé.

Solutions

Si un pilote d'imprimante Epson authentique (EPSON XXXXX) n'a pas été installé, les fonctions disponibles sont limitées. Nous vous recommandons d'utiliser un pilote d'imprimante Epson authentique.

Vérifier le statut des voyants et de l'imprimante

Les voyants du panneau de commande indiquent l'état de l'imprimante.

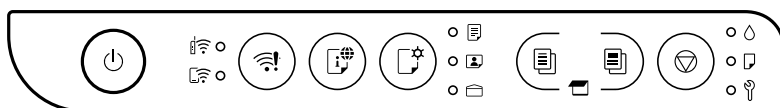

Statut normal

● : allumé

Voyant	Statut
	L'imprimante est connectée à un réseau sans fil (Wi-Fi).
	L'imprimante est connectée à un réseau sans fil (Wi-Fi) en mode Wi-Fi Direct (Simple AP).
 	L'imprimante est réglée pour imprimer sur le papier indiqué par le voyant. Ce paramètre est uniquement utilisé lors de l'impression avec AirPrint ou Mopria, vous pouvez donc ignorer ce voyant lorsque vous imprimez avec d'autres méthodes. Pour en savoir plus, reportez-vous à la description du bouton . « Touches et fonctions » à la page 21



















Statut d'erreur

















En cas d'erreur, le voyant s'allume ou clignote. Si vous utilisez l'imprimante avec un ordinateur, les détails de l'erreur sont affichés sur l'écran de l'ordinateur.



●/● : allumé

: clignotement

Voyant	Statut	Solutions
	Une erreur de connexion Wi-Fi est survenue.	Appuyez sur la touche pour effacer l'erreur et réessayez.

Voyant	Statut	Solutions
	Il est possible que le chargement d'encre initial ne soit pas terminé.	Reportez-vous à l'affiche <i>Démarrez ici</i> pour terminer le chargement d'encre initial.
	Aucune feuille de papier n'est chargée ou plusieurs feuilles ont été entraînées en même temps.	Chargez du papier et appuyez sur la touche  ou  .
	Un bourrage papier est survenu.	Retirez le papier et appuyez sur la touche  ou  Si l'erreur de bourrage papier persiste après le retrait du papier et la mise hors tension puis sous tension, du papier supplémentaire peut être coincé à l'intérieur de l'imprimante. Chargez du papier de format A4 ou Lettre dans le bac d'alimentation papier à l'arrière, bord court en premier, puis appuyez sur la touche  ou  pour retirer le papier à l'intérieur. « Retrait du papier coincé » à la page 139 Si l'erreur persiste, contactez l'assistance Epson.
	Le boîtier de maintenance est bientôt en fin de vie.	Le voyant continuera à clignoter jusqu'à ce que le boîtier de maintenance soit remplacé. Vous pouvez continuer à imprimer jusqu'à ce que les voyants  et  clignotent alternativement.
 	<input type="checkbox"/> L'imprimante n'a pas été éteinte correctement.* <input type="checkbox"/> L'imprimante a été éteinte pendant son fonctionnement. Par conséquent, les buses peuvent avoir séché et être bouchées. * Le courant a été coupé au niveau d'une multiprise ou d'un disjoncteur, la prise a été débranchée, ou une panne électrique est survenue.	<input type="checkbox"/> Appuyez sur la touche  ou  pour effacer l'erreur, puis appuyez sur la touche  pour annuler toutes les tâches d'impression en attente. Nous vous recommandons d'effectuer une vérification des buses. « Vérification et nettoyage de la tête d'impression » à la page 71 <input type="checkbox"/> Veillez à appuyer sur la touche  pour éteindre l'imprimante.

Voyant	Statut	Solutions
	<p>Clignotement alternatif :</p> <p>Le tampon encreur d'impression sans marges est presque en fin de vie.</p>	<p>Le tampon encreur d'impression sans marges*1*2 doit être remplacé.</p> <p>Contactez Epson ou un fournisseur de services Epson agréé pour remplacer le tampon encreur pour impression sans marges. L'utilisateur ne peut pas procéder lui-même à l'entretien de cette pièce.</p> <p>Si un message indiquant que vous pouvez poursuivre l'impression s'affiche sur l'ordinateur ou l'appareil mobile, appuyez sur la touche  ou  pour poursuivre l'impression. Les voyants cessent alors de clignoter. Ils recommenceront cependant à clignoter à intervalles réguliers jusqu'au remplacement du tampon encreur.</p> <p>L'impression sans marges n'est pas disponible, mais il est possible d'imprimer avec une marge.</p>
	<p>Clignotement simultané :</p> <p>Un tampon encreur est (quasiment) en fin de vie.</p>	<p>Le tampon encreur doit être remplacé. Contactez Epson ou un fournisseur de services Epson agréé pour remplacer le tampon encreur. Les tampons encreurs ne sont pas des pièces réparables par l'utilisateur.</p> <p>Consultez le message affiché sur l'ordinateur ou l'appareil mobile et appuyez sur la touche  ou  pour effacer l'erreur ou continuer le nettoyage.</p> <p>Si le tampon encreur a atteint la fin de sa durée de vie, vous ne pouvez plus effectuer de nettoyage. Les impressions peuvent toujours être effectuées mais la qualité des impressions ne peut pas être garantie.</p>
	<p>Clignotement alternatif :</p> <p>L'un des problèmes suivants est survenu :</p> <ul style="list-style-type: none"> <input type="checkbox"/> Le Nettoyage de l'encre à haut débit ou le nettoyage ne peut pas être effectué car il n'y a pas assez d'espace libre dans le boîtier de maintenance. <input type="checkbox"/> Le boîtier de maintenance n'est pas installé correctement. <input type="checkbox"/> Le boîtier de maintenance est en fin de vie. 	<p>Procédez de l'une des manières suivantes.</p> <p>Lors de l'exécution du Nettoyage de l'encre à haut débit ou du nettoyage :</p> <ul style="list-style-type: none"> <input type="checkbox"/> Remplacez le boîtier de maintenance, appuyez sur la touche  ou  pour effacer l'erreur, puis réessayez. <input type="checkbox"/> Appuyez sur la touche  ou  pour effacer l'erreur, si vous ne pouvez pas remplacer le boîtier de maintenance immédiatement. Les impressions peuvent toujours être effectuées mais la qualité des impressions ne peut pas être garantie. Si l'erreur persiste, remplacez le boîtier de maintenance, puis appuyez sur la touche  ou . <p>Autre que ce qui précède :</p> <p>Réinstallez le boîtier de maintenance correctement, puis appuyez sur la touche  ou . Si l'erreur persiste, remplacez le boîtier de maintenance, puis appuyez sur la touche  ou .</p>

Voyant	Statut	Solutions
Tous les voyants s'allument sauf le voyant  .	L'imprimante a démarré en mode de récupération, car la mise à jour du micrologiciel a échoué.	<p>Procédez comme suit pour tenter à nouveau de mettre le micrologiciel à jour.</p> <p>1. Connectez l'ordinateur à l'imprimante avec un câble USB.</p> <p>! Important:</p> <ul style="list-style-type: none"> <input type="checkbox"/> En mode de récupération, vous ne pouvez pas mettre le micrologiciel à jour via une connexion réseau. Vous ne pouvez utiliser qu'une connexion USB. <input type="checkbox"/> Utilisez un câble USB 2.0 de type A-B. Vous pouvez également utiliser un câble USB 3.0 pour certains modèles. <p>2. Téléchargez la dernière version du micrologiciel sur votre ordinateur à partir du site Web local d'Epson, puis démarrez la mise à jour.</p>
Tous les voyants clignotent y compris le voyant  .	Une erreur est survenue au niveau de l'imprimante.	<p>Retirez tout le papier restant à l'intérieur de l'imprimante. Éteignez, puis rallumez l'imprimante.</p> <p>Si l'erreur persiste après avoir éteint et rallumé l'imprimante, contactez l'assistance Epson.</p>

*1: **Remarque pour les utilisateurs dans des régions hors des États-Unis, du Canada et de l'Amérique latine :** Au cours de certains cycles d'impression, une quantité minimale d'encre excédentaire peut être absorbée par le tampon encreur d'impression sans marge. Pour empêcher toute fuite depuis le tampon, le produit est conçu pour interrompre l'impression sans marge dès que le tampon atteint sa limite. La nécessité et la fréquence de cette procédure dépendent du nombre de pages que vous imprimez à l'aide de l'option d'impression sans marge. La nécessité de remplacer le tampon ne signifie pas que votre imprimante ne fonctionne plus conformément aux spécifications. L'imprimante vous informe lorsque le remplacement du tampon est nécessaire, mais seul un fournisseur de services Epson agréé peut réaliser cette opération. La garantie Epson ne couvre pas le coût de ce remplacement.

*2: **Remarque pour les utilisateurs aux États-Unis, au Canada et en Amérique latine :** Au cours de certains cycles d'impression, une quantité minimale d'encre excédentaire peut être absorbée par le tampon encreur d'impression sans marge. Pour empêcher toute fuite depuis le tampon, le produit est conçu pour interrompre l'impression sans marge dès que le tampon atteint sa limite. La nécessité et la fréquence de cette procédure dépendent du nombre de pages que vous imprimez à l'aide de l'option d'impression sans marge. La nécessité de remplacer le tampon ne signifie pas que votre imprimante ne fonctionne plus conformément aux spécifications. L'imprimante vous informe lorsque le remplacement du tampon est nécessaire, mais seul un fournisseur de services Epson agréé peut réaliser cette opération. Si cela se produit pendant la période de garantie standard du produit, le remplacement des tampons d'encre pour l'impression sans marge est couvert par la garantie standard.

Informations connexes

- ➔ « Le moment est venu de remplacer le boîtier de maintenance » à la page 147
- ➔ « Retrait du papier coincé » à la page 139
- ➔ « Contacter l'assistance Epson » à la page 186

Bourrage papier

Consultez l'erreur affichée sur le panneau de commande et suivez les instructions pour dégager le papier coincé, y compris les morceaux déchirés. Ensuite, supprimez l'erreur.

! *Important:*

- ❑ Retirez le papier coincé avec précaution. Si vous le retirez vigoureusement, vous risquez d'endommager l'imprimante.
- ❑ Lors du retrait du papier coincé de l'imprimante, évitez de l'incliner, de la placer verticalement ou de la renverser, faute de quoi de l'encre risque de fuir.

Retrait du papier coincé

! *Attention:*

Ne touchez jamais les touches du panneau de commande lorsque votre main se trouve à l'intérieur de l'imprimante. Si l'imprimante se met à fonctionner, vous pourriez être blessé. Veillez à ne pas toucher les parties saillantes, car elles pourraient également causer une blessure.

1. Retirez le papier coincé.

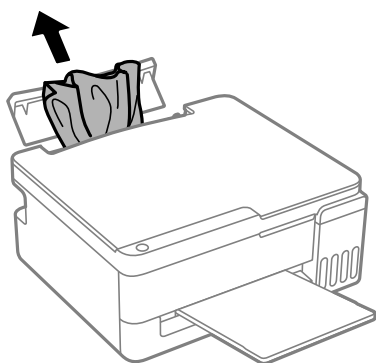

2. Ouvrez l'unité du scanner jusqu'à ce qu'un déclic soit émis.

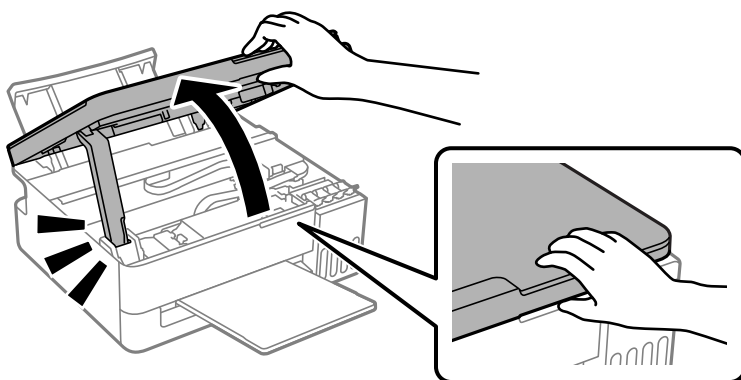

! *Attention:*

Veillez à ne pas coincer vos mains ou vos doigts lors de l'ouverture ou de la fermeture du scanner. Vous risqueriez de vous blesser.

! Important:

Ne touchez pas les pièces situées à l'intérieur de l'imprimante qui sont illustrées. Faute de quoi vous risquez de provoquer un dysfonctionnement.

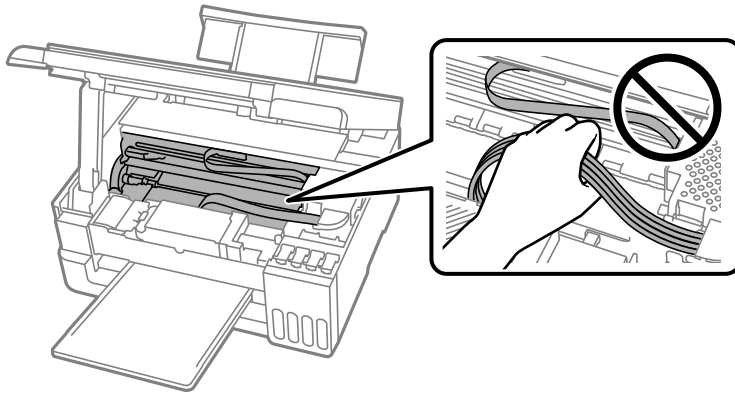

3. Retirez le papier coincé.

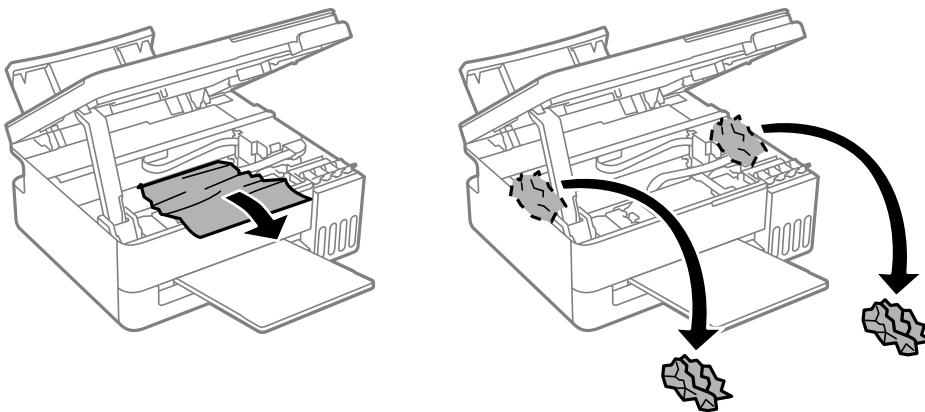

4. Fermez le scanner.

Pour votre sécurité, l'unité du scanner se ferme en deux temps.

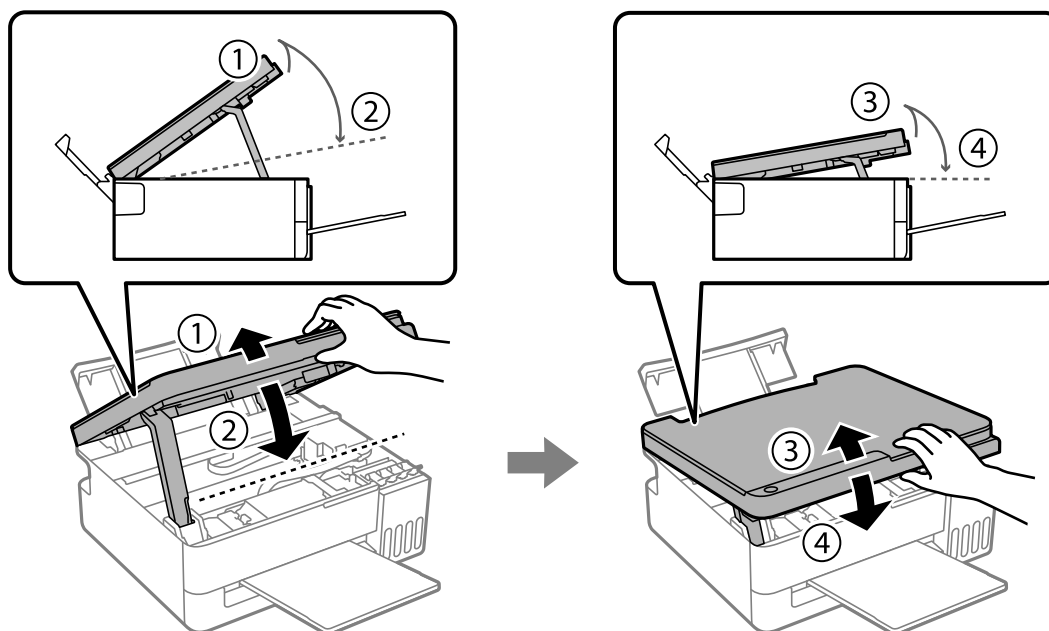

Remarque:



L'unité du scanner doit être complètement fermée avant de pouvoir être ouverte à nouveau.

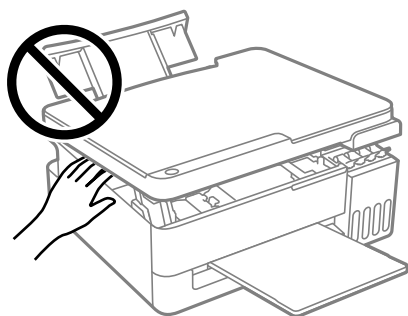

Important:

Ne touchez pas les pièces situées à l'intérieur de l'imprimante qui sont illustrées. Faute de quoi vous risquez de provoquer un dysfonctionnement.



L'erreur de bourrage papier n'est pas effacée

Retirez le papier et appuyez sur la touche  ou .

Si l'erreur de bourrage papier persiste après le retrait du papier et la mise hors tension puis sous tension, du papier supplémentaire peut être coincé à l'intérieur de l'imprimante. Chargez du papier de format A4 ou Lettre dans le bac d'alimentation papier à l'arrière, bord court en premier, puis appuyez sur la touche  ou  pour retirer le papier à l'intérieur.

« Retrait du papier coincé » à la page 139

Si l'erreur persiste, contactez l'assistance Epson.

Prévention des bourrages papier

Si des bourrages papier se produisent fréquemment, vérifiez les points suivants.

- Placez l'imprimante sur une surface plane et utilisez-la dans les conditions ambiantes recommandées.
[« Caractéristiques environnementales » à la page 180](#)
- Utilisez du papier pris en charge par cette imprimante.
[« Papiers disponibles et capacités » à la page 163](#)
- Veuillez observer les précautions de manipulation du papier.
[« Précautions de manipulation du papier » à la page 27](#)
- Chargez le papier dans le bon sens et faites glisser le guide latéral contre le bord du papier.
[« Chargement de papier dans le chargeur d'alimentation papier à l'arrière » à la page 29](#)
- Ne chargez pas plus de feuilles que le nombre indiqué pour le papier.
[« Papiers disponibles et capacités » à la page 163](#)
- Chargez une feuille de papier à la fois si vous avez chargé plusieurs feuilles de papier.
- Un objet étranger peut avoir tombé à l'intérieur de l'imprimante.
[« Si vous n'arrivez pas à éliminer un bourrage papier ou une erreur de papier » à la page 156](#)

Le moment est venu de remplir les cartouches d'encre

Précautions de manipulation des bouteilles d'encre

Lisez les consignes suivantes avant de remplir les réservoirs d'encre.

Précautions de stockage pour l'encre

- Maintenez les flacons d'encre à l'abri de la lumière directe du soleil.
- N'entreposez pas les flacons d'encre dans un endroit trop chaud ou trop froid.
- Epson vous recommande d'utiliser les bouteilles d'encre avant la date imprimée sur l'emballage.
- Lors du stockage ou du transport d'une bouteille d'encre, n'inclinez pas la bouteille et ne la soumettez pas à des impacts ou des changements de température. Faute de quoi de l'encre risque de fuir, même si le capuchon de la bouteille d'encre est bien fermé. Veillez à tenir la bouteille d'encre bien droite lorsque vous fermez le capuchon et à prendre des précautions pour éviter les fuites d'encre lors du transport de la bouteille, par exemple si elle est mise dans un sac.
- Lorsque vous sortez une bouteille d'encre d'un site de stockage au frais, laissez-la réchauffer à température ambiante pendant au moins trois heures avant de l'utiliser.
- N'ouvrez pas l'emballage de la bouteille d'encre avant d'être prêt à remplir le réservoir d'encre. La bouteille d'encre est emballée sous vide pour préserver sa fiabilité. Si vous déballez une bouteille d'encre longtemps avant de l'utiliser, il est possible que l'impression ne se déroule pas normalement.
- Dès qu'un flacon d'encre est ouvert, nous vous recommandons de l'utiliser dès que possible.

Précautions de manipulation pour le remplissage de l'encre

- Ne gardez pas une quantité d'encre faible trop longtemps pour des résultats d'impression optimum.

- Utilisez les bouteilles d'encre dont les références sont adaptées à cette imprimante.
- L'encre de cette imprimante doit être manipulée avec précaution. De l'encre peut être projetée lors du remplissage des réservoirs d'encre. Les taches d'encre présentes sur vos vêtements ou vos affaires peuvent être indélébiles.
- Évitez de presser les bouteilles d'encre ou de les secouer.
- Une utilisation prolongée de l'imprimante alors que le niveau d'encre se trouve sous la ligne inférieure peut endommager l'imprimante. Remplissez le réservoir d'encre jusqu'à la ligne supérieure lorsque l'imprimante n'est pas en fonctionnement. Pour afficher l'estimation correcte du niveau d'encre, réinitialiser le niveau d'encre après avoir rempli le réservoir.

Consommation d'encre

- Pour garantir les performances optimales des têtes d'impression, une certaine quantité d'encre provenant de tous les réservoirs d'encre est consommée pendant les opérations de maintenance, notamment lors du nettoyage de la tête d'impression. De l'encre peut également être utilisée lorsque vous allumez l'imprimante.
- Lorsque vous imprimez en monochrome ou en niveaux de gris, les encres couleur au lieu de l'encre noire peuvent être utilisées en fonction du paramètre de type de papier ou de qualité d'impression. Ceci est dû au fait que plusieurs encres couleur sont utilisées pour créer du noir.
- L'encre des bouteilles fournies avec l'imprimante est partiellement utilisée lors de la configuration initiale. Afin de produire des impressions de haute qualité, la tête d'impression est chargée d'encre. Ce processus unique consomme une certaine quantité d'encre, il est donc possible que ces bouteilles impriment moins de pages que les bouteilles d'encre suivantes.
- Les rendements indiqués peuvent varier en fonction des images imprimées, du type de papier utilisé, de la fréquence des impressions et des conditions environnementales, telles que la température.

Remplissage des réservoirs d'encre

1. Ouvrez l'unité du scanner jusqu'à ce qu'un déclic soit émis.

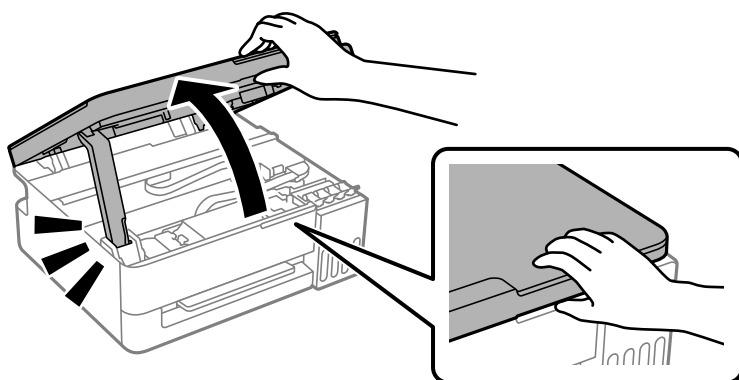

2. Ouvrez le capuchon du réservoir d'encre.

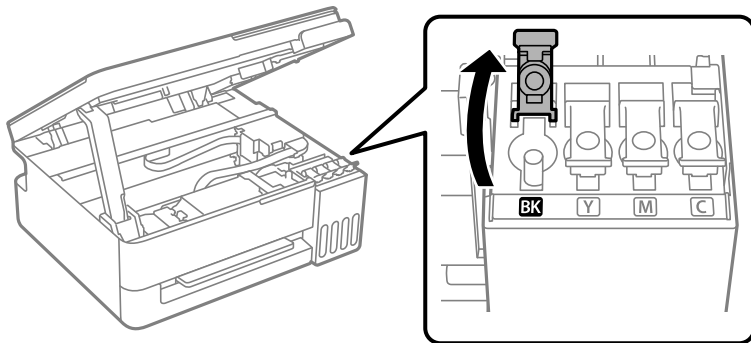

! Important:

Assurez-vous que la couleur du réservoir d'encre correspond à la couleur de l'encre que vous souhaitez ajouter.

3. Tenez le flacon d'encre verticalement et tournez doucement le capuchon pour le retirer.

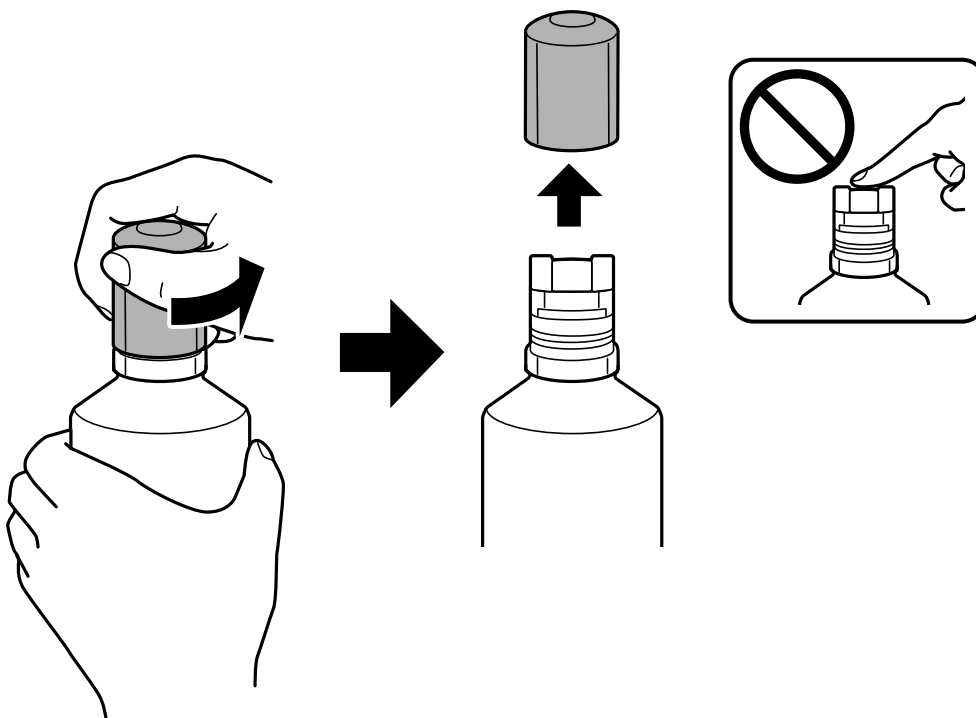

! Important:

- Epson vous recommande d'utiliser des bouteilles d'encre d'origine Epson.
- Veillez à ne pas renverser d'encre.
- Ne touchez pas le haut du flacon d'encre après avoir retiré le capuchon, ou vous risquez de vous salir les mains avec de l'encre.

4. Vérifiez la ligne supérieure (a) dans le réservoir d'encre.

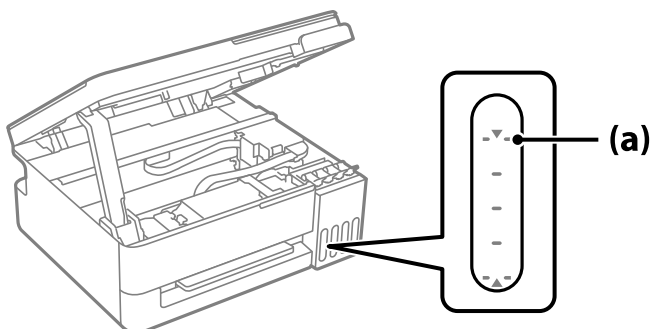

5. Alignez le sommet du flacon avec la goutlotte de remplissage, puis insérez-le dans celle-ci pour remplir l'encre jusqu'à ce qu'elle atteigne la ligne supérieure et que l'écoulement s'arrête automatiquement.

Lorsque vous insérez le flacon d'encre dans la goutlotte de remplissage de la bonne couleur, l'encre se déverse et le flux s'interrompt automatiquement lorsque le niveau d'encre atteint le trait supérieur.

En revanche, ne retirez pas et ne réinsérez pas le flacon d'encre si l'encre a atteint le trait supérieur, car de l'encre pourrait s'échapper ou l'imprimante pourrait être endommagée si le niveau d'encre dépasse la ligne supérieure.

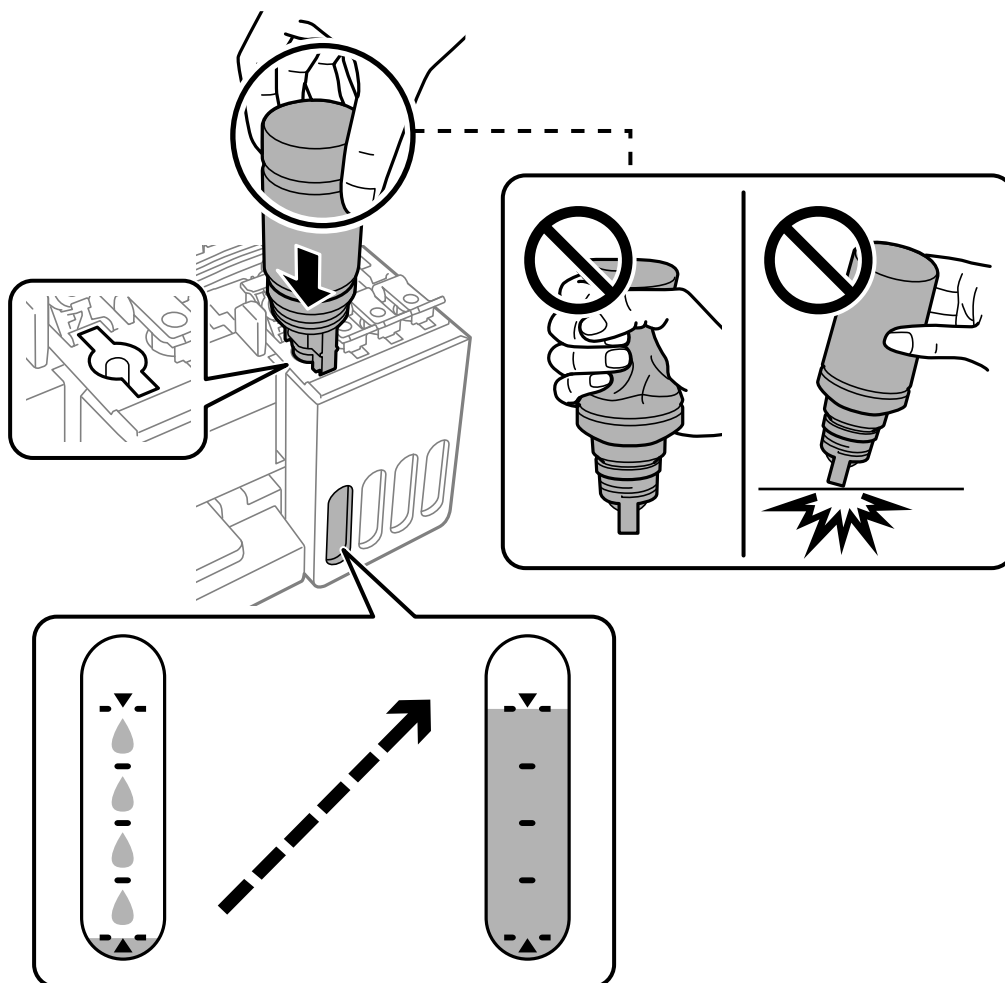

6. Lorsque vous avez terminé de remplir l'encre, retirez la bouteille d'encre.



Important:

Ne laissez pas le flacon d'encre inséré, il pourrait s'endommager ou de l'encre pourrait fuir.

Remarque:

S'il reste dans le flacon d'encre, refermez ce dernier avec le capuchon et rangez-le à la verticale pour une utilisation ultérieure.



7. Veillez à bien refermer le capuchon du réservoir d'encre.

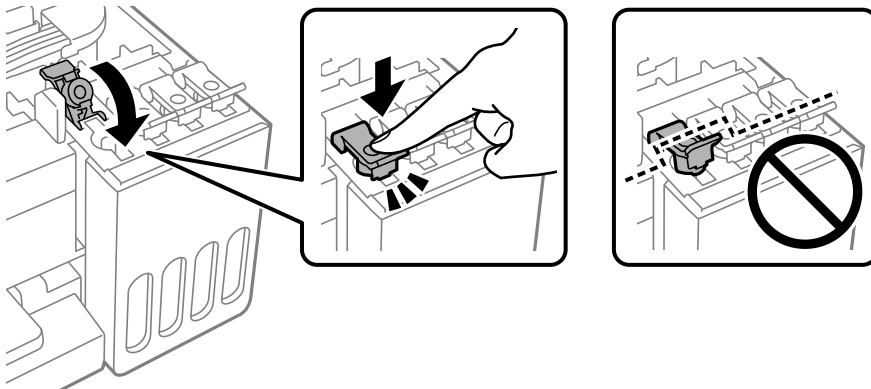

8. Fermez le scanner.

Pour votre sécurité, l'unité du scanner se ferme en deux temps.

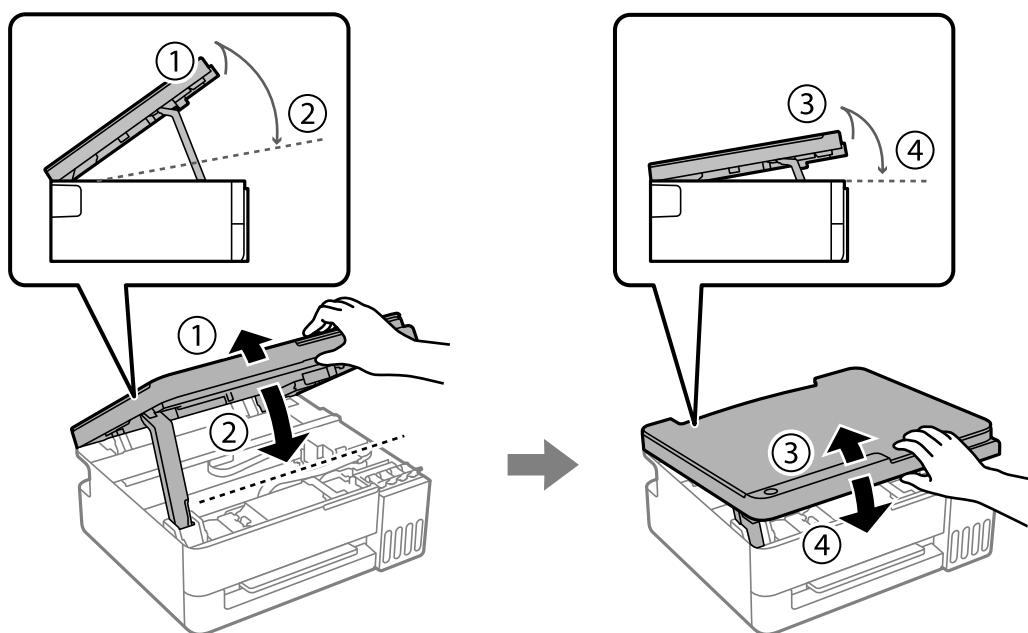

Remarque:

L'unité du scanner doit être complètement fermée avant de pouvoir être ouverte à nouveau.

Informations connexes

- ➔ « Précautions de manipulation des bouteilles d'encre » à la page 142
- ➔ « Codes des flacons d'encre » à la page 168

Le moment est venu de remplacer le boîtier de maintenance

Précautions de manipulation du boîtier de maintenance

Lisez les instructions suivantes avant de procéder au remplacement du boîtier de manipulation.

- Ne touchez pas aux parties indiquées sur l'illustration. Cela peut empêcher le fonctionnement normal et vous risquez d'être taché d'encre.

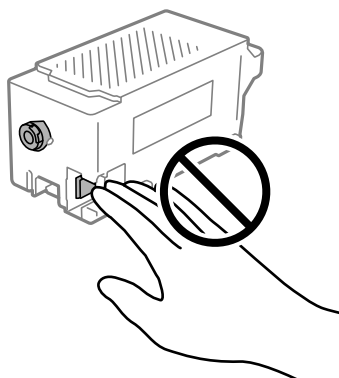

- Ne laissez pas tomber le boîtier de maintenance et ne l'exposez pas à des chocs violents.
- Ne remplacez pas le boîtier de maintenance au cours de l'impression, car cela pourrait provoquer une fuite.
- Ne retirez pas le boîtier de maintenance ni son couvercle (sauf lors de son remplacement) afin d'éviter tout risque de fuite.
- Lorsque le couvercle ne peut pas être rattaché, la boîte de maintenance peut ne pas être installée correctement. Retirez la boîte de maintenance et réinstallez-la.
- N'inclinez pas le boîtier de maintenance usagé avant de l'avoir placé dans le sac en plastique fermé hermétiquement, car cela pourrait provoquer une fuite.
- Ne touchez pas les ouvertures de la boîte de maintenance au risque de vous tacher avec de l'encre.
- Ne réutilisez pas un boîtier de maintenance qui a été retiré et laissé de côté pendant une longue période. L'encre contenue dans le boîtier se sera solidifiée, empêchant l'absorption d'encre supplémentaire.
- Maintenez le boîtier de maintenance à l'abri de la lumière directe du soleil.
- N'entreposez pas l'imprimante dans un endroit trop chaud ou trop froid.

Remplacement du boîtier de maintenance

Au cours de certains cycles d'impression, une infime quantité d'encre en surplus peut être récupérée dans le boîtier de maintenance. Pour éviter la fuite d'encre depuis le boîtier de maintenance, l'imprimante est conçue pour stopper l'impression lorsque la capacité d'absorption du boîtier de maintenance a atteint ses limites. La nécessité et la fréquence de cette procédure dépendent du nombre de pages imprimées, du type de support et du nombre de cycles de nettoyage effectués par l'imprimante. Remplacez le boîtier de maintenance lorsque vous y êtes invité. L'utilitaire Epson Status Monitor ou des voyants sur le panneau de configuration vous avertiront quand cet élément devra être remplacé. La nécessité de remplacer le boîtier ne signifie pas que votre imprimante ne fonctionne plus conformément aux spécifications. La garantie Epson ne couvre pas le coût de ce remplacement. L'utilisateur peut procéder lui-même à l'entretien de cette pièce.

Remarque:

Lorsque le boîtier de maintenance est plein, vous ne pouvez pas imprimer ou nettoyer la tête d'impression avant qu'il ne soit remplacé, et ce afin d'éviter toute fuite d'encre. Cependant, vous pouvez effectuer les opérations qui ne n'utilisent pas d'encre, comme la numérisation.

1. Retirez le boîtier de maintenance de remplacement de son emballage.

! *Important:*

Ne touchez pas la puce verte située sur le côté du boîtier de maintenance. Cela pourrait perturber le fonctionnement normal et l'impression.

Remarque:

Un sac transparent destiné au boîtier de maintenance usagé est fourni avec le nouveau boîtier de maintenance.

2. Ouvrez l'unité du scanner jusqu'à ce qu'un déclic soit émis.

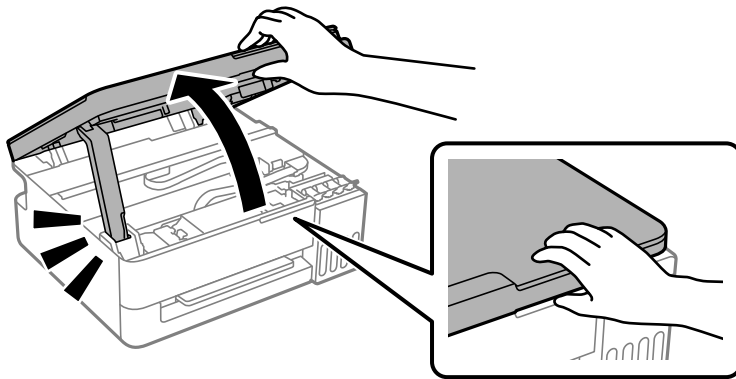

3. Enlevez le couvercle.

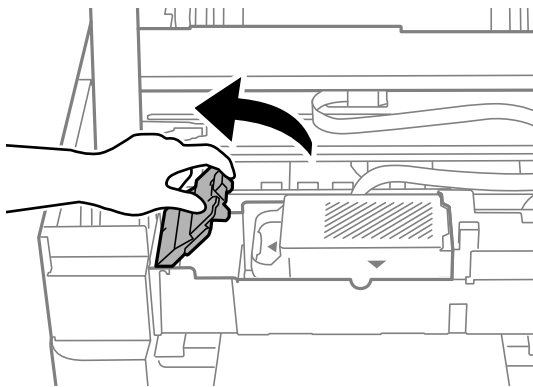

4. Retirez le boîtier de maintenance usé.

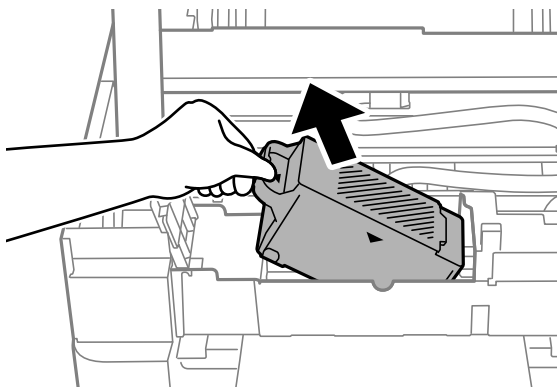

Remarque:

Ne tenez pas le boîtier de maintenance comme indiqué dans l'illustration suivante.

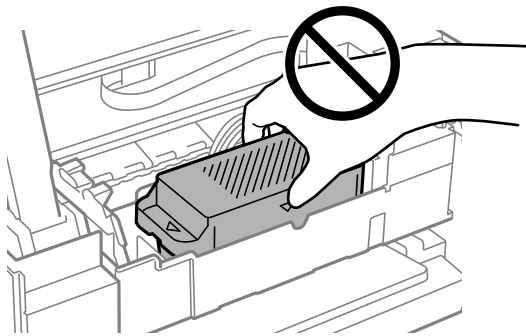

! Important:

Ne touchez pas aux parties indiquées sur l'illustration. Cela peut empêcher le fonctionnement normal et vous risquez d'être taché d'encre.

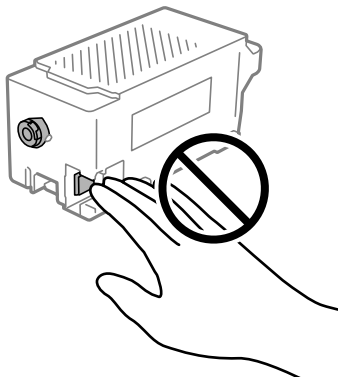

5. Placez le boîtier de maintenance usé dans le sachet transparent fourni avec le nouveau boîtier de maintenance et fermez le sachet hermétiquement.

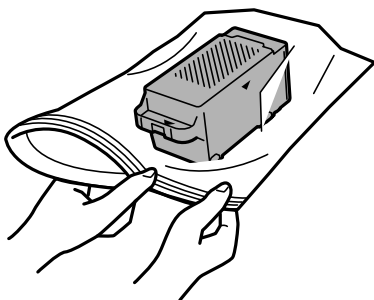

6. Insérez le nouveau boîtier de maintenance tout au fond de l'imprimante. Assurez-vous d'insérer la boîte dans la bonne direction.

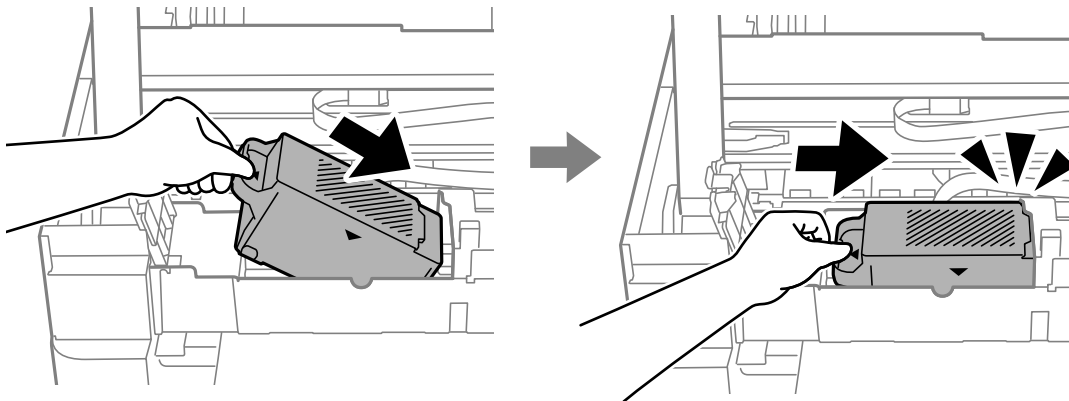

7. Remplacez le couvercle.

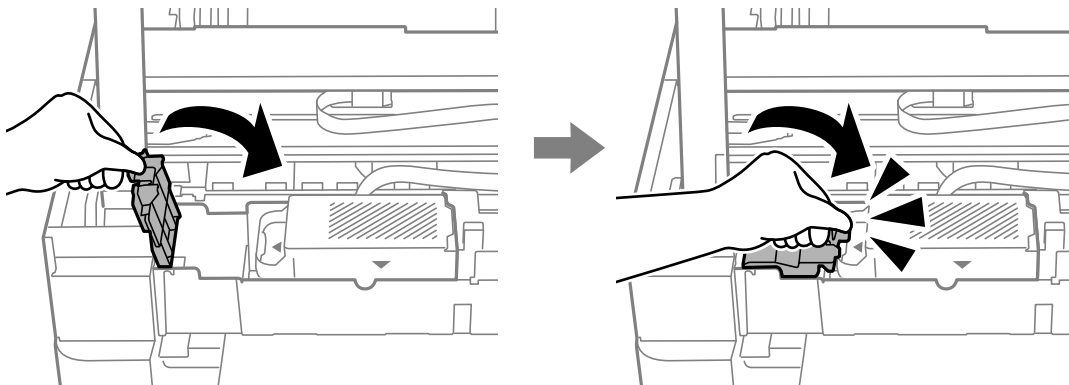

8. Fermez le scanner.

Pour votre sécurité, l'unité du scanner se ferme en deux temps.

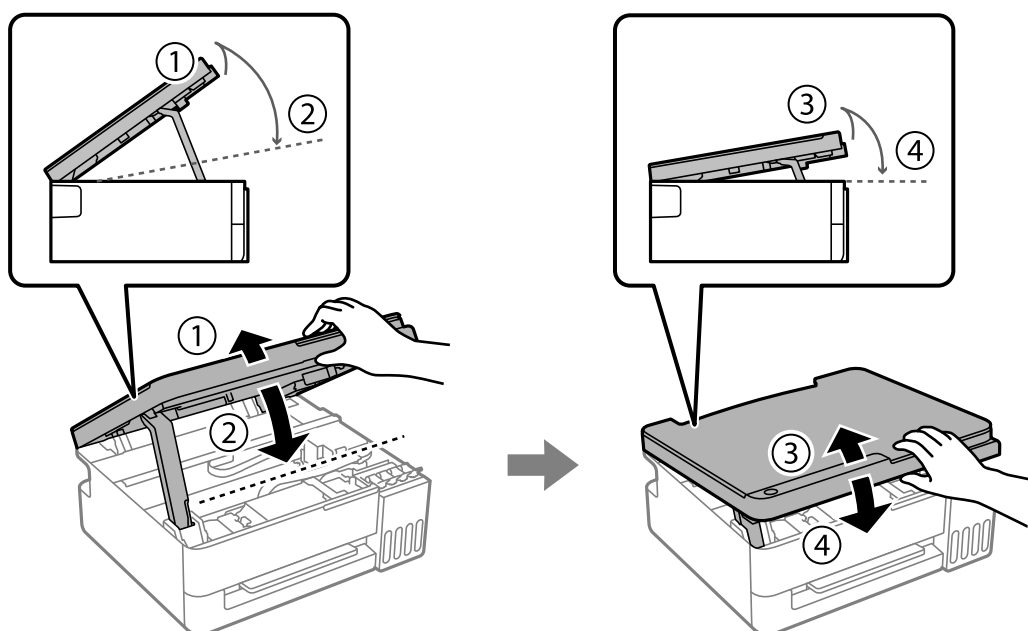

Remarque:

L'unité du scanner doit être complètement fermée avant de pouvoir être ouverte à nouveau.

L'imprimante ne fonctionne pas comme prévu

L'imprimante ne s'allume pas ou ne s'éteint pas

L'imprimante n'est pas mise sous tension

Envisagez les possibilités suivantes.

■ Le cordon d'alimentation n'est pas bien branché dans la prise électrique.

Solutions

Assurez-vous que le câble d'alimentation est fermement branché.

■ La touche n'a pas été enfoncée assez longtemps.

Solutions

Maintenez la touche  enfoncée un peu plus longtemps.

■ L'imprimante fonctionne.

Solutions

Vérifiez que le voyant d'alimentation est éteint avant de mettre sous tension.

L'imprimante ne s'allume pas automatiquement

■ L'option Mise sous tension automatique est désactivée.

Solutions

Activez le paramètre **Mise sous tension automatique**.

Windows

Cliquez sur **Informations imprimante et options** au niveau de l'onglet **Utilitaire** du pilote d'impression. Activez le paramètre **Mise sous tension automatique**.

Mac OS

Sélectionnez **Préférences système** (ou **Paramètres système**) dans le menu Apple > **Imprimantes et scanners** (ou **Impression et numérisation** ou **Impression et fax**), puis sélectionnez l'imprimante. Cliquez sur **Options et consommables** > **Utilitaire** > **Ouvrir l'utilitaire de l'imprimante**, puis cliquez sur **Paramètres imprimante**. Activez le paramètre **Mise sous tension automatique**.



Si l'imprimante est reliée à l'ordinateur par un câble USB, vérifiez que ce dernier est correctement branché.

Lors de la connexion via un réseau, vérifiez les voyants de l'imprimante pour vous assurer que l'imprimante est correctement connectée à un réseau.

L'imprimante n'est pas mise hors tension

■ La touche  n'a pas été enfoncée assez longtemps.

Solutions

Maintenez la touche  enfoncée un peu plus longtemps. Si vous ne pouvez toujours pas mettre l'imprimante hors tension, débranchez le cordon d'alimentation. Pour éviter que la tête d'impression ne sèche, mettez de nouveau l'imprimante sous tension, puis hors tension en appuyant sur la touche .

Mise hors tension automatique

■ La fonctionnalité **Mise en veille programmable, Arrêt si inactif, ou Arrêt si déconnecté** est activée.

Solutions

Windows

Cliquez sur **Informations imprimante et options** au niveau de l'onglet **Utilitaire** du pilote d'impression.

Désactivez les paramètres **Arrêt si inactif** et **Arrêt si déconnecté**.

Désactivez le paramètre **Mise en veille programmable**.

Mac OS

Sélectionnez **Préférences système** (ou **Paramètres système**) dans le menu Apple > **Imprimantes et scanners** (ou **Impression et numérisation** ou **Impression et fax**), puis sélectionnez l'imprimante. Cliquez sur **Options et consommables** > **Utilitaire** > **Ouvrir l'utilitaire de l'imprimante**, puis cliquez sur **Paramètres imprimante**.

Désactivez les paramètres **Arrêt si inactif** et **Arrêt si déconnecté**.

Désactivez le paramètre **Mise en veille programmable**.

Remarque:

*Votre produit peut disposer de la fonction **Mise en veille programmable** ou **Arrêt si inactif** et **Arrêt si déconnecté** selon le lieu d'achat.*

Le fonctionnement est lent

L'impression est trop lente

Envisagez les possibilités suivantes.

■ **Des applications inutiles sont en cours d'exécution.**

Solutions

Fermez toutes les applications inutiles sur votre ordinateur ou vos périphériques mobiles.

■ La qualité d'impression est réglée sur une valeur trop élevée.

Solutions

Réduisez le paramètre de qualité.

■ L'impression bidirectionnelle est désactivée.

Solutions

Activez le paramètre bidirectionnel (ou haute vitesse). Lorsque ce paramètre est activé, la tête d'impression imprime tout en se déplaçant dans les deux sens et la vitesse d'impression augmente.

Windows

Sélectionnez **Impression bidirectionnelle** au niveau de l'onglet **Plus d'options** du pilote d'impression.

Mac OS

Sélectionnez **Préférences système** (ou **Paramètres système**) dans le menu Apple > **Imprimantes et scanners** (ou **Impression et numérisation**, **Impression et fax**), puis sélectionnez l'imprimante. Cliquez sur **Options et fournitures** > **Options** (ou **Pilote**). Sélectionnez **Impression bidirectionnelle** pour le paramètre Oui.

■ Mode silencieux est activé.

Solutions

Désactivez **Mode silencieux**. L'impression peut être ralentie lorsque l'imprimante fonctionne en **Mode silencieux**.

Windows

Sélectionnez **Non** comme paramètre **Mode silencieux** dans l'onglet **Principal** du pilote de l'imprimante.

Mac OS

Sélectionnez **Préférences système** (ou **Paramètres système**) dans le menu Apple > **Imprimantes et scanners** (ou **Impression et numérisation** ou **Impression et fax**), puis sélectionnez l'imprimante. Cliquez sur **Options et fournitures** > **Options** (ou **Pilote**). Sélectionnez **Mode silencieux** pour le paramètre Non.

■ Le routeur sans fil rencontre peut-être des problèmes de connexion au réseau.

Solutions

Redémarrez le routeur sans fil, mais pensez à prévenir les autres utilisateurs connectés au réseau. Si cela ne résout pas le problème, rapprochez l'imprimante du routeur sans fil ou reportez-vous à la documentation fournie avec votre point d'accès.

■ L'imprimante imprime des données haute densité comme des photos sur du papier ordinaire.

Solutions

Si vous imprimez des données haute densité comme des photos sur du papier ordinaire, l'impression peut prendre du temps pour maintenir la qualité d'impression. Cela ne constitue pas un dysfonctionnement.

La vitesse d'impression est réduite de manière importante lors de l'impression en continu

■ **La fonction qui empêche la surchauffe et la détérioration du mécanisme de l'imprimante est activée.**

Solutions

Vous pouvez continuer à imprimer. Pour revenir à une vitesse d'impression normale, laissez l'imprimante inactive pendant au moins 30 minutes. La vitesse d'impression ne revient pas à la normale si l'imprimante est hors tension.

La vitesse de numérisation est trop lente

■ **Numérisation à une résolution élevée.**

Solutions

Essayez de numériser à une résolution plus faible.

Le fonctionnement est bruyant

■ **L'option Mode silencieux est désactivée.**

Solutions

Si l'imprimante est trop bruyante, activez **Mode silencieux**. L'activation de cette fonctionnalité peut réduire la vitesse d'impression.

Pilote d'imprimante Windows

Activez **Mode silencieux** au niveau de l'onglet **Principal**.

Pilote d'imprimante Mac OS

Sélectionnez **Préférences système** (ou **Paramètres système**) dans le menu Apple > **Imprimantes et scanners** (ou **Impression et numérisation** ou **Impression et fax**), puis sélectionnez l'imprimante. Cliquez sur **Options et fournitures** > **Options** (ou **Pilote**). Activez le paramètre **Mode silencieux**.

Impossible d'effectuer une impression recto-verso manuelle (Windows)

■ **L'option EPSON Status Monitor 3 est désactivée.**

Solutions

Dans l'onglet **Utilitaire**, cliquez sur **Paramètres étendus**, puis sélectionnez **Activer EPSON Status Monitor 3**.

Il se peut que la fonctionnalité d'impression recto verso ne soit pas disponible lorsque l'imprimante est utilisée en réseau ou en tant qu'imprimante partagée.

Le menu Configuration Imprimante ne s'affiche pas (Mac OS)

■ Le pilote d'impression Epson n'a pas été installé correctement.

Solutions

Si le menu **Configuration Imprimante** ne s'affiche pas sur macOS Catalina (10.15) ou version ultérieure, macOS High Sierra (10.13), macOS Sierra (10.12), OS X El Capitan (10.11), OS X Yosemite (10.10), OS X Mavericks (10.9) le pilote d'impression Epson n'a pas été installé correctement. Activez-le dans le menu suivant.

Sélectionnez **Préférences système** (ou **Paramètres systèmes**) dans le menu Apple > **Imprimantes et scanners** (ou **Impression et numérisation**, **Impression et fax**), supprimez l'imprimante, puis ajoutez-la à nouveau.

macOS Mojave (10.14) ne peut pas accéder aux **Configuration Imprimante** dans les applications développées par Apple, par exemple TextEdit.

Si vous n'arrivez pas à éliminer un bourrage papier ou une erreur de papier

Des objets étrangers peuvent avoir tombés à l'intérieur de l'imprimante. Suivez les étapes ci-dessous pour les enlever.

1. Mettez l'imprimante hors tension en appuyant sur la touche .
2. Débranchez le cordon d'alimentation, puis débranchez le cordon d'alimentation de l'imprimante.



Important:

Débranchez le cordon d'alimentation lorsque le voyant d'alimentation est éteint. Sinon, la tête d'impression ne reviendra pas en position initiale, ce qui peut entraîner le séchage de l'encre et rendre l'impression impossible.

3. Vérifiez les objets suivants pour vous assurer qu'il n'y a pas d'objets étrangers à l'intérieur de l'imprimante.

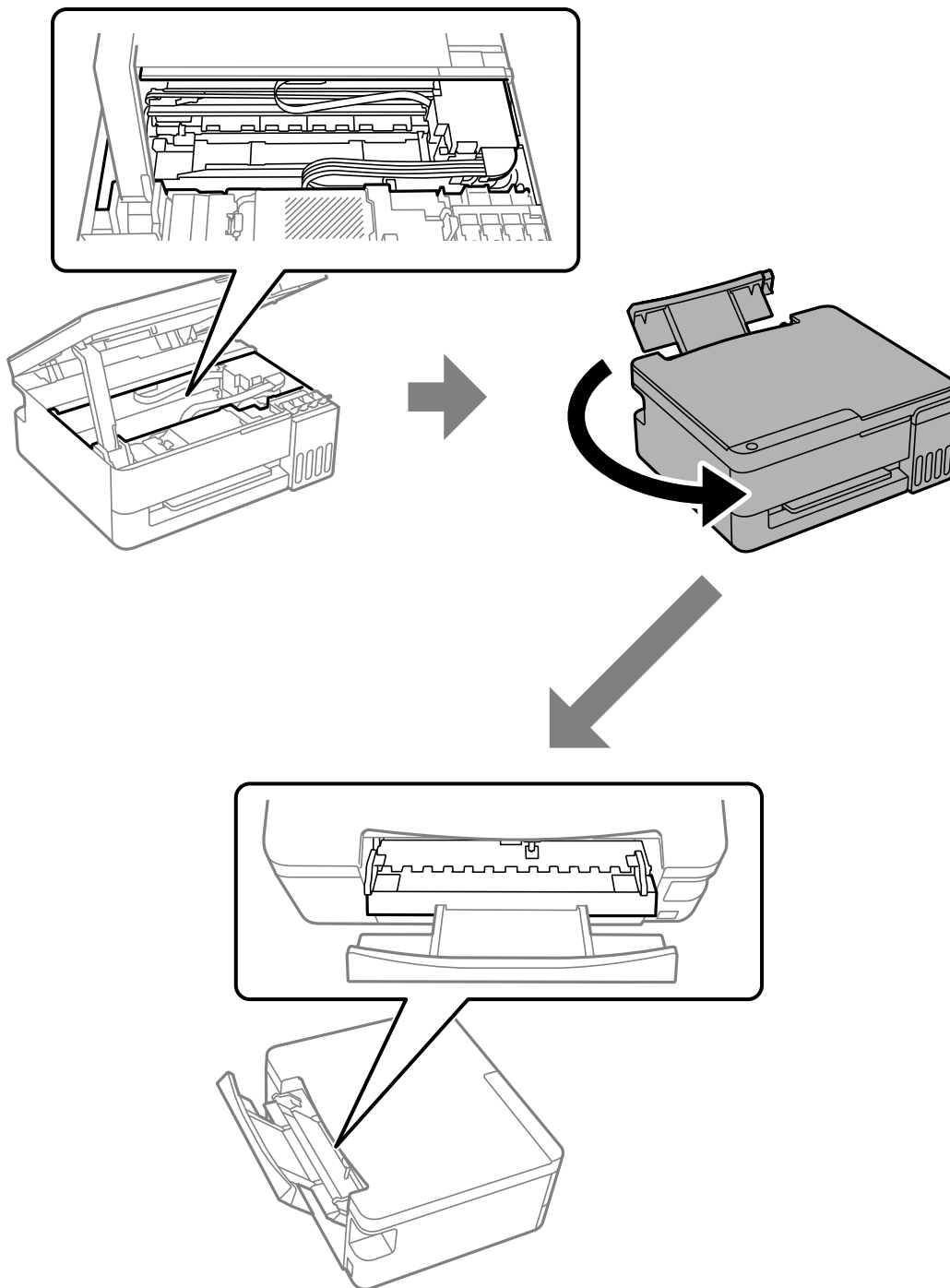

4. Si vous trouvez des objets étrangers, enlevez-les à l'aide d'une pince à épiler ou d'un outil similaire.

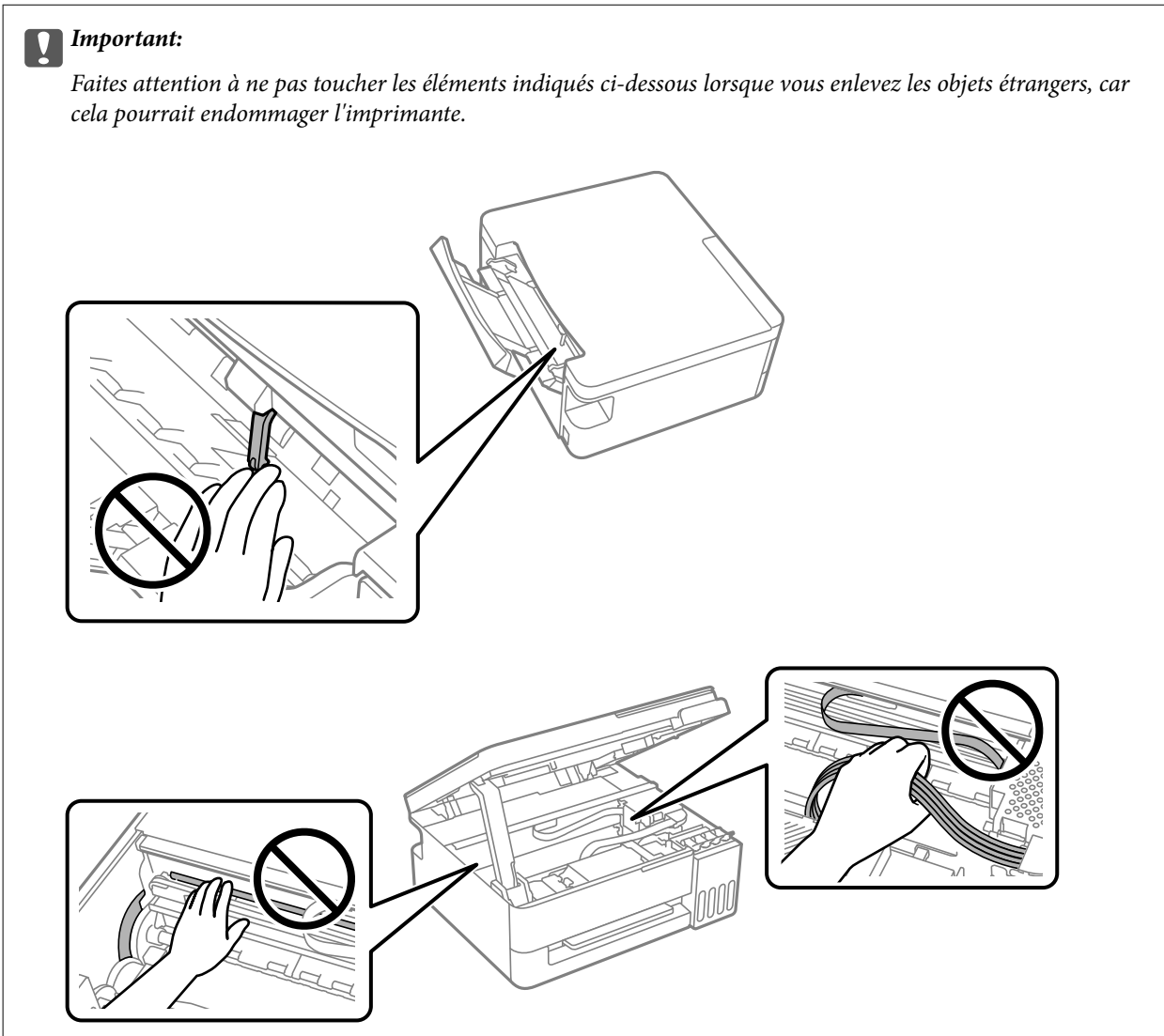

Si vous n'arrivez pas à enlever les objets étrangers, allez à l'étape 5, si vous n'arrivez pas à les enlever, allez à l'étape 7.

- Une fois le chargeur de papier arrière retiré, tenez les deux côtés de l'avant de l'imprimante et inclinez-la par environ 45 degrés vers l'arrière.

! *Important:*

Lorsque vous inclinez l'imprimante, veillez à ne pas la secouer, sinon l'encre pourrait couler ou l'imprimante pourrait être endommagée.

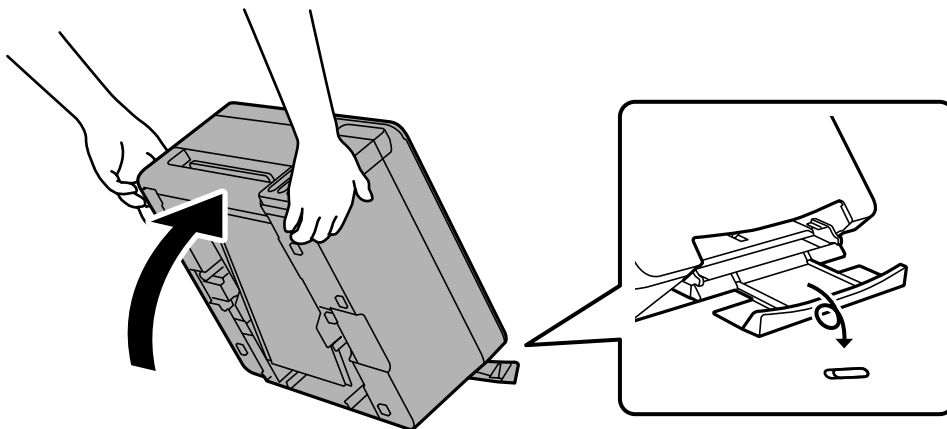
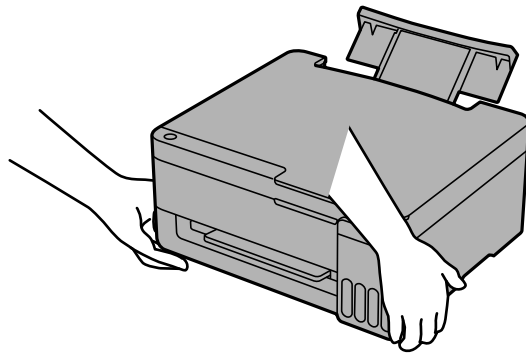
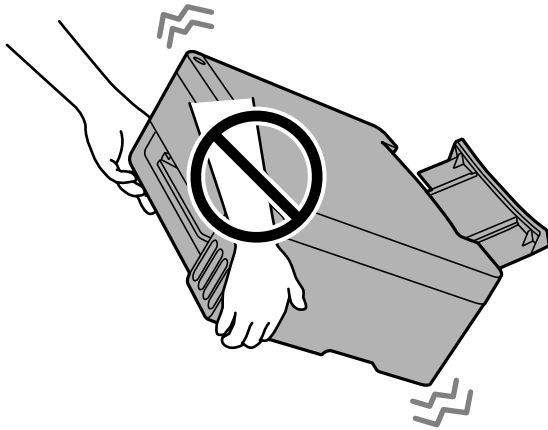

6. Après avoir lentement remis l'imprimante en position horizontale, vérifiez la zone suivante. Si vous trouvez des objets étrangers, enlevez-les à l'aide d'une pince à épiler ou d'un outil similaire. Vérifiez ensuite à travers l'espace du chargeur de papier arrière pour vous assurer que tous les objets étrangers ont été enlevés.

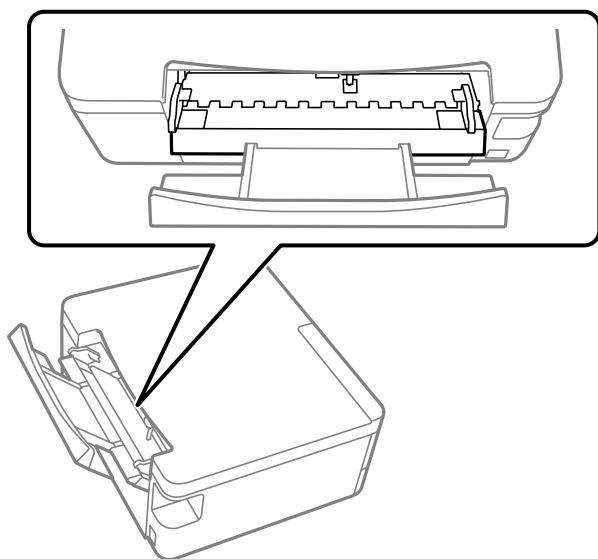

7. Branchez le cordon d'alimentation, puis mettez l'imprimante sous tension.

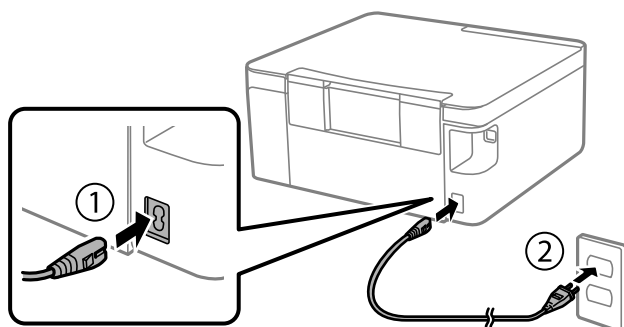

Remarque:

Si le bouchage papier ou l'erreur de papier continue, contactez l'assistance Epson.

Informations connexes

➔ [« Prévention des bouchages papier » à la page 142](#)

Impossible de résoudre le problème

Si vous ne parvenez pas à résoudre un problème après avoir essayé toutes les solutions, contactez l'assistance Epson.

Si vous ne parvenez pas à résoudre un problème d'impression ou de copie, reportez-vous aux informations suivantes.

Informations connexes

➔ [« Impossible de résoudre les problèmes d'impression ou de copie » à la page 161](#)

➔ [« Contacter l'assistance Epson » à la page 186](#)

Impossible de résoudre les problèmes d'impression ou de copie

Essayez les solutions dans l'ordre indiqué jusqu'à ce que le problème soit résolu.

- Vérifiez que le type de papier chargé dans l'imprimante corresponde au réglage du type de papier choisi dans le pilote de l'imprimante.
- Utilisez un réglage de meilleure qualité dans le pilote de l'imprimante.
- Pour vérifier la quantité d'encre restante, vérifiez visuellement les niveaux d'encre des réservoirs de l'imprimante. Si les niveaux d'encre passent sous les lignes inférieures, remplissez les réservoirs d'encre.
- Alignez la tête d'impression.
[« Alignement de la tête d'impression » à la page 76](#)
- Procédez à une vérification des buses pour savoir si les buses de la tête d'impression sont obstruées.
Si le motif de vérification des buses présente des segments manquants, celles-ci sont peut-être obstruées. Effectuez une vérification des buses et un nettoyage 3 fois de suite, ou un nettoyage puissant une fois, puis vérifiez si le bourrage a disparu.
Veuillez noter que le nettoyage de la tête d'impression consomme de l'encre.
Si le motif de contrôle des buses contient toujours des segments manquants, éteignez l'imprimante et attendez au moins 12 heures sans imprimer, puis effectuez une vérification des buses. Si la qualité d'impression ne s'améliore pas, procédez à un nettoyage et au contrôle des buses. Si elle ne s'améliore toujours pas, procédez à un Nettoyage de l'encre à haut débit.
[« Vérification et nettoyage de la tête d'impression » à la page 71](#)
[« Exécution de Nettoyage auto » à la page 73](#)
[« Exécution de Nettoyage de l'encre à haut débit » à la page 74](#)
- Laisser l'imprimante reposer plusieurs heures peut résoudre un problème d'obstruction.
Vous pouvez vérifier les éléments suivants lorsque l'imprimante est éteinte.
- Assurez-vous d'utiliser des bouteilles d'encre Epson authentiques.
Essayez d'utiliser des bouteilles d'encre d'origine Epson. Ce produit est conçu pour ajuster les couleurs en fonction de l'utilisation des bouteilles d'encre d'origine Epson. L'utilisation de bouteilles d'encre non d'origine peut entraîner une baisse de la qualité d'impression.
- Vérifiez qu'aucun fragment de papier ne se trouve dans l'imprimante.
Lorsque vous retirez le papier, ne touchez pas au film translucide avec vos doigts ni avec le papier.
- Assurez-vous que le papier est chargé avec la face imprimable vers le haut et qu'il n'est pas gondolé.
[« Précautions de manipulation du papier » à la page 27](#)
[« Papiers disponibles et capacités » à la page 163](#)
[« Types de papier non disponibles » à la page 168](#)

Si vous ne parvenez pas à résoudre le problème en appliquant les solutions ci-dessus, contactez l'assistance d'Epson.

Informations connexes

➔ [« Avant de contacter Epson » à la page 186](#)

➔ [« Contacter l'assistance Epson » à la page 186](#)

Informations sur l'appareil

Informations sur le papier.	163
Informations produit sur les consommables.	168
Informations relatives aux logiciels.	171
Caractéristiques de l'appareil.	175
Informations réglementaires.	181

Informations sur le papier

Papiers disponibles et capacités

Papier d'origine Epson aux États-Unis, au Canada et en Amérique latine

Epson vous recommande d'utiliser du papier d'origine Epson pour obtenir des impressions de haute qualité.

Remarque:

- La disponibilité du papier varie selon les régions. Pour les informations les plus récentes sur le papier disponible dans votre région, contactez l'assistance Epson.
- Reportez-vous aux informations suivantes pour savoir quels sont les types de papier disponible pour une impression sans marges et recto verso.
 - « Papier pour impression sans marge » à la page 167
 - « Papier pour impression recto verso » à la page 167

Papier adapté à l'impression de documents

Nom du support	Format	Capacité de chargement (feuilles)
Papier multiusage plus Epson	Lettre	100
Papier blanc brillant de qualité supérieure Epson	Lettre	80
Papier blanc brillant Epson/Papier blanc brillant professionnel Epson/Papier premium EcoTank Epson	Lettre	80

Papier adapté à l'impression de documents et de photos

Nom du support	Format	Capacité de chargement (feuilles)
Papier jet d'encre de haute qualité Epson	A4	80
Papier pour présentation –Mat Epson	A4, Lettre	80
	Legal	1
Papier pour présentation hautequalité–Mat Epson	8×10 po. (203×254 mm), Lettre	20
Papier pour présentation haute qualité – Mat Recto verso Epson	Lettre	1

Papier adapté à l'impression de photos

Nom du support	Format	Capacité de chargement (feuilles)
Papier photo économique – Glacé Epson	4 × 6 po. (102 × 152 mm), A4, Lettre	20

Nom du support	Format	Capacité de chargement (feuilles)
Papier photo – Glacé Epson	4 × 6 po. (102 × 152 mm), A4, Lettre	20
Papier photo haute qualité – Glacé Epson	4×6 po. (102×152 mm), 5×7 po. (127×178 mm), 8×10 po. (203×254 mm), Lettre, 16 : 9 (4 × 7,11 pouces [102 × 181 mm])	20
Papier photo haute qualité – Semi-glacé Epson	4×6 po. (102×152 mm), Lettre	20
Papier photo ultra haute qualité – Glacé Epson	4×6 po. (102×152 mm), 5×7 po. (127×178 mm), 8×10 po. (203×254 mm), Lettre	20

Informations connexes

➔ « Papiers disponibles et capacités » à la page 163

Papier d'origine Epson pour les autres régions

Epson vous recommande d'utiliser du papier d'origine Epson pour obtenir des impressions de haute qualité.

Remarque:

- La disponibilité du papier varie selon les régions. Pour les informations les plus récentes sur le papier disponible dans votre région, contactez l'assistance Epson.
- Reportez-vous aux informations suivantes pour savoir quels sont les types de papier disponible pour une impression sans marges et recto verso.

« Papier pour impression sans marge » à la page 167

« Papier pour impression recto verso » à la page 167

Papier adapté à l'impression de documents

Nom du support	Format	Capacité de chargement (feuilles)
Epson Business Paper	A4	100
Epson Bright White Ink Jet Paper	A4	80

Papier adapté à l'impression de documents et de photos

Nom du support	Format	Capacité de chargement (feuilles)
Epson Photo Quality Ink Jet Paper	A4	80
Epson Double-sided Photo Quality Ink Jet Paper	A4	80
Epson Matte Paper-Heavyweight	A4	20
Epson Double-Sided Matte Paper	A4	1

Papier adapté à l'impression de photos

Nom du support	Format	Capacité de chargement (feuilles)
Epson Ultra Glossy Photo Paper	A4, 13×18 cm (5×7 po.), 10×15 cm (4×6 po.)	20*
Epson Premium Glossy Photo Paper	A4, 13×18 cm (5×7 po), format large 16:9 (102×181 mm), 10×15 cm (4×6 po)	20*
Epson Premium Semigloss Photo Paper	A4, 13×18 cm (5×7 po.), 10×15 cm (4×6 po.)	20*
Epson Photo Paper Glossy	A4, 13×18 cm (5×7 po.), 10×15 cm (4×6 po.)	20*
Epson Value Glossy Photo Paper	A4, 10×15 cm (4×6 po.)	20*

* Chargez une seule feuille de papier à la fois si le papier n'est pas entraîné correctement ou si l'impression présente des couleurs irrégulières ou des taches.

Autres types de papier

Nom du support	Format	Capacité de chargement (feuilles)
Epson Photo Quality Ink Jet Card	A6	30
Epson Photo Quality Self Adhesive Sheets	A4	1

Informations connexes

➔ [« Papiers disponibles et capacités » à la page 163](#)

Papier disponible dans le commerce aux États-Unis, au Canada et en Amérique latine

Remarque:

Reportez-vous aux informations suivantes pour savoir quels sont les types de papier disponible pour une impression sans marges et recto verso.

[« Papier pour impression sans marge » à la page 167](#)

[« Papier pour impression recto verso » à la page 167](#)

Papiers ordinaires

Format	Capacité de chargement (feuilles)
Lettre, A4, A6, Demi lettre, Exécutif	Jusqu'à la ligne indiquée par le triangle sur le guide latéral.*1
Légal, 8,5×13 po. (215,9×330,2 mm), Mexico-Oficio 8,5×13,4 po. (215,9×340,4 mm), Officio9 8,46×12,4 po. (214,9×315 mm)	1

Format	Capacité de chargement (feuilles)
Défini par l'utilisateur*2 89×127 à 215,9×1200 mm	1

*1 Chargez une seule feuille de papier à la fois si le papier n'est pas entraîné correctement ou si l'impression présente des couleurs irrégulières ou des taches.

*2 Seule l'impression à partir de l'ordinateur est disponible.

Informations connexes

➔ « Papiers disponibles et capacités » à la page 163

Papier disponible dans le commerce dans les autres régions

Remarque:

Reportez-vous aux informations suivantes pour savoir quels sont les types de papier disponible pour une impression sans marges et recto verso.

« Papier pour impression sans marge » à la page 167

« Papier pour impression recto verso » à la page 167

Papiers ordinaires

Le papier ordinaire comprend le papier de copie.



Format	Capacité de chargement (feuilles)
Letter, A4, B5, A5, A6, B6, 16K (195×270 mm)	Jusqu'à la ligne indiquée par le triangle sur le guide latéral.*1
Légal, 8,5×13 p., Légal indien	1
Défini par l'utilisateur*2 89×127 à 215,9×1200 mm	1

*1 Chargez une seule feuille de papier à la fois si le papier n'est pas entraîné correctement ou si l'impression présente des couleurs irrégulières ou des taches.

*2 Seule l'impression à partir de l'ordinateur est disponible.

Enveloppe

 : Orientation du papier inséré.

Format	Capacité de chargement (enveloppes)
Enveloppe #10  , Enveloppe DL  , Enveloppe C6 	10

Informations connexes

➔ « Papiers disponibles et capacités » à la page 163

Papier pour impression sans marge

Papier Epson authentique

États-Unis, Canada et Amérique latine

Nom du support	Format
Papier photo économique – Glacé Epson	4×6 po. (102×152 mm)
Papier photo – Glacé Epson	4×6 po. (102×152 mm)
Papier photo haute qualité – Semi-glacé Epson	4×6 po. (102×152 mm)
Papier photo haute qualité – Glacé Epson	4×6 po. (102×152 mm), 16:9 (4×7.11 po. [102×181 mm])
Papier photo ultra haute qualité – Glacé Epson	4×6 po. (102×152 mm)

Autres régions

Nom du support	Format
Epson Ultra Glossy Photo Paper	10 × 15 cm (4 × 6 pouces)
Epson Premium Glossy Photo Paper	10 × 15 cm (4 × 6 po.), largeur 16:9 (102 × 181 mm)
Epson Premium Semigloss Photo Paper	10 × 15 cm (4 × 6 pouces)
Epson Photo Paper Glossy	10 × 15 cm (4 × 6 pouces)
Epson Value Glossy Photo Paper	10 × 15 cm (4 × 6 pouces)

Papier disponible dans le commerce

L'impression sans marge n'est pas prise en charge.

Papier pour impression recto verso

Papier Epson authentique

États-Unis, Canada et Amérique latine

Impression recto verso manuelle uniquement.

- Papier multiusage plus Epson
- Papier blanc brillant de qualité supérieure Epson
- Papier blanc brillant Epson/Papier blanc brillant professionnel Epson/Papier premium EcoTank Epson
- Papier pour présentation haute qualité – Mat Recto verso Epson

Autres régions

Impression recto verso manuelle uniquement.

- Epson Bright White Ink Jet Paper
- Epson Double-sided Photo Quality Ink Jet Paper
- Epson Double-Sided Matte Paper
- Epson Business Paper
- Epson Photo Quality Ink Jet Card

Papier disponible dans le commerce

Impression recto verso manuelle uniquement.

- Papier ordinaire, papier de copie

Types de papier non disponibles

N'utilisez pas les types de papier suivants. L'utilisation de ces types de papier peut entraîner des problèmes d'alimentation du papier et faire des taches sur les impressions.

- Papier gondolé
- Papier déchiré ou découpé
- Papier plié
- Papier humide
- Papier trop épais ou trop fin
- Papier portant des autocollants

Ne pas utiliser les enveloppes suivantes. L'utilisation de ces types d'enveloppes peut provoquer des bourrages papier et maculer le tirage.

- Enveloppes gondolées ou pliées
- Enveloppes comportant des surfaces collantes sur les rabats, ou enveloppes avec fenêtre
- Enveloppes trop fines
Elles pourraient se recourber pendant l'impression.

Informations produit sur les consommables

Codes des flacons d'encre

Epson vous recommande d'utiliser des bouteilles d'encre d'origine Epson.

La section suivante détaille les codes des flacons d'encre Epson authentiques.

! **Important:**

- La garantie Epson ne couvre pas les dommages causés par des encres autres que celles spécifiées, y compris toute encre Epson authentique non conçue pour cette imprimante ou toute encre tierce.
- Les produits non fabriqués par Epson peuvent occasionner des dommages non couverts par les garanties proposées par Epson et, dans certains cas, peuvent entraîner un fonctionnement imprévisible de l'imprimante.

Remarque:

- Les codes de bouteille d'encre peuvent varier selon la région. Pour connaître les codes utilisés dans votre région, contactez l'assistance Epson.
- Les bouteilles d'encre peuvent contenir des matériaux recyclés, cela n'affecte cependant pas le fonctionnement et les performances de l'imprimante.
- Les caractéristiques ou l'aspect des bouteilles d'encre peuvent être améliorés sans notification préalable.

Pour les États-Unis et le Canada

Produit	BK : Black (Noir)	C : Cyan	M : Magenta	Y : Yellow (Jaune)
ET-2410/ET-2418/ ET-2910/ET-2911	522120	522420	522320	522220

Remarque:

Consultez le site Web suivant pour plus d'informations concernant le rendement des flacons d'encre Epson.

<https://epson.com/ink-yield-cartridge-info> (États-Unis)

<https://epson.ca/ink-yield-cartridge-info> (Canada)

Les garanties d'Epson ne couvrent pas les dommages causés par l'utilisation d'encre tierce ou d'encre non conçue pour votre imprimante.

Les flacons d'encre initiaux fournis doivent être utilisés pour la configuration de l'imprimante et ne sont pas destinés à la revente. L'imprimante est livrée avec des flacons d'encre pleins et une partie de l'encre des premiers flacons est utilisé pour charger la tête d'impression. Le rendement varie considérablement en fonction des images imprimées, des paramètres d'impression, du type de papier, de la fréquence d'utilisation et de la température.

Pour l'Amérique latine

Produit	BK : Black (Noir)	C : Cyan	M : Magenta	Y : Yellow (Jaune)
L3350/L3351/L3352	544	544	544	544

Remarque:

Consultez le site Web suivant pour plus d'informations concernant le rendement des flacons d'encre Epson.

<https://epson.com.br/infocartucho> (Brésil)

<https://latin.epson.com/infocartucho> (Autres régions)

Les garanties d'Epson ne couvrent pas les dommages causés par l'utilisation d'encre tierce ou d'encre non conçue pour votre imprimante.

Les flacons d'encre initiaux fournis doivent être utilisés pour la configuration de l'imprimante et ne sont pas destinés à la revente. L'imprimante est livrée avec des flacons d'encre pleins et une partie de l'encre des premiers flacons est utilisé pour charger la tête d'impression. Le rendement varie considérablement en fonction des images imprimées, des paramètres d'impression, du type de papier, de la fréquence d'utilisation et de la température.

Pour l'Europe, le Moyen-Orient, la Turquie, l'Afrique, l'Asie centrale et occidentale

Produit	BK : Black (Noir)	C : Cyan	M : Magenta	Y : Yellow (Jaune)
ET-2910/ET-2911/ ET-2912*	104	104	104	104
L3350/L3351/L3354/ L3356	103	103	103	103

* Pour l'Europe uniquement.

Remarque:

Consultez le site Web suivant pour plus d'informations concernant le rendement des flacons d'encre Epson.

<http://www.epson.eu/pageyield> (Europe uniquement)

<https://www.epson.com/eme> (Moyen-Orient, Turquie, Afrique, Asie centrale et occidentale uniquement)

For Australia and New Zealand

BK : Black (Noir)	C : Cyan	M : Magenta	Y : Yellow (Jaune)
522	522	522	522

Pour les pays asiatiques, à l'exception de la Chine

BK : Black (Noir)	C : Cyan	M : Magenta	Y : Yellow (Jaune)
003	003	003	003

Pour la Chine

BK : Black (Noir)	C : Cyan	M : Magenta	Y : Yellow (Jaune)
004	004	004	004

Code du boîtier de maintenance

La boîte de maintenance peut être achetée et remplacée par l'utilisateur.

Nous vous recommandons d'utiliser un boîtier de maintenance d'origine Epson.

Le code suivant correspond au boîtier de maintenance Epson authentique.

Pour tous les pays, à l'exception de l'Inde

C9398

Pour l'Inde

C9399

Informations relatives aux logiciels

Cette section présente certaines des applications disponibles pour votre imprimante. Pour obtenir la liste des logiciels pris en charge, consultez le site Web Epson suivant ou lancez Epson Software Updater. Vous pouvez télécharger les dernières applications.

<https://www.epson.com>

Informations connexes

➔ « Application pour mettre à jour les logiciels et micrologiciels (Epson Software Updater) » à la page 174

Application d'impression depuis un ordinateur (pilote d'imprimante Windows)

Le pilote de l'imprimante contrôle l'imprimante en fonction des commandes d'une application. La sélection des paramètres dans le pilote de l'imprimante permet d'obtenir des résultats d'impression optimaux. Vous pouvez également vérifier le statut de l'imprimante ou préserver son fonctionnement à l'aide de l'utilitaire du pilote de l'imprimante.

Remarque:

Vous pouvez modifier la langue du pilote de l'imprimante. Sélectionnez la langue que vous souhaitez utiliser sous le paramètre **Langue** au niveau de l'onglet **Utilitaire**.

Accès au pilote de l'imprimante à partir des applications

Si vous souhaitez sélectionner des paramètres s'appliquant uniquement à l'application utilisée, accédez au pilote à partir de l'application en question.

Sélectionnez **Imprimer** ou **Configuration de l'impression** dans le menu **Fichier**. Sélectionnez votre imprimante, puis cliquez sur **Préférences** ou **Propriétés**.

Remarque:

Le fonctionnement varie selon l'application. Pour plus de détails, reportez-vous à l'aide de l'application.

Accès au pilote d'impression à partir du panneau de commande

Pour sélectionner les paramètres qui s'appliquent à toutes les applications, procédez comme suit.

Windows 11/Windows Server 2025

Cliquez sur le bouton Démarrer et sélectionnez **Paramètres** > **Bluetooth et périphériques** > **Imprimantes et scanners**. Cliquez sur votre imprimante, puis sélectionnez **Options d'impression**.

Windows 10/Windows Server 2022/Windows Server 2019/Windows Server 2016

Cliquez sur le bouton Démarrer, puis sélectionnez **Système Windows** > **Panneau de commande** > **Afficher les périphériques et imprimantes** sous **Matériel et audio**. Cliquez avec le bouton droit de la souris sur l'imprimante, ou maintenez-le enfoncé et sélectionnez **Options d'impression**.

Windows 8.1/Windows 8/Windows Server 2012 R2/Windows Server 2012

Sélectionnez **Bureau** > **Paramètres** > **Panneau de commande** > **Afficher les périphériques et imprimantes** sous **Matériel et audio**. Cliquez avec le bouton droit de la souris sur l'imprimante, ou maintenez-le enfoncé et sélectionnez **Options d'impression**.

Windows 7/Windows Server 2008 R2

Cliquez sur le bouton Démarrer, puis sélectionnez **Panneau de commande > Afficher les périphériques et imprimantes** sous **Matériel et audio**. Faites un clic droit sur votre imprimante, puis sélectionnez **Options d'impression**.

Windows Server 2008

Cliquez sur le bouton Démarrer, puis sélectionnez **Panneau de configuration > Imprimantes** (sous **Matériel et audio**). Cliquez avec le bouton droit de la souris sur votre imprimante, puis sélectionnez **Options d'impression**.

Accès au pilote d'impression à partir de l'icône de l'imprimante dans la barre des tâches

L'icône de l'imprimante dans la barre des tâches du bureau est une icône de raccourci vous permettant d'accéder rapidement au pilote de l'imprimante.

Si vous cliquez sur l'icône de l'imprimante et sélectionnez **Paramètres imprimante**, vous pouvez accéder à la même fenêtre de paramètres de l'imprimante que celle affichée sur le panneau de commande. Vous pouvez vérifier le statut de l'imprimante si vous double-cliquez sur cette icône.

Remarque:

*Si l'icône de l'imprimante n'est pas affichée dans la barre des tâches, accédez à la fenêtre du pilote de l'imprimante, cliquez sur **Préférences du contrôle** au niveau de l'onglet **Utilitaire** et sélectionnez **Enregistrez l'icône du raccourci dans la barre des tâches**.*

Démarrage de l'utilitaire

Accédez à la fenêtre du pilote d'impression. Cliquez sur l'onglet **Utilitaire**.

Application d'impression depuis un ordinateur (pilote d'imprimante Mac OS)

Le pilote de l'imprimante contrôle l'imprimante en fonction des commandes d'une application. La définition des paramètres du pilote de l'imprimante permet d'obtenir des résultats d'impression optimaux. Vous pouvez également vérifier le statut de l'imprimante ou préserver son fonctionnement à l'aide de l'utilitaire du pilote de l'imprimante.

Accès au pilote de l'imprimante à partir des applications

Cliquez sur **Configuration de la page** ou **Imprimer** dans le menu **Fichier** de votre application. Si nécessaire, cliquez sur **Afficher les détails** (ou ▼) pour agrandir la fenêtre d'impression.

Remarque:

*En fonction de l'application utilisée, l'option **Mise en page** peut ne pas s'afficher dans le menu **Fichier**, et les opérations pour afficher l'écran d'impression peuvent varier. Reportez-vous à l'aide de l'application pour en savoir plus.*

Démarrage de l'utilitaire

Sélectionnez **Préférences système** (ou **Paramètres système**) dans le menu Apple > **Imprimantes et scanners** (ou **Impression et numérisation, Impression et fax**), puis sélectionnez l'imprimante. Cliquez sur **Options et fournitures > Utilitaire > Ouvrir l'utilitaire de l'imprimante**.

Application de contrôle du scanner (Epson Scan 2)

Epson Scan 2 est un pilote qui vous permet de contrôler votre scanner. Vous pouvez définir la taille, la résolution, la luminosité, le contraste et la qualité de l'image numérisée. Vous pouvez également démarrer cette

application depuis une application de numérisation compatible TWAIN. Pour plus de détails sur l'utilisation des fonctionnalités, reportez-vous à l'aide du logiciel.

Démarrage sous Windows

Remarque:

Sous Windows Server, vérifiez que la fonction **Expérience utilisateur** est installée.

Windows 11

Cliquez sur le bouton Démarrer, puis sélectionnez **Toutes les applications > EPSON > Epson Scan 2**.

Windows 10/Windows Server 2022/Windows Server 2019/Windows Server 2016

Cliquez sur le bouton Démarrer, puis sélectionnez **EPSON > Epson Scan 2**.

Windows 8.1/Windows 8/Windows Server 2012 R2/Windows Server 2012

Entrez le nom de l'application dans l'icône Rechercher, puis sélectionnez l'icône affichée.

Windows 7/Windows Server 2008 R2/Windows Server 2008

Cliquez sur le bouton Démarrer, puis sélectionnez **Tous les programmes > EPSON > Epson Scan 2**.

Démarrage sous Mac OS

Sélectionnez **Aller > Applications > Epson Software > Epson Scan 2**.

Application de configuration des opérations de l'imprimante (Web Config)

Web Config est une application qui fonctionne dans un navigateur Web, tel qu'Microsoft Edge ou Safari, sur un ordinateur ou un appareil mobile. Vous pouvez vérifier l'état de l'imprimante ou modifier les paramètres du service réseau et de l'imprimante. Pour utiliser l'application Web Config, connectez l'imprimante et l'ordinateur ou le périphérique au même réseau.

Les navigateurs suivants sont pris en charge. Utilisez la version la plus récente.

Microsoft Edge, Firefox, Chrome, Safari

Remarque:

Vous pourriez avoir besoin de saisir le mot de passe administrateur lors de l'utilisation de Web Config. Pour plus de détails, reportez-vous aux informations connexes ci-dessous.

Informations connexes

➔ [« Valeur par défaut du mot de passe administrateur » à la page 15](#)

Exécution de Web Config sur un navigateur Web

1. Vérifiez l'adresse IP de l'imprimante.

Appuyez sur la touche  pendant au moins 5 secondes pour imprimer la feuille d'état réseau, puis vérifiez l'adresse IP de l'imprimante.

2. Lancez un navigateur Web depuis un ordinateur ou un périphérique mobile, puis saisissez l'adresse IP de l'imprimante.

Format :

IPv4 : http://adresse IP de l'imprimante/

IPv6 : http://[adresse IP de l'imprimante]/

Exemples :

IPv4 : http://192.168.100.201/

IPv6 : http://[2001:db8::1000:1]/

Remarque:

Si vous utilisez un périphérique mobile, vous pouvez également exécuter Web Config depuis l'écran d'informations du produit de l'application Epson Smart Panel.

Étant donné que l'imprimante utilise un certificat autosigné lors d'un accès HTTPS, un avertissement s'affiche lorsque vous lancez Web Config ; mais il n'indique pas un problème et vous pouvez l'ignorer.

Application pour mettre à jour les logiciels et micrologiciels (Epson Software Updater)

Epson Software Updater est une application qui installe de nouveaux logiciels, et met à jour les firmwares sur Internet. Si vous souhaitez vérifier les informations de mise à jour régulièrement, vous pouvez définir l'intervalle de vérification des mises à jour dans les paramètres de mise à jour automatique de Epson Software Updater.

Remarque:

Les systèmes d'exploitation Windows Server ne sont pas pris en charge.

Démarrage sous Windows

Windows 11

Cliquez sur le bouton Démarrer, puis sélectionnez **Toutes les applications > EPSON Software > Epson Software Updater**.

Windows 10

Cliquez sur le bouton Démarrer, puis sélectionnez **EPSON Software > Epson Software Updater**.

Windows 8.1/Windows 8

Entrez le nom de l'application dans l'icône Rechercher, puis sélectionnez l'icône affichée.

Windows 7

Cliquez sur le bouton Démarrer, puis sélectionnez **Tous les programmes > EPSON Software > Epson Software Updater**.

Remarque:

Vous pouvez également lancer Epson Software Updater en cliquant sur l'icône de l'imprimante dans la barre des tâches du bureau et en sélectionnant **Mise à jour du logiciel**.

Démarrage sous Mac OS

Sélectionnez **Aller > Applications > Epson Software > Epson Software Updater**.

Informations connexes

➔ [« Installation séparée des applications » à la page 82](#)

Caractéristiques de l'appareil

Spécifications de l'imprimante

Placement des buses de la tête d'impression		Buses d'encre noire : 180×1 lignes Buses d'encre couleur : 59×3 lignes pour chaque couleur
Grammage du papier*	Papier ordinaire	0.08 à 0.11 mm (64 à 90 g/m ²)
	Enveloppes	75 à 100 g/m ²

* Même lorsque l'épaisseur du papier fait partie de cette plage, le papier peut ne pas s'alimenter dans l'imprimante ou la qualité d'impression peut s'améliorer en fonction des propriétés ou de la qualité du papier.

Zone imprimable

Zone imprimable des feuilles simples

Il est possible que la qualité d'impression décline dans les zones foncées en raison du mécanisme de l'imprimante.

Impression avec marges

	A	3.0 mm (0.12 pouce)
	B	3.0 mm (0.12 pouce)
	C	41.0 mm (1.61 pouce)
	D	37.0 mm (1.46 pouce)

* Orientation du papier inséré.

Impression sans marges

	A	44.0 mm (1.73 pouce)
	B	40.0 mm (1.57 pouce)

* Orientation du papier inséré.

Zone imprimable pour enveloppes

Il est possible que la qualité d'impression décline dans les zones foncées en raison du mécanisme de l'imprimante.

	A	3,0 mm (0,12 po)
	B	3,0 mm (0,12 po)
	C	18,0 mm (0,71 pouce)
	D	41,0 mm (1,61 pouce)

*Orientation du papier inséré.

Spécifications du scanner

Type de scanner	Plateau
Dispositif photoélectrique	CIS
Taille de document maximale	216×297 mm (8.5×11.7 po) A4, Letter
Résolution	1200 dpi
Profondeur des couleurs	Couleur <input type="checkbox"/> 48 bits par pixel par couleur interne (16 bits par pixel par couleur interne) <input type="checkbox"/> 24 bits par pixel par couleur externe (8 bits par pixel par couleur externe) Échelle de gris <input type="checkbox"/> 16 bits par pixel par couleur interne <input type="checkbox"/> 8 bits par pixel par couleur externe
Source lumineuse	DEL

Spécifications de l'interface

Pour l'ordinateur	USB haut débit*
-------------------	-----------------

* Les câbles USB 3.0 ne sont pas compatibles.

Caractéristiques réseau

Caractéristiques du Wi-Fi

Normes	IEEE 802.11b/g/n*1
--------	--------------------

Plage de fréquences	2,4 GHz
Modes de connexion	Infrastructure, Wi-Fi Direct (PA unique) ^{*2*3}
Sécurités sans fil Wireless Security ^{*4}	WEP (64/128bit), WPA2-PSK (AES) ^{*5} , WPA3-SAE (AES)

*1 IEEE 802.11n n'est disponible que pour le HT20.

*2 Non géré pour l'IEEE 802.11b.

*3 Le mode PA unique est compatible avec une connexion Wi-Fi (Infrastructure).

*4 Le Wi-Fi Direct prend en charge le WPA2-PSK (AES) uniquement.

*5 Conforme aux normes WPA2 avec gestion de WPA/WPA2 Personal.

Fonctions réseau et IPv4/IPv6

Fonctions			Prise en charge	Remarques
Impression réseau	EpsonNet Print (Windows)	IPv4	✓	-
	Standard TCP/IP (Windows)	IPv4, IPv6	✓	-
	Impression WSD (Windows)	IPv4, IPv6	✓	-
	Impression Bonjour (Mac OS)	IPv4, IPv6	✓	-
	Impression IPP (Windows, Mac OS)	IPv4, IPv6	✓	-
	Epson Connect (Impression dans un e-mail, Impression distante)	IPv4	✓	-
	AirPrint (iOS, Mac OS)	IPv4, IPv6	✓	iOS 5 ou version ultérieure, OS X Mavericks (10.9.5) ou version ultérieure*
	Mopria Print	IPv4, IPv6	✓	-
	Impression Chromebook (ChromeOS)	IPv4, IPv6	✓	-
	Microsoft IPP Class Driver (Windows)	IPv4, IPv6	✓	-

Fonctions			Prise en charge	Remarques
Numérisation via le réseau	Epson Scan 2	IPv4, IPv6	✓	-
	Epson ScanSmart	IPv4	✓	Windows 7 ou supérieur, ou OS X El Capitan (10.11) ou supérieur
	Epson Event Manager (Mac OS)	IPv4	✓	OS X Yosemite (10.10)/OS X Mavericks (10.9.5)
	Epson Connect (Numérisation vers le Cloud)	IPv4	-	-
	AirPrint (Numérisation)	IPv4, IPv6	✓	OS X Mavericks (10.9.5) ou version ultérieure*
	Mopria Scan	IPv4, IPv6	✓	-
	Numérisation Chromebook (ChromeOS)	IPv4, IPv6	✓	-
Télécopie	Envoi d'un fax	IPv4	-	-
	Réception d'un fax	IPv4	-	-
	AirPrint (émission de fax)	IPv4, IPv6	-	-

* Nous vous recommandons d'utiliser la dernière version d'iOS ou de Mac OS.

Protocole de sécurité

SSL/TLS	Serveur/Client HTTPS, IPPS
Version TLS	1.3, 1.2, 1.1*, 1.0*
SNMPv3	

* Désactivée par défaut.

Services tiers pris en charge

Services		Prise en charge	Remarques
AirPrint	Impression	✓	iOS 5 ou version ultérieure/OS X Mavericks (10.9.5) ou version ultérieure* ¹
	Numérisation	✓	OS X Mavericks (10.9.5) ou ultérieur* ¹
	Télécopie	-	-

Services		Prise en charge	Remarques
Mopria	Impression	✓	Android 8.0 ou version ultérieure, Windows 10 ou version ultérieure* ²
	Numérisation	✓	Android 12.0 ou version ultérieure, Windows 10 ou version ultérieure* ² , ChromeOS 89 ou version ultérieure* ³
Chromebook	Impression	✓	ChromeOS 89 ou ultérieur* ³
	Numérisation	✓	ChromeOS 89 ou ultérieur* ³

*1 Nous vous recommandons d'utiliser la dernière version d'iOS ou de Mac OS.

*2 Nous vous recommandons d'utiliser la dernière version de Windows.

*3 Nous vous recommandons d'utiliser la dernière version de ChromeOS.

Dimensions

Dimensions	<p>Stockage</p> <ul style="list-style-type: none"> <input type="checkbox"/> Largeur : 361 mm (14.2 po) <input type="checkbox"/> Profondeur : 317 mm (12.5 po) <input type="checkbox"/> Hauteur : 162 mm (6.4 po) <p>Impression</p> <ul style="list-style-type: none"> <input type="checkbox"/> Largeur : 361 mm (14.2 po) <input type="checkbox"/> Profondeur : 564 mm (22.2 po) <input type="checkbox"/> Hauteur : 206 mm (8.1 po)
Poids*	environ 4.1 kg (9 lb)

* Sans l'encre et le cordon d'alimentation

Caractéristiques électriques

Puissance nominale de l'alimentation	100-240 V CA	220-240 V CA
Plage de fréquences nominales	50 à 60 Hz	50 à 60 Hz
Courant nominal	0.4–0.2 A	0.2 A
Consommation électrique (avec la connexion USB)	<p>Copie autonome : environ 12 W (ISO/IEC24712)</p> <p>Mode prêt : environ 6 W</p> <p>Mode veille : environ 0.5 W*</p> <p>Hors tension : environ 0.1 W</p>	<p>Copie autonome : environ 12 W (ISO/IEC24712)</p> <p>Mode prêt : environ 6 W</p> <p>Mode veille : environ 0.5 W*</p> <p>Hors tension : environ 0.1 W</p>

* Ceci est une valeur indicative. La consommation électrique actuelle peut varier en fonction de votre environnement.

Remarque:

- Reportez-vous à l'étiquette présente sur l'imprimante pour connaître la tension du produit.
- Pour les utilisateurs européens, consultez le site Web suivant pour plus de détails concernant la consommation électrique.
<https://www.epson.eu/energy-consumption>
- Pour les utilisateurs du Moyen-Orient, de Turquie, d'Afrique, d'Asie centrale et d'Asie occidentale, consultez le site Web suivant pour plus de détails concernant la consommation électrique.
<https://www.epson.com/eme>

Caractéristiques environnementales

Fonctionnement	Utilisez l'imprimante dans les plages de température (°C) et d'humidité (%) indiquées dans le graphique et dans un environnement sans condensation.
Stockage	Température : -20 à 40°C (-4 à 104°F)* Humidité : 5 à 85 % d'humidité relative (sans condensation)

* Stockage possible pendant un mois à 40 °C (104 °F).

Caractéristiques environnementales pour les bouteilles d'encre

Température de stockage	-20 à 40 °C (-4 à 104 °F)*
Température de congélation	-15 °C (5 °F) À 25°C (77°F), l'encre dégèle en 2 heures environ et est ensuite utilisable.

* Vous pouvez conserver les flacons d'encre pendant un mois à 40 °C (104 °F).

Remarque:

Les garanties d'Epson ne couvrent pas les dommages causés par l'utilisation d'encre tierce ou d'encre non conçue pour votre imprimante.

Les flacons d'encre initiaux fournis doivent être utilisés pour la configuration de l'imprimante et ne sont pas destinés à la revente. L'imprimante est livrée avec des flacons d'encre pleins et une partie de l'encre des premiers flacons est utilisée pour charger la tête d'impression. Le rendement varie considérablement en fonction des images imprimées, des paramètres d'impression, du type de papier, de la fréquence d'utilisation et de la température.

Configuration requise

- Windows
Windows 7, Windows 8/8.1, Windows 10, Windows 11 ou version ultérieure
Windows Server 2008 ou version ultérieure

Mac OS

Mac OS X 10.9.5 ou version ultérieure, macOS 11 ou version ultérieure

ChromeOS

Remarque:

Prend uniquement en charge les fonctions standard de l'OS.

Informations réglementaires

Normes et conformité

Normes et conformité pour les modèles États-Unis et Canada

Sécurité	UL62368-1 CSA C22.2 NO. 62368-1:19
EMC	FCC Part 15 Subpart B Class B CAN ICES (B)/NMB (B)

Cet équipement contient le module sans fil suivant.

Fabricant : Seiko Epson Corporation

Type : J26H006

Ce produit est conforme à la section 15 de la réglementation FCC et à la section RSS-210 de la réglementation IC. Epson ne peut être tenue responsable en cas de non-respect des exigences de protection suite à une modification non recommandée du produit. Le fonctionnement est soumis aux deux conditions suivantes : (1) le périphérique ne peut occasionner d'interférences nuisibles et (2) le périphérique doit accepter toutes les interférences reçues, y compris les interférences pouvant entraîner un fonctionnement indésirable du périphérique.

Afin d'éviter les interférences radio au niveau du service proposé sous licence, le périphérique est conçu pour fonctionner à l'intérieur et à l'écart des fenêtres, de manière à offrir un blindage maximal. Les équipements (ou leur antenne de transmission) installés à l'extérieur sont soumis à une licence.

Cet équipement est conforme aux limites d'exposition aux rayonnements de la FCC/IC pour un environnement non contrôlé, ainsi qu'aux Directives d'exposition aux fréquences radio de la FCC du Supplément C de OET65 et RSS-102 de la Réglementation de l'exposition aux fréquences radio de l'IC. Cet équipement doit être installé et utilisé de façon à ce que le radiateur soit distant d'au moins 20 cm du corps d'une personne (à l'exception de ses extrémités : mains, poignets, pieds et chevilles).

Déclaration de conformité FCC

Pour les utilisateurs aux États-Unis

Cet équipement a été testé et jugé conforme aux limites d'un appareil numérique de classe B, conformément à la Partie 15 des Règles de la FCC. Ces limites sont conçues pour offrir une protection raisonnable contre les interférences nuisibles dans un établissement résidentiel. Cet appareil génère, utilise et peut émettre de l'énergie de radiofréquence et, s'il n'est pas installé et utilisé en conformité avec les instructions, peut causer des interférences nuisibles avec les communications radio. Toutefois, il n'y a aucune garantie que des interférences ne se produiront

pas dans une installation particulière. Si cet équipement cause des interférences affectant la réception de la radio ou de la télévision, qui peuvent être déterminées en éteignant et en allumant l'équipement, l'utilisateur est invité à essayer de corriger l'interférence en appliquant une ou plusieurs des mesures suivantes :

- Réorienter ou déplacer l'antenne de réception.
- Augmenter la séparation entre l'équipement et le récepteur.
- Brancher l'équipement dans une prise de courant sur un circuit différent de celui auquel le récepteur est connecté.
- Consulter le concessionnaire ou un technicien expérimenté en radio/télévision pour obtenir de l'aide.

AVERTISSEMENT

La connexion d'un câble d'interface non blindé à cet équipement invalidera la certification ou la déclaration de la FCC de cet appareil et pourra entraîner des niveaux d'interférence qui dépassent les limites établies par la FCC pour cet équipement. Il est de la responsabilité de l'utilisateur d'obtenir et d'utiliser un câble d'interface blindé avec cet appareil. Si cet équipement comporte plus d'un connecteur d'interface, ne laissez pas de câbles connectés aux interfaces non utilisées. Les modifications ou les altérations non expressément approuvées par la partie responsable de la conformité peut annuler le droit de l'utilisateur à utiliser cet appareil.

Pour les utilisateurs canadiens

CAN ICES (B)/NMB (B)

Normes et conformité pour les modèles d'Amérique latine

Aviso para Argentina

Modelo del producto: L3350, L3351, L3352 (C861B)

Modelo del módulo WLAN: J26H006

Marca: Epson

CONTIENE  RAMATEL_C-20841

Aviso para México

La operación de este equipo está sujeta a las siguientes dos condiciones: (1) es posible que este equipo o dispositivo no cause interferencia perjudicial y (2) este equipo o dispositivo debe aceptar cualquier interferencia, incluyendo la que pueda causar su operación no deseada.

Modelo del producto: L3350, L3351, L3352 (C861B)

Modelo del módulo WLAN: J26H006

Marca: Epson

Nº de homologación IFT: XXX

Aviso para Paraguay

Importado por:

Fastrax, S.A.

Avenida, Avda. Perú c/Río de Janeiro Casa #791, Asunción, Paraguay

Sol Control S.R.L.

Av. Gral. Bernardino Caballero 810 esq. Celsa Speratti Asunción, Paraguay

Aviso para Perú

Modelo del producto: L3350, L3351, L3352 (C861B)

Marca: Epson

Este producto contiene el siguiente módulo WLAN:

Modelo del módulo WLAN: J26H006

ID de FCC: BKMFBJ26H006

Fabricante del producto: Seiko Epson Corporation

Dirección: 3-3-5 Owa Suwa-shi, Nagano-Ken 392-8502, Japón

Normes et conformité pour les modèles européens

Les modèles suivants portent la marque CE/UKCA et est conforme aux exigences légales en vigueur.

Le texte complet de la déclaration de conformité est disponible sur le site Web suivant :

<https://www.epson.eu/conformity>

C861B



Ce produit est conforme aux directives internationales (ICNIRP) sur l'exposition aux rayonnements radiofréquences.

S'il intègre un dispositif d'émission et de réception radio qui, dans des conditions normales d'utilisation, une distance de séparation de 20 cm permet de garantir que les niveaux d'exposition aux radiofréquences sont conformes aux exigences de l'UE.

Normes et approbations pour le modèle australien

EMC	AS/NZS CISPR32 Class B
-----	------------------------

Epson déclare par la présente que l'équipement suivant est conforme aux exigences essentielles et autres dispositions pertinentes de la directive AS/NZS4268 :

C861B

Epson ne peut être tenue responsable en cas de non-respect des exigences de protection suite à une modification non recommandée du produit.

ZICTA Saisissez Autorisation pour les utilisateurs en Zambie

Consultez le site Web suivant pour consulter les informations pour le Type d'Autorisation ZICTA.

<https://support.epson.net/zicta/>

Normes et approbations pour le modèle Mongol

Ce produit contient la pièce approuvée suivante qui est certifiée par la Commission de régulation des communications de la Mongolie.

11n+BT module combo : J26H006 (N° de certificat A23001080)

Restrictions relatives à la copie

Respectez les restrictions suivantes de manière à garantir une utilisation responsable et légale de l'imprimante.

La copie des éléments suivants est interdite par la loi :

- Billets de banque, pièces, titres négociables émis par le gouvernement, titres de gage du gouvernement et titres municipaux
- Timbres-poste inutilisés, cartes postales préimbrées et autres envois postaux timbrés au tarif en vigueur
- Timbres fiscaux émis par le gouvernement et titres émis selon des procédures légales

Faites preuve de circonspection lors de la copie des éléments suivants :

- Titres négociables privés (certificats d'action, billets au porteur, chèques, etc.), abonnements mensuels, billets de réduction, etc.
- Passeports, permis de conduire, certificats médicaux, titres de transport, bons d'alimentation, billets, etc.

Remarque:

Il est également possible que la copie de tels documents soit interdite par la loi.

Utilisation responsable de documents soumis à droits d'auteur :

Les imprimantes peuvent être utilisées incorrectement en cas de copie de documents soumis à droits d'auteur. À moins d'agir sur les conseils d'un avocat bien informé, prenez vos responsabilités et faites preuve de respect en sollicitant l'autorisation du détenteur des droits d'auteur avant de copier des documents publiés.

Où trouver de l'aide

Site Web du support technique.186

Contacteur l'assistance Epson.186

Site Web du support technique

Si vous avez besoin d'aide supplémentaire, visitez le site Web du support technique Epson indiqué ci-dessous. Sélectionnez votre pays ou votre région et accédez à la section d'assistance de votre site Web Epson local. Les pilotes les plus récents, foires aux questions, manuels et autres ressources pouvant être téléchargées sont également disponibles sur le site.

<https://support.epson.net/>

<https://support.epson.com> (États-Unis, Canada et Amérique latine)

<https://www.epson.eu/support> (Europe)

Si votre produit Epson ne fonctionne pas correctement et que vous ne pouvez résoudre le problème, contactez le service d'assistance Epson.

Contactez l'assistance Epson

Avant de contacter Epson

Si votre produit Epson ne fonctionne pas correctement et que vous ne parvenez pas à résoudre le problème à l'aide des informations de dépannage proposées dans les manuels du produit, contactez les services d'assistance Epson pour obtenir de l'aide.

La liste d'assistance Epson suivante est basée sur le pays de vente. Il se peut que certains produits ne soient pas vendus dans votre emplacement actuel : assurez-vous de contacter l'assistance Epson pour la région dans laquelle vous avez acheté votre produit.

Si l'assistance Epson de votre région n'est pas répertoriée ci-dessous, contactez le revendeur auprès duquel vous avez acheté le produit.

L'assistance Epson sera en mesure de vous aider beaucoup plus rapidement si vous communiquez les informations suivantes :

- Numéro de série du produit
(L'endroit où est apposée l'étiquette dépend du produit : elle peut se trouver à l'arrière, sur le côté ouvert du capot, ou en bas.)
- Modèle d'imprimante
- Version du logiciel du produit
(Cliquez sur **About**, **Version Info**, ou un bouton similaire dans le logiciel du produit.)
- Marque et modèle de votre ordinateur
- Nom et version du système d'exploitation de votre ordinateur
- Nom et version des applications logicielles que vous utilisez normalement avec votre produit

Remarque:

Selon le produit, les paramètres réseau peuvent être conservés dans la mémoire de celui-ci. Les paramètres peuvent être perdus suite à une panne ou une réparation d'un produit. Epson ne sera pas tenue responsable de la perte de données, de la sauvegarde ou de la restauration de paramètres, et ce même pendant la période de garantie. Nous vous recommandons d'effectuer votre propre sauvegarde de données ou de prendre des notes.

Aide pour les utilisateurs aux États-Unis et au Canada

Si vous devez contacter Epson pour des services d'assistance technique, utilisez les options d'assistance suivantes.

Assistance Internet

Visitez le site Web d'assistance Epson sur <https://support.epson.com> et sélectionnez votre produit pour obtenir des solutions aux problèmes courants. Vous pouvez télécharger des pilotes et de la documentation, obtenir des FAQ et des conseils de dépannage, ou envoyer un e-mail à Epson avec vos questions.

Parler à un Représentant de l'Assistance

Avant d'appeler Epson pour de l'assistance, veuillez avoir les informations suivantes à portée de main :

- Nom du produit
- Numéro de série du produit (situé sur une étiquette sur le produit)
- Preuve d'achat (telle qu'un reçu de magasin) et date d'achat
- Configuration de l'ordinateur
- Description du problème

Puis appelez :

- États-Unis : (562) 276-4382, de 7h00 à 16h00, horaires du Pacifique, du lundi au vendredi
- Canada : (905) 709-3839, de 7h00 à 16h00, horaires du Pacifique, du lundi au vendredi

Les jours et les horaires d'assistance sont sujets à des modifications sans préavis. Des frais de péage ou de longue distance peuvent s'appliquer.

Fournitures et accessoires d'achat

Vous pouvez acheter de l'encre et du papier Epson d'origine à l'adresse <https://epson.com> (ventes aux États-Unis) ou <https://epson.ca> (ventes au Canada). Vous pouvez également acheter des fournitures auprès d'un revendeur Epson agréé. Pour trouver le revendeur le plus proche, composez le 800-GO-EPSON (800-463-7766) aux États-Unis ou le 800-807-7766 au Canada.

Aide pour les utilisateurs en Amérique latine

Si vous devez contacter Epson pour des services d'assistance technique, utilisez les options d'assistance suivantes.

Assistance Internet

Consultez <https://support.epson.com> et sélectionnez votre produit pour trouver des solutions aux problèmes fréquents. Vous pouvez télécharger des pilotes et de la documentation, obtenir des conseils de dépannage, ou envoyer un e-mail à Epson avec vos questions.

Parler à un Représentant de l'Assistance

Avant d'appeler Epson pour de l'assistance, veuillez avoir les informations suivantes à portée de main :

- Nom du produit
- Numéro de série du produit (situé sur une étiquette sur le produit)
- Preuve d'achat (telle qu'un reçu de magasin) et date d'achat
- Configuration de l'ordinateur

❑ Description du problème

Puis appelez :

Pays	Téléphone
Argentine	0800-288-37766
Bolivie*	800-100-116
Brésil	Capitales d'État et zones métropolitaines : 3004-6627 Autres zones : 0800-377-6627 / 0800-EPSONBR
Chili	(56 2) 2484-3400
Colombie	Bogota : 601 602 4751 Autres villes : 01-8000-915235
Costa Rica	800-377-6627
République Dominicaine*	1-888-760-0068
Équateur*	1-800-000-044
El Salvador*	800-6570
Guatemala*	1-800-835-0358
Mexique	Mexico : (52 55) 1323-2052 Autres villes : 800-087-1080
Nicaragua*	00-1-800-226-0368
Panama*	00-800-052-1376
Paraguay	009-800-521-0019
Pérou	Lima : (51 1) 418-0210 Autres villes : 0800-10126
Uruguay	00040-5210067

* Contactez votre compagnie de téléphone locale pour appeler ce numéro sans frais à partir d'un téléphone mobile.

Si votre pays n'apparaît pas dans la liste, contactez le bureau de vente du pays le plus proche. Des frais de péage ou de longue distance peuvent s'appliquer.

Fournitures et accessoires d'achat

Vous pouvez acheter de l'encre d'origine Epson, du papier et des accessoires auprès d'un revendeur agréé Epson. Pour trouver le revendeur le plus proche, visitez <https://latin.epson.com> ou appelez le bureau de vente Epson le plus proche.

Aide pour les utilisateurs d'Europe

Consultez votre document de garantie paneuropéenne pour obtenir des informations relatives à la procédure à suivre pour contacter l'assistance Epson.

Aide pour les utilisateurs au Moyen-Orient, en Turquie, Afrique, Asie centrale et Asie occidentale

Veillez consulter <https://www.epson.com/eme> pour obtenir des informations sur la procédure à suivre pour contacter l'assistance Epson.

Aide pour les utilisateurs de Taïwan

Utilisez les sources suivantes pour obtenir des informations, de l'aide et des services :

Internet

<http://www.epson.com.tw>

Des informations relatives aux caractéristiques des produits, des pilotes à télécharger et des demandes de produits sont disponibles.

Bureau d'assistance Epson

Téléphone : +886-2-2165-3138

L'équipe de notre bureau d'assistance téléphonique peut vous aider dans les domaines suivants :

- Demandes de ventes et informations relatives au produit
- Questions ou problèmes relatifs à l'utilisation des produits
- Demandes de réparations et garantie

Centre de réparation :

<http://www.tekcare.com.tw/branchMap.page>

TekCare corporation est un centre de service agréé pour Epson Taiwan Technology & Trading Ltd.

Aide pour les utilisateurs d'Australie

Epson Australie souhaite vous proposer un service clientèle de niveau élevé. Parallèlement aux manuels de votre produit, nous mettons à votre disposition les sources d'information suivantes :

Adresse URL Internet

<http://www.epson.com.au>

Consultez le site Internet de Epson Australie. Un site qui vaut le coup d'œil ! Le site contient une zone de téléchargement de pilotes, une liste de points de contact Epson, des informations relatives aux nouveaux produits et une assistance technique (par courrier électronique).

Bureau d'assistance Epson

Téléphone : 1300-361-054

Le bureau d'assistance Epson sert de point de contact final, il permet de garantir que les clients ont accès à des conseils. Les opérateurs du bureau d'assistance vous aident à installer, configurer et utiliser votre produit Epson. Le personnel de notre bureau d'assistance préventes vous propose de la documentation relative aux nouveaux produits Epson et vous indique où se trouve le revendeur ou agent d'entretien le plus proche. Le bureau d'assistance répond à de nombreux types de requêtes.

Nous vous invitons à recueillir toutes les informations nécessaires avant d'appeler. Plus les informations recueillies sont nombreuses et plus le problème peut être résolu rapidement. Les informations concernées incluent les manuels de votre produit Epson, le type d'ordinateur, le système d'exploitation, les programmes utilisés et toutes les informations jugées utiles.

Transport du produit

Epson conseille de conserver l'emballage du produit pour tout transport ultérieur. Fixer le réservoir d'encre avec du ruban adhésif et maintenir le produit droit est également conseillé.

Aide pour les utilisateurs de Nouvelle-Zélande

Epson Nouvelle-Zélande souhaite vous proposer un service clientèle de niveau élevé. Parallèlement à la documentation de votre produit, nous mettons à votre disposition les sources d'information suivantes :

Adresse URL Internet

<http://www.epson.co.nz>

Consultez le site Internet de Epson Nouvelle-Zélande. Un site qui vaut le coup d'œil ! Le site contient une zone de téléchargement de pilotes, une liste de points de contact Epson, des informations relatives aux nouveaux produits et une assistance technique (par courrier électronique).

Bureau d'assistance Epson

Téléphone : 0800 237 766

Le bureau d'assistance Epson sert de point de contact final, il permet de garantir que les clients ont accès à des conseils. Les opérateurs du bureau d'assistance vous aident à installer, configurer et utiliser votre produit Epson. Le personnel de notre bureau d'assistance préventes vous propose de la documentation relative aux nouveaux produits Epson et vous indique où se trouve le revendeur ou agent d'entretien le plus proche. Le bureau d'assistance répond à de nombreux types de requêtes.

Nous vous invitons à recueillir toutes les informations nécessaires avant d'appeler. Plus les informations recueillies sont nombreuses et plus le problème peut être résolu rapidement. Les informations concernées incluent la documentation de votre produit Epson, le type d'ordinateur, le système d'exploitation, les programmes utilisés et toutes les informations jugées utiles.

Transport du produit

Epson conseille de conserver l'emballage du produit pour tout transport ultérieur. Fixer le réservoir d'encre avec du ruban adhésif et maintenir le produit droit est également conseillé.

Aide pour les utilisateurs à Singapour

Les sources d'informations, d'assistance et de services disponibles auprès de Epson Singapour :

Internet

<http://www.epson.com.sg>

Des informations relatives aux caractéristiques des produits, des pilotes à télécharger, des foires aux questions, des demandes de ventes et une assistance technique par courrier électronique sont disponibles.

Bureau d'assistance Epson

Numéro gratuit : 800-120-5564

L'équipe de notre bureau d'assistance téléphonique peut vous aider dans les domaines suivants :

- Demandes de ventes et informations relatives au produit
- Questions relatives à l'utilisation des produits ou problèmes de dépannage
- Demandes de réparations et garantie

Aide pour les utilisateurs de Thaïlande

Utilisez les sources suivantes pour obtenir des informations, de l'aide et des services :

Internet

<http://www.epson.co.th>

Des informations relatives aux caractéristiques des produits, des pilotes à télécharger, des foires aux questions et des courriers électroniques sont disponibles.

Centre d'appel Epson

Téléphone : 66-2460-9699

Adresse électronique : support@eth.epson.co.th

L'équipe de notre centre d'appels peut vous aider par téléphone dans les domaines suivants :

- Demandes de ventes et informations relatives au produit
- Questions ou problèmes relatifs à l'utilisation des produits
- Demandes de réparations et garantie

Aide pour les utilisateurs du Vietnam

Utilisez les sources suivantes pour obtenir des informations, de l'aide et des services :

Centre d'entretien Epson

27 Yen Lang, Trung Liet Ward, Dong Da District, Ha Noi City. Tel: +84 24 7300 0911

38 Le Dinh Ly, Thac Gian Ward, Thanh Khe District, Da Nang. Tel: +84 23 6356 2666

194/3 Nguyen Trong Tuyen, Ward 8, Phu Nhuan Dist., HCMC. Tel: +84 28 7300 0911

31 Phan Boi Chau, Ward 14, Binh Thanh District, HCMC. Tel: +84 28 35100818

Aide pour les utilisateurs d'Indonésie

Utilisez les sources suivantes pour obtenir des informations, de l'aide et des services :

Internet

<http://www.epson.co.id>

- Informations relatives aux caractéristiques des produits, pilotes à télécharger

- Foires aux questions, demandes de ventes, questions par courrier électronique

Ligne d'assistance Epson

Téléphone : 1500-766 (Indonesia Only)

Adresse électronique : customer.care@ein.epson.co.id

L'équipe de notre ligne d'assistance peut vous aider, par téléphone ou par e-mail, dans les domaines suivants :

- Demandes de ventes et informations relatives au produit
- Support technique

Aide pour les utilisateurs de Hong Kong

Pour obtenir une assistance technique et d'autres services après-vente, les utilisateurs sont invités à contacter Epson Hong Kong Limited.

Page d'accueil Internet

<http://www.epson.com.hk>

Epson Hong Kong a créé une page d'accueil Internet en chinois et en anglais, permettant aux utilisateurs d'accéder aux informations suivantes :

- Informations relatives au produit
- Foires aux questions
- Dernières versions des pilotes Epson

Ligne d'assistance technique

Vous pouvez également contacter notre personnel technique aux numéros de téléphone et de fax suivants :

Téléphone : 852-2827-8911

Télécopie : 852-2827-4383

Aide pour les utilisateurs de Malaisie

Utilisez les sources suivantes pour obtenir des informations, de l'aide et des services :

Internet

<http://www.epson.com.my>

- Informations relatives aux caractéristiques des produits, pilotes à télécharger
- Foires aux questions, demandes de ventes, questions par courrier électronique

Centre d'appel Epson

Téléphone : 1800-81-7349 (appel gratuit)

Adresse électronique : websupport@emsb.epson.com.my

- Demandes de ventes et informations relatives au produit
- Questions ou problèmes relatifs à l'utilisation des produits

❑ Demandes de réparations et garantie

Epson Malaysia Sdn Bhd (Siège social)

Téléphone : 603-56288288

Télécopie : 603-5628 8388/603-5621 2088

Aide pour les utilisateurs d'Inde

Utilisez les sources suivantes pour obtenir des informations, de l'aide et des services :

Internet

<http://www.epson.co.in>

Des informations relatives aux caractéristiques des produits, des pilotes à télécharger et des demandes de produits sont disponibles.

Ligne d'assistance gratuite

Pour les services, des informations sur les produits ou pour commander des consommables -
18004250011 / 186030001600 / 1800123001600 (9AM – 6PM)

E-mail

calllog@epson-india.in

WhatsApp

+91 96400 00333

Aide pour les utilisateurs des Philippines

Pour obtenir une assistance technique et d'autres services après-vente, les utilisateurs sont invités à contacter Epson Philippines Corporation aux numéros de téléphone/télécopie et à l'adresse électronique suivants :

Internet

<http://www.epson.com.ph>

Des informations relatives aux caractéristiques des produits, des pilotes à télécharger, des foires aux questions et des demandes par courrier électronique sont disponibles.

Assistance clientèle Epson Philippines

Numéro gratuit : (PLDT) 1-800-1069-37766

Numéro gratuit : (numérique) 1-800-3-0037766

Metro Manila : +632-8441-9030

Site Web : <https://www.epson.com.ph/contact>

Adresse électronique : customercare@epc.epson.com.ph

De 9 heures à 18 heures, du lundi au samedi (sauf les jours fériés)

L'équipe de notre assistance clientèle peut vous aider par téléphone dans les domaines suivants :

- Demandes de ventes et informations relatives au produit
- Questions ou problèmes relatifs à l'utilisation des produits
- Demandes de réparations et garantie

Epson Philippines Corporation

Ligne commune : +632-8706-2609

Télécopie : +632-8706-2663 / +632-8706-2665