

# EPSON

## XP-980 Series

# Guide d'utilisation



---

**Impression**

---

**Copie**

---

**Numérisation**

---

**Entretien de l'imprimante**

---

**Résolution de problèmes**

---

## Table des matières

### Guide du présent manuel

Présentation des manuels. . . . .	7
Consignes de sécurité importantes (manuel papier). . . . .	7
Démarrez ici (manuel papier). . . . .	7
Guide d'utilisation (manuel numérique). . . . .	7
Informations sur les derniers manuels. . . . .	7
Recherche d'informations. . . . .	7
Impression de certaines pages uniquement. . . . .	8
À propos de ce manuel. . . . .	9
Repères et symboles. . . . .	9
Procédure de fonctionnement. . . . .	9
Remarques sur les captures d'écran et illustrations. . . . .	10
Références du système d'exploitation. . . . .	10
Marques commerciales. . . . .	11
Copyright. . . . .	11

### Consignes importantes

Consignes de sécurité. . . . .	14
Instructions de sécurité pour l'encre. . . . .	14
Conseils et avertissements concernant l'imprimante. . . . .	15
Conseils et avertissements relatifs à la configuration de l'imprimante. . . . .	15
Conseils et avertissements relatifs à l'utilisation de l'imprimante. . . . .	15
Conseils et avertissements relatifs à l'utilisation de l'écran tactile. . . . .	16
Conseils et avertissements relatifs à la connexion à l'Internet. . . . .	16
Conseils et avertissements relatifs à l'utilisation de l'imprimante avec une connexion sans fil. . . . .	16
Conseils d'utilisation des dispositifs mémoire. . . . .	17
Conseils et avertissements relatifs à l'utilisation de cartes mémoire. . . . .	17
Conseils et avertissements relatifs au transport ou au stockage de l'imprimante. . . . .	17
Remarques sur le mot de passe administrateur. . . . .	17
Valeur par défaut du mot de passe administrateur. . . . .	17
Modification du mot de passe administrateur. . . . .	18
Opérations qui nécessitent la saisie du mot de passe administrateur. . . . .	18
Initialisation du mot de passe administrateur. . . . .	18

Protection de vos informations personnelles. . . . .	18
--	----

### Nom et fonction des pièces

Avant. . . . .	20
À l'intérieur. . . . .	22
Arrière. . . . .	23

### Guide du panneau de commande

Opérations sur l'écran tactile. . . . .	25
Configuration de l'écran d'accueil. . . . .	25
Guide de l'icône de réseau. . . . .	27
Passage en Mode simple. . . . .	27
Configuration d'écran en Mode simple. . . . .	28
Ajout de menus en Mode simple. . . . .	28

### Chargement de papiers et de CD/DVD

Chargement du papier. . . . .	31
Précautions de manipulation du papier. . . . .	31
Remarques sur le chargement du papier. . . . .	32
Paramètres de format et de type de papier. . . . .	32
Chargement du papier avec les instructions sur l'écran LCD. . . . .	35
Chargement de divers types de papier. . . . .	44
Chargement d'un CD/DVD. . . . .	46
CD/DVD imprimables. . . . .	46
Consignes de manipulation des CD/DVD. . . . .	46
Chargement et retrait d'un CD/DVD. . . . .	47



### Positionnement des originaux

Précautions à prendre lors de la mise en place des originaux sur la vitre du scanner. . . . .	49
Positionnement des originaux. . . . .	49

### Impression

Impression de photos. . . . .	51
Impression de photos depuis un périphérique de stockage. . . . .	51
Impression de photos depuis un ordinateur. . . . .	57
Impression de photos depuis des périphériques mobiles. . . . .	57
Impression sur des enveloppes. . . . .	59
Impression d'enveloppes depuis un ordinateur (Windows). . . . .	59

Impression d'enveloppes depuis un ordinateur (Mac OS) . . . . .	59
Impression de documents. . . . .	60
Impression à partir d'un ordinateur. . . . .	60
Impression de documents depuis des périphériques mobiles. . . . .	74
Impression sur une étiquette de disque. . . . .	76
Impression de photos sur une étiquette de disque. . . . .	76
Impression de photos sur une jaquette de boîtier CD. . . . .	79
Impression de photos sur une étiquette de disque avec Epson Photo+. . . . .	79
Impression de pages Web. . . . .	79
Impression de pages Web depuis un ordinateur. . . . .	79
Impression de pages Web depuis des périphériques mobiles. . . . .	80
Impression de différents éléments. . . . .	80
Impression de papier à motifs. . . . .	80
Impression de papier réglé. . . . .	81
Impression sur du papier à lettres. . . . .	81
Impression d'un calendrier. . . . .	82
Impression d'un calendrier original. . . . .	82
Impression d'une carte à message. . . . .	83
Impression d'un livre de coloriage à partir de photos. . . . .	83
Impression à l'aide d'un service de cloud. . . . .	84
 <b>Copie</b>	
Copie d'originaux. . . . .	86
Copie recto verso. . . . .	87
Copie avec agrandissement ou réduction. . . . .	87
Copies avec des originaux de plusieurs pages sur une seule feuille. . . . .	88
Copie de photos. . . . .	88
Options de menu des paramètres papier et d'impression pour les copies de photos. . . . .	89
Options de menu des réglages photo pour la copie de photos. . . . .	90
Copie d'une carte d'identité. . . . .	90
Copie de livres. . . . .	91
Copie sans marges. . . . .	91
Copie sur une étiquette de disque. . . . .	92
Options de menu pour Copier vers CD/DVD. . . . .	93
Copie d'enveloppes. . . . .	94
Options de menu pour la copie. . . . .	95
Aperçu : . . . . .	95
N&B : . . . . .	95

Couleur : . . . . .	95
 (1 > 2-Faces) : . . . . .	95
 (Densité) : . . . . .	95
Zoom: . . . . .	95
Paramètre papier: . . . . .	96
Mise en page : . . . . .	96
Qualité : . . . . .	96
Supprimer arrière-plan : . . . . .	96
Extension : . . . . .	96
Eff tout param. : . . . . .	96

## Numérisation

Informations de base sur la numérisation. . . . .	98
Qu'est-ce qu'une numérisation ? . . . . .	98
Utilisations de la numérisation. . . . .	98
Méthodes de numérisation disponibles. . . . .	98
Formats de fichier recommandés. . . . .	100
Résolutions recommandées selon l'utilisation. . . . .	101
Numérisation d'originaux vers un périphérique de stockage. . . . .	101
Numérisation d'originaux vers un ordinateur. . . . .	102
Numérisation à partir du panneau de commande. . . . .	103
Numérisation à partir d'un ordinateur. . . . .	104
Numérisation d'originaux vers le cloud. . . . .	105
Options de menus pour la numérisation. . . . .	106
N&B/Couleur. . . . .	106
JPEG/PDF. . . . .	106
 (Qualité). . . . .	107
Type de document. . . . .	107
Param. de numér. . . . .	107
Contraste. . . . .	107
Sélectionnez un dispos mém. . . . .	107
Eff tout param. . . . .	107
Numérisation d'originaux à l'aide de WSD. . . . .	107
Configuration d'un port WSD. . . . .	108
Numérisation à l'aide de Mopria Scan. . . . .	109
Numérisation d'originaux sur un appareil mobile. . . . .	109
Numérisation avancée. . . . .	110
Numérisation de plusieurs photos à la fois. . . . .	110
Numérisation du format A3 à l'aide de Epson ScanSmart. . . . .	111

## Entretien de l'imprimante

Vérification de l'état des consommables. . . . .	113
Résolution des problèmes d'entraînement du papier. . . . .	113

Amélioration de la qualité d'impression, de copie et de numérisation. . . . .	115
Réglage de la qualité d'impression. . . . .	115
Vérification et nettoyage de la tête d'impression	116
Exécution de Nettoyage auto. . . . .	118
Prévention de l'obstruction des buses. . . . .	119
Alignement de la tête d'impression. . . . .	119
Nettoyage du trajet du papier en cas de traces d'encre. . . . .	119
Nettoyage de la Vitre du scanner. . . . .	120
Nettoyage du film translucide. . . . .	121
Options de menu pour <b>Entretien</b> . . . . .	123
Nettoyage de l'imprimante. . . . .	124

### **Dans ces situations**

Lors du remplacement d'un ordinateur. . . . .	127
Économies d'énergie. . . . .	127
Désactiver votre connexion Wi-Fi. . . . .	127
Installation séparée des applications. . . . .	128
Vérifier qu'un pilote d'imprimante Epson authentique est installé — Windows. . . . .	129
Vérifier qu'un pilote d'imprimante Epson authentique est installé — Mac OS. . . . .	130
Reconfiguration de la connexion réseau. . . . .	131
Réglage des paramètres lors de la connexion à un ordinateur. . . . .	131
Réglage des paramètres lors de la connexion à un appareil mobile. . . . .	132
Définition des paramètres Wi-Fi depuis le panneau de commande. . . . .	133
Vérification du statut de connexion du réseau de l'imprimante (rapport de connexion réseau). . . . .	135
Messages et solutions sur le rapport de connexion réseau. . . . .	136
Connexion directe d'un appareil mobile et d'une imprimante (Wi-Fi Direct). . . . .	142
Ajouter ou modifier la connexion de l'imprimante. . . . .	146
Transport et stockage de l'imprimante. . . . .	148

### **Résolution de problèmes**

Impossible d'imprimer ou de numériser. . . . .	152
Résolution des problèmes. . . . .	152
L'application ou le pilote d'impression ne fonctionnent pas correctement. . . . .	153
L'imprimante ne peut pas se connecter via USB	156
L'imprimante ne peut pas se connecter au réseau. . . . .	157
Le papier n'est pas entraîné correctement. . . . .	161

La qualité d'impression, de copie et de numérisation est mauvaise. . . . .	165
La qualité d'impression est mauvaise. . . . .	165
La qualité de copie est médiocre. . . . .	176
Problèmes relatifs aux images numérisées. . . . .	184
Impossible de sélectionner le type de papier ou la source de papier dans le pilote d'impression. . . . .	186
Un pilote d'imprimante authentique Epson n'a pas été installé. . . . .	186
Un message s'affiche sur l'écran LCD. . . . .	186
Bourrage papier. . . . .	190
Retrait du papier coincé. . . . .	191
Prévention des bourrages papier. . . . .	194
Le moment est venu de remplacer les cartouches d'encre. . . . .	195
Précautions de manipulation des cartouches d'encre. . . . .	195
Remplacement des cartouches d'encre. . . . .	197
Poursuivre temporairement l'impression sans remplacer les cartouches d'encre. . . . .	198
Le moment est venu de remplacer le boîtier de maintenance. . . . .	199
Précautions de manipulation du boîtier de maintenance. . . . .	199
Remplacement du boîtier de maintenance. . . . .	200
L'imprimante ne fonctionne pas comme prévu. . . . .	201
L'imprimante ne s'allume pas ou ne s'éteint pas. . . . .	201
Le fonctionnement est lent. . . . .	202
L'écran LCD devient noir. . . . .	204
« ! » s'affiche sur l'écran et la sélection de photos est impossible. . . . .	204
Impossible de pincer vers l'intérieur ou l'extérieur. . . . .	204
Impossible de refermer le scanner. . . . .	205
Impossible d'enregistrer des données sur un dispositif mémoire. . . . .	205
Le fonctionnement est bruyant. . . . .	205
Le certificat racine doit être mis à jour. . . . .	206
Impossible d'effectuer une impression recto-verso manuelle (Windows). . . . .	206
Le menu Configuration Imprimante ne s'affiche pas (Mac OS). . . . .	206
Impossible de résoudre le problème. . . . .	206
Impossible de résoudre les problèmes d'impression ou de copie. . . . .	206

### **Informations sur l'appareil**

Informations sur le papier. . . . .	209
Papiers disponibles et capacités. . . . .	209
Types de papier non disponibles. . . . .	216

Informations produit sur les consommables. . . . .	217	Aide pour les utilisateurs de Nouvelle-Zélande. .246	
Codes des cartouches d'encre. . . . .	217	Aide pour les utilisateurs à Singapour. . . . .	247
Code du boîtier de maintenance. . . . .	218	Aide pour les utilisateurs de Thaïlande. . . . .	247
Informations relatives aux logiciels. . . . .	219	Aide pour les utilisateurs du Vietnam. . . . .	248
Application d'impression depuis un		Aide pour les utilisateurs d'Indonésie. . . . .	248
ordinateur (pilote d'imprimante Windows). . . . .	219	Aide pour les utilisateurs de Hong Kong. . . . .	248
Application d'impression depuis un		Aide pour les utilisateurs de Malaisie. . . . .	249
ordinateur (pilote d'imprimante Mac OS). . . . .	220	Aide pour les utilisateurs d'Inde. . . . .	249
Application de configuration des opérations		Aide pour les utilisateurs des Philippines. . . . .	250
de l'imprimante (Web Config). . . . .	221	Aide pour les utilisateurs en Corée du Sud. . . . .	250
Application pour mettre à jour les logiciels et			
micrologiciels (Epson Software Updater). . . . .	221		
Liste du menu Paramètres. . . . .	222		
État de l'alimentation. . . . .	222		
Configuration papier. . . . .	223		
Param de base. . . . .	223		
Param imprim. . . . .	225		
Paramètres réseau. . . . .	226		
Paramètres du service Web. . . . .	228		
Config. Partage fich.. . . . .	229		
Fonctions Guide. . . . .	229		
Recherche client. . . . .	230		
Mise à jour firmware. . . . .	230		
Rest param défaut. . . . .	230		
Caractéristiques de l'appareil. . . . .	231		
Spécifications de l'imprimante. . . . .	231		
Spécifications du scanner. . . . .	232		
Spécifications de l'interface. . . . .	233		
Caractéristiques réseau. . . . .	233		
Services tiers pris en charge. . . . .	236		
Caractéristiques relatives aux périphériques			
de stockage. . . . .	236		
Caractéristiques des données prises en charge. . . . .	237		
Dimensions. . . . .	238		
Caractéristiques électriques. . . . .	238		
Caractéristiques environnementales. . . . .	239		
Configuration requise. . . . .	240		
Informations réglementaires. . . . .	240		
Normes et conformité. . . . .	240		
Restrictions relatives à la copie. . . . .	242		

## **Où trouver de l'aide**

Site Web du support technique. . . . .	244
Contacteur l'assistance Epson. . . . .	244
Avant de contacter Epson. . . . .	244
Aide pour les utilisateurs aux États-Unis et au	
Canada. . . . .	245
Aide pour les utilisateurs d'Europe. . . . .	245
Aide pour les utilisateurs de Taïwan. . . . .	245
Aide pour les utilisateurs d'Australie. . . . .	246

---

# Guide du présent manuel

Présentation des manuels. . . . .	7
Recherche d'informations. . . . .	7
Impression de certaines pages uniquement. . . . .	8
À propos de ce manuel. . . . .	9
Marques commerciales. . . . .	11
Copyright. . . . .	11

## Présentation des manuels

Les manuels suivants sont fournis avec votre imprimante Epson. En plus des manuels, vous pouvez consulter les différents types d'informations d'aide disponibles à partir de l'imprimante ou des applications logicielles Epson. La disponibilité des manuels varie selon les régions.

### Consignes de sécurité importantes (manuel papier)

Fournit des consignes de sécurité pour une utilisation sûre de cette imprimante.

### Démarrez ici (manuel papier)

Fournit des informations de configuration de l'imprimante et d'installation des logiciels.

### Guide d'utilisation (manuel numérique)

Le présent manuel. Disponible en version PDF et Web. Contient des informations et des instructions détaillées sur l'utilisation de l'imprimante et la résolution des problèmes.

### Informations sur les derniers manuels

#### États-Unis et Canada

Pour consulter les derniers manuels d'utilisation, visitez <https://support.epson.com> et recherchez votre produit.

#### Autres régions

##### Manuel papier

Consultez le site Web d'assistance de Epson Europe à l'adresse <https://www.epson.eu/support> ou le site Web d'assistance de Epson international à l'adresse <https://support.epson.net/>.

##### Manuel numérique

Visitez le site Web suivant, entrez le nom du produit, puis allez dans la section **Support**.  
<https://epson.sn>

---

## Recherche d'informations

Le manuel au format PDF permet de trouver les informations recherchées en utilisant des mots clés ou en passant directement aux sections spécifiques à l'aide de signets. Cette section explique comment utiliser un manuel au format PDF ouvert sous Adobe Acrobat Reader sur votre ordinateur.

## Recherche par mot-clé

Cliquez sur **Menu > Recherche > Recherche avancée**. Saisissez le mot-clé (texte) des informations que vous souhaitez trouver dans la fenêtre de recherche, puis cliquez sur **Rechercher**. Les correspondances apparaissent sous forme de liste. Cliquez sur une des correspondances affichées pour accéder à la page.

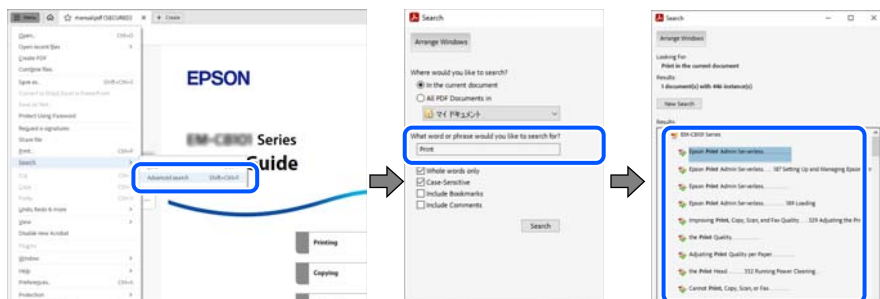

## Saut direct aux pages grâce aux signets

Cliquez sur un titre pour sauter à la page correspondante. Cliquez sur + ou > pour afficher les titres de niveau inférieur de cette section. Pour retourner à la page précédente, effectuez l'opération suivante sur votre clavier.

- Windows : maintenez la touche **Alt** enfoncée et appuyez sur ←.
- Mac OS : maintenez la touche de commande enfoncée et appuyez sur ←.

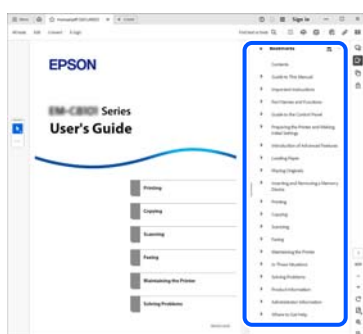

## Impression de certaines pages uniquement

Vous pouvez extraire et n'imprimer que certaines pages. Cliquez sur **Imprimer** dans le menu **File**, puis précisez les pages à imprimer dans **Pages**, dans **Pages à imprimer**.

- Pour préciser une série de pages, saisissez un tiret entre la première et la dernière page.  
Par exemple : 20 à 25

- Pour indiquer des pages qui ne se suivent pas, séparez-les par des virgules.  
Par exemple : 5, 10 et 15

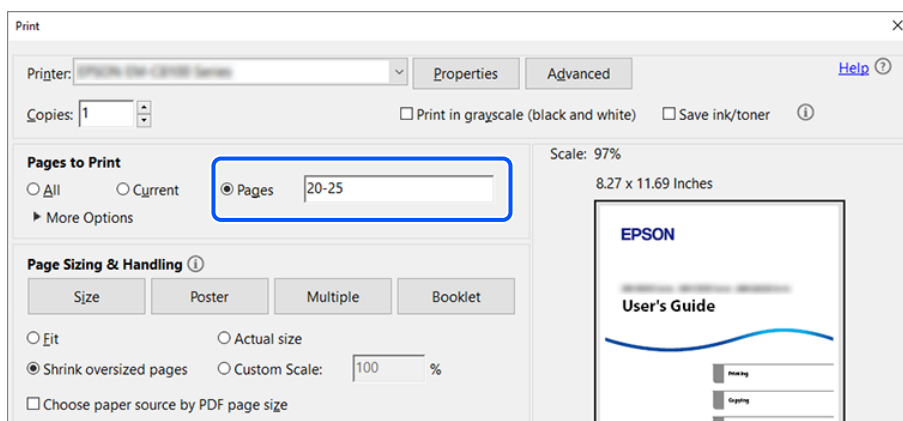

## À propos de ce manuel

Cette section détaille la signification des marques, symboles, notes de description et références de système d'exploitation utilisés dans ce manuel.

## Repères et symboles



### **Attention:**

*Instructions à suivre à la lettre pour éviter des blessures corporelles.*



### **Important:**

*Mises en garde à respecter pour éviter d'endommager votre équipement.*

### **Remarque:**

*Fournit des informations complémentaires et de références.*

### **Informations connexes**

➔ Liens vers une section correspondante



Fournit des Manuels vidéo Web des instructions d'utilisation. Reportez-vous au lien vers des informations complémentaires.

## Procédure de fonctionnement

L'écran d'accueil pour ce produit est disponible en deux modes : « Mode original » et « Mode simple ».

Le « Mode simple » est une fonction qui vous permet de sélectionner les éléments fréquemment utilisés et de les afficher sur l'écran d'accueil pour qu'ils soient immédiatement disponibles lors de chaque utilisation.

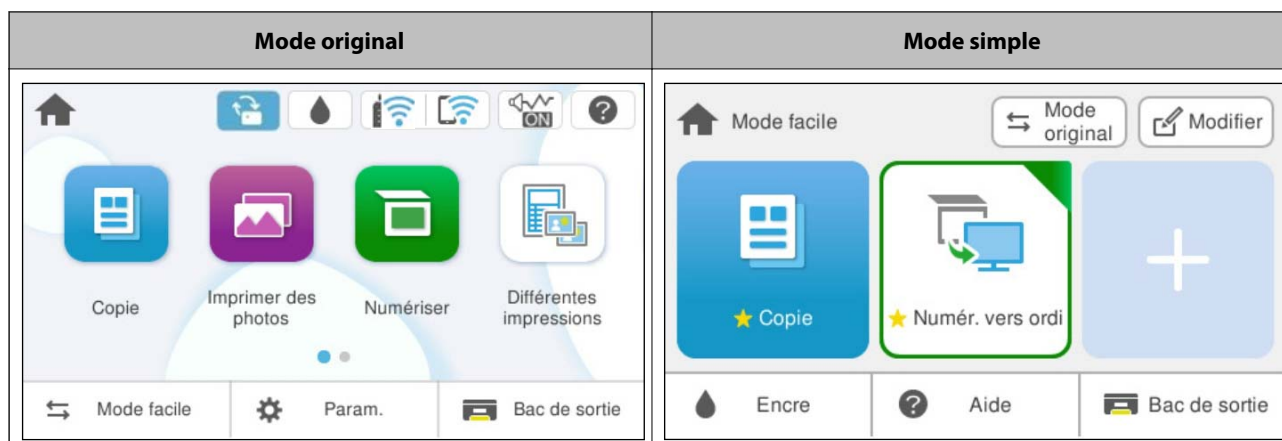

Ce guide explique comment effectuer des procédures à l'aide du Mode original.

Si l'écran d'accueil est en Mode simple, sélectionnez  pour passer au Mode original avant de démarrer la procédure.

## Remarques sur les captures d'écran et illustrations

- Les captures d'écran du pilote de l'imprimante ont été réalisées sous Windows 11 ou macOS High Sierra (10.13). Le contenu affiché sur les écrans dépend du modèle, de la situation et de la région.
- Les illustrations utilisées dans ce manuel sont fournies à titre d'exemple seulement. Bien qu'il puisse y avoir de légères différences selon le modèle, les instructions sont les mêmes.
- Certaines options de menu affichées sur l'écran LCD varient selon le modèle, les paramètres et la région.
- Vous pouvez lire tous les codes QR de ce guide avec une application de lecture de codes QR.

## Références du système d'exploitation

### Windows

Dans ce manuel, les termes comme « Windows 11 », « Windows 10 », « Windows 8.1 », « Windows 8 », « Windows 7 », « Windows Server 2025 », « Windows Server 2022 », « Windows Server 2019 », « Windows Server 2016 », « Windows Server 2012 R2 », « Windows Server 2012 », « Windows Server 2008 R2 » et « Windows Server 2008 » font référence aux systèmes d'exploitation suivants. De plus, « Windows » est utilisé pour faire référence à toutes les versions.

- Système d'exploitation Microsoft® Windows® 11
- Système d'exploitation Microsoft® Windows® 10
- Système d'exploitation Microsoft® Windows® 8.1
- Système d'exploitation Microsoft® Windows® 8
- Système d'exploitation Microsoft® Windows® 7
- Système d'exploitation Microsoft® Windows Server® 2025
- Système d'exploitation Microsoft® Windows Server® 2022
- Système d'exploitation Microsoft® Windows Server® 2019
- Système d'exploitation Microsoft® Windows Server® 2016

- Système d'exploitation Microsoft® Windows Server® 2012 R2
- Système d'exploitation Microsoft® Windows Server® 2012
- Système d'exploitation Microsoft® Windows Server® 2008 R2
- Système d'exploitation Microsoft® Windows Server® 2008

## Mac OS

Dans ce manuel, « Mac OS » désigne Mac OS X 10.9.5 ou version ultérieure ainsi que macOS 10.12 ou version ultérieure.

---

## Marques commerciales

- QR Code is a registered trademark of DENSO WAVE INCORPORATED in Japan and other countries.
- Microsoft, Windows, Windows Server, and Microsoft Edge are trademarks of the Microsoft group of companies.
- Apple, Mac, macOS, OS X, Bonjour, Safari, AirPrint, iPad, iPhone, and iPod touch are trademarks of Apple Inc., registered in the U.S. and other countries.
- Use of the Works with Apple badge means that an accessory has been designed to work specifically with the technology identified in the badge and has been certified by the developer to meet Apple performance standards.
- IOS is a trademark or registered trademark of Cisco in the U.S. and other countries and is used under license.
- Android, Chrome, ChromeOS, Chromebook, and Google Play are trademarks of Google LLC.
- Wi-Fi® and Wi-Fi Direct® are registered trademarks of Wi-Fi Alliance®. Wi-Fi Protected Setup™, WPA™, WPA2™, WPA3™ are trademarks of Wi-Fi Alliance®.
- The Bluetooth® word mark and logos are registered trademarks owned by Bluetooth SIG, Inc. and any use of such marks by Seiko Epson Corporation is under license.
- Adobe, Acrobat, and Reader are either registered trademarks or trademarks of Adobe in the United States and/or other countries.
- Firefox is a trademark of the Mozilla Foundation in the U.S. and other countries.
- The Mopria™ word mark and the Mopria™ Logo are registered and/or unregistered trademarks of Mopria Alliance, Inc. in the United States and other countries. Unauthorized use is strictly prohibited.
- Remarque générale : toutes les autres marques commerciales sont la propriété de leurs détenteurs respectifs et ne sont utilisées qu'à titre de références.



---

## Copyright

Aucune partie de ce manuel ne peut être reproduite, stockée dans un système documentaire ou transmise sous quelque forme ou de quelque manière que ce soit, électronique, mécanique, par photocopie, enregistrement ou autre, sans l'accord préalable écrit de Seiko Epson Corporation. L'utilisation des informations du présent manuel n'accorde aucune responsabilité en matière de brevets. Il en va de même pour les dommages résultant de l'utilisation des informations du présent manuel. Les informations contenues dans la présente notice sont

exclusivement destinées à l'utilisation de ce produit Epson. Epson ne pourra être tenue responsable de l'utilisation de ces informations avec d'autres produits.

Ni Seiko Epson Corporation, ni ses filiales ne peuvent être tenus pour responsables envers l'acheteur, le preneur de ce produit ou les tiers pour tous dommages, pertes, coûts et dépenses encourus par l'acheteur, le preneur ou les tiers résultant d'un accident, d'une utilisation abusive ou incorrecte de ce produit ou de modifications, réparations ou altérations non autorisées de ce produit, ou (à l'exception des États-Unis) de la non-conformité avec les instructions d'utilisation et de maintenance.

Seiko Epson Corporation et ses filiales ne pourront être tenues responsables des dommages ou problèmes survenus par suite de l'utilisation de produits optionnels ou consommables autres que ceux désignés par Seiko Epson Corporation comme étant des Produits d'origine Epson ou des Produits approuvés par Epson.

Seiko Epson Corporation ne pourra être tenue responsable des dommages résultant des interférences électromagnétiques se produisant à la suite de l'utilisation de câbles d'interface autres que ceux désignés par Seiko Epson Corporation comme étant des Produits approuvés par Epson.

© 2025 Seiko Epson Corporation

Le contenu de ce manuel et les caractéristiques de ce produit sont sujets à modification sans préavis.

---

# Consignes importantes

Consignes de sécurité. . . . .	14
Conseils et avertissements concernant l'imprimante. . . . .	15
Remarques sur le mot de passe administrateur. . . . .	17
Protection de vos informations personnelles. . . . .	18

## Consignes de sécurité

Lisez et suivez ces instructions pour garantir une utilisation sûre de l'imprimante. Veillez à conserver ce manuel pour pouvoir vous y reporter ultérieurement. Veillez également à suivre l'ensemble des avertissements et des instructions figurant sur l'imprimante.

- Utilisez uniquement le cordon d'alimentation fourni avec l'imprimante et ne l'utilisez avec aucun autre équipement. L'utilisation d'autres cordons avec cette imprimante ou l'utilisation de ce cordon d'alimentation avec un autre équipement pourrait vous exposer à des risques d'incendie ou d'électrocution.
- Si le cordon d'alimentation livré avec votre imprimante est équipé d'une goupille, connectez l'imprimante à une prise de terre. Le non-respect des instructions risque de provoquer un incendie ou un choc électrique.
- Veillez à ce que votre cordon d'alimentation soit conforme aux normes de sécurité locales applicables.
- Sauf indication contraire spécifique dans les guides de l'imprimante, ne procédez jamais à des travaux de démontage, de modification ou de réparation au niveau du cordon d'alimentation, de sa fiche, du module imprimante, du module scanner ou des accessoires.
- Débranchez l'imprimante et faites appel à un technicien qualifié dans les circonstances suivantes :  
Le cordon d'alimentation ou sa fiche est endommagé, du liquide a coulé dans l'imprimante, l'imprimante est tombée ou le boîtier a été endommagé, l'imprimante ne fonctionne pas normalement ou ses performances ont changé de manière sensible. N'ajustez pas les commandes non traitées dans les instructions de fonctionnement.
- Placez l'imprimante à proximité d'une prise de courant permettant un débranchement facile du cordon d'alimentation.
- Ne placez et ne rangez pas l'imprimante à l'extérieur, dans des lieux particulièrement sales ou poussiéreux, à proximité de points d'eau ou de sources de chaleur, ou dans des lieux soumis à des chocs, des vibrations, des températures élevées ou de l'humidité.
- Veillez à ne pas renverser de liquide sur l'imprimante et à ne pas la manipuler les mains mouillées.
- Maintenez l'imprimante à au moins 22 cm (8,7 po.) de distance des stimulateurs cardiaques. Les ondes radio générées par l'imprimante peuvent affecter de manière négative le fonctionnement des stimulateurs cardiaques.
- Si l'écran LCD est endommagé, contactez l'assistance Epson (États-Unis et Canada) ou votre fournisseur (autres régions). En cas de contact de la solution à base de cristaux liquides avec vos mains, lavez-les soigneusement avec de l'eau et du savon. En cas de contact de la solution à base de cristaux liquides avec vos yeux, rincez-les abondamment avec de l'eau. Si une gêne ou des problèmes de vision subsistent après un nettoyage approfondi, consultez immédiatement un médecin.

## Instructions de sécurité pour l'encre

- Manipulez les cartouches d'encre usagées avec précaution, le port d'alimentation en encre pouvant être légèrement taché d'encre.
  - En cas de contact de l'encre avec la peau, nettoyez énergiquement la région à l'eau et au savon.
  - En cas de contact avec les yeux, rincez-les abondamment avec de l'eau. Si une gêne ou des problèmes de vision subsistent après un nettoyage approfondi, consultez immédiatement un médecin.
  - En cas de contact de l'encre avec l'intérieur de votre bouche, consultez un médecin dans les plus brefs délais.
- Ne démontez pas les cartouches d'encre ni le boîtier de maintenance, car de l'encre pourrait être projetée dans vos yeux ou sur votre peau.
- Ne secouez pas les cartouches d'encre trop vigoureusement et ne les laissez pas tomber. En outre, veillez à ne pas les serrer ou déchirer leurs étiquettes. Faute de quoi vous risquez de provoquer une fuite.
- Conservez les cartouches et le boîtier de maintenance hors de portée des enfants. Ne pas boire l'encre.

## Conseils et avertissements concernant l'imprimante



Lisez et suivez ces consignes pour éviter d'endommager l'imprimante ou vos installations. Veillez à conserver ce manuel pour pouvoir le consulter ultérieurement.

### Conseils et avertissements relatifs à la configuration de l'imprimante

- Veillez à ne pas obstruer ou recouvrir les ouvertures de l'imprimante.
- Utilisez uniquement le type de source d'alimentation indiqué sur l'étiquette de l'imprimante.
- Évitez l'utilisation de prises de courant reliées au même circuit que les photocopieurs ou les systèmes de climatisation qui sont fréquemment arrêtés et mis en marche.
- Évitez d'utiliser des prises de courant commandées par un interrupteur mural ou une temporisation automatique.
- Placez l'ensemble du système informatique à l'écart des sources potentielles de parasites électromagnétiques telles que les haut-parleurs ou les bases fixes des téléphones sans fil.
- Les cordons d'alimentation doivent être placés de manière à éviter toute abrasion, coupure, effilochage, pliure ou torsion. Ne placez aucun objet sur les cordons d'alimentation électrique et faites en sorte que l'on ne puisse pas marcher ou rouler sur les cordons d'alimentation électrique. Veillez à ce que les cordons d'alimentation restent bien droits aux extrémités.
- Si vous utilisez une rallonge avec l'imprimante, veillez à ce que l'ampérage maximum des périphériques reliés à la rallonge ne dépasse pas celui du cordon. De même, veillez à ce que l'ampérage total des périphériques branchés sur la prise de courant ne dépasse pas le courant maximum que celle-ci peut supporter.
- Si vous devez utiliser l'imprimante en Allemagne, le réseau électrique de l'immeuble doit être protégé par un disjoncteur de 10 ou 16 ampères pour assurer une protection adéquate contre les courts-circuits et les surintensités.
- Lors du raccordement de l'imprimante à un ordinateur ou un autre périphérique à l'aide d'un câble, assurez-vous que les connecteurs sont orientés correctement. Les connecteurs ne disposent que d'une seule orientation correcte. Si les connecteurs ne sont pas insérés correctement, les deux périphériques reliés par le câble risquent d'être endommagés.
- Placez l'imprimante sur une surface plane et stable sensiblement plus grande que la base du produit. L'imprimante ne fonctionnera pas correctement si elle est placée dans une position inclinée.
- Laissez suffisamment d'espace au-dessus de l'imprimante pour pouvoir entièrement lever le capot de documents.
- Laissez suffisamment de place devant l'imprimante pour que le papier puisse être éjecté sans problème.
- Évitez les emplacements soumis à des variations rapides de température et d'humidité. Maintenez également l'imprimante à l'écart du rayonnement solaire direct, des fortes lumières et des sources de chaleur.

### Conseils et avertissements relatifs à l'utilisation de l'imprimante

- N'insérez aucun objet à travers les orifices de l'imprimante.
- Ne placez pas vos mains à l'intérieur de l'imprimante au cours de l'impression.
- Ne touchez pas le câble plat blanc situé à l'intérieur de l'imprimante.

- N'utilisez pas de produits en aérosol contenant des gaz inflammables à l'intérieur ou autour de l'imprimante, faute de quoi vous risquez de provoquer un incendie.
- Ne retirez pas la tête d'impression manuellement. Vous pourriez endommager l'imprimante.
- Veillez à ne pas coincer vos doigts lorsque vous fermez le module scanner.
- N'appuyez pas trop fort sur la vitre du scanner lorsque vous placez des documents originaux.
- Mettez toujours l'imprimante hors tension en appuyant sur le bouton . Ne débranchez pas l'imprimante et ne la mettez pas hors tension au niveau de la prise tant que le voyant  clignote.
- Si vous ne comptez pas utiliser l'imprimante pendant une période de temps prolongée, veillez à retirer le cordon d'alimentation de la prise électrique.

## Conseils et avertissements relatifs à l'utilisation de l'écran tactile

- Il est possible que quelques petits points lumineux ou noirs apparaissent sur l'écran LCD. De même, il est possible que la luminosité de l'écran LCD soit irrégulière en raison de ses caractéristiques. Ces conditions sont normales et elles n'indiquent pas que l'écran est endommagé.
- Utilisez uniquement un chiffon sec et doux pour le nettoyage. N'utilisez pas de nettoyeurs liquides ou chimiques.
- Le capot extérieur de l'écran tactile peut se briser en cas d'impact important. Si la surface de l'écran est endommagée ou fissurée, contactez le support technique d'Epson (États-Unis et Canada) ou votre revendeur (autres régions), et ne touchez pas les pièces cassées et ne tentez pas de les retirer.
- Avec votre doigt, appuyez délicatement sur l'écran tactile.
- N'utilisez pas d'objet pointu ou aiguisé, tel qu'un stylo ou votre ongle, pour faire fonctionner l'écran LCD.
- La présence de condensation à l'intérieur de l'écran tactile causée par des changements brusques de température ou du taux d'humidité peut entraîner la détérioration de ses performances.

## Conseils et avertissements relatifs à la connexion à l'Internet

Ne connectez pas ce produit directement à l'Internet. Connectez-le uniquement à un réseau protégé par un routeur ou un pare-feu.

## Conseils et avertissements relatifs à l'utilisation de l'imprimante avec une connexion sans fil

- Les ondes radio générées par l'imprimante peuvent avoir un effet négatif sur le fonctionnement des équipements électroniques médicaux et entraîner des dysfonctionnements. Lors de l'utilisation de l'imprimante dans des établissements médicaux ou à proximité d'équipements médicaux, respectez les consignes du personnel autorisé représentant l'établissement et l'ensemble des avertissements et des consignes figurant sur l'équipement médical.
- Les ondes radio générées par l'imprimante peuvent avoir un effet négatif sur le fonctionnement des dispositifs contrôlés de manière automatique, tels que les portes automatiques ou les alarmes incendie, par exemple, et causer des accidents liés à des dysfonctionnements. Lors de l'utilisation de l'imprimante à proximité de dispositifs contrôlés de manière automatique, respectez l'ensemble des avertissements et des consignes figurant sur les dispositifs.

## Conseils d'utilisation des dispositifs mémoire

Lorsque vous branchez un dispositif mémoire dans l'imprimante, tout périphérique connecté au même réseau que celle-ci aura accès aux données présentes sur le dispositif.

Pour empêcher un tel accès, vous devrez désactiver le paramètre suivant dans l'onglet Web Config.

Paramètres avancés > Réseau > Réseau MS > Utiliser le partage réseau Microsoft

## Conseils et avertissements relatifs à l'utilisation de cartes mémoire

- Lorsque le voyant de la carte mémoire clignote, il ne faut pas la retirer ni mettre l'imprimante hors tension.
- Les méthodes d'utilisation des cartes mémoire varient selon le type de carte. Pour plus de détails, veuillez à vous reporter au manuel fourni avec votre carte mémoire.
- Utilisez uniquement des cartes mémoire compatibles avec l'imprimante.

### Informations connexes

➔ « Caractéristiques relatives aux périphériques de stockage » à la page 236

## Conseils et avertissements relatifs au transport ou au stockage de l'imprimante

- Lors du stockage ou du transport de l'imprimante, évitez de l'incliner, de la placer verticalement ou de la renverser, faute de quoi de l'encre risque de fuir.
- Avant de transporter l'imprimante, assurez-vous que la tête d'impression est en position initiale (à l'extrême droite).

---

## Remarques sur le mot de passe administrateur

Cette imprimante vous permet de définir un mot de passe administrateur pour empêcher tout accès non autorisé ou toute modification des paramètres lorsque le produit est connecté à un réseau.

## Valeur par défaut du mot de passe administrateur

La valeur par défaut du mot de passe administrateur est imprimée sur l'étiquette du produit lui-même, comme celle affichée.

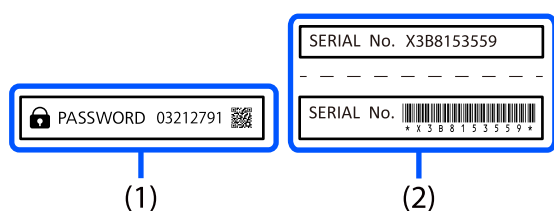

Si les deux étiquettes (1) et (2) sont jointes, la valeur à côté de PASSWORD inscrite sur l'étiquette dans (1) est la valeur par défaut. Dans cet exemple, la valeur par défaut est 03212791.

**Remarque:**

Comme l'étiquette (1) est apposée à un endroit difficile à voir, vérifiez les informations fournies dans le lien pour confirmer l'emplacement.

<https://support.epson.net/manu/adminpw/index.html>

Si vous ne trouvez pas l'étiquette (1), le numéro de série imprimé sur l'étiquette en (2) est la valeur par défaut. Dans cet exemple, la valeur par défaut est X3B8153559.

## Modification du mot de passe administrateur

Pour des raisons de sécurité, il est recommandé de modifier le mot de passe par défaut.

Il peut être modifié dans Web Config. Lorsque vous modifiez le mot de passe, assurez-vous que le nouveau mot de passe contient au moins 8 caractères alphanumériques et symboles à un octet.

### Informations connexes

➔ « Exécution de Web Config sur un navigateur Web » à la page 221

## Opérations qui nécessitent la saisie du mot de passe administrateur

Si vous êtes invité à saisir le mot de passe administrateur lors des opérations suivantes, saisissez le mot de passe administrateur défini sur l'imprimante.

- Pendant la mise à jour du firmware de l'imprimante à partir d'un ordinateur ou d'un appareil mobile
- Pendant la connexion aux paramètres avancés de Web Config
- Lors de la configuration avec une application qui peut modifier les paramètres de l'imprimante.

### Informations connexes

➔ « Application de configuration des opérations de l'imprimante (Web Config) » à la page 221

## Initialisation du mot de passe administrateur

Vous pouvez restaurer le mot de passe administrateur par défaut en réinitialisant les paramètres de réseau.

### Informations connexes

➔ « Rest param défaut » à la page 230

---

## Protection de vos informations personnelles

Si vous donnez l'imprimante à une autre personne ou que vous la mettez au rebut, effacez toutes les informations personnelles enregistrées dans la mémoire de l'imprimante en sélectionnant **Param.** > **Rest param défaut** > **Tous les paramètres** depuis le panneau de commande.

---

# Nom et fonction des pièces

Avant. .... 20

À l'intérieur. .... 22

Arrière. .... 23

## Avant

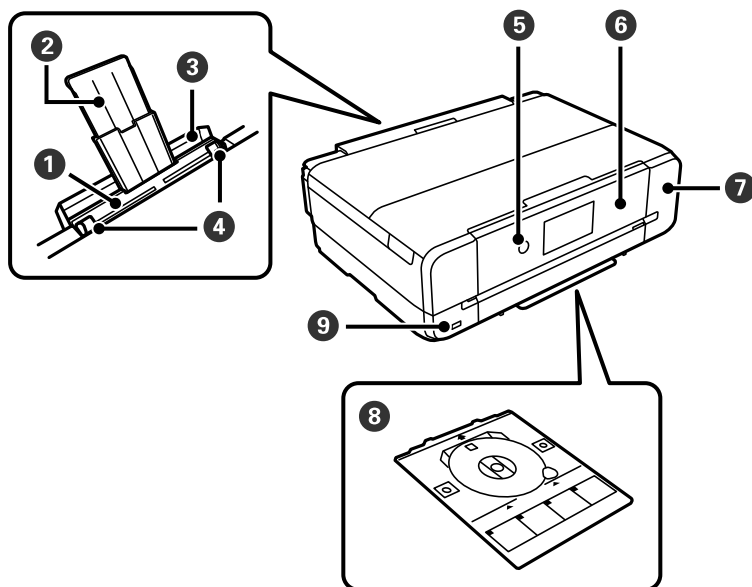

1	Fente insertion arrière	Insérez une feuille à la fois manuellement.
2	Guide papier	Guide le papier chargé.
3	Couvercle de la fente d'alimentation papier arrière	Permet d'empêcher des substances étrangères de pénétrer dans l'imprimante. Cela doit normalement être maintenu fermé.
4	Guides latéraux	Faites glisser sur les bords du papier pour qu'il entre directement dans l'imprimante.
5	⏻ (Bouton/voyant d'alimentation)	Permet d'allumer ou d'éteindre l'imprimante. Assurez-vous que le voyant d'alimentation est éteint avant de débrancher le cordon d'alimentation.
6	Panneau de commande	Indique l'état de l'imprimante et vous permet d'effectuer la maintenance ou de sélectionner les paramètres. Vous pouvez modifier l'inclinaison du panneau de commande.
7	Capot du boîtier de maintenance	Retirez lors du remplacement du boîtier de maintenance. Le boîtier de maintenance est un conteneur qui recueille très peu d'excès d'encre durant le nettoyage ou l'impression.
8	Plateau de disque	Lorsque vous imprimez sur un disque, retirez-le de la partie inférieure de l'imprimante, placez un disque, puis insérez le plateau de disque dans le logement pour tiroir à disque. Lorsque vous n'imprimez pas sur un disque, retirez tout disque du plateau et rangez le plateau sous le bac papier inférieur.
9	Port USB d'interface externe	Connecte un appareil de stockage externe.

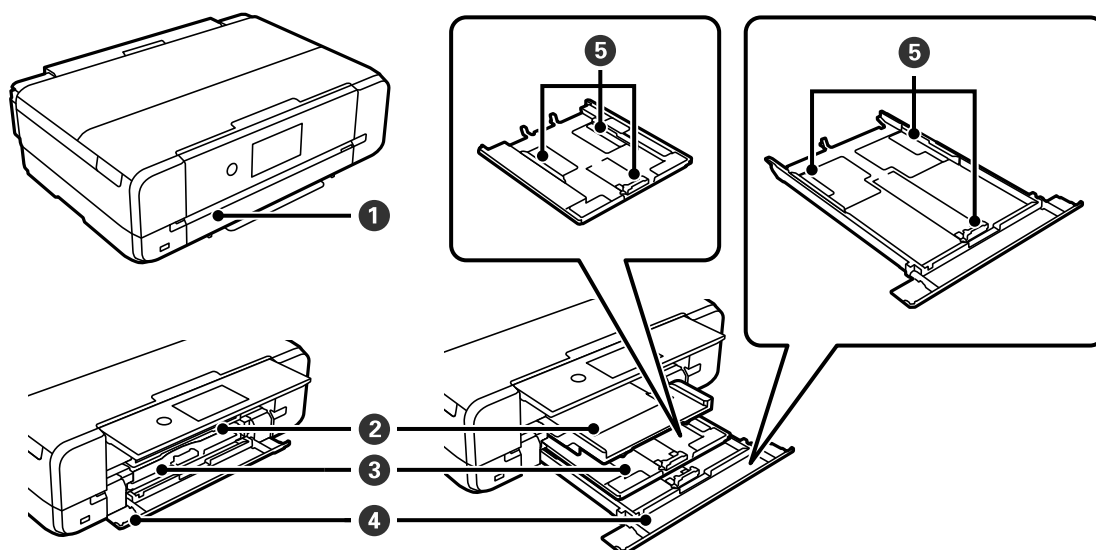

1	Capot avant	À ouvrir pour charger du papier dans le bac papier.
2	Bac de sortie	Contient le papier éjecté. Ce bac s'étend pour s'ajuster au format papier lorsque vous lancez l'impression. Si vous sélectionnez <b>Oui</b> à l'écran qui s'affiche lorsque vous mettez l'imprimante hors tension, le bac se ferme automatiquement. Pour fermer le plateau manuellement, appuyez sur  sur l'écran d'accueil.
3	Bac papier 1	Chargez du papier.
4	Bac papier 2	
5	Guides latéraux	Faites glisser sur les bords du papier pour qu'il entre directement dans l'imprimante.

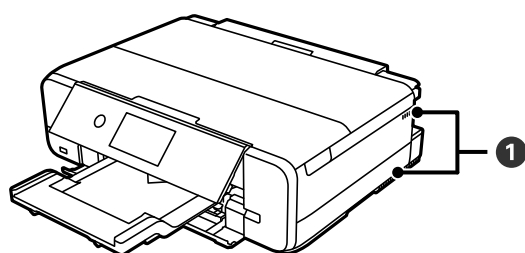

1	Aérations	Évacue la chaleur de l'intérieur de l'imprimante. Les orifices d'aération sont situés sur le côté inférieur droit, le côté inférieur gauche et sur le côté droit. Ne recouvrez pas les orifices d'aération lors de l'installation de l'imprimante.
---	-----------	--

## À l'intérieur

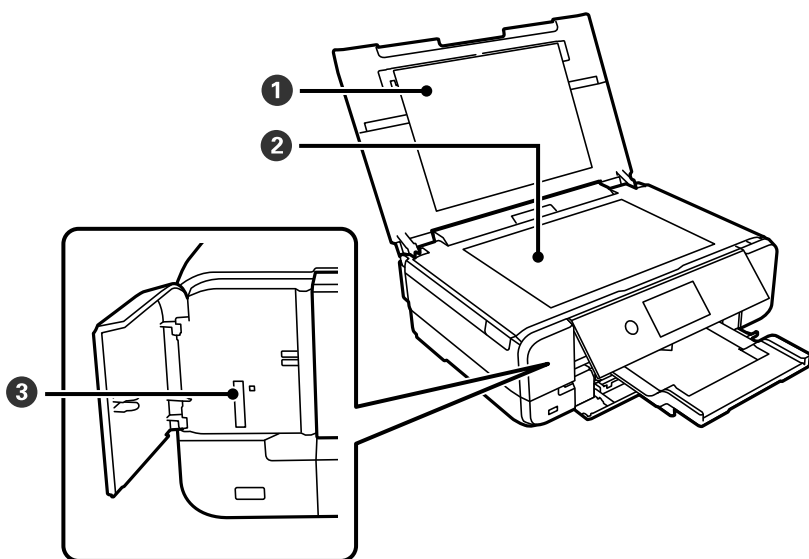

❶	Capot de documents	Bloque la lumière externe pendant la numérisation.
❷	Vitre du scanner	Placez les documents originaux.
❸	Emplacement pour carte SD	Permet d'insérer une carte mémoire.

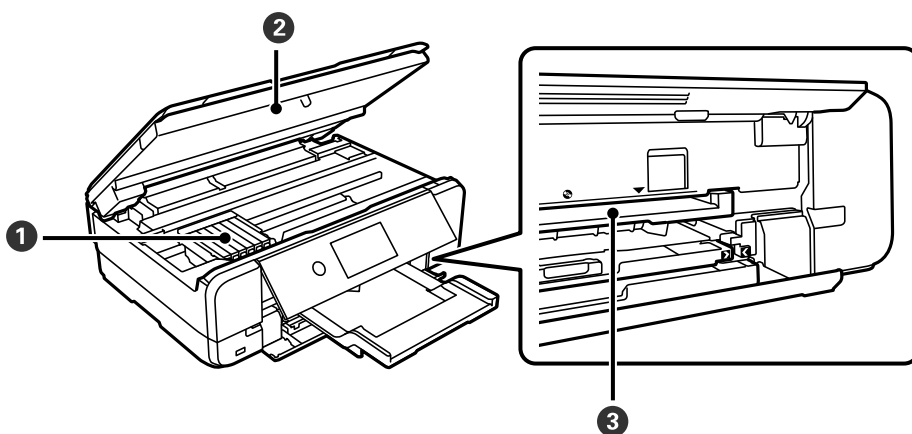

❶	Support de cartouche d'encre	Installez les cartouches d'encre. L'encre est éjectée par les buses de la tête d'impression situées en dessous.
❷	Scanner	Permet de numériser les documents originaux mis en place. À ouvrir lors du remplacement des cartouches d'encre ou du retrait du papier coincé. Cela doit normalement être maintenu fermé.
❸	Logement pour tiroir à disque	Insérez le plateau de disque avec le disque sur lequel vous souhaitez imprimer fixé à ce dernier.

## Arrière

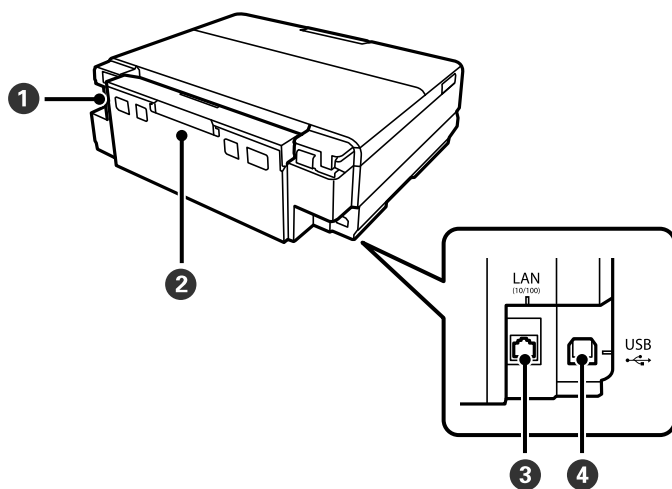

①	Prise CA	Connectez le cordon d'alimentation.
②	Couvercle arrière	Retirez-le pour dégager le papier coincé.
③	Port LAN	Pour brancher un câble LAN.
④	Port USB	Pour brancher un câble USB pour connecter un ordinateur.

---

# Guide du panneau de commande

Opérations sur l'écran tactile. . . . .	25
Configuration de l'écran d'accueil. . . . .	25
Passage en Mode simple. . . . .	27

## Opérations sur l'écran tactile

L'écran tactile est compatible avec les opérations suivantes.

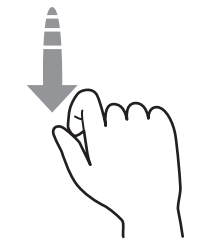
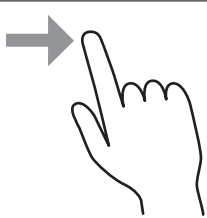
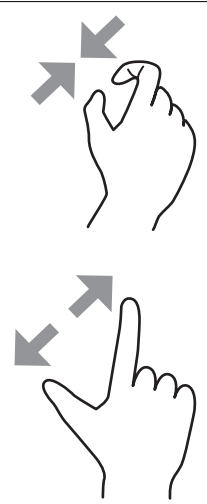
Pression		Pour appuyer sur ou sélectionner les éléments ou les icônes.
Effleurement		Pour faire défiler rapidement les données à l'écran.
Glissement		Pour déplacer les éléments.
Pincement avant Pincement arrière		Effectuez un zoom avant ou arrière de l'image prévisualisée du panneau de commande lors de l'impression de photos.

## Configuration de l'écran d'accueil

L'écran d'accueil est disponible en deux modes : « Mode original » et « Mode facile ».

Ce guide explique comment effectuer des procédures à l'aide de Mode original.





**Remarque:**

Le « Mode facile » est une fonction qui vous permet de sélectionner les éléments fréquemment utilisés et de les afficher sur l'écran d'accueil pour qu'ils soient immédiatement disponibles lors de chaque utilisation. Reportez-vous au lien suivant pour plus de détails sur Mode facile.

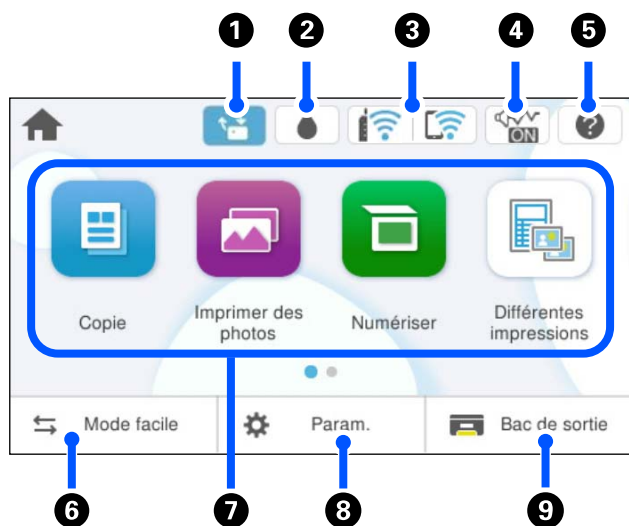





« Configuration d'écran en Mode simple » à la page 28



1		Ceci s'affiche lorsqu'une mise à jour du micrologiciel est disponible. Appuyez dessus pour mettre à jour le micrologiciel et améliorer les fonctionnalités de l'imprimante. Nous vous recommandons d'utiliser la dernière version du micrologiciel.
2		Touchez ceci pour consulter les niveaux d'encre approximatifs et la durée de vie approximative du boîtier de maintenance. Vous pouvez également remplacer les cartouches d'encre ou imprimer le rapport d'état des consommables.
3		Touchez ceci pour afficher l'état de connexion du réseau. <a href="#">« Guide de l'icône de réseau » à la page 27</a>
4		Indique que <b>Mode silencieux</b> est activé. Lorsque cette fonction est activée, le bruit produit par l'imprimante peut être réduit selon le type de papier sélectionné et la qualité d'impression, mais la vitesse d'impression peut diminuer. Appuyez pour modifier les paramètres.
5		Touchez ceci pour afficher l'écran <b>Aide</b> . Vous pouvez afficher les instructions d'utilisation ou les solutions aux problèmes.

6		Touchez ceci pour basculer sur <b>Mode facile</b> .
7	<p>Permet d'accéder aux menus suivants :</p> <ul style="list-style-type: none"> <li data-bbox="244 342 756 409"><input type="checkbox"/> Copie Permet de copier des documents et des photos.</li> <li data-bbox="244 427 1318 495"><input type="checkbox"/> Imprimer des photos Permet d'imprimer des photos depuis un dispositif mémoire comme une carte mémoire ou une clé USB.</li> <li data-bbox="244 512 1334 613"><input type="checkbox"/> Numériser Permet de numériser des documents ou des photos et de les enregistrer vers un dispositif mémoire ou un ordinateur.</li> <li data-bbox="244 631 1353 698"><input type="checkbox"/> Différentes impressions Permet de réaliser plusieurs copies et d'imprimer du papier à motifs ainsi qu'une grande variété d'originaux.</li> <li data-bbox="244 716 1422 840"><input type="checkbox"/> Entretien Accédez à ces menus pour améliorer la qualité de vos impressions. Vous pouvez déboucher les buses en imprimant un motif de vérification des buses et en procédant à un nettoyage de la tête d'impression, ou améliorer la netteté ou réduire les bandes de vos tirages en alignant la tête d'impression.</li> <li data-bbox="244 857 1021 925"><input type="checkbox"/> Smartphone connecté Affiche le menu pour connecter l'imprimante à vos périphériques mobiles.</li> </ul>	
8		Appuyez sur ceci pour sélectionner plusieurs paramètres d'imprimante.
9		Appuyez sur ceci pour fermer le bac de sortie.

## Guide de l'icône de réseau

	L'imprimante n'est pas connectée à un réseau filaire (Ethernet) ou à un réseau sans fil (Wi-Fi).
	L'imprimante est connectée à un réseau filaire (Ethernet).
	L'imprimante recherche un SSID, une adresse IP non connectée ou a un problème avec un réseau sans fil (Wi-Fi).
	<p>L'imprimante est connectée à un réseau sans fil (Wi-Fi).</p> <p>Le nombre de barres indique la force du signal de la connexion. Plus le nombre de barres est élevé, plus le signal est fort.</p>
	L'imprimante n'est pas connectée à un réseau sans fil (Wi-Fi) en mode Wi-Fi Direct (PA unique).
	L'imprimante est connectée à un réseau sans fil (Wi-Fi) en mode Wi-Fi Direct (PA unique).

## Passage en Mode simple

Pour passer en **Mode facile**, sélectionnez  sur l'écran d'accueil « Mode original ».

## Configuration d'écran en Mode simple

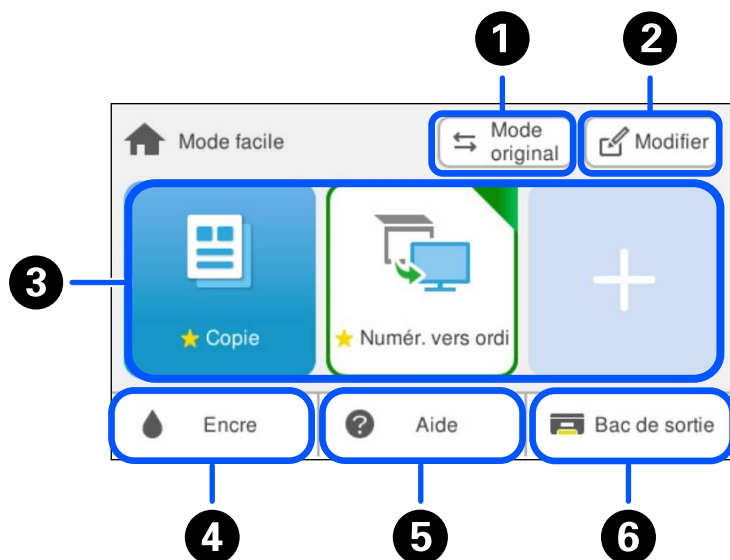

1		Touchez ceci pour basculer sur <b>Mode original</b> .
2		Touchez ceci pour sélectionner les menus que vous souhaitez ajouter à <b>Mode facile</b> .
3	<p>Vous pouvez ajouter jusqu'à trois des menus les plus fréquemment utilisés. Les deux menus suivants sont ajoutés au moment de l'achat.</p> <ul style="list-style-type: none"> <li><input type="checkbox"/> <b>Copie</b></li> <li><input type="checkbox"/> <b>Numér. vers ordi</b></li> </ul> <p>Appuyez sur  pour ajouter un troisième menu.</p>	
4		Touchez ceci pour consulter les niveaux d'encre approximatifs et la durée de vie approximative du boîtier de maintenance. Vous pouvez également remplacer les cartouches d'encre ou imprimer le rapport d'état des consommables.
5		Touchez ceci pour afficher l'écran <b>Aide</b> . Vous pouvez afficher les instructions d'utilisation ou les solutions aux problèmes.
6		Appuyez sur ceci pour fermer le bac de sortie.

## Ajout de menus en Mode simple

Vous pouvez ajouter les menus fréquemment utilisés à « Mode facile ».

1. Sélectionnez dans l'écran d'accueil de l'imprimante.

**Remarque:**

Si l'écran d'accueil est au **Mode original**, sélectionnez pour passer en mode **Mode facile**, puis sélectionnez



2. Sélectionnez les éléments que vous souhaitez remplacer.

3. Suivez les instructions affichées à l'écran pour sélectionner la catégorie pour le menu que vous souhaitez ajouter, puis sélectionnez la fonction pour le menu.

La fonction sélectionnée est ajoutée en tant qu'icône sur l'écran **Mode facile**.

4. Sélectionnez  pour terminer la modification.

**Remarque:**

- Sélectionnez l'icône appropriée sur l'écran **Mode facile** pour accéder à un menu que vous avez ajouté.
- Lorsque vous sélectionnez  dans le coin supérieur gauche, un message, les paramètres actuels (tels que les réglages papier ou le zoom) remplacent les paramètres **Mode facile** actuels. La prochaine fois que vous sélectionnerez l'icône appropriée dans **Mode facile**, la fonction sera exécutée avec les paramètres que vous avez saisis.

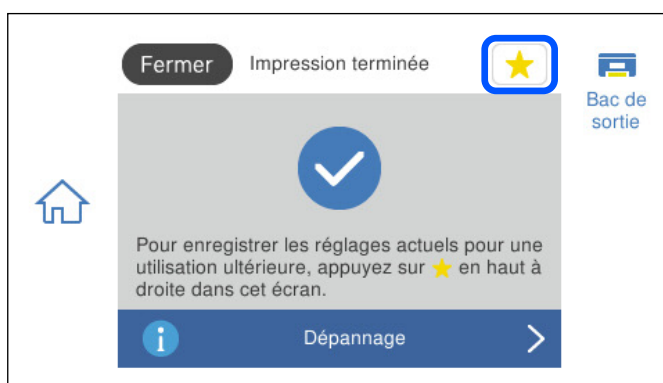

---

# Chargement de papiers et de CD/DVD

Chargement du papier. . . . .31

Chargement d'un CD/DVD. . . . .46

## Chargement du papier

### Précautions de manipulation du papier

- ❑ Lisez les fiches d'instruction fournies avec le papier.
- ❑ Ventilez et alignez les bords du papier avant de le charger. Ne ventilez pas et ne gondolez pas le papier photo. Vous risquez sinon d'endommager la surface d'impression.

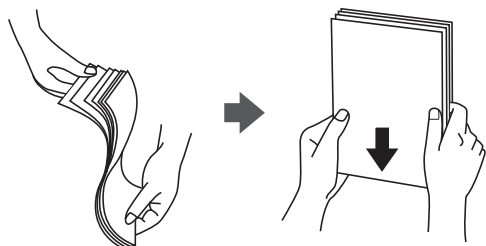

- ❑ Si le papier gondole ou est plié, aplatissez-le ou courbez-le légèrement dans le sens inverse avant de le charger. Une impression sur du papier gondolé ou plié peut entraîner des problèmes d'alimentation du papier et faire des taches sur les impressions.



- ❑ Des problèmes d'entraînement du papier peuvent survenir dans le cadre d'une impression recto verso manuelle, lors de l'impression sur un côté du papier préimprimé. Réduisez le nombre de feuilles de moitié ou plus, ou chargez une seule feuille à la fois si les bourrages continuent.
- ❑ Assurez-vous que vous utilisez du papier à grain long. Si vous n'êtes pas sûr du type de papier que vous utilisez, vérifiez l'emballage du papier ou contactez le fabricant pour confirmer les spécifications du papier.
- ❑ Ventilez et alignez les bords des enveloppes avant de les charger. Lorsque les enveloppes empilées sont gonflées d'air, appuyez dessus pour les aplatir avant de les charger.



### Informations connexes

- ➔ « Papiers disponibles et capacités » à la page 209
- ➔ « Types de papier non disponibles » à la page 216

## Remarques sur le chargement du papier

Cette imprimante propose trois sources de papier. Chargez du papier de format et type adaptés à vos besoins d'impression.

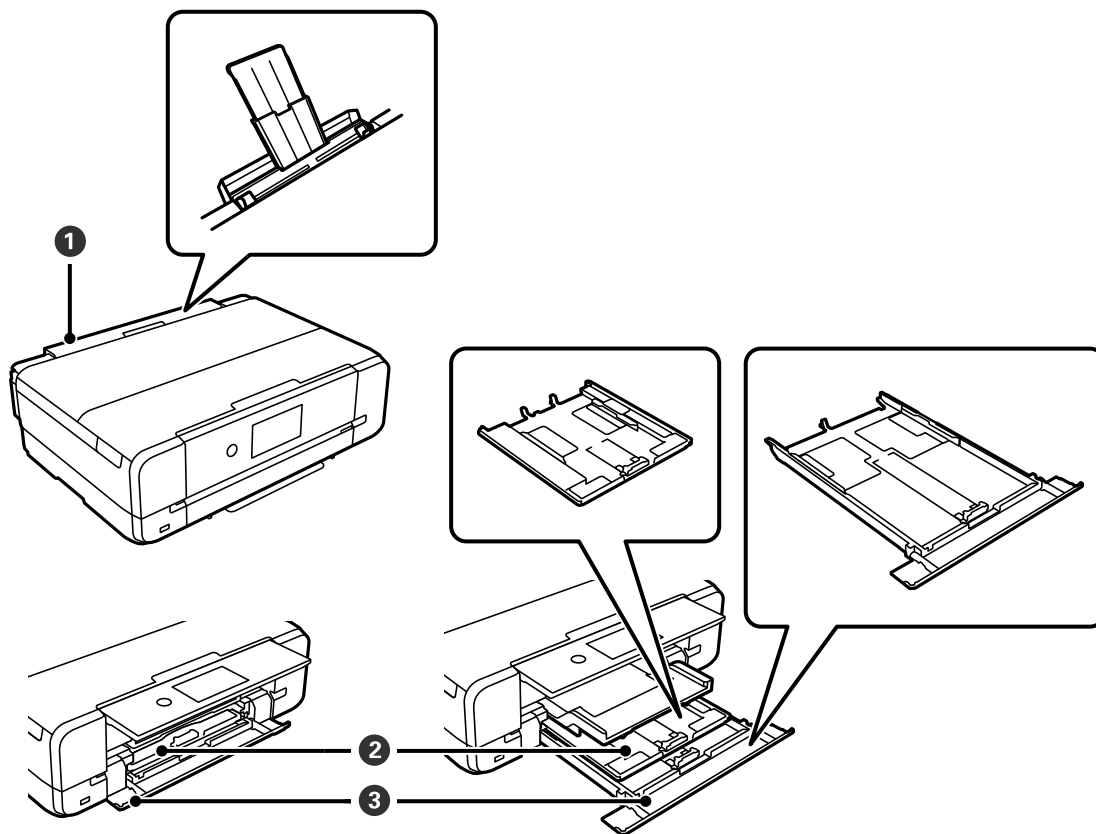

①	Fente insertion arrière	<ul style="list-style-type: none"> <li><input type="checkbox"/> Vous pouvez charger une feuille de tous les types de papier pris en charge.</li> <li><input type="checkbox"/> Vous pouvez également charger du papier au format A3, du papier épais (0,6 mm d'épaisseur maximum) et du papier préperforé qui ne peuvent être chargés dans les bacs papier.</li> <li><input type="checkbox"/> Chargez le papier lorsque le message indiqué sur le panneau de commande vous y invite.</li> </ul>
②	Bac papier 1	<ul style="list-style-type: none"> <li><input type="checkbox"/> Vous pouvez charger plusieurs feuilles de papier photo petit format.</li> <li><input type="checkbox"/> Si vous chargez le même papier dans le bac papier 2 et le bac papier 1, et sélectionnez <b>Bac 1 &gt; Bac 2</b> comme source de papier, l'imprimante utilise automatiquement le papier du bac papier 2 lorsque le bac papier 1 est vide.</li> </ul>
③	Bac papier 2	Nous vous recommandons de charger du papier ordinaire format Lettre ou A4 étant donné que ce type de papier est fréquemment utilisé.

## Paramètres de format et de type de papier

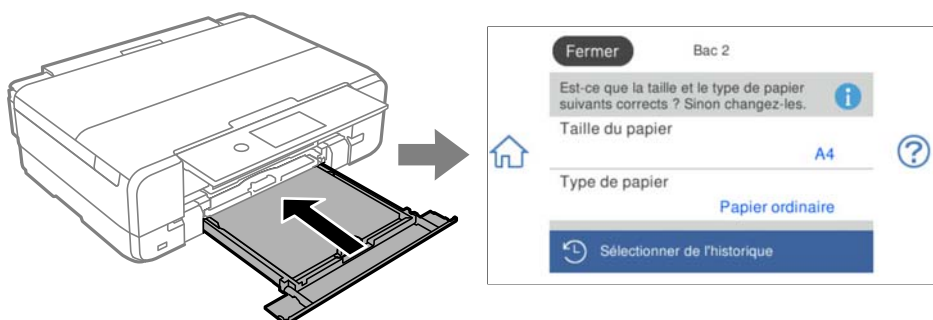

Si vous enregistrez la taille et le type de papier affichés sur l'écran lorsque vous chargez du papier, l'imprimante vous informe si les paramètres d'impression et les informations saisies diffèrent. Ceci vous évite de gâcher du

papier et de l'encre en vérifiant que vous n'imprimez pas sur un mauvais format de papier ou de voir des mauvaises couleurs à cause de paramètres qui ne correspondraient pas au type de papier.



Si le format et le type de papier affichés ne s'appliquent pas au papier chargé, sélectionnez l'élément à modifier. Si les paramètres correspondent au papier chargé, fermez cet écran.

**Remarque:**

- ❑ Vous pouvez facilement effectuer des réglages de format et de type de papier depuis votre historique. Vous pouvez également verrouiller les combinaisons de papier fréquemment utilisées pour qu'elles restent dans votre historique. Appuyez sur **Sélectionner de l'historique**, sélectionnez le format et le type de papier sur l'écran suivant, puis touchez l'icône de verrouillage (  ) pour le paramètre de papier que vous souhaitez verrouiller (  ).
- ❑ L'écran des paramètres papier ne s'affiche pas si vous avez désactivé **Affichage auto Config. papier** dans les menus suivants. Dans ce cas, vous ne pouvez pas imprimer depuis un iPhone, iPad ou un iPod touch avec AirPrint.  
**Param. > Param imprim > Config. source papier > Affichage auto Config. papier**

**Informations connexes**

➔ « [Affichage auto Config. papier](#) : » à la page 225

**Liste des types de papier**

Pour des résultats optimaux, sélectionnez le type de papier adapté au papier.

**États-Unis et Canada**

Nom du support	Type de support	
	Panneau de commande	Pilote d'impression, périphériques mobiles*
Papier blanc brillant Epson Papier blanc brillant professionnel Epson Feuilles autocollantes de qualité photo Epson Papier photo ultra haute qualité – Lustré Epson Papier décalque au fer chaud Epson Papier blanc brillant de qualité supérieure Epson Papier multiusage plus Epson	Papier ordinaire	Papier ordinaire

Nom du support	Type de support	
	Panneau de commande	Pilote d'impression, périphériques mobiles*
Papier photo haute qualité – Glacé Epson Papier photo ultra haute qualité – Glacé Epson	Prem. Glacé	Epson Premium Glacé
Papier photo haute qualité – Semi-glacé Epson	Premium Semi-Glacé	Epson Premium Semi-Glacé
Papier photo – Glacé Epson	Glacé	Papier Photo Glacé
Papier pour présentation –Mat Epson Papier jet d'encre de haute qualité Epson Papier pour présentation hautequalité–Mat Epson Papier pour présentation haute qualité – Mat Recto verso Epson Papier pour brochure et dépliant – Mat Recto verso Epson Epson Velvet Fine Art Paper	Mat	Epson Mat

### Autres régions

Nom du support	Type de support	
	Panneau de commande	Pilote d'impression, périphériques mobiles*
Epson Bright White Ink Jet Paper	Papier ordinaire	Papier ordinaire
Epson Ultra Glossy Photo Paper	Ultra Glacé	Epson Ultra Glacé
Epson Premium Glossy Photo Paper	Prem. Glacé	Epson Premium Glacé
Epson Premium Semigloss Photo Paper	Premium Semi-Glacé	Epson Premium Semi-Glacé
Epson Photo Paper Glossy	Glacé	Papier Photo Glacé
Epson Matte Paper-Heavyweight Epson Double-Sided Matte Paper	Mat	Epson Mat
Epson Photo Quality Ink Jet Paper Epson Double-sided Photo Quality Ink Jet Paper	Jet d'encre qualité photo	Epson Jet d'encre Qualité Photo
Epson Photo Stickers	Photo Autocollant	Epson Photo Stickers
Epson Iron-On Cool Peel Transfer Paper	Papier ordinaire	Papier ordinaire
Papier ordinaire	Papier ordinaire	Papier ordinaire
Enveloppe	Enveloppe	Enveloppe

\* Pour les périphériques mobiles, ces types de supports peuvent être sélectionnés lors de l'impression à l'aide de l'application Epson Smart Panel.

## Chargement du papier avec les instructions sur l'écran LCD

Vous pouvez aussi charger du papier en vous référant aux instructions animées affichées sur l'écran LCD de l'imprimante.

### ? — Comment faire pour — Chargez du papier

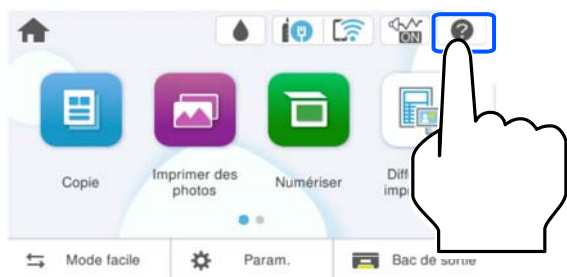

## Chargement du papier dans Bac papier 1

1. Lorsque le bac de sortie est déployé, vérifiez qu'il ne contient pas de papier, puis refermez-le en sélectionnant  ou insérez-le manuellement.

2. Relevez le panneau de commande.

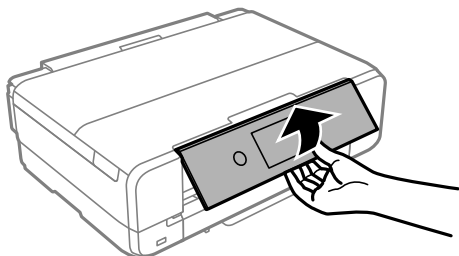

3. Ouvrez le capot avant jusqu'à ce qu'un déclic soit émis.

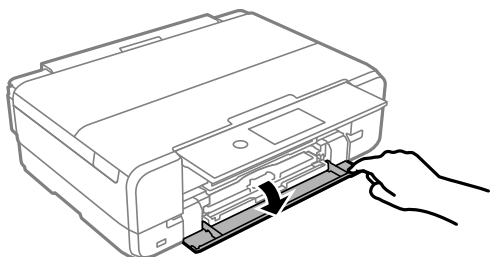

4. Vérifiez que l'imprimante n'exécute aucune fonction, puis retirez le bac papier 1. Le Bac papier 1 dispose d'un repère d'alignement  qui vous permet de le localiser facilement.

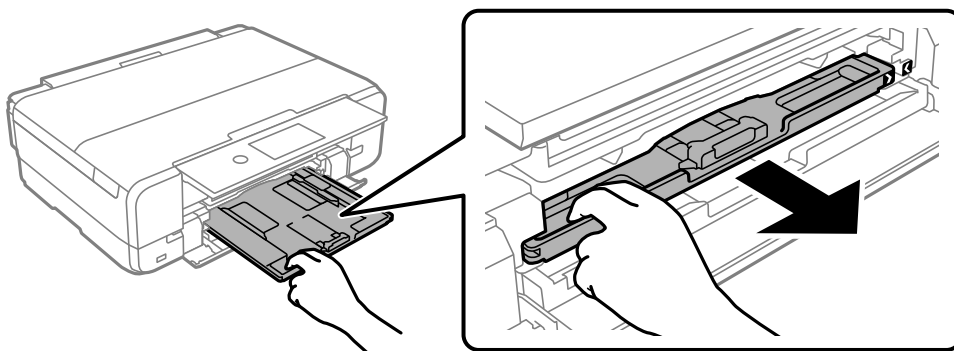

**!** Important:

*Si le bac papier 1 est à l'arrière et ne peut pas être retiré, éteignez l'imprimante et rallumez-la pour repositionner le bac pour pouvoir l'atteindre.*

5. Faites glisser les guides latéraux complètement vers l'extérieur.

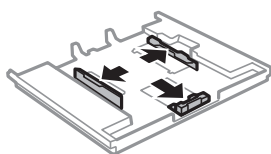

6. Faites glisser le guide latéral avant complètement vers l'extérieur.

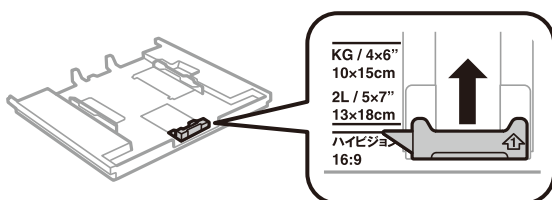

7. Côté à imprimer vers le bas, chargez du papier contre le guide latéral avant.

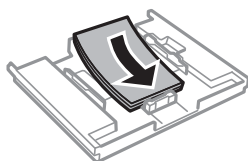
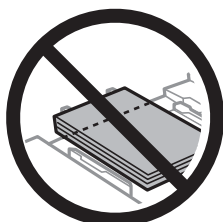

**!** Important:

- ❑ Veillez à ce que la pile de papier ne dépasse pas le symbole triangulaire au niveau de l'extrémité du bac.

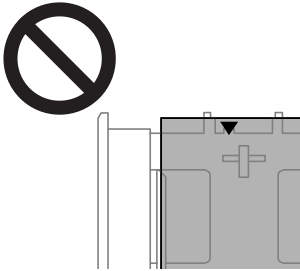

- ❑ Ne chargez pas plus de feuilles que le nombre maximum indiqué pour le papier. Ne chargez pas le papier au-delà de la ligne indiquée par le symbole triangulaire sur le guide latéral.



- ❑ Ne chargez pas différents types de papier dans la cassette.

8. Faites glisser le guide latéral contre le bord du papier.

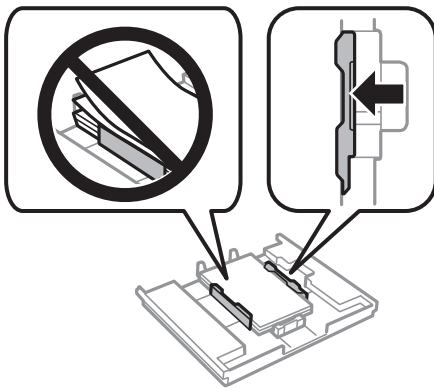

9. Insérez le bac papier 1. Alignez les repères sur l'imprimante et le bac.

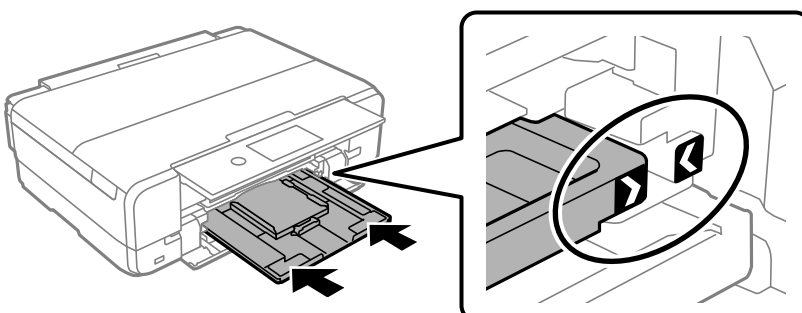

10. Sélectionnez le format et le type de papier.
11. Consultez les paramètres, puis sélectionnez **Fermer**.

**Remarque:**

*Le bac de sortie est automatiquement éjecté au lancement de l'impression.*

**Informations connexes**

- ➔ « Papiers disponibles et capacités » à la page 209
- ➔ « Paramètres de format et de type de papier » à la page 32

## Chargement du papier dans Bac papier 2

1. Lorsque le bac de sortie est déployé, vérifiez qu'il ne contient pas de papier, puis refermez-le en sélectionnant  ou insérez-le manuellement.
2. Relevez le panneau de commande.

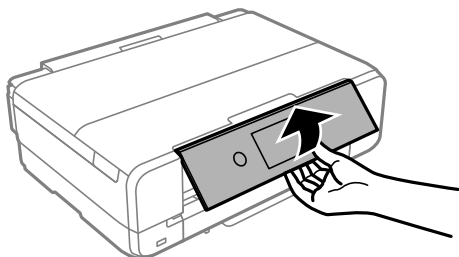

3. Ouvrez le capot avant jusqu'à ce qu'un déclic soit émis.

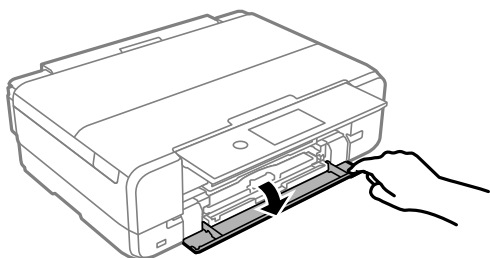

4. Vérifiez que l'imprimante n'exécute aucune fonction puis retirez le bac papier 2.

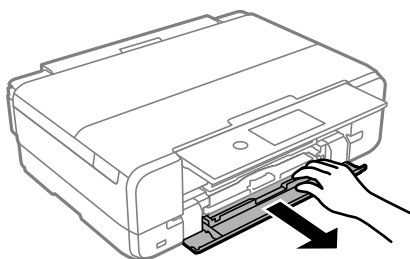

5. Faites glisser les guides latéraux complètement vers l'extérieur.

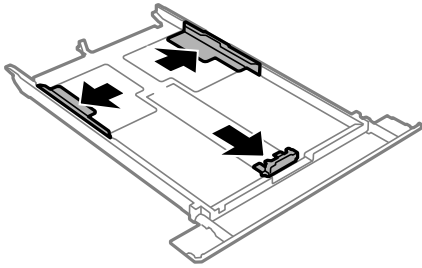

**Pour les États-Unis et le Canada uniquement**

**Remarque:**

Si vous utilisez du papier au format Légal, retirez le plateau CD/DVD du dessous du bac papier 2. Appuyez ensuite sur le bouton sur le bac et étendez-le comme indiqué.

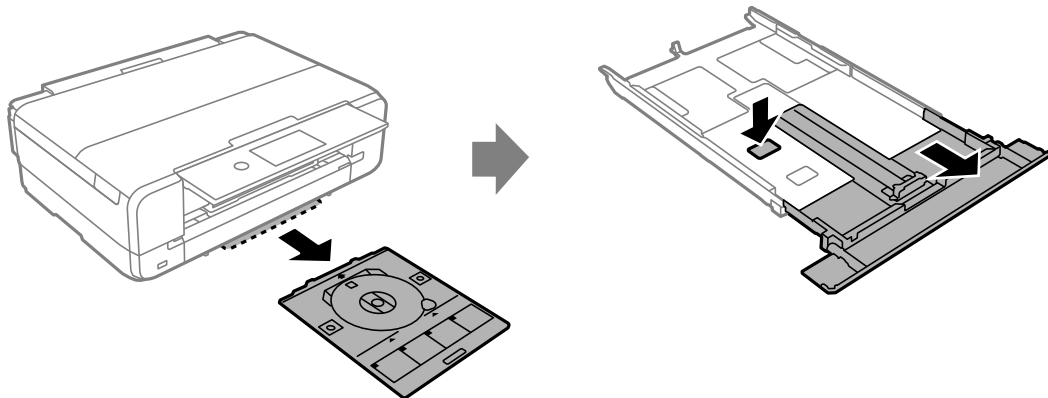

6. Ajustez la position du guide latéral avant au format du papier que vous souhaitez utiliser.

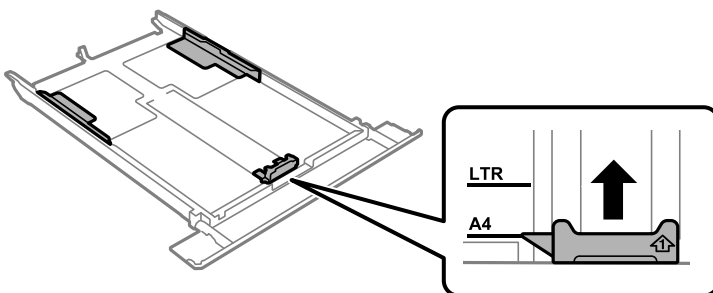

7. Côté à imprimer vers le bas, chargez du papier contre le guide latéral avant.

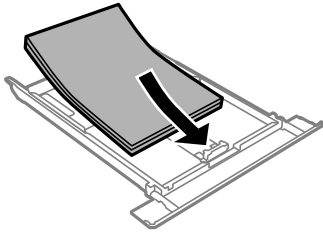
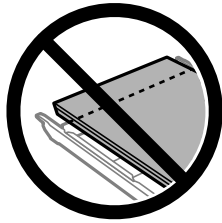

**!** Important:

- ❑ Veillez à ce que la pile de papier ne dépasse pas le symbole triangulaire au niveau de l'extrémité du bac.

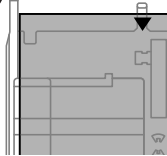

- ❑ Ne chargez pas plus de feuilles que le nombre maximum indiqué pour le papier. Si vous utilisez du papier ordinaire, ne chargez pas le papier au-delà de la ligne située sous le symbole triangulaire à l'intérieur du guide latéral.

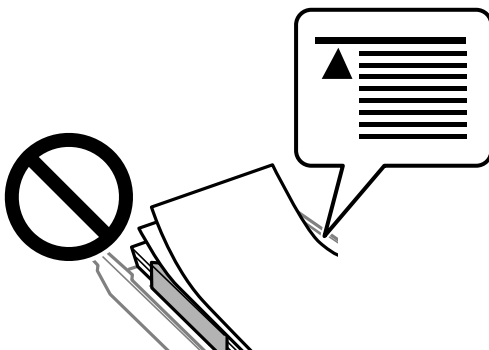

- ❑ Ne chargez pas différents types de papier dans la cassette.

8. Faites glisser le guide latéral contre le bord du papier.

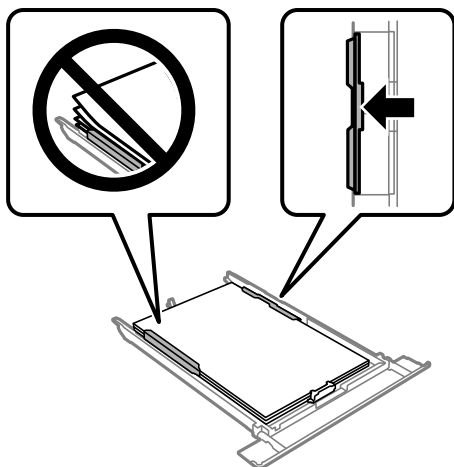

9. Insérez le bac papier 2.

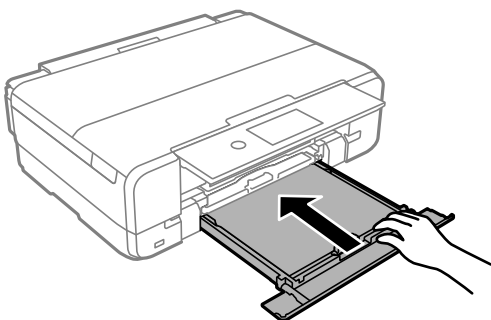

10. Sélectionnez le format et le type de papier.
11. Consultez les paramètres, puis sélectionnez **Fermer**.

**Remarque:**

*Le bac de sortie est automatiquement éjecté au lancement de l'impression.*

**Informations connexes**

- ➔ « Papiers disponibles et capacités » à la page 209
- ➔ « Paramètres de format et de type de papier » à la page 32

## Chargement de papier dans le Fente insertion arrière

**Important:**

*Ne chargez pas de papier dans la fente insertion arrière avant que l'imprimante vous invite à le faire. Si vous chargez du papier trop tôt, le papier vierge sera éjecté.*

1. Procédez de l'une des manières suivantes.
  - Lorsque vous imprimez depuis le panneau de commande : sélectionnez **Fente insertion arrière** pour le **Paramètre papier**, sélectionnez les autres paramètres d'impression selon vos besoins, puis appuyez sur **◆**.

- ❑ Si vous imprimez depuis un ordinateur, sélectionnez **Fente insertion arrière** pour le paramètre **Alimentation**, sélectionnez les autres paramètres d'impression selon vos besoins, puis cliquez sur **Imprimer**.
- 2. Un message vous indiquant que l'imprimante est en cours de préparation s'affiche sur le panneau de commande, vous êtes ensuite invité à charger le papier.
- 3. Ouvrez le couvercle de la fente d'alimentation papier arrière.

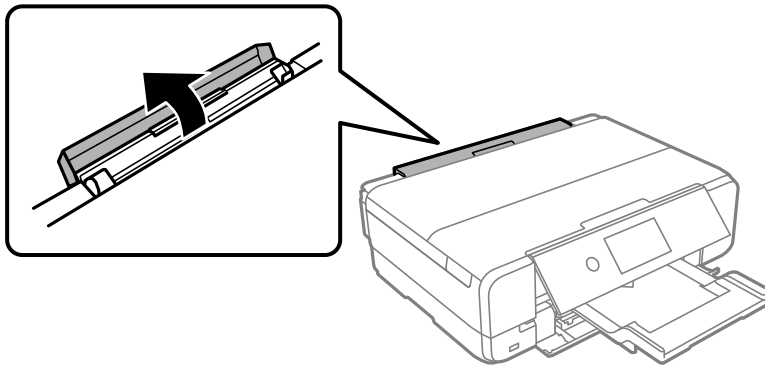

- 4. Déployez le support du papier et inclinez-le vers l'arrière jusqu'à ce qu'il soit maintenu en place.

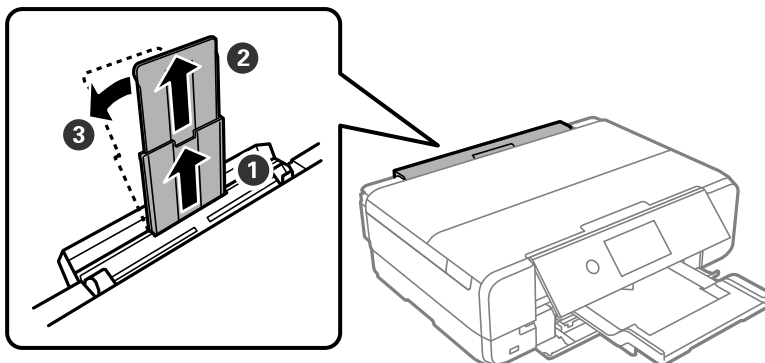

- 5. Faites glisser les guides latéraux vers l'extérieur.

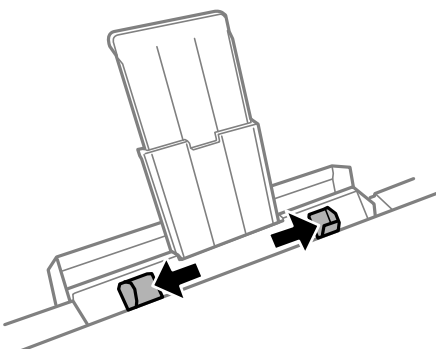

6. Chargez une feuille de papier au centre de la fente insertion arrière, en orientant le côté imprimable vers le haut, puis insérez-la environ 5 cm (2 po) dans l'imprimante.

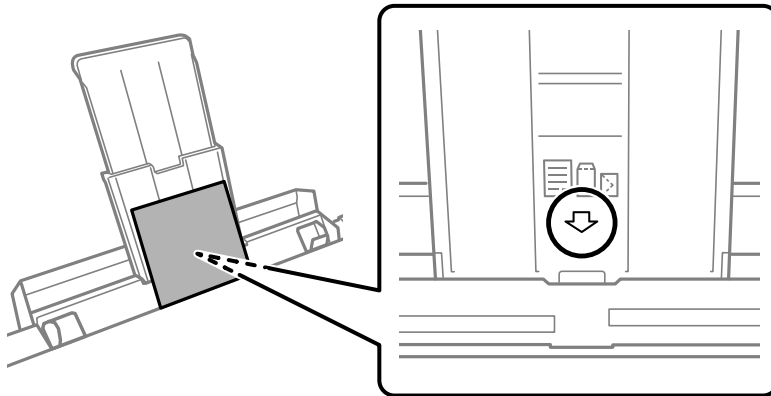

7. Faites glisser les guides latéraux contre les bords du papier.

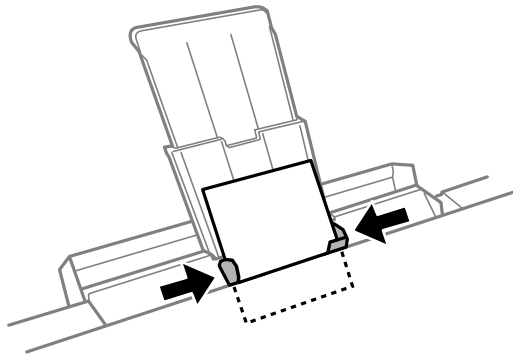

8. Appuyez sur  pour démarrer l'impression.

#### Informations connexes

- ➔ « Papiers disponibles et capacités » à la page 209
- ➔ « Paramètres de format et de type de papier » à la page 32

## Chargement de divers types de papier

### Chargement d'enveloppes

#### Bac papier 2

Côté à imprimer vers le bas, chargez des enveloppes jusqu'à ce qu'elles touchent l'arrière du bac papier 2. Faites glisser les guides latéraux contre les bords des enveloppes.

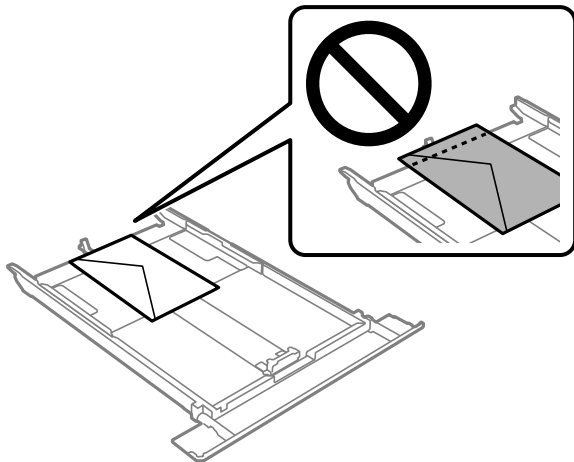

#### Chargeur de papier arrière

Chargez une enveloppe au centre de la fente insertion arrière avec le bord imprimable en haut, puis faites glisser les guides latéraux contre les bords de l'enveloppe.

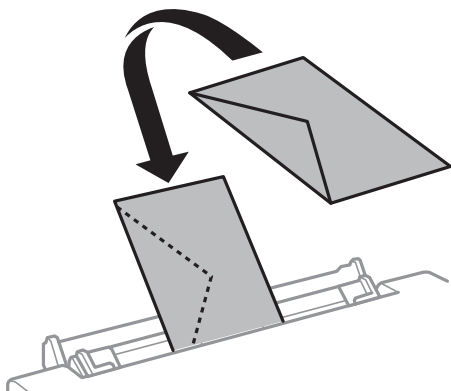

#### Informations connexes

➔ « Papiers disponibles et capacités » à la page 209

### Chargement d'autocollants photo

Suivez les instructions fournies avec les autocollants pour charger une feuille d'Epson Photo Stickers. Ne chargez pas les feuilles de support de chargement dans le produit.

### **Bac papier 1 ou bac papier 2**

Avec le côté imprimé orienté vers le bas, chargez un autocollant contre l'arrière de la cassette de papier 1 ou la cassette de papier 2. Faites glisser les guides latéraux contre les bords de l'autocollant.

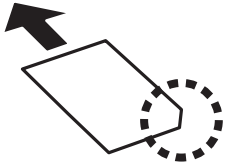

### **Fente insertion arrière**

Chargez un autocollant au centre de la fente insertion arrière avec le côté imprimable vers le haut. Faites glisser les guides latéraux contre les bords de l'autocollant.

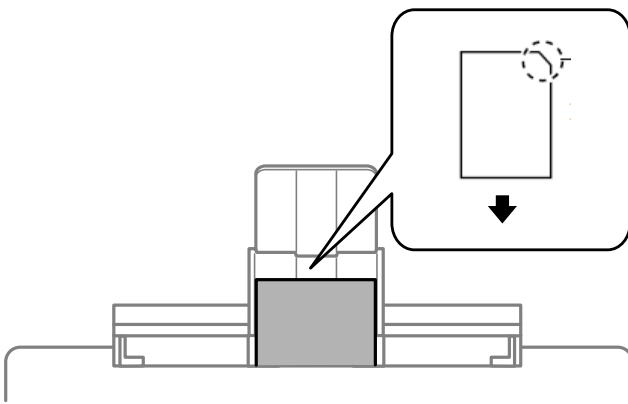

### **Informations connexes**

➔ [« Papiers disponibles et capacités » à la page 209](#)

### **Chargement de papier préperforé**

Chargez le papier au centre de l'fente insertion arrière avec le côté imprimable vers le haut. Faites glisser les guides latéraux contre les bords du papier.

Chargez une feuille simple de papier courant au format défini, en positionnant les perforations sur la droite ou sur la gauche. Ajustez la position d'impression de votre fichier pour éviter d'imprimer sur les trous.

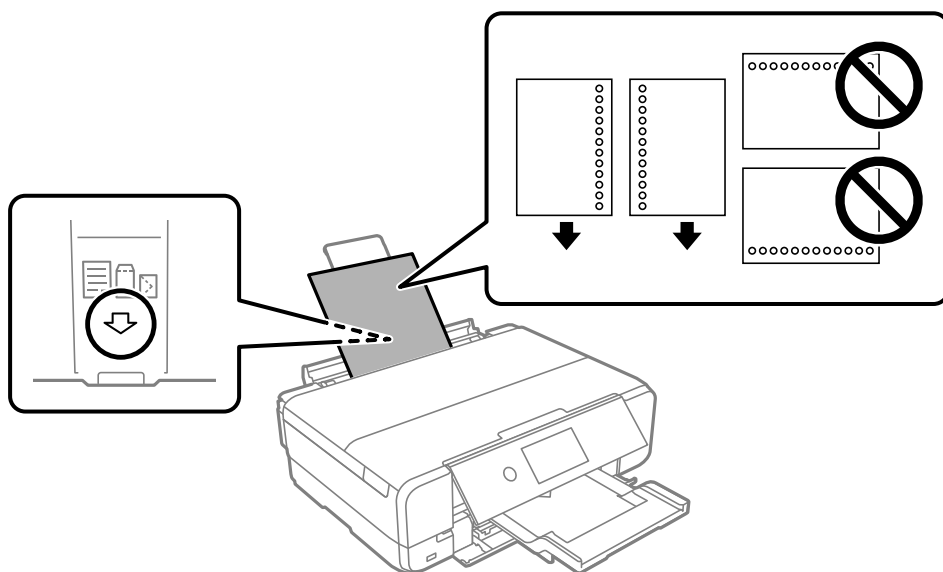

#### Informations connexes

➔ « Papiers disponibles et capacités » à la page 209

---

## Chargement d'un CD/DVD

### CD/DVD imprimables

Vous pouvez imprimer sur des CD/DVD circulaires de 12 cm adaptés à l'impression (portant une mention indiquant que la surface de l'étiquette est imprimable ou que l'impression avec des imprimantes à jet d'encre est possible, par exemple).

Vous pouvez également imprimer sur des Blu-ray Discs™.

### Consignes de manipulation des CD/DVD

- Reportez-vous à la documentation fournie avec le CD/DVD pour plus d'informations concernant la manipulation des CD/DVD ou la gravure de données.
- Vous ne devez pas imprimer sur les CD/DVD avant d'avoir gravé les données. Dans le cas contraire, les traces de doigts, la saleté ou les rayures sur la surface peuvent entraîner des erreurs lors de la gravure des données.
- Il est possible que des taches apparaissent selon le type de CD/DVD ou les données d'impression. Procédez à un test d'impression sur un CD/DVD que vous n'utilisez pas. Vérifiez la surface imprimée après avoir patienté une journée complète.
- La densité d'impression est moins élevée que lors de l'impression sur du papier d'origine Epson pour éviter les taches d'encre sur le CD/DVD. Réglez la densité d'impression dans la mesure requise.
- Laissez les CD/DVD imprimés sécher pendant au moins 24 heures en évitant la lumière directe du soleil. N'empilez et n'insérez les CD/DVD dans votre appareil que lorsqu'ils sont complètement secs.

- ❑ Si la surface imprimée est collante même une fois sèche, réduisez la densité d'impression.
- ❑ Il est possible que le fait d'imprimer de nouveau sur le même CD/DVD n'améliore pas la qualité d'impression.
- ❑ Si le plateau CD/DVD ou le compartiment transparent interne du CD/DVD est accidentellement sali, essuyez immédiatement l'encre.
- ❑ Selon le paramétrage de la zone d'impression, il est possible que le CD/DVD ou le plateau CD/DVD soit sali. Sélectionnez les paramètres de plage d'impression précis pour vous assurer que vous imprimez dans la zone imprimable.
- ❑ Vous pouvez définir la plage d'impression du CD/DVD (18 mm minimum pour le diamètre intérieur et 120 mm maximum pour le diamètre extérieur). Selon les paramètres, il est possible que le CD/DVD ou le plateau soit sali. Sélectionnez les paramètres de plage d'impression qui correspondent au CD/DVD sur lequel vous souhaitez imprimer.

## Chargement et retrait d'un CD/DVD

Lors de l'impression ou de la copie d'un CD/DVD, les instructions affichées sur le panneau de commande vous indiquent quand charger le CD/DVD. Suivez les instructions affichées à l'écran.

### Informations connexes

- ➔ « [Impression de photos sur une étiquette de disque](#) » à la page 76
- ➔ « [Copie sur une étiquette de disque](#) » à la page 92

---

# Positionnement des originaux

Précautions à prendre lors de la mise en place des originaux sur la vitre du scanner. .	49
Positionnement des originaux. . . . .	49

## Précautions à prendre lors de la mise en place des originaux sur la vitre du scanner

Lisez les instructions suivantes avant de placer les originaux.

- Lorsque vous placez des originaux épais, par exemple des livres, évitez que la lumière extérieure ne frappe directement la vitre du scanner.
- S'il y a des résidus ou de la saleté sur la vitre du scanner, la zone de numérisation peut s'étendre pour les inclure, de sorte que l'image de l'original pourra être décalée ou réduite.



- N'appuyez pas trop fort sur la vitre du scanner ni sur le capot de document. Cela pourrait les endommager.
- Retirez les documents originaux après la numérisation. Si vous laissez les documents originaux sur la vitre du scanner pendant une période prolongée, ils risquent d'adhérer à sa surface.

## Positionnement des originaux

Placez le document original contre la vitre du scanner. Placez l'original avec la face vers bas et faites-le glisser vers la marque au coin.

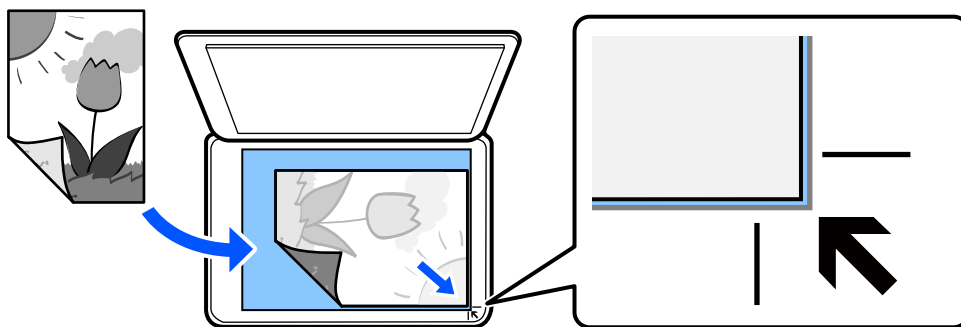

Vous pouvez aussi placer des originaux en vous référant aux instructions animées affichées sur l'écran LCD de l'imprimante.

Sélectionnez les paramètres suivants sur l'écran LCD.

**?** — Comment faire pour — Placez les originaux

---

# Impression

Impression de photos. . . . .	51
Impression sur des enveloppes. . . . .	59
Impression de documents. . . . .	60
Impression sur une étiquette de disque. . . . .	76
Impression de pages Web. . . . .	79
Impression de différents éléments. . . . .	80
Impression à l'aide d'un service de cloud. . . . .	84

## Impression de photos

### Impression de photos depuis un périphérique de stockage

Vous pouvez imprimer des données depuis un périphérique de stockage ou un périphérique USB externe.

#### Impression de photos sélectionnées





1. Chargez du papier dans l'imprimante.
  - « Chargement du papier dans Bac papier 1 » à la page 35
  - « Chargement du papier dans Bac papier 2 » à la page 38
  - « Chargement de papier dans le Fente insertion arrière » à la page 41
2. Insérez un dispositif mémoire dans l'emplacement de carte mémoire SD ou le port USB de l'interface externe de l'imprimante.

Si l'option **Mode Sélection auto** dans **Fonctions Guide** est activée, un message s'affiche. Lisez le message, puis sélectionnez **vers index des fonctions**.
3. Sélectionnez **Imprimer des photos** sur le panneau de commande.
4. Sélectionnez **Imprimer**.
5. Lorsqu'un message vous indiquant que le chargement des photos est terminé s'affiche, sélectionnez **OK**.
6. Sélectionnez la photo que vous souhaitez imprimer dans les miniatures sur l'écran.

Sur l'image sélectionnée figure une coche et le nombre d'impressions (1 initialement).

**Remarque:**

- Sélectionnez  sur le coin haut droit de l'écran pour afficher le **Sélectionnez le menu Photo**. Si vous spécifiez une date via **Parcourir**, seules les photos de la date spécifiée sont affichées.
  - « Options de menu pour la sélection de photos » à la page 53
- Pour modifier le nombre d'impressions, sélectionnez **Affichage unique**, puis utilisez - ou +. Si les icônes ne s'affichent pas, appuyez n'importe où sur l'écran.

7. Sélectionnez **Affichage unique**, puis  pour modifier la photo si nécessaire.  
[« Options de menu pour la modification de photos » à la page 56](#)
8. Sélectionnez **Suiv**, sélectionnez les paramètres dans l'onglet **Param de base** si nécessaire, puis sélectionnez le nombre d'impressions.  
[« Options de menu pour les paramètres papier et d'impression » à la page 54](#)
9. Sélectionnez l'onglet **Paramètres avancés**, puis définissez d'autres paramètres selon vos besoins.
10. Sélectionnez l'onglet **Param de base** et appuyez sur .
11. Confirmez que l'impression est terminée.  
Si vous remarquez des problèmes de qualité d'impression : bandes, couleurs inattendues ou images floues, sélectionnez **Dépannage** pour afficher les solutions.

## Impression de collages de photos et de motifs d'arrière-plan

Vous pouvez imprimer des photos depuis un dispositif mémoire en créant une mise en page et en ajoutant des motifs d'arrière-plan.



Sélectionnez les paramètres suivants sur l'écran LCD :

**Imprimer des photos > Collage > Collage photo**

### Informations connexes

➔ [« Options de menus pour l'impression à partir du panneau de commande » à la page 53](#)

## Impression au format photo d'identité

Vous pouvez imprimer des photos d'identité à l'aide d'un dispositif mémoire. Deux copies d'une photo sont imprimées dans deux tailles différentes, 50,8×50,8 mm (2×2 pouces) et 45,0×35,0 mm (1,8×1,4 pouces), sur un papier photo de taille 10×15 cm (4×6 pouces).



Sélectionnez les paramètres suivants sur l'écran LCD :

**Imprimer des photos > Collage > Imprimer ID Photo**

### Informations connexes

➔ « Options de menus pour l'impression à partir du panneau de commande » à la page 53

## Impression de photos avec des notes manuscrites

Vous pouvez imprimer une photo depuis un dispositif mémoire avec du texte manuscrit ou des dessins. Cela vous permet de créer des cartes originales pour le Nouvel An ou des anniversaires, par exemple.

Commencez par sélectionner une photo, puis imprimez un modèle sur du papier ordinaire. Écrivez ou dessinez sur le modèle, puis numérisez-le avec l'imprimante. Vous pouvez ensuite imprimer la photo avec vos notes et dessins personnels.



Sélectionnez les paramètres suivants sur l'écran LCD :

**Différentes impressions > Carte de vœux > Sélectionner photo et imprimer modèle**



#### **Important:**

- Ne retirez pas le dispositif mémoire avant la fin de l'impression.
- Veillez à ce que le texte du modèle soit complètement sec avant de le placer sur la vitre du scanner. Les taches présentes sur la vitre du scanner sont également imprimées sur la photo.

### Informations connexes

➔ « Options de menus pour l'impression à partir du panneau de commande » à la page 53

## Options de menus pour l'impression à partir du panneau de commande

Options de menu pour la sélection de photos

Parcourir :

Les photos présentes sur le dispositif mémoire sont classées par des conditions spécifiées. Les options disponibles dépendent des fonctions utilisées.

- Annuler la navigation :

Annulez le tri des photos et affichez toutes les photos.

aa :

Sélectionnez l'année des photos que vous souhaitez afficher.

aaaa/mm :

Sélectionnez l'année et le mois des photos que vous souhaitez afficher.

aaaa/mm/jj :

Sélectionnez l'année, le mois et la date des photos que vous souhaitez afficher.

#### Ordre d'affichage :

Sélectionnez si vous souhaitez afficher les photos dans l'ordre ascendant ou descendant par date.

#### Sélectionner toutes les photos :

Sélectionnez toutes les photos et le nombre d'impressions.

#### Désélectionner toutes les photos :

Permet de réinitialiser le nombre d'impressions de toutes les photos.

#### Sélectionnez un dispos mém :

Sélectionnez le périphérique à partir duquel vous souhaitez afficher des photos.

### Options de menu pour les paramètres papier et d'impression

#### Paramètre papier :

Sélectionnez la source de papier que vous souhaitez utiliser. Appuyez sur  pour afficher le format du papier et le type de papier actuellement sélectionnés pour la source de papier.

Appuyez sur  pour modifier le format de papier et les paramètres de type de papier.

#### Réglage bordure

Sans bordure :

Permet de procéder à l'impression sans marges sur les bords. Agrandit les données d'impression pour supprimer les marges des bords du papier. Sélectionnez le taux d'agrandissement à l'aide du paramètre d'Extension.

Avec bordures :

Impression avec des marges blanches sur les bords.

#### Extension :

Lors de l'impression sans marges, l'image est légèrement agrandie pour supprimer les marges au niveau des bords du papier. Sélectionnez le taux d'agrandissement.

#### Adapter au cadre :

Si le rapport hauteur/largeur des données de l'image et de la taille du papier est différent, l'image est automatiquement agrandie ou réduite de manière à ce que le côté court corresponde au côté court du papier. Le côté long de l'image est rogné s'il dépasse le côté long du papier. Il est possible que cette fonctionnalité ne fonctionne pas pour les photos panoramiques.

#### Qualité :

Sélectionnez la qualité d'impression. L'option **Supérieure** permet d'obtenir une impression de meilleure qualité, l'impression peut cependant être plus lente. Si vous souhaitez imprimer sur du papier ordinaire avec une qualité supérieure, sélectionnez **Meilleure**. Veuillez noter que la vitesse d'impression pourra être considérablement réduite.

#### Date :

Sélectionnez le format utilisé lors de l'impression de dates sur les photos. Cette fonction est disponible pour les photos dont les données incluent la date à laquelle les photos ont été prises ou sauvegardées, mais n'est pas disponible pour toutes les dispositions.

#### Imprimer info. sur photos

Désactivé :

Permet de procéder à l'impression sans aucune information.

Réglages de l'appareil :

Permet d'imprimer certaines informations Exif, telles que la vitesse d'obturation, l'ouverture numérique ou la sensibilité ISO. Les informations non enregistrées ne sont pas imprimées.

Texte caméra :

Permet d'imprimer le texte défini au niveau de l'appareil photo numérique. Pour plus d'informations concernant les paramètres relatifs au texte, reportez-vous à la documentation fournie avec l'appareil photo. Cette option n'est disponible que lors de l'impression sans marges sur des formats de papier de 10×15 cm (4×6 pouces), 13×18 cm (5×7 pouces) ou une largeur de 16:9 (4×7 pouces).

Point de vue :

Permet d'imprimer le nom du lieu ou du point d'intérêt où la photo a été prise pour les appareils photo numériques disposant de la fonctionnalité de point d'intérêt. Pour plus d'informations concernant les paramètres relatifs à la fonctionnalité de point d'intérêt, reportez-vous à la documentation fournie avec l'appareil photo. Cette option n'est disponible que lors de l'impression sans marges sur des formats de papier de 10×15 cm (4×6 pouces), 13×18 cm (5×7 pouces) ou une largeur de 16:9 (4×7 pouces).

#### Eff tout param. :

Permet de réinitialiser les paramètres papier et d'impression.

#### Densité :

Pour l'impression de CD/DVD. Définissez la densité à utiliser lors de l'impression sur un CD/DVD.

#### Densité :

Pour l'impression de livres de coloriage. Sélectionnez la densité des contours sur la page.

#### Détection ligne :

Sélectionnez la sensibilité pour la détection des lignes dans les photos lors de l'utilisation de la fonction d'impression du livre de coloriage.

## Options de menu pour la modification de photos

### Zoom/Pivoter :

Ajuste la zone de rognage. Vous pouvez déplacer le cadre vers la zone que vous souhaitez rogner ou modifier la taille du cadre en faisant glisser ● dans les coins. Vous pouvez également faire pivoter le cadre.

### Filtre :

Permet d'imprimer en sépia ou en noir et blanc.

### Améliorer :

Sélectionnez une des options de réglage de l'image. **Auto**, **Personnages**, **Paysage** ou **Scène de nuit** permettent d'obtenir des images plus nettes et des couleurs plus vives grâce au réglage automatique du contraste, de la saturation et de la luminosité des images d'origine.

Auto :

L'imprimante détecte le contenu de l'image et optimise automatiquement l'image en fonction du contenu détecté.

Personnages :

Recommandé pour les images représentant des personnes.

Paysage :

Recommandé pour les images représentant des paysages.

Scène de nuit :

Recommandé pour les images représentant des vues de nuit.

Amélior. désact. :

Permet de désactiver la fonctionnalité **Améliorer**.

### Corr. yeux rouges :

Corrige les yeux rouges dans les photos. Les corrections ne sont pas appliquées au fichier original, seulement aux impressions. Selon le type de photo, des parties de l'image autres que les yeux seront peut-être corrigées.

### Luminosité :

Permet d'ajuster la luminosité de l'image.

### Contraste :

Permet d'ajuster la différence entre les zones claires et les zones foncées.

### Netteté :

Permet d'optimiser ou de passer au flou les contours de l'image.

### Saturation :

Permet d'ajuster la brillance de l'image.

## Impression de photos depuis un ordinateur

Epson Photo+ vous permet d'imprimer des photos détaillées avec une grande variété de mises en page et en toute simplicité sur du papier photo ou des étiquettes de disque (l'impression d'étiquettes de disque n'est possible qu'avec certains modèles uniquement). Pour plus de détails, reportez-vous à l'aide de l'application.

### Informations connexes

➔ « [Informations relatives aux logiciels](#) » à la page 219

## Impression de photos depuis des périphériques mobiles

Vous pouvez imprimer des photos depuis un périphérique mobile.

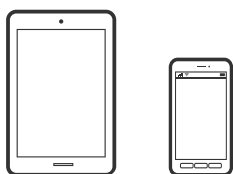

## Impression à l'aide de l'application Epson Smart Panel

Epson Smart Panel est une application qui vous permet d'effectuer facilement des opérations d'impression, de copie ou de numérisation à partir d'un périphérique mobile. Vous pouvez connecter l'imprimante et le périphérique mobile via un réseau sans fil, vérifier les niveaux d'encre et l'état de l'imprimante, et chercher des solutions en cas d'erreur. Vous pouvez également copier facilement les réglages en enregistrant une copie des réglages prédéfinis.



Installez Epson Smart Panel depuis l'adresse URL ou le code QR suivant.

<https://support.epson.net/smpdl/>



Démarrez Epson Smart Panel, puis sélectionnez le menu d'impression dans l'écran d'accueil.

## Impression de photos à l'aide de l'application AirPrint

AirPrint permet l'impression sans fil instantanée à partir de l'iPhone, de l'iPad, de l'iPod touch et d'un dispositif Mac sans avoir à installer de pilotes ni à télécharger de logiciel.



### Remarque:

*Vous ne pouvez pas utiliser AirPrint si vous avez désactivé les messages de configuration du papier sur le panneau de commande votre produit. Reportez-vous au lien ci-dessous pour activer les messages si nécessaire.*

1. Chargez du papier dans l'imprimante.
  - « Chargement du papier dans Bac papier 1 » à la page 35
  - « Chargement du papier dans Bac papier 2 » à la page 38
  - « Chargement de papier dans le Fente insertion arrière » à la page 41
2. Configurez l'imprimante pour l'impression sans fil. Reportez-vous au lien ci-dessous.

**États-Unis et Canada**

  - « Reconfiguration de la connexion réseau » à la page 131

**Autres régions**

  - <https://epson.sn>
3. Connectez votre périphérique Apple au même réseau sans fil que celui utilisé par le produit.
4. Imprimez depuis votre périphérique sur votre produit.

### Remarque:

*Pour plus de détails, reportez-vous à la page AirPrint du site Web Apple.*

### Informations connexes

- ➔ « Impression impossible, alors qu'une connexion a bien été établie (iOS) » à la page 156

## Impression à l'aide de l'application Mopria Print Service

Mopria Print Service permet d'imprimer sur des imprimantes et des imprimantes multifonctions certifiées Mopria, proposées par de nombreux fabricants. L'impression mobile depuis votre téléphone ou tablette Android peut être effectuée grâce à l'application Mopria Print Service du Google Play Store.



Pour plus d'informations, accédez au site Web Mopria à l'adresse <https://mopria.org>.

## Impression à l'aide d'Epson Print Enabler

Vous pouvez imprimer sans fil vos documents, e-mails, photos et pages Web directement depuis votre téléphone ou tablette Android (Android v7.0 ou supérieure). Quelques pressions suffisent pour que votre périphérique Android détecte une imprimante Epson connectée au même réseau sans fil.

Recherchez et installez Epson Print Enabler depuis Google Play.

Accédez aux **Paramètres** de votre périphérique Android, sélectionnez **Impression**, puis activez Epson Print Enabler. Ouvrez une application Android telle que Chrome, appuyez sur l'icône du menu et imprimez ce qui s'affiche à l'écran.

**Remarque:**

Si vous ne voyez pas votre imprimante, appuyez sur **Toutes les imprimantes** et sélectionnez votre imprimante.

---

## Impression sur des enveloppes

### Impression d'enveloppes depuis un ordinateur (Windows)

1. Chargez les enveloppes dans l'imprimante.  
[« Chargement d'enveloppes » à la page 44](#)
2. Ouvrez le fichier que vous souhaitez imprimer.
3. Accédez à la fenêtre du pilote d'impression.
4. Sélectionnez la taille des enveloppes dans **Format document** de l'onglet **Principal**, puis sélectionnez **Enveloppe** dans **Type de papier**.
5. Réglez les autres éléments des onglets **Principal** et **Plus d'options** selon vos besoins, puis cliquez sur **OK**.
6. Cliquez sur **Imprimer**.

### Impression d'enveloppes depuis un ordinateur (Mac OS)

1. Chargez les enveloppes dans l'imprimante.  
[« Chargement d'enveloppes » à la page 44](#)
2. Ouvrez le fichier que vous souhaitez imprimer.
3. Sélectionnez **Imprimer** dans le menu **Fichier** ou une autre commande pour accéder à la zone de dialogue d'impression.
4. Sélectionnez le format en tant que paramètre **Taille papier**.
5. Sélectionnez **Configuration Imprimante** dans le menu contextuel.
6. Sélectionnez **Enveloppe** en tant que paramètre **Support**.
7. Sélectionnez les autres paramètres comme vous le souhaitez.

8. Cliquez sur **Imprimer**.

---

## Impression de documents

### Impression à partir d'un ordinateur

Cette section explique comment faire pour imprimer un document à partir de votre ordinateur en utilisant Windows comme exemple. Sur Mac OS, la procédure peut être différente ou certaines fonctionnalités peuvent ne pas être prises en charge.

### Impression à l'aide des paramètres simples

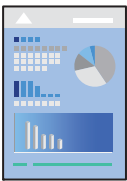

**Remarque:**

*Le fonctionnement peut varier selon l'application. Pour plus de détails, reportez-vous à l'aide de l'application.*

1. Chargez du papier dans l'imprimante.
2. Ouvrez le fichier que vous souhaitez imprimer.
3. Sélectionnez **Imprimer** ou **Configuration de l'impression** dans le menu **Fichier**.
4. Sélectionnez votre imprimante.

5. Sélectionnez **Préférences** ou **Propriétés** pour ouvrir la fenêtre du pilote d'impression.

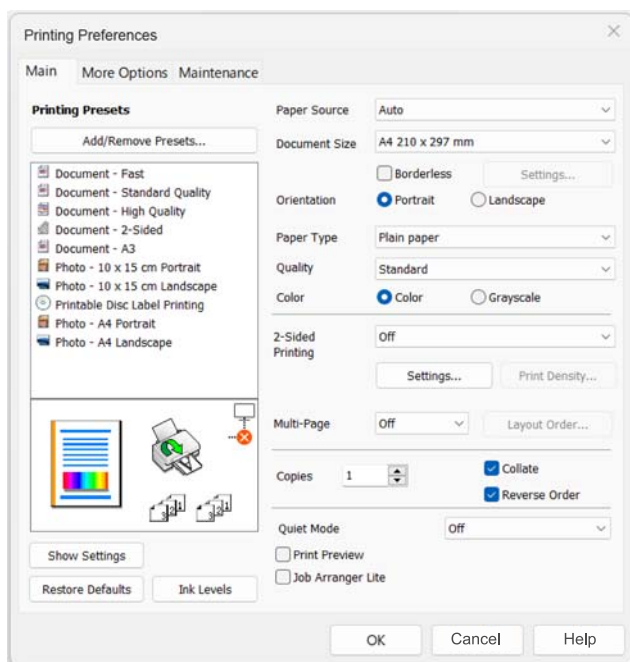

6. Modifiez les paramètres selon les besoins.

Vous pouvez vous reporter à l'aide en ligne pour plus d'explications sur les paramètres. Un clic droit sur un élément affiche l'**Aide**.

7. Cliquez sur **OK** pour fermer la fenêtre du pilote de l'imprimante.
8. Cliquez sur **Imprimer**.

### Informations connexes

- ➔ « Liste des types de papier » à la page 33
- ➔ « Papiers disponibles et capacités » à la page 209

## Ajout de préreglages d'impression pour une impression simplifiée

Si vous créez votre propre présélection de paramètres d'impression fréquemment utilisés sur le pilote d'impression, vous pouvez facilement procéder à l'impression en sélectionnant la présélection dans une liste.

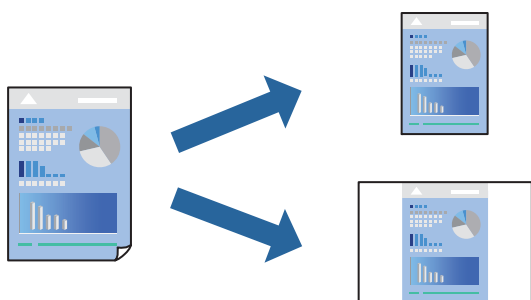

1. Dans l'onglet **Principal** du pilote d'impression ou sur **Plus d'options**, définissez chaque élément (tel que **Format document** et **Type de papier**).
2. Cliquez sur **Ajouter/supprimer les éléments prédéfinis** dans **Présélections impression**.
3. Saisissez un **Nom** et un commentaire si nécessaire.
4. Cliquez sur **Enregistrer**.

**Remarque:**

*Pour supprimer un ensemble de paramètres prédéfinis ajouté, cliquez sur **Ajouter/supprimer les éléments prédéfinis**, sélectionnez le nom de l'ensemble que vous souhaitez supprimer de la liste et supprimez-le.*

5. Cliquez sur **Imprimer**.

La prochaine fois que vous voudrez imprimer en appliquant les mêmes paramètres, sélectionnez le nom du réglage enregistré dans **Présélections impression** et cliquez sur **OK**.

## Impression recto verso

Vous pouvez utiliser l'une des deux méthodes suivantes pour imprimer sur les deux côtés du papier.

- Impression recto verso automatique
- Impression recto verso manuelle

Une fois l'impression du premier côté terminée, retournez le papier pour imprimer l'autre côté.

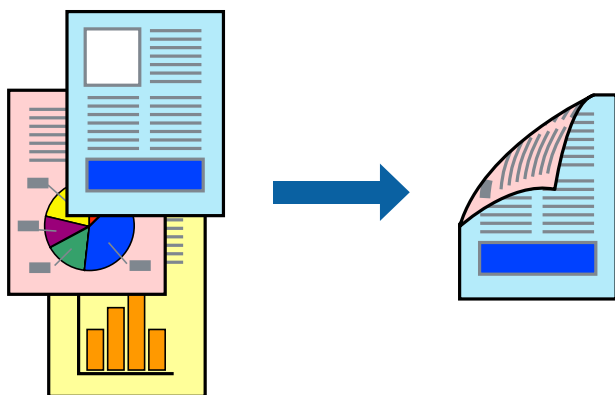

**Remarque:**

*Cette fonction n'est pas disponible pour l'impression sans marges.*

Accédez au pilote d'impression, puis effectuez les réglages suivants.

Onglet **Principal** > **Impression recto verso**

### Informations connexes

- ➔ « [Papier pour impression recto verso](#) » à la page 216
- ➔ « [Impossible d'effectuer une impression recto-verso manuelle \(Windows\)](#) » à la page 206

## Impression d'un livret

Vous pouvez également imprimer un livret qui peut être créé en réordonnant les pages et en pliant les tirages.

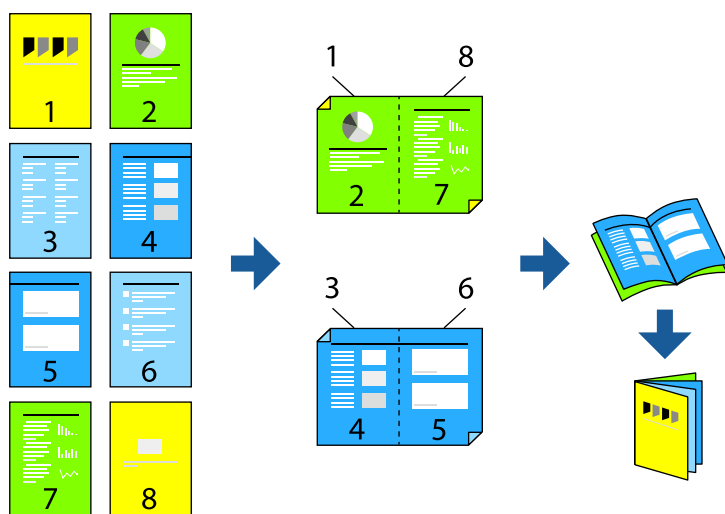

### Remarque:

Cette fonction n'est pas disponible pour l'impression sans marges.

Accédez au pilote d'impression, puis effectuez les réglages suivants.

Dans l'onglet **Principal**, sélectionnez la méthode d'impression recto-verso dans **Impression recto verso**, puis sélectionnez **Configuration poster > Livret**.

### Informations connexes

- ➔ « Papier pour impression recto verso » à la page 216
- ➔ « Impossible d'effectuer une impression recto-verso manuelle (Windows) » à la page 206

## Impression de plusieurs pages sur une seule feuille

Vous pouvez imprimer plusieurs pages de données sur une seule feuille de papier.

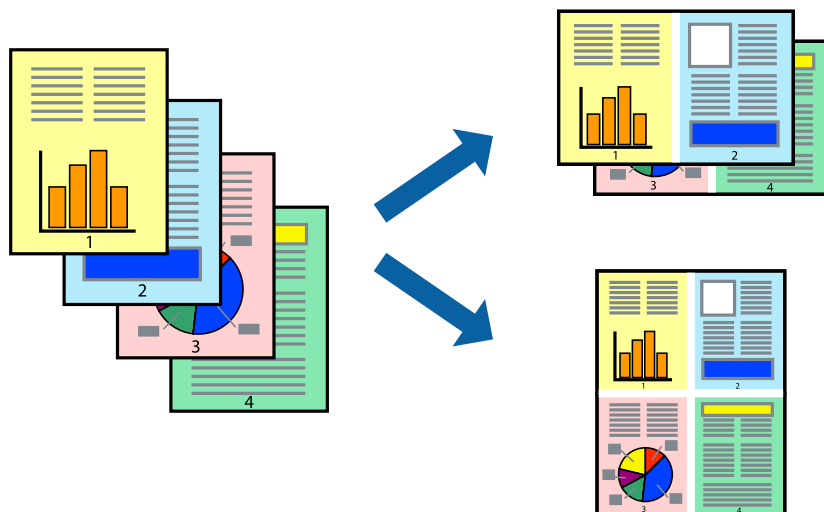

**Remarque:**

Cette fonction n'est pas disponible pour l'impression sans marges.

Accédez au pilote d'impression, puis effectuez les réglages suivants.

Onglet **Principal** > **Multi-Pages** > **2-haut**, etc.

## Adaptation à la taille du papier

Vous pouvez imprimer de telle sorte que l'impression s'adapte à la taille du papier chargé dans l'imprimante.



**Remarque:**

Cette fonction n'est pas disponible pour l'impression sans marges.

Accédez au pilote d'impression, puis effectuez les réglages suivants.

Dans l'onglet **Plus d'options** > **Sortie papier**, sélectionnez le format du papier chargé.

## Impression d'un document agrandi ou réduit à n'importe quel niveau d'agrandissement

Vous pouvez réduire ou agrandir la taille d'un document d'une valeur en pourcentage donnée.



**Remarque:**

Cette fonction n'est pas disponible pour l'impression sans marges.

1. Dans l'onglet **Plus d'options** du pilote d'impression, sélectionnez la taille du document depuis le paramètre **Format document**.
2. Sélectionnez le format du papier sur lequel vous souhaitez imprimer dans le paramètre **Sortie papier**.
3. Sélectionnez **Réduire/Agrandir le document, Zoom**, puis saisissez un pourcentage.

## Impression d'une image sur plusieurs feuilles en vue d'un agrandissement (création d'une affiche)

Cette fonctionnalité vous permet d'imprimer une image sur plusieurs feuilles de papier. Vous pouvez créer une affiche plus grande en les assemblant.

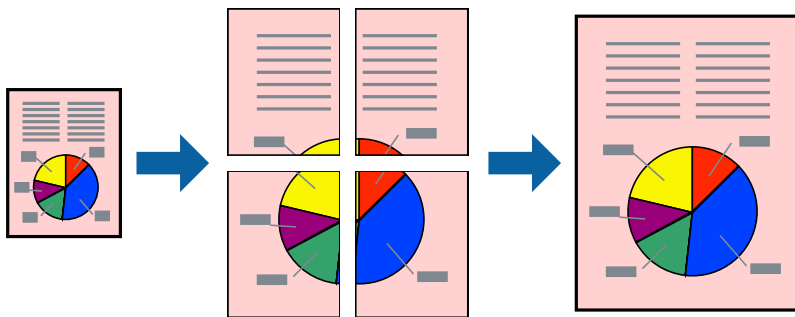

**Remarque:**

Cette fonction n'est pas disponible pour l'impression recto-verso.

Accédez au pilote d'impression, puis effectuez les réglages suivants.

Onglet **Principal** > **Multi-Pages** > **Poster 2 x 2**, etc.

### Réalisation de posters à l'aide des marques de chevauchement

Voici un exemple de la procédure de création d'un poster lorsque **Poster 2 x 2** est sélectionné, et **Guides de recouvrement** est sélectionné dans **Imprimer les marques de coupe**.

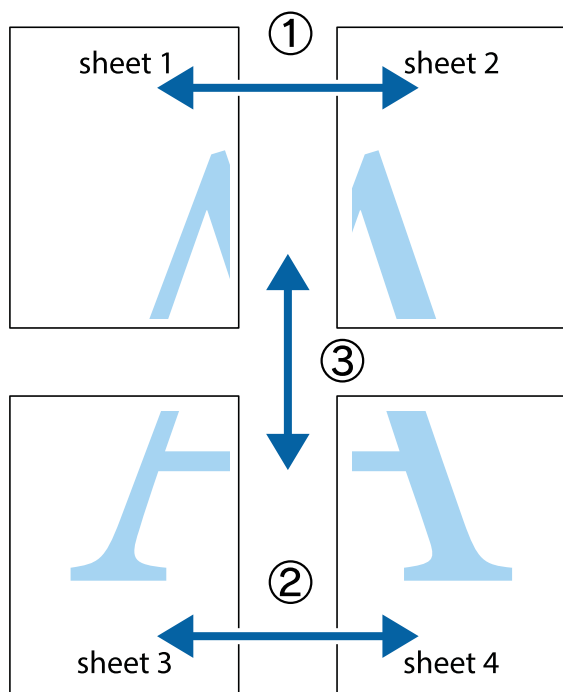

1. Préparez Sheet 1 et Sheet 2. Coupez les marges de Sheet 1 le long de la ligne bleue verticale en passant par le centre des croix inférieure et supérieure.

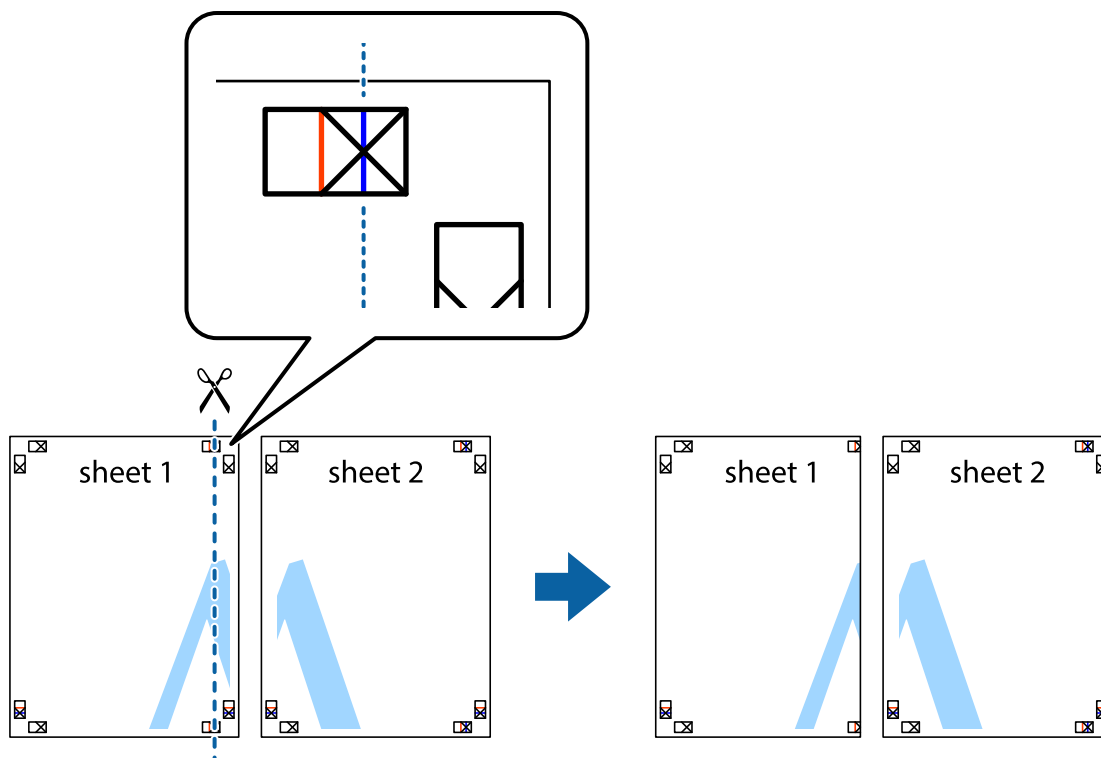

2. Placez le bord de Sheet 1 en haut de Sheet 2 et alignez les croix, puis collez temporairement les deux feuilles ensemble par l'arrière.

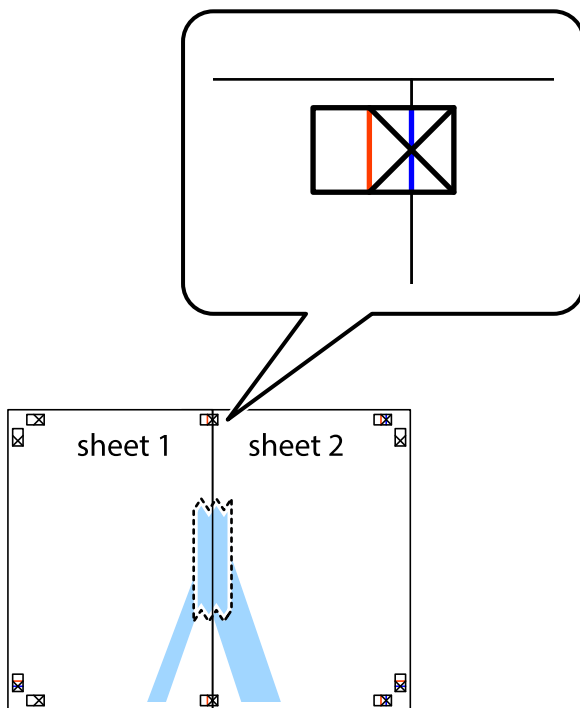

3. Coupez les feuilles collées en deux le long de la ligne rouge verticale en passant par les guides de recouvrement (cette fois, la ligne à gauche des croix).

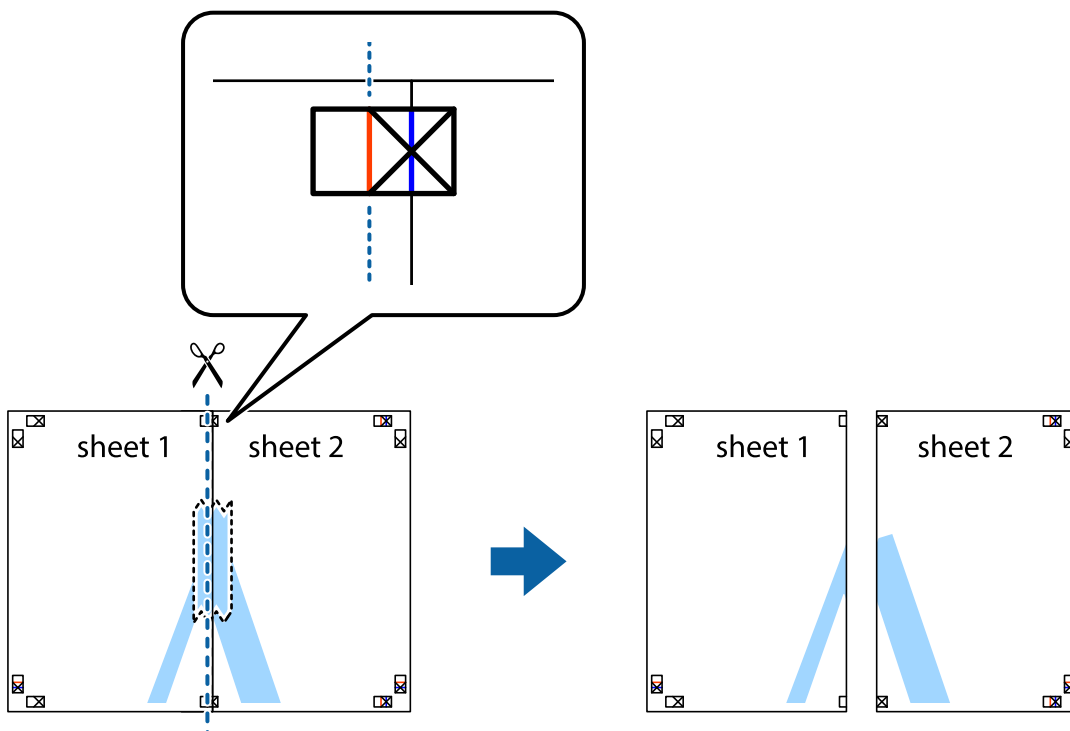

- Collez les feuilles ensemble par l'arrière.

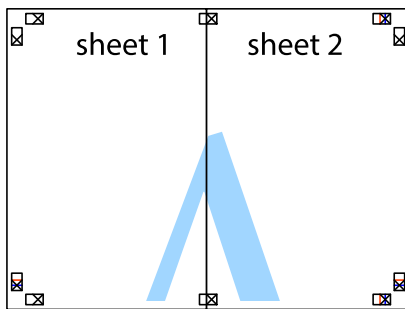

- Répétez les étapes 1 à 4 pour coller Sheet 3 à Sheet 4.
- Coupez les marges des Sheet 1 et Sheet 2 le long de la ligne bleue horizontale en passant par le centre des croix gauche et droite.

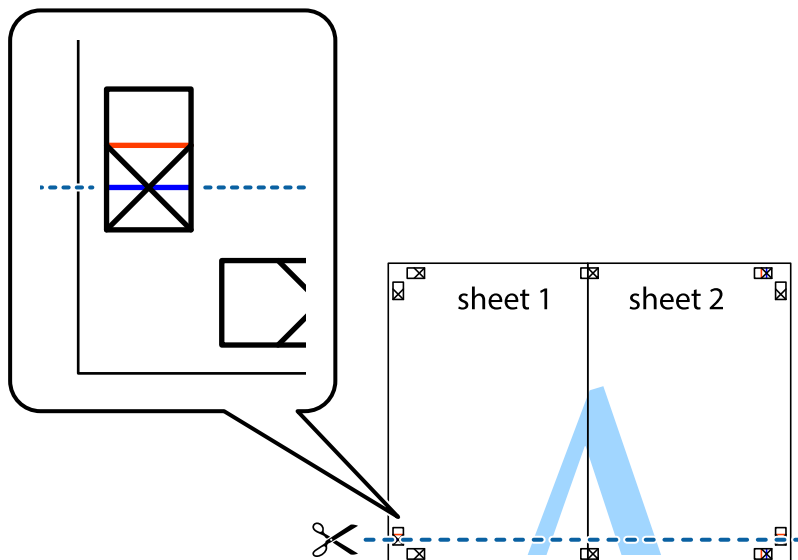

7. Placez le bord de Sheet 1 et Sheet 2 en haut de Sheet 3 et Sheet 4, et alignez les croix, puis collez-les temporairement par l'arrière.

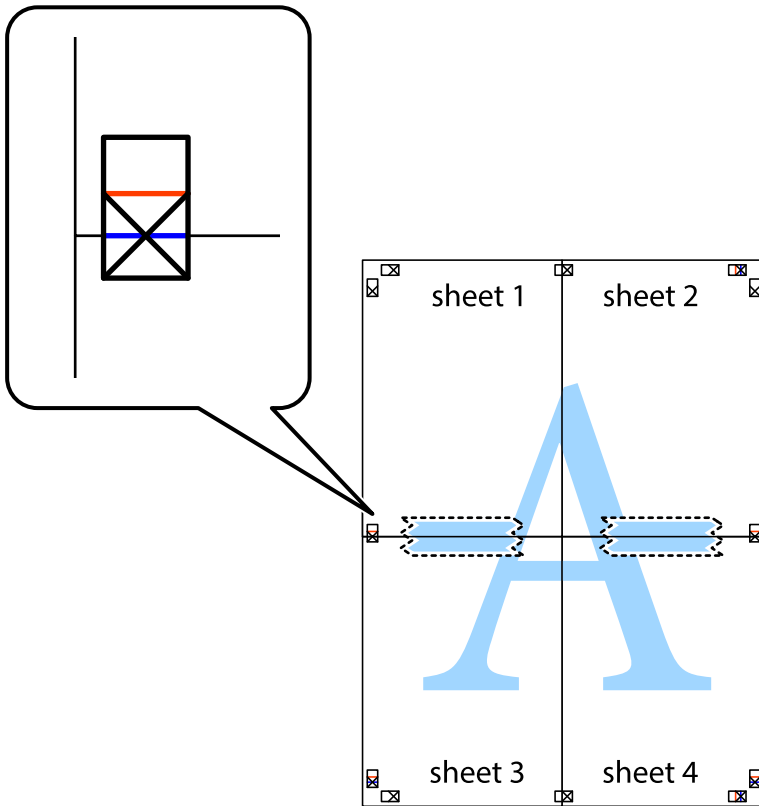

8. Coupez les feuilles collées en deux le long de la ligne rouge horizontale en passant par les guides de recouvrement (cette fois, la ligne au-dessus des croix).

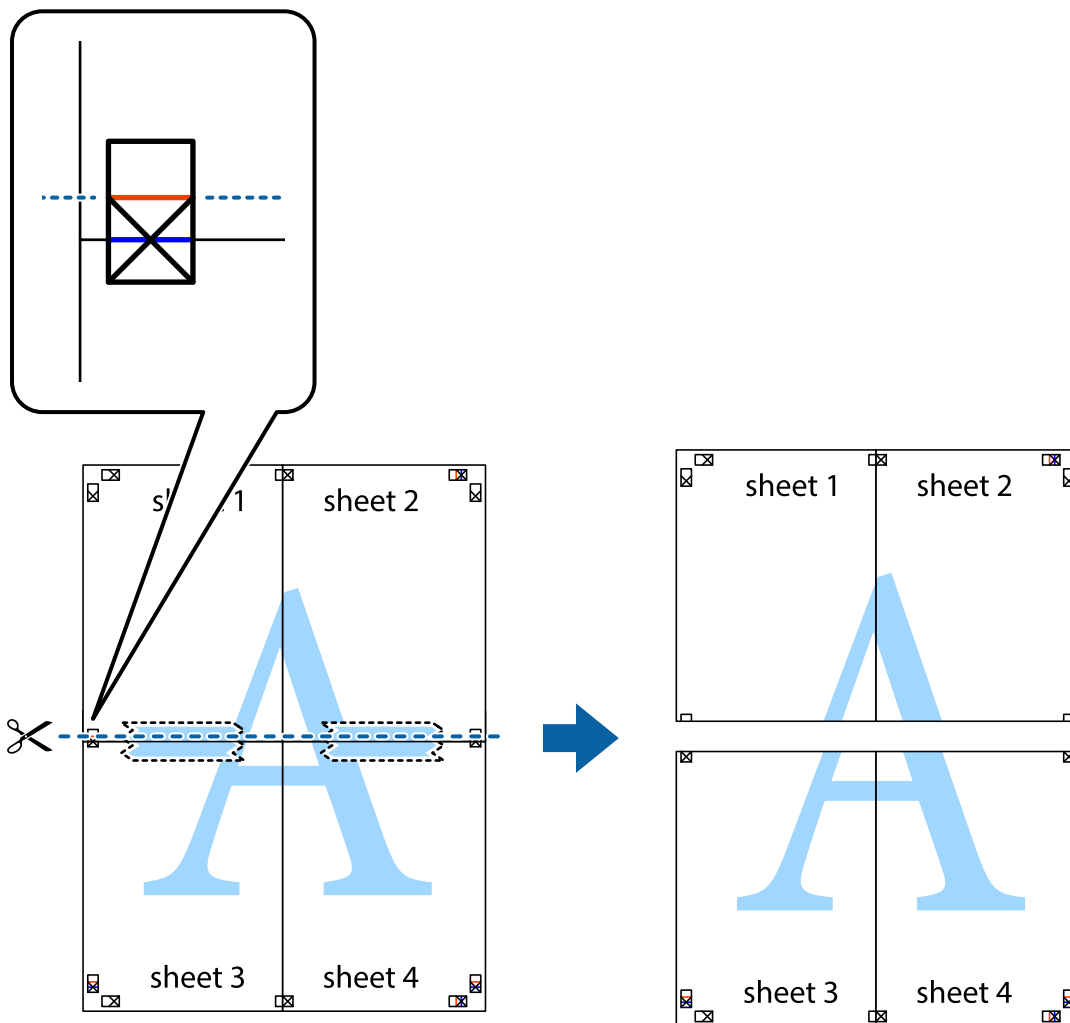

9. Collez les feuilles ensemble par l'arrière.

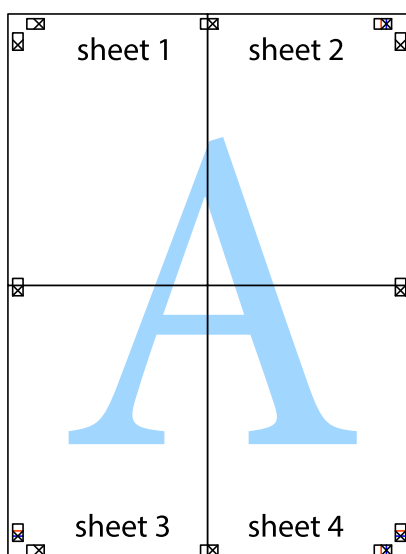

10. Coupez les bords restants le long du guide extérieur.

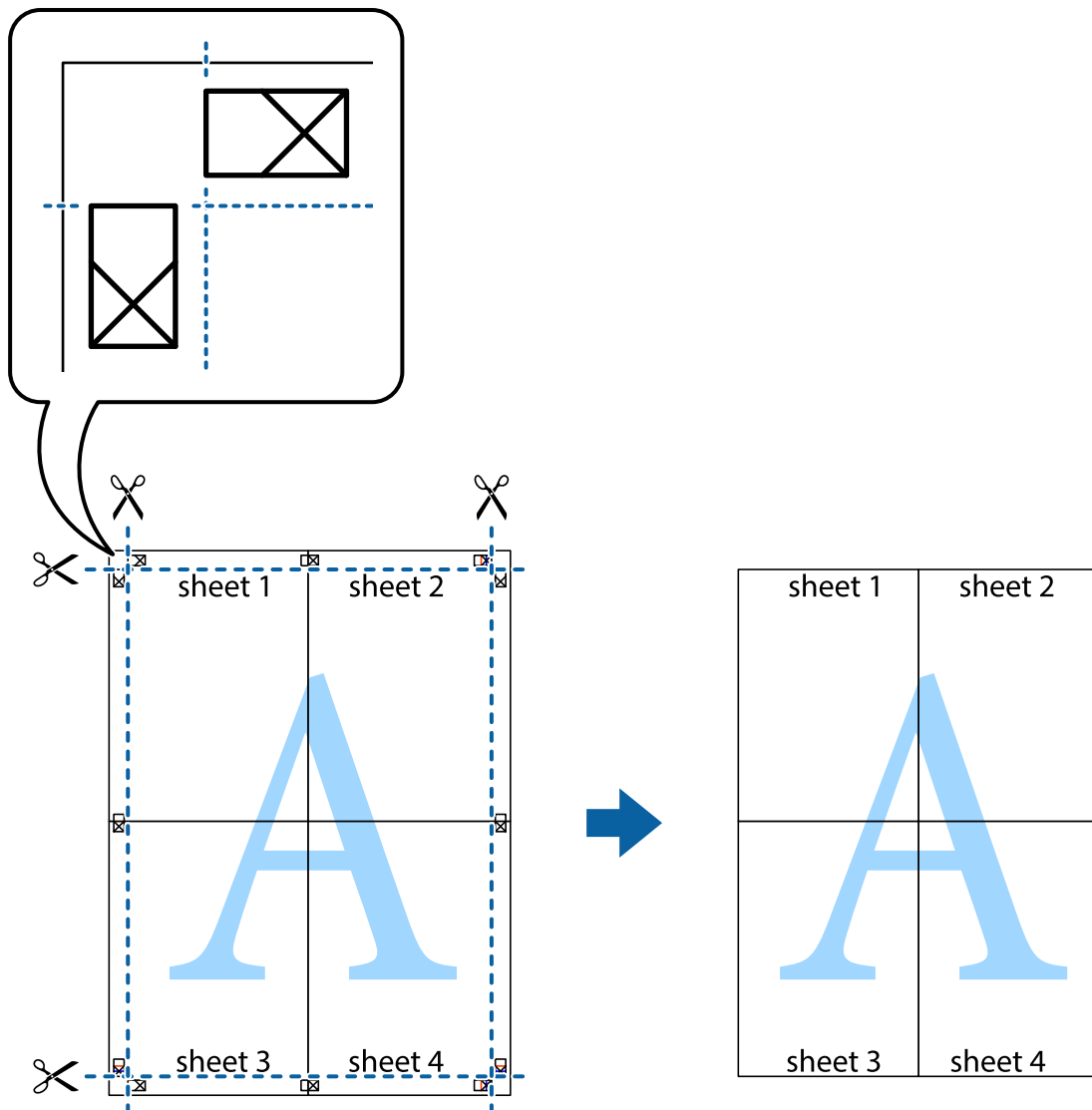

## Impression avec en-tête et pied de page

Vous pouvez imprimer des informations comme le nom d'utilisateur ou la date d'impression sur l'en-tête ou le bas de page.

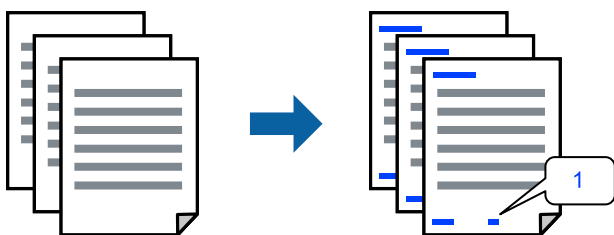

Accédez au pilote d'impression, puis effectuez les réglages suivants.

Onglet **Plus d'options** > **Caractéristiques des filigranes** > **En-tête/Pied de page**

## Impression d'un filigrane

Vous pouvez imprimer un filigrane, par exemple « Confidential », sur vos impressions. Vous pouvez également ajouter votre propre filigrane.

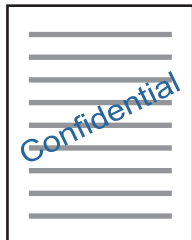

### Remarque:

Cette fonction n'est pas disponible pour l'impression sans marges.

Accédez au pilote d'impression, puis effectuez les réglages suivants.

Onglet **Plus d'options** > **Caractéristiques des filigranes** > **Filigrane**

## Impression combinée de plusieurs fichiers

L'Arrangeur d'impressions simple vous permet de combiner plusieurs fichiers créés par différentes applications et de les imprimer comme une tâche d'impression unique. Vous pouvez définir les paramètres d'impression pour les fichiers combinés, comme la mise en page pour plusieurs pages et l'impression recto verso.

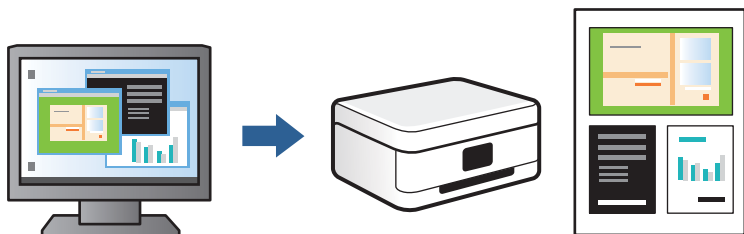

1. Dans l'onglet **Principal**, sélectionnez **Arrangeur d'impressions simple**, puis cliquez sur **OK**.
2. Cliquez sur **Imprimer**.  
Lorsque vous lancez l'impression, la fenêtre Arrangeur d'impressions simple s'affiche.
3. Avec la fenêtre Arrangeur d'impressions simple ouverte, ouvrez le fichier que vous souhaitez combiner avec le fichier actuel, puis répétez les étapes ci-dessus.
4. Lorsque vous sélectionnez un travail d'impression ajouté à Projet d'impression dans la fenêtre Arrangeur d'impressions simple, vous pouvez modifier la mise en page.

5. Cliquez sur **Imprimer** dans le menu **Fichier** pour lancer l'impression.

**Remarque:**

Si vous fermez la fenêtre *Arrangeur d'impressions simple* avant d'ajouter toutes les données d'impression au *Projet d'impression*, la tâche d'impression en cours est annulée. Cliquez sur **Enregistrer** dans le menu **Fichier** pour enregistrer la tâche en cours. L'extension des fichiers enregistrés est « .ecl ».

Pour ouvrir un projet d'impression, cliquez sur **Arrangeur d'impressions simple** dans l'onglet **Utilitaire** du pilote d'impression. La fenêtre *Arrangeur d'impressions simple* s'ouvre. Sélectionnez ensuite **Ouvrir** dans le menu **Fichier** pour sélectionner le fichier.

## Impression à l'aide de la fonctionnalité Impression universelle couleur

Vous pouvez améliorer la visibilité des textes et images dans les impressions.

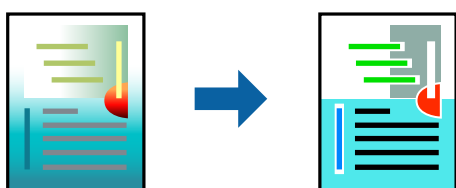

Impression universelle en couleur est uniquement disponible lorsque les paramètres suivants sont sélectionnés.

- Type de papier : Papier ordinaire
- Qualité : Standard ou qualité supérieure
- Couleur : Couleur
- Applications : Microsoft® Office 2007 ou supérieur
- Format du texte : 96 points ou moins

Accédez au pilote d'impression, puis effectuez les réglages suivants.

Onglet **Plus d'options** > **Correction des couleurs** > **Options d'image** > **Impression universelle en couleur**

## Réglage des couleurs d'impression

Vous pouvez régler les couleurs utilisées pour la tâche d'impression. Ces réglages ne sont pas appliqués aux données d'origine.

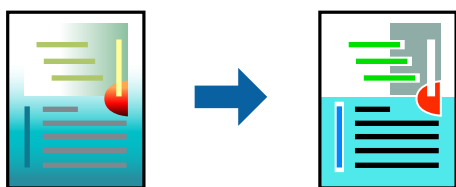

Accédez au pilote d'impression, puis effectuez les réglages suivants.

Onglet **Plus d'options** > **Correction des couleurs** > **Perso.** > **Plus d'options**, etc.

## Impression pour épaissir les lignes fines

Vous pouvez épaissir les lignes trop fines pour être imprimées.

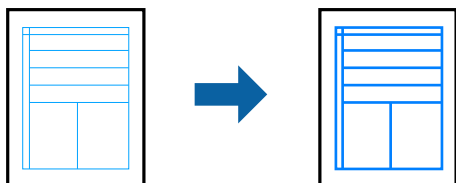

Accédez au pilote d'impression, puis effectuez les réglages suivants.

Onglet **Plus d'options** > **Correction des couleurs** > **Options d'image** > **Accentuer les lignes fines**

## Impression de documents depuis des périphériques mobiles

Vous pouvez imprimer des documents depuis un périphérique mobile.

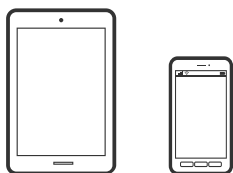

## Impression à l'aide de l'application Epson Smart Panel

Epson Smart Panel est une application qui vous permet d'effectuer facilement des opérations d'impression, de copie ou de numérisation à partir d'un périphérique mobile. Vous pouvez connecter l'imprimante et le périphérique mobile via un réseau sans fil, vérifier les niveaux d'encre et l'état de l'imprimante, et chercher des solutions en cas d'erreur. Vous pouvez également copier facilement les réglages en enregistrant une copie des réglages prédéfinis.



Installez Epson Smart Panel depuis l'adresse URL ou le code QR suivant.

<https://support.epson.net/smpdl/>



Démarrez Epson Smart Panel, puis sélectionnez le menu d'impression dans l'écran d'accueil.

## Impression de documents à l'aide d'AirPrint

AirPrint permet l'impression sans fil instantanée à partir de l'iPhone, de l'iPad, de l'iPod touch et d'un dispositif Mac sans avoir à installer de pilotes ni à télécharger de logiciel.



### Remarque:

*Vous ne pouvez pas utiliser AirPrint si vous avez désactivé les messages de configuration du papier sur le panneau de commande votre imprimante. Reportez-vous au lien ci-dessous pour activer les messages si nécessaire.*

1. Chargez du papier dans l'imprimante.
  - « Chargement du papier dans Bac papier 1 » à la page 35
  - « Chargement du papier dans Bac papier 2 » à la page 38
  - « Chargement de papier dans le Fente insertion arrière » à la page 41
2. Configurez l'imprimante pour l'impression sans fil. Reportez-vous au lien ci-dessous.

**États-Unis et Canada**

  - « Reconfiguration de la connexion réseau » à la page 131

**Autres régions**

  - <https://epson.sn>
3. Connectez votre périphérique Apple au même réseau sans fil que celui utilisé par l'imprimante.
4. Imprimez depuis votre dispositif sur votre imprimante.

### Remarque:

*Pour plus de détails, reportez-vous à la page AirPrint du site Web Apple.*

### Informations connexes

- ➔ « Impression impossible, alors qu'une connexion a bien été établie (iOS) » à la page 156

## Impression à l'aide de l'application Mopria Print Service

Mopria Print Service permet d'imprimer sur des imprimantes et des imprimantes multifonctions certifiées Mopria, proposées par de nombreux fabricants. L'impression mobile depuis votre téléphone ou tablette Android peut être effectuée grâce à l'application Mopria Print Service du Google Play Store.



Pour plus d'informations, accédez au site Web Mopria à l'adresse <https://mopria.org>.

## Impression à l'aide d'Epson Print Enabler

Vous pouvez imprimer sans fil vos documents, e-mails, photos et pages Web directement depuis votre téléphone ou tablette Android (Android v7.0 ou supérieure). Quelques pressions suffisent pour que votre périphérique Android détecte une imprimante Epson connectée au même réseau sans fil.

Recherchez et installez Epson Print Enabler depuis Google Play.

Accédez aux **Paramètres** de votre périphérique Android, sélectionnez **Impression**, puis activez Epson Print Enabler. Ouvrez une application Android telle que Chrome, appuyez sur l'icône du menu et imprimez ce qui s'affiche à l'écran.

**Remarque:**

Si vous ne voyez pas votre imprimante, appuyez sur **Toutes les imprimantes** et sélectionnez votre imprimante.

---

## Impression sur une étiquette de disque

### Impression de photos sur une étiquette de disque

Vous pouvez sélectionner des photos stockées sur un dispositif mémoire pour les imprimer sur un CD, DVD, ou un disque Blu-ray.



Sélectionnez les paramètres suivants sur l'écran LCD :

**Différentes impressions > Copier vers CD/DVD > Imprimer sur CD/DVD**

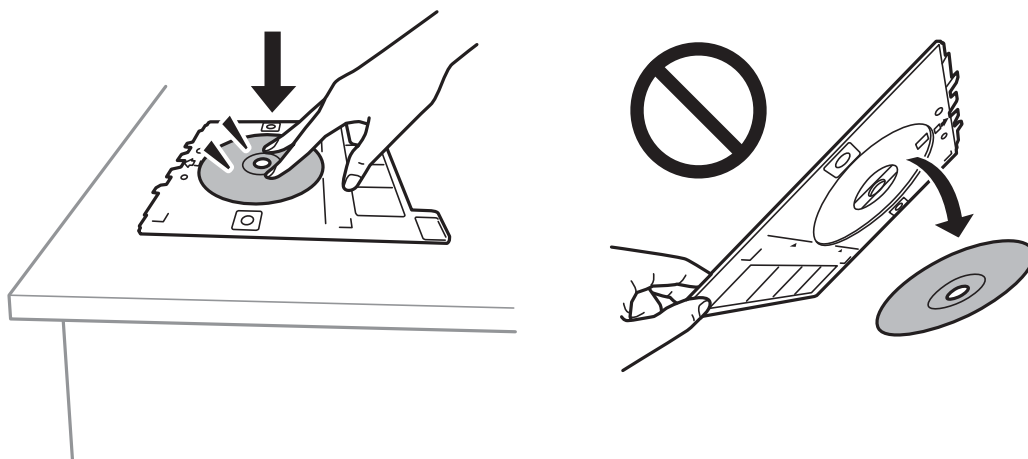

**!** **Important:**

- ❑ Reportez-vous aux consignes de manipulation des CD/DVD avant d'imprimer sur un CD/DVD.  
« [Consignes de manipulation des CD/DVD](#) » à la page 46
- ❑ N'insérez pas le plateau CD/DVD lorsque l'imprimante est en fonctionnement. Cela peut endommager l'imprimante.
- ❑ Placez un CD/DVD sur le plateau CD/DVD avec le côté imprimable orienté vers le haut. Appuyez au centre du CD/DVD pour bien le fixer sur le plateau CD/DVD. Sinon, le CD/DVD pourrait tomber du plateau. Retournez le bac pour vérifier que le CD/DVD est bien placé dans le bac.



- ❑ Une fois l'impression terminée, veillez à retirer le plateau CD/DVD. Si vous ne retirez pas le plateau et ne mettez pas l'imprimante sous ou hors tension ou si vous ne procédez pas au nettoyage de la tête, la tête d'impression va heurter le bac, ce qui peut entraîner un dysfonctionnement de l'imprimante.

**Remarque:**

- ❑ Si vous devez modifier le diamètre intérieur ou extérieur, sélectionnez  dans le côté supérieur droit de l'écran, puis sélectionnez **Étiquette CD/DVD Intérieur/Extérieur**. Sélectionnez le diamètre extérieur et intérieur à l'aide de  , puis sélectionnez **OK**. Vous pouvez également définir le diamètre en sélectionnant sur la valeur dans le cadre et en utilisant le clavier à l'écran.  
  
Vous pouvez définir un diamètre extérieur compris entre 114 et 120 mm et un diamètre intérieur compris entre 18 et 46 mm, par incréments de 1 mm.
- ❑ Le diamètre interne et le diamètre externe sont rétablis à leurs valeurs par défaut après l'impression de l'étiquette du disque. Vous pouvez modifier les valeurs par défaut **Param.** > **Param imprim** > **Étiquette CD/DVD Intérieur/Extérieur**.
- ❑ Pour imprimer une étiquette de test, sélectionnez **Test d'impression sur papier A4** ou **Impression de test sur Lettre/A4**, puis chargez du papier A4 ou du papier ordinaire Lettre dans le bac papier. Vous pouvez vérifier l'image de l'impression avant de procéder à l'impression sur une étiquette de disque.
- ❑ Vous pouvez sentir un léger frottement lors de l'insertion du bac dans l'imprimante. Vous pouvez poursuivre l'insertion horizontale, cela est normal.

**Informations connexes**

- ➔ « [Options de menus pour l'impression à partir du panneau de commande](#) » à la page 53
- ➔ « [Consignes de manipulation des CD/DVD](#) » à la page 46

## Options de menu pour l'impression sur une étiquette de disque

### Sélectionnez une disposition :



Sélectionnez la disposition de vos photos.

#### 1-dessus

Placez une photo.

Vous pouvez sélectionner les paramètres détaillés dans les menus suivants.



 : vous pouvez parcourir vos photos, modifier l'ordre d'affichage et sélectionner des périphériques mémoire.

Affichage unique : vous pouvez vérifier les informations des photos avec , zoom avant et arrière avec , et éditer des images avec .

#### 4-dessus

Placez 4 photos.



 : vous pouvez parcourir vos photos, modifier l'ordre d'affichage et sélectionner des périphériques mémoire.

Affichage unique : vous pouvez vérifier les informations des photos avec , zoom avant et arrière avec , et éditer des images avec .

#### Variété

Placez 10 photos.

 : vous pouvez parcourir vos photos, modifier l'ordre d'affichage et sélectionner des périphériques mémoire.

Affichage unique : vous pouvez vérifier les informations des photos avec , zoom avant et arrière avec , et éditer des images avec .

#### Menu

Vous pouvez utiliser Etiquette CD/DVD Intérieur/Extérieur pour ajuster les diamètres interne et externe de la zone d'impression. Vous pouvez spécifier un maximum de 120 mm pour le diamètre extérieur et un minimum de 18 mm pour le diamètre intérieur. Selon le paramètre, il est possible que le disque ou le plateau se salisse. Sélectionnez les valeurs qui correspondent à la zone imprimable de votre disque.

### Sélectionner le type:

Sélectionnez si vous souhaitez imprimer sur une étiquette de disque ou imprimer une étiquette de test.

#### Imprimer sur un CD/DVD

Imprimez sur l'étiquette de disque.

#### Test d'impression sur papier A4 ou Impression de test sur Lettre/A4

Vous pouvez imprimer un test sur du papier avant d'imprimer sur un disque.

### Param de base :

Paramètre papier

Lorsque vous sélectionnez **Test d'impression sur papier A4** ou **Impression de test sur Lettre/A4**, vous pouvez sélectionner la source de papier.

### Paramètres avancés :

Densité

Définissez la densité à utiliser lors de l'impression sur un disque.

## Impression de photos sur une jaquette de boîtier CD

Vous pouvez facilement imprimer des photos sur une jaquette de boîtier CD en utilisant une photo de votre dispositif mémoire. Imprimez la jaquette sur du papier au format A4, puis coupez-la pour qu'elle s'adapte au boîtier CD.



Sélectionnez les paramètres suivants sur l'écran LCD :

Différentes impressions > Copier vers CD/DVD > Imprimer sur boîtier à bijoux

### Informations connexes

➔ « Options de menus pour l'impression à partir du panneau de commande » à la page 53

## Impression de photos sur une étiquette de disque avec Epson Photo+

Epson Photo+ vous permet d'imprimer facilement des photos de haute qualité avec différentes dispositions sur des étiquettes de disque ou des couvertures de boîtiers de bijou. Pour plus de détails, reportez-vous à l'aide de l'application.

Après avoir commencé l'impression, suivez les instructions à l'écran pour charger un disque.

▶ Vous pouvez regarder la procédure dans les Manuels vidéo Web. Accédez au site web suivant.

<https://support.epson.net/publist/vlink.php?code=NPD7618>

---

## Impression de pages Web

### Impression de pages Web depuis un ordinateur

Epson Photo+ vous permet d'afficher des pages Web, de recadrer la zone de votre choix, de la modifier et de l'imprimer. Pour plus de détails, reportez-vous à l'aide de l'application.

## Impression de pages Web depuis des périphériques mobiles

Installez Epson Smart Panel depuis l'adresse URL ou le code QR suivant.

<https://support.epson.net/smpdl/>



Ouvrez la page Web que vous souhaitez imprimer dans votre application de navigation Web. Appuyez sur **Partager** dans le menu de l'application du navigateur Web, sélectionnez **Panneau intelligent**, puis commencez l'impression.

---

## Impression de différents éléments

### Impression de papier à motifs

Vous pouvez imprimer différents papiers design à l'aide des motifs stockés dans l'imprimante, tels que des marges et des points de polka. Vous pouvez également imprimer des motifs originaux avec une photo depuis un périphérique de stockage. Cela vous permet de créer des couvertures de livres faites maison, du papier d'emballage et d'autres objets créatifs. Visitez le site Web suivant pour plus d'informations sur la façon de créer vos propres éléments.

#### États-Unis et Canada

<https://support.epson.net/fun>

#### Autres régions

<https://epson.sn>



Sélectionnez les paramètres suivants sur l'écran LCD :

**Différentes impressions > Papier personnel > Papier dessin**

#### **Remarque:**

*Si vous utilisez un périphérique mobile, vous pouvez utiliser l'application Epson Creative Print pour imprimer du papier à motifs avec une variété de motifs.*

*Vous pouvez l'installer depuis l'écran d'accueil d'Epson Smart Panel.*

### Informations connexes

➔ « Options de menus pour l'impression à partir du panneau de commande » à la page 53

## Impression de papier réglé

Vous pouvez imprimer du papier réglé, papier graphique ou papier musique manuscrit, et l'utiliser pour créer aussi bien votre propre cahier que des feuilles volantes.



Sélectionnez les paramètres suivants sur l'écran LCD :

**Différentes impressions > Papier personnel > Papier réglé**

### Informations connexes

➔ « Options de menus pour l'impression à partir du panneau de commande » à la page 53

## Impression sur du papier à lettres

Vous pouvez facilement imprimer du papier à lettres original avec une photo provenant d'un dispositif mémoire comme arrière-plan. La photo est imprimée légèrement de manière à ce que les lignes soient encore visibles.



Sélectionnez les paramètres suivants sur l'écran LCD :

**Différentes impressions > Papier personnel > Papier lettre**

### Informations connexes

➔ « Options de menus pour l'impression à partir du panneau de commande » à la page 53

## Impression d'un calendrier

Vous pouvez facilement imprimer un calendrier Tous les mois, Toutes les semaines ou Quotidien.

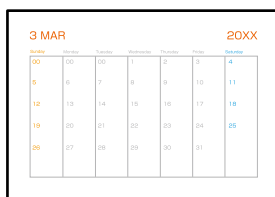

Sélectionnez les paramètres suivants sur l'écran LCD :

**Différentes impressions > Papier personnel > Planification**

### Informations connexes

➔ [« Options de menus pour l'impression à partir du panneau de commande » à la page 53](#)

## Impression d'un calendrier original

Vous pouvez facilement imprimer un calendrier original contenant une photo provenant d'un dispositif mémoire.



Sélectionnez les paramètres suivants sur l'écran LCD :

**Différentes impressions > Papier personnel > Calendrier**

### Informations connexes

➔ [« Options de menus pour l'impression à partir du panneau de commande » à la page 53](#)

## Impression d'une carte à message

Vous pouvez facilement imprimer une carte de message original contenant une photo depuis un périphérique mémoire.



Sélectionnez les paramètres suivants sur l'écran LCD :

**Différentes impressions > Papier personnel > Carte de message**

### Informations connexes

➔ [« Options de menus pour l'impression à partir du panneau de commande » à la page 53](#)

## Impression d'un livre de coloriage à partir de photos

Vous pouvez imprimer des pages de livre de coloriage en extrayant uniquement les contours des photos ou des illustrations.



Sélectionnez les paramètres suivants sur l'écran LCD :

**Différentes impressions > Livre de coloriage**

### Remarque:

*À moins d'utiliser ces livres à des fins personnelles (chez soi ou dans d'autres zones limitées), vous avez besoin de l'autorisation du détenteur des droits d'auteur lors de l'utilisation de documents originaux protégés par des droits d'auteur pour créer un livre de coloriage.*

### Informations connexes

➔ [« Options de menus pour l'impression à partir du panneau de commande » à la page 53](#)

## Impression à l'aide d'un service de cloud

Grâce au service Epson Connect disponible sur Internet, vous pouvez imprimer depuis votre smartphone, votre tablette PC ou votre ordinateur portable, à tout moment et quasiment partout. Pour utiliser ce service, vous devez enregistrer l'utilisateur et l'imprimante dans Epson Connect.

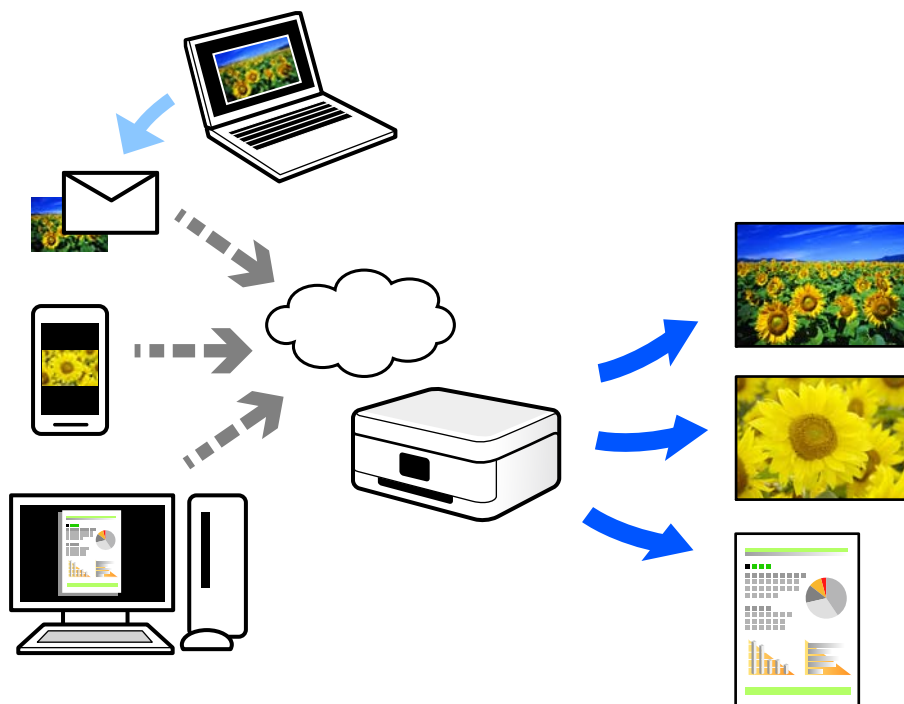

Les fonctionnalités disponibles sont les suivantes.

Email Print

Lorsque vous envoyez un e-mail contenant des pièces jointes telles que des documents ou images à une adresse e-mail affectée à l'imprimante, vous pouvez imprimer cet e-mail et les pièces jointes depuis des emplacements distants tels que l'imprimante de votre domicile ou celle de votre bureau.

Epson Smart Panel

Cette application pour iOS et Android vous permet d'imprimer et de numériser depuis un smartphone ou une tablette. Vous pouvez imprimer des documents, des images et des sites Web en les envoyant directement à une imprimante appartenant au même réseau sans fil.

Remote Print Driver

Lorsque vous imprimez sur une imprimante distante, vous pouvez imprimer en changeant d'imprimante dans la fenêtre d'applications habituelle.

Reportez-vous au portail Web d'Epson Connect pour en savoir plus sur la configuration ou l'impression.

<https://epson.com/connect> (États-Unis)

<https://epson.ca/connect> (Canada)

<http://www.epsonconnect.eu> (Europe)

<https://www.epsonconnect.ae> (Moyen-Orient, Turquie, Afrique, Asie centrale et occidentale)

<https://www.epsonconnect.com> (Autres régions)

# Copie

Copie d'originaux. . . . .	86
Copie recto verso. . . . .	87
Copie avec agrandissement ou réduction. . . . .	87
Copies avec des originaux de plusieurs pages sur une seule feuille. . . . .	88
Copie de photos. . . . .	88
Copie d'une carte d'identité. . . . .	90
Copie de livres. . . . .	91
Copie sans marges. . . . .	91
Copie sur une étiquette de disque. . . . .	92
Copie d'enveloppes. . . . .	94
Options de menu pour la copie. . . . .	95

## Copie d'originaux

Cette section explique les étapes à suivre pour copier des originaux en couleur ou en monochrome.

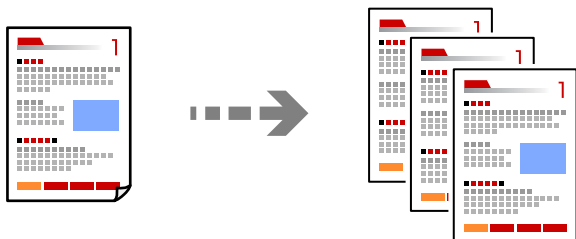

1. Chargez du papier dans l'imprimante.  
« Chargement du papier avec les instructions sur l'écran LCD » à la page 35
2. Placez les documents originaux.  
« Positionnement des originaux » à la page 49
3. Sélectionnez **Copie** à l'écran d'accueil.
4. Sélectionnez l'onglet **Copie**, puis sélectionnez **N&B** ou **Couleur**.



**Remarque:**

Lorsque le bac de sortie est déployé, l'icône de **Bac de sortie** s'affiche en haut à droite. Vérifiez qu'il n'y a pas de papier dans le bac, puis touchez l'icône pour fermer le bac de sortie. Cela ne se limite pas à la copie, mais s'applique également à l'affichage d'autres fonctions sur le menu.



5. Choisissez le nombre de copies comme nécessaire.

6. Appuyez sur .

### Informations connexes

➔ « Options de menu pour la copie » à la page 95

---

## Copie recto verso

Vous pouvez copier plusieurs originaux les deux côtés du papier.



Sélectionnez les paramètres suivants sur l'écran LCD.

**Copie** >  (1> 2-Faces)

### Informations connexes

➔ « Options de menu pour la copie » à la page 95

---

## Copie avec agrandissement ou réduction

Vous pouvez copier des originaux avec un grossissement donné.

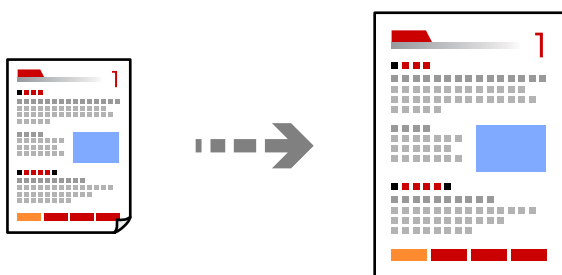

Sélectionnez les paramètres suivants sur l'écran LCD.

Onglet **Copie** > **Paramètres avancés** > **Zoom**

### Informations connexes

➔ « Options de menu pour la copie » à la page 95

---

## Copies avec des originaux de plusieurs pages sur une seule feuille

Vous pouvez copier deux documents originaux recto sur une feuille unique selon la disposition 2 en 1.

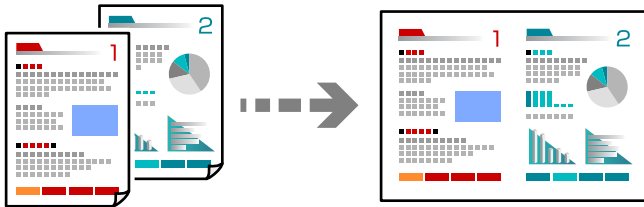

Sélectionnez les paramètres suivants sur l'écran LCD.

Onglet **Copie** > **Paramètres avancés** > **Mise en page**

### Informations connexes

➔ « Options de menu pour la copie » à la page 95

---

## Copie de photos

Copiez des photos en toute simplicité. Vous pouvez également restaurer les couleurs des photos ternies.

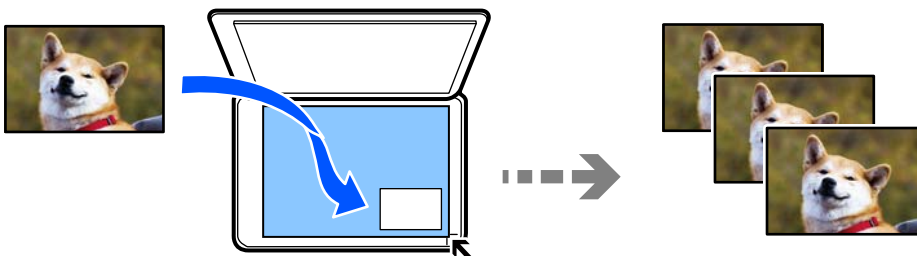

Sélectionnez les paramètres suivants sur l'écran LCD.

**Différentes impressions** > **Différentes copies** > **Copier/restaurer des photos**

- Le plus petit format de l'original utilisé pour la copie doit être de 30×40 mm (1,2×1,6 po.).
- Placez les photos à 5 mm (0,2 po.) de la marque d'angle de la vitre du scanner. Vous pouvez positionner plusieurs photos de format différent.

- Lorsque vous placez plusieurs photos, laissez un espace d'au moins 5 mm (0,2 po.) entre chacune d'entre elles.  
Format maximal : 10×15 cm (4×6 po.)

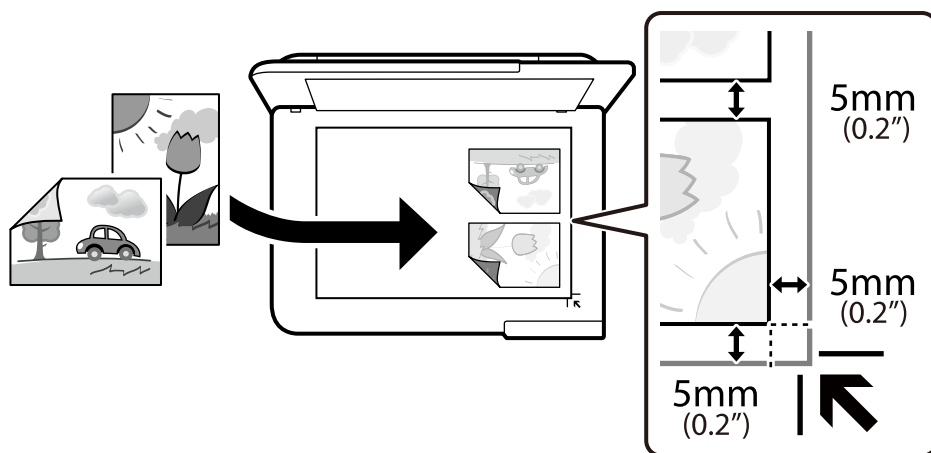



## Options de menu des paramètres papier et d'impression pour les copies de photos

### Restaurer couleur :

Permet de restaurer les photos dont les couleurs ont passé.

### Paramètre papier:

Sélectionnez la source de papier que vous souhaitez utiliser. Appuyez sur  pour afficher le format du papier et le type de papier actuellement sélectionnés pour la source de papier. Appuyez sur  pour modifier le format de papier et les paramètres de type de papier.

### Réglage bordure :

- Sans bordure

Permet de réaliser des copies sans marges sur les bords. L'image est légèrement agrandie pour supprimer les marges des bords du papier. Sélectionnez le taux d'agrandissement en utilisant le paramètre Extension.

- Extension

Lors de l'impression sans marges, l'image est légèrement agrandie pour supprimer les marges au niveau des bords du papier. Sélectionnez le taux d'agrandissement.

- Avec bordures

Permet de réaliser des copies avec des marges sur les bords.

### Eff tout param. :

Permet de réinitialiser les paramètres de copie.

## Options de menu des réglages photo pour la copie de photos

Réglages photo :

La sélection de l'option **AméliorationPhoto** permet d'obtenir des images plus nettes et des couleurs plus vives grâce au réglage automatique du contraste, de la saturation et de la luminosité des données de l'image d'origine.

Filtre :

Permet de procéder à la copie en noir et blanc.

Découper/Zoom :

Permet d'agrandir une partie de la photo à copier.

Effacer Modifier. :

Sélectionnez cette option pour défaire tous les réglages photo.

---

## Copie d'une carte d'identité

Vous pouvez numériser les deux côtés d'une carte d'identité et les copier sur un côté d'une Lettre ou d'une feuille A4.

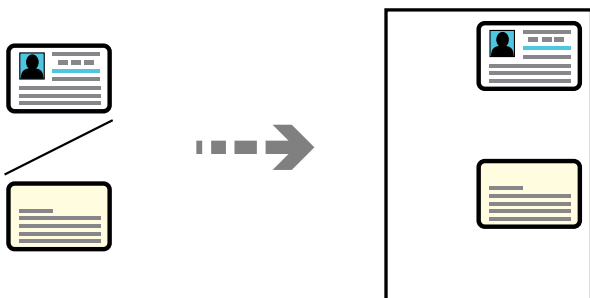

Sélectionnez les paramètres suivants sur l'écran LCD.

**Différentes impressions > Différentes copies > Carte ID**

Placez l'original avec la face vers bas et faites-le glisser vers la marque au coin. Placez une carte d'identité contre la vitre du scanner, à 5 mm (0,2 po.) de la marque d'angle.

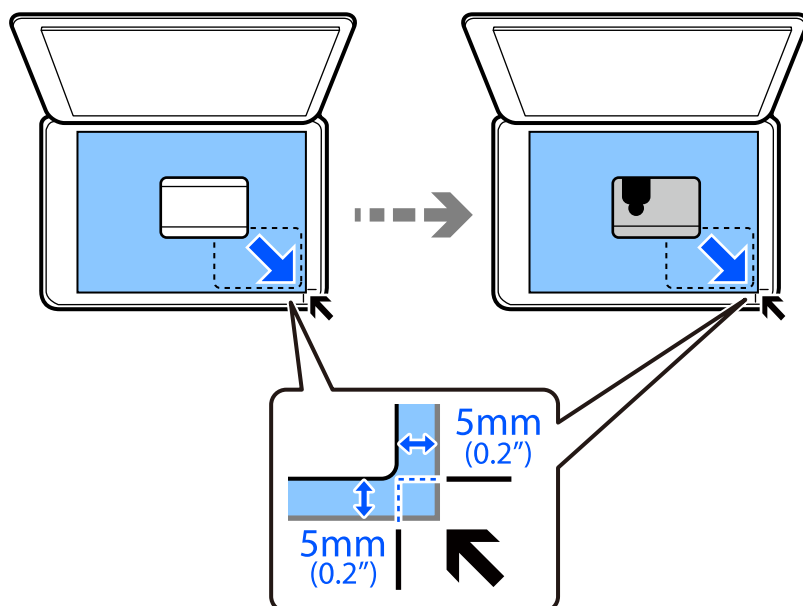

#### Informations connexes

➔ « Options de menu pour la copie » à la page 95

---

## Copie de livres

Copie deux pages Lettre ou A4 d'un livret sur une seule feuille de papier.

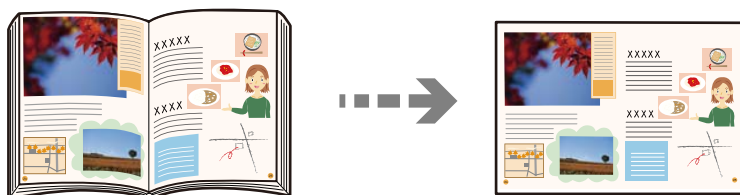

Sélectionnez les paramètres suivants sur l'écran LCD.

**Différentes impressions** > **Différentes copies** > **Copie livre**

#### Informations connexes

➔ « Options de menu pour la copie » à la page 95

---

## Copie sans marges

Permet de réaliser des copies sans marges sur les bords.

L'image est légèrement agrandie pour supprimer les marges des bords du papier.



Sélectionnez les paramètres suivants sur l'écran LCD.

**Différentes impressions** > **Différentes copies** > **Copie Sans bordure**

#### Informations connexes

➔ [« Options de menu pour la copie » à la page 95](#)

---

## Copie sur une étiquette de disque

Vous pouvez copier une étiquette de disque ou un document original de forme carrée tel qu'une photo sur un disque CD, DVD ou Blu-ray imprimable.

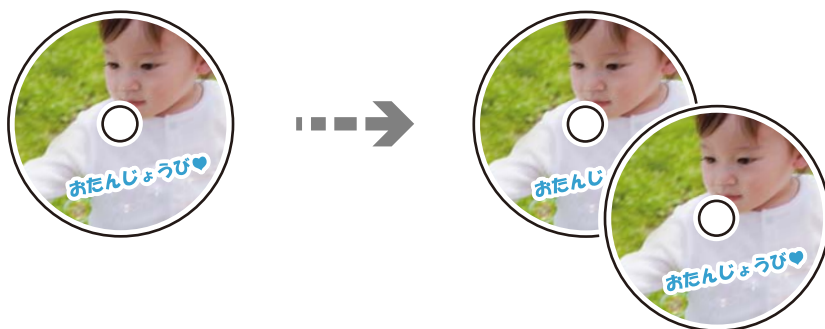

Sélectionnez les paramètres suivants sur l'écran LCD.

**Différentes impressions** > **Copier vers CD/DVD** > **Copier vers CD/DVD** > **Sélectionner le type** > **Imprimer sur CD/DVD**

**!** **Important:**

- Reportez-vous aux consignes de manipulation des CD/DVD avant d'imprimer sur un CD/DVD.  
« [Consignes de manipulation des CD/DVD](#) » à la page 46
- N'insérez pas le plateau CD/DVD lorsque l'imprimante est en fonctionnement. Cela peut endommager l'imprimante.
- Placez un CD/DVD sur le plateau CD/DVD avec le côté imprimable orienté vers le haut. Appuyez au centre du CD/DVD pour bien le fixer sur le plateau CD/DVD. Sinon, le CD/DVD pourrait tomber du plateau. Retournez le bac pour vérifier que le CD/DVD est bien placé dans le bac.

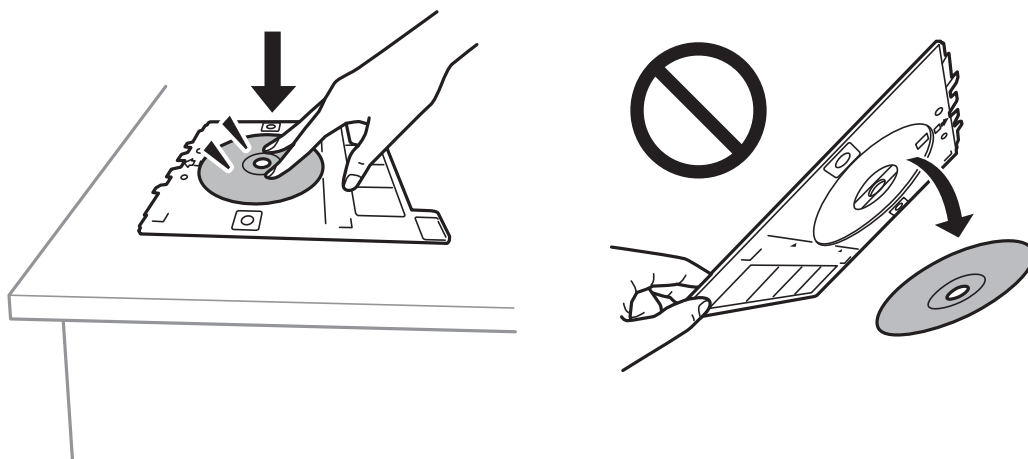

- Une fois l'impression terminée, veillez à retirer le plateau CD/DVD. Si vous ne retirez pas le plateau et ne mettez pas l'imprimante sous ou hors tension ou si vous ne procédez pas au nettoyage de la tête, la tête d'impression va heurter le bac, ce qui peut entraîner un dysfonctionnement de l'imprimante.

**Remarque:**

- Vous pouvez sélectionner un diamètre externe compris entre 114 et 120 mm et un diamètre interne compris entre 18 et 46 mm, par incréments de 1 mm.
- Le diamètre interne et le diamètre externe sont rétablis à leurs valeurs par défaut après l'impression de l'étiquette du disque. Vous devez définir ces diamètres à chaque impression.  
« [Options de menu pour Copier vers CD/DVD](#) » à la page 93
- Pour imprimer une étiquette de test, sélectionnez **Test d'impression sur papier A4** ou **Impression de test sur Lettre/A4**, puis chargez du papier A4 ou du papier ordinaire Lettre dans le bac papier. Vous pouvez vérifier l'image de l'impression avant de procéder à l'impression sur une étiquette de disque.
- Vous pouvez sentir un léger frottement lors de l'insertion du bac dans l'imprimante. Vous pouvez poursuivre l'insertion horizontale, cela est normal.
- Sélectionnez  pour afficher l'image numérisée. Vous pouvez ajuster la position d'impression sur l'écran d'aperçu.

## Options de menu pour Copier vers CD/DVD

Intérieur, Extérieur:

Sélectionnez la zone d'impression. Vous pouvez spécifier un maximum de 120 mm pour le diamètre extérieur et un minimum de 18 mm pour le diamètre intérieur. Selon le paramètre, il est possible que le disque ou le plateau se salisse. Sélectionnez les valeurs qui correspondent à la zone imprimable de votre disque.

Imprimer sur un CD/DVD, Test d'impression sur papier A4, Impression de test sur Lettre/A4 :

Sélectionnez si vous souhaitez imprimer sur une étiquette de disque ou imprimer une étiquette de test. Lorsque vous sélectionnez **Test d'impression sur papier A4** ou **Impression de test sur Lettre/A4**, vous pouvez imprimer une étiquette de test avant d'imprimer sur une étiquette de disque.

 (Ajustement de la position d'impression) :

Après que vous avez lancé la numérisation de l'original et que l'image numérisée s'affiche, vous pouvez ajuster la position d'impression sur l'écran d'aperçu.

Couleur :

Permet de copier le document original en couleur.

N&B :

Permet de copier le document original en noir et blanc (monochrome).

 (Densité) :

Augmentez le niveau de densité si les copies sont pâles. Réduisez le niveau de densité en cas de taches d'encre.

Qualité :

Sélectionnez la qualité de copie. L'option **Supérieure** permet d'obtenir une impression de meilleure qualité, l'impression peut cependant être plus lente. Si vous souhaitez imprimer sur du papier ordinaire avec une qualité supérieure, sélectionnez **Meilleure**. Veuillez noter que la vitesse d'impression pourra être considérablement réduite.

Eff tout param. :

Permet de réinitialiser les paramètres de copie.

---

## Copie d'enveloppes

Vous pouvez copier des enveloppes.

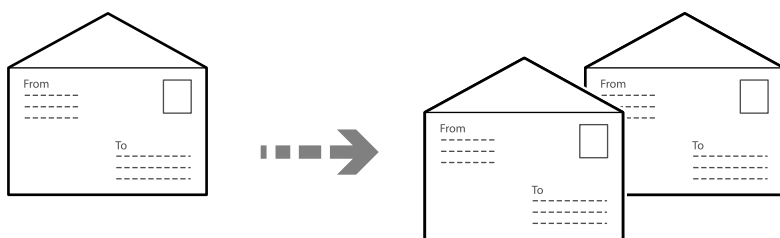

Assurez-vous que les enveloppes sont chargées dans le bon sens.

Chargement du papier

Reportez-vous aux informations complémentaires.

[« Chargement d'enveloppes » à la page 44](#)

Placement des originaux

Placez le document original contre la vitre du scanner. Lorsque vous placez une enveloppe, orientez-la comme indiqué sur l'illustration.

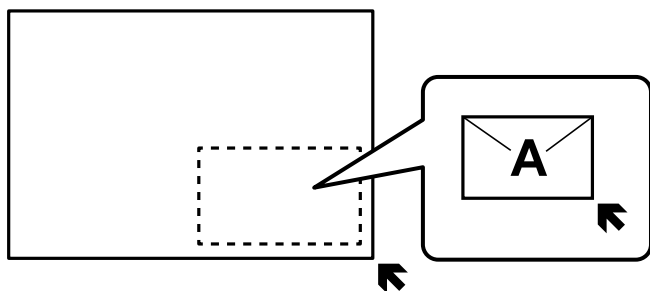

---

## Options de menu pour la copie

Les éléments disponibles sur les onglets **Copie** et **Paramètres avancés** dépendent du menu que vous avez sélectionné.

**Aperçu :**

Affiche une image numérisée qui permet de prévisualiser les résultats de la copie.

**N&B :**

Permet de copier le document original en noir et blanc (monochrome).

**Couleur :**

Permet de copier le document original en couleur.

(1 > 2-Faces) :

1 > 1-Faces

Permet de copier une copie du document original sur un côté du papier.

1 > 2-Faces

Permet de copier deux documents originaux recto sur les deux côtés d'une feuille de papier. Sélectionnez l'orientation de votre original et la position de reliure du papier.

(Densité) :

Augmentez le niveau de densité si les copies sont pâles. Réduisez le niveau de densité en cas de taches d'encre.

**Zoom:**



Configure le taux d'agrandissement de l'agrandissement ou de la réduction. Sélectionnez le taux d'agrandissement dans le menu en fonction du papier et de l'original que vous souhaitez imprimer. Si vous utilisez du papier avec un format irrégulier, entrez une valeur numérique pour spécifier le taux d'agrandissement.

**Aj page auto:**

Permet de détecter la zone de numérisation et d'agrandir ou de réduire automatiquement le document original en fonction du format de papier sélectionné. Si le document a des marges, les

marges sur le côté où la numérisation débute sont incluses dans la plage de numérisation, mais les marges sur l'autre côté peuvent être coupées.

#### Paramètre papier:

Sélectionnez la source de papier que vous souhaitez utiliser. Appuyez sur  pour afficher le format du papier et le type de papier actuellement sélectionnés pour la source de papier. Appuyez sur  pour modifier le format de papier et les paramètres de type de papier.

#### Mise en page :

Page unique

Copie un document original recto sur une feuille unique.

2 en 1

Permet de copier deux documents originaux recto sur une feuille unique selon la disposition 2 en 1.

Page unique

Permet de copier une page de livre sur un seul côté du papier. Ce menu n'est accessible que depuis le menu Copie livre.

2 et suiv

Permet de copier deux pages de livre côte à côte sur un seul côté du papier. Ce menu n'est accessible que depuis le menu Copie livre.

#### Qualité :

Sélectionnez la qualité de copie. L'option **Supérieure** permet d'obtenir une impression de meilleure qualité, l'impression peut cependant être plus lente. Si vous souhaitez imprimer sur du papier ordinaire avec une qualité supérieure, sélectionnez **Meilleure**. Veuillez noter que la vitesse d'impression pourra être considérablement réduite.

#### Supprimer arrière-plan :

Permet de détecter la couleur du papier (couleur de l'arrière-plan) du document original et de supprimer ou d'éclaircir la couleur. Selon la luminosité et la vivacité de la couleur, il est possible qu'elle ne puisse être supprimée ou éclaircie.

#### Extension :

Lors de la copie sans marges, l'image est légèrement agrandie pour supprimer les bordures au niveau des bords du papier. Sélectionnez le taux d'agrandissement de l'image.

#### Eff tout param. :

Permet de réinitialiser les paramètres de copie.

# Numérisation

Informations de base sur la numérisation. . . . .	98
Numérisation d'originaux vers un périphérique de stockage. . . . .	101
Numérisation d'originaux vers un ordinateur. . . . .	102
Numérisation d'originaux vers le cloud. . . . .	105
Options de menus pour la numérisation. . . . .	106
Numérisation d'originaux à l'aide de WSD. . . . .	107
Numérisation à l'aide de Mopria Scan. . . . .	109
Numérisation d'originaux sur un appareil mobile. . . . .	109
Numérisation avancée. . . . .	110

## Informations de base sur la numérisation

### Qu'est-ce qu'une numérisation ?

La numérisation est le processus de conversion des données optiques papier (comme des documents, coupures de magazines, photos, illustrations, etc.) en données d'image numériques.

Vous pouvez enregistrer les données numérisées sous forme d'image numérique, par exemple en JPEG ou PDF.

Vous pouvez ensuite imprimer l'image, l'envoyer par e-mail, etc.

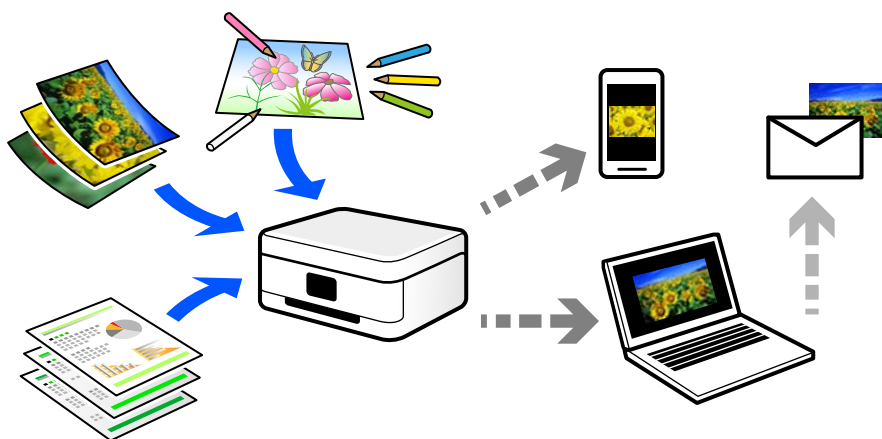

### Utilisations de la numérisation

Les différentes utilisations de la numérisation peuvent vous simplifier la vie.

- Numériser un document papier pour le convertir en données numériques et le lire sur un ordinateur ou un appareil mobile.
- En numérisant des tickets ou des prospectus, vous pouvez vous débarrasser des originaux et ainsi gagner de la place.
- En numérisant vos documents importants, vous pouvez les sauvegarder vers un service cloud ou un autre support de stockage pour éviter de les perdre.
- Vous pouvez envoyer vos photos ou documents numérisés à vos amis par e-mail.
- Numérisez vos illustrations ou autres dessins pour les partager sur les réseaux sociaux, avec une qualité bien meilleure qu'une simple photo sur votre appareil mobile.
- En numérisant vos pages préférées de journaux et magazines, vous pouvez les conserver tout en vous débarrassant des originaux.

### Méthodes de numérisation disponibles

Vous pouvez utiliser n'importe quelle méthode de numérisation suivante avec cette imprimante.

#### Informations connexes

- ➔ [« Numérisation vers un dispositif mémoire » à la page 99](#)
- ➔ [« Numérisation vers un ordinateur » à la page 99](#)

- ➔ « Envoi vers un service de cloud » à la page 100
- ➔ « Numérisation directe depuis des appareils mobiles » à la page 100

## Numérisation vers un dispositif mémoire

Vous pouvez enregistrer les images numérisées directement sur un périphérique de stockage inséré dans l'imprimante.

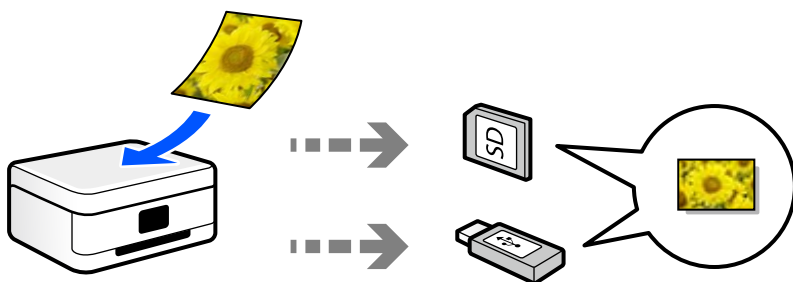

## Numérisation vers un ordinateur

Il existe deux méthodes pour numériser des originaux vers un ordinateur : depuis le panneau de commande de l'imprimante et depuis l'ordinateur.

La numérisation depuis le panneau de commande est très simple.

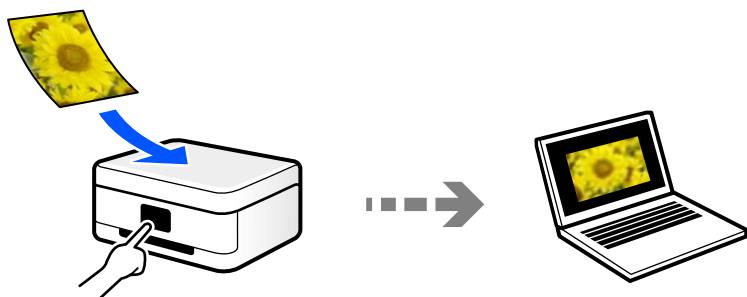

Utilisez l'application de numérisation Epson ScanSmart pour numériser depuis l'ordinateur. Vous pourrez modifier les images après la numérisation.

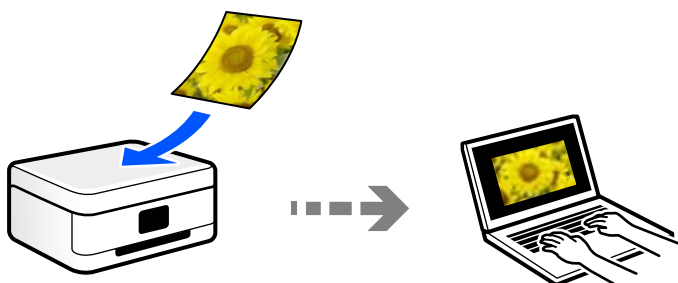

## Envoi vers un service de cloud

Vous pouvez envoyer des images numérisées depuis le panneau de commande de l'imprimante vers des services cloud configurés au préalable.

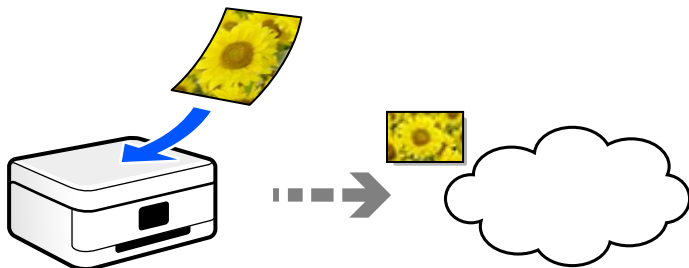

## Numérisation à l'aide de WSD

Vous pouvez enregistrer l'image numérisée sur un ordinateur connecté à l'imprimante à l'aide de la fonctionnalité WSD.

Si vous utilisez Windows 7, vous devez configurer WSD sur votre ordinateur avant de numériser.

## Numérisation directe depuis des appareils mobiles

Vous pouvez enregistrer les images numérisées directement sur un appareil mobile en utilisant Epson Smart Panel.

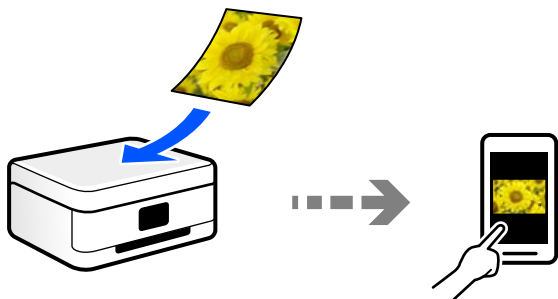

## Formats de fichier recommandés

De manière générale, le format JPEG convient aux photos, tandis que le format PDF est plus adapté aux documents.

Reportez-vous aux descriptions suivantes pour choisir le format adapté à votre utilisation.

Format de fichier	Description
JPEG (.jpg)	Format de fichier compressant les données. Si le taux de compression est élevé, la qualité de l'image sera dégradée et vous ne pourrez pas restaurer la qualité d'origine. C'est le format d'image standard des appareils photo numériques. Il est adapté aux images comportant de nombreuses couleurs.

Format de fichier	Description
PDF (.pdf)	Format de fichier généraliste qui peut être utilisé par différents systèmes d'exploitation et qui a la même apparence lorsqu'il est affiché à l'écran ou imprimé.  Vous pouvez consulter les fichiers PDF à l'aide d'un logiciel de lecture dédié, ou grâce aux navigateurs Web.

## Résolutions recommandées selon l'utilisation

La résolution indique le nombre de pixels (la plus petite zone d'une image) par pouce (25,4 mm) et se mesure en points par pouce (ppp). Une résolution supérieure permet d'augmenter la finesse d'une image. Elle est cependant accompagnée des inconvénients suivants.

- Le fichier est d'autant plus gros  
(Lorsque vous doublez la résolution, le fichier devient environ quatre fois plus gros.)
- La numérisation, l'enregistrement et la lecture de l'image prennent plus de temps
- L'image est trop grande pour être affichée à l'écran ou imprimée sur du papier

Reportez-vous au tableau ci-dessous pour choisir la résolution adaptée à l'utilisation de votre image numérisée.

Utilisation	Résolution (référence)
Affichage sur un ordinateur Envoi par e-mail	Jusqu'à 200 ppp
Impression à l'aide d'une imprimante	Entre 200 et 300 ppp

## Numérisation d'originaux vers un périphérique de stockage

Vous pouvez enregistrer l'image numérisée sur un dispositif mémoire.

1. Placez les documents originaux.  
[« Positionnement des originaux » à la page 49](#)
2. Insérez un périphérique de stockage dans l'imprimante.
3. Sélectionnez **Numériser** sur le panneau de commande.
4. Sélectionnez **Dispos mém.**

Si vous connectez plusieurs périphériques de stockage à l'imprimante, sélectionnez celui sur lequel les images numérisées sont enregistrées.

5. Définissez les éléments dans l'onglet **Numériser**, tels que le format d'enregistrement.

« Options de menus pour la numérisation » à la page 106

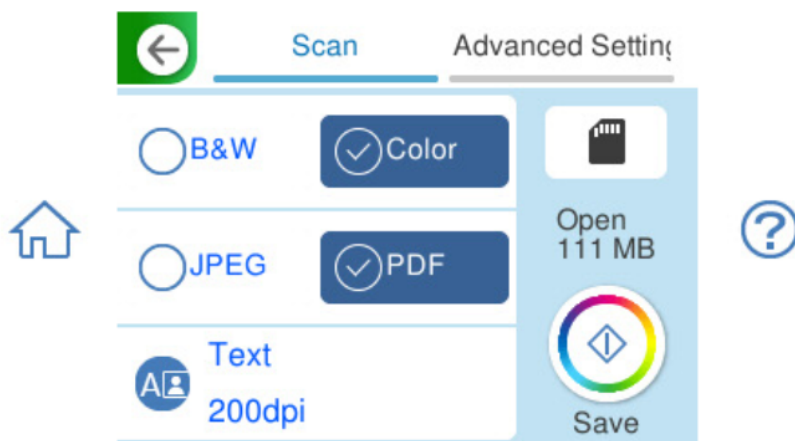

6. Sélectionnez l'onglet **Paramètres avancés**, puis vérifiez les paramètres et modifiez-les si nécessaire.

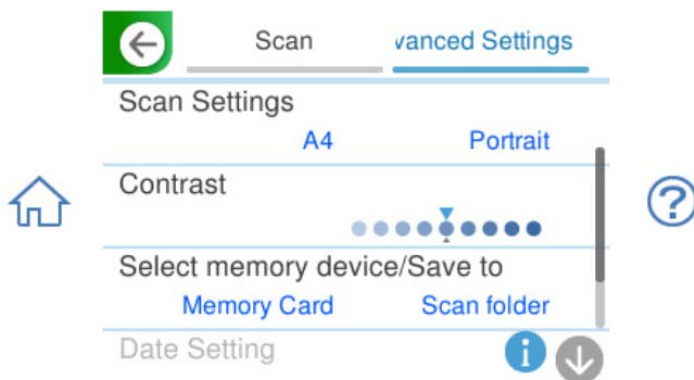

7. Sélectionnez à nouveau l'onglet **Numériser** et appuyez sur .

**Remarque:**

- Les images numérisées sont enregistrées dans les dossiers « 001 » à « 999 » dans le dossier « EPSCAN ».
- La couleur, le format et la marge de l'image numérisée ne seront pas exactement identiques à ceux de l'original.

---

## Numérisation d'originaux vers un ordinateur

Il existe deux méthodes pour numériser des originaux vers un ordinateur : depuis le panneau de commande de l'imprimante et depuis l'ordinateur.

### Informations connexes

- ➔ « Numérisation à partir du panneau de commande » à la page 103
- ➔ « Numérisation à partir d'un ordinateur » à la page 104

## Numérisation à partir du panneau de commande

Pour utiliser cette fonctionnalité, vérifiez que les applications suivantes sont installées sur votre ordinateur.

Système d'exploitation	Application requise pour l'utilisation	Vérification des applications installées
Windows 11	<input type="checkbox"/> Epson ScanSmart <input type="checkbox"/> Epson Scan 2	Cliquez sur le bouton Démarrer, puis vérifiez le dossier <b>All apps &gt; Epson Software &gt; Epson ScanSmart</b> , et le dossier <b>EPSON &gt; Epson Scan 2</b> .
Windows 10	<input type="checkbox"/> Epson ScanSmart <input type="checkbox"/> Epson Scan 2	Cliquez sur le bouton Démarrer, puis vérifiez le dossier <b>Epson Software &gt; Epson ScanSmart</b> , et le dossier <b>EPSON &gt; Epson Scan 2</b> .
Windows 8.1 / Windows 8	<input type="checkbox"/> Epson ScanSmart <input type="checkbox"/> Epson Scan 2	Entrez le nom de l'application dans l'icône Rechercher, puis vérifiez l'icône affichée.
Windows 7	<input type="checkbox"/> Epson ScanSmart <input type="checkbox"/> Epson Scan 2	Cliquez sur le bouton Démarrer, puis sélectionnez <b>Tous les programmes</b> . Rendez-vous ensuite dans le dossier <b>Epson Software &gt; Epson ScanSmart</b> , puis dans le dossier <b>EPSON &gt; Epson Scan 2</b> .
OS X El Capitan (10.11) ou version ultérieure	<input type="checkbox"/> Epson ScanSmart <input type="checkbox"/> Epson Scan 2	Sélectionnez <b>Aller &gt; Applications &gt; Epson Software</b> .
OS X Yosemite (10.10) / OS X Mavericks (10.9.5)	<input type="checkbox"/> Epson Event Manager <input type="checkbox"/> Epson Scan 2	Sélectionnez <b>Aller &gt; Applications &gt; Epson Software</b> .

Si l'application n'est pas installée, téléchargez-la et installez-la à partir du site Web d'Epson.

<https://epson.com>



**Remarque:**

*Pour les systèmes d'exploitation Windows Server, vous ne pouvez pas utiliser cette fonction.*

- Placez les documents originaux.  
 « Positionnement des originaux » à la page 49
- Sélectionnez **Numériser** sur le panneau de commande.
- Sélectionnez **Ordinateur**.
- Sélectionnez l'ordinateur sur lequel les images numérisées doivent être enregistrées.  
 Si l'écran **Sélectionnez un Ordinateur** s'affiche, sélectionnez l'ordinateur.

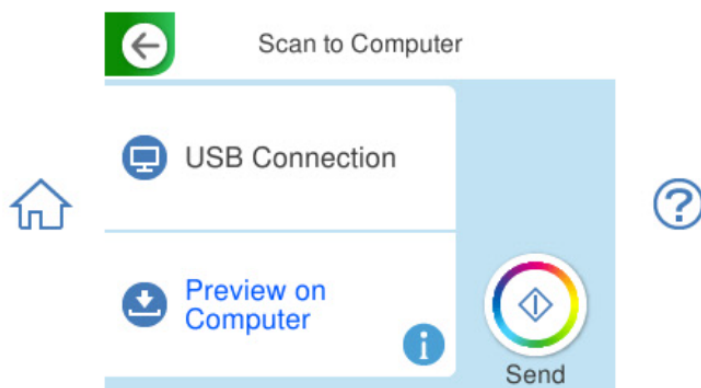
- ❑ Si l'écran **Numér. vers ordi** s'affiche et que l'ordinateur est déjà sélectionné, vérifié que la sélection est correcte. Si vous souhaitez changer d'ordinateur, sélectionnez , puis sélectionnez un autre ordinateur.



5. Sélectionnez  pour choisir la manière dont sont enregistrées les images numérisées sur l'ordinateur.
  - ❑ Aperçu sur ordinateur (Windows, ou OS X El Capitan (10.11) ou version ultérieure) : prévisualise l'image numérisée sur un ordinateur avant d'enregistrer les images.
  - ❑ Enreg en JPEG : enregistre l'image numérisée au format JPEG.
  - ❑ Enr en PDF : enregistre l'image numérisée au format PDF.
6. Appuyez sur .

Lors de l'utilisation de Windows, ou de OS X El Capitan (10.11) ou d'une version ultérieure : Epson ScanSmart se lance automatiquement sur votre ordinateur, et la numérisation démarre.

**Remarque:**

- ❑ *Pour plus de détails sur l'utilisation du logiciel, reportez-vous à l'aide d'Epson ScanSmart. Cliquez sur Aide à l'écran Epson ScanSmart pour ouvrir l'aide.*
- ❑ *La couleur, le format et la marge de l'image numérisée ne seront pas exactement identiques à ceux de l'original.*

## Numérisation à partir d'un ordinateur

Vous pouvez numériser depuis un ordinateur à l'aide d'Epson ScanSmart.

Cette application vous permet de numériser des documents et des photos en toute simplicité, et d'enregistrer les images numérisées en quelques étapes seulement.

**Remarque:**

*Les systèmes d'exploitation Windows Server ne sont pas pris en charge.*

1. Placez les documents originaux.  
[« Positionnement des originaux » à la page 49](#)
2. Lancez l'application Epson ScanSmart.
  - ❑ Windows 11  
Cliquez sur le bouton Démarrer, puis sélectionnez **Toutes les applications > Epson Software > Epson ScanSmart.**

Windows 10

Cliquez sur le bouton Démarrer, puis sélectionnez **Epson Software** > **Epson ScanSmart**.

Windows 8.1/Windows 8

Entrez le nom de l'application dans l'icône Rechercher, puis sélectionnez l'icône affichée.

Windows 7

Cliquez sur le bouton Démarrer, puis sélectionnez **Tous les programmes** > **Epson Software** > **Epson ScanSmart**.

Mac OS

Sélectionnez **Aller** > **Applications** > **Epson Software** > **Epson ScanSmart**.

3. Lorsque l'écran d'Epson ScanSmart s'affiche, suivez les instructions à l'écran pour numériser.

**Remarque:**

Cliquez sur **Aide** pour afficher le détail des opérations.

---

## Numérisation d'originaux vers le cloud

Vous pouvez envoyer les images numérisées aux services de cloud. Avant d'enregistrer cette fonctionnalité, enregistrez le produit avec Epson Connect. Pour plus de détails, reportez-vous au site Web du portail Epson Connect.

<https://epson.com/connect> (États-Unis)

<https://epson.ca/connect> (Canada)

<http://www.epsonconnect.eu> (Europe)

<https://www.epsonconnect.ae> (Moyen-Orient, Turquie, Afrique, Asie centrale et occidentale)

<https://www.epsonconnect.com/> (Autres régions)

1. Assurez-vous que vous avez enregistré le produit avec Epson Connect.
2. Placez les documents originaux.  
[« Positionnement des originaux » à la page 49](#)
3. Sélectionnez **Numériser** sur le panneau de commande.
4. Sélectionnez **Cloud**.

5. Sélectionnez  sur la partie supérieure de l'écran, puis sélectionnez une destination.

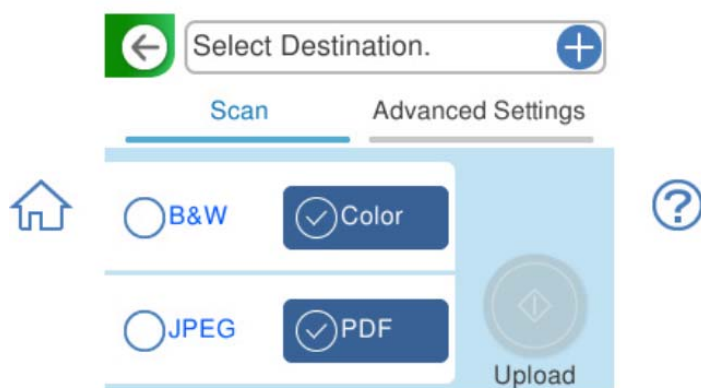

6. Sélectionnez les éléments dans l'onglet **Numériser**, tel que le format d'enregistrement.  
[« Options de menus pour la numérisation » à la page 106](#)
7. Sélectionnez l'onglet **Paramètres avancés** et modifiez les paramètres selon vos besoins.

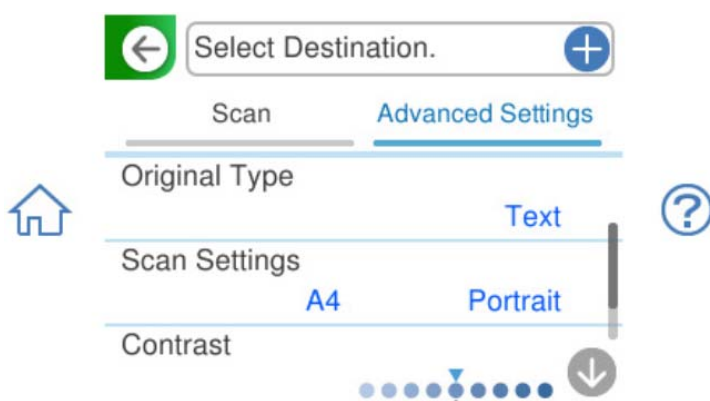

8. Sélectionnez à nouveau l'onglet **Numériser**, puis touchez .

**Remarque:**

*La couleur, le format et la marge des images numérisées ne seront pas exactement identiques à ceux des originaux.*

---

## Options de menus pour la numérisation

Certains éléments peuvent ne pas être disponibles en fonction de la méthode de numérisation que vous avez sélectionnée ou d'autres paramètres que vous avez définis.

### N&B/Couleur

Indiquez si vous souhaitez numériser en monochrome ou en couleur.

### JPEG/PDF

Permet de sélectionner le format d'enregistrement de l'image numérisée.

 (Qualité)

- Type de document :  
Permet de sélectionner le type de votre original.
- Résolution :  
Permet de sélectionner la résolution de numérisation.

Type de document

Permet de sélectionner le type de votre original.

Param. de numér.

- Zone de numér. :  
Sélectionnez la taille de numérisation. Sélectionnez **Recadr auto** pour rogner l'espace blanc situé autour du texte ou de l'image lors de la numérisation. Pour numériser sur toute la surface de la vitre du scanner, sélectionnez **Zone Max**.
- Sens de l'original :  
Permet de sélectionner l'orientation du document original.

Contraste

Permet de sélectionner le contraste de l'image numérisée.

Sélectionnez un dispos mém

Sélectionnez le dispositif mémoire sur lequel vous souhaitez enregistrer l'image numérisée.

Eff tout param.

Permet de réinitialiser les paramètres de numérisation.

---

## Numérisation d'originaux à l'aide de WSD

Vous pouvez enregistrer l'image numérisée sur un ordinateur connecté à l'imprimante à l'aide de la fonctionnalité WSD.

**Remarque:**

- Cette fonctionnalité est uniquement disponible pour les ordinateurs exécutant Windows 7 ou supérieur.
- Si vous utilisez Windows 7, vous devez configurer votre ordinateur au préalable à l'aide de cette fonctionnalité.

1. Placez les documents originaux.  
[« Positionnement des originaux » à la page 49](#)
2. Sélectionnez **Numériser** sur le panneau de commande.
3. Sélectionnez **WSD**.
4. Sélectionnez un ordinateur.
5. Appuyez sur .

**Remarque:**

La couleur, le format et la marge de l'image numérisée ne seront pas exactement identiques à ceux de l'original.

## Configuration d'un port WSD

Cette section indique comment configurer un port WSD sous Windows 7.

**Remarque:**

Sous Windows 8 ou supérieur, le port WSD est automatiquement configuré.

La configuration d'un port WSD nécessite les éléments suivants.

- L'imprimante et l'ordinateur sont connectés au réseau.
  - Le pilote d'impression est installé sur l'ordinateur.
1. Mettez l'imprimante sous tension.
  2. Cliquez sur Démarrer, puis cliquez sur **Réseau** au niveau de l'ordinateur.
  3. Cliquez avec le bouton droit de la souris sur l'imprimante, puis cliquez sur **Installer**. Cliquez sur **Continuer** lorsque l'écran **Contrôle de compte d'utilisateur** s'affiche. Cliquez sur **Désinstaller** et redémarrez si l'écran **Désinstaller** s'affiche.

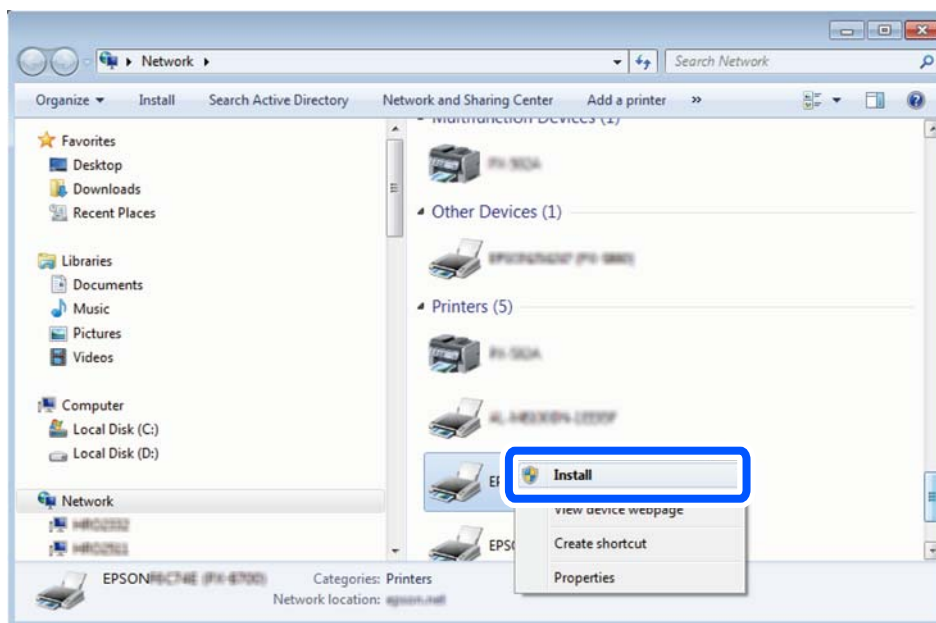

**Remarque:**

Le nom de l'imprimante définie pour le nom de réseau et de modèle (EPSON XXXXXX (XX-XXXX)) est affiché sur l'écran réseau. Vous pouvez vérifier le nom de l'imprimante à partir du panneau de commande de l'imprimante ou en imprimant une feuille d'état du réseau.

4. Cliquez sur **Votre périphérique est prêt à être utilisé.**

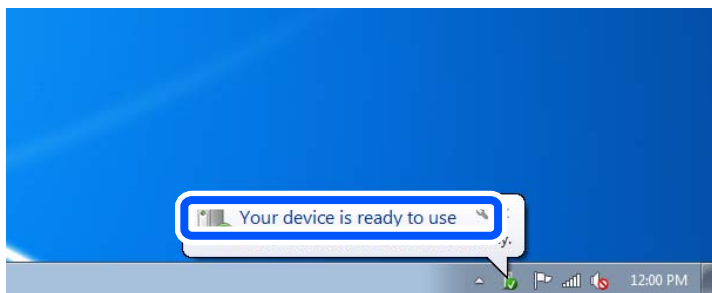

5. Consultez le message, puis cliquez sur **Fermer.**

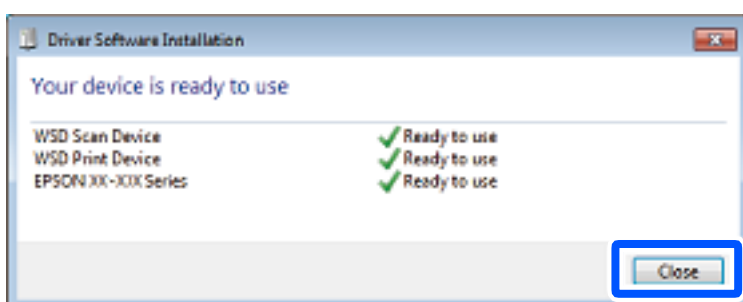

6. Ouvrez l'écran **Périphériques et imprimantes.**

Windows 7

Cliquez sur **Panneau de configuration > Matériel et audio (ou Matériel) > Périphériques et imprimantes.**

7. Vérifiez qu'une icône avec le nom réseau de l'imprimante est affichée.

Sélectionnez le nom de l'imprimante lors de l'utilisation d'un port WSD.

---

## Numérisation à l'aide de Mopria Scan

Mopria Scan permet de numériser à partir d'imprimantes multifonctions et de scanners certifiés Mopria, proposés par de nombreux fabricants. La numérisation mobile depuis votre téléphone ou tablette Android peut être effectuée grâce à l'application Mopria Scan du Google Play Store.



Pour plus d'informations, accédez au site Web Mopria à l'adresse <https://mopria.org>.

---

## Numérisation d'originaux sur un appareil mobile

**Remarque:**

Avant de commencer la numériser, installez *Epson Smart Panel* sur votre appareil mobile.

1. Placez les documents originaux.  
« Positionnement des originaux » à la page 49
2. Lancez Epson Smart Panel sur votre appareil mobile.
3. Sélectionnez le menu numériser sur l'écran d'accueil.
4. Suivez les instructions à l'écran pour numériser et sauvegarder les images.

## Numérisation avancée

### Numérisation de plusieurs photos à la fois

Vous pouvez numériser plusieurs photos en même temps et enregistrer chaque image individuellement grâce à Epson ScanSmart.

**Remarque:**

Les systèmes d'exploitation Windows Server ne sont pas pris en charge.

1. Placez les photos contre la vitre du scanner. Positionnez-les à 4,5 mm (0,2 pouce) des bords horizontaux et verticaux de la vitre du scanner, et au moins à 20 mm (0,8 pouce) les unes des autres.

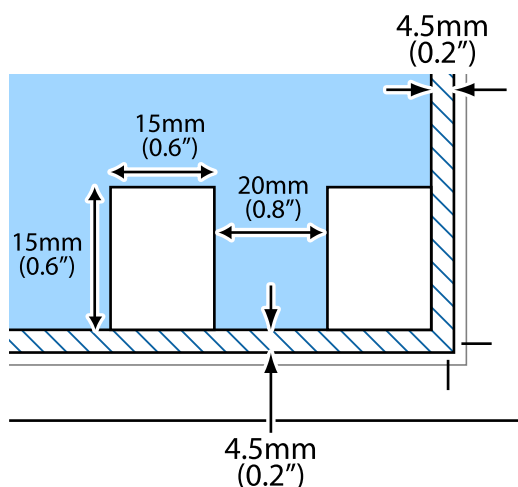

**Remarque:**

Les photos doivent mesurer au moins 15 × 15 mm (0,6 × 0,6 pouce).

2. Lancez l'application Epson ScanSmart.
  - Windows 11  
Cliquez sur le bouton Démarrer, puis sélectionnez **Toutes les applications > Epson Software > Epson ScanSmart**.
  - Windows 10  
Cliquez sur le bouton Démarrer, puis sélectionnez **Epson Software > Epson ScanSmart**.
  - Windows 8.1/Windows 8  
Entrez le nom de l'application dans l'icône Rechercher, puis sélectionnez l'icône affichée.

Windows 7

Cliquez sur le bouton Démarrer, puis sélectionnez **Tous les programmes > Epson Software > Epson ScanSmart**.

Mac OS

Sélectionnez **Aller > Applications > Epson Software > Epson ScanSmart**.

3. Lorsque l'écran d'Epson ScanSmart s'affiche, suivez les instructions à l'écran pour numériser.

Les photos numérisées sont enregistrées en tant qu'images individuelles.

## Numérisation du format A3 à l'aide de Epson ScanSmart

Vous pouvez numériser des formats plus larges que A4 lors de l'utilisation de Epson ScanSmart.

 Vous pouvez regarder la procédure dans les Manuels vidéo Web. Accédez au site web suivant.

<https://support.epson.net/publist/vlink.php?code=NPD7621>

**Remarque:**

*Les systèmes d'exploitation Windows Server ne sont pas pris en charge.*

---

# Entretien de l'imprimante

Vérification de l'état des consommables. . . . .	113
Résolution des problèmes d'entraînement du papier. . . . .	113
Amélioration de la qualité d'impression, de copie et de numérisation. . . . .	115
Nettoyage de l'imprimante. . . . .	124

## Vérification de l'état des consommables

Vous pouvez consulter les niveaux d'encre approximatifs et la durée de vie approximative du boîtier de maintenance depuis le panneau de commande de l'imprimante. Sélectionnez  à l'écran d'accueil.

### Remarque:

Vous pouvez également vérifier les niveaux approximatifs d'encre et la durée de vie approximative du boîtier de maintenance à partir de l'écran de statut sur le pilote de l'imprimante.

Windows

Cliquez sur **EPSON Status Monitor 3** au niveau de l'onglet **Utilitaire**.

Si **EPSON Status Monitor 3** est désactivé, cliquez sur **Paramètres étendus** dans l'onglet **Utilitaire**, puis sélectionnez **Activer EPSON Status Monitor 3**.

Mac OS

Menu Apple > **Préférences système** (ou **Paramètres système**) > **Imprimantes et scanners** (ou **Impression et numérisation, Impression et télécopie**) > Epson(XXXX) > **Options et consommables** > **Utilitaire** > **Ouvrir l'utilitaire de l'imprimante** > **EPSON Status Monitor**

Vous pouvez continuer à imprimer, même si le message de niveau d'encre faible est affiché. Remplacez les cartouches d'encre lorsque cela est nécessaire.

### Informations connexes

➔ « Le moment est venu de remplacer les cartouches d'encre » à la page 195

➔ « Le moment est venu de remplacer le boîtier de maintenance » à la page 199

---

## Résolution des problèmes d'entraînement du papier

Si le papier n'est pas correctement entraîné depuis le bac papier, nettoyez l'intérieur du rouleau.

1. Mettez l'imprimante hors tension en appuyant sur la touche .
2. Débranchez le cordon d'alimentation, puis déconnectez-le.
3. Débranchez le câble USB, puis retirez toute carte mémoire ou périphérique USB externe.

4. Faites glisser le bac papier.

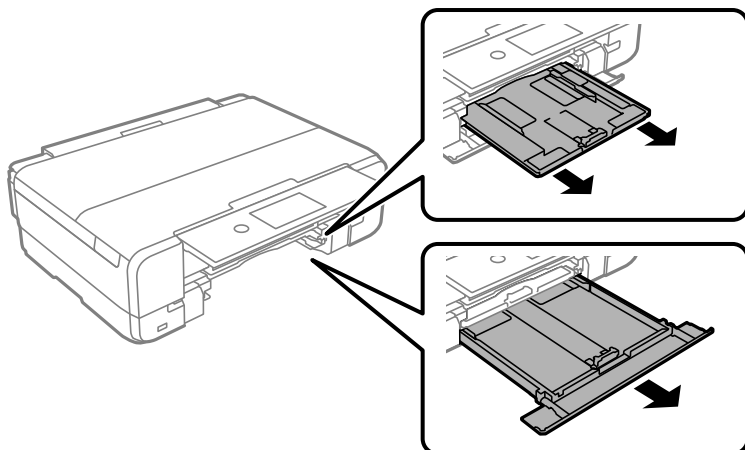

5. Mettez l'imprimante debout avec la touche  vers le haut.

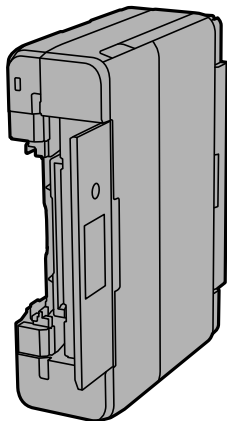

 **Attention:**

*Veillez à ne pas vous coincer la main ou les doigts lorsque vous mettez l'imprimante debout. Vous risqueriez de vous blesser.*

 **Important:**

*Ne laissez pas l'imprimante debout pendant longtemps.*

6. Humectez un chiffon avec de l'eau, essorez-le soigneusement puis essuyez les rouleaux en les faisant tourner avec le chiffon.

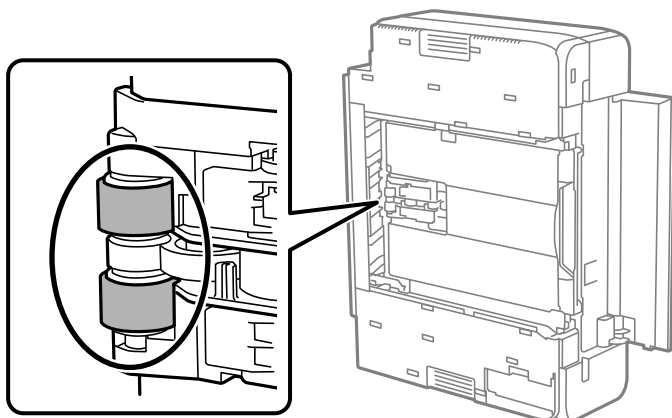

7. Remettez l'imprimante dans sa position habituelle puis insérez le bac papier.
8. Connectez le cordon d'alimentation.

**Remarque:**

Si vous avez encore un problème d'alimentation papier après avoir terminé le processus, essayez de charger le papier dans une source différente. Essayez d'abord la cassette de papier 1, puis la cassette de papier 2, et enfin la fente insertion arrière.

Cassette de papier 1 > Cassette de papier 2 > Fente insertion arrière

---

## Amélioration de la qualité d'impression, de copie et de numérisation

### Réglage de la qualité d'impression

Si vous constatez des pages blanches éjectées, des lignes verticales mal alignées, des images floues ou des bandes horizontales, essayez un **Réglage de la qualité d'impression..**

**!** **Important:**

Un nettoyage de la tête peut être nécessaire après avoir effectué un **Réglage de la qualité d'impression..** Vérifiez les éléments suivants pendant le nettoyage de la tête.

- Le nettoyage de la tête consomme de l'encre et ne doit être réalisé que lorsqu'il est nécessaire.
- Si le niveau d'encre est faible, il est possible que vous ne puissiez pas nettoyer la tête d'impression.
- Ne mettez pas l'imprimante hors tension pendant le nettoyage de la tête. Si le nettoyage de la tête d'impression est incomplet, vous risquez de ne pas pouvoir imprimer.

1. Sélectionnez **Entretien** sur le panneau de commande de l'imprimante.
2. Sélectionnez **Réglage de la qualité d'impression..**

3. Suivez les instructions à l'écran pour imprimer le motif d'ajustement et scannez-le.



**Attention:**

Refermez le capot de documents avant de scanner.

Les ajustements se font automatiquement.

**Remarque:**

- Si le scan échoue, vérifiez le papier placé sur la vitre du scanner et sélectionnez **Démarrer la numérisation**. Si le papier est plié ou n'est pas correctement aligné sur le repère d'angle, il ne pourra pas être scanné.
- Même si une feuille vierge est éjectée, suivez les instructions à l'écran pour scanner. Si vous scannez une feuille vierge, le scan échouera. Dans ce cas, sélectionnez **Annuler** et suivez les instructions à l'écran.
- Si le problème continue même après avoir effectué un **Réglage de la qualité d'impression**, allez dans **Entretien** pour effectuer tous les ajustements de la tête d'impression disponibles (vérification de la buse, nettoyage, ajustement de l'alignement). Consultez la section Informations supplémentaires pour plus d'informations.

**Informations connexes**

- ➔ « Vérification et nettoyage de la tête d'impression » à la page 116
- ➔ « Alignement de la tête d'impression » à la page 119

## Vérification et nettoyage de la tête d'impression

Si les buses sont obstruées, les impressions deviennent pâles, des bandes sont visibles ou des couleurs inattendues apparaissent. Si les buses sont très obstruées, la page imprimée est blanche. Lorsque la qualité d'impression diminue, utilisez d'abord la fonction de vérification des buses pour vérifier si ces dernières sont obstruées. Si les buses sont obstruées, nettoyez la tête d'impression.



**Important:**

- N'ouvrez pas le scanner et ne mettez pas l'imprimante hors tension pendant le nettoyage de la tête d'impression. Si le nettoyage de la tête d'impression est incomplet, vous risquez de ne pas pouvoir imprimer.
- Le nettoyage de la tête consomme de l'encre et ne doit être réalisé que lorsqu'il est nécessaire.
- Si le niveau d'encre est faible, il est possible que vous ne puissiez pas nettoyer la tête d'impression.
- Si la qualité d'impression ne s'est pas améliorée après avoir vérifié les buses et effectué un nettoyage 3 fois alternativement ou le Nettoyage auto une fois, patientez au moins 12 heures sans procéder à aucune impression (nous recommandons d'éteindre l'imprimante), puis effectuez une vérification des buses. Si la qualité de l'impression ne s'est pas encore améliorée, procédez à un Nettoyage et à nouveau à une vérification des buses. Si elle ne s'est pas encore améliorée et que vous n'avez pas encore exécuté un Nettoyage auto, exécutez Nettoyage auto et une vérification des buses. Si elle ne s'est pas encore améliorée et que vous avez déjà exécuté Nettoyage auto, contactez l'assistance Epson.
- Pour éviter que la tête d'impression ne sèche, ne débranchez pas l'imprimante lorsqu'elle est allumée.

Vous pouvez vérifier et nettoyer la tête d'impression en utilisant le panneau de commande de l'imprimante.

1. Sélectionnez **Entretien** sur le panneau de commande de l'imprimante.
2. Sélectionnez **Tête d'impr Vérification des buses**.
3. Suivez les instructions à l'écran pour charger du papier et imprimer le motif de vérification des buses.

4. Examinez le motif imprimé pour vérifier que les buses de la tête d'impression ne sont pas obstruées.

**A) OK**

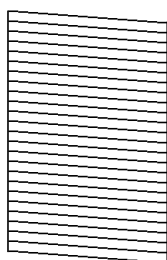

**B) NG**

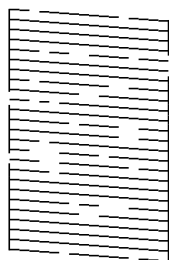

**C) NG**

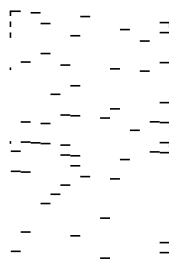

- A :

Toutes les lignes sont imprimées. Sélectionnez . Aucune autre étape n'est nécessaire.

- B ou similaire à B

Certaines buses sont obstruées. Sélectionnez , puis **Nettoyez tête impr** à l'écran suivant.

- C ou similaire à C

Si la plupart des lignes sont absentes ou non imprimées, cela indique que la plupart des buses sont bouchées. Sélectionnez , puis **Nettoyage auto** à l'écran suivant.

[« Exécution de Nettoyage auto » à la page 118](#)

5. Suivez les instructions à l'écran pour procéder à un nettoyage de la tête d'impression ou Nettoyage auto.
6. Une fois le nettoyage terminé, un autre motif de vérification des buses est imprimé automatiquement. Répétez le nettoyage et l'impression du motif jusqu'à ce que toutes les lignes s'impriment correctement.

**! Important:**

*Si toutes les lignes du test des buses ne sont pas imprimées complètement après avoir vérifié les buses et effectué le Nettoyage alternatif 3 fois ou Nettoyage auto une fois, patientez au moins 12 heures sans imprimer (nous recommandons d'éteindre l'imprimante), puis d'effectuer une vérification des buses. Si toutes les lignes du test des buses ne sont pas imprimées complètement, procédez de nouveau à un Nettoyage et au contrôle des buses. Si toutes les lignes du test de vérification des buses ne sont pas entièrement imprimées et que vous n'avez pas encore effectué de Nettoyage auto, exécutez Nettoyage auto et une vérification des buses. Si toutes les lignes du test de vérification des buses ne sont pas entièrement imprimées et que vous avez déjà effectué un Nettoyage auto, contactez l'assistance Epson.*

**Remarque:**

*Vous pouvez également vérifier et nettoyer la tête d'impression depuis le pilote d'imprimante.*

- Windows

*Cliquez sur **Tête d'impr Vérification des buses** au niveau de l'onglet **Utilitaire**.*

- Mac OS

*Menu Apple > **Préférences système** (ou **Paramètres système**) > **Imprimantes et scanners** (ou **Impression et numérisation, Impression et télécopie**) > Epson(XXXX) > **Options et consommables** > **Utilitaire** > **Ouvrir l'utilitaire de l'imprimante** > **Tête d'impr Vérification des buses***

## Informations connexes

➔ « Exécution de Nettoyage auto » à la page 118

## Exécution de Nettoyage auto

La fonction Nettoyage auto peut améliorer la qualité d'impression dans les cas suivants.

- Lorsque la plupart des buses sont bouchées.
- Lorsque vous avez effectué un nettoyage de la tête d'impression 3 fois et avez patienté au moins 12 heures sans imprimer, puis que vous avez effectué un nettoyage et une vérification des buses, mais que les buses sont encore obstruées.

Avant d'exécuter cette fonction, utilisez la fonction de vérification des buses pour vérifier si les buses sont obstruées, lisez les instructions suivantes, puis exécutez Nettoyage auto.



### **Important:**

*Le Nettoyage auto consomme plus d'encre que le nettoyage de la tête d'impression.*

1. Sélectionnez **Entretien** sur le panneau de commande de l'imprimante.
2. Sélectionnez **Nettoyage auto**.
3. Suivez les instructions qui s'affichent à l'écran pour exécuter un Nettoyage auto.

### **Remarque:**

*S'il ne s'exécute pas, résolvez les problèmes qui s'affichent à l'écran. Suivez ensuite cette procédure depuis l'étape 1 pour exécuter à nouveau cette fonctionnalité.*

4. Lorsque Nettoyage puissant est terminé, un test des buses est automatiquement imprimé pour que vous puissiez vérifier si des buses sont toujours bouchées.
5. Si toutes les lignes du test des buses ne sont pas imprimées complètement, patientez au moins 12 heures sans procéder à aucune impression (nous recommandons d'éteindre l'imprimante), puis effectuez une vérification des buses. Si toutes les lignes du test des buses ne sont pas imprimées complètement, procédez de nouveau à un Nettoyage et au contrôle des buses. Si toutes les lignes du test des buses ne sont toujours pas imprimées complètement, contactez l'assistance Epson.

### **Remarque:**

*Vous pouvez également effectuer un nettoyage approfondi depuis le pilote de l'imprimante.*

- Windows

Onglet **Utilitaire** > **Nettoyage tête d'impr.** > **Nettoyage auto**

- Mac OS

Menu Apple > **Préférences système** (ou **Paramètres système**) > **Imprimantes et scanners** (ou **Impression et numérisation, Impression et télécopie**) > Epson(XXXX) > **Options et consommables** > **Utilitaire** > **Ouvrir l'utilitaire de l'imprimante** > **Nettoyage tête d'impr.** > **Nettoyage puissant**

## Informations connexes

➔ « Vérification et nettoyage de la tête d'impression » à la page 116

## Prévention de l'obstruction des buses

Lorsque le cordon d'alimentation est débranché ou qu'une coupure de courant se produit durant le fonctionnement de l'imprimante, il se peut que la tête d'impression ne soit pas correctement capuchonnée. Si la tête d'impression est laissée telle quelle, elle séchera et causera une obstruction des buses (sorties d'encre).

Utilisez systématiquement le bouton d'alimentation pour allumer et éteindre l'imprimante.

Vérifiez que le voyant d'alimentation est éteint avant de débrancher le cordon d'alimentation.

L'encre elle-même peut sécher si elle n'est pas couverte. Assurez-vous que la tête d'impression est bien capuchonnée pour éviter le séchage de l'encre, de la même manière que vous capuchonneriez un stylo-plume ou un style à huile.

Dans ce cas, rallumez et éteignez l'imprimante dès que possible pour capuchonner la tête d'impression.

## Alignement de la tête d'impression

Si vous constatez un désalignement des lignes verticales ou des images floues, alignez la tête d'impression.

1. Sélectionnez **Entretien** sur le panneau de commande de l'imprimante.
2. Sélectionnez **Alignement de la tête**.
3. Sélectionnez l'un des menus d'alignement.
  - Si les lignes verticales semblent mal alignées ou si vos impressions semblent floues : sélectionnez **Alignement vertical**.
  - Les bandes horizontales se produisent à intervalles réguliers : sélectionnez **Alignement horizontal**.
4. Suivez les instructions affichées à l'écran.

## Nettoyage du trajet du papier en cas de traces d'encre

Si les impressions sont tachées ou rayées, nettoyez le rouleau à l'intérieur.

1. Sélectionnez **Entretien** sur le panneau de commande de l'imprimante.
2. Sélectionnez **Nettoyage guide papier**.
3. Suivez les instructions à l'écran pour charger du papier et nettoyer le trajet du papier.



**Important:**

*N'utilisez pas de mouchoir en papier pour nettoyer l'intérieur de l'imprimante. Il est possible que les buses de la tête d'impression soient obstruées par de la poussière.*

4. Répétez la procédure ci-dessus jusqu'à ce que le papier ne soit plus taché d'encre.  
Si le papier comporte toujours des salissures d'encre, même après plusieurs nettoyages, passez à l'étape suivante.
5. Mettez l'imprimante hors tension en appuyant sur la touche .
6. Débranchez le cordon d'alimentation de la prise, puis de l'imprimante.

7. Soulevez le panneau de commande aussi loin que possible pour qu'il soit à l'horizontale.

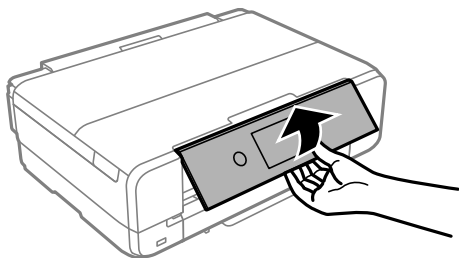

8. Faites coulisser le bac de sortie.
9. Essuyez délicatement les deux rouleaux blancs avec un chiffon doux et humide.

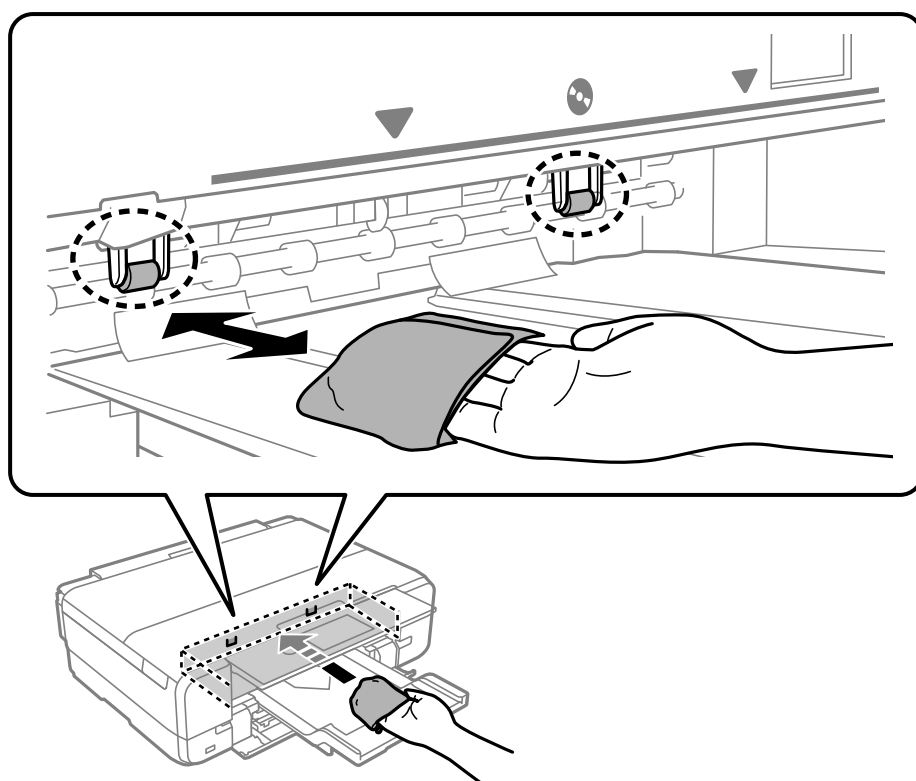

10. Connectez le cordon d'alimentation.

## Nettoyage de la Vitre du scanner

Si les copies ou les images numérisées sont tachées, nettoyez la vitre du scanner.

**!** *Important:*

*Ne nettoyez jamais l'imprimante avec de l'alcool ou des diluants. Ces produits chimiques peuvent endommager l'imprimante.*

1. Ouvrez le capot de documents.

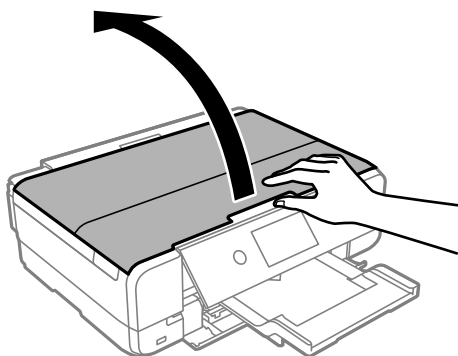

2. Nettoyez la surface de la vitre du scanner à l'aide d'un chiffon doux, sec et propre.

**!** *Important:*

- Si la surface de la vitre est tachée avec de la graisse ou autre substance difficile à ôter, retirez la tache à l'aide d'une faible quantité de produit nettoyant pour les vitres et d'un chiffon doux. Essuyez l'excédent de liquide.
- N'appuyez pas trop fort sur la surface de la vitre.
- Veillez à ne pas rayer ou endommager la surface de la vitre. Si la surface de la vitre est endommagée, la qualité de numérisation risque de baisser.

## Nettoyage du film translucide

Si l'impression ne s'améliore pas après avoir aligné la tête d'impression ou nettoyé le trajet du papier, cela peut signifier que le film translucide à l'intérieur de l'imprimante est taché.

Élément requis :

- Cotons-tiges
- Eau avec quelques gouttes de détergent (2 à 3 gouttes de détergent dans 1/4 tasse d'eau du robinet)
- Lumière pour vérifier les taches

**!** *Important:*

*N'utilisez que de l'eau avec quelques gouttes de détergent comme liquide de nettoyage.*

1. Mettez l'imprimante hors tension en appuyant sur la touche .

2. Ouvrez le module scanner.

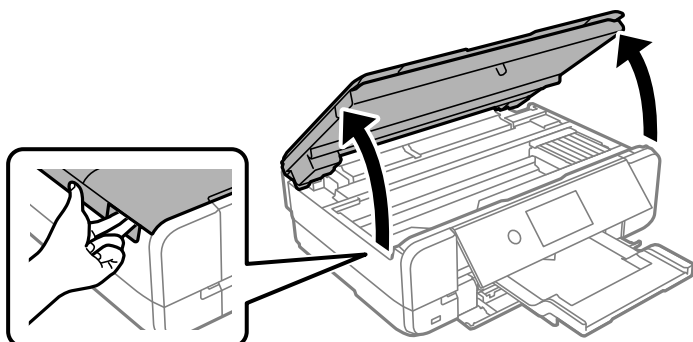

3. Vérifiez si le film translucide est taché. Les taches seront plus faciles à repérer si vous utilisez une lampe torche. S'il y a des taches (telles que des marques de doigts ou de graisse) sur le film translucide (A), passez à l'étape suivante.

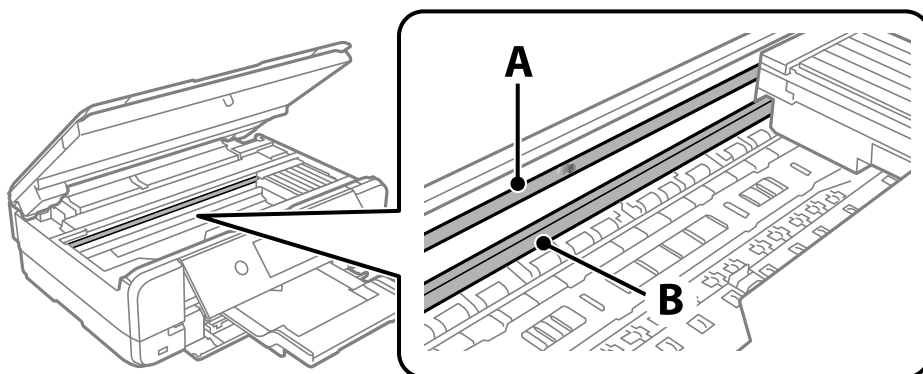

A : film translucide

B : rail



**Important:**

Faites attention de ne pas toucher le rail (B). Vous pourriez ne plus être en mesure d'imprimer. Ne nettoyez pas la graisse du rail, car elle est indispensable au bon fonctionnement.

- Humidifiez un coton-tige avec de l'eau mélangée à quelques gouttes de détergent de sorte que l'eau ne s'écoule pas, puis essuyez la partie tachée.

Faites attention à ne pas toucher l'encre qui se trouve à l'intérieur de l'imprimante.

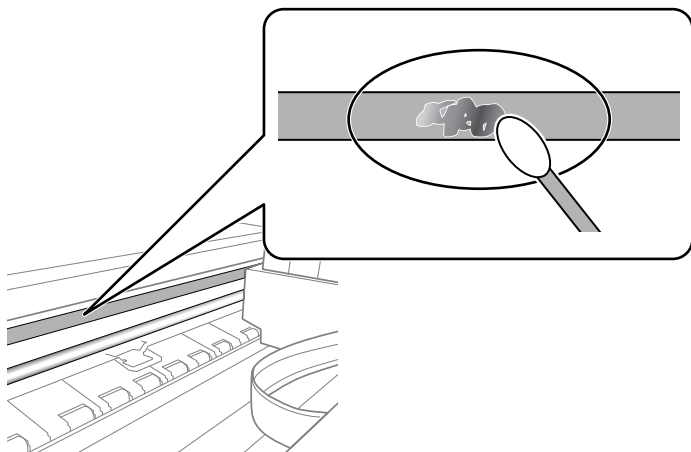

**!** *Important:*

*Essayez doucement la tache. Si vous appuyez trop fort avec le coton-tige, les ressorts du film peuvent se disloquer et l'imprimante peut être endommagée.*

- Utilisez un nouveau coton-tige sec pour essayer le film.

**!** *Important:*

*Ne laissez aucune fibre sur le film.*

**Remarque:**

*Pour éviter d'étaler la tache, remplacez fréquemment le coton-tige usagé.*

- Répétez les étapes 4 et 5 jusqu'à ce que le film ne soit plus taché.
- Vérifiez visuellement que le film n'est pas taché.

## Options de menu pour Entretien

Sélectionnez **Entretien** sur le panneau de commande de l'imprimante.

Réglage de la qualité d'impression. :

Sélectionnez cette fonctionnalité si vous rencontrez des problèmes avec vos impressions. Vous pouvez vérifier si des buses sont obstruées et nettoyer la tête d'impression si nécessaire, puis ajuster certains paramètres pour améliorer la qualité d'impression.

Tête d'impr Vérification des buses :

Sélectionnez cette fonctionnalité pour vérifier que les buses de la tête d'impression ne sont pas obstruées. L'imprimante un motif de vérification des buses.

### Nettoyage tête d'impr. :

Sélectionnez cette fonctionnalité pour nettoyer les buses obstruées dans la tête d'impression.

### Nettoyage auto:

Sélectionnez cette fonction pour effectuer un nettoyage puissant si la tête d'impression est complètement obstruée ou si elle l'est toujours après avoir répété le nettoyage standard. Davantage d'encre est consommée par rapport à un nettoyage habituel.

### Alignement de la tête :

Sélectionnez cette fonctionnalité pour ajuster la tête d'impression pour améliorer la qualité de l'impression.

#### Alignement vertical

Sélectionnez cette fonctionnalité si vos impressions sont floues ou si le texte et les lignes ne sont pas correctement alignés.

#### Alignement horizontal

Sélectionnez cette fonctionnalité si des bandes horizontales s'affichent à intervalles réguliers dans vos impressions.

### Remplact des cartouches :

Utilisez cette fonctionnalité pour remplacer les cartouches d'encre avant qu'elles ne soient vides.

### Nettoyage guide papier :

Sélectionnez cette fonctionnalité s'il y a des taches d'encre sur les rouleaux intérieurs. L'imprimante alimente en papier afin de nettoyer les rouleaux intérieurs.

### Informations connexes

- ➔ « Réglage de la qualité d'impression » à la page 115
- ➔ « Vérification et nettoyage de la tête d'impression » à la page 116
- ➔ « Exécution de Nettoyage auto » à la page 118
- ➔ « Alignement de la tête d'impression » à la page 119
- ➔ « Remplacement des cartouches d'encre » à la page 197
- ➔ « Nettoyage du trajet du papier en cas de traces d'encre » à la page 119

---

## Nettoyage de l'imprimante

Si les composants et le boîtier sont sales ou poussiéreux, éteignez l'imprimante et nettoyez-les à l'aide d'un chiffon propre et doux humidifié avec de l'eau. Si vous ne parvenez pas à éliminer la saleté, essayez d'ajouter une petite quantité de détergent doux au chiffon humide.

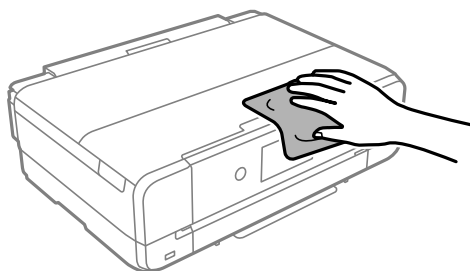

**!** *Important:*

- ❑ *Veillez à ne pas faire rentrer d'eau dans le mécanisme de l'imprimante ni sur ses composants électriques. Cela risquerait d'endommager l'imprimante.*
- ❑ *Ne nettoyez jamais les composants ou le capot de l'imprimante avec de l'alcool ou des diluants. Ces produits chimiques peuvent les endommager.*
- ❑ *Ne touchez pas les pièces indiquées sur l'illustration suivante. Faute de quoi vous risquez de provoquer un dysfonctionnement.*

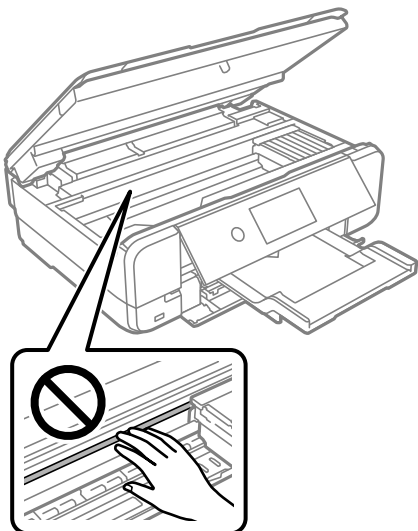

---

## Dans ces situations

Lors du remplacement d'un ordinateur. . . . .	127
Économies d'énergie. . . . .	127
Désactiver votre connexion Wi-Fi. . . . .	127
Installation séparée des applications. . . . .	128
Reconfiguration de la connexion réseau. . . . .	131
Transport et stockage de l'imprimante. . . . .	148

## Lors du remplacement d'un ordinateur

Vous devez installer le pilote d'impression et d'autres logiciels sur le nouvel ordinateur.

### États-Unis et Canada

Accédez au site Web suivant puis recherchez votre produit. Téléchargez et exécutez le package du logiciel de votre produit, puis suivez les instructions à l'écran de l'ordinateur pour exécuter le programme d'installation.

<https://support.epson.com>

### Autres régions

Accédez au site Web suivant, puis saisissez le nom du produit. Accédez à **Installation**, puis démarrez la configuration. Suivez les instructions affichées à l'écran.

<https://epson.sn>

---

## Économies d'énergie

Le mode de veille de l'imprimante est activé ou l'imprimante est automatiquement désactivée si aucune opération n'est effectuée pendant une période donnée. Vous pouvez régler la durée avant application de la fonction de gestion de l'énergie. Toute augmentation affectera le rendement énergétique du produit. Prenez en compte l'environnement avant d'apporter une modification.

1. Sélectionnez **Param.** à l'écran d'accueil.
2. Sélectionnez **Param de base**.
3. Procédez de l'une des manières suivantes.
  - Sélectionnez **Minut. veille** ou **Réglages d'arrêt > Arrêt si inactif** ou **Arrêt si déconnecté**.
  - Sélectionnez **Minut. veille** ou **Temporisation arrêt**.

### **Remarque:**

*Votre produit peut disposer de la fonction **Réglages d'arrêt** ou **Temporisation arrêt** selon le lieu d'achat.*

4. Sélectionnez le paramètre.

---

## Désactiver votre connexion Wi-Fi

Si vous utilisiez souvent le Wi-Fi (réseau local sans fil) mais que vous n'en avez plus besoin en raison d'un changement de mode de connexion, etc., vous pouvez désactiver votre connexion Wi-Fi.

En déconnectant les signaux Wi-Fi inutiles, vous pouvez également réduire la charge sur votre alimentation de secours.

1. Appuyez sur  dans l'écran d'accueil de l'imprimante.
2. Sélectionnez **Wi-Fi**.
3. Sélectionnez **Changer de point d'accès**.

4. Sélectionnez **Autres**.

5. Sélectionnez **Désactiver le Wi-Fi**.

Suivez les instructions affichées à l'écran.

---

## Installation séparée des applications

Connectez votre ordinateur au réseau et installez la dernière version des applications depuis le site Web. Connectez-vous à votre ordinateur comme administrateur. Saisissez le mot de passe d'administrateur si l'ordinateur vous y invite.

**Remarque:**

Si vous réinstallez une application, vous devez d'abord la désinstaller.

Vous pouvez télécharger les applications les plus récentes depuis le site Web Epson.

<https://www.epson.com>

Sous Windows Server, vous ne pouvez pas utiliser Epson Software Updater. Téléchargez les applications les plus récentes depuis le site Web Epson.

1. Vérifiez que l'imprimante et l'ordinateur sont en mesure de communiquer et que l'imprimante est connectée à Internet.

2. Lancez l'application Epson Software Updater.

La capture d'écran est un exemple avec Windows.

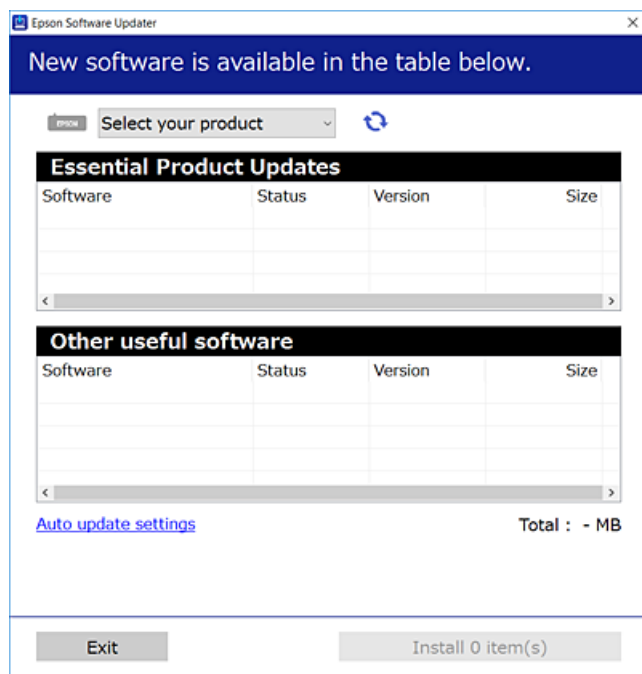

3. Sélectionnez votre imprimante puis cliquez sur  pour consulter les dernières applications disponibles.

- Sélectionnez les éléments que vous souhaitez installer ou mettre à jour, puis cliquez sur le bouton d'installation.



**Important:**

*N'éteignez et ne débranchez pas l'imprimante tant que la mise à jour n'est pas terminée. Vous risqueriez de perturber le fonctionnement de l'imprimante.*

### Informations connexes

➔ « [Installation séparée des applications](#) » à la page 128

## Vérifier qu'un pilote d'imprimante Epson authentique est installé — Windows

Vous pouvez vérifier si un pilote d'imprimante Epson authentique est installé sur votre ordinateur en utilisant l'une des méthodes suivantes.

- Windows 11/Windows Server 2025

Cliquez sur le bouton Démarrer, sélectionnez **Paramètres** > **Bluetooth et périphériques** > **Imprimantes et scanners**, puis cliquez sur **Propriétés du serveur d'impression** sous **Paramètres associés**.

- Windows 10/Windows 8.1/Windows 8/Windows 7/Windows Server 2022/Windows Server 2019/Windows Server 2016/Windows Server 2012 R2/Windows Server 2012/Windows Server 2008 R2

Sélectionnez **Panneau de configuration** > **Afficher les périphériques et imprimantes (Imprimantes, Imprimantes et télécopieurs)**, dans **Matériel et audio**, cliquez sur l'icône de l'imprimante, puis cliquez sur **Propriétés du serveur d'impression** en haut de la fenêtre.

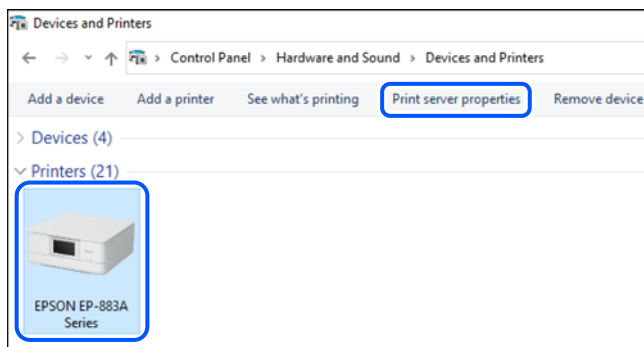

- Windows Server 2008

Faites un clic droit sur le dossier **Imprimantes**, puis cliquez sur **Exécuter en tant qu'administrateur** > **Propriétés du serveur**.

Cliquez sur l'onglet **Pilotes**. Si le nom de votre imprimante est affiché dans la liste, un pilote d'imprimante Epson authentique est installé sur votre ordinateur.

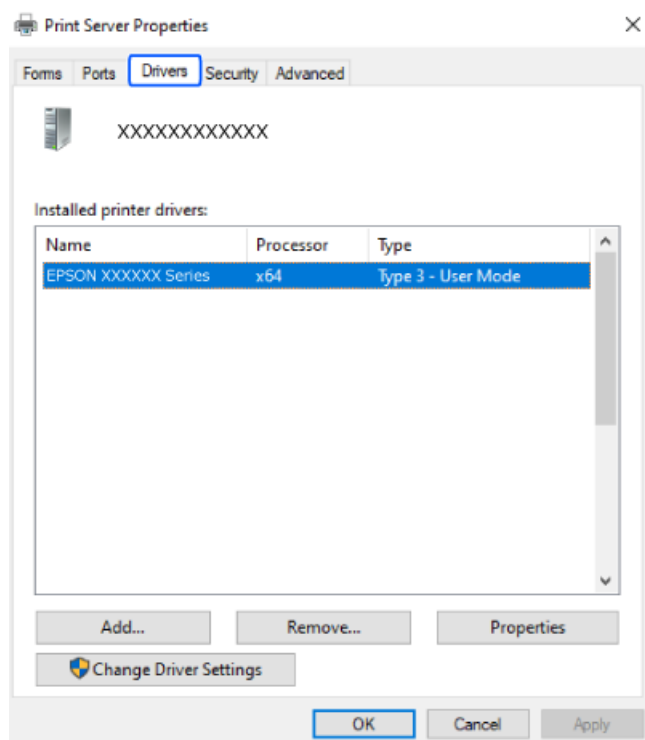

#### Informations connexes

➔ « [Installation séparée des applications](#) » à la page 128

## Vérifier qu'un pilote d'imprimante Epson authentique est installé — Mac OS

Vous pouvez vérifier si un pilote d'imprimante Epson authentique est installé sur votre ordinateur en utilisant l'une des méthodes suivantes.

Sélectionnez **Préférences système** (ou **Paramètres système**) dans le menu Apple > **Imprimantes et scanners** (ou **Impression et numérisation, Impression et fax**), puis sélectionnez l'imprimante. Si l'onglet **Options** et l'onglet **Utilitaire** s'affichent lorsque vous cliquez sur **Options et consommables**, puis qu'une touche **Ouvrir l'utilitaire de**

L'imprimante s'affiche lorsque vous cliquez sur l'onglet **Utilitaire**, alors un pilote d'imprimante Epson authentique est déjà installé sur votre ordinateur.

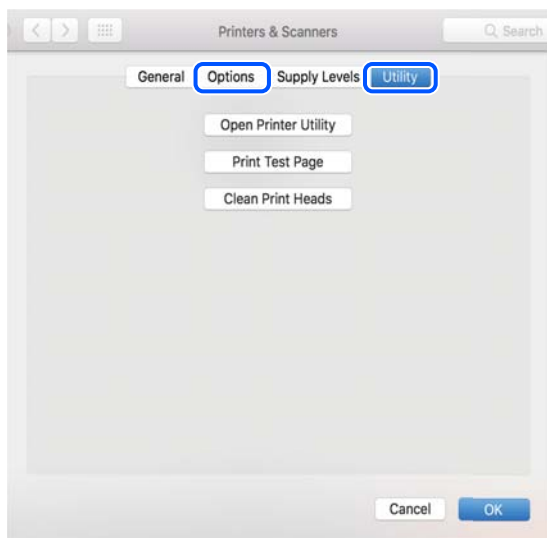

### Informations connexes

➔ « Installation séparée des applications » à la page 128

---

## Reconfiguration de la connexion réseau

Le réseau de l'imprimante doit être configuré dans les cas suivants.

- Lors de l'utilisation d'une imprimante avec une connexion réseau
- Lorsque votre environnement réseau a changé
- Lors du remplacement du routeur sans fil
- Lors de la modification de la méthode de connexion à l'ordinateur

## Réglage des paramètres lors de la connexion à un ordinateur

Vous pouvez exécuter le programme d'installation en utilisant l'une des méthodes suivantes.

### Configuration à partir du site Web

#### États-Unis et Canada

Accédez au site Web suivant puis recherchez votre produit. Téléchargez et exécutez le package du logiciel de votre produit, puis suivez les instructions à l'écran de l'ordinateur pour exécuter le programme d'installation.

<https://support.epson.com>

#### Autres régions

Accédez au site Web suivant, puis saisissez le nom du produit. Accédez à **Installation**, puis démarrez la configuration.

<https://epson.sn>

 Vous pouvez également regarder la procédure dans les Manuels vidéo Web. Accédez au site web suivant.

<https://support.epson.net/publist/vlink.php?code=NPD7415>

### Configuration à l'aide du disque du logiciel

Si votre imprimante est livrée avec un disque du logiciel et que vous utilisez un ordinateur Windows avec un lecteur de disque, insérez le disque dans l'ordinateur, puis suivez les instructions à l'écran.

## Réglage des paramètres lors de la connexion à un appareil mobile

Vous pouvez utiliser l'imprimante depuis votre appareil mobile lorsqu'ils sont connectés au même réseau sans fil.

### États-Unis et Canada

Assurez-vous d'avoir ce qui suit.

- Un appareil mobile connecté au réseau sans fil, avec la fonction Bluetooth et sur lequel l'application Epson Smart Panel est installée (Epson Smart Panel est disponible pour les appareils iOS et Android.)
- Le nom du réseau sans fil (SSID) et le mot de passe

#### Remarque:

*Votre appareil mobile doit être suffisamment proche de l'imprimante pour créer et maintenir une connexion Bluetooth.*

1. Assurez-vous que le produit est allumé et prêt à imprimer.

#### Remarque:

*Vous devez effectuer la configuration initiale et l'installation de l'encre avant de configurer l'impression sans fil*

2. Ouvrez l'application Epson Smart Panel.
3. Procédez de l'une des manières suivantes.
  - Si l'application reconnaît automatiquement le produit, suivez les instructions à l'écran pour configurer la connexion sans fil.
  - Si l'application ne reconnaît pas automatiquement le produit, sélectionnez l'icône +, sélectionnez l'option permettant de configurer un nouveau produit, puis suivez les instructions à l'écran.

### Autres régions

Pour établir une nouvelle connexion, rendez-vous sur le site Web suivant depuis l'appareil mobile que vous souhaitez connecter à l'imprimante. Saisissez le nom du produit, accédez à Installation, puis démarrez la configuration.

<https://epson.sn>

 Vous pouvez regarder la procédure dans les Manuels vidéo Web. Accédez au site web suivant.

<https://support.epson.net/publist/vlink.php?code=VC00006>

#### Remarque:

*Si vous avez déjà configuré la connexion entre votre périphérique mobile et l'imprimante mais que vous devez la reconfigurer, vous pouvez le faire à partir d'une application telle que Epson Smart Panel.*

### Informations connexes

➔ « Impression à l'aide de l'application Epson Smart Panel » à la page 57

## Définition des paramètres Wi-Fi depuis le panneau de commande

Si vous n'utilisez pas d'ordinateur ou d'appareils mobiles pour configurer la connexion de l'imprimante, vous pouvez le faire sur le panneau de commande.

Vous pouvez définir les paramètres réseau à partir du panneau de commande de l'imprimante, et ce de différentes façons. Choisissez la méthode de connexion correspondant à l'environnement et aux conditions que vous utilisez.

Si vous connaissez le SSID et le mot de passe de votre routeur sans fil, vous pouvez les définir manuellement.

### Informations connexes

- ➔ « Configuration des paramètres Wi-Fi en saisissant le SSID et le mot de passe » à la page 133
- ➔ « Configuration des paramètres Wi-Fi en utilisant une pression sur une touche (WPS) » à la page 134
- ➔ « Réglage des paramètres Wi-Fi par code PIN (WPS) » à la page 135

## Configuration des paramètres Wi-Fi en saisissant le SSID et le mot de passe

Vous pouvez configurer une connexion Wi-Fi en saisissant les informations nécessaires à partir du panneau de commande de l'imprimante. Pour procéder à la configuration à l'aide de cette méthode, vous devez disposer du SSID et du mot de passe de votre routeur sans fil.

### Remarque:

Si vous utilisez un routeur sans fil dont les paramètres par défaut n'ont pas été modifiés, le SSID et le mot de passe figurent sur l'étiquette. Si vous ne connaissez pas le SSID et le mot de passe, contactez la personne qui a configuré le routeur sans fil ou reportez-vous à la documentation fournie avec le routeur sans fil.

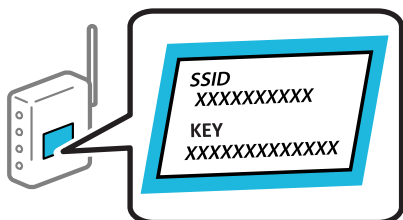

1. Appuyez sur  à l'écran d'accueil.

2. Sélectionnez **Wi-Fi**.

3. Appuyez sur **Commencer la configuration**.

Si la connexion réseau est déjà définie, les informations de connexion s'affichent. Appuyez sur **Changer de point d'accès** pour modifier les paramètres.

Si l'imprimante a déjà été connectée par Ethernet, appuyez sur **Passez en connexion Wi-Fi.**, puis sélectionnez **Oui** après avoir vérifié le message.

4. Sélectionnez **Assistant de configuration Wi-Fi**.

5. Suivez les instructions à l'écran pour sélectionner le SSID, saisissez le mot de passe pour le routeur sans fil, et démarrez la configuration.

Si vous souhaitez vérifier le statut de connexion réseau pour l'imprimante après que la configuration est terminée, voir le lien d'informations liées ci-dessous pour plus d'informations.

**Remarque:**

- ❑ Si vous ne connaissez pas le nom du réseau (SSID), déterminez si les informations figurent sur l'étiquette du routeur sans fil. Si vous utilisez un routeur sans fil dont les paramètres par défaut n'ont pas été modifiés, utilisez le SSID de l'étiquette. Si vous ne trouvez aucune information, consultez la documentation fournie avec le routeur sans fil.
- ❑ Le mot de passe est sensible à la casse.
- ❑ Si vous ne connaissez pas le mot de passe, déterminez s'il figure sur l'étiquette du point d'accès. Sur l'étiquette, le mot de passe peut être nommé « Network Key », « Wireless Password », ou autre nom similaire. Si vous utilisez un routeur sans fil dont les paramètres par défaut n'ont pas été modifiés, le mot de passe à utiliser figure sur l'étiquette.
- ❑ Si le SSID auquel vous voulez vous connecter n'est pas affiché, configurez les paramètres Wi-Fi avec un logiciel ou une application sur votre ordinateur ou votre appareil mobile.

**États-Unis et Canada**

Accédez au site Web suivant puis recherchez votre produit. Téléchargez et exécutez le package du logiciel de votre produit, puis suivez les instructions à l'écran de l'ordinateur pour exécuter le programme d'installation.

<https://support.epson.com>

**Autres régions**

Accédez au site Web suivant, puis saisissez le nom du produit. Accédez à **Installation**, puis démarrez la configuration.

<https://epson.sn>

**Informations connexes**

- ➔ « Vérification du statut de connexion du réseau de l'imprimante (rapport de connexion réseau) » à la page 135
- ➔ « Réglage des paramètres lors de la connexion à un ordinateur » à la page 131
- ➔ « Réglage des paramètres lors de la connexion à un appareil mobile » à la page 132

## Configuration des paramètres Wi-Fi en utilisant une pression sur une touche (WPS)

Vous pouvez configurer automatiquement un réseau Wi-Fi en appuyant sur un bouton du routeur sans fil, si les conditions suivantes sont remplies.

- ❑ Le routeur sans fil prend en charge WPS (Wi-Fi Protected Setup).
- ❑ L'actuelle connexion Wi-Fi a été établie en appuyant sur une touche au niveau du routeur sans fil.

**Remarque:**

Si vous ne parvenez pas à trouver la touche ou si vous procédez à la configuration à l'aide du logiciel, reportez-vous à la documentation fournie avec le routeur sans fil.

1. Appuyez sur  à l'écran d'accueil.

2. Sélectionnez **Wi-Fi**.

3. Appuyez sur **Commencer la configuration**.

Si la connexion réseau est déjà définie, les informations de connexion s'affichent. Appuyez sur **Changer de point d'accès** pour modifier les paramètres.

Si l'imprimante a déjà été connectée par Ethernet, appuyez sur **Passez en connexion Wi-Fi.**, puis sélectionnez **Oui** après avoir vérifié le message.

4. Sélectionnez **Config. boutons poussoirs (WPS)**.

5. Suivez les instructions affichées à l'écran.

Si vous souhaitez vérifier le statut de connexion réseau pour l'imprimante après que la configuration est terminée, voir le lien d'informations liées ci-dessous pour plus d'informations.

**Remarque:**

*En cas d'échec de la connexion, redémarrez le routeur sans fil, rapprochez-le de l'imprimante et réessayez. Si cela ne fonctionne toujours pas, imprimez un rapport de connexion réseau et consultez la solution préconisée.*

### Informations connexes

➔ « [Vérification du statut de connexion du réseau de l'imprimante \(rapport de connexion réseau\)](#) » à la page 135

## Réglage des paramètres Wi-Fi par code PIN (WPS)

Vous pouvez automatiquement vous connecter à un routeur sans fil en utilisant un code PIN. Vous pouvez utiliser cette méthode de configuration si un routeur sans fil prend en charge WPS (Wi-Fi Protected Setup). Utilisez un ordinateur pour saisir un code PIN au niveau du routeur sans fil.

1. Appuyez sur   à l'écran d'accueil.

2. Sélectionnez **Wi-Fi**.

3. Appuyez sur **Commencer la configuration**.

Si la connexion réseau est déjà définie, les informations de connexion s'affichent. Appuyez sur **Changer de point d'accès** pour modifier les paramètres.

Si l'imprimante a déjà été connectée par Ethernet, appuyez sur **Passez en connexion Wi-Fi.**, puis sélectionnez **Oui** après avoir vérifié le message.

4. Sélectionnez **Autres > Config. code PIN (WPS)**.

5. Suivez les instructions affichées à l'écran.

Si vous souhaitez vérifier le statut de connexion réseau pour l'imprimante après que la configuration est terminée, voir le lien d'informations liées ci-dessous pour plus d'informations.

**Remarque:**

*Reportez-vous à la documentation fournie avec votre routeur sans fil pour plus de détails concernant la saisie du code PIN.*

### Informations connexes

➔ « [Vérification du statut de connexion du réseau de l'imprimante \(rapport de connexion réseau\)](#) » à la page 135

## Vérification du statut de connexion du réseau de l'imprimante (rapport de connexion réseau)

Vous pouvez imprimer un rapport de connexion réseau pour contrôler l'état de la connexion entre l'imprimante et le routeur sans fil.

1. Chargez du papier.

2. Sélectionnez **Param.** à l'écran d'accueil.
3. Sélectionnez **Paramètres réseau > Vérification de la connexion au réseau.**  
La vérification de la connexion démarre.
4. Suivez les instructions sur l'écran de l'imprimante pour imprimer le rapport de connexion réseau.  
En cas d'erreur, consultez le rapport de connexion réseau, puis suivez les solutions préconisées.

### Informations connexes

- ➔ « Messages et solutions sur le rapport de connexion réseau » à la page 136
- ➔ « Chargement du papier » à la page 31

## Messages et solutions sur le rapport de connexion réseau

Vérifiez les messages et les codes d'erreur dans le rapport de connexion réseau, puis suivez les solutions.

Check Network Connection	
Check Result	FAIL
Error code	(E-2)
<p>See the Network Status and check if the Network Name (SSID) is the SSID you want to connect. If the SSID is correct, make sure to enter the correct password and try again.</p> <p>If your problems persist, see your documentation for help and networking tips.</p>	
Checked Items	
Wireless Network Name (SSID) Check	FAIL
Communication Mode Check	Unchecked
Security Mode Check	Unchecked
MAC Address Filtering Check	Unchecked
Security Key/Password Check	Unchecked
IP Address Check	Unchecked
Detailed IP Setup Check	Unchecked
Network Status	
Printer Name	EPSON XXXXXX
Printer Model	XX-XXX Series
IP Address	169.254.137.8
Subnet Mask	255.255.0.0
Default Gateway	
Network Name (SSID)	EpsonNet
Security	None
Signal Strength	Poor
MAC Address	F8:D0:27:40:C0:AC

- a. Code d'erreur
- b. Messages dans l'environnement réseau

### Informations connexes

- ➔ « E-1 » à la page 137

- ➔ « E-2, E-3, E-7 » à la page 137
- ➔ « E-5 » à la page 138
- ➔ « E-6 » à la page 138
- ➔ « E-8 » à la page 139
- ➔ « E-9 » à la page 139
- ➔ « E-10 » à la page 140
- ➔ « E-11 » à la page 140
- ➔ « E-12 » à la page 141
- ➔ « E-13 » à la page 141
- ➔ « Message dans l'environnement réseau » à la page 142

## E-1

### Solutions :

- Assurez-vous que le câble Ethernet est bien connecté à votre imprimante, à votre concentrateur ou à un autre périphérique réseau.
- Assurez-vous que votre concentrateur ou votre autre périphérique réseau est sous tension.
- Si vous souhaitez connecter l'imprimante en Wi-Fi, redéfinissez les paramètres Wi-Fi pour l'imprimante, car celui-ci est désactivé.

### Informations connexes

- ➔ « Définition des paramètres Wi-Fi depuis le panneau de commande » à la page 133

## E-2, E-3, E-7

### Solutions :

- Assurez-vous que votre routeur sans fil est allumé.
- Confirmez que votre ordinateur ou périphérique est correctement connecté au routeur sans fil.
- Éteignez le routeur sans fil. Attendez environ 10 secondes, puis rallumez-le.
- Rapprochez l'imprimante de votre routeur sans fil et retirez tout obstacle entre les deux.
- Si vous avez saisi le SSID manuellement, vérifiez qu'il est correct. Vérifiez le SSID dans la section **État réseau** du rapport de connexion réseau.
- Si un routeur sans fil comporte plusieurs SSID, sélectionnez le SSID qui s'affiche. Si le SSID utilise une fréquence qui n'est pas conforme, l'imprimante ne l'affichera pas.
- Si vous utilisez la configuration via une touche pour établir une connexion réseau, assurez-vous que votre routeur sans fil prend en charge le WPS. Vous ne pouvez pas utiliser la configuration via une touche si votre routeur sans fil ne prend pas en charge le WPS.
- Avant de vous connecter au routeur sans fil, assurez-vous de connaître le SSID et le mot de passe. Si vous utilisez un routeur sans fil dont les paramètres par défaut n'ont pas été modifiés, le SSID et le mot de passe figurent sur une étiquette du routeur sans fil. Si vous ne connaissez pas votre SSID et votre mot de passe, contactez la personne qui a configuré le routeur sans fil ou reportez-vous à la documentation fournie avec le routeur sans fil.

- Si vous vous connectez à un SSID généré par un périphérique mobile d'affiliation, vérifiez le SSID et le mot de passe dans la documentation fournie avec l'appareil connecté.
- Si votre connexion Wi-Fi se déconnecte soudainement, vérifiez les conditions ci-dessous. Si l'une de ces conditions s'applique, réinitialisez vos paramètres réseau en téléchargeant et en exécutant le logiciel à partir du site Web suivant.

<https://support.epson.com> (États-Unis et Canada)

<https://epson.sn> > **Installation** (Autres régions)

- Un appareil mobile a été ajouté au réseau par configuration via une touche.
- L'imprimante a été connectée au réseau en utilisant une méthode autre que la configuration via une touche.
- Le routeur sans fil a été remplacé.

### Informations connexes

➔ « Reconfiguration de la connexion réseau » à la page 131

➔ « Définition des paramètres Wi-Fi depuis le panneau de commande » à la page 133

## E-5

### Solutions :

- Assurez-vous que le type de sécurité du routeur sans fil est configuré sur un des éléments suivants. S'il est réglé sur une autre valeur, modifiez le type de sécurité sur le routeur sans fil.
  - WEP-64 bits (40 bits)
  - WEP-128 bits (104 bits)
  - WPA PSK (TKIP/AES)\*
  - WPA2 PSK (TKIP/AES)\*
  - WPA3-SAE (AES)

\* WPA PSK est aussi appelé WPA Personal. WPA2 PSK est aussi appelé WPA2 Personal.

- Éteignez le routeur sans fil. Patientez environ 10 secondes, puis rallumez-le.
- Effectuez à nouveau les réglages du réseau pour l'imprimante.

## E-6

### Solutions :

- Si le filtrage d'adresse MAC est activé, enregistrez l'adresse MAC de l'imprimante de manière à ce qu'elle ne soit pas filtrée. Reportez-vous à la documentation fournie avec le routeur sans fil pour plus de détails. Vous pouvez vérifier l'adresse MAC dans la partie **État réseau** du rapport de connexion réseau.
- Si votre routeur sans fil utilise une authentification partagée au niveau de la sécurité WEP, assurez-vous que la clé d'authentification et l'index sont corrects.
- Si le nombre de périphériques qui peuvent être connectés au routeur sans fil est inférieur au nombre de périphériques réseau que vous souhaitez connecter, reconfigurez les paramètres sur le routeur sans fil pour augmenter le nombre de périphériques pouvant être connectés. Reportez-vous à la documentation fournie avec le routeur sans fil pour plus de détails.

- Éteignez le routeur sans fil. Attendez environ 10 secondes, puis rallumez-le.
- Reconfigurez les paramètres réseau de l'imprimante.

#### Informations connexes

➔ « Réglage des paramètres lors de la connexion à un ordinateur » à la page 131

## E-8

#### Solutions :

- Si le DHCP du routeur sans fil est activé, réglez les paramètres TCP/IP de l'imprimante sur Auto.
- Si le paramètre Obtenir l'adresse IP de l'imprimante est réglé sur Manuel, l'adresse IP définie manuellement est invalide, car hors de la plage (par exemple 0.0.0.0). Définissez une adresse IP valide depuis le panneau de commande de l'imprimante.
- Éteignez le routeur sans fil. Attendez environ 10 secondes, puis rallumez-le.
- Reconfigurez les paramètres réseau de l'imprimante.

#### Informations connexes

➔ « Définition d'une adresse IP statique pour l'imprimante » à la page 148

## E-9

#### Solutions :

Vérifiez les éléments suivants :

- Les appareils sont allumés.
- Vous pouvez accéder à Internet et aux autres ordinateurs ou périphériques réseau sur le même réseau à partir des périphériques que vous souhaitez connecter à l'imprimante.

Si votre imprimante et vos périphériques réseau ne peuvent toujours pas être connectés après avoir confirmé ce qui précède, essayez ce qui suit.

- Éteignez le routeur sans fil. Attendez environ 10 secondes, puis rallumez-le.
- Configurez les paramètres réseau sur un ordinateur sur au même réseau que l'imprimante, en vous servant du programme d'installation. Vous pouvez le télécharger depuis le site Web suivant.  
<https://support.epson.com> (États-Unis et Canada)  
<https://epson.sn> > **Installation** (Autres régions)

Si le problème persiste, vérifiez l'adresse IP de l'imprimante répertoriée dans le Rapport de connexion réseau et contactez votre fabricant de routeur.

#### Informations connexes

➔ « Réglage des paramètres lors de la connexion à un ordinateur » à la page 131

## E-10

### Solutions :

Vérifiez les éléments suivants :

- Les autres périphériques réseau sont sous tension.
- Les adresses réseau (adresse IP, masque de sous-réseau et passerelle par défaut) sont correctes si vous avez réglé l'option Obtenir l'adresse IP de l'imprimante défini sur Manuel.

Réinitialisez les adresses réseau si elles sont incorrectes. Vous pouvez vérifier l'adresse IP, le masque de sous-réseau et la passerelle par défaut dans la section **État réseau** du rapport de connexion réseau.

Si la fonction DHCP est activée, réglez l'option Obtenir l'adresse IP de l'imprimante sur Auto. Si vous voulez définir manuellement l'adresse IP, consultez l'adresse IP de l'imprimante dans la section **État réseau** du rapport de connexion réseau, puis sélectionnez Manuel à l'écran des paramètres réseau. Réglez le masque de sous-réseau sur [255.255.255.0].

Si votre imprimante et vos périphériques réseau ne peuvent toujours pas être connectés après avoir confirmé ce qui précède, essayez ce qui suit.

- Éteignez le routeur sans fil. Attendez environ 10 secondes, puis rallumez-le.
- Configurez les paramètres réseau de l'ordinateur appartenant au même réseau que l'imprimante, en vous servant du programme d'installation. Vous pouvez l'exécuter depuis le site web suivant.

<https://support.epson.com> (États-Unis et Canada)

<https://epson.sn> > **Installation** (Autres régions)

### Informations connexes

➔ « Définition d'une adresse IP statique pour l'imprimante » à la page 148

## E-11

### Solutions :

Vérifiez les éléments suivants :

- L'adresse de la passerelle par défaut est correcte si vous définissez le paramètre Configuration TCP/IP de l'imprimante sur Manuel.
- L'appareil réglé en tant que passerelle par défaut est sous tension.

Sélectionnez une adresse correcte pour la passerelle par défaut. Vous pouvez vérifier l'adresse de la passerelle par défaut dans la section **État réseau** du rapport de connexion réseau.

Si votre imprimante et vos périphériques réseau ne peuvent toujours pas être connectés après avoir confirmé ce qui précède, essayez ce qui suit.

- Éteignez le routeur sans fil. Attendez environ 10 secondes, puis rallumez-le.
- Configurez les paramètres réseau de l'ordinateur appartenant au même réseau que l'imprimante, en vous servant du programme d'installation. Vous pouvez l'exécuter depuis le site web suivant.

<https://support.epson.com> (États-Unis et Canada)

<https://epson.sn> > **Installation** (Autres régions)

### Informations connexes

➔ « Définition d'une adresse IP statique pour l'imprimante » à la page 148

## E-12

### Solutions :

Vérifiez les éléments suivants :

- Les autres périphériques réseau sont sous tension.
- Les adresses réseau (adresse IP, masque de sous-réseau et passerelle par défaut) sont correctes si vous les saisissez manuellement.
- Les adresses réseau pour les autres périphériques (masque de sous-réseau et passerelle par défaut) sont les mêmes.
- L'adresse IP n'est pas en conflit avec d'autres périphériques.

Si votre imprimante et vos périphériques réseau ne peuvent toujours pas être connectés après avoir confirmé ce qui précède, essayez ce qui suit.

- Éteignez le routeur sans fil. Attendez environ 10 secondes, puis rallumez-le.
- Configurez à nouveau les paramètres réseau à l'aide du programme d'installation. Vous pouvez l'exécuter depuis le site web suivant.  
<https://support.epson.com> (États-Unis et Canada)  
<https://epson.sn> > **Installation** (Autres régions)
- Vous pouvez enregistrer plusieurs mots de passe sur un routeur sans fil qui utilise le type de sécurité WEP. Si plusieurs mots de passe sont enregistrés, vérifiez que le premier mot de passe enregistré est entré sur l'imprimante.

### Informations connexes

➔ « Définition d'une adresse IP statique pour l'imprimante » à la page 148

## E-13

### Solutions :

Vérifiez les éléments suivants :

- Les périphériques réseau (routeur sans fil, concentrateur, hub, etc.) sont sous tension.
- La configuration TCP/IP pour les périphériques réseau n'a pas été effectuée manuellement. (Si la configuration TCP/IP de l'imprimante est effectuée automatiquement alors que la configuration TCP/IP d'autres périphériques réseau est effectuée manuelle, il se peut que le réseau de l'imprimante ne corresponde pas à celui des autres périphériques)

Si vous ne pouvez toujours pas vous connecter après avoir vérifié les points ci-dessus, essayez ce qui suit.

- Éteignez le routeur sans fil. Attendez environ 10 secondes, puis rallumez-le.

- ❑ Configurez les paramètres réseau à partir d'un ordinateur connecté au même réseau que l'imprimante en téléchargeant et en exécutant le logiciel à partir du site Web suivant.

<https://support.epson.com> (États-Unis et Canada)

<https://epson.sn> > **Installation** (Autres régions)

- ❑ Vous pouvez enregistrer plusieurs mots de passe sur un routeur sans fil qui utilise le type de sécurité WEP. Si plusieurs mots de passe sont enregistrés, vérifiez que le premier mot de passe enregistré est entré sur l'imprimante.

### Informations connexes

➔ « Définition d'une adresse IP statique pour l'imprimante » à la page 148

➔ « Réglage des paramètres lors de la connexion à un ordinateur » à la page 131

## Message dans l'environnement réseau

Message	Solution
L'environnement Wi-Fi doit être amélioré. Éteignez le routeur sans fil puis allumez-le. Si la connexion ne s'améliore pas, consultez la documentation du routeur sans fil.	Après avoir rapproché l'imprimante du routeur sans fil et retiré tout éventuel obstacle entre eux, éteignez le routeur sans fil. Attendez environ 10 secondes, puis rallumez-le. S'il ne se connecte toujours pas, consultez la documentation qui l'accompagne.
*Aucun périphérique supplémentaire ne peut être connecté. Déconnecter un des périphériques connectés pour en ajouter un autre.	L'ordinateur et les appareils mobiles qui peuvent être connectés simultanément sont complètement connectés via une connexion Wi-Fi Direct (PA unique). Pour ajouter un autre ordinateur ou appareil mobile connecté, déconnectez d'abord l'un des appareils, ou connectez-le à un autre réseau.  Vous pouvez vérifier le nombre d'appareils sans fil qui peuvent être connectés en même temps ainsi que le nombre d'appareils actuellement connectés grâce à la feuille d'état du réseau ou sur le panneau de commande de l'imprimante.
Le même SSID que Wi-Fi Direct existe dans l'environnement. Modifiez le SSID Wi-Fi Direct si vous ne pouvez pas raccorder un appareil connecté à l'imprimante.	Sur le panneau de commande de l'imprimante, rendez-vous à l'écran de configuration de Wi-Fi Direct et sélectionnez le menu pour modifier ce paramètre. Vous pouvez modifier le nom du réseau après DIRECT-XX-. Vous pouvez saisir jusqu'à 22 caractères.

## Connexion directe d'un appareil mobile et d'une imprimante (Wi-Fi Direct)

Wi-Fi Direct (PA unique) vous permet de connecter un appareil mobile à l'imprimante sans passer par un routeur sans fil, et ainsi imprimer directement depuis les appareils mobiles.

### À propos de Wi-Fi Direct

Cette méthode de connexion est recommandée lorsque vous n'utilisez pas le Wi-Fi chez vous ou au bureau, ou lorsque vous voulez connecter directement l'imprimante et l'ordinateur ou les périphériques mobiles. Dans ce mode, l'imprimante fait office de routeur sans fil et vous pouvez connecter les périphériques à l'imprimante sans

devoir utiliser un point d'accès standard. Les périphériques directement connectés à l'imprimante ne peuvent cependant communiquer les uns avec les autres via l'imprimante.

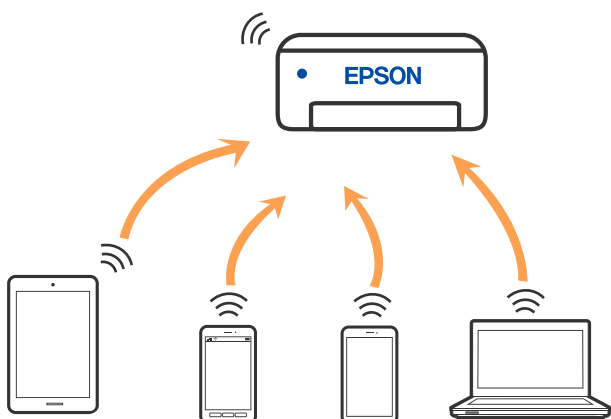

L'imprimante peut être connectée via une connexion Wi-Fi Direct (PA unique) et une connexion Wi-Fi (Infrastructure) ou Ethernet simultanément.

## Connexion aux périphériques à l'aide de Wi-Fi Direct

Cette méthode vous permet de connecter directement l'imprimante aux périphériques sans routeur sans fil.

### Remarque:

Pour les utilisateurs iOS ou Android, il est pratique d'effectuer la configuration depuis Epson Smart Panel.

Vous ne devez configurer ces paramètres qu'une fois pour l'imprimante et le périphérique auxquels vous souhaitez vous connecter. Vous n'avez pas besoin de reconfigurer ces paramètres, sauf si vous désactivez Wi-Fi Direct ou que vous restaurez les paramètres réseau par défaut.

1. Appuyez sur  à l'écran d'accueil.
2. Appuyez sur **Wi-Fi Direct**.
3. Appuyez sur **Commencer la configuration**.

- Faites défiler l'écran de l'imprimante vers le bas pour afficher le SSID et le mot de passe requis pour établir la connexion. Sur votre périphérique, sélectionnez le même SSID et saisissez le mot de passe.

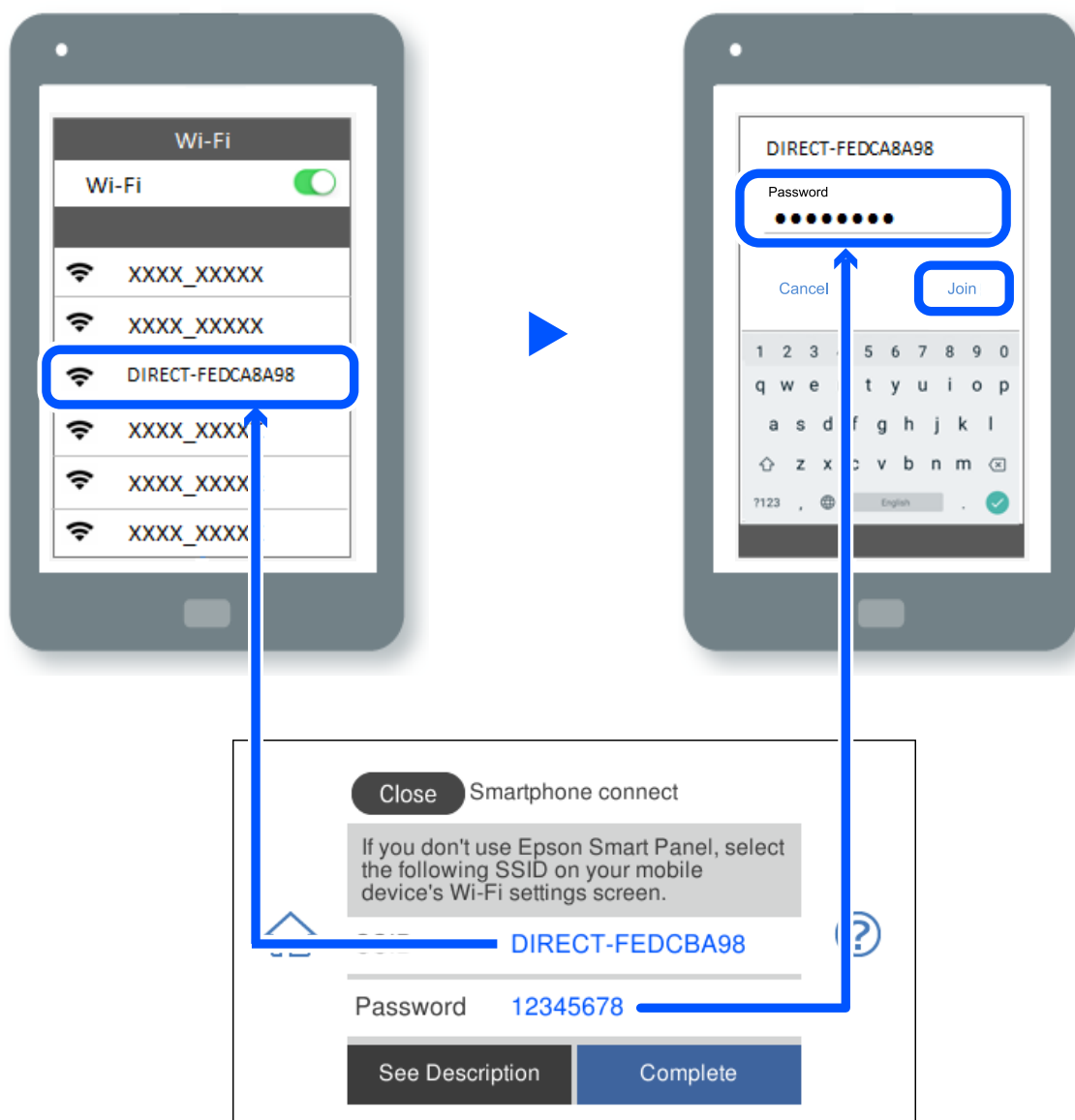

- Dans l'écran de l'application d'impression de l'appareil, sélectionnez l'imprimante à laquelle vous voulez vous connecter.
- Sur le panneau de commande de l'imprimante, sélectionnez **Terminer**.  
Pour les périphériques qui ont déjà été connectés à l'imprimante, sélectionnez le nom du réseau (SSID) sur l'écran Wi-Fi du périphérique pour les connecter à nouveau.

## Arrêt d'une connexion Wi-Fi Direct (PA unique)



### Remarque:

Le fait de désactiver la connexion Wi-Fi Direct (PA unique) déconnecte tous les ordinateurs et appareils mobiles connectés à l'imprimante via une connexion Wi-Fi Direct (PA unique). Si vous souhaitez déconnecter un périphérique spécifique, procédez à la déconnexion à partir du périphérique plutôt que de l'imprimante.

1. Appuyez sur  dans l'écran d'accueil de l'imprimante.
2. Sélectionnez **Wi-Fi Direct**.  
Les informations du Wi-Fi Direct sont affichées.
3. Appuyez sur **Commencer la configuration**.
4. Appuyez sur .
5. Sélectionnez **Désactiver Wi-Fi Direct**.
6. Appuyez sur **Désactiver les paramètres**.
7. Suivez les instructions affichées à l'écran.

## Modification des paramètres Wi-Fi Direct (Simple AP)

Lorsque la connexion Wi-Fi Direct (PA unique) est activée, vous pouvez modifier les paramètres dans

 > **Wi-Fi Direct** > **Commencer la configuration** > , puis les éléments suivants du menu s'affichent.

### Changer le nom du réseau

Modifiez le nom de réseau (SSID) Wi-Fi Direct (PA unique) par un nom de votre choix. Vous pouvez entrer le nom de réseau (SSID) avec les caractères ASCII affichés sur le clavier logiciel du panneau de commande.

Lorsque vous changez le nom du réseau (SSID), tous les périphériques connectés sont déconnectés. Utilisez le nouveau nom de réseau (SSID) si vous voulez reconnecter les périphériques.

### Changer le mot de passe

Modifiez le mot de passe Wi-Fi Direct (Simple AP) par un mot de passe de votre choix. Vous pouvez entrer le mot de passe avec les caractères ASCII affichés sur le clavier logiciel du panneau de commande.

Lorsque vous changez le mot de passe, tous les périphériques connectés sont déconnectés. Utilisez le nouveau mot de passe si vous voulez reconnecter les périphériques.

### Modifier la plage de fréquence

Modifiez la plage de fréquences Wi-Fi Direct. Vous avez le choix entre 2,4 et 5 GHz.

Lorsque vous changez de plage de fréquence, tous les appareils qui y sont connectés sont déconnectés. Reconnectez les périphériques.

Veillez noter que vous pouvez uniquement reconnecter les périphériques qui prennent en charge la plage de fréquences de 5 GHz lorsque vous passez à 5 GHz.

### Désactiver Wi-Fi Direct

Désactivez la fonction Wi-Fi Direct (PA unique) de l'imprimante. Lorsque vous faites cela, tous les périphériques connectés à l'imprimante en connexion Wi-Fi Direct (Simple AP) sont déconnectés.

### Rest param défaut

Restaurez tous les paramètres Wi-Fi Direct (Simple AP) à leurs réglages par défaut.

Toutes les informations de connexion Wi-Fi Direct (Simple AP) enregistrées sur les périphériques connectés seront supprimées.

## Ajouter ou modifier la connexion de l'imprimante

### Pour configurer une imprimante sur plusieurs ordinateurs

Bien que plusieurs ordinateurs puissent être connectés au même routeur sans fil, chaque ordinateur sera attribué un SSID différent.

Si les SSID attribués par le routeur sans fil ne sont pas traités sur le même réseau, alors chaque ordinateur est effectivement connecté à un réseau différent. Lorsque vous configurez une imprimante sur l'ordinateur A, l'imprimante est ajoutée au même réseau que l'ordinateur A, ce qui permet à l'ordinateur A d'imprimer avec cette imprimante.

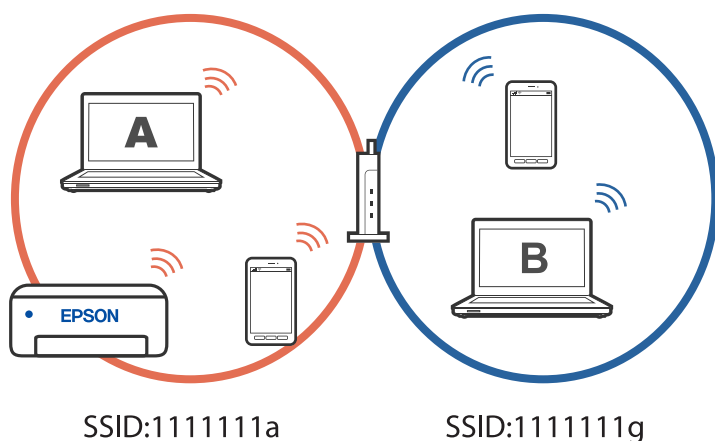

Si ensuite vous configurez l'imprimante sur l'ordinateur B dans la configuration indiquée ci-dessus, l'imprimante sera configurée pour utiliser le réseau de l'ordinateur B, permettant à l'ordinateur B d'imprimer avec cette imprimante mais pas l'ordinateur A.

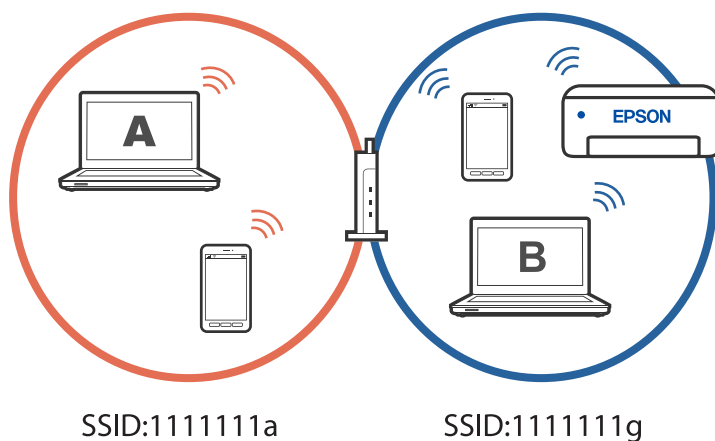

Pour éviter que ce problème ne se produise, lorsque vous souhaitez configurer une imprimante en réseau sur un deuxième ordinateur, lancez toujours le programme d'installation sur l'ordinateur connecté au même réseau que

l'imprimante. Si l'imprimante est sur le même réseau, elle ne sera pas reconfigurée pour le réseau et le programme d'installation la rendra prête à être utilisée.

## Changement de la connexion de Wi-Fi à câblé (Ethernet)

Suivez les étapes ci-dessous si le Wi-Fi que vous utilisez est instable ou si vous souhaitez passer à une connexion câblée plus stable (Ethernet).

1. Sélectionnez **Param.** à l'écran d'accueil.
2. Sélectionnez **Paramètres réseau > Paramètres de connexion > Ethernet.**
3. Suivez le guide pour connecter le câble LAN.

## Passer d'une connexion Wi-Fi à USB

Suivez les étapes ci-dessous si le Wi-Fi que vous utilisez est instable ou si vous souhaitez passer à une connexion USB plus stable.

1. Connectez l'imprimante à un ordinateur avec un câble USB.
2. Sélectionnez une imprimante qui n'est pas étiquetée (XXXXX) lors de l'impression avec une connexion USB.

Le nom de votre imprimante ou « Réseau » est affiché avec XXXX en fonction de la version du système d'exploitation.

Exemple sous Windows 11

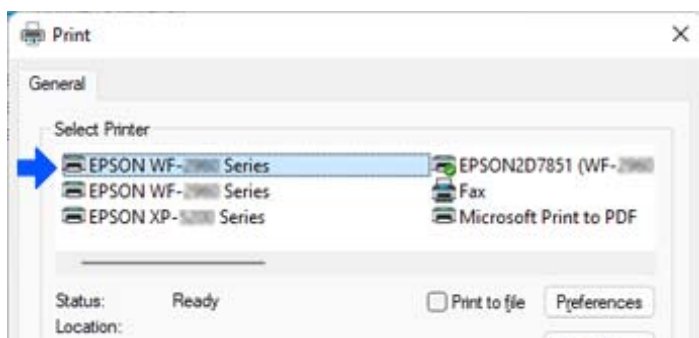

Exemple sous Windows 10

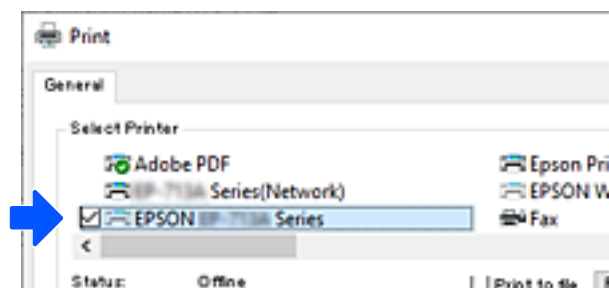

### Informations connexes

➔ « Arrière » à la page 23

## Définition d'une adresse IP statique pour l'imprimante

Cette section décrit comment faire pour configurer les paramètres à partir du panneau de commande de l'imprimante.

1. Sélectionnez **Param.** dans l'écran d'accueil de l'imprimante.
2. Sélectionnez **Paramètres réseau > Avancé > TCP/IP.**
3. Sélectionnez **Obtenir l'adresse IP**, puis sélectionnez **Manuel.**
4. Saisissez l'adresse IP.

Sélectionnez l'icône ◀ ou ▶ pour déplacer le focus entre les segments de l'adresse IP.

5. Saisissez le **Masque de s-réseau** et le **Passerelle par défaut.**



**Important:**

*Si la combinaison des Adresse IP, Masque de s-réseau et Passerelle par défaut est incorrecte, vous ne pouvez pas continuer la configuration. Vérifiez qu'il ne reste pas d'erreurs dans les entrées.*

6. Saisissez l'adresse IP du serveur DNS principal.

**Remarque:**

*Si vous pouvez sélectionner **Auto** comme paramètre d'attribution de l'adresse IP, vous pouvez sélectionner les paramètres du serveur DNS via **Manuel** ou **Auto**. Si vous ne pouvez pas obtenir automatiquement l'adresse du serveur DNS, sélectionnez **Manuel**, puis saisissez l'adresse du serveur DNS. Saisissez ensuite directement l'adresse du serveur DNS secondaire. Si vous sélectionnez **Auto**, allez à l'étape 8.*

7. Saisissez l'adresse IP du serveur DNS secondaire.
8. Appuyez sur **Démarrer configuration.**

---

## Transport et stockage de l'imprimante

Si vous devez stocker ou transporter l'imprimante en cas de déménagement ou si des réparations sont nécessaires, suivez la procédure ci-dessous pour emballer l'imprimante.

1. Mettez l'imprimante hors tension en appuyant sur la touche .
2. Vérifiez que le voyant d'alimentation s'éteint, puis débranchez le cordon d'alimentation.



**Important:**

*Débranchez le cordon d'alimentation lorsque le voyant d'alimentation est éteint. Sinon, la tête d'impression ne reviendra pas en position initiale, ce qui peut entraîner le séchage de l'encre et rendre l'impression impossible.*

3. Débranchez tous les câbles, par exemple le cordon d'alimentation et le câble USB.
4. Assurez-vous de l'absence de périphérique mémoire installé.
5. Retirez tout le papier de l'imprimante.

6. Vérifiez qu'il ne reste pas d'originaux dans l'imprimante.
7. Ouvrez le scanner avec le capot de documents fermé. Fixez le support de cartouche d'encre sur le boîtier en attachant le matériau de protection fourni avec l'imprimante sur le dessus du support.

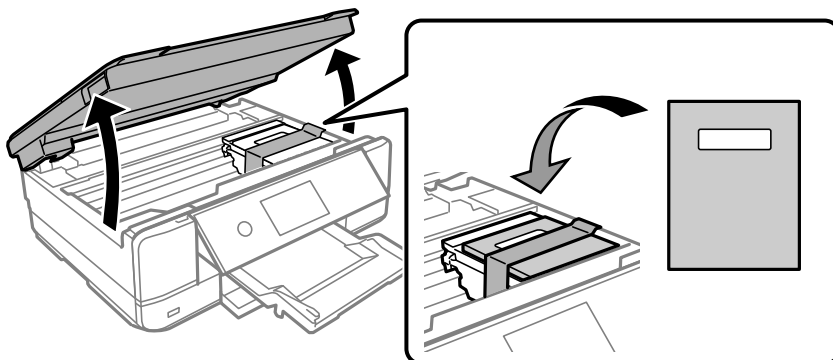

**!** *Important:*

*Laissez les cartouches d'encre installées. Le retrait des cartouches peut assécher la tête d'impression et empêcher le bon fonctionnement de l'imprimante.*

**!** *Attention:*

*Veillez à ne pas coincer vos mains ou vos doigts lors de l'ouverture ou de la fermeture de l'unité de scanner. Vous risqueriez de vous blesser.*

8. Fermez le scanner.
9. Préparez l'imprimante pour le transport comme indiqué ci-dessous.

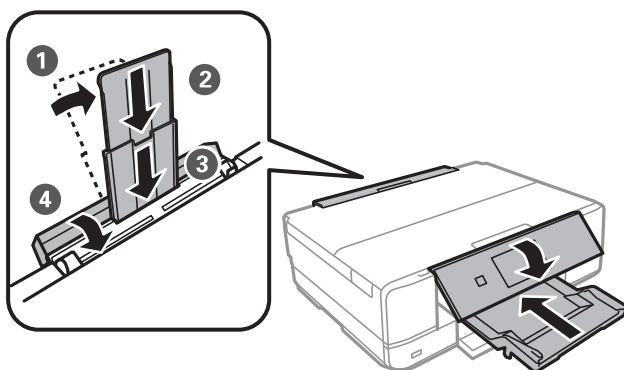

10. Emballez l'imprimante dans sa boîte en utilisant les matériaux de protection.

**!** *Important:*

*Lors du stockage ou du transport de l'imprimante, évitez de l'incliner, de la placer verticalement ou de la renverser, faute de quoi de l'encre risque de fuir.*

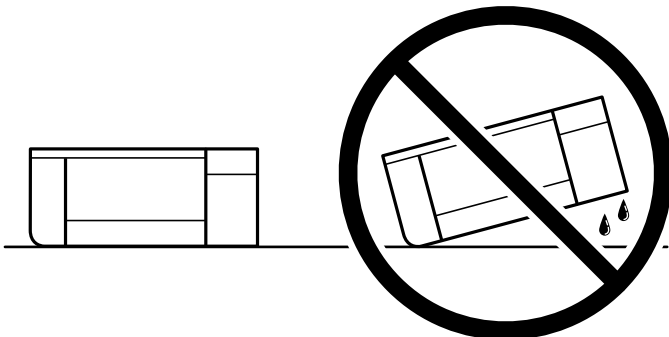

Lorsque vous utilisez à nouveau l'imprimante, veillez à retirer l'adhésif qui sécurise le support de cartouche d'encre. Si la qualité d'impression diminue lors de la prochaine impression, exécutez **Réglage de la qualité d'impression..**

**Informations connexes**

➔ [« Réglage de la qualité d'impression » à la page 115](#)

---

# Résolution de problèmes

Impossible d'imprimer ou de numériser. . . . .	152
La qualité d'impression, de copie et de numérisation est mauvaise. . . . .	165
Impossible de sélectionner le type de papier ou la source de papier dans le pilote d'impression. . . . .	186
Un message s'affiche sur l'écran LCD. . . . .	186
Bourrage papier. . . . .	190
Le moment est venu de remplacer les cartouches d'encre. . . . .	195
Le moment est venu de remplacer le boîtier de maintenance. . . . .	199
L'imprimante ne fonctionne pas comme prévu. . . . .	201
Impossible de résoudre le problème. . . . .	206

# Impossible d'imprimer ou de numériser

## Résolution des problèmes

Lisez cette section si vous n'arrivez pas à imprimer ou à numériser comme prévu ou si vous rencontrez des problèmes lors de l'impression. Vous trouverez ci-dessous des solutions aux problèmes les plus courants.

### ■ L'imprimante est-elle allumée ?

#### Solutions

- Assurez-vous que l'imprimante est allumée.
- Assurez-vous que le cordon d'alimentation est correctement branché.
- ➔ « L'imprimante n'est pas mise sous tension » à la page 201
- ➔ « Impossible de résoudre le problème » à la page 206

### ■ L'imprimante fonctionne-t-elle correctement ?

#### Solutions

- Si un message d'erreur s'affiche sur l'écran LCD, vérifiez l'erreur.
- Imprimez une feuille d'état et utilisez-la pour vérifier si l'imprimante elle-même peut imprimer correctement.
- ➔ « feuil. état : » à la page 227

### ■ Du papier est-il coincé dans l'imprimante ?

#### Solutions

- Si du papier est coincé dans l'imprimante, celle-ci ne pourra pas commencer à imprimer. Retirez le papier coincé à l'intérieur de l'imprimante.
- ➔ « Bourrage papier » à la page 190

### ■ Les données d'impression ont-elles été envoyées correctement ?

#### Solutions

- Vérifiez qu'il n'y a pas de données d'impression en cours d'attente d'une tâche précédente.
- Vérifiez le pilote d'impression pour vous assurer que l'imprimante n'est pas hors ligne.
- ➔ « Une tâche est toujours en attente d'impression. » à la page 154
- ➔ « L'imprimante est en attente ou hors connexion. » à la page 154
- ➔ « Impression impossible, alors qu'une connexion a bien été établie (Windows) » à la page 153
- ➔ « Impression impossible, alors qu'une connexion a bien été établie (Mac OS) » à la page 155
- ➔ « Utiliser Epson Printer Connection Checker pour améliorer la connexion à l'ordinateur. (Windows) » à la page 157

## ■ Avez-vous des problèmes de connexion ?

### Solutions

- Assurez-vous que tous les câbles sont correctement branchés pour toutes les connexions.
  - Assurez-vous que le périphérique réseau et le hub USB fonctionnent normalement.
  - Si vous utilisez une connexion Wi-Fi, assurez-vous que les paramètres de connexion Wi-Fi sont correctement configurés.
  - Vérifiez le réseau auquel votre ordinateur et votre imprimante sont connectés, et assurez-vous que les noms des réseaux correspondent.
- ➔ « [Utiliser Epson Printer Connection Checker pour améliorer la connexion à l'ordinateur. \(Windows\)](#) » à la page 157
- ➔ « [L'imprimante ne peut pas se connecter via USB](#) » à la page 156
- ➔ « [Reconfiguration de la connexion réseau](#) » à la page 131
- ➔ « [Causes principales et solutions aux problèmes de connexion réseau](#) » à la page 157

## L'application ou le pilote d'impression ne fonctionnent pas correctement

### Impression impossible, alors qu'une connexion a bien été établie (Windows)

Envisagez les possibilités suivantes.

## ■ Un pilote d'imprimante authentique Epson n'a pas été installé.

### Solutions

Si un pilote d'imprimante Epson authentique (EPSON XXXXX) n'a pas été installé, les fonctions disponibles sont limitées. Nous vous recommandons d'utiliser un pilote d'imprimante Epson authentique.

- ➔ « [Vérifier qu'un pilote d'imprimante Epson authentique est installé — Windows](#) » à la page 129
- ➔ « [Vérifier qu'un pilote d'imprimante Epson authentique est installé — Mac OS](#) » à la page 130

## ■ Le logiciel ou les données posent problème.

### Solutions

- Vérifiez qu'un pilote d'imprimante Epson authentique (EPSON XXXXX) est installé. Si un pilote d'imprimante Epson authentique n'est pas installé, les fonctions disponibles sont limitées. Nous vous recommandons d'utiliser un pilote d'imprimante Epson authentique.
  - Il est possible que l'imprimante ne dispose pas de suffisamment de mémoire si vous imprimez une grosse image. Sélectionnez une plus faible résolution ou une taille plus petite pour imprimer l'image.
  - Vous devez pouvoir régler le problème en mettant à jour le logiciel vers la dernière version. Pour vérifier le statut du logiciel, utilisez l'outil de mise à jour du logiciel.
  - Si vous avez essayé toutes les solutions mais que le problème n'est pas résolu, essayez de désinstaller, puis réinstaller le pilote d'impression.
- ➔ « [Installation séparée des applications](#) » à la page 128

## L'état de l'imprimante pose problème.

### Solutions

Cliquez sur **EPSON Status Monitor 3** au niveau de l'onglet **Utilitaire** du pilote de l'imprimante, et vérifiez l'état de l'imprimante. Si **EPSON Status Monitor 3** est désactivé, cliquez sur **Paramètres étendus** dans l'onglet **Utilitaire**, puis sélectionnez **Activer EPSON Status Monitor 3**.

## Une tâche est toujours en attente d'impression.

### Solutions

Cliquez sur **File d'attente** au niveau de l'onglet **Utilitaire** du pilote d'impression. Si des données inutiles restent, sélectionnez **Annuler tous les documents** du menu **Imprimante**.

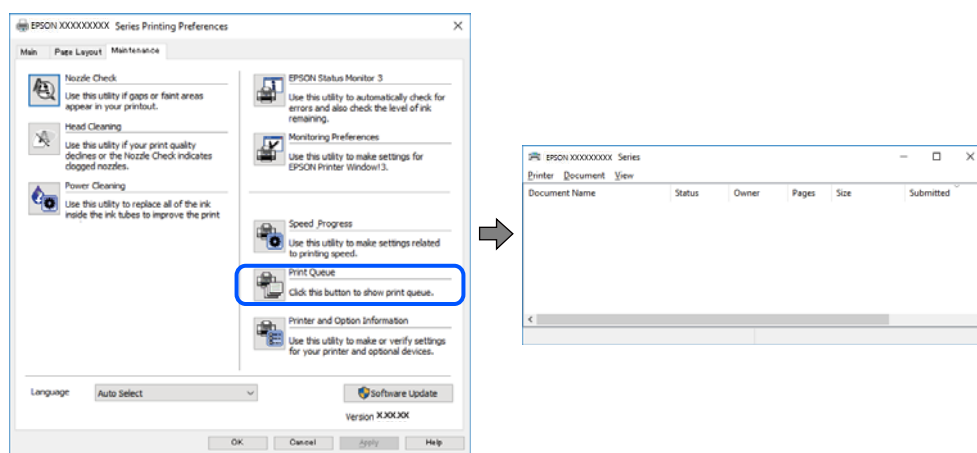

## L'imprimante est en attente ou hors connexion.

### Solutions

Cliquez sur **File d'attente** au niveau de l'onglet **Utilitaire** du pilote d'impression.

Si c'est le cas, désactivez les paramètres correspondants dans le menu **Imprimante**.

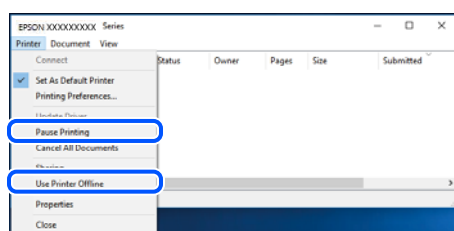

## L'imprimante n'est pas définie comme imprimante par défaut.

### Solutions

Faites un clic droit sur l'icône de l'imprimante dans **Panneau de configuration > Afficher les périphériques et imprimantes** (ou **Imprimantes, Imprimantes et télécopieurs**) et cliquez sur **Définir comme imprimante par défaut**.

#### Remarque:

Si plusieurs icônes d'imprimante sont présentes, reportez-vous à ce qui suit pour sélectionner la bonne imprimante.

Exemple)

Connexion USB : EPSON série XXXX

Connexion réseau : EPSON série XXXX (réseau)

Si vous installez plusieurs fois le pilote de l'imprimante, des copies du pilote d'imprimante peuvent être créées. Si des copies telles que « EPSON série XXXX (copie 1) » sont créées, faites un clic droit sur l'icône du pilote copié, puis cliquez sur **Supprimer le périphérique**.

## Le port de l'imprimante n'est pas défini correctement.

### Solutions

Cliquez sur **File d'attente** au niveau de l'onglet **Utilitaire** du pilote d'impression.

Vérifiez que le port de l'imprimante est défini comme illustré ci-dessous dans **Propriétés > Ports** dans le menu **Imprimante**.

Connexion USB : **USBXXX**, Connexion réseau : **EpsonNet Print Port**

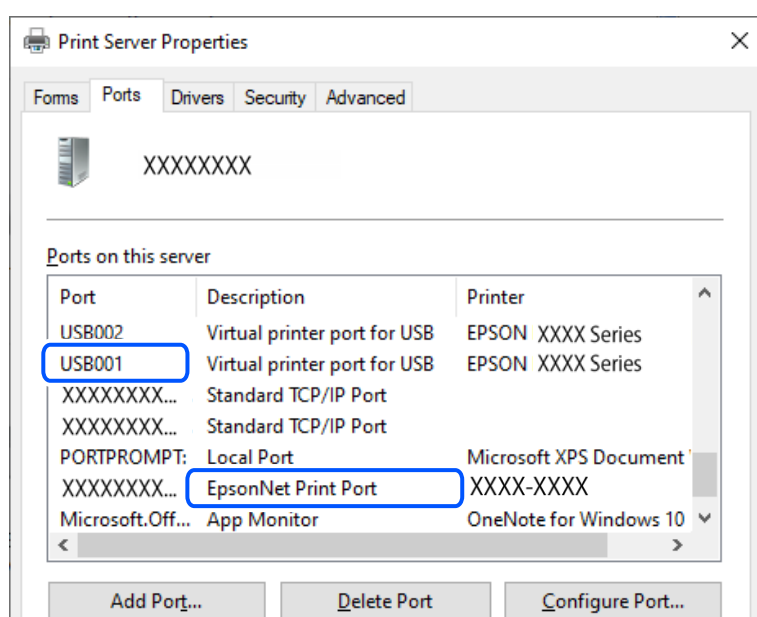

## Impression impossible, alors qu'une connexion a bien été établie (Mac OS)

Envisagez les possibilités suivantes.

## Un pilote d'imprimante authentique Epson n'a pas été installé.

### Solutions

Si un pilote d'imprimante Epson authentique (EPSON XXXXX) n'a pas été installé, les fonctions disponibles sont limitées. Nous vous recommandons d'utiliser un pilote d'imprimante Epson authentique.

➔ « Vérifier qu'un pilote d'imprimante Epson authentique est installé — Windows » à la page 129

➔ « Vérifier qu'un pilote d'imprimante Epson authentique est installé — Mac OS » à la page 130

## Le logiciel ou les données posent problème.

### Solutions

Vérifiez qu'un pilote d'imprimante Epson authentique (EPSON XXXXX) est installé. Si un pilote d'imprimante Epson authentique n'est pas installé, les fonctions disponibles sont limitées. Nous vous recommandons d'utiliser un pilote d'imprimante Epson authentique.

- Il est possible que l'imprimante ne dispose pas de suffisamment de mémoire si vous imprimez une grosse image. Sélectionnez une plus faible résolution ou une taille plus petite pour imprimer l'image.
- Vous devez pouvoir régler le problème en mettant à jour le logiciel vers la dernière version. Pour vérifier le statut du logiciel, utilisez l'outil de mise à jour du logiciel.
- Si vous avez essayé toutes les solutions mais que le problème n'est pas résolu, essayez de désinstaller, puis réinstaller le pilote d'impression.

➔ « [Installation séparée des applications](#) » à la page 128

## ■ L'état de l'imprimante pose problème.

### Solutions

Assurez-vous que l'état de l'imprimante n'est pas **Pause**.

Sélectionnez **Préférences système** (ou **Paramètres système**) dans le menu **Apple > Imprimantes et scanners** (ou **Impression et numérisation, Impression et fax**), puis double-cliquez sur l'imprimante. Si l'imprimante est en pause, cliquez sur **Reprendre**.

## Impression impossible, alors qu'une connexion a bien été établie (iOS)

Envisagez les possibilités suivantes.

### ■ L'option Configuration papier est désactivée.

#### Solutions

Activez l'option **Configuration papier** dans le menu suivant.

**Param. > Param imprim > Config. source papier > Configuration papier**

### ■ L'option AirPrint est désactivée.

#### Solutions

Activez le paramètre AirPrint dans l'application Web Config.

➔ « [Application de configuration des opérations de l'imprimante \(Web Config\)](#) » à la page 221

## Numérisation impossible, alors qu'une connexion a correctement été établie

### ■ Numérisation haute résolution en réseau.

#### Solutions

Essayez de numériser à une résolution plus faible.

## L'imprimante ne peut pas se connecter via USB

Envisagez les possibilités suivantes.

### ■ Le câble USB n'est pas correctement branché dans la prise USB.

#### Solutions

Connectez fermement le cordon USB à l'imprimante et à l'ordinateur.

### ■ Le concentrateur USB pose problème.

#### Solutions

Si vous utilisez un concentrateur USB, essayez de connecter directement l'imprimante à l'ordinateur.

### ■ Le câble USB ou la prise USB posent problème.

#### Solutions

Si le câble USB n'est pas reconnu, changez le port ou le câble USB.

### ■ L'imprimante est branchée par le biais d'un port USB SuperSpeed.

#### Solutions

Si vous utilisez un câble USB 2.0 pour connecter l'imprimante à un port USB SuperSpeed, une erreur de communication peut se produire sur certains ordinateurs. Dans ce cas, connectez à nouveau l'imprimante en utilisant l'une des méthodes suivantes.

- Utilisez un câble USB 3.0 (modèles pris en charge uniquement).
- Connectez-la à un port Hi-Speed USB sur l'ordinateur.
- Connectez-la à un port USB SuperSpeed différent de celui qui a généré l'erreur de communication.

➔ [« Spécifications de l'interface » à la page 233](#)

## L'imprimante ne peut pas se connecter au réseau

### Causes principales et solutions aux problèmes de connexion réseau

Vérifiez les points suivants pour voir s'il y a un problème de fonctionnement ou de configuration de l'appareil connecté.

### ■ Vérifiez la cause de l'échec de connexion au réseau de l'imprimante.

#### Solutions

Imprimez le rapport de vérification de la connexion réseau pour vérifier le problème et la solution recommandée.

Pour plus de détails, reportez-vous aux informations connexes suivantes sur comment lire le rapport de vérification de la connexion réseau.

**Remarque:**

Si vous voulez vérifier plus d'informations de configuration du réseau, imprimez une feuille d'état réseau.

➔ [« Vérification du statut de connexion du réseau de l'imprimante \(rapport de connexion réseau\) » à la page 135](#)

### ■ Utiliser Epson Printer Connection Checker pour améliorer la connexion à l'ordinateur. (Windows)

#### Solutions

Selon le résultat de la vérification, vous pourrez être en mesure de résoudre le problème ou non.

1. Sur le bureau, double-cliquez sur l'icône **Epson Printer Connection Checker**.

Epson Printer Connection Checker démarre.

Si vous ne trouvez pas l'icône sur le bureau, procédez comme suit pour démarrer Epson Printer Connection Checker.

- Windows 11

Cliquez sur le bouton Démarrer, puis sélectionnez **Toutes les applications > Epson Software > Epson Printer Connection Checker**.

- Windows 10

Cliquez sur le bouton Démarrer, puis sélectionnez **Epson Software > Epson Printer Connection Checker**.

- Windows 8.1/Windows 8

Entrez le nom de l'application dans l'icône Rechercher, puis sélectionnez l'icône affichée.

- Windows 7

Cliquez sur le bouton Démarrer, puis sélectionnez **Tous les programmes > Epson Software > Epson Printer Connection Checker**.

2. Suivez les instructions à l'écran pour procéder à la vérification.

**Remarque:**

Si le nom de l'imprimante ne s'affiche pas, installez un pilote d'imprimante Epson authentique.

[« Vérifier qu'un pilote d'imprimante Epson authentique est installé — Windows » à la page 129](#)

Une fois que vous avez identifié le problème, suivez les instructions affichées à l'écran.

Si vous ne parvenez pas à résoudre le problème, vérifiez les éléments suivants selon la situation.

- L'imprimante n'est pas reconnue sur un réseau

[« Vérification du statut de connexion du réseau de l'imprimante \(rapport de connexion réseau\) » à la page 135](#)

- L'imprimante n'est pas reconnue en USB

[« L'imprimante ne peut pas se connecter via USB » à la page 156](#)

- L'imprimante est reconnue, mais l'impression est impossible.

[« Impression impossible, alors qu'une connexion a bien été établie \(Windows\) » à la page 153](#)

## ■ Un problème est survenu au niveau de la connexion Wi-Fi des périphériques réseau.

### Solutions

Essayez la procédure suivante si vous êtes en mesure de réinitialiser le routeur LAN de votre environnement.

Éteignez les périphériques que vous voulez connecter au réseau. Attendez 10 secondes puis allumez les appareils dans l'ordre suivant : routeur sans fil, ordinateur ou périphériques mobiles, puis imprimante.

Rapprochez l'imprimante et l'ordinateur ou les périphériques mobiles du routeur sans fil, pour faciliter les communications radio, puis essayez de redéfinir les paramètres réseau.

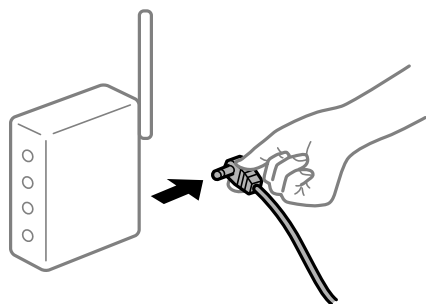

### Les appareils ne reçoivent aucun signal du routeur sans fil, car ils sont trop éloignés.

#### Solutions

Après avoir rapproché l'ordinateur ou les appareils mobiles et l'imprimante du routeur sans fil, éteignez le routeur sans fil puis rallumez-le.

### Lorsque vous changez de routeur sans fil, les paramètres ne correspondent plus au nouveau routeur.

#### Solutions

Modifiez les paramètres de connexion afin qu'ils correspondent au nouveau routeur sans fil.

➔ « [Reconfiguration de la connexion réseau](#) » à la page 131

### Les SSID connectés depuis l'ordinateur ou les périphériques mobiles et l'ordinateur ne sont pas les mêmes.

#### Solutions

Si vous utilisez plusieurs routeurs sans fil en même temps ou si votre routeur sans fil diffuse plusieurs SSID et que les périphériques sont connectés à des SSID différents, vous ne pouvez pas vous connecter au routeur sans fil.

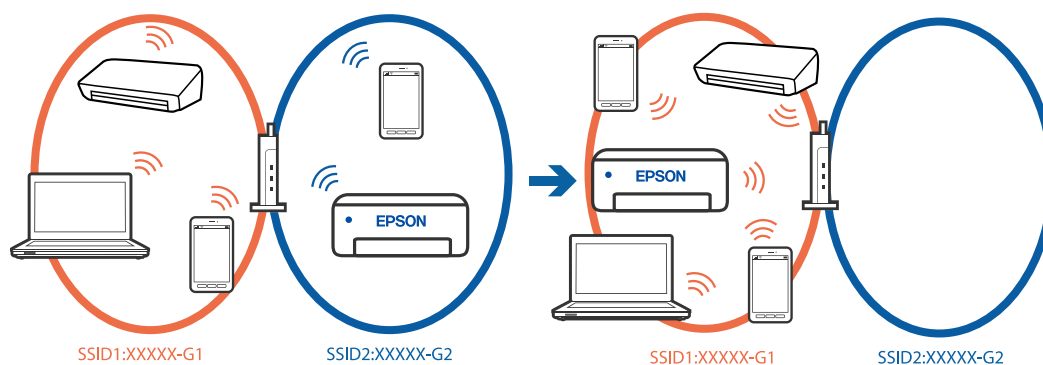

Connectez l'ordinateur ou les périphériques mobiles au même SSID que l'imprimante.

- Vérifiez le SSID auquel l'imprimante est connectée en imprimant le rapport de vérification de la connexion réseau.
- Sur tous les ordinateurs et les périphériques mobiles que vous voulez connecter à l'imprimante, vérifiez le nom du Wi-Fi ou du réseau auquel vous êtes connecté.

- Si l'imprimante et votre ordinateur ou vos périphériques mobiles sont connectés à des réseaux différents, veuillez connecter ces périphériques au SSID auquel l'imprimante est connectée.

### **Votre routeur sans fil propose une fonction d'isolation.**

#### **Solutions**

La plupart des routeurs sans fil ont une fonction d'isolation qui bloque la communication entre les appareils avec le même SSID. Si vous ne parvenez pas à établir de communication entre l'imprimante et l'ordinateur ou les périphériques mobiles, pourtant sur le même réseau, désactivez cette fonction d'isolation au niveau du routeur sans fil. Reportez-vous au manuel fourni avec le routeur sans fil pour plus de détails.

### **L'adresse IP n'est pas correctement attribuée.**

#### **Solutions**

Si l'adresse IP attribuée à l'imprimante est 169.254.XXX.XXX et le masque de sous-réseau 255.255.0.0, l'adresse IP peut ne pas être correctement attribuée.

Sélectionnez **Param.** > **Paramètres réseau** > **Avancé** > **Config TCP/IP** sur le panneau de commande de l'imprimante et vérifiez l'adresse IP et le masque de sous-réseau attribués à l'imprimante.

Redémarrez le routeur sans fil ou réinitialisez les paramètres réseau de l'imprimante.

➔ [« Définition d'une adresse IP statique pour l'imprimante » à la page 148](#)

### **Le périphérique branché sur le port USB 3.0 provoque des interférences radio.**

#### **Solutions**

Lorsque vous branchez un périphérique sur un port USB 3.0 d'un Mac, des interférences radio peuvent se produire. Procédez comme suit si vous ne parvenez pas à vous connecter à un réseau local sans fil (Wi-Fi), ou si vous constatez une instabilité.

- Éloignez de l'ordinateur le périphérique branché sur le port USB 3.0.
- Connectez-vous aux SSID de la bande de 5 GHz.

### **Il y a un problème avec les paramètres réseau de l'ordinateur ou des appareils mobiles.**

#### **Solutions**

Essayez d'accéder à un site Web depuis votre ordinateur ou les appareils mobiles et vérifiez que ses paramètres réseau sont corrects. Si vous n'arrivez pas à accéder aux sites Web, le problème vient de l'ordinateur ou des appareils mobiles.

Vérifiez de la connexion réseau de l'ordinateur ou des appareils mobiles. Reportez-vous à la documentation fournie avec votre ordinateur ou vos appareils mobiles pour plus de détails.

### **L'imprimante est connectée en Ethernet via des périphériques compatibles avec la norme IEEE802.3az (Green Ethernet).**

#### **Solutions**

Selon votre concentrateur ou routeur, vous pourrez rencontrer les problèmes suivants lorsque vous connectez l'imprimante via Ethernet à l'aide d'appareils compatibles avec la norme IEEE802.3az (Green Ethernet).

Cette fonction n'est disponible que sur les modèles équipés d'une fonctionnalité LAN filaire.

- La connexion à l'imprimante est instable et se connecte et se déconnecte continuellement.

- Vous ne pouvez pas vous connecter à l'imprimante.
- La vitesse de communication est lente.

Procédez comme suit pour désactiver IEEE802.3az au niveau l'imprimante et reconnectez.

1. Débranchez les câbles Ethernet connectés à l'ordinateur et à l'imprimante.
2. Si IEEE802.3az est activé sur l'ordinateur, désactivez-le.  
Reportez-vous à la documentation fournie avec l'ordinateur pour plus de détails.
3. Connectez directement l'ordinateur à l'imprimante avec un câble Ethernet.
4. Imprimez un rapport de connexion réseau avec l'imprimante.  
[« Vérification du statut de connexion du réseau de l'imprimante \(rapport de connexion réseau\) » à la page 135](#)
5. Vérifiez l'adresse IP de l'imprimante sur le rapport de connexion réseau.
6. Sur l'ordinateur, lancez Web Config.  
Ouvrez un navigateur Web et saisissez l'adresse IP de l'imprimante.  
[« Application de configuration des opérations de l'imprimante \(Web Config\) » à la page 221](#)
7. Connectez-vous en tant qu'administrateur dans **Paramètres avancés**.  
**Remarque:**  
*Le mot de passe de l'administrateur des paramètres avancés est défini à l'avance dans Web Config. Reportez-vous au lien ci-dessous pour plus de détails sur le mot de passe de l'administrateur.*
8. Sélectionnez l'onglet **Réseau > Réseau local câblé**.
9. Sélectionnez **ARRÊT** pour **IEEE 802.3az**.
10. Cliquez sur **Suivant**.
11. Cliquez sur **OK**.
12. Débranchez le câble Ethernet reliant l'ordinateur à l'imprimante.
13. Si vous avez désactivé l'option IEEE 802.3az sur l'ordinateur à l'étape 2, réactivez-la.
14. Rebranchez le câble Ethernet que vous avez débranché à l'étape 1 entre l'ordinateur et l'imprimante.  
Si le problème persiste, c'est qu'il vient d'un autre appareil que l'imprimante.  
[➔ « Application de configuration des opérations de l'imprimante \(Web Config\) » à la page 221](#)  
[➔ « Valeur par défaut du mot de passe administrateur » à la page 17](#)

## Le papier n'est pas entraîné correctement

### Points à vérifier

Vérifiez les points suivants, puis essayez les solutions correspondantes en fonction des problèmes.

### ■ L'emplacement de l'installation ne convient pas.

#### Solutions

Placez l'imprimante sur une surface plane et utilisez-la dans les conditions ambiantes recommandées.

➔ « Caractéristiques environnementales » à la page 239

### ■ Un papier non pris en charge a été utilisé.

#### Solutions

Utilisez du papier pris en charge par cette imprimante.

➔ « Papiers disponibles et capacités » à la page 209

➔ « Types de papier non disponibles » à la page 216

### ■ Mauvaise manipulation du papier.

#### Solutions

Veillez observer les précautions de manipulation du papier.

➔ « Précautions de manipulation du papier » à la page 31

### ■ Trop de feuilles sont chargées dans l'imprimante.

#### Solutions

Ne chargez pas plus de feuilles que le nombre maximum indiqué pour le papier.

➔ « Papiers disponibles et capacités » à la page 209

### ■ Les paramètres papier de l'imprimante sont incorrects.

#### Solutions

Assurez-vous que les paramètres de format et de type de papier correspondent au format et au type réels du papier chargé dans l'imprimante.

➔ « Paramètres de format et de type de papier » à la page 32

### ■ Les paramètres papier du pilote de l'imprimante sont incorrects.

#### Solutions

Assurez-vous que les paramètres de format et de type de papier du pilote de l'imprimante correspondent au format et au type réels du papier chargé dans l'imprimante.

### ■ Le papier glisse lorsque des résidus sont présents sur le rouleau.

#### Solutions

Si le papier que vous utilisiez jusqu'à présent n'est pas entraîné correctement, des résidus de papier peuvent avoir adhéré au rouleau. Nettoyez le rouleau.

➔ « Résolution des problèmes d'entraînement du papier » à la page 113

## ■ Impossible de charger le papier utilisé pour la première fois.

### Solutions

Le papier disponible dans le commerce peut ne pas se charger correctement, selon les caractéristiques du papier. Essayez d'imprimer en modifiant la méthode de chargement du papier dans l'ordre bac papier 1, bac papier 2 et fente insertion arrière.

## Le papier est entraîné de travers

Envisagez les possibilités suivantes.

## ■ Le papier est gondolé.

### Solutions

Si le papier gondole ou si ses bords sont pliés, il peut toucher la tête d'impression et d'être alimenté à un certain angle.

Placez le papier sur une surface plane pour voir s'il est gondolé. Si c'est le cas, aplatissez-le.

## ■ Le papier n'est pas chargé correctement.

### Solutions

Chargez le papier dans le bon sens et faites glisser le guide latéral contre le bord du papier.

➔ « Chargement du papier dans Bac papier 1 » à la page 35

➔ « Chargement du papier dans Bac papier 2 » à la page 38

➔ « Chargement de papier dans le Fente insertion arrière » à la page 41

## Plusieurs feuilles de papier sont entraînées en même temps

Envisagez les possibilités suivantes.

## ■ Le papier est humide ou mouillé.

### Solutions

Chargez du papier neuf.

## ■ L'électricité statique colle les feuilles de papier ensemble.

### Solutions

Éventez le papier avant de le charger. Si le papier n'est toujours pas entraîné, chargez les feuilles une par une.

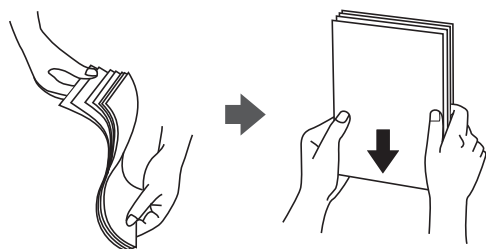

**Plusieurs feuilles de papier sont entraînées en même temps pendant une impression recto verso manuelle.**

**Solutions**

Retirez tout le papier présent dans la source avant de recharger le papier.

**Le papier est éjecté du chargeur de papier arrière dans avoir été imprimé**

**Le papier a été chargé alors que le chargeur de papier arrière n'était pas prêt.**

**Solutions**

Commencez par envoyer le travail d'impression, puis chargez le papier lorsque l'imprimante vous invite à le faire.

**Le plateau CD/DVD est éjecté au moment ou vous essayez de l'insérer**

**Le disque n'a pas été positionné correctement.**

**Solutions**

Placez le disque dans la bonne position.

➔ « Impression de photos sur une étiquette de disque » à la page 76

➔ « Copie sur une étiquette de disque » à la page 92

**Le papier est éjecté pendant l'impression**

**En tête n'est pas sélectionné comme type de papier.**

**Solutions**

Lorsque vous chargez du papier à en-tête (papier sur lequel des informations telles que le nom de l'expéditeur ou le nom de l'entreprise sont préimprimées dans l'en-tête), sélectionnez **En tête** comme paramètre de type de papier.

## La qualité d'impression, de copie et de numérisation est mauvaise

### La qualité d'impression est mauvaise

#### Couleur absente, apparition de bandes ou de couleurs inattendues sur les tirages

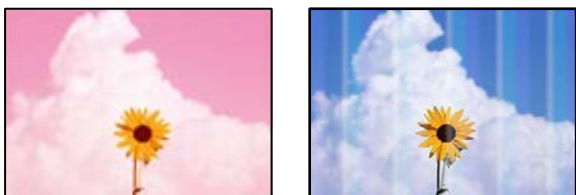

■ Il est possible que les buses de la tête d'impression soient obstruées.

#### Solutions

Utilisez la fonction **Réglage de la qualité d'impression**.. Si vous n'avez pas utilisé l'imprimante pendant une longue période, les buses des têtes d'impression peuvent être obstruées et les gouttes d'encre peuvent ne pas être libérées.

➔ [« Réglage de la qualité d'impression » à la page 115](#)

### L'impression avec l'encre noire est médiocre

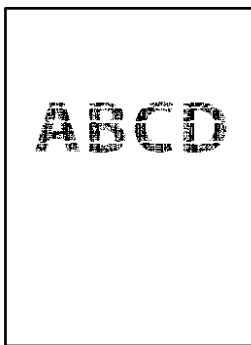

■ Il est possible que les buses de la tête d'impression soient obstruées.

#### Solutions

Utilisez la fonction **Réglage de la qualité d'impression**.. Si vous n'avez pas utilisé l'imprimante pendant une longue période, les buses des têtes d'impression peuvent être obstruées et les gouttes d'encre peuvent ne pas être libérées.

[« Réglage de la qualité d'impression » à la page 115](#)

- Si vous ne parvenez pas à résoudre le problème en nettoyant la tête, vous pouvez tout de même imprimer à l'aide d'un mélange des encres de couleur afin de créer un noir composite. Pour cela, modifiez les paramètres suivants dans Windows.

Cliquez sur **Paramètres étendus** au niveau de l'onglet **Utilitaire** du pilote d'impression. Si vous sélectionnez **Utiliser un mélange d'encres de couleur pour créer du noir**, vous pouvez imprimer en qualité **Standard** si le paramètre **Type de papier** est réglé sur **Papier ordinaire**, **En tête**, ou **Enveloppe**.

Veillez noter que cette opération ne résoudra pas l'obstruction des buses. Pour déboucher les buses, contactez l'assistance Epson.

➔ [« Contacter l'assistance Epson » à la page 244](#)

## Des bandes colorées apparaissent à intervalles de 2.5 cm (1.0 po.)



L'une des situations suivantes peut être la cause.

### ■ Le type de papier ne correspond pas au papier chargé.

#### Solutions

Sélectionnez le paramètre de type de papier adapté en fonction du type de papier chargé dans l'imprimante.

➔ [« Liste des types de papier » à la page 33](#)

### ■ La qualité d'impression est réglée sur une valeur trop basse.

#### Solutions

Lors de l'impression sur du papier ordinaire, sélectionnez un paramètre de qualité plus élevé.

- Panneau de commande

Sélectionnez **Supérieure** pour le paramètre **Qualité**.

➔ [« Options de menu pour les paramètres papier et d'impression » à la page 54](#)

- Windows

Sélectionnez **Supérieure** au niveau de **Qualité** dans l'onglet **Principal** du pilote d'impression.

- Mac OS

Réglez **Qualité** sur **Fine** dans le menu **Configuration Imprimante** de la boîte de dialogue d'impression.

### ■ La tête d'impression n'est pas alignée.

#### Solutions

Alignez la tête d'impression avec la fonction **Réglage de la qualité d'impression**.

➔ [« Réglage de la qualité d'impression » à la page 115](#)

## Impressions floues, bandes verticales ou problème d'alignement



enthalten alle  
Aufdruck. W  
5008 "Regel

Envisagez les possibilités suivantes. Vérifiez les causes et suivez les solutions dans l'ordre de haut en bas.

### ■ La tête d'impression n'est pas alignée.

#### Solutions

Alignez la tête d'impression avec la fonction **Réglage de la qualité d'impression**.

→ « [Réglage de la qualité d'impression](#) » à la page 115

### ■ Le paramètre d'impression bidirectionnelle est activé.

#### Solutions

Si la qualité d'impression ne s'améliore pas, même après avoir aligné la tête d'impression, désactivez le paramètre bidirectionnel.

Lors de l'impression bidirectionnelle (ou à haute vitesse), la tête d'impression imprime tout en se déplaçant dans les deux sens et il est possible que les lignes verticales ne soient pas alignées.

La désactivation de ce paramètre peut réduire la vitesse d'impression, mais améliorera la qualité d'impression.

#### Panneau de commande

Désactivez **Bidirectionnelle** dans **Param.** > **Param imprim.**

#### Windows

Désélectionnez **Impression bidirectionnelle** au niveau de l'onglet **Plus d'options** du pilote d'impression.

#### Mac OS

Sélectionnez **Préférences système** (ou **Paramètres système**) dans le menu Apple > **Imprimantes et scanners** (ou **Impression et numérisation**, **Impression et fax**), puis sélectionnez l'imprimante. Cliquez sur **Options et fournitures** > **Options** (ou **Pilote**). Sélectionnez **Non** pour le paramètre **Impression bidirectionnelle**.

## Les tirages sont vierges

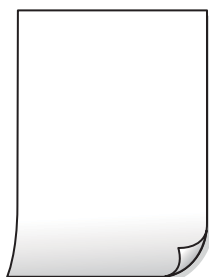

## ■ Il est possible que les buses de la tête d'impression soient obstruées.

### Solutions

Utilisez la fonction **Réglage de la qualité d'impression**. Si vous n'avez pas utilisé l'imprimante pendant une longue période, les buses des têtes d'impression peuvent être obstruées et les gouttes d'encre peuvent ne pas être libérées.

➔ « [Réglage de la qualité d'impression](#) » à la page 115

## ■ Les paramètres d'impression ne correspondent pas au format du papier chargé.

### Solutions

Modifiez les paramètres d'impression pour correspondre à la taille du papier chargé dans le bac. Chargez dans l'imprimante du papier qui correspond aux paramètres d'impression.

## ■ Plusieurs feuilles de papier sont entraînées dans l'imprimante à la fois.

### Solutions

Reportez-vous à ce qui suit pour empêcher que plusieurs feuilles de papier ne soient entraînées dans l'imprimante à la fois.

➔ « [Plusieurs feuilles de papier sont entraînées en même temps](#) » à la page 163

## Imprimé à un certain angle



## ■ Le papier est gondolé.

### Solutions

Si le papier gondole ou si ses bords sont pliés, il peut toucher la tête d'impression et d'être alimenté à un certain angle.

Placez le papier sur une surface plane pour voir s'il est gondolé. Si c'est le cas, aplatissez-le.

## ■ Le papier n'est pas chargé correctement.

### Solutions

Chargez le papier dans le bon sens et faites glisser le guide latéral contre le bord du papier.

➔ « [Chargement du papier dans Bac papier 1](#) » à la page 35

➔ « [Chargement du papier dans Bac papier 2](#) » à la page 38

➔ « [Chargement de papier dans le Fente insertion arrière](#) » à la page 41

## Le papier est taché ou éraflé



Envisagez les possibilités suivantes.

### ■ Le papier n'est pas chargé correctement.

#### Solutions

Si des bandes horizontales (perpendiculaires au sens d'impression) apparaissent ou si la partie supérieure ou inférieure du papier est tachée, chargez le papier dans le bon sens et faites glisser les guides latéraux contre les bords du papier.

- ➔ « Chargement du papier dans Bac papier 1 » à la page 35
- ➔ « Chargement du papier dans Bac papier 2 » à la page 38
- ➔ « Chargement de papier dans le Fente insertion arrière » à la page 41

### ■ Le trajet du papier est sale.

#### Solutions

Si des bandes verticales (parallèles au sens d'impression) apparaissent ou si le papier est taché, nettoyez le trajet du papier.

- ➔ « Nettoyage du trajet du papier en cas de traces d'encre » à la page 119

### ■ Le papier est gondolé.

#### Solutions

Placez le papier sur une surface plane pour voir s'il est gondolé. Si c'est le cas, aplatissez-le.

### ■ La tête d'impression frotte contre la surface du papier.

#### Solutions

Lors de l'impression sur du papier épais, la tête d'impression est proche de la surface d'impression et peut engendrer une éraflure du papier. Dans ce cas, activez le paramètre de réduction d'éraflure. Si vous activez cette fonctionnalité, la qualité d'impression peut décliner ou la vitesse d'impression peut être réduite.

- Panneau de commande

Sélectionnez **Param.** > **Param imprim**, puis activez **Pap. épais**.

- Windows

Cliquez sur **Paramètres étendus** au niveau de l'onglet **Utilitaire** du pilote d'impression, puis sélectionnez **Papier épais et enveloppes**.

- Mac OS

Sélectionnez **Préférences Système** dans le menu Apple > **Imprimantes et scanners** (ou **Impression et numérisation, Impression et télécopie**), puis sélectionnez l'imprimante. Cliquez sur **Options et fournitures** > **Options** (ou **Pilote**). Sélectionnez **Oui** pour le paramètre **Papier épais et enveloppes**.

Lorsque l'option **Pap. épais** est sélectionnée et que la surface imprimée est tachée, sélectionnez **Param.** > **Param imprim**, puis activez **Papier grain court**. Ceci ne s'applique pas à l'impression sans marges.

### Le verso du papier a été imprimé avant que l'autre côté ne soit sec.

#### Solutions

Lorsque vous effectuez une impression recto verso manuelle, vérifiez que l'encre est complètement sèche avant de charger de nouveau du papier.

### Dans le cadre d'une impression recto verso automatique, la densité d'impression est trop élevée et le temps de séchage trop court.

#### Solutions

Lors de l'utilisation de la fonctionnalité d'impression recto verso automatique et de l'impression de données haute densité telles que des images et des graphiques, réduisez la densité d'impression et augmentez la durée de séchage.

## Les photos imprimées sont collantes



### L'impression a été effectuée du mauvais côté du papier photo.

#### Solutions

Vérifiez que vous imprimez sur la face imprimable. En cas d'impression sur la mauvaise face du papier photo, vous devez nettoyer le trajet du papier.

➔ « Nettoyage du trajet du papier en cas de traces d'encre » à la page 119

## Des images ou des photos sont imprimées dans des couleurs imprévues



Envisagez les possibilités suivantes.

## ■ Il est possible que les buses de la tête d'impression soient obstruées.

### Solutions

Utilisez la fonction **Réglage de la qualité d'impression**.. Si vous n'avez pas utilisé l'imprimante pendant une longue période, les buses des têtes d'impression peuvent être obstruées et les gouttes d'encre peuvent ne pas être libérées.

➔ « [Réglage de la qualité d'impression](#) » à la page 115

## ■ Une correction des couleurs a été appliquée.

### Solutions

En cas d'impression depuis le panneau de commande ou depuis le pilote d'impression Windows, le paramètre d'ajustement automatique de photo Epson (AméliorationPhoto) est appliqué par défaut en fonction du type de papier. Essayez de modifier le paramètre.

#### Panneau de commande

Le paramètre **Améliorer** est réglé sur **Auto**, sélectionnez plutôt **Personnages**, **Scène de nuit** ou **Paysage**. Si la modification du paramètre ne fonctionne pas, désactivez **AméliorationPhoto** en sélectionnant **Amélior. désact.**.

#### Pilote d'imprimante Windows

Dans l'onglet **Plus d'options**, sélectionnez **Perso.** dans **Correction des couleurs**, puis cliquez sur **Plus d'options**. Remplacez le paramètre **Correction de la scène** de **Automatique** par n'importe quelle autre option. Si la modification du paramètre ne fonctionne pas, utilisez un mode de correction des couleurs autre que **PhotoEnhance** dans **Couleur**.

➔ « [Options de menu pour la modification de photos](#) » à la page 56

➔ « [Réglage des couleurs d'impression](#) » à la page 73

## Les couleurs des tirages différent de celles à l'écran



## ■ Les couleurs du périphérique d'affichage n'ont pas été ajustées correctement.

### Solutions

Les périphériques d'affichage tels que les écrans d'ordinateur possèdent leurs propres propriétés d'affichage. Si l'affichage est déséquilibré, l'image ne s'affiche pas avec la luminosité et les couleurs adéquates. Réglez les propriétés du périphérique. Procédez ensuite comme suit.

Windows

Accédez à la fenêtre du pilote d'impression, sélectionnez **Perso.** comme paramètre **Correction des couleurs** dans l'onglet **Plus d'options**, puis cliquez sur **Plus d'options**. Sélectionnez **Standard EPSON** pour le paramètre **Mode couleur**.

Mac OS

Accédez à la zone de dialogue d'impression. Sélectionnez **Options couleur** dans le menu contextuel, puis cliquez sur la flèche en regard **Avancé**. Sélectionnez **Standard EPSON** pour le paramètre **Mode**.

### Le périphérique d'affichage reflète la lumière.

#### Solutions

Évitez un éclairage direct par le soleil et vérifiez l'image dans des conditions d'éclairage adaptées.

### La résolution du périphérique d'affichage est élevée.

#### Solutions

Les couleurs peuvent différer de celles qui apparaissent sur les appareils mobiles dotés d'un écran haute résolution.

### Le périphérique d'affichage et l'imprimante ne produisent pas les couleurs de la même manière.

#### Solutions

Les couleurs qui apparaissent à l'écran ne sont pas parfaitement identiques à celles qui sont imprimées sur papier, car le périphérique d'affichage et l'imprimante n'utilisent pas le même processus de rendu des couleurs. Ajustez les propriétés des couleurs jusqu'à ce qu'elles soient identiques.

## Impression sans marges impossible



### L'option sans marges n'est pas définie dans les paramètres d'impression.

#### Solutions

Sélectionnez le paramètre sans marges dans les paramètres d'impression. Si vous sélectionnez un type de papier qui ne prend pas en charge l'impression sans marges, vous ne pouvez pas sélectionner l'option **Sans marges**. Sélectionnez un type de papier qui prend en charge l'impression sans marges.

Panneau de commande

Sélectionnez **Sans bordure** comme **Réglage bordure**.

Windows

Sélectionnez **Sans marges** au niveau de l'onglet **Principal** du pilote d'impression.

- Mac OS

Sélectionnez un format de papier sans marges dans **Taille papier**.

- ➔ « Options de menu pour les paramètres papier et d'impression » à la page 54
- ➔ « Papier pour impression sans marge » à la page 214

## Les bords de l'image sont rognés lors de l'impression sans marges



### ■ L'image étant légèrement agrandie, les parties qui dépassent sont rognées.

#### Solutions

Sélectionnez un paramètre d'agrandissement moins élevé.

- Panneau de commande

Modifiez le paramètre **Extension**.

- Windows

Cliquez sur **Configuration** à côté de la case à cocher **Sans marges** au niveau de l'onglet **Principal**, puis modifiez les paramètres.

- Mac OS

Modifiez le paramètre **Extension** dans le menu **Configuration Imprimante** de la zone de dialogue d'impression.

- ➔ « Options de menu pour les paramètres papier et d'impression » à la page 54

### ■ Le rapport hauteur/largeur des données de l'image et de la taille du papier est différent.

#### Solutions

Si le rapport hauteur/largeur des données de l'image et de la taille du papier est différent, le côté long de l'image est rogné s'il dépasse le côté long du papier.

## La position, la taille ou les marges de l'impression sont incorrectes

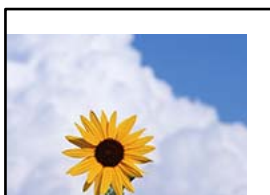

Envisagez les possibilités suivantes.

### ■ Le papier n'est pas chargé correctement.

#### Solutions

Chargez le papier dans le bon sens et faites glisser le guide latéral contre le bord du papier.

- ➔ « Chargement du papier dans Bac papier 1 » à la page 35
- ➔ « Chargement du papier dans Bac papier 2 » à la page 38
- ➔ « Chargement de papier dans le Fente insertion arrière » à la page 41

### ■ Le format du papier est mal défini.

#### Solutions

Sélectionnez le paramètre de taille de papier adapté.

### ■ Les marges dans l'application logicielle ne sont pas comprises dans la zone d'impression.

#### Solutions

Réglez les marges dans l'application de manière à ce qu'elles soient incluses dans la zone imprimable.

- ➔ « Zone imprimable » à la page 231

### La position d'impression des autocollants photo est incorrecte

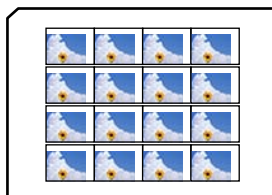

### ■ La position d'impression doit être ajustée.

#### Solutions

Réglez la position d'impression dans le menu **Param.** > **Param imprim** > **Autocollant** du panneau de commande.

### La position d'impression sur CD/DVD est incorrecte



### ■ La position d'impression doit être ajustée.

#### Solutions

Réglez la position d'impression dans le menu **Param.** > **Param imprim** > **Etiquette CD/DVD** du panneau de commande.



❑ Mac OS

Désélectionnez **Image miroir** dans le menu **Configuration Imprimante** de la boîte de dialogue d'impression.

## Motifs de mosaïque dans les impressions



### ■ Des images ou des photos à faible résolution ont été imprimées.

#### Solutions

Si vous imprimez des images ou des photos, utilisez des données haute résolution. Même si elles s'affichent bien sur un écran, les images provenant de sites Web ont souvent une faible résolution, et la qualité d'impression peut être médiocre.

## La qualité de copie est médiocre

### Couleur absente, apparition de bandes ou de couleurs inattendues sur les copies



### ■ Il est possible que les buses de la tête d'impression soient obstruées.

#### Solutions

Utilisez la fonction **Réglage de la qualité d'impression**. Si vous n'avez pas utilisé l'imprimante pendant une longue période, les buses des têtes d'impression peuvent être obstruées et les gouttes d'encre peuvent ne pas être libérées.

➔ [« Réglage de la qualité d'impression » à la page 115](#)

### Des bandes colorées apparaissent à intervalles de 2.5 cm (1.0 po.)



L'une des situations suivantes peut être la cause.

### ■ Le type de papier ne correspond pas au papier chargé.

#### Solutions

Sélectionnez le paramètre de type de papier adapté en fonction du type de papier chargé dans l'imprimante.

➔ « [Liste des types de papier](#) » à la page 33

### ■ La qualité d'impression est réglée sur une valeur trop basse.

#### Solutions

Lors de l'impression sur du papier ordinaire, sélectionnez un paramètre de qualité plus élevé. Sélectionnez **Paramètres avancés** > **Qualité**, puis **Supérieure** dans chaque menu de copie.

➔ « [Qualité :](#) » à la page 94

### ■ La tête d'impression n'est pas alignée.

#### Solutions

Alignez la tête d'impression avec la fonction **Réglage de la qualité d'impression**.

➔ « [Réglage de la qualité d'impression](#) » à la page 115

## Copies floues, bandes verticales ou problème d'alignement



enthalten alle  
Aufdruck. W  
↓ 5008 "Regel

Envisagez les possibilités suivantes.

### ■ La tête d'impression n'est pas alignée.

#### Solutions

Alignez la tête d'impression avec la fonction **Réglage de la qualité d'impression**.

➔ « [Réglage de la qualité d'impression](#) » à la page 115

### ■ L'impression bidirectionnelle est activée.

#### Solutions

Si la qualité d'impression ne s'améliore pas, même après avoir aligné la tête d'impression, sélectionnez **Param.** > **Param imprim** sur le panneau de commande, puis désactivez l'option **Bidirectionnelle**.

Lors de l'impression bidirectionnelle (ou à haute vitesse), la tête d'impression imprime tout en se déplaçant dans les deux sens et il est possible que les lignes verticales ne soient pas alignées. La désactivation de ce paramètre peut réduire la vitesse d'impression.

## Les tirages sont vierges

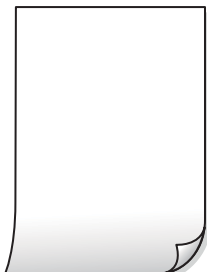

### ■ Il est possible que les buses de la tête d'impression soient obstruées.

#### Solutions

Utilisez la fonction **Réglage de la qualité d'impression**. Si vous n'avez pas utilisé l'imprimante pendant une longue période, les buses des têtes d'impression peuvent être obstruées et les gouttes d'encre peuvent ne pas être libérées.

➔ « [Réglage de la qualité d'impression](#) » à la page 115

### ■ Les paramètres d'impression ne correspondent pas au format du papier chargé.

#### Solutions

Modifiez les paramètres d'impression pour correspondre à la taille du papier chargé dans le bac. Chargez dans l'imprimante du papier qui correspond aux paramètres d'impression.

### ■ Plusieurs feuilles de papier sont entraînées dans l'imprimante à la fois.

#### Solutions

Reportez-vous à ce qui suit pour empêcher que plusieurs feuilles de papier ne soient entraînées dans l'imprimante à la fois.

➔ « [Plusieurs feuilles de papier sont entraînées en même temps](#) » à la page 163

## Le papier est taché ou éraflé



Envisagez les possibilités suivantes.

### ■ Le papier n'est pas chargé correctement.

#### Solutions

Si des bandes horizontales (perpendiculaires au sens d'impression) apparaissent ou si la partie supérieure ou inférieure du papier est tachée, chargez le papier dans le bon sens et faites glisser les guides latéraux contre les bords du papier.

- ➔ « Chargement du papier dans Bac papier 1 » à la page 35
- ➔ « Chargement du papier dans Bac papier 2 » à la page 38
- ➔ « Chargement de papier dans le Fente insertion arrière » à la page 41

### ■ Le trajet du papier est sale.

#### Solutions

Si des bandes verticales (parallèles au sens d'impression) apparaissent ou si le papier est taché, nettoyez le trajet du papier.

- ➔ « Nettoyage du trajet du papier en cas de traces d'encre » à la page 119

### ■ Le papier est gondolé.

#### Solutions

Placez le papier sur une surface plane pour voir s'il est gondolé. Si c'est le cas, aplatissez-le.

### ■ La tête d'impression frotte contre la surface du papier.

#### Solutions

Si les tirages sont sales lors de la copie sur papier épais, activez **Pap. épais** dans le menu **Param.** > **Param imprim** du panneau de commande. Si vous activez cette fonctionnalité, la qualité de copie peut décliner ou la vitesse d'impression peut être réduite.

## Les photos copiées sont collantes



### ■ La copie a été effectuée du mauvais côté du papier photo.

#### Solutions

Assurez-vous de copier sur le côté imprimable. Si par mégarde vous avez imprimé sur le mauvais côté du papier photo, vous devrez nettoyer le trajet du papier.

- ➔ « Nettoyage du trajet du papier en cas de traces d'encre » à la page 119

## Copie sans marges impossible



■ **L'option sans marges n'est pas définie dans les paramètres d'impression.**

### Solutions

Sélectionnez **Différentes impressions > Différentes copies > Copier/restaurer des photos > Réglage bordure > Sans bordure** sur le panneau de commande. Si vous sélectionnez un type de papier qui ne prend pas en charge l'impression sans marges, vous ne pourrez pas activer ce paramètre. Sélectionnez un type de papier qui prend en charge l'impression sans marges.

➔ [« Papier pour impression sans marge » à la page 214](#)

## Les bords de l'image sont rognés lors de la copie sans marges



■ **L'image étant légèrement agrandie, les parties qui dépassent sont rognées.**

### Solutions

Sélectionnez un paramètre d'agrandissement moins élevé.

Copie de photos

Sur le panneau de commande, sélectionnez **Différentes impressions > Différentes copies > Copier/restaurer des photos > Réglage bordure > Sans bordure**, puis modifiez le paramètre **Extension**.

Copie sans marges

Sur le panneau de commande, sélectionnez **Différentes impressions > Différentes copies > Copie Sans bordure > Paramètres avancés > Extension**, puis modifiez le paramètre.

## La position, le format ou les marges de la copie sont incorrects

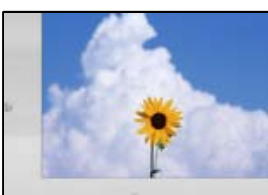

Envisagez les possibilités suivantes.

### ■ Le papier n'est pas chargé correctement.

#### Solutions

Chargez le papier dans le bon sens et faites glisser le guide latéral contre le bord du papier.

- ➔ « Chargement du papier dans Bac papier 1 » à la page 35
- ➔ « Chargement du papier dans Bac papier 2 » à la page 38
- ➔ « Chargement de papier dans le Fente insertion arrière » à la page 41

### ■ Les originaux ne sont pas positionnés correctement.

#### Solutions

- Assurez-vous que l'original est placé correctement par rapport aux marques d'alignement.
- Si le bord de l'image numérisée manque, éloignez légèrement le document original du bord de la vitre du scanner.

➔ « Positionnement des originaux » à la page 48

### ■ La vitre du scanner présente des taches ou de la poussière.

#### Solutions

Nettoyez la vitre du scanner et le capot de documents à l'aide d'un chiffon sec, doux et propre. Si la vitre présente de la poussière ou des taches à proximité des originaux, la zone de copie peut s'étendre et inclure la poussière ou les taches, ce qui entraîne une position de copie incorrecte ou une réduction de l'image.

➔ « Nettoyage de la Vitre du scanner » à la page 120

### ■ Le format du papier est mal défini.

#### Solutions

Sélectionnez le paramètre de taille de papier adapté.

## La position de copie sur CD/DVD est incorrecte



Envisagez les possibilités suivantes.

### ■ La position d'impression doit être ajustée.

#### Solutions

Sélectionnez le menu **Param.** > **Param imprim** > **Etiquette CD/DVD** sur le panneau de commande et ajustez la position d'impression.

### ■ La vitre du scanner présente des taches ou de la poussière.

#### Solutions

Nettoyez la vitre du scanner et le capot de documents à l'aide d'un chiffon sec, doux et propre. Si la vitre présente de la poussière ou des taches à proximité des originaux, la zone de copie peut s'étendre et inclure la poussière ou les taches, ce qui entraîne une position de copie incorrecte ou une réduction de l'image.

➔ « [Nettoyage de la Vitre du scanner](#) » à la page 120

### ■ Apparition de couleurs irrégulières, de taches, points ou lignes droites sur l'image copiée

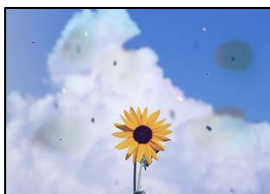

Envisagez les possibilités suivantes.

### ■ Le trajet du papier est sale.

#### Solutions

Pour nettoyer le trajet du papier, chargez et éjectez le papier sans imprimer.

➔ « [Nettoyage du trajet du papier en cas de traces d'encre](#) » à la page 119

### ■ La vitre du scanner ou les originaux présentent de la poussière ou de la saleté.

#### Solutions

Retirez la poussière ou la saleté des originaux et nettoyez la vitre du scanner.

➔ « [Nettoyage de la Vitre du scanner](#) » à la page 120

### ■ L'original a été plaqué avec trop de force.

#### Solutions

Si vous appuyez trop fort, les images pourraient être floues, tâchées ou parsemées de points.

N'appuyez pas trop fort sur les originaux ni sur le capot de documents.

### ■ La densité de copie est trop élevée.

#### Solutions

Diminuez la densité de copie.

➔ « [Options de menu pour la copie](#) » à la page 95

## Des motifs moirés (hachures croisées) apparaissent sur l'image copiée

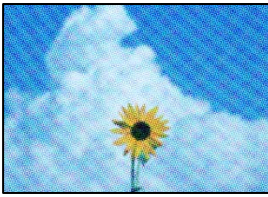

**Si l'original est un document imprimé comme un magazine ou un catalogue, des points apparaissent avec un effet de moiré.**

### Solutions

Modifiez le paramètre d'agrandissement ou de réduction. Si un moiré apparaît toujours, positionnez l'original avec un angle sensiblement différent.

→ « Options de menu pour la copie » à la page 95

## Une image du verso du document original apparaît sur l'image copiée



Envisagez les possibilités suivantes.

**Lorsque vous numérisez des originaux, les images présentes sur le verso peuvent être numérisées en même temps.**

### Solutions

Placez l'original contre la vitre du scanner, puis recouvrez-le d'une feuille de papier noir.

**La densité de copie est trop élevée.**

### Solutions

Diminuez la densité de copie.

→ « Options de menu pour la copie » à la page 95

## Plusieurs documents originaux sont copiés sur une même feuille

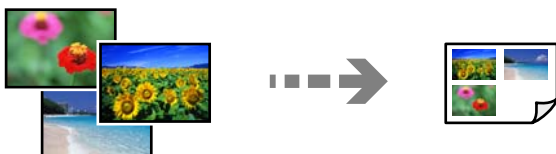

### ■ L'espace entre les originaux est insuffisant.

#### Solutions

Si vous placez plusieurs originaux contre la vitre du scanner pour les copier séparément, mais que ceux-ci sont copiés sur une même feuille, repositionnez les originaux pour qu'ils soient espacés d'au moins 5 mm (0,2 po.). Si le problème persiste, placez un seul document original à la fois.

## Problèmes relatifs aux images numérisées

### Les couleurs de l'image numérisée ne sont pas homogènes, sont sales ou contiennent des taches



### ■ La vitre du scanner ou les originaux présentent de la poussière ou de la saleté.

#### Solutions

Retirez la poussière ou la saleté des originaux et nettoyez la vitre du scanner.

➔ « Nettoyage de la Vitre du scanner » à la page 120

### ■ L'original a été plaqué avec trop de force.

#### Solutions

Si vous appuyez trop fort, les images pourraient être floues, tâchées ou parsemées de points.

N'appuyez pas trop fort sur les originaux ni sur le capot de documents.

## Apparition d'un décalage dans l'arrière-plan des images numérisées



### ■ Lorsque vous numérisez des originaux, les images présentes sur le verso peuvent être numérisées en même temps.

#### Solutions

Lorsque vous numérisez depuis la vitre du scanner, placez un sous-main ou papier noir sur l'original.

## Impossible de numériser la bonne zone

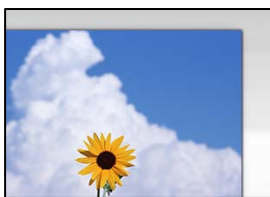

### Les originaux ne sont pas positionnés correctement.

#### Solutions

- Assurez-vous que l'original est placé correctement par rapport aux marques d'alignement.
- Si le bord de l'image numérisée manque, éloignez légèrement le document original du bord de la vitre du scanner.

➔ [« Positionnement des originaux » à la page 48](#)

### La vitre du scanner présente de la poussière ou de la saleté.

#### Solutions

Retirez les débris ou la poussière de la vitre du scanner et du couvercle du document. Si de la salissure ou de la poussière se trouvent autour de l'original, la plage de numérisation s'étend pour l'inclure.

➔ [« Nettoyage de la Vitre du scanner » à la page 120](#)

### Lorsque vous numérisez plusieurs originaux à l'aide d'Epson ScanSmart, l'espace entre chacun d'entre eux est insuffisant.

#### Solutions

Assurez-vous qu'il existe un espace d'au moins 20 mm (0,8 pouces) entre les originaux si vous en placez plusieurs sur la vitre du scanner.

➔ [« Numérisation de plusieurs photos à la fois » à la page 110](#)

## Impossible de résoudre les problèmes liés à l'image numérisée

Vérifiez les éléments suivants si vous avez essayé toutes les solutions, mais que vous n'avez pas résolu votre problème.

### Les paramètres du logiciel de numérisation posent problème.

#### Solutions

Utilisez Epson Scan 2 Utility pour réinitialiser les paramètres du logiciel du scanner.

#### Remarque:

*Epson Scan 2 Utility est une application fournie avec le logiciel du scanner.*

#### Remarque:

*Sous Windows Server, vérifiez que la fonction **Expérience utilisateur** est installée.*

1. Lancez l'Epson Scan 2 Utility.
  - Windows 11  
Cliquez sur le bouton Démarrer, puis sélectionnez **Toutes les applications > EPSON > Epson Scan 2 Utility**.
  - Windows 10/Windows Server 2022/Windows Server 2019/Windows Server 2016  
Cliquez sur le bouton Démarrer, puis sélectionnez **EPSON > Epson Scan 2 Utility**.
  - Windows 8.1/Windows 8/Windows Server 2012 R2/Windows Server 2012  
Entrez le nom de l'application dans l'icône Rechercher, puis sélectionnez l'icône affichée.
  - Windows 7/Windows Server 2008 R2/Windows Server 2008  
Cliquez sur le bouton Démarrer et sélectionnez **Tous les programmes > EPSON > Epson Scan 2 > Epson Scan 2 Utility**.
  - Mac OS  
Sélectionnez **Aller > Applications > Epson Software > Epson Scan 2 Utility**.
2. Sélectionnez l'onglet **Autre**.
3. Cliquez sur **Réinitialiser**.

Si l'initialisation ne résout pas le problème, désinstallez puis réinstallez le logiciel du scanner.

➔ « [Installation séparée des applications](#) » à la page 128

## Impossible de sélectionner le type de papier ou la source de papier dans le pilote d'impression

### ■ Un pilote d'imprimante authentique Epson n'a pas été installé.

#### Solutions

Si un pilote d'imprimante Epson authentique (EPSON XXXXX) n'a pas été installé, les fonctions disponibles sont limitées. Nous vous recommandons d'utiliser un pilote d'imprimante Epson authentique.

➔ « [Vérifier qu'un pilote d'imprimante Epson authentique est installé — Windows](#) » à la page 129

➔ « [Vérifier qu'un pilote d'imprimante Epson authentique est installé — Mac OS](#) » à la page 130

---

## Un message s'affiche sur l'écran LCD

Si un message d'erreur s'affiche sur l'écran LCD, suivez les instructions à l'écran ou les solutions ci-dessous pour résoudre le problème.

Messages d'erreur	Solution
La combinaison de l'adresse IP et du masque de sous-réseau est invalide. Consultez la documentation pour plus de détails.	Saisissez l'adresse IP adéquate ou la passerelle par défaut. Pour obtenir de l'aide, contactez la personne qui a mis en place le réseau.

Messages d'erreur	Solution
<p>Le niveau d'encre est bas.</p>	<p>Vous pouvez poursuivre l'impression jusqu'à ce que vous soyez invité à remplacer les cartouches d'encre. Notez cependant que l'imprimante ne peut procéder à l'impression si l'une des cartouches d'encre est vide. Obtenez de nouvelles cartouches dès que possible.</p> <p>Lorsque l'encre noire est finie et qu'il reste suffisamment d'encre couleur, consultez ce qui suit.</p> <p>« <a href="#">Poursuivre l'impression pour préserver l'encre noire (Windows uniquement)</a> » à la page 198</p>
<p>La cartouche est presque vide. La tâche d'impression peut ne pas se terminer.</p>	<p>Sélectionnez <b>Poursuivre l'impression</b> ou <b>Remplacer avant impression</b>.</p> <p>Lorsque vous sélectionnez <b>Poursuivre l'impression</b>, l'imprimante peut cesser d'imprimer et indiquer qu'il est temps de remplacer la cartouche d'encre. Dans ce cas, suivez les solutions ci-dessous.</p> <ul style="list-style-type: none"> <li><input type="checkbox"/> Lorsque l'impression échoue et que le papier est éjecté Sélectionnez <b>Non, annuler l'impression</b>, puis remplacez la cartouche. Si vous sélectionnez <b>Oui, rempl maintenant</b>, l'impression continue après le remplacement de la cartouche, et davantage de papier est gaspillé.</li> <li><input type="checkbox"/> Lorsque le papier n'est pas éjecté Sélectionnez <b>Oui, rempl maintenant</b>, puis remplacez la cartouche. L'impression reprend après le remplacement de la cartouche, mais la couleur peut être légèrement différente. Pour éviter cela, sélectionnez <b>Non, annuler l'impression</b>.</li> </ul> <p>Lorsque l'imprimante s'arrête pendant la copie et indique qu'il est temps de remplacer la cartouche, l'original sur la vitre du scanner est susceptible de bouger lorsque vous ouvrez et fermez l'unité de scanner pour remplacer la cartouche. Réalignez l'original sur la vitre du scanner sur la marque de coin, puis commencez la copie.</p>
<p>Vous devez remplacer les cartouches d'encre suivantes.</p>	<p>Afin d'obtenir une qualité d'impression optimale et de protéger la tête d'impression, il reste une réserve d'encre variable dans la cartouche lorsque l'imprimante indique qu'il est temps de la remplacer. Remplacez la cartouche lorsque vous y êtes invité.</p> <p>« <a href="#">Remplacement des cartouches d'encre</a> » à la page 197</p> <p>Lorsque l'encre couleur est finie et qu'il reste encore de l'encre noire, consultez ce qui suit.</p> <p>« <a href="#">Continuer temporairement à imprimer avec de l'encre noire uniquement (pour Windows uniquement)</a> » à la page 198</p>
<p>Réglage annulé. Il y a un problème avec les buses de la tête d'impression. Pour les détails, voir la documentation.</p>	<p>Assurez-vous que toutes les lignes dans la vérification des buses s'impriment complètement.</p> <p>« <a href="#">Vérification et nettoyage de la tête d'impression</a> » à la page 116</p>
<p>Ouvrez ce qui suit ou consultez la documentation pour plus de détails. Choisissez [Compris] après avoir confirmé.</p>	<p>Si vous ne pouvez pas scanner le code QR, consultez ce qui suit pour plus de détails sur la connexion à l'imprimante avec un périphérique mobile.</p> <p>« <a href="#">Réglage des paramètres lors de la connexion à un appareil mobile</a> » à la page 132</p>

Messages d'erreur	Solution
Impossible de reconnaître Cartouche d'encre. Sélectionnez « Suivant » pour effacer l'erreur.	<ul style="list-style-type: none"> <li>❑ Une cartouche d'encre n'est pas correctement installée. Appuyez délicatement sur chacune des cartouches d'encre. Veillez à ce qu'un dé clic confirme leur mise en place.</li> <li>❑ Une cartouche d'encre installée ne peut pas être utilisée avec cette imprimante. Remplacez la cartouche avec une cartouche compatible avec cette imprimante.</li> </ul> <p>« Codes des cartouches d'encre » à la page 217</p>
Erreur de communication. Vérifiez si l'ordinateur est connecté.	<p>Connectez l'ordinateur et l'imprimante correctement. Si vous vous connectez sur un réseau, reconfigurez vos paramètres depuis l'ordinateur.</p> <p>« Réglage des paramètres lors de la connexion à un ordinateur » à la page 131</p> <p>Si le message d'erreur s'affiche pendant la numérisation, vérifiez qu'Epson ScanSmart est bien installé sur l'ordinateur.</p>
Mettez à jour le certificat racine pour utiliser les services cloud.	<p>Exécutez Web Config et mettez le certificat racine à jour.</p> <p>« Exécution de Web Config sur un navigateur Web » à la page 221</p>
Installez le logiciel dans l'ordinateur pour utiliser cette fonction. Consultez votre documentation pour plus de détails.	<p>Installez Epson ScanSmart sur l'ordinateur.</p> <p>« Installation séparée des applications » à la page 128</p>
Vérifiez les points suivants lorsque l'ordinateur est introuvable. - connexion entre l'imprimante et l'ordinateur (USB ou réseau) Installation des logiciels nécessaires - Alimentation de l'ordinateur - Réglages pour pare-feu, et ainsi de suite - Recherchez à nouveau Consultez votre documentation pour plus de détails.	<p>Vérifiez que l'ordinateur est bien connecté.</p> <p>« Causes principales et solutions aux problèmes de connexion réseau » à la page 157</p> <p>Vérifiez qu'Epson ScanSmart est installé sur l'ordinateur.</p> <p>« Installation séparée des applications » à la page 128</p>
Vérifiez si les paramètres de port de l'imprimante (comme l'Adresse IP) ou le pilote d'imprimante sont corrects par ordinateur.	<p>Cliquez sur <b>File d'attente</b> au niveau de l'onglet <b>Utilitaire</b> du pilote d'impression. Assurez-vous que le port de l'imprimante est bien sélectionné dans <b>Propriétés &gt; Ports</b> depuis le menu <b>Imprimante</b> comme suit.</p>
Vérifiez si les réglages de ports ou si le pilote d'impression sont corrects avec l'ordinateur. Consultez votre documentation pour les détails.	<p>Sélectionnez « <b>USBXXX</b> » en guise de connexion USB, ou « <b>EpsonNet Print Port</b> » pour vérifier que le pilote de l'imprimante est installé pour la connexion réseau.</p>
L'impression est suspendue pour éviter d'imprimer sur un papier qui ne correspond pas. Paramètres papier ne correspond pas au papier chargé dans XX.	<p>Modifiez les paramètres d'impression ou chargez du papier correspondant à ceux-ci dans le bac papier, puis modifiez les paramètres papier.</p>
Avez-vous chargé le papier suivant dans le XX ?	<p>Si vous ne souhaitez pas afficher ce message, sélectionnez <b>Param. &gt; Fonctions Guide</b>, puis définissez <b>Papier non corresp</b> sur <b>Arrêt</b>.</p>
Affichage auto Config. papier est réglé sur Désactivé. Certaines fonctions peuvent ne pas être disponibles. Pour plus de détails, consultez votre documentation.	<p>Si l'option <b>Affichage auto Config. papier</b> est désactivée, vous ne pouvez pas utiliser l'application AirPrint.</p>
Impossible d'utiliser le dispositif mémoire inséré. Consultez la doc pour les détails.	<p>Utilisez un périphérique de stockage compatible avec votre appareil.</p> <p>« Caractéristiques relatives aux périphériques de stockage » à la page 236</p>

Messages d'erreur	Solution
<p>Le tampon encreur d'impression sans bordure de l'imprimante a atteint sa fin de vie. Il n'est pas remplaçable par l'utilisateur. Contactez le support Epson.</p>	<p>Contactez Epson ou un fournisseur de services Epson agréé pour remplacer le tampon encreur pour impression sans marges*1*2. L'utilisateur ne peut pas procéder lui-même à l'entretien de cette pièce.</p> <p>L'impression sans marges n'est pas disponible, mais il est possible d'imprimer avec une marge.</p>
<p>Le tampon encreur d'impression sans bordure de l'imprimante est presque en fin de vie. Il n'est pas remplaçable par l'utilisateur. Contactez le support Epson.</p>	<p>Contactez Epson ou un fournisseur de services Epson agréé pour remplacer le tampon encreur pour impression sans marges*1*2. L'utilisateur ne peut pas procéder lui-même à l'entretien de cette pièce.</p> <p>Appuyez sur <b>OK</b> pour reprendre l'impression.</p>
<p>Err impr</p> <p>Éteignez et rallumez l'alimentation à nouveau. Si le problème persiste, appuyez sur "Continu".</p>	<p>Procédez comme suit.</p> <ol style="list-style-type: none"> <li>Ouvrez l'unité de scanner et retirez le papier ou les matériaux de protection présents à l'intérieur de l'imprimante. Nettoyez le film translucide s'il est sale.</li> </ol> <p>« Retrait du papier coincé » à la page 191</p> <p>« Nettoyage du film translucide » à la page 121</p> <ol style="list-style-type: none"> <li>Fermez l'unité de scanner, puis redémarrez l'imprimante.</li> </ol> <p>Si le message d'erreur s'affiche toujours après la procédure de mise hors tension et sous tension, contactez l'assistance Epson.</p>
<p>Erreur survenue pendant enregistrement. Vérifier et, si nécessaire, modifier le dispositif mém.</p>	<p>Il est possible que le périphérique de stockage externe (carte mémoire, par exemple) soit endommagé. Assurez-vous que le périphérique de stockage externe fonctionne correctement et changez-le si nécessaire.</p> <p>« Caractéristiques relatives aux périphériques de stockage » à la page 236</p>
<p>Impossible de reconnaître les supports. Voir votre doc pour plus de détails sur les supports</p>	<p>Utilisez un périphérique de stockage compatible avec votre appareil.</p> <p>« Caractéristiques relatives aux périphériques de stockage » à la page 236</p>
<p>Recovery Mode</p>	<p>Suivez les étapes ci-dessous pour réessayer de mettre à jour le firmware.</p> <ol style="list-style-type: none"> <li>Connectez l'ordinateur à l'imprimante avec un câble USB.</li> </ol> <p><b>!</b> <b>Important:</b></p> <ul style="list-style-type: none"> <li><input type="checkbox"/> En mode de récupération, vous ne pouvez pas mettre le micrologiciel à jour via une connexion réseau. Vous ne pouvez utiliser qu'une connexion USB.</li> <li><input type="checkbox"/> Utilisez un câble USB 2.0 de type A-B.</li> </ul> <ol style="list-style-type: none"> <li>Téléchargez la dernière version du micrologiciel sur votre ordinateur à partir du site Web local d'Epson, puis démarrez la mise à jour.</li> </ol>

**Remarque:**

**Remarque pour les utilisateurs aux États-Unis et au Canada :** Votre imprimante est conçue pour fonctionner uniquement avec des cartouches d'encre Epson authentiques. Les cartouches d'encre et les fournitures d'encre d'autres marques ne sont pas compatibles et, même si elles sont décrites comme compatibles, elles peuvent ne pas fonctionner correctement ou ne pas fonctionner du tout. Epson fournit périodiquement des mises à jour du firmware afin de résoudre les problèmes de sécurité, de performances, de correction de bugs mineurs et pour assurer le fonctionnement de l'imprimante comme prévu. Ces mises à jour peuvent affecter la fonctionnalité des encres tierces. Les cartouches de marque autre qu'Epson ou les cartouches d'encre Epson modifiées qui fonctionnaient avant la mise à jour du firmware peuvent ne pas continuer à fonctionner.

Les cartouches d'encre d'origine incluses sont conçues pour une installation fiable de l'imprimante et ne peuvent pas être utilisées comme cartouches de remplacement ou revendues. Après la configuration, l'encre restante est disponible pour l'impression. Les rendements sont basés sur l'ISO 24711 en mode par défaut, en imprimant en continu. Les rendements varient en fonction des images imprimées, des paramètres et des températures. L'impression peu fréquente ou principalement en une seule couleur réduit les rendements. Toutes les cartouches doivent être installées avec de l'encre pour l'impression et la maintenance de l'imprimante. Pour assurer la qualité de l'impression, une partie de l'encre reste dans la cartouche remplacée.

- \*1 **Remarque pour les utilisateurs hors des États-Unis et du Canada :** au cours de certains cycles d'impression, une quantité minimale d'encre excédentaire peut être absorbée par le tampon encreur d'impression sans marge. Pour empêcher toute fuite depuis le tampon, le produit est conçu pour interrompre l'impression sans marge dès que le tampon atteint sa limite. La nécessité et la fréquence de cette procédure dépendent du nombre de pages que vous imprimez à l'aide de l'option d'impression sans marge. La nécessité de remplacer le tampon ne signifie pas que votre imprimante ne fonctionne plus conformément aux spécifications. L'imprimante vous informe lorsque le remplacement du tampon est nécessaire, mais seul un fournisseur de services Epson agréé peut réaliser cette opération. Si cela se produit pendant la période de garantie standard du produit, le remplacement des tampons d'encre pour l'impression sans marge est couvert par la garantie standard.
- \*2 **Remarque pour les utilisateurs dans des régions hors des États-Unis et du Canada :** Au cours de certains cycles d'impression, une quantité minimale d'encre excédentaire peut être absorbée par le tampon encreur d'impression sans marge. Pour empêcher toute fuite depuis le tampon, le produit est conçu pour interrompre l'impression sans marge dès que le tampon atteint sa limite. La nécessité et la fréquence de cette procédure dépendent du nombre de pages que vous imprimez à l'aide de l'option d'impression sans marge. La nécessité de remplacer le tampon ne signifie pas que votre imprimante ne fonctionne plus conformément aux spécifications. L'imprimante vous informe lorsque le remplacement du tampon est nécessaire, mais seul un fournisseur de services Epson agréé peut réaliser cette opération. La garantie Epson ne couvre pas le coût de ce remplacement.

---

## Bourrage papier

Consultez l'erreur affichée sur le panneau de commande et suivez les instructions pour dégager le papier coincé, y compris les morceaux déchirés. Ensuite, supprimez l'erreur.

L'écran LCD affiche des instructions animées vous montrant comment retirer le papier coincé.



**Attention:**

Ne touchez jamais les touches du panneau de commande lorsque votre main se trouve à l'intérieur de l'imprimante. Si l'imprimante se met à fonctionner, vous pourriez être blessé. Pour éviter les blessures, veillez à ne pas toucher de parties saillantes.



**Important:**

Retirez le papier coincé avec précaution. Si vous retirez le papier en appliquant trop de force, vous risquez d'endommager l'imprimante.

## Retrait du papier coincé

**⚠ Attention:**

- ❑ *Veillez à ne pas coincer vos mains ou vos doigts lors de l'ouverture ou de la fermeture du scanner. Vous risqueriez de vous blesser.*
- ❑ *Ne touchez jamais les touches du panneau de commande lorsque votre main se trouve à l'intérieur de l'imprimante. Si l'imprimante se met à fonctionner, vous pourriez être blessé. Pour éviter les blessures, veillez à ne pas toucher de parties saillantes.*

1. Retirez le couvercle arrière.

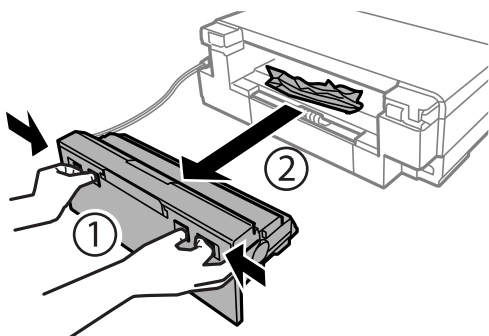

2. Retirez le papier coincé.

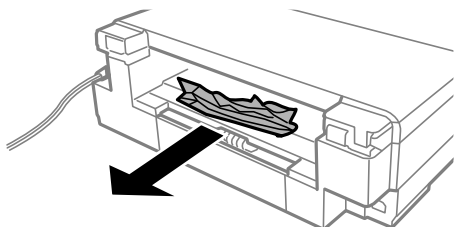

3. Retirez le papier coincé de la couvercle arrière.

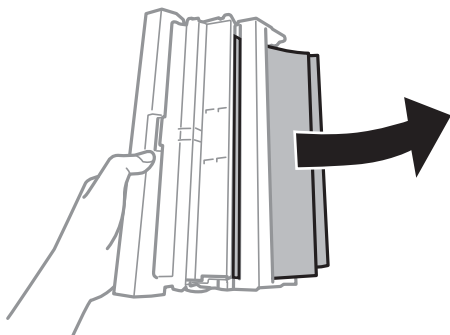

4. Ouvrez le couvercle arrière.

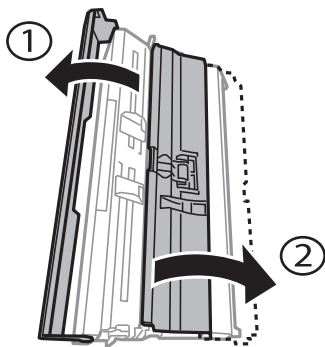

5. Retirez le papier coincé.

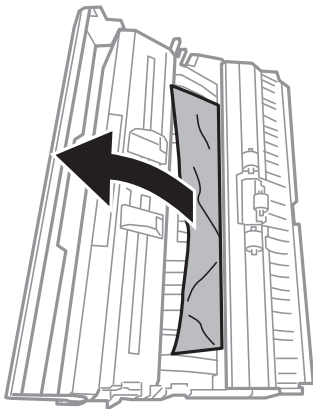

6. Fermez le couvercle arrière, puis réinsérez-le dans l'imprimante.

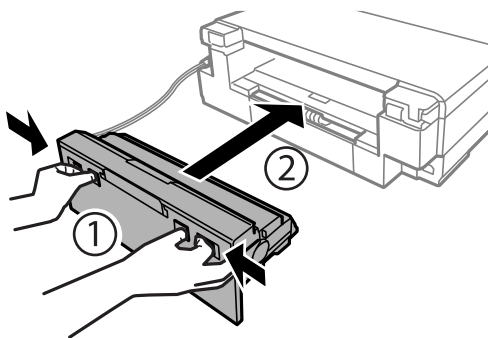

7. Ouvrez l'unité de scanner avec le capot de documents fermé.

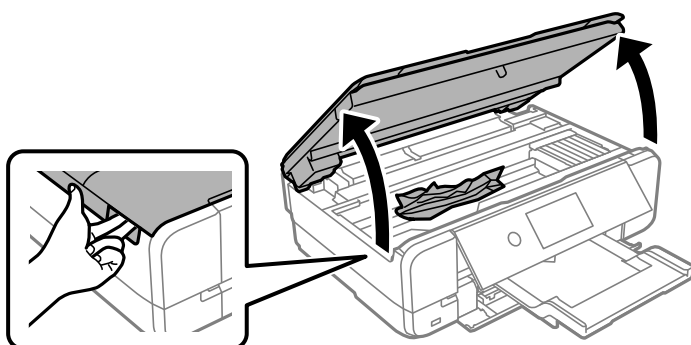

- Retirez le papier coincé.

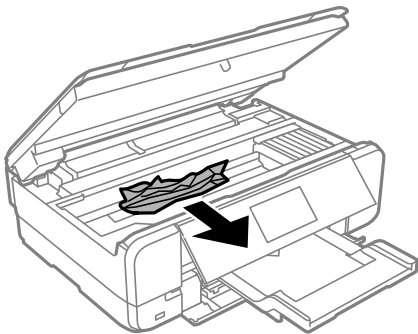

**!** Important:

*Ne touchez pas le câble plat blanc ou le film translucide situé à l'intérieur de l'imprimante. Faute de quoi vous risquez de provoquer un dysfonctionnement.*

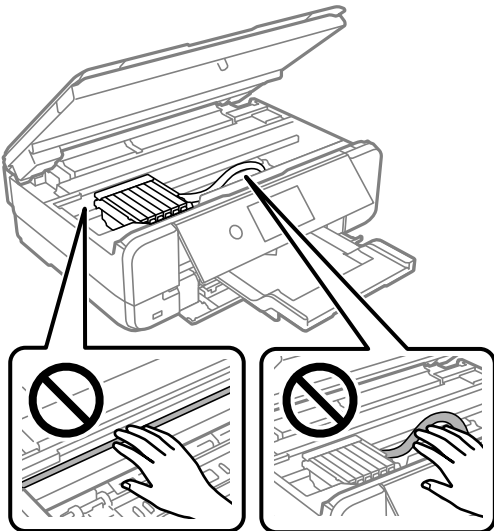

- Fermez le scanner.

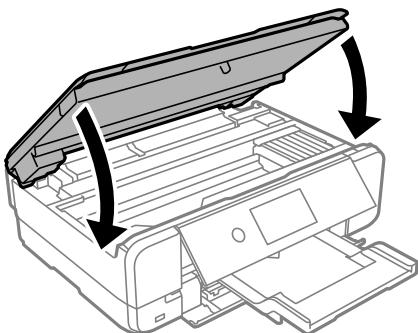

- Fermez le bac de sortie.

11. Retirez les bacs papier.

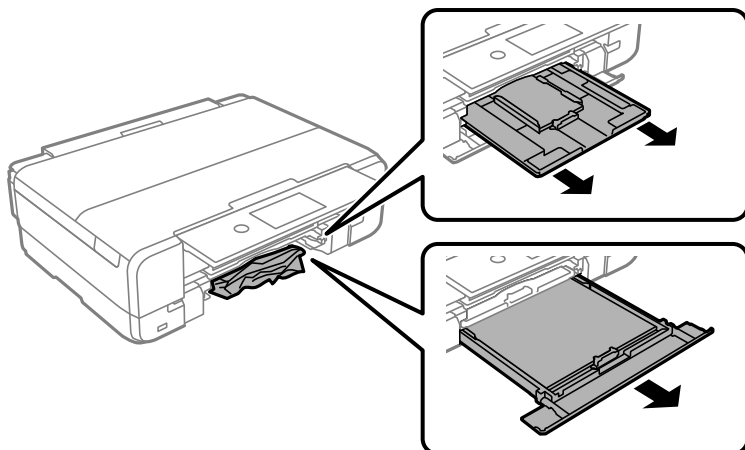

12. Retirez le papier coincé.

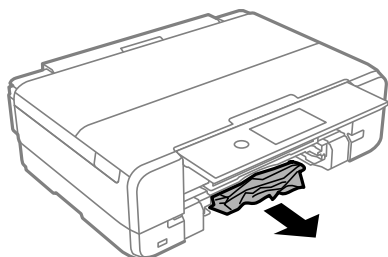

13. Alignez les bords du papier et faites glisser les guides latéraux contre les bords du papier.

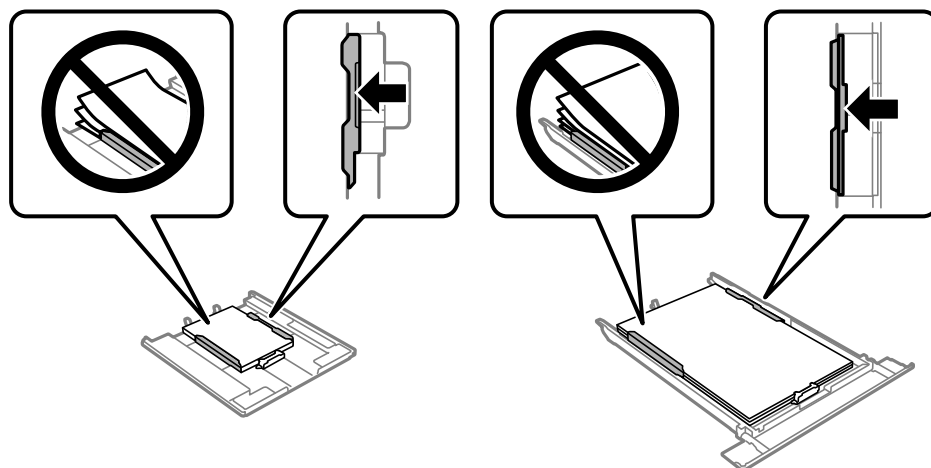

14. Insérez le bac papier dans l'imprimante.

## Prévention des bourrages papier

Si des bourrages papier se produisent fréquemment, vérifiez les points suivants.

Placez l'imprimante sur une surface plane et utilisez-la dans l'environnement recommandé.

« Caractéristiques environnementales » à la page 239

- Utilisez du papier pris en charge par cette imprimante.  
[« Papiers disponibles et capacités » à la page 209](#)
- Veuillez observer les précautions de manipulation du papier.  
[« Précautions de manipulation du papier » à la page 31](#)
- Chargez le papier dans le sens correct, et faites glisser les guides latéraux contre les bords du papier.  
[« Chargement du papier dans Bac papier 1 » à la page 35](#)  
[« Chargement du papier dans Bac papier 2 » à la page 38](#)  
[« Chargement de papier dans le Fente insertion arrière » à la page 41](#)
- Ne chargez pas plus de feuilles que le nombre maximum indiqué pour le papier.  
[« Papiers disponibles et capacités » à la page 209](#)
- Si un bourrage papier survient lorsque vous chargez plusieurs feuilles de papier, chargez une feuille à la fois.
- Assurez-vous que les paramètres de format et de type de papier correspondent au format et au type réels du papier chargé dans l'imprimante.  
[« Liste des types de papier » à la page 33](#)
- Nettoyez le rouleau dans l'imprimante.  
[« Résolution des problèmes d'entraînement du papier » à la page 113](#)

---

## Le moment est venu de remplacer les cartouches d'encre

### Précautions de manipulation des cartouches d'encre

#### Précautions de stockage pour l'encre

- Maintenez les cartouches d'encre à l'abri de la lumière directe du soleil.
- N'entreposez pas les cartouches d'encre dans un endroit trop chaud ou trop froid.
- Pour de meilleurs résultats, Epson vous recommande d'utiliser les cartouches d'encre avant la date de péremption imprimée sur leur emballage, ou dans les six mois qui suivent l'ouverture de celui-ci, selon ce qui survient en premier.
- Pour obtenir des résultats optimaux, stockez les emballages de cartouches d'encre avec la base en bas.
- Lorsque vous apportez à l'intérieur d'un local une cartouche d'encre précédemment stockée dans un endroit froid, laissez-la se conditionner à la température de la pièce pendant trois heures au moins avant de l'utiliser.
- N'ouvrez pas l'emballage de la cartouche d'encre tant que vous n'êtes pas prêt à l'installer dans l'imprimante. La cartouche est conditionnée sous vide afin de conserver ses performances. Si vous laissez la cartouche hors de son emballage pendant une longue durée avant de l'utiliser, il se peut que l'impression normale ne soit pas possible.

#### Précautions de manipulation pour le remplissage des cartouches d'encre

- Ne secouez pas les cartouches d'encre après avoir ouvert l'emballage. Elles pourraient fuir.

- ❑ Ne touchez pas aux parties indiquées sur l'illustration. Cela pourrait perturber le fonctionnement normal et l'impression.

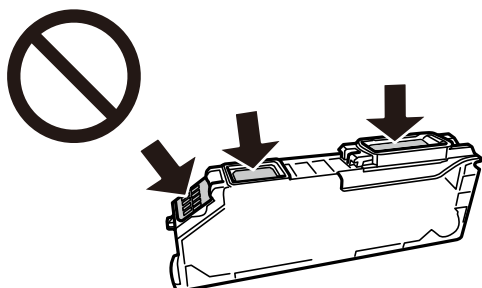

- ❑ Installez toutes les cartouches d'encre, sinon vous ne pourrez pas imprimer.
- ❑ Ne remplacez pas les cartouches d'encre alors que l'appareil est hors tension. Ne retirez pas la tête d'impression manuellement. Vous pourriez endommager l'imprimante.
- ❑ Une fois la cartouche d'encre installée, le témoin d'alimentation continue de clignoter pendant que l'imprimante charge l'encre. Ne mettez pas l'imprimante hors tension pendant le chargement de l'encre. Si le chargement de l'encre est incomplet, vous risquez de ne pas pouvoir imprimer.
- ❑ Ne laissez pas l'imprimante sans cartouches d'encre installées ou n'éteignez pas l'imprimante pendant le remplacement d'une cartouche. L'encre restante dans les buses de la tête d'impression séchera et vous ne pourrez plus imprimer.
- ❑ Veillez à ce que des poussières ou des objets ne pénètrent pas à l'intérieur du support des cartouches d'encre. La présence de corps étranger dans le support peut affecter la qualité d'impression ou empêcher les opérations d'impression. Si un corps étranger pénètre à l'intérieur du support, retirez-le avec précaution.
- ❑ Si vous retirez la cartouche de l'imprimante pour l'utiliser ultérieurement ou pour la mettre au rebut, veillez à remettre le capuchon sur le port d'alimentation de l'encre sur la cartouche pour éviter que l'encre ne sèche et que la zone avoisinante ne soit maculée d'encre.

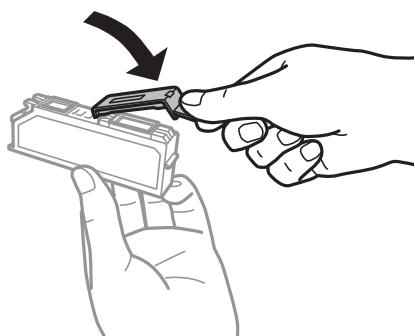

- ❑ Si vous retirez une cartouche d'encre de l'imprimante afin de la réutiliser ultérieurement, Epson recommande de l'utiliser dès que possible.
- ❑ Cette imprimante utilise des cartouches d'encre équipées de puces vertes qui surveillent les informations telles que le niveau d'encre restant pour chaque cartouche. Cela signifie que même si une cartouche est retirée de l'imprimante avant d'être épuisée, vous pouvez continuer d'utiliser la cartouche après l'avoir réinsérée dans l'imprimante. Toutefois, la réinsertion de la cartouche peut entraîner une certaine consommation d'encre afin de garantir les performances de l'imprimante.
- ❑ Pour obtenir un rendement maximal de l'encre, ne retirez une cartouche d'encre que lorsque vous êtes prêt à la remplacer. Il se peut que les cartouches d'encre affichant un faible niveau d'encre ne puissent pas être utilisées après réinsertion.

- Afin d'obtenir une qualité d'impression optimale et de protéger la tête d'impression, il reste encore une quantité variable d'encre dans la cartouche lorsque l'imprimante indique qu'il est temps de la remplacer. Les rendements estimés excluent cette réserve.
- Ne démontez pas ou ne modifiez pas la cartouche d'encre, faute de quoi l'impression risque de ne pas fonctionner normalement.
- Vous ne pouvez pas utiliser la cartouche d'encre fournie avec l'imprimante comme cartouche de remplacement.
- Remplacez les cartouches d'encre les unes après les autres dès que possible. Si vous remplacez deux cartouches ou plus à la fois, ou si le remplacement prend du temps, il est possible que de l'encre soit utilisée pour garantir les performances de l'imprimante. Ne laissez pas l'imprimante avec les cartouches d'encre retirées.

### Consommation d'encre

- Pour garantir les performances optimales des têtes d'impression, une certaine quantité d'encre provenant de toutes les cartouches est consommée pendant les opérations de maintenance. De l'encre peut également être utilisée lorsque vous remplacez les cartouches d'encre ou allumez l'imprimante.
- Lorsque vous imprimez en monochrome ou en niveaux de gris, les encres couleur au lieu de l'encre noire peuvent être utilisées en fonction du paramètre de type de papier ou de qualité d'impression. Ceci est dû au fait que plusieurs encres couleur sont utilisées pour créer du noir.
- L'encre des cartouches fournies avec l'imprimante est partiellement utilisée lors de la configuration initiale. Afin de produire des impressions de haute qualité, la tête d'impression est chargée d'encre. Ce processus unique consomme une certaine quantité d'encre. Par conséquent, il se peut que ces cartouches impriment moins de pages par rapport aux cartouches d'encres suivantes.
- Les rendements indiqués peuvent varier en fonction des images imprimées, du type de papier utilisé, de la fréquence des impressions et des conditions environnementales, telles que la température.

## Remplacement des cartouches d'encre

Lorsqu'un message vous demande de remplacer les cartouches d'encre, sélectionnez **Comment faire pour** et regardez les instructions animées sur l'écran LCD afin d'apprendre comment remplacer les cartouches d'encre.

Si vous devez remplacer les cartouches d'encre avant qu'elles ne soient épuisées, appuyez sur **Entretien > Remplacement des cartouches** sur l'écran d'accueil, puis suivez les instructions à l'écran. Sélectionnez **Comment faire pour** pour obtenir plus de détails.



#### **Attention:**

*Veillez à ne pas coincer vos mains ou vos doigts lors de l'ouverture ou de la fermeture du scanner. Vous risqueriez de vous blesser.*

Consultez les informations connexes suivantes avant de remplacer les cartouches d'encre.

#### **Remarque:**

**Pour les utilisateurs aux États-Unis et au Canada :** Veuillez éliminer vos cartouches d'encre Epson usagées de façon responsable et conformément aux exigences locales. Si vous souhaitez renvoyer vos cartouches d'encre usagées à Epson pour qu'elles soient éliminées de façon appropriée, veuillez aller sur <https://epson.com/recycle> (U.S.A.) ou <https://epson.ca/recycle> (Canada) pour plus d'informations.

### Informations connexes

- ➔ « Codes des cartouches d'encre » à la page 217
- ➔ « Précautions de manipulation des cartouches d'encre » à la page 195

## Poursuivre temporairement l'impression sans remplacer les cartouches d'encre

### Continuer temporairement à imprimer avec de l'encre noire uniquement (pour Windows uniquement)

Lorsqu'il n'y a plus d'encre couleur, mais qu'il reste de l'encre noire lorsque vous imprimez à partir d'un ordinateur, vous pouvez utiliser les paramètres suivants pour poursuivre temporairement l'impression en utilisant uniquement l'encre noire.

- Type de papier : Papier ordinaire, Enveloppe
- Couleur : **Niveaux de gris**
- Sans marges : non sélectionné
- EPSON Status Monitor 3 : activé

Cette fonction est uniquement disponible pendant environ cinq jours, remplacez donc la cartouche d'encre épuisée le plus tôt possible.

**Remarque:**

- Si **EPSON Status Monitor 3** est désactivé, pour accéder au pilote de l'imprimante, cliquez sur **Paramètres étendus** dans l'onglet **Utilitaire**, puis sélectionnez **Activer EPSON Status Monitor 3**.
- La période de disponibilité dépend des conditions d'utilisation.

### Poursuivre l'impression pour préserver l'encre noire (Windows uniquement)

Lorsque la cartouche d'encre noire est presque vide et qu'il reste suffisamment d'encre dans la cartouche couleur, vous pouvez utiliser un mélange de couleurs pour créer du noir. Vous pouvez poursuivre l'impression tout en préparant une cartouche d'encre noire de remplacement.

Cette fonctionnalité est uniquement disponible lorsque vous sélectionnez les paramètres ci-après dans le pilote de l'imprimante.

- Type de papier: Papier ordinaire, En tête
- Qualité: **Standard**
- EPSON Status Monitor 3 : activé

**Remarque:**

- Si **EPSON Status Monitor 3** est désactivé, pour accéder au pilote de l'imprimante, cliquez sur **Paramètres étendus** dans l'onglet **Utilitaire**, puis sélectionnez **Activer EPSON Status Monitor 3**.
- Le noir composite diffère légèrement du noir intégral. En outre, la vitesse d'impression est réduite.
- De l'encre noire est également utilisée afin de garantir la qualité de la tête d'impression.

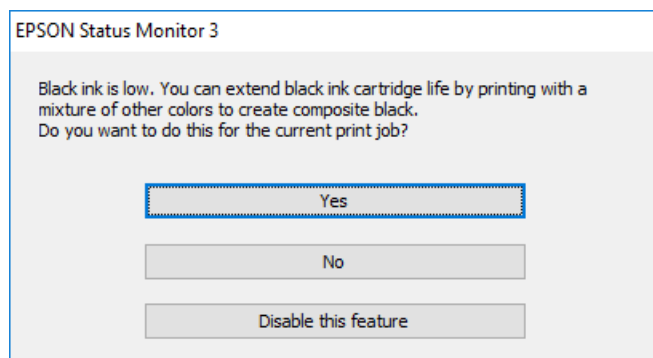

Options	Description
Oui	Choisissez d'utiliser un mélange de couleurs pour créer du noir. Cette fenêtre s'affichera la prochaine fois que vous imprimerez une tâche similaire.
Non	Choisissez de continuer à utiliser l'encre noire restante. Cette fenêtre s'affichera la prochaine fois que vous imprimerez une tâche similaire.
Désactivez cette fonction	Choisissez de continuer à utiliser l'encre noire restante. Cette fenêtre ne s'affiche que lorsque vous remplacez la cartouche d'encre noire et que le niveau d'encre est de nouveau faible.

## Le moment est venu de remplacer le boîtier de maintenance

### Précautions de manipulation du boîtier de maintenance

Lisez les instructions suivantes avant de procéder au remplacement du boîtier de manipulation.

- Ne touchez pas la puce verte située sur le côté du boîtier de maintenance. Cela pourrait perturber le fonctionnement normal et l'impression.
- Ne remplacez pas le boîtier de maintenance au cours de l'impression, car cela pourrait provoquer une fuite.
- Ne retirez pas le boîtier de maintenance ni son capot, sauf lors de son remplacement, afin d'éviter tout risque de fuite.
- Si vous ne pouvez pas rattacher le capot, la boîte de maintenance peut ne pas être installée correctement. Retirez la boîte de maintenance et réinstallez-la.
- Ne réutilisez pas un boîtier de maintenance qui a été retiré et laissé de côté pendant une longue période. L'encre contenue à l'intérieur de la boîte se solidifiera et empêchera la boîte d'absorber davantage d'encre.
- N'inclinez pas le boîtier de maintenance usagé avant de l'avoir placé dans le sac en plastique fermé hermétiquement, car cela pourrait provoquer une fuite.

- N'entreposez pas l'imprimante dans un endroit trop chaud ou trop froid.
- Maintenez le boîtier de maintenance à l'abri de la lumière directe du soleil.
- Ne laissez pas tomber le boîtier de maintenance et ne l'exposez pas à des chocs violents.
- Ne touchez pas les ouvertures de la boîte de maintenance au risque de vous tacher avec de l'encre.

## Remplacement du boîtier de maintenance

Au cours de certains cycles d'impression, une infime quantité d'encre en surplus peut être récupérée dans le boîtier de maintenance. Pour éviter la fuite d'encre depuis le boîtier de maintenance, l'imprimante est conçue pour stopper l'impression lorsque la capacité d'absorption du boîtier de maintenance a atteint ses limites. La nécessité et la fréquence de cette procédure dépendent du nombre de pages imprimées, du type de support et du nombre de cycles de nettoyage effectués par l'imprimante.

Lorsqu'un message vous demande de remplacer le boîtier de maintenance, reportez-vous aux animations affichées sur le panneau de contrôle. La nécessité de remplacer le boîtier ne signifie pas que votre imprimante ne fonctionne plus conformément aux spécifications. La garantie Epson ne couvre pas le coût de ce remplacement. L'utilisateur peut procéder lui-même à l'entretien de cette pièce.



### Remarque:

- Lorsque le boîtier de maintenance est plein, vous ne pouvez pas imprimer ni nettoyer la tête d'impression avant qu'il ne soit remplacé, et ce afin d'éviter toute fuite d'encre. Cependant, vous pouvez effectuer les opérations qui ne n'utilisent pas d'encre, comme la numérisation.
- Lorsque l'écran suivant s'affiche, la pièce ne peut pas être remplacée par les utilisateurs. Contactez l'assistance Epson. L'impression sans marges n'est pas disponible, mais il est possible d'imprimer avec une marge.



Remarque pour les utilisateurs aux États-Unis et au Canada : Veuillez vous défaire des boîtes de maintenance Epson usagées de façon responsable et conformément à la réglementation locale. Si vous souhaitez envoyer

vos boîtes de maintenance usagées à Epson pour une élimination appropriée, veuillez consulter le site Web <https://epson.com/recycle> (É.-U.) ou <https://epson.ca/recycle> (Canada) pour obtenir plus d'informations.

### Informations connexes

- ➔ « Code du boîtier de maintenance » à la page 218
- ➔ « Précautions de manipulation du boîtier de maintenance » à la page 199

---

## L'imprimante ne fonctionne pas comme prévu

### L'imprimante ne s'allume pas ou ne s'éteint pas

#### L'imprimante n'est pas mise sous tension

Envisagez les possibilités suivantes.

##### ■ Le cordon d'alimentation n'est pas bien branché dans la prise électrique.

###### Solutions

Assurez-vous que le câble d'alimentation est fermement branché.

##### ■ La touche n'a pas été enfoncée assez longtemps.

###### Solutions

Maintenez la touche  enfoncée un peu plus longtemps.

##### ■ L'imprimante fonctionne.

###### Solutions

Vérifiez que le voyant d'alimentation est éteint avant de mettre sous tension.

### L'imprimante ne s'allume pas automatiquement

##### ■ L'option Mise sous tension auto est désactivée.



###### Solutions

- Sélectionnez **Param.** > **Param de base**, puis activez le paramètre **Mise sous tension auto**.
- Si l'imprimante est reliée à l'ordinateur par un câble USB, vérifiez que ce dernier est correctement branché.
- Si l'imprimante est connectée à un réseau, vérifiez sur son écran d'accueil qu'elle est bien connectée.

## L'imprimante n'est pas mise hors tension

### ■ La touche n'a pas été enfoncée assez longtemps.

#### Solutions

Maintenez la touche  enfoncée un peu plus longtemps. Si vous ne pouvez toujours pas mettre l'imprimante hors tension, débranchez le cordon d'alimentation. Pour éviter que la tête d'impression ne sèche, mettez de nouveau l'imprimante sous tension, puis hors tension en appuyant sur la touche .

### ■ Il peut falloir un certain temps pour éteindre l'alimentation.

#### Solutions

Lorsque Mise sous tension auto est activé, la mise hors tension prend plus de temps. Reportez-vous aux informations complémentaires pour en savoir plus.

➔ « Mise sous tension auto : » à la page 224

## Mise hors tension automatique

### **La fonctionnalité Réglages d'arrêt ou Temporisation arrêt est activée.**

- Sélectionnez **Param.** > **Param de base** > **Réglages d'arrêt**, puis désactivez les paramètres **Arrêt si inactif** et **Arrêt si déconnecté**.
- Sélectionnez **Param.** > **Param de base**, puis désactivez le paramètre **Temporisation arrêt**.

#### **Remarque:**

*Votre produit peut disposer de la fonction **Réglages d'arrêt** ou **Temporisation arrêt** selon le lieu d'achat.*

## Le fonctionnement est lent

### L'impression est trop lente

Envisagez les possibilités suivantes.

### ■ Des applications inutiles sont en cours d'exécution.

#### Solutions

Fermez toutes les applications inutiles sur votre ordinateur ou vos périphériques mobiles.

### ■ La qualité d'impression est réglée sur une valeur trop élevée.

#### Solutions

Réduisez le paramètre de qualité.

## L'impression bidirectionnelle est désactivée.

### Solutions

Activez le paramètre bidirectionnel (ou haute vitesse). Lorsque ce paramètre est activé, la tête d'impression imprime tout en se déplaçant dans les deux sens et la vitesse d'impression augmente.

- Panneau de commande

Activez **Bidirectionnelle** dans **Param.** > **Param imprim.**

- Windows

Sélectionnez **Impression bidirectionnelle** au niveau de l'onglet **Plus d'options** du pilote d'impression.

- Mac OS

Sélectionnez **Préférences système** (ou **Paramètres système**) dans le menu Apple > **Imprimantes et scanners** (ou **Impression et numérisation**, **Impression et fax**), puis sélectionnez l'imprimante. Cliquez sur **Options et fournitures** > **Options** (ou **Pilote**). Sélectionnez **Impression vitesse rapide** pour le paramètre Oui.

## Mode silencieux est activé.

### Solutions

Désactivez **Mode silencieux**. L'impression peut être ralentie lorsque l'imprimante fonctionne en **Mode silencieux**.

- Panneau de commande

Sélectionnez  sur l'écran d'accueil, puis sélectionnez **Arrêt**.

- Windows

Sélectionnez **Non** comme paramètre **Mode silencieux** dans l'onglet **Principal** du pilote de l'imprimante.

- Mac OS

Sélectionnez **Préférences système** (ou **Paramètres système**) dans le menu Apple > **Imprimantes et scanners** (ou **Impression et numérisation**, **Impression et fax**), puis sélectionnez l'imprimante. Cliquez sur **Options et fournitures** > **Options** (ou **Pilote**). Sélectionnez **Mode silencieux** pour le paramètre Non.

## Le routeur sans fil rencontre peut-être des problèmes de connexion au réseau.

### Solutions

Redémarrez le routeur sans fil, mais pensez à prévenir les autres utilisateurs connectés au réseau. Si cela ne résout pas le problème, rapprochez l'imprimante du routeur sans fil ou reportez-vous à la documentation fournie avec votre point d'accès.

## L'imprimante imprime des données haute densité comme des photos sur du papier ordinaire.

### Solutions

Si vous imprimez des données haute densité comme des photos sur du papier ordinaire, l'impression peut prendre du temps pour maintenir la qualité d'impression. Cela ne constitue pas un dysfonctionnement.

## La vitesse d'impression est réduite de manière importante lors de l'impression en continu

■ **La fonction qui empêche la surchauffe et la détérioration du mécanisme de l'imprimante est activée.**

### Solutions

Vous pouvez continuer à imprimer. Pour revenir à une vitesse d'impression normale, laissez l'imprimante inactive pendant au moins 30 minutes. La vitesse d'impression ne revient pas à la normale si l'imprimante est hors tension.

## La vitesse de numérisation est trop lente

■ **Numérisation à une résolution élevée.**

### Solutions

Essayez de numériser à une résolution plus faible.

## L'écran LCD devient noir

■ **L'imprimante est en mode de veille.**

### Solutions

Appuyez n'importe où sur l'écran LCD pour rétablir le statut antérieur de l'imprimante.

## « ! » s'affiche sur l'écran et la sélection de photos est impossible

■ **Le fichier image n'est pas pris en charge.**

### Solutions

Un point d'exclamation (« ! ») s'affiche sur l'écran LCD si le fichier image n'est pas pris en charge par le produit. Utilisez des fichiers compatibles avec votre appareil.

➔ [« Caractéristiques des données prises en charge » à la page 237](#)

■ **Le nom du fichier est trop long pour être reconnu par l'imprimante.**

### Solutions

Vous pouvez imprimer des photos en enregistrant les fichiers image du périphérique mémoire sur votre ordinateur ou périphériques mobiles. Pour les périphériques mobiles, vous pouvez imprimer avec Epson Smart Panel.

## Impossible de pincer vers l'intérieur ou l'extérieur

■ **La pression sur l'écran est insuffisante.**

### Solutions

Si vous ne pouvez pas pincer vers l'intérieur ou l'extérieur correctement, réalisez les opérations en appuyant légèrement sur l'écran.

## Impossible de refermer le scanner

**Le scanner est conçu pour se refermer lentement et opposer une légère résistance afin d'éviter de blesser vos doigts.**

### Solutions

Continuez à le refermer malgré la légère résistance.

## Impossible d'enregistrer des données sur un dispositif mémoire

Envisagez les possibilités suivantes.

**Le périphérique de stockage utilisé n'est pas pris en charge.**

### Solutions

Utilisez un périphérique de stockage compatible avec votre appareil.

➔ « [Caractéristiques relatives aux supports de stockage pris en charge](#) » à la page 237

**Le dispositif mémoire est protégé contre l'écriture.**

### Solutions

Désactivez la protection contre l'écriture sur le dispositif mémoire.

**Il n'y a pas assez d'espace libre sur le support de stockage.**

### Solutions

Supprimez des données inutiles ou insérez un autre support de stockage.

## Le fonctionnement est bruyant

**Mode silencieux est désactivé au niveau de l'imprimante.**

### Solutions

Si l'imprimante est trop bruyante, activez **Mode silencieux**. L'activation de ce paramètre peut réduire la vitesse d'impression.

Panneau de commande

Sélectionnez  à l'écran d'accueil, puis sélectionnez **On**.

Windows

Réglez **Mode silencieux** sur **Oui** dans l'onglet **Principal** du pilote de l'imprimante.

Mac OS

Sélectionnez **Préférences système** (ou **Paramètres système**) dans le menu Apple > **Imprimantes et scanners** (ou **Impression et numérisation**, **Impression et télécopie**), puis sélectionnez l'imprimante. Cliquez sur **Options et consommables** > **Options** (ou **Pilote**). Sélectionnez **Mode silencieux** pour le paramètre **Oui**.

## Le certificat racine doit être mis à jour

### ■ Le certificat racine a expiré.

#### Solutions

Exécutez Web Config et mettez le certificat racine à jour.

➔ « [Application de configuration des opérations de l'imprimante \(Web Config\)](#) » à la page 221

## Impossible d'effectuer une impression recto-verso manuelle (Windows)

### ■ L'option EPSON Status Monitor 3 est désactivée.

#### Solutions

Dans l'onglet **Utilitaire**, cliquez sur **Paramètres étendus**, puis sélectionnez **Activer EPSON Status Monitor 3**.

Il se peut que la fonctionnalité d'impression recto verso ne soit pas disponible lorsque l'imprimante est utilisée en réseau ou en tant qu'imprimante partagée.

## Le menu Configuration Imprimante ne s'affiche pas (Mac OS)

### ■ Le pilote d'impression Epson n'a pas été installé correctement.

#### Solutions

Si le menu **Configuration Imprimante** ne s'affiche pas sur macOS Catalina (10.15) ou version ultérieure, macOS High Sierra (10.13), macOS Sierra (10.12), OS X El Capitan (10.11), OS X Yosemite (10.10), OS X Mavericks (10.9) le pilote d'impression Epson n'a pas été installé correctement. Activez-le dans le menu suivant.

Sélectionnez **Préférences système** (ou **Paramètres systèmes**) dans le menu Apple > **Imprimantes et scanners** (ou **Impression et numérisation**, **Impression et fax**), supprimez l'imprimante, puis ajoutez-la à nouveau.

macOS Mojave (10.14) ne peut pas accéder aux **Configuration Imprimante** dans les applications développées par Apple, par exemple TextEdit.

---

## Impossible de résoudre le problème

Si vous ne parvenez pas à résoudre un problème après avoir essayé toutes les solutions, contactez l'assistance Epson.

Si vous ne parvenez pas à résoudre un problème d'impression ou de copie, reportez-vous aux informations suivantes.

## Impossible de résoudre les problèmes d'impression ou de copie

Essayez les solutions dans l'ordre indiqué, jusqu'à ce que vous résolviez le problème.

- Vérifiez que le type de papier chargé dans l'imprimante et celui sélectionné au niveau de celle-ci correspondent au paramètre de type de papier choisi dans le pilote de l'imprimante.  
[« Paramètres de format et de type de papier » à la page 32](#)
- Choisissez une qualité supérieure au niveau du panneau de commande ou du pilote de l'imprimante.
- Alignez la tête d'impression.  
[« Alignement de la tête d'impression » à la page 119](#)
- Assurez-vous que les buses de la tête d'impression ne sont pas obstruées.  
[« Vérification et nettoyage de la tête d'impression » à la page 116](#)
- Laisser l'imprimante reposer plusieurs heures peut résoudre un problème d'obstruction.  
Vous pouvez vérifier les éléments suivants lorsque l'imprimante est éteinte.
- Assurez-vous que vous utilisez des cartouches d'encre Epson authentiques.  
Ce produit est conçu pour ajuster les couleurs en fonction de l'utilisation de cartouches d'encre Epson d'origine. L'utilisation de cartouches d'encre non d'origine peut entraîner une diminution de la qualité d'impression.  
[« Codes des cartouches d'encre » à la page 217](#)
- Vérifiez si le film translucide est taché.  
Si le film translucide est taché, nettoyez-le délicatement.  
[« Nettoyage du film translucide » à la page 121](#)
- Vérifiez qu'aucun fragment de papier ne se trouve dans l'imprimante.  
Lorsque vous retirez le papier, ne touchez pas au film translucide avec vos doigts ni avec le papier.
- Assurez-vous que le papier est chargé face à imprimer vers le haut et non gondolé.  
[« Précautions de manipulation du papier » à la page 31](#)  
[« Papiers disponibles et capacités » à la page 209](#)  
[« Types de papier non disponibles » à la page 216](#)
- Vérifiez que vous n'utilisez pas une vieille cartouche d'encre.  
Pour de meilleurs résultats, Epson vous recommande d'utiliser les cartouches d'encre avant la date de péremption imprimée sur leur emballage, ou dans les six mois qui suivent l'ouverture de celui-ci, selon ce qui survient en premier.
- Réinstallez les cartouches d'encre déjà présentes dans l'imprimante.  
Réinstaller les cartouches d'encre peut déboucher les buses de la tête d'impression et ainsi permettre à l'encre de s'écouler.  
Cependant, étant donné que de l'encre est consommée lors de la réinstallation d'une cartouche, un message vous invitant à remplacer celle-ci peut s'afficher, selon le niveau d'encre restant.  
[« Le moment est venu de remplacer les cartouches d'encre » à la page 195](#)

Si vous ne parvenez pas à résoudre le problème en appliquant les solutions ci-dessus, contactez l'assistance Epson.

### Informations connexes

- ➔ [« Avant de contacter Epson » à la page 244](#)
- ➔ [« Contacter l'assistance Epson » à la page 244](#)

---

# Informations sur l'appareil

Informations sur le papier. . . . .	209
Informations produit sur les consommables. . . . .	217
Informations relatives aux logiciels. . . . .	219
Liste du menu Paramètres. . . . .	222
Caractéristiques de l'appareil. . . . .	231
Informations réglementaires. . . . .	240

## Informations sur le papier

### Papiers disponibles et capacités

#### Papier Epson authentique pour les États-Unis et le Canada

Epson vous recommande d'utiliser du papier d'origine Epson pour obtenir des impressions de haute qualité.

Ne chargez pas plus de feuilles que le nombre maximum indiqué pour le papier.

**Remarque:**

- La disponibilité du papier varie selon les régions. Pour les informations les plus récentes sur le papier disponible dans votre région, contactez l'assistance Epson.
- Reportez-vous aux informations suivantes pour savoir quels sont les types de papier disponible pour une impression sans marges et recto verso.

[« Papier pour impression sans marge » à la page 214](#)

[« Papier pour impression recto verso » à la page 216](#)

#### Papier adapté à l'impression de documents

Nom du support	Format	Capacité de chargement (feuilles)		
		Bac papier 1	Bac papier 2	Fente insertion arrière
Papier blanc brillant de qualité supérieure Epson	Lettre 8,5×11 po.	-	100	1
Papier multiusage plus Epson	Lettre 8,5×11 po.	-	100	1
Papier blanc brillant Epson	Lettre 8,5×11 po.	-	80	1
Papier blanc brillant professionnel Epson	Lettre 8,5×11 po.	-	80	1

#### Papier adapté à l'impression de documents et de photos

Nom du support	Format	Capacité de chargement (feuilles)		
		Bac papier 1	Bac papier 2	Fente insertion arrière
Papier pour présentation –Mat Epson	Lettre 8,5×11 po.	-	80	1
	Légal 8,5×14 po., Tabloid (11×17 po.)	-	-	1
Papier jet d'encre de haute qualité Epson	A4, Lettre 8,5×11 po.	-	80	1
Papier pour présentation hautequalité–Mat Epson	Lettre 8,5×11 po., 8×10 po.	-	20	1
	A3, 11×14 po.	-	-	1

Nom du support	Format	Capacité de chargement (feuilles)		
		Bac papier 1	Bac papier 2	Fente insertion arrière
Papier pour présentation haute qualité – Mat Recto verso Epson	Lettre 8,5×11 po.	-	1	1
Papier pour brochure et dépliant – Mat Recto verso Epson	Lettre 8,5×11 po.	-	1	1

**Papier adapté à l'impression de photos** 

Nom du support	Format	Capacité de chargement (feuilles)		
		Bac papier 1	Bac papier 2	Fente insertion arrière
Papier photo ultra haute qualité – Glacé Epson	4×6 po., 5×7 po.	20	20	1
	Lettre 8,5×11 po., 8×10 po.	-	20	1
Papier photo haute qualité – Glacé Epson	4×6 po., 16:9 de largeur (4×7 po.), 5×7 po.	20	20	1
	Lettre 8,5×11 po., 8×10 po.	-	20	1
	A3, Tabloid (11×17 po.), 11×14 po.	-	-	1
Papier photo haute qualité – Semi-glacé Epson	4×6 po.	20	20	1
	Lettre 8,5×11 po.	-	20	1
Papier photo – Glacé Epson	4×6 po.	20	20	1
	A4, Lettre 8,5×11 po.	-	20	1
	Tabloid (11×17 po.)	-	-	1
Papier photo ultra haute qualité – Lustré Epson	Lettre 8,5×11 po.	-	20	1
	A3	-	-	1
Epson Velvet Fine Art Paper	Lettre 8,5×11 po.	-	-	1

**Autres types de papier** 

Nom du support	Format	Capacité de chargement (feuilles)		
		Bac papier 1	Bac papier 2	Fente insertion arrière
Feuilles autocollantes de qualité photo Epson	A4	-	1	1
Papier décalque au fer chaud Epson	Lettre 8,5×11 po.	-	1	1

## Papier d'origine Epson pour les autres régions

Epson vous recommande d'utiliser du papier d'origine Epson pour obtenir des impressions de haute qualité.

Ne chargez pas plus de feuilles que le nombre maximum indiqué pour le papier.

### Remarque:

- La disponibilité du papier varie selon les régions. Pour les informations les plus récentes sur le papier disponible dans votre région, contactez l'assistance Epson.
- Reportez-vous aux informations suivantes pour savoir quels sont les types de papier disponible pour une impression sans marges et recto verso.

[« Papier pour impression sans marge » à la page 214](#)

[« Papier pour impression recto verso » à la page 216](#)

## Papier adapté à l'impression de documents

Nom du support	Format	Capacité de chargement (feuilles)		
		Bac papier 1	Bac papier 2	Fente insertion arrière
Epson Bright White Ink Jet Paper	A4	-	80	1
Epson Bright White Paper	A3	-	-	1

## Papier adapté à l'impression de documents et de photos

Nom du support	Format	Capacité de chargement (feuilles)		
		Bac papier 1	Bac papier 2	Fente insertion arrière
Epson Photo Quality Ink Jet Paper	A4	-	80	1
	A3	-	-	1
Epson Double-sided Photo Quality Ink Jet Paper	A4	-	50	1
Epson Matte Paper-Heavyweight	A4	-	20	1
	A3	-	-	1
Epson Double-Sided Matte Paper	A4	-	1	1

## Papier adapté à l'impression de photos

Nom du support	Format	Capacité de chargement (feuilles)		
		Bac papier 1	Bac papier 2	Fente insertion arrière
Epson Ultra Glossy Photo Paper	10 × 15 cm (4 × 6 po.), 13 × 18 cm (5 × 7 po.)	20	20	1
	A4	-	20	1

Nom du support	Format	Capacité de chargement (feuilles)		
		Bac papier 1	Bac papier 2	Fente insertion arrière
Epson Premium Glossy Photo Paper	10 × 15 cm (4 × 6 po.), 13 × 18 cm (5 × 7 po.)	20	20	1
	A4	-	20	1
	A3	-	-	1
Epson Premium Semigloss Photo Paper	10 × 15 cm (4 × 6 po.)	20	20	1
	A4	-	20	1
	A3	-	-	1
Epson Photo Paper Glossy	10 × 15 cm (4 × 6 po.), 13 × 18 cm (5 × 7 po.)	20	20	1
	A4	-	20	1
	A3	-	-	1
Epson Handmade Photo Book	A5	-	-	1

### Autres types de papier

Nom du support	Format	Capacité de chargement (feuilles)		
		Bac papier 1	Bac papier 2	Fente insertion arrière
Epson Photo Quality Self Adhesive Sheets	A4	-	1	1
Epson Iron-On Cool Peel Transfer Paper	A4	-	1	1

## Papier disponible dans le commerce pour les États-Unis et le Canada

Ne chargez pas plus de feuilles que le nombre maximum indiqué pour le papier.

**Remarque:**

Reportez-vous aux informations suivantes pour savoir quels sont les types de papier disponible pour une impression sans marges et recto verso.

[« Papier pour impression sans marge » à la page 214](#)

[« Papier pour impression recto verso » à la page 216](#)

## Papiers ordinaires

Nom du support	Format	Capacité de chargement (feuilles)		
		Bac papier 1	Bac papier 2	Fente insertion arrière
Papier de copie* <sup>1</sup>	A4, Demi-lettre 5,5×8,5 po., Lettre 8,5×11 po.	–	100	1
Papier ordinaire* <sup>1</sup>	8,5×13 po., Légal 8,5×14 po.	–	50	1
Papier à en-tête* <sup>1</sup> * <sup>2</sup> * <sup>3</sup>	A6	20	20	1
	A3, US B 11×17 po.	–	–	1
	Défini par l'utilisateur* <sup>4</sup> (89×127 à 215,9×1 200 mm : 3,5×5 à 8,5×47,24 po.)	–	1	–
	Format personnalisé (89×127 à 297×1 200 mm : 3,5×5 à 11,7×47,24 po.)	–	–	1

\*1: Utilisez le chargeur de papier arrière pour insérer du papier préperforé.

\*2: Papier sur lequel des informations telles que le nom de l'expéditeur ou le nom de l'entreprise sont préimprimées dans l'en-tête. Il doit y avoir une marge d'au moins 5 mm (0,2 po.) en haut du papier.

\*3: L'impression recto verso et l'impression sans bordure ne sont pas disponibles pour le papier à en-tête.

\*4: Pour l'impression recto verso automatique, la plage définie par l'utilisateur est de 101,6×152,4 à 215,9×297 mm (4×6 à 8,5×11,7 po.).

## Enveloppe

Nom du support	Format	Capacité de chargement (feuilles)		
		Bac papier 1	Bac papier 2	Fente insertion arrière
Enveloppe*	Enveloppe #10	-	10	1

\* Seulement le côté adresse est disponible.

## Papier disponible dans le commerce dans les autres régions

Ne chargez pas plus de feuilles que le nombre maximum indiqué pour le papier.

### Remarque:

Reportez-vous aux informations suivantes pour savoir quels sont les types de papier disponible pour une impression sans marges et recto verso.

« Papier pour impression sans marge » à la page 214

« Papier pour impression recto verso » à la page 216

## Papiers ordinaires

Nom du support	Format	Capacité de chargement (feuilles)		
		Bac papier 1	Bac papier 2	Fente insertion arrière
Papier de copie* <sup>1</sup> Papier ordinaire* <sup>1</sup> Papier à en-tête* <sup>1</sup> * <sup>2</sup> * <sup>3</sup>	A4, A5, B5, Lettre 8,5×11 po., 16K	–	100	1
	A6, B6	20	20	1
	A3, B4, 8K	–	–	1
	Légal 8,5×14 po., 8,5×13 po.	–	1	1
	Défini par l'utilisateur* <sup>4</sup> (89×127 à 215,9×1 200 mm : 3,5×5 à 8,5×47,24 po.)	–	1	–
	Format personnalisé (89×127 à 297×1 200 mm : 3,5×5 à 11,7×47,24 po.)	–	–	1

\*1: Utilisez le chargeur de papier arrière pour insérer du papier préperforé.

\*2: Papier sur lequel des informations telles que le nom de l'expéditeur ou le nom de l'entreprise sont préimprimées dans l'en-tête. Il doit y avoir une marge d'au moins 5 mm (0,2 po.) en haut du papier.

\*3: L'impression recto verso et l'impression sans bordure ne sont pas disponibles pour le papier à en-tête.

\*4: Pour l'impression recto verso automatique, la plage définie par l'utilisateur est de 101,6×152,4 à 215,9×297 mm (4×6 à 8,5×11,7 po.).

## Enveloppe

Nom du support	Format	Capacité de chargement (feuilles)		
		Bac papier 1	Bac papier 2	Fente insertion arrière
Enveloppe*	Enveloppe #10, enveloppe DL, enveloppe C6	–	10	1

\* Seulement le côté adresse est disponible.

## Papier pour impression sans marge

### Papier Epson authentique

#### États-Unis et Canada

L'option sans marges n'est pas disponible lors de l'impression recto verso.

- Papier photo ultra haute qualité – Glacé Epson
- Papier photo haute qualité – Glacé Epson
- Papier photo – Glacé Epson
- Papier photo haute qualité – Semi-glacé Epson
- Papier pour présentation haute qualité – Mat Recto verso Epson
- Papier pour brochure et dépliant – Mat Recto verso Epson
- Papier pour présentation haute qualité – Mat Epson
- Papier pour présentation – Mat Epson
- Papier jet d'encre de haute qualité Epson
- Papier photo ultra haute qualité – Lustré Epson
- Epson Velvet Fine Art Paper

### **Autres régions**

L'option sans marges n'est pas disponible lors de l'impression recto verso.

- Epson Ultra Glossy Photo Paper
- Epson Premium Glossy Photo Paper
- Epson Premium Semigloss Photo Paper
- Epson Photo Paper Glossy
- Epson Double-Sided Matte Paper
- Epson Matte Paper-Heavyweight (A4)
- Epson Photo Quality Ink Jet Paper\*
- Epson Double-sided Photo Quality Ink Jet Paper\*

\* Elles peuvent rayer la tête d'impression et faire que les impressions soient tachées.

### **Informations connexes**

➔ [« Papiers disponibles et capacités » à la page 209](#)

### ***Papier disponible dans le commerce***

L'option sans marges n'est pas disponible pour l'impression recto verso.

- Papier de copie, papier ordinaire (A4, Lettre, défini par l'utilisateur)

### **Informations connexes**

➔ [« Papiers disponibles et capacités » à la page 209](#)

## Papier pour impression recto verso

### *Papier Epson authentique*

#### États-Unis et Canada

La fonctionnalité d'impression recto verso n'est pas disponible lorsque vous utilisez la fente insertion arrière.

- Papier blanc brillant Epson
- Papier blanc brillant professionnel Epson
- Papier multiusage plus Epson
- Papier pour présentation haute qualité – Mat Recto verso Epson
- Papier pour brochure et dépliant – Mat Recto verso Epson

#### Autres régions

La fonctionnalité d'impression recto verso n'est pas disponible lorsque vous utilisez la fente insertion arrière.

- Epson Bright White Ink Jet Paper
- Epson Double-Sided Matte Paper
- Epson Photo Quality Ink Jet Paper (A4)
- Epson Double-sided Photo Quality Ink Jet Paper

#### Informations connexes

➔ [« Papiers disponibles et capacités » à la page 209](#)

### *Papier disponible dans le commerce*

La fonctionnalité d'impression recto verso n'est pas disponible pour le chargeur de papier arrière.

- Papier de copie, Papier ordinaire (excepté pour A3, B4)<sup>\*1</sup>
- Papier à en-tête (excepté pour A3, B4)<sup>\*2</sup>

\*1: Pour l'impression recto verso automatique, vous pouvez utiliser du papier au format A4, B5, 16K, Lettre, Défini par l'utilisateur (101,6×152,4 à 215,9×297 mm : 4×6 à 8,5×11,7 po.).

\*2: Impression recto verso manuelle uniquement.

#### Informations connexes

➔ [« Papiers disponibles et capacités » à la page 209](#)

## Types de papier non disponibles

N'utilisez pas les papiers suivants. L'utilisation de ces types de papier peut provoquer des bourrages papier et maculer le tirage.

- Papier gondolé
- Papier déchiré ou découpé

- Papier plié
- Papier humide
- Papier trop épais ou trop fin
- Papier portant des autocollants

Ne pas utiliser les enveloppes suivantes. L'utilisation de ces types d'enveloppes peut provoquer des bourrages papier et maculer le tirage.

- Enveloppes gondolées ou pliées
- Enveloppes comportant des surfaces collantes sur les rabats, ou enveloppes avec fenêtre
- Enveloppes trop fines  
Elles pourraient se recourber pendant l'impression.

## Informations produit sur les consommables

### Codes des cartouches d'encre

Les codes suivants correspondent aux cartouches d'encre d'origine Epson.

**Remarque:**

- Les codes de cartouche d'encre varient selon la région. Pour connaître les codes utilisés dans votre région, contactez l'assistance Epson.
- Toutes les cartouches ne sont pas disponibles dans toutes les régions.
- Les cartouches d'encre peuvent contenir des matériaux recyclés. Cela n'affecte cependant pas le fonctionnement ou les performances de l'imprimante.
- Les spécifications et l'apparence des cartouches d'encre peuvent être modifiées à des fins d'amélioration sans notification préalable.

#### Pour les États-Unis et le Canada

BK (Black (Noir))	C (Cyan)	M (Magenta)	Y (Yellow (Jaune))	LC (Light Cyan (Cyan clair))	LM (Light Magenta (Magenta clair))
279	279	279	279	279	279
279XL*	279XL*	279XL*	279XL*	279XL*	279XL*

\* La mention « XL » fait référence à des cartouches grand format.

**Remarque:**

Consultez le site Web suivant pour plus d'informations concernant le rendement des cartouches d'encre Epson.

<https://epson.com/ink-yield-cartridge-info> (États-Unis)

<https://epson.ca/ink-yield-cartridge-info> (Canada)

Remarque : Votre imprimante est conçue pour fonctionner uniquement avec des cartouches d'encre Epson authentiques. Les cartouches d'encre et les fournitures d'encre d'autres marques ne sont pas compatibles et, même si elles sont décrites comme compatibles, elles peuvent ne pas fonctionner correctement ou ne pas fonctionner du tout. Epson fournit périodiquement des mises à jour du firmware afin de résoudre les problèmes de sécurité, de

performances, de correction de bugs mineurs et pour assurer le fonctionnement de l'imprimante comme prévu. Ces mises à jour peuvent affecter la fonctionnalité des encres tierces. Les cartouches de marque autre qu'Epson ou les cartouches d'encre Epson modifiées qui fonctionnaient avant la mise à jour du firmware peuvent ne pas continuer à fonctionner.

Les cartouches d'encre d'origine incluses sont conçues pour une installation fiable de l'imprimante et ne peuvent pas être utilisées comme cartouches de remplacement ou revendues. Après la configuration, l'encre restante est disponible pour l'impression. Les rendements sont basés sur l'ISO 24711 en mode par défaut, en imprimant en continu. Les rendements varient en fonction des images imprimées, des paramètres et des températures. L'impression peu fréquente ou principalement en une seule couleur réduit les rendements. Toutes les cartouches doivent être installées avec de l'encre pour l'impression et la maintenance de l'imprimante. Pour assurer la qualité de l'impression, une partie de l'encre reste dans la cartouche remplacée.

### Pour l'Europe

icône	BK (Black (Noir))	C (Cyan)	M (Magenta)	Y (Yellow (Jaune))	LC (Light Cyan (Cyan clair))	LM (Light Magenta (Magenta clair))
Violon 	250 250XL*	250 250XL*	250 250XL*	250 250XL*	250 250XL*	250 250XL*

\* La mention « XL » fait référence à des cartouches grand format.

Les utilisateurs européens peuvent consulter le site Web suivant pour plus d'informations concernant le rendement des cartouches d'encre Epson.

<https://www.epson.eu/pageyield>

### For Australia and New Zealand

BK (Black (Noir))	C (Cyan)	M (Magenta)	Y (Yellow (Jaune))	LC (Light Cyan (Cyan clair))	LM (Light Magenta (Magenta clair))
279XL	279XL	279XL	279XL	279XL	279XL

Epson vous recommande d'utiliser des cartouches d'encre d'origine Epson. Epson ne saurait garantir la qualité ou la fiabilité de cartouches d'encre non authentiques. Leur utilisation peut causer des dommages non couverts par les garanties Epson et l'imprimante peut fonctionner de manière imprévisible, selon les circonstances. Les informations relatives aux niveaux d'encre des cartouches non authentiques peuvent ne pas s'afficher.

## Code du boîtier de maintenance

La boîte de maintenance peut être achetée et remplacée par l'utilisateur.

Nous vous recommandons d'utiliser un boîtier de maintenance d'origine Epson.

Le code suivant correspond au boîtier de maintenance Epson authentique.

T3661



**Important:**

Lorsqu'un boîtier de maintenance a été installé dans une imprimante, il ne peut plus être utilisé dans une autre.

## Informations relatives aux logiciels

Cette section présente certaines des applications disponibles pour votre imprimante. Pour obtenir la liste des logiciels pris en charge, consultez le site Web Epson suivant ou lancez Epson Software Updater. Vous pouvez télécharger les dernières applications.

<https://www.epson.com>

### Informations connexes

➔ « Application pour mettre à jour les logiciels et micrologiciels (Epson Software Updater) » à la page 221

## Application d'impression depuis un ordinateur (pilote d'imprimante Windows)

Le pilote de l'imprimante contrôle l'imprimante en fonction des commandes d'une application. La sélection des paramètres dans le pilote de l'imprimante permet d'obtenir des résultats d'impression optimaux. Vous pouvez également vérifier le statut de l'imprimante ou préserver son fonctionnement à l'aide de l'utilitaire du pilote de l'imprimante.

**Remarque:**

Vous pouvez modifier la langue du pilote de l'imprimante. Sélectionnez la langue que vous souhaitez utiliser sous le paramètre **Langue** au niveau de l'onglet **Utilitaire**.

### Accès au pilote de l'imprimante à partir des applications

Si vous souhaitez sélectionner des paramètres s'appliquant uniquement à l'application utilisée, accédez au pilote à partir de l'application en question.

Sélectionnez **Imprimer** ou **Configuration de l'impression** dans le menu **Fichier**. Sélectionnez votre imprimante, puis cliquez sur **Préférences** ou **Propriétés**.

**Remarque:**

Le fonctionnement varie selon l'application. Pour plus de détails, reportez-vous à l'aide de l'application.

### Accès au pilote d'impression à partir du panneau de commande

Pour sélectionner les paramètres qui s'appliquent à toutes les applications, procédez comme suit.

Windows 11/Windows Server 2025

Cliquez sur le bouton Démarrer et sélectionnez **Paramètres** > **Bluetooth et périphériques** > **Imprimantes et scanners**. Cliquez sur votre imprimante, puis sélectionnez **Options d'impression**.

Windows 10/Windows Server 2022/Windows Server 2019/Windows Server 2016

Cliquez sur le bouton Démarrer, puis sélectionnez **Système Windows** > **Panneau de commande** > **Afficher les périphériques et imprimantes** sous **Matériel et audio**. Cliquez avec le bouton droit de la souris sur l'imprimante, ou maintenez-le enfoncé et sélectionnez **Options d'impression**.

- Windows 8.1/Windows 8/Windows Server 2012 R2/Windows Server 2012

Sélectionnez **Bureau > Paramètres > Panneau de commande > Afficher les périphériques et imprimantes** sous **Matériel et audio**. Cliquez avec le bouton droit de la souris sur l'imprimante, ou maintenez-le enfoncé et sélectionnez **Options d'impression**.

- Windows 7/Windows Server 2008 R2

Cliquez sur le bouton Démarrer, puis sélectionnez **Panneau de commande > Afficher les périphériques et imprimantes** sous **Matériel et audio**. Faites un clic droit sur votre imprimante, puis sélectionnez **Options d'impression**.

- Windows Server 2008

Cliquez sur le bouton Démarrer, puis sélectionnez **Panneau de configuration > Imprimantes** (sous **Matériel et audio**). Cliquez avec le bouton droit de la souris sur votre imprimante, puis sélectionnez **Options d'impression**.

### Accès au pilote d'impression à partir de l'icône de l'imprimante dans la barre des tâches

L'icône de l'imprimante dans la barre des tâches du bureau est une icône de raccourci vous permettant d'accéder rapidement au pilote de l'imprimante.

Si vous cliquez sur l'icône de l'imprimante et sélectionnez **Paramètres imprimante**, vous pouvez accéder à la même fenêtre de paramètres de l'imprimante que celle affichée sur le panneau de commande. Vous pouvez vérifier le statut de l'imprimante si vous double-cliquez sur cette icône.

#### Remarque:

Si l'icône de l'imprimante n'est pas affichée dans la barre des tâches, accédez à la fenêtre du pilote de l'imprimante, cliquez sur **Préférences du contrôle** au niveau de l'onglet **Utilitaire** et sélectionnez **Enregistrez l'icône du raccourci dans la barre des tâches**.

### Démarrage de l'utilitaire

Accédez à la fenêtre du pilote d'impression. Cliquez sur l'onglet **Utilitaire**.

## Application d'impression depuis un ordinateur (pilote d'imprimante Mac OS)

Le pilote de l'imprimante contrôle l'imprimante en fonction des commandes d'une application. La définition des paramètres du pilote de l'imprimante permet d'obtenir des résultats d'impression optimaux. Vous pouvez également vérifier le statut de l'imprimante ou préserver son fonctionnement à l'aide de l'utilitaire du pilote de l'imprimante.

### Accès au pilote de l'imprimante à partir des applications

Cliquez sur **Configuration de la page** ou **Imprimer** dans le menu **Fichier** de votre application. Si nécessaire, cliquez sur **Afficher les détails** (ou ▼) pour agrandir la fenêtre d'impression.

#### Remarque:

En fonction de l'application utilisée, l'option **Mise en page** peut ne pas s'afficher dans le menu **Fichier**, et les opérations pour afficher l'écran d'impression peuvent varier. Reportez-vous à l'aide de l'application pour en savoir plus.

### Démarrage de l'utilitaire

Sélectionnez **Préférences système** (ou **Paramètres système**) dans le menu **Apple > Imprimantes et scanners** (ou **Impression et numérisation, Impression et fax**), puis sélectionnez l'imprimante. Cliquez sur **Options et fournitures > Utilitaire > Ouvrir l'utilitaire de l'imprimante**.

## Application de configuration des opérations de l'imprimante (Web Config)

Web Config est une application qui fonctionne dans un navigateur Web, tel qu'Microsoft Edge ou Safari, sur un ordinateur ou un appareil mobile. Vous pouvez vérifier l'état de l'imprimante ou modifier les paramètres du service réseau et de l'imprimante. Pour utiliser l'application Web Config, connectez l'imprimante et l'ordinateur ou le périphérique au même réseau.

Les navigateurs suivants sont pris en charge. Utilisez la version la plus récente.

Microsoft Edge, Firefox, Chrome, Safari

### **Remarque:**

*Vous pourriez avoir besoin de saisir le mot de passe administrateur lors de l'utilisation de Web Config. Pour plus de détails, reportez-vous aux informations connexes ci-dessous.*

### Informations connexes

➔ [« Valeur par défaut du mot de passe administrateur » à la page 17](#)

## Exécution de Web Config sur un navigateur Web

1. Vérifiez l'adresse IP de l'imprimante.

Sélectionnez l'icône réseau affichée sur l'écran d'accueil de l'imprimante, puis sélectionnez la méthode de connexion active pour confirmer l'adresse IP de l'imprimante.

### **Remarque:**

*Vous pouvez également vérifier l'adresse IP en imprimant le rapport de connexion réseau.*

2. Lancez un navigateur Web depuis un ordinateur ou un périphérique mobile, puis saisissez l'adresse IP de l'imprimante.

Format :

IPv4 : http://adresse IP de l'imprimante/

IPv6 : http://[adresse IP de l'imprimante]/

Exemples :

IPv4 : http://192.168.100.201/

IPv6 : http://[2001:db8::1000:1]/

### **Remarque:**

*Grâce aux périphériques mobiles, vous pouvez également exécuter Web Config depuis l'écran d'informations du produit du Epson Smart Panel.*

Étant donné que l'imprimante utilise un certificat autosigné lors d'un accès HTTPS, un avertissement s'affiche lorsque vous lancez Web Config ; mais il n'indique pas un problème et vous pouvez l'ignorer.

## Application pour mettre à jour les logiciels et micrologiciels (Epson Software Updater)

Epson Software Updater est une application qui installe de nouveaux logiciels, et met à jour les firmwares sur Internet. Si vous souhaitez vérifier les informations de mise à jour régulièrement, vous pouvez définir l'intervalle de vérification des mises à jour dans les paramètres de mise à jour automatique de Epson Software Updater.

**Remarque:**

- Les systèmes d'exploitation Windows Server ne sont pas pris en charge.
- Pour les utilisateurs aux États-Unis et au Canada :** Votre imprimante est conçue pour fonctionner uniquement avec des cartouches d'encre Epson authentiques. Les cartouches d'encre et les fournitures d'encre d'autres marques ne sont pas compatibles et, même si elles sont décrites comme compatibles, elles peuvent ne pas fonctionner correctement ou ne pas fonctionner du tout. Epson fournit périodiquement des mises à jour du firmware afin de résoudre les problèmes de sécurité, de performances, de correction de bugs mineurs et pour assurer le fonctionnement de l'imprimante comme prévu. Ces mises à jour peuvent affecter la fonctionnalité des encres tierces. Les cartouches de marque autre qu'Epson ou les cartouches d'encre Epson modifiées qui fonctionnaient avant la mise à jour du firmware peuvent ne pas continuer à fonctionner.

### Démarrage sous Windows

- Windows 11  
Cliquez sur le bouton Démarrer, puis sélectionnez **Toutes les applications > EPSON Software > Epson Software Updater**.
- Windows 10  
Cliquez sur le bouton Démarrer, puis sélectionnez **EPSON Software > Epson Software Updater**.
- Windows 8.1/Windows 8  
Entrez le nom de l'application dans l'icône Rechercher, puis sélectionnez l'icône affichée.
- Windows 7  
Cliquez sur le bouton Démarrer, puis sélectionnez **Tous les programmes > EPSON Software > Epson Software Updater**.

**Remarque:**

Vous pouvez également lancer Epson Software Updater en cliquant sur l'icône de l'imprimante dans la barre des tâches du bureau et en sélectionnant **Mise à jour du logiciel**.

### Démarrage sous Mac OS

Sélectionnez **Aller > Applications > Epson Software > Epson Software Updater**.

### Informations connexes

➔ [« Installation séparée des applications » à la page 128](#)

---

## Liste du menu Paramètres

Sélectionnez **Param.** sur l'écran d'accueil de l'imprimante afin d'effectuer divers paramétrages.

Les noms des fonctions et les éléments du menu de réglage peuvent changer en fonction de la version du firmware.

## État de l'alimentation

Sélectionnez les menus sur le panneau de commande comme indiqué ci-dessous.

### **Param. > État de l'alimentation**

Affiche le niveau approximatif des cartouches d'encre et de la durée de vie du boîtier de maintenance.

Lorsque  s'affiche, la cartouche d'encre est presque vide ou le boîtier de maintenance est presque plein.

Lorsque la marque  s'affiche, vous devez remplacer l'élément, car la cartouche d'encre est vide ou le boîtier de maintenance est plein.

Vous pouvez remplacer les cartouches d'encre ou imprimer les informations d'état des consommables à partir de cet écran.

### Informations connexes

➔ « [Remplacement des cartouches d'encre](#) » à la page 197

## Configuration papier

Sélectionnez la taille et le type du papier chargé dans la source de papier.

## Param de base

Sélectionnez les menus sur le panneau de commande comme indiqué ci-dessous.

### Param. > Param de base

Son :

Mode normal :

Sélection du volume, comme **Pression bouton**.

Pression bouton:

Permet de régler le volume pour le son émis lorsque vous appuyez sur des éléments sur l'écran du panneau de commande.

Avis d'erreur :

Permet de régler le volume en cas d'erreur.

Mode Silencieux:

Sélectionnez le volume pour les sons lors de l'utilisation de Mode silencieux.

Pression bouton:

Permet de régler le volume pour le son émis lorsque vous appuyez sur des éléments sur l'écran du panneau de commande.

Avis d'erreur :

Permet de régler le volume en cas d'erreur.

Economiseur d'écran :

Sélectionnez **Photos de périphériques de mémoire** pour afficher les photos en diaporama si aucune opération n'est effectuée pendant environ trois minutes.

#### Luminosité LCD :

Règle la luminosité de l'écran LCD.

#### Mise sous tension auto :

Sélectionnez **Marche** pour mettre automatiquement l'imprimante sous tension lors de la réception d'un travail d'impression ou de numérisation via une connexion USB ou réseau.

Activer **Mise sous tension auto** augmente également légèrement la consommation électrique en mode veille par rapport à la mise hors tension complète de l'imprimante. Il faut également plus de temps pour couper l'alimentation. Laissez le cordon d'alimentation branché lorsque vous utilisez cette fonctionnalité. Si vous débranchez le cordon d'alimentation assurez-vous que le voyant d'alimentation est éteint.

Utilisez le paramètre **Temporisation arrêt** si vous souhaitez mettre automatiquement l'imprimante hors tension une fois la tâche d'impression ou de numérisation terminée et une période de temps définie écoulée sans aucune opération effectuée. Cette fonctionnalité est utile lors de l'impression à distance, via Internet, par exemple.

#### Temporisation arrêt :

Votre produit peut disposer de cette fonction ou de la fonction **Réglages d'arrêt** selon le lieu d'achat.

Sélectionnez ce paramètre pour que l'imprimante s'éteigne automatiquement lorsqu'elle n'est pas utilisée pendant une durée spécifiée. Vous pouvez régler la durée avant application de la fonction de gestion de l'énergie. Toute augmentation affecte l'efficacité énergétique du produit. Prenez en compte l'environnement avant d'apporter une modification.

#### Réglages d'arrêt :

Votre produit peut disposer de cette fonction ou de la fonction **Temporisation arrêt** selon le lieu d'achat.

#### Arrêt si inactif :

Sélectionnez ce paramètre pour que l'imprimante s'éteigne automatiquement lorsqu'elle n'est pas utilisée pendant une durée spécifiée. Vous pouvez régler la durée avant application de la fonction de gestion de l'énergie. Toute augmentation affecte l'efficacité énergétique du produit. Prenez en compte l'environnement avant d'apporter une modification.

#### Arrêt si déconnecté :

Sélectionnez ce paramètre pour éteindre l'imprimante lorsque tous les ports (dont le port USB) sont débranchés pendant une période donnée. Selon votre région, cette fonction peut ne pas être disponible.

Pour les utilisateurs en Europe, consultez le site Web suivant pour connaître les périodes en question.

<https://www.epson.eu/energy-consumption>

Pour les utilisateurs du Moyen-Orient, de Turquie, d'Afrique, d'Asie centrale et d'Asie occidentale, consultez le site Web suivant pour plus de détails concernant la consommation électrique.

<https://www.epson.com/eme>

#### Minut. veille :

Spécifiez combien de temps l'imprimante attend avant d'entrer en mode veille (mode d'économie d'énergie) si elle n'a pas été utilisée. L'écran LCD devient noir pendant le mode veille.

Langue/Language :

Sélectionnez la langue utilisée sur l'écran LCD.

Eff tout param. :

Permet de réinitialiser les **Param de base** par défaut.

**Informations connexes**

➔ « Économies d'énergie » à la page 127

## Param imprim

Sélectionnez les menus sur le panneau de commande comme indiqué ci-dessous.

**Param. > Param imprim**

Config. source papier :

Affichage auto Config. papier :

Active ce paramètre pour afficher automatiquement le format du papier et saisir l'écran de sélection après le chargement du papier. Si vous désactivez cette fonction, vous ne pourrez pas imprimer depuis un iPhone, iPad ou iPod touch à l'aide d'AirPrint.

Etiquette CD/DVD :

Ajuste la position d'impression d'un disque.

Etiquette CD/DVD Intérieur/Extérieur :

Ajuste les diamètres interne et externe de la zone d'impression lors de l'impression sur un disque. Vous pouvez spécifier une valeur maximum de 120 mm pour le diamètre extérieur et une valeur minimum de 18 mm pour le diamètre intérieur. Selon le paramètre, il est possible que le disque ou le plateau de disque soit taché d'encre. Sélectionnez les valeurs qui correspondent à la zone imprimable de votre disque. Les valeurs sélectionnées ici sont les valeurs par défaut lors de l'impression de photos depuis un dispositif mémoire sur un disque.

Autocollant :

Ajuste la position d'impression pour les autocollants photo.

Pap. épais :

Sélectionnez **On** pour éviter que l'encre ne s'étale sur les impressions. L'activation de ce paramètre peut réduire la vitesse d'impression.

Papier grain court :

Activez cette option pour réduire les taches d'encre lors de l'impression. Lorsqu'elle est activée, cette option étend les bords (marges) afin de réduire les taches. Ceci ne s'applique pas à l'impression sans marges. Désactivez cette option si vous souhaitez conserver des marges pour votre impression.

Mode silencieux :

Sélectionnez **On** pour réduire le bruit pendant l'impression, en fonction du type et de la qualité du papier sélectionné. L'activation de ce paramètre peut réduire la vitesse d'impression.

#### Temps de séchage de l'encre :

Sélectionnez le temps de séchage de l'encre que vous désirez employer pour les impressions recto verso. L'imprimante imprime sur le deuxième côté du papier après que le temps spécifié s'est écoulé. Si votre impression est tachée, augmentez le temps.

#### Bidirectionnelle :

Sélectionnez **On** pour modifier la direction de l'impression ; imprime pendant que la tête d'impression se déplace vers la gauche et vers la droite. Si des lignes verticales ou horizontales de votre impression semblent floues ou mal alignées, la désactivation de cette fonctionnalité peut permettre de résoudre le problème, la vitesse d'impression risque cependant d'être réduite.

#### Eff tout param.

Permet de réinitialiser les **Param imprim** par défaut.

## Paramètres réseau

Sélectionnez les menus sur le panneau de commande comme indiqué ci-dessous.

### Param. > Paramètres réseau

#### Paramètres de connexion :

Connectez l'imprimante au réseau via un réseau LAN sans fil. Sélectionnez votre méthode de connexion et suivez les instructions à l'écran.

#### Wi-Fi:

##### Assistant de configuration Wi-Fi :

Définit les paramètres Wi-Fi en saisissant le SSID et le mot de passe.

##### Config. boutons poussoirs (WPS) :

Configure les paramètres Wi-Fi via Config. boutons poussoirs (WPS).

#### Autres :

##### Config. code PIN (WPS) :

Effectue le réglage des paramètres Wi-Fi Config. code PIN (WPS).

##### Désactiver le Wi-Fi :

La connexion avec le routeur Wi-Fi va être déconnectée.

#### Ethernet :

Paramétrez ou modifiez vers une connexion réseau utilisant un câble LAN et un concentrateur. Lorsque ce paramètre est utilisé, toute connexion Wi-Fi (Infrastructure) est désactivée.

### Wi-Fi Direct :

#### (Menu) :

##### Changer le nom du réseau :

Modifie le SSID Wi-Fi Direct (nom du réseau).

##### Changer le mot de passe :

Modifie le mot de passe pour la connexion Wi-Fi Direct.

##### Modifier la plage de fréquence :

Permet de sélectionner la bande de fréquences pour la connexion Wi-Fi Direct. Changer la fréquence déconnecte tous les appareils connectés.

La disponibilité de ces canaux et l'utilisation des produits en extérieur sur ces canaux varient en fonction de la localisation.

<https://support.epson.net/wifi5ghz/>

##### Désactiver Wi-Fi Direct :

Désactive la fonction Wi-Fi Direct.

##### Rest param défaut :

Restaure les réglages de Wi-Fi Direct.

### Autres méthodes :

#### iOS :

Affiche le code QR pour la connexion Wi-Fi Direct.

#### Android :

Affiche un code QR pour connecter un appareil mobile via Wi-Fi Direct.

#### Autres SE d'appareil :

Affiche le SSID et le mot de passe pour la connexion de Wi-Fi Direct.

### Connexion facile avec l'appli :

Établissez une connexion LAN sans fil en utilisant les informations LAN sans fil de votre ordinateur ou de votre appareil mobile.

### État réseau :

#### État LAN câblé/Wi-Fi :

Affiche les informations sur le réseau de l'imprimante.

#### État Wi-Fi Direct :

Affiche les informations de paramétrage Wi-Fi Direct.

#### feuille. état :

Permet d'imprimer une feuille d'état réseau.

Les informations sur Ethernet, Wi-Fi, Wi-Fi Direct et d'autres paramètres réseau sont imprimées sur deux pages ou plus.

#### Vérification de la connexion au réseau :

Contrôle la connexion réseau actuelle et imprime un rapport. Si la connexion rencontre des problèmes, consultez le rapport pour les résoudre.

#### Avancé :

##### Nom dispositif :

Modifie le nom du périphérique sur n'importe quel nom d'une longueur comportant entre 2 et 53 caractères.

##### TCP/IP :

Configure les paramètres IP, si l'adresse IP est statique.

Pour une configuration automatique, utilisez l'adresse IP assignée par DHCP.

Pour la définir manuellement, passez sur « Manuel », puis saisissez l'adresse IP que vous souhaitez assigner.

##### Serveur Proxy :

Définissez cette option si vous utilisez un serveur proxy dans votre environnement réseau et souhaitez également le configurer pour l'imprimante.

### Informations connexes

- ➔ « Configuration des paramètres Wi-Fi en saisissant le SSID et le mot de passe » à la page 133
- ➔ « Configuration des paramètres Wi-Fi en utilisant une pression sur une touche (WPS) » à la page 134
- ➔ « Réglage des paramètres Wi-Fi par code PIN (WPS) » à la page 135
- ➔ « Messages et solutions sur le rapport de connexion réseau » à la page 136

## Paramètres du service Web

Sélectionnez les menus sur le panneau de commande comme indiqué ci-dessous.

### Param. > Paramètres du service Web

#### Services Epson Connect :

Indique si l'imprimante est enregistrée et connectée à Epson Connect.

Vous pouvez vous inscrire auprès du service en sélectionnant **S'inscrire** et suivre les instructions.

<https://epson.com/connect> (États-Unis)

<https://epson.ca/connect> (Canada)

<https://latin.epson.com/connect> (Amérique latine)

<http://www.epsonconnect.eu> (Europe)

<https://www.epsonconnect.ae> (Moyen-Orient, Turquie, Afrique, Asie centrale et occidentale)

<https://www.epsonconnect.com/> (Autres régions)

Lorsque vous avez procédé à l'enregistrement, vous pouvez modifier les paramètres suivants.

Suspendre/Reprendre:

Indiquez si vous souhaitez suspendre ou reprendre les services Epson Connect.

Désenregistrer :

Désinscrit l'imprimante depuis les services Epson Connect.

### Informations connexes

➔ « [Impression à l'aide d'un service de cloud](#) » à la page 84

## Config. Partage fich.

Sélectionnez les menus sur le panneau de commande comme indiqué ci-dessous.

**Param. > Config. Partage fich.**

Sélectionnez le mode de connexion entre l'imprimante et un ordinateur disposant d'un accès en écriture au périphérique mémoire inséré dans l'imprimante. L'accès en lecture et en écriture est attribué à l'ordinateur avec la connexion prioritaire. Seul l'accès en lecture est attribué aux autres ordinateurs.

## Fonctions Guide

Sélectionnez les menus sur le panneau de commande comme indiqué ci-dessous.

**Param. > Fonctions Guide**

Papier non corresp:

Affiche un avertissement si les paramètres papier (paramètres d'impression) du travail d'impression ne correspondent pas aux paramètres papier de l'imprimante définis lors du chargement du papier. Cela permet d'éviter les erreurs d'impression.

Alerte document :

Affiche un avertissement si un document original est laissé sur la vitre du scanner et que le couvercle de documents n'est pas ouvert alors que la copie ou la numérisation à l'aide du panneau de commande est terminée. Cette fonction peut ne pas fonctionner correctement en fonction de l'épaisseur du document original.

Mode Sélection auto:

Lorsque l'une des opérations suivantes est effectuée, les menus adaptés à l'opération sont affichés.

- Une carte mémoire est insérée.
- Un périphérique USB externe est inséré.
- Un document original est placé sur la vitre du scanner.

Notification de fin d'impression :

Vous notifie lorsque l'impression est terminée.

Tous paramètres :

Permet d'activer ou de désactiver toutes les fonctions de guidage.

Eff tout param. :

Permet de réinitialiser les paramètres **Fonctions Guide**.

## Recherche client

Sélectionnez les menus sur le panneau de commande comme indiqué ci-dessous.

### Param. > Recherche client

Si vous acceptez de fournir des informations quant à l'utilisation par le client, des informations sur l'utilisation du produit, comme le nombre d'impressions, seront communiquées à Seiko Epson Corporation.

Les informations collectées sont utilisées pour améliorer nos produits et services.

Fournir les données d'utilisation :

Affiche votre décision quant à la transmission de vos informations d'utilisation.

Pays/Région :

Affiche la zone géographique ou le pays depuis lequel vous utilisez le produit si vous avez accepté de transmettre vos informations d'utilisation.

## Mise à jour firmware

Sélectionnez les menus sur le panneau de commande comme indiqué ci-dessous.

### Param. > Mise à jour firmware

Mise à jour :

Déterminez si la dernière version du micrologiciel a été téléchargée au niveau du serveur réseau. Si une mise à jour est disponible, vous pouvez décider de lancer ou non la mise à jour.

Notification :

Sélectionnez **On** pour recevoir une notification si une mise à jour du micrologiciel est disponible.

## Rest param défaut

Sélectionnez les menus sur le panneau de commande comme indiqué ci-dessous.

### Param. > Rest param défaut

Paramètres réseau :

Réinitialise les paramètres réseau aux valeurs par défaut.

Tous sauf les Paramètres réseau :

Permet de réinitialiser tous les paramètres, sauf les paramètres réseau.

Tous les paramètres :

Réinitialise tous les paramètres aux valeurs par défaut.

## Caractéristiques de l'appareil

### Spécifications de l'imprimante

Placement des buses de la tête d'impression		Buses d'encre noire : 180×1 lignes Buses d'encre couleur : 180×5 lignes pour chaque couleur
Grammage du papier*	Papier ordinaire	0.08 à 0.11 mm (64 à 90 g/m <sup>2</sup> )
	Enveloppes	75 à 100 g/m <sup>2</sup>

\* Même lorsque l'épaisseur du papier fait partie de cette plage, le papier peut ne pas s'alimenter dans l'imprimante ou la qualité d'impression peut s'améliorer en fonction des propriétés ou de la qualité du papier.

### Zone imprimable

#### Zone imprimable des feuilles simples

Il est possible que la qualité d'impression décline dans les zones foncées en raison du mécanisme de l'imprimante.

#### Impression avec marges

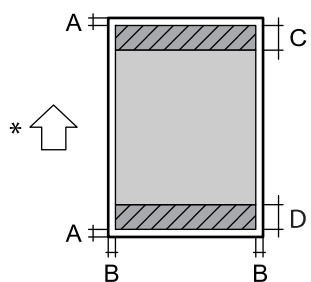
	A	3.0 mm (0.12 pouce)
	B	3.0 mm (0.12 pouce)
	C	41.0 mm (1.61 pouce)
	D	37.0 mm (1.46 pouce)

\* Orientation du papier inséré.

#### Impression sans marges

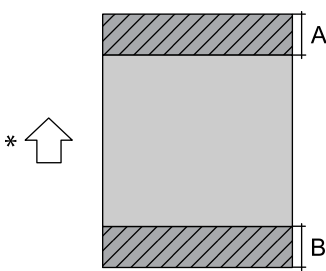
	A	44.0 mm (1.73 pouce)
	B	40.0 mm (1.57 pouce)

\* Orientation du papier inséré.

### Zone imprimable pour enveloppes

Il est possible que la qualité d'impression décline dans les zones foncées en raison du mécanisme de l'imprimante.

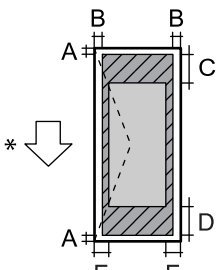
	A	3.0 mm (0.12 pouce)
	B	3.0 mm (0.12 pouce)
	C	18.0 mm (0.71 pouce)
	D	41.0 mm (1.61 pouce)
	E	5.0 mm (0.20 pouce)

\* Orientation du papier inséré.

### Zone imprimable des CD/DVD

Il est possible que la qualité d'impression décline dans les zones foncées en raison du mécanisme de l'imprimante.

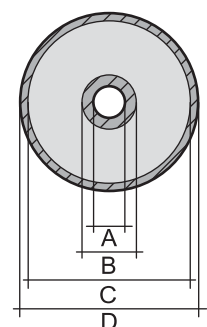
	A	18 mm (0.71 pouces)
	B	43 mm (1.69 pouces)
	C	116 mm (4.57 pouces)
	D	120 mm (4.72 pouces)

## Spécifications du scanner

Type de scanner	Plateau
Dispositif photoélectrique	CIS
Taille de document maximale	216×297 mm (8.5×11.7 po) A4, Letter
Résolution	1200 ppp (numérisation principale) 4800 ppp (numérisation secondaire)

Profondeur des couleurs	<p>Couleur</p> <ul style="list-style-type: none"> <li><input type="checkbox"/> 48 bits par pixel par couleur interne (16 bits par pixel par couleur interne)</li> <li><input type="checkbox"/> 24 bits par pixel par couleur externe (8 bits par pixel par couleur externe)</li> </ul> <p>Échelle de gris</p> <ul style="list-style-type: none"> <li><input type="checkbox"/> 16 bits par pixel par couleur interne</li> <li><input type="checkbox"/> 8 bits par pixel par couleur externe</li> </ul>
Source lumineuse	DEL

## Spécifications de l'interface

Pour l'ordinateur	USB haut débit*
Pour les dispositifs USB externes	USB haut débit

\* Les câbles USB 3.0 ne sont pas compatibles.

## Caractéristiques réseau

### Caractéristiques du Wi-Fi

Normes	IEEE 802.11a/b/g/n* <sup>1</sup> /ac		
Plages de fréquences	IEEE 802.11b/g/n : 2,4 GHz, IEEE 802.11a/n/ac : 5 GHz		
Canaux	Wi-Fi	2,4 GHz	1/2/3/4/5/6/7/8/9/10/11/12* <sup>2</sup> /13* <sup>2</sup>
		5 GHz* <sup>3</sup>	W52 (36/40/44/48), W53 (52/56/60/64), W56 (100/104/108/112/116/120/124/128/132/136/140/144), W58 (149/153/157/161/165)
	Wi-Fi Direct	2,4 GHz	1/2/3/4/5/6/7/8/9/10/11/12* <sup>2</sup> /13* <sup>2</sup>
		5 GHz* <sup>3</sup>	W52 (36/40/44/48), W58 (149/153/157/161/165)
Modes de connexion	Infrastructure, Wi-Fi Direct (PA unique)* <sup>4</sup> , * <sup>5</sup>		
Protocole de sécurité* <sup>6</sup>	WEP (64/128bit), WPA2-PSK (AES)* <sup>7</sup> , WPA3-SAE (AES)		

\*1 Disponible uniquement pour le modèle HT20.

\*2 Non disponible à Taiwan.

\*3 La disponibilité de ces canaux et l'utilisation des produits en extérieur sur ces canaux varie en fonction de la localisation. Pour plus d'informations, consultez le site Web suivant.

<https://support.epson.net/wifi5ghz/>

- \*4 Non géré pour l'IEEE 802.11b.
- \*5 L'imprimante peut être connectée via une connexion Wi-Fi Direct (PA unique) et une connexion Wi-Fi (Infrastructure) ou Ethernet simultanément.
- \*6 Le Wi-Fi Direct ne prend en charge que le WPA2-PSK (AES).
- \*7 Conforme aux normes WPA2 avec gestion de WPA/WPA2 Personal.

## Spécifications Ethernet

Normes	IEEE802.3i (10BASE-T)*1 IEEE802.3u (100BASE-TX) IEEE802.3az (Green Ethernet)*2
Mode de communication	Auto, 10 Mbps Full duplex, 10 Mbps Half duplex, 100 Mbps Full duplex, 100 Mbps Half duplex
Connecteur	RJ-45

\*1 Utilisez un câble STP (paire torsadée blindée) de catégorie 5e or ou supérieure pour éviter le risque d'interférence radio.

\*2 Le dispositif connecté doit être conforme aux normes IEEE802.3az.

## Fonctions réseau et IPv4/IPv6

Fonctions			Prise en charge	Remarques
Impression réseau	EpsonNet Print (Windows)	IPv4	✓	-
	Standard TCP/IP (Windows)	IPv4, IPv6	✓	-
	Impression WSD (Windows)	IPv4, IPv6	✓	-
	Impression Bonjour (Mac OS)	IPv4, IPv6	✓	-
	Impression IPP (Windows, Mac OS)	IPv4, IPv6	✓	-
	Epson Connect (Impression dans un e-mail, Impression distante)	IPv4	✓	-
	AirPrint (iOS, Mac OS)	IPv4, IPv6	✓	iOS 5 ou version ultérieure, OS X Mavericks (10.9.5) ou version ultérieure*
	Mopria Print	IPv4, IPv6	✓	-
	Impression Chromebook (ChromeOS)	IPv4, IPv6	✓	-
	Microsoft IPP Class Driver (Windows)	IPv4, IPv6	✓	-
Numérisation via le réseau	Epson Scan 2	IPv4, IPv6	✓	-
	Epson ScanSmart	IPv4	✓	Windows 7 ou supérieur, ou OS X El Capitan (10.11) ou supérieur
	Epson Event Manager (Mac OS)	IPv4	✓	OS X Yosemite (10.10)/OS X Mavericks (10.9.5)
	Epson Connect (Numérisation vers le Cloud)	IPv4	✓	-
	AirPrint (Numérisation)	IPv4, IPv6	✓	OS X Mavericks (10.9.5) ou version ultérieure*
	Mopria Scan	IPv4, IPv6	✓	-
	Numérisation Chromebook (ChromeOS)	IPv4, IPv6	✓	-
Télécopie	Envoi d'un fax	IPv4	-	-
	Réception d'un fax	IPv4	-	-
	AirPrint (émission de fax)	IPv4, IPv6	-	-

\* Nous vous recommandons d'utiliser la dernière version d'iOS ou de Mac OS.

## Protocole de sécurité

SSL/TLS	Serveur/Client HTTPS, IPPS
Version du TLS	1.3, 1.2, 1.1*, 1.0*
SNMP (Simple Network Management Protocol)	SNMPv3

\* Option désactivée par défaut.

## Services tiers pris en charge

Services		Prise en charge	Remarques
AirPrint	Impression	✓	iOS 5 ou version ultérieure/OS X Mavericks (10.9.5) ou version ultérieure* <sup>1</sup>
	Numérisation	✓	OS X Mavericks (10.9.5) ou ultérieur* <sup>1</sup>
	Télécopie	-	-
Mopria	Impression	✓	Android 8.0 ou version ultérieure, Windows 10 ou version ultérieure* <sup>2</sup>
	Numérisation	✓	Android 12.0 ou version ultérieure, Windows 10 ou version ultérieure* <sup>2</sup> , ChromeOS 89 ou version ultérieure* <sup>3</sup>
Chromebook	Impression	✓	ChromeOS 89 ou ultérieur* <sup>3</sup>
	Numérisation	✓	ChromeOS 89 ou ultérieur* <sup>3</sup>

\*<sup>1</sup> Nous vous recommandons d'utiliser la dernière version d'iOS ou de Mac OS.

\*<sup>2</sup> Nous vous recommandons d'utiliser la dernière version de Windows.

\*<sup>3</sup> Nous vous recommandons d'utiliser la dernière version de ChromeOS.

## Caractéristiques relatives aux périphériques de stockage

### Caractéristiques relatives aux cartes mémoire prises en charge

Cartes mémoire compatibles	Capacités maximales
miniSD*	2 Go

Cartes mémoire compatibles	Capacités maximales
miniSDHC*	32 Go
microSD*	2 Go
microSDHC*	32 Go
microSDXC*	64 Go
SD	2 Go
SDHC	32 Go
SDXC	64 Go

\* Fixez un adaptateur pour permettre l'insertion dans l'emplacement pour le connecteur de carte mémoire. Faute de quoi la carte risque de rester coincée.

## Caractéristiques relatives aux supports de stockage pris en charge

Supports de stockage compatibles	Capacités maximales
Lecteur de CD-R* <sup>1</sup> , * <sup>2</sup> Lecteur de DVD-R* <sup>1</sup> , * <sup>2</sup> Lecteur de disques Blu-ray* <sup>1</sup> , * <sup>2</sup>	CD-ROM/CD-R : 700 Mo DVD-ROM/DVD-R : 4,7 Go (Les disques CD-RW, DVD+R, DVD±RW, DVD-RAM et Blu-ray Disc™ ne sont pas pris en charge.)
Disque dur* <sup>1</sup> Clé USB	2 To (formaté en FAT, FAT32 ou exFAT)
Lecteur de cartes à puce* <sup>3</sup>	2 To (formaté en FAT, FAT32 ou exFAT)

\*<sup>1</sup> Il est déconseillé d'utiliser des supports de stockage alimentés par USB. Utilisez uniquement des supports de stockage dotés d'une alimentation secteur CA indépendante.

\*<sup>2</sup> En lecture seule.

\*<sup>3</sup> N'insérez qu'une seule carte mémoire dans le lecteur de cartes à puce. Les lecteurs de cartes à puce pouvant accueillir plus de deux cartes mémoire ne sont pas pris en charge.

Vous ne pouvez pas utiliser les périphériques suivants :

- Les périphériques nécessitant un pilote dédié
- Un périphérique avec des paramètres de sécurité (tel qu'un mot de passe ou un chiffrement)
- Les périphériques avec un concentrateur USB intégré

Epson ne peut garantir la fonctionnalité de l'ensemble des périphériques externes connectés.

## Caractéristiques des données prises en charge

Format de fichier	JPEGs (*.JPG), conformément à la norme Exif version 2.31 pour les images prises par des appareils photo numériques compatibles DCF* <sup>1</sup> version 1.0 ou 2.0* <sup>2</sup>
-------------------	---

Taille de l'image	Horizontal : 80 à 10200 pixels Vertical : 80 à 10200 pixels
Taille de fichier	Moins de 2 Go
Nombre de fichiers maximal	9990

\*1 DCIM.

\*2 Les données photo stockées dans la mémoire intégrée d'un appareil photo numérique ne sont pas prises en charge.

**Remarque:**

« ! » s'affiche sur l'écran LCD lorsque l'imprimante ne reconnaît pas le fichier image. Dans ce cas, si vous sélectionnez plusieurs images, des zones blanches apparaîtront à l'impression.

## Dimensions

Dimensions	<p>Stockage</p> <ul style="list-style-type: none"> <li><input type="checkbox"/> Largeur : 479 mm (18.9 po.)</li> <li><input type="checkbox"/> Profondeur : 356 mm (14.0 po.)</li> <li><input type="checkbox"/> Hauteur : 148 mm (5.8 po.)</li> </ul> <p>Impression</p> <ul style="list-style-type: none"> <li><input type="checkbox"/> Largeur : 479 mm (18.9 po.)</li> <li><input type="checkbox"/> Profondeur : 668 mm (26.3 po.)</li> <li><input type="checkbox"/> Hauteur : 295 mm (11.6 po.)</li> </ul>
Poids*	<p>États-Unis et Canada : approx. 8.70 kg (19.2 lb)</p> <p>Autres régions : approx. 8.50 kg (18.7 lb)</p>

\* Sans les cartouches d'encre, le cordon d'alimentation et le plateau CD/DVD.

## Caractéristiques électriques

Puissance nominale de l'alimentation	100 à 120 V CA	220-240 V CA
Plage de fréquences nominales	50 à 60 Hz	50 à 60 Hz
Courant nominal	0.7 A	0.35 A
Consommation électrique (avec connexion USB)	<p>Copie autonome : environ 17.0 W (ISO/IEC24712)</p> <p>Mode prêt : environ 8.2 W</p> <p>Mode veille : environ 0.7 W*</p> <p>Hors tension : environ 0.2 W</p>	<p>Copie autonome : environ 17.0 W (ISO/IEC24712)</p> <p>Mode prêt : environ 8.2 W</p> <p>Mode veille : environ 0.8 W*</p> <p>Hors tension : environ 0.3 W</p>

\* Ceci est une valeur indicative. La consommation électrique actuelle peut varier en fonction de votre environnement.

**Remarque:**

- Reportez-vous à l'étiquette présente sur l'imprimante pour connaître la tension du produit.
- Pour les utilisateurs européens, consultez le site Web suivant pour plus de détails concernant la consommation électrique.  
<https://www.epson.eu/energy-consumption>
- Pour les utilisateurs du Moyen-Orient, de Turquie, d'Afrique, d'Asie centrale et d'Asie occidentale, consultez le site Web suivant pour plus de détails concernant la consommation électrique.  
<https://www.epson.com/eme>

## Caractéristiques environnementales

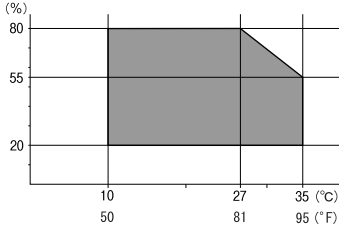
Fonctionnement	<p>Utilisez l'imprimante dans les plages de température (°C (°F)) et d'humidité (%) indiquées dans le graphique et dans un environnement sans condensation.</p> 
Stockage	<p>Température : -20 à 40°C (-4 à 104°F)*</p> <p>Humidité : 5 à 85 % d'humidité relative (sans condensation)</p>

\* Stockage possible de l'imprimante pendant un mois à 40 °C (104 °F).

## Caractéristiques environnementales pour les cartouches d'encre

Température de stockage	-20 à 40 °C (-4 à 104 °F)*
Température de congélation	L'encre peut geler si elle est gardée à une température inférieure à -16 °C (3.2 °F). À 25 °C (77 °F), l'encre dégèle en 3 heures environ et est ensuite utilisable.

\* Stockage possible pendant un mois à 40 °C (104 °F).

### Remarque pour les utilisateurs aux États-Unis et au Canada :

Votre imprimante est conçue pour fonctionner uniquement avec des cartouches d'encre Epson authentiques. Les cartouches d'encre et les fournitures d'encre d'autres marques ne sont pas compatibles et, même si elles sont décrites comme compatibles, elles peuvent ne pas fonctionner correctement ou ne pas fonctionner du tout. Epson fournit périodiquement des mises à jour du firmware afin de résoudre les problèmes de sécurité, de performances, de correction de bugs mineurs et pour assurer le fonctionnement de l'imprimante comme prévu. Ces mises à jour peuvent affecter la fonctionnalité des encres tierces. Les cartouches de marque autre qu'Epson ou les cartouches d'encre Epson modifiées qui fonctionnaient avant la mise à jour du firmware peuvent ne pas continuer à fonctionner.

Les cartouches d'encre d'origine incluses sont conçues pour une installation fiable de l'imprimante et ne peuvent pas être utilisées comme cartouches de remplacement ou revendues. Après la configuration, l'encre restante est disponible pour l'impression. Les rendements sont basés sur l'ISO 24711 en mode par défaut, en imprimant en continu. Les rendements varient en fonction des images imprimées, des paramètres et des températures. L'impression peu fréquente ou principalement en une seule couleur réduit les rendements. Toutes les cartouches

doivent être installées avec de l'encre pour l'impression et la maintenance de l'imprimante. Pour assurer la qualité de l'impression, une partie de l'encre reste dans la cartouche remplacée.

## Configuration requise

Windows

Windows 7, Windows 8/8.1, Windows 10, Windows 11 ou version ultérieure

Windows Server 2008 ou version ultérieure

Mac OS

Mac OS X 10.9.5 ou version ultérieure, macOS 11 ou version ultérieure

ChromeOS

**Remarque:**

*Prend uniquement en charge les fonctions standard de l'OS.*

---

## Informations réglementaires

### Normes et conformité

#### Normes et conformité pour les modèles États-Unis et Canada

Sécurité	UL60950-1
EMC	FCC Part 15 Subpart B Class B CAN ICES (B)/NMB (B)

Cet équipement contient le module sans fil suivant.

Fabricant : Seiko Epson Corporation

Type : J26H005

Ce produit est conforme à la section 15 de la réglementation FCC et à la section RSS-210 de la réglementation IC. Epson ne peut être tenue responsable en cas de non-respect des exigences de protection suite à une modification non recommandée du produit. Le fonctionnement est soumis aux deux conditions suivantes : (1) le périphérique ne peut occasionner d'interférences nuisibles et (2) le périphérique doit accepter toutes les interférences reçues, y compris les interférences pouvant entraîner un fonctionnement indésirable du périphérique.

Afin d'éviter les interférences radio au niveau du service proposé sous licence, le périphérique est conçu pour fonctionner à l'intérieur et à l'écart des fenêtres, de manière à offrir un blindage maximal. Les équipements (ou leur antenne de transmission) installés à l'extérieur sont soumis à une licence.

Cet équipement est conforme aux limites d'exposition aux rayonnements de la FCC/IC pour un environnement non contrôlé, ainsi qu'aux Directives d'exposition aux fréquences radio de la FCC du Supplément C de OET65 et RSS-102 de la Réglementation de l'exposition aux fréquences radio de l'IC. Cet équipement doit être installé et utilisé de façon à ce que le radiateur soit distant d'au moins 20 cm du corps d'une personne (à l'exception de ses extrémités : mains, poignets, pieds et chevilles).

## Déclaration de conformité FCC

### Pour les utilisateurs aux États-Unis

Cet équipement a été testé et jugé conforme aux limites d'un appareil numérique de classe B, conformément à la Partie 15 des Règles de la FCC. Ces limites sont conçues pour offrir une protection raisonnable contre les interférences nuisibles dans un établissement résidentiel. Cet appareil génère, utilise et peut émettre de l'énergie de radiofréquence et, s'il n'est pas installé et utilisé en conformité avec les instructions, peut causer des interférences nuisibles avec les communications radio. Toutefois, il n'y a aucune garantie que des interférences ne se produiront pas dans une installation particulière. Si cet équipement cause des interférences affectant la réception de la radio ou de la télévision, qui peuvent être déterminées en éteignant et en allumant l'équipement, l'utilisateur est invité à essayer de corriger l'interférence en appliquant une ou plusieurs des mesures suivantes :

- Réorienter ou déplacer l'antenne de réception.
- Augmenter la séparation entre l'équipement et le récepteur.
- Brancher l'équipement dans une prise de courant sur un circuit différent de celui auquel le récepteur est connecté.
- Consulter le concessionnaire ou un technicien expérimenté en radio/télévision pour obtenir de l'aide.

### AVERTISSEMENT

La connexion d'un câble d'interface non blindé à cet équipement invalidera la certification ou la déclaration de la FCC de cet appareil et pourra entraîner des niveaux d'interférence qui dépassent les limites établies par la FCC pour cet équipement. Il est de la responsabilité de l'utilisateur d'obtenir et d'utiliser un câble d'interface blindé avec cet appareil. Si cet équipement comporte plus d'un connecteur d'interface, ne laissez pas de câbles connectés aux interfaces non utilisées. Les modifications ou les altérations non expressément approuvées par la partie responsable de la conformité peut annuler le droit de l'utilisateur à utiliser cet appareil.

### Pour les utilisateurs canadiens

CAN ICES (B)/NMB (B)

## Normes et conformité pour le modèle européen

Le modèle suivant porte la marque CE/UKCA et est conforme aux exigences légales en vigueur.

Le texte complet de la déclaration de conformité est disponible sur le site Web suivant :

<https://www.epson.eu/conformity>

C493F



Ce produit est conforme aux directives internationales (ICNIRP) sur l'exposition aux rayonnements radiofréquences.

S'il intègre un dispositif d'émission et de réception radio qui, dans des conditions normales d'utilisation, une distance de séparation de 20 cm permet de garantir que les niveaux d'exposition aux radiofréquences sont conformes aux exigences de l'UE.

## Normes et approbations pour le modèle australien

EMC	AS/NZS CISPR32 Class B
-----	------------------------

Epson déclare par la présente que l'équipement suivant est conforme aux exigences essentielles et autres dispositions pertinentes de la directive AS/NZS4268 :

C493F

Epson ne peut être tenue responsable en cas de non-respect des exigences de protection suite à une modification non recommandée du produit.

## Restrictions relatives à la copie

Respectez les restrictions suivantes de manière à garantir une utilisation responsable et légale de l'imprimante.

La copie des éléments suivants est interdite par la loi :

- Billets de banque, pièces, titres négociables émis par le gouvernement, titres de gage du gouvernement et titres municipaux
- Timbres-poste inutilisés, cartes postales préimprimées et autres envois postaux timbrés au tarif en vigueur
- Timbres fiscaux émis par le gouvernement et titres émis selon des procédures légales

Faites preuve de circonspection lors de la copie des éléments suivants :

- Titres négociables privés (certificats d'action, billets au porteur, chèques, etc.), abonnements mensuels, billets de réduction, etc.
- Passeports, permis de conduire, certificats médicaux, titres de transport, bons d'alimentation, billets, etc.

**Remarque:**

*Il est également possible que la copie de tels documents soit interdite par la loi.*

Utilisation responsable de documents soumis à droits d'auteur :

Les imprimantes peuvent être utilisées incorrectement en cas de copie de documents soumis à droits d'auteur. À moins d'agir sur les conseils d'un avocat bien informé, prenez vos responsabilités et faites preuve de respect en sollicitant l'autorisation du détenteur des droits d'auteur avant de copier des documents publiés.

---

# Où trouver de l'aide

Site Web du support technique. . . . .	244
Contacteur l'assistance Epson. . . . .	244

---

## Site Web du support technique

Si vous avez besoin d'aide supplémentaire, visitez le site Web du support technique Epson indiqué ci-dessous. Sélectionnez votre pays ou votre région et accédez à la section d'assistance de votre site Web Epson local. Les pilotes les plus récents, foires aux questions, manuels et autres ressources pouvant être téléchargées sont également disponibles sur le site.

<https://support.epson.net/>

<https://support.epson.com> (États-Unis et Canada)

<https://www.epson.eu/support> (Europe)

Si votre produit Epson ne fonctionne pas correctement et que vous ne pouvez résoudre le problème, contactez le service d'assistance Epson.

---

## Contactez l'assistance Epson

### Avant de contacter Epson

Si votre produit Epson ne fonctionne pas correctement et que vous ne parvenez pas à résoudre le problème à l'aide des informations de dépannage proposées dans les manuels du produit, contactez les services d'assistance Epson pour obtenir de l'aide.

La liste d'assistance Epson suivante est basée sur le pays de vente. Il se peut que certains produits ne soient pas vendus dans votre emplacement actuel : assurez-vous de contacter l'assistance Epson pour la région dans laquelle vous avez acheté votre produit.

Si l'assistance Epson de votre région n'est pas répertoriée ci-dessous, contactez le revendeur auprès duquel vous avez acheté le produit.

L'assistance Epson sera en mesure de vous aider beaucoup plus rapidement si vous communiquez les informations suivantes :

Numéro de série du produit

(L'endroit où est apposée l'étiquette dépend du produit : elle peut se trouver à l'arrière, sur le côté ouvert du capot, ou en bas.)

Modèle d'imprimante

Version du logiciel du produit

(Cliquez sur **About**, **Version Info**, ou un bouton similaire dans le logiciel du produit.)

Marque et modèle de votre ordinateur

Nom et version du système d'exploitation de votre ordinateur

Nom et version des applications logicielles que vous utilisez normalement avec votre produit

**Remarque:**

*Selon le produit, les paramètres réseau peuvent être conservés dans la mémoire de celui-ci. Les paramètres peuvent être perdus suite à une panne ou une réparation d'un produit. Epson ne sera pas tenue responsable de la perte de données, de la sauvegarde ou de la restauration de paramètres, et ce même pendant la période de garantie. Nous vous recommandons d'effectuer votre propre sauvegarde de données ou de prendre des notes.*

## Aide pour les utilisateurs aux États-Unis et au Canada

Si vous devez contacter Epson pour des services d'assistance technique, utilisez les options d'assistance suivantes.

### Assistance Internet

Visitez le site Web d'assistance Epson sur <https://support.epson.com> et sélectionnez votre produit pour obtenir des solutions aux problèmes courants. Vous pouvez télécharger des pilotes et de la documentation, obtenir des FAQ et des conseils de dépannage, ou envoyer un e-mail à Epson avec vos questions.

### Parler à un Représentant de l'Assistance

Avant d'appeler Epson pour de l'assistance, veuillez avoir les informations suivantes à portée de main :

- Nom du produit
- Numéro de série du produit (situé sur une étiquette sur le produit)
- Preuve d'achat (telle qu'un reçu de magasin) et date d'achat
- Configuration de l'ordinateur
- Description du problème

Puis appelez :

- États-Unis : (562) 276-4382, de 7h00 à 16h00, horaires du Pacifique, du lundi au vendredi
- Canada : (905) 709-3839, de 7h00 à 16h00, horaires du Pacifique, du lundi au vendredi

Les jours et les horaires d'assistance sont sujets à des modifications sans préavis. Des frais de péage ou de longue distance peuvent s'appliquer.

### Fournitures et accessoires d'achat

Vous pouvez acheter de l'encre et du papier Epson d'origine à l'adresse <https://epson.com> (ventes aux États-Unis) ou <https://epson.ca> (ventes au Canada). Vous pouvez également acheter des fournitures auprès d'un revendeur Epson agréé. Pour trouver le revendeur le plus proche, composez le 800-GO-EPSON (800-463-7766) aux États-Unis ou le 800-807-7766 au Canada.

## Aide pour les utilisateurs d'Europe

Consultez votre document de garantie paneuropéenne pour obtenir des informations relatives à la procédure à suivre pour contacter l'assistance Epson.

## Aide pour les utilisateurs de Taïwan

Utilisez les sources suivantes pour obtenir des informations, de l'aide et des services :

### Internet

<http://www.epson.com.tw>

Des informations relatives aux caractéristiques des produits, des pilotes à télécharger et des demandes de produits sont disponibles.

### **Bureau d'assistance Epson**

Téléphone : +886-2-2165-3138

L'équipe de notre bureau d'assistance téléphonique peut vous aider dans les domaines suivants :

- Demandes de ventes et informations relatives au produit
- Questions ou problèmes relatifs à l'utilisation des produits
- Demandes de réparations et garantie

### **Centre de réparation :**

<http://www.tekcare.com.tw/branchMap.page>

TekCare corporation est un centre de service agréé pour Epson Taiwan Technology & Trading Ltd.

## **Aide pour les utilisateurs d'Australie**

Epson Australie souhaite vous proposer un service clientèle de niveau élevé. Parallèlement aux manuels de votre produit, nous mettons à votre disposition les sources d'information suivantes :

### **Adresse URL Internet**

<http://www.epson.com.au>

Consultez le site Internet de Epson Australie. Un site qui vaut le coup d'œil ! Le site contient une zone de téléchargement de pilotes, une liste de points de contact Epson, des informations relatives aux nouveaux produits et une assistance technique (par courrier électronique).

### **Bureau d'assistance Epson**

Téléphone : 1300-361-054

Le bureau d'assistance Epson sert de point de contact final, il permet de garantir que les clients ont accès à des conseils. Les opérateurs du bureau d'assistance vous aident à installer, configurer et utiliser votre produit Epson. Le personnel de notre bureau d'assistance préventes vous propose de la documentation relative aux nouveaux produits Epson et vous indique où se trouve le revendeur ou agent d'entretien le plus proche. Le bureau d'assistance répond à de nombreux types de requêtes.

Nous vous invitons à recueillir toutes les informations nécessaires avant d'appeler. Plus les informations recueillies sont nombreuses et plus le problème peut être résolu rapidement. Les informations concernées incluent les manuels de votre produit Epson, le type d'ordinateur, le système d'exploitation, les programmes utilisés et toutes les informations jugées utiles.

### **Transport du produit**

Epson conseille de conserver l'emballage du produit pour tout transport ultérieur.

## **Aide pour les utilisateurs de Nouvelle-Zélande**

Epson Nouvelle-Zélande souhaite vous proposer un service clientèle de niveau élevé. Parallèlement à la documentation de votre produit, nous mettons à votre disposition les sources d'information suivantes :

### **Adresse URL Internet**

<http://www.epson.co.nz>

Consultez le site Internet de Epson Nouvelle-Zélande. Un site qui vaut le coup d'œil ! Le site contient une zone de téléchargement de pilotes, une liste de points de contact Epson, des informations relatives aux nouveaux produits et une assistance technique (par courrier électronique).

### **Bureau d'assistance Epson**

Téléphone : 0800 237 766

Le bureau d'assistance Epson sert de point de contact final, il permet de garantir que les clients ont accès à des conseils. Les opérateurs du bureau d'assistance vous aident à installer, configurer et utiliser votre produit Epson. Le personnel de notre bureau d'assistance préventive vous propose de la documentation relative aux nouveaux produits Epson et vous indique où se trouve le revendeur ou agent d'entretien le plus proche. Le bureau d'assistance répond à de nombreux types de requêtes.

Nous vous invitons à recueillir toutes les informations nécessaires avant d'appeler. Plus les informations recueillies sont nombreuses et plus le problème peut être résolu rapidement. Les informations concernées incluent la documentation de votre produit Epson, le type d'ordinateur, le système d'exploitation, les programmes utilisés et toutes les informations jugées utiles.

### **Transport du produit**

Epson conseille de conserver l'emballage du produit pour tout transport ultérieur.

## **Aide pour les utilisateurs à Singapour**

Les sources d'informations, d'assistance et de services disponibles auprès de Epson Singapour :

### **Internet**

<http://www.epson.com.sg>

Des informations relatives aux caractéristiques des produits, des pilotes à télécharger, des foires aux questions, des demandes de ventes et une assistance technique par courrier électronique sont disponibles.

### **Bureau d'assistance Epson**

Numéro gratuit : 800-120-5564

L'équipe de notre bureau d'assistance téléphonique peut vous aider dans les domaines suivants :

- Demandes de ventes et informations relatives au produit
- Questions relatives à l'utilisation des produits ou problèmes de dépannage
- Demandes de réparations et garantie

## **Aide pour les utilisateurs de Thaïlande**

Utilisez les sources suivantes pour obtenir des informations, de l'aide et des services :

### **Internet**

<http://www.epson.co.th>

Des informations relatives aux caractéristiques des produits, des pilotes à télécharger, des foires aux questions et des courriers électroniques sont disponibles.

### Centre d'appel Epson

Téléphone : 66-2460-9699

Adresse électronique : support@eth.epson.co.th

L'équipe de notre centre d'appels peut vous aider par téléphone dans les domaines suivants :

- Demandes de ventes et informations relatives au produit
- Questions ou problèmes relatifs à l'utilisation des produits
- Demandes de réparations et garantie

## Aide pour les utilisateurs du Vietnam

Utilisez les sources suivantes pour obtenir des informations, de l'aide et des services :

### Centre d'entretien Epson

27 Yen Lang, Trung Liet Ward, Dong Da District, Ha Noi City. Tel: +84 24 7300 0911

38 Le Dinh Ly, Thac Gian Ward, Thanh Khe District, Da Nang. Tel: +84 23 6356 2666

194/3 Nguyen Trong Tuyen, Ward 8, Phu Nhuan Dist., HCMC. Tel: +84 28 7300 0911

31 Phan Boi Chau, Ward 14, Binh Thanh District, HCMC. Tel: +84 28 35100818

## Aide pour les utilisateurs d'Indonésie

Utilisez les sources suivantes pour obtenir des informations, de l'aide et des services :

### Internet

<http://www.epson.co.id>

- Informations relatives aux caractéristiques des produits, pilotes à télécharger
- Foires aux questions, demandes de ventes, questions par courrier électronique

### Ligne d'assistance Epson

Téléphone : 1500-766 (Indonesia Only)

Adresse électronique : customer.care@ein.epson.co.id

L'équipe de notre ligne d'assistance peut vous aider, par téléphone ou par e-mail, dans les domaines suivants :

- Demandes de ventes et informations relatives au produit
- Support technique

## Aide pour les utilisateurs de Hong Kong

Pour obtenir une assistance technique et d'autres services après-vente, les utilisateurs sont invités à contacter Epson Hong Kong Limited.

### Page d'accueil Internet

<http://www.epson.com.hk>

Epson Hong Kong a créé une page d'accueil Internet en chinois et en anglais, permettant aux utilisateurs d'accéder aux informations suivantes :

- Informations relatives au produit
- Foires aux questions
- Dernières versions des pilotes Epson

### Ligne d'assistance technique

Vous pouvez également contacter notre personnel technique aux numéros de téléphone et de fax suivants :

Téléphone : 852-2827-8911

Télécopie : 852-2827-4383

## Aide pour les utilisateurs de Malaisie

Utilisez les sources suivantes pour obtenir des informations, de l'aide et des services :

### Internet

<http://www.epson.com.my>

- Informations relatives aux caractéristiques des produits, pilotes à télécharger
- Foires aux questions, demandes de ventes, questions par courrier électronique

### Centre d'appel Epson

Téléphone : 1800-81-7349 (appel gratuit)

Adresse électronique : [websupport@emsb.epson.com.my](mailto:websupport@emsb.epson.com.my)

- Demandes de ventes et informations relatives au produit
- Questions ou problèmes relatifs à l'utilisation des produits
- Demandes de réparations et garantie

### Epson Malaysia Sdn Bhd (Siège social)

Téléphone : 603-56288288

Télécopie : 603-5628 8388/603-5621 2088

## Aide pour les utilisateurs d'Inde

Utilisez les sources suivantes pour obtenir des informations, de l'aide et des services :

### Internet

<http://www.epson.co.in>

Des informations relatives aux caractéristiques des produits, des pilotes à télécharger et des demandes de produits sont disponibles.

### Ligne d'assistance gratuite

Pour les services, des informations sur les produits ou pour commander des consommables -  
18004250011 / 186030001600 / 1800123001600 (9AM – 6PM)

### E-mail

calllog@epson-india.in

### WhatsApp

+91 96400 00333

## Aide pour les utilisateurs des Philippines

Pour obtenir une assistance technique et d'autres services après-vente, les utilisateurs sont invités à contacter Epson Philippines Corporation aux numéros de téléphone/télécopie et à l'adresse électronique suivants :

### Internet

<http://www.epson.com.ph>

Des informations relatives aux caractéristiques des produits, des pilotes à télécharger, des foires aux questions et des demandes par courrier électronique sont disponibles.

### Assistance clientèle Epson Philippines

Numéro gratuit : (PLDT) 1-800-1069-37766

Numéro gratuit : (numérique) 1-800-3-0037766

Metro Manila : +632-8441-9030

Site Web : <https://www.epson.com.ph/contact>

Adresse électronique : [customercare@epc.epson.com.ph](mailto:customercare@epc.epson.com.ph)

De 9 heures à 18 heures, du lundi au samedi (sauf les jours fériés)

L'équipe de notre assistance clientèle peut vous aider par téléphone dans les domaines suivants :

- Demandes de ventes et informations relatives au produit
- Questions ou problèmes relatifs à l'utilisation des produits
- Demandes de réparations et garantie

### Epson Philippines Corporation

Ligne commune : +632-8706-2609

Télécopie : +632-8706-2663 / +632-8706-2665

## Aide pour les utilisateurs en Corée du Sud

Site Web d'assistance client

<https://www.epson.co.kr/sl/s>

**Sans indicatif régional**

**1566-3515**

Imprimante, projecteur, imprimante à étiquettes (pour une utilisation à domicile)

**1588-3515**

Grande imprimante, grande imprimante multifonctions, scanner, imprimante laser, imprimante matricielle, imprimante d'étiquettes (pour une utilisation professionnelle)