

# TCL

Barre de son Dolby Atmos 2.1 avec caisson de basses  
intégré

## TS8211

# Manuel d'utilisateur

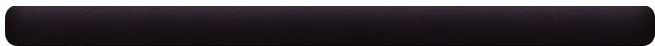

# Sommaire

---

## **1 Avant de commencer .....3**

---

## **2 Bienvenue .....4**

Ce qu'il y a dans la boîte 4

Généralité de la barre de son..... 6

Configuration du système de la barre de son ..... 8

Emplacement de la barre de son ..... 8

Montage mural de la barre de son ..... 9

Installation/remplacement des piles de la  
télécommande..... 13

Généralité de la télécommande ..... 14

---

## **3 Connexion du système de la barre de son .....16**

Connexion avec le câble HDMI..... 16

Facultatif : Connexion du lecteur Blu-ray ..... 18

Connexion avec le câble optique ..... 19

Instructions pour installer la barre de son avec un câble  
optique ..... 20

Connexion de la barre de son à la source  
d'alimentation ..... 21

Connexion avec le câble audio de 3,5mm à 3,5mm ..... 22

Connexion de la barre de son avec un  
appareil Bluetooth ..... 23

Ajouter dans Google home .....	24
Ajouter dans AirPlay 2.....	25
Ajouter dans Amazon Alexa .....	26
Utilisation de la connexion Spotify .....	28
Mise à jour du micro-logiciel en ligne .....	29
<hr/>	
<b>4 Utilisation du système de la barre de son.....</b>	<b>30</b>
Utilisez votre barre de son avec le panneau supérieur ou la télécommande.....	30
Écouter de la musique par le dispositif Bluetooth .....	32
Utiliser le câble ou dispositif USB pour la lecture de musique.....	33
Réglages de la barre de son .....	34
<hr/>	
<b>5 Spécifications .....</b>	<b>35</b>
<hr/>	
<b>6 Attention .....</b>	<b>36</b>
Déclaration de la conformité .....	36
Mise au rebut de produits et piles usés.....	37
Marques .....	38
<hr/>	
<b>7 FAQ .....</b>	<b>40</b>

# 1 Avant de commencer

- Lisez attentivement et respectez toutes les consignes de sécurité qui sont précisées dans la notice de sécurité.
- Cette barre de son est destinée à une utilisation en intérieur uniquement. Si elle devait entrer accidentellement en contact avec de petites quantités d'eau, débranchez-la immédiatement et utilisez un chiffon sec pour enlever l'eau.
- Débranchez la barre de son si elle n'est pas utilisée pendant une longue période ou s'il y a un orage.
- Assurez-vous que la barre de son est placée sur une surface solide ou qu'elle est bien fixée en dessous de votre téléviseur pour une expérience optimale.
- Utilisez exclusivement les piles non-rechargeables AAA 1,5V pour la télécommande.
- Si l'un des câbles est visiblement endommagé ou coincé, débranchez la barre de son et remplacez le câble.
- Veillez à ne pas plier brusquement le câble HDMI ou optique, car cela pourrait affecter la performance.
- Protégez votre audition en réglant le volume à un niveau approprié. Des paramètres sonores prédéfinis et personnalisables sont disponibles pour vous offrir une expérience d'écoute confortable.

# 2 Bienvenue

Félicitations pour l'achat de votre nouvelle barre de son TCL! Une fois qu'elle est installée et connectée, vous pouvez profiter d'une superbe qualité sonore et d'un design de pointe pour s'adapter au mieux à votre système de divertissement à domicile. Nous vous recommandons de lire ce manuel d'utilisation qui peut vous aider à installer, connecter et exploiter facilement et correctement l'appareil.

## Commençons!

---

### Ce qu'il y a dans la boîte

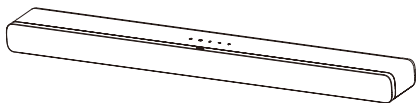

Barre de son



Télécommande



Batterie AAA x 2



Câble d'alimentation CA

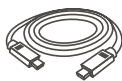

Câble HDMI

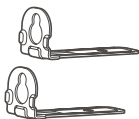

Support de montage mural  
x 2



Vis de fixation murale x 2



Ancre de mur x 2

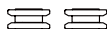

Douille x 2



Certificat de garantie



Guide de Démarrage  
Rapide



Notice de sécurité

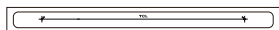

Modèle de montage mural

# Généralité de la barre de son

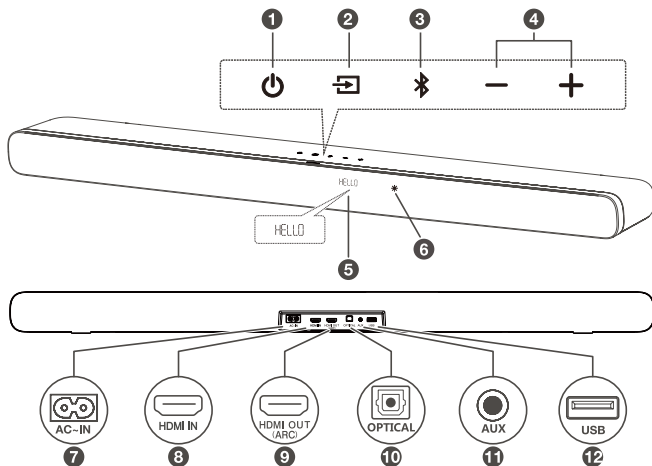

1

Appuyez brièvement pour entrer en mode Sleep (mode veille).

Appuyez longuement pour entrer en mode Standby (mode d'attente).

2

Appuyez pour sélectionner une source audio parmi Modes HDMI ARC/HDMI IN/OPT/BT/USB.

3

Appuyez pour sélectionner la fonction Bluetooth.

Appuyez et maintenez enfoncé pour entrer en mode

d'appairage.

4 **+ / -**

Appuyez pour augmenter ou baisser le volume sonore.

5 **Voyant LED**

Il indique l'état de la barre de son (par exemple, le volume sonore, l'état de la barre de son).

6 **LED blanc:**

Il indique le mode standby/sleep (mode d'attente/veille).

7 **Connecteur de puissance d'entrée CA**

8 **Connecteur HDMI IN**

9 **Connecteur HDMI OUT (ARC)**

10 **Connecteur d'entrée optique**

11 **Connecteur d'entrée AUX**

12 **Connecteur de type A USB (exclusivement pour la lecture de musique)**

---

# Configuration du système de la barre de son

## Remarques

- Assurez-vous d'avoir lu toutes les informations de sécurité avant que vous n'installiez la barre de son sur le mur.
- Assurez-vous d'utiliser les vis fournis ou spécifiés par le fabricant accrédité.
- TCL Overseas Marketing Limited bears n'assume aucune responsabilité pour les accidents ou dommages à cause d'un montage mur ou d'une installation de vis incorrects, ou de la résistance insuffisante du mur, etc.
- Des outils supplémentaire (non fournis) sont nécessaire pour l'installation.
- Vous pouvez choisir de placer la barre de son sous le milieu de votre TV ou de l'installer sur le mur.

---

## Emplacement de la barre de son

Il est idéal pour placer la barre de son sous le milieu de votre TV.

Nous vous recommandons de mettre la barre de son en haut de l'armoire et à droite inférieure du centre de votre TV.



---

## Montage mural de la barre de son

- 1 Mettez le modèle de montage mural fourni sur le mur.  
Assurez-vous que le modèle de montage mural est au moins à 5 cm sous le centre de la TV.
- 2 Utilisez un niveau pour vous assurer que le modèle de montage mural est positionné avec précision.
- 3 Utilisez du ruban adhésif pour coller fermement le modèle de montage mural sur le mur.

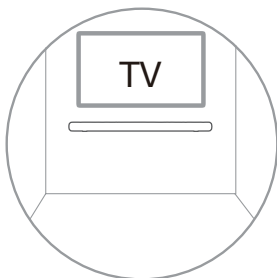

- 4 Marquez sur le mur en utilisant chaque marquage sur le modèle à travers les trous de montage.
- 5 Retirez le modèle de montage mural.
- 6 Percez un trou de vis à chaque marquage sur le mur.

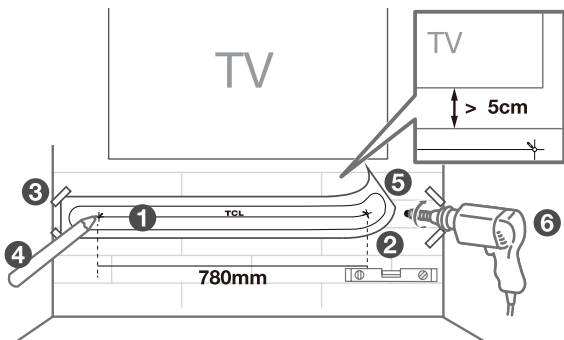

- 7 Dévissez les coussins en caoutchouc de la barre de son. (Conservez les coussins en caoutchouc pour utilisation future).
  - \* Les coussins en caoutchouc peuvent être utilisés comme tapis lorsque vous mettez la barre de son sur la table.
- 8 Vissez les supports de montage mural pour la barre de son.
- 9 Insérez les vis fournis avec les douilles dans le trou d'ancre mural.

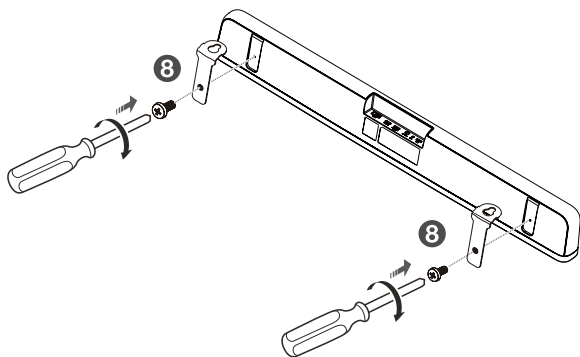
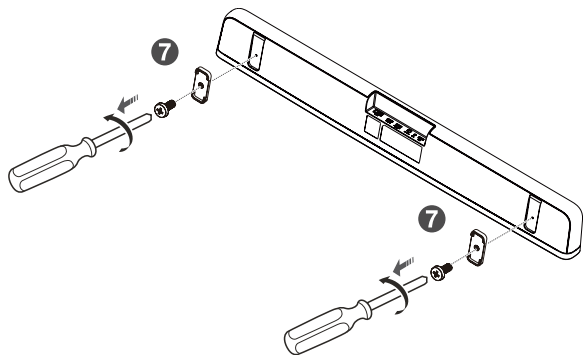

10 Fixez et serrez les vis de support mural sur le mur.

11 Accrochez la barre de son aux vis.

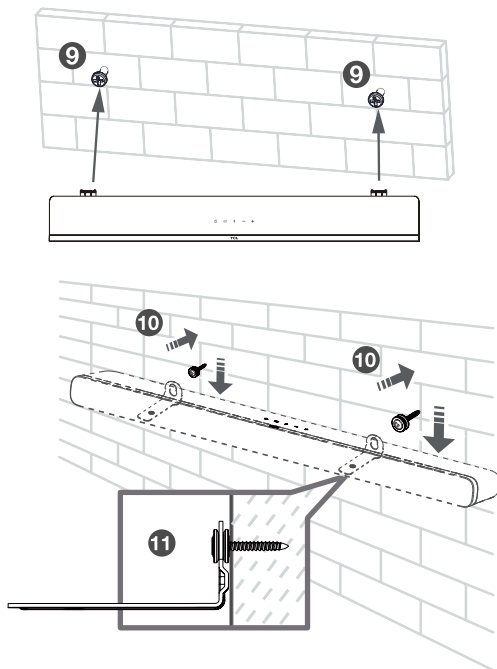

### Remarques

- Vérifiez l'emplacement d'installation avant que vous n'installiez la barre de son sur le mur (voir « Montage mural de la barre de son » à la page 9).
- Vous pourriez connecter d'abord les câbles avant d'installer la barre de son sur le mur.

---

# Installation/remplacement des piles de la télécommande

## Avertissements

- *Risque d'explosion si les piles sont incorrectement remplacées. Remplacez exclusivement par les piles de type similaire ou équivalent.*

## Attention

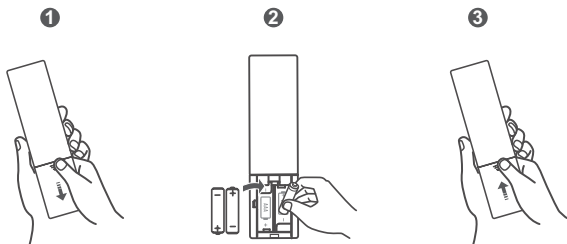

- La batterie contient du perchlorate, manipulez-la avec précaution. Pour plus d'informations, veuillez consulter [www.dtsc.ca.gov/hazardouswaste/perchlorate](http://www.dtsc.ca.gov/hazardouswaste/perchlorate)
- 1 Ouvrez le compartiment de piles, retirez les piles anciennes le cas échéant.
  - 2 Mettez deux piles neuves AAA (Piles au zinc-manganèse) dans le compartiment de piles à la polarité correcte (+/-).
  - 3 Fermez le compartiment de piles.

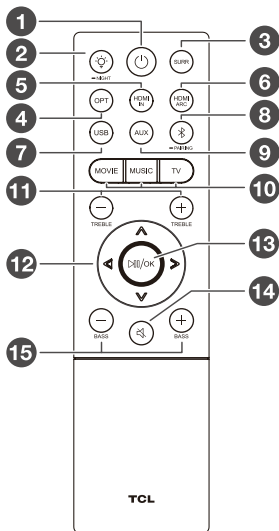

La configuration est terminée. Votre barre de son est prête à l'emploi. Pour plus d'informations sur le moyen d'accès aux options différentes sur la barre de son, voir le chapitre suivant.

# Généralité de la télécommande



-  Appuyez brièvement pour entrer en mode Sleep (mode veille). Appuyez longuement pour entrer en mode Standby (mode d'attente).
-  Appuyez pour ajuster la luminosité de l'écran. Appuyez et maintenez enfoncé pendant 3 secondes pour entrer en mode Night (mode nuit) ou désactiver le mode Night (mode nuit).
- SURR**  
Appuyez pour activer/désactiver Dolby vertical surround.
- OPT**  
Appuyez pour commuter la source audio en mode Optical (optique).
- HDMI IN**

Appuyez pour commuter la source audio en source HDMI IN.

⑥ **HDMI ARC**

Appuyez pour commuter la source audio en source HDMI OUT (ARC).

⑦ **USB**

Appuyez pour commuter la source audio en source USB.

⑧ 

Appuyez pour commuter la source audio en mode Bluetooth.  
Appuyez et maintenez enfoncé pour entrer en mode d'appairage.

⑨ **AUX**

Appuyez pour commuter la source audio en mode AUX.

⑩ **MOVIE / MUSIC / TV**

Appuyez pour sélectionner l'effet Égaliseur (EQ) lorsque vous êtes en cours de regarder la **TV**, le **cinéma** ou d'écouter de la **musique**.

⑪ **TREBLE + / -**

Augmentez ou baissez l'effet sonore aigu.

⑫  

Passez à la musique précédente ou suivante. (En mode Bluetooth ou USB)

Augmentez ou baissez le volume sonore.

⑬  / **OK**

Appuyez pour jouer/mettre en pause la musique. (En mode Bluetooth/USB) En mode d'attente ou veille, appuyez et maintenez pendant 5 secondes pour entrer Menu, et puis appuyez sur  pour voir les options. Puis appuyez sur **OK** pour confirmer.

⑭ 

Appuyez pour couper ou rétablir le son.

⑮ **BASS + / -**

Augmentez ou baissez l'effet sonore de basse.

# 3 Connexion du système de la barre de son

Après avoir fixé l'emplacement de la barre de son, vous pouvez commencer à la connecter avec votre TV ou d'autres appareils, et écouter de la musique depuis votre barre de son. Assurez-vous d'avoir coupé le son de votre TV ou appareil. Pour les informations en détail, consultez le manuel d'utilisation de votre TV ou appareil.

---

## Connexion avec le câble HDMI

### Remarque

- Assurez-vous que votre TV ou appareil prend en charge la fonction HDMI ARC. Pour les informations en détail, consultez le manuel d'utilisation de votre TV ou appareil.

Connectez l'un bout du câble HDMI au connecteur d'entrée HDMI ARC sur votre barre de son, et l'autre au connecteur de sortie HDMI ARC de votre TV ou appareil.

Pour profiter de la meilleure audio expérience avec le câble HDMI, suivez les étapes suivantes:

Pour TCL TV:

- 1 Connectez le câble HDMI depuis l'interface HDMI (ARC) sur la barre de son à l'interface HDMI (ARC/eARC) sur la TV. Connectez le cordon d'alimentation.
- 2 Activez la fonction CEC dans la réglages de la TCL TV.

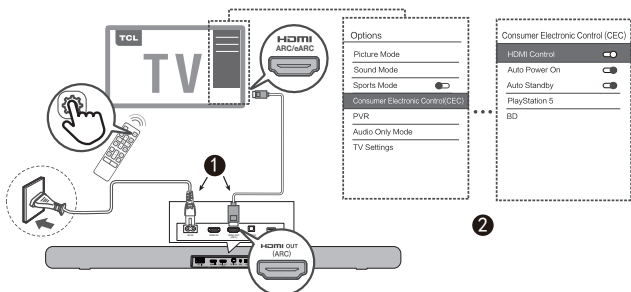

Pour d'autres marques de TV:

- 1 Connectez le câble HDMI depuis l'interface HDMI (ARC) sur la barre de son à l'interface HDMI (ARC/eARC) sur la TV. Connectez le cordon d'alimentation.
- 2 Activez la fonction CEC dans la réglages de la TV.

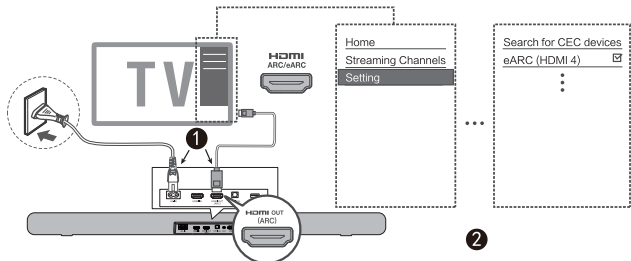

- ★ Le nom de la fonction CEC (Contrôle électronique consommateur) peut différer en fonction du fabricant de TV. Cette fonction peut être nommée CEC, Anynet+, SimpLink, BRAVIA Link, EasyLink or VIERA Link. Pour plus d'informations, veuillez voir le manuel de votre TV.

---

## Facultatif : Connexion du lecteur Blu-ray

Pour faciliter l'utilisation, nous vous recommandons de connecter un lecteur Blu-ray à la TV et de profiter de la barre de son à l'aide de HDMI-ARC. Cependant, afin de profiter du **Dolby TrueHD** basé sur le contenu **Atmos** que toutes les TV ne pourraient pas prendre en charge à travers HDMI-ARC, vous pouvez à votre choix connecter directement votre lecteur Blu-ray à la barre de son en utilisant le port HDMI-in.

### Remarques

- La barre de son transmettra le signal vidéo à la TV. Si elle n'y a pas réussi, allumez la barre de son et réessayez.
- L'entrée HDMI prend en charge UHD (4K) et elle peut également être utilisée aux consoles de jeux pour profiter du Dolby Atmos audio.

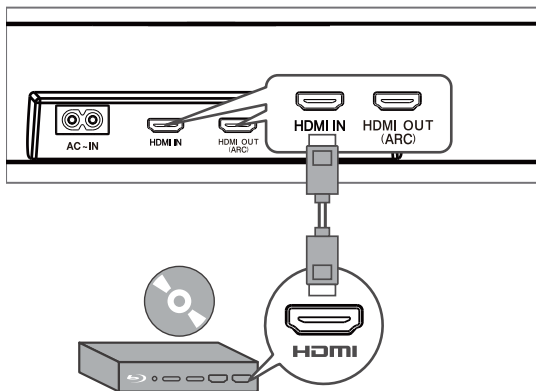

---

## Connexion avec le câble optique

- 1 Retirez les capuchons de protection du câble optique si nécessaire.
- 2 Connectez l'un bout du câble optique au connecteur d'entrée optique sur votre barre de son, et l'autre au connecteur de sortie optique de votre TV ou appareil.

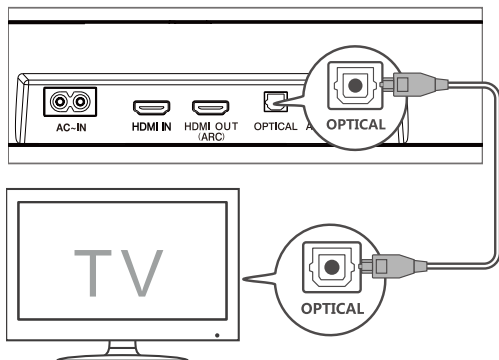

### Remarque

- S'il n'y a pas de sortie sonore de la barre de son, essayez d'activer la sortie de signal PCM sur votre TV ou appareil. PCM est destiné à convertir les signaux audio analogiques en signaux audio numériques dans la plupart d'appareil. Pour plus d'informations sur le moyen d'activer la sortie de signal PCM, consultez le manuel de votre TV ou appareil.

---

# Instructions pour installer la barre de son avec un câble optique



Ni pliez ni entortillez le câble optique (SPDIF), car celui-ci est fragile et facile d'être endommagé et cassé.

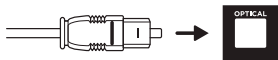

Pour profiter de la meilleure audio expérience audio avec le câble optique:

- 1 Appuyez sur le bouton Home sur votre TCL TV télécommande.
- 2 Accédez à **Audio option (option audio)** dans **Settings (Paramètres)**.
- 3 Décochez l'option « **TV speaker enabled (Haut-parleur TV activé)** ».
- 4 Dans **S/PDIF** et **ARC**, sélectionnez **PCM-Stereo**.

## Remarques

- *Le menu d'options peut varier selon de différents appareils.*
- *Les appareils tels que Blu-ray players, set-top boxes sont également applicables.*

---

## Connexion de la barre de son à la source d'alimentation

- 1 Assurez-vous d'avoir terminé toutes les autres connexions avant de connecter la barre de son à la source d'alimentation.
- 2 Assurez-vous que la tension de la source d'alimentation est conforme aux spécifications de sécurité de votre pays (Voir « Spécifications » à la page 35).
- 3 Connectez l'un bout du cordon d'alimentation CA au connecteur d'entrée CA sur votre barre de son et l'autre à la prise d'alimentation sur le mur.

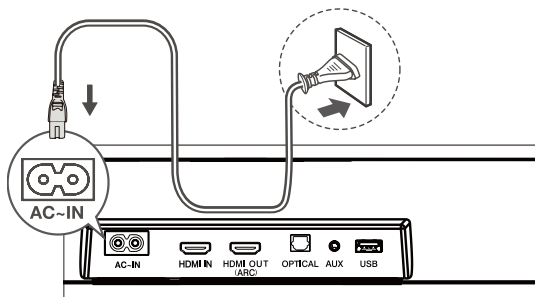

## Connexion avec le câble audio de 3,5mm à 3,5mm

Vous pouvez :

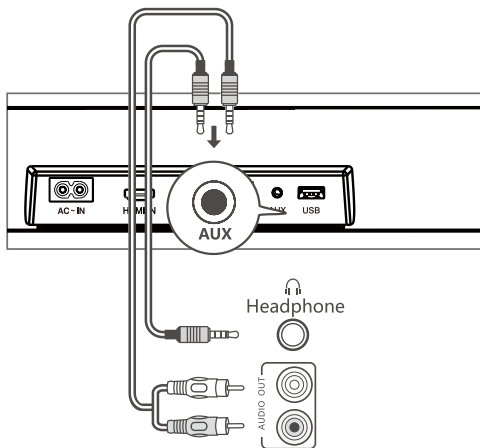

- Connecter une extrémité de ce câble audio de 3,5mm à 3,5mm (vendu séparément) au connecteur d'entrée AUX de votre barre de son et une autre extrémité au connecteur de sortie audio ou de casque de votre téléviseur ou appareil. Cela désactivera le son des haut-parleurs intégrés de votre téléviseur ; ou
- Connecter une extrémité d'un câble audio RCA-à-3,5mm (vendu séparément) au connecteur d'entrée AUX de votre barre de son et l'autre extrémité aux connecteurs de sortie audio du téléviseur.



---

# Connexion de la barre de son avec un appareil Bluetooth

## Remarques

- Assurez-vous que votre appareil sans fil prend en charge la fonction Bluetooth.
  - La plaque opérationnelle entre la barre de son et votre appareil Bluetooth est à peu près de 10 mètres (sans aucun obstacle entre les deux).
- 1 Appuyez sur  sur le panneau supérieur de votre barre de son ou la télécommande pour allumer la barre de son.
  - 2 Appuyez sur  et maintenez enfoncé sur le panneau supérieur de votre barre de son ou la télécommande.  
→ PAIR clignote sur l'écran LED. Votre barre de son est prête à l'emploi.
  - 3 Allumez votre appareil Bluetooth et activez sa fonction Bluetooth.
  - 4 Sélectionnez **TCL 8211 Sound Bar** dans la liste d'appairage de votre appareil Bluetooth.  
→ Vous entendriez un double bip distinct.

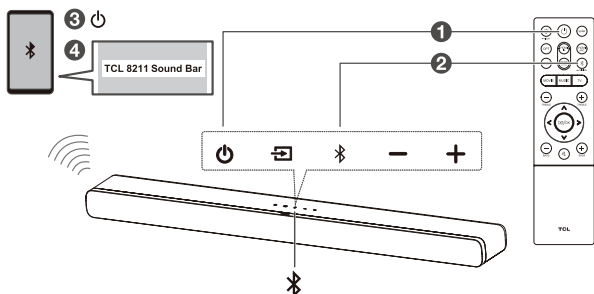

## Conseil

- Si vous ne pouvez pas trouver le nom de modèle **TCL 8211 Sound Bar** dans votre appareil Bluetooth, appuyez sur le  et maintenez-le enfoncé sur la télécommande. Vous verriez PAIR. Au même temps, la barre de son est entrée en mode d'appairage.



Votre barre de son est aussi configurée et prête à l'emploi.

## 5 Pour déconnecter la fonction Bluetooth, vous pouvez:

- Appuyez sur  sur la barre de son ou la télécommande pour commuter en autre source;
- Désactivez la fonction Bluetooth de votre appareil; ou
- Appuyez sur le  et maintenez-le enfoncé sur la télécommande pendant 3 secondes.

---

## Ajouter dans Google home

1. Allumez la barre de son.
2. Dans un mobile Android, ouvrir l'application Google Home et procédez à l'étape 3.
3. Dans l'application Google Home, assurez-vous de vous être connecté et suivez les instructions à l'écran pour terminer le processus de configuration.
4. Dès que la configuration est terminée via l'étape 3, vous êtes ensuite connecté sur Internet et Wi-Fi. Et au même temps, vous pouvez profiter du Chromecast built-in à partir de n'importe quel appareil sur le même réseau.

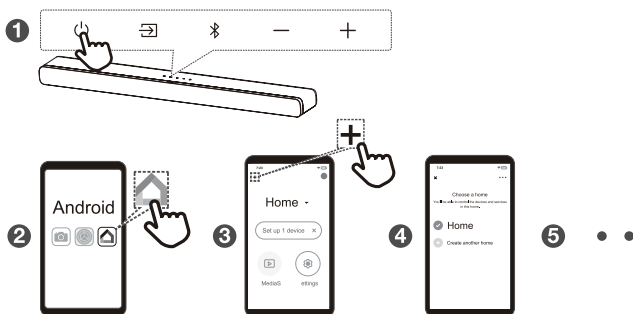

## Ajouter dans AirPlay 2

1. Allumez la barre de son.
2. Dans un appareil iOS, accédez à Settings > Wi-Fi (Réglages > Wi-Fi) et procédez à l'étape 3.
3. Pour l'Airplay 2 dans Settings > Wi-Fi (Paramètres > Wi-Fi), trouvez « TCL 8211 Sound Bar » dans « SETUP AS NEW AIRPLAY SPEAKER (CONFIGURER COMME UN NOUVEAU HAUT-PARLEUR » et terminez le processus de Réglages.
4. Dès que la configuration est terminée via l'étape 3, vous êtes ensuite connecté sur Internet et Wi-Fi. Et au même temps, vous pouvez profiter de l'Airplay à partir de n'importe quel appareil sur le même réseau.

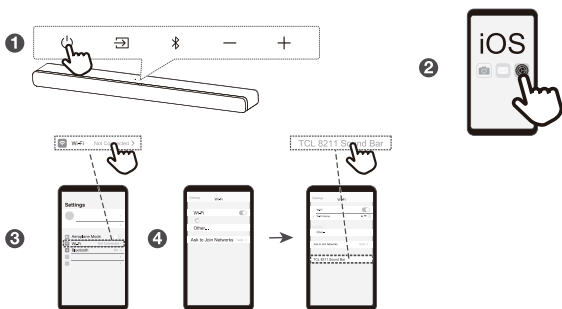

## Ajouter dans Amazon Alexa

1. Appuyez et maintenez enfoncé le bouton >>(suivant) sur la télécommande de la barre de son pendant 5 secondes jusqu'à ce que l'écran de la barre de son affiche ALEXA SETUP (CONFIGURER ALEXA).
2. Ouvrez ensuite l'application ALEXA dans votre appareil.
3. Si l'application Alexa indique que votre fonction Bluetooth n'est pas activée, accédez à Settings (Paramètres) et activez Bluetooth.
4. Dans l'application Alexa, sélectionnez l'onglet Devices (Appareils) et appuyez sur le bouton « = » pour ajouter un nouvel appareil.
5. Sélectionnez « Speaker (Haut-parleur) » pour le type de l'appareil et « TCL » comme marque.
6. Maintenant, on vous demande de sélectionner le réseau Wi-Fi auquel vous désirez connecter la barre de son. Il s'agit en général du même réseau Wi-Fi que vous utilisez sur votre mobile. Vous auriez besoin d'entrer le mot de passe du réseau Wi-Fi.
7. Au bout d'un court instant, on vous demande de faire des essais sur l'utilisation de la barre de son, et après, l'écran de la barre de son affiche ALEXA READY (ALEXA PRÊT). La configuration est terminée maintenant.

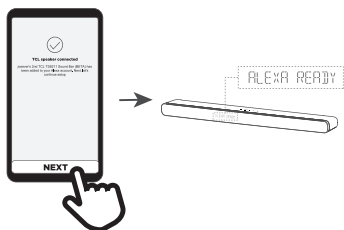
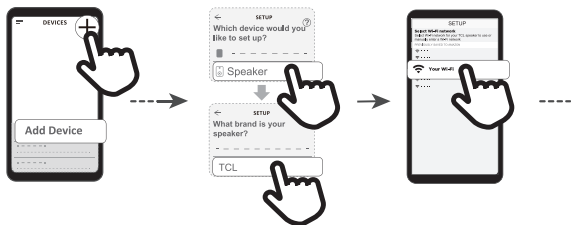
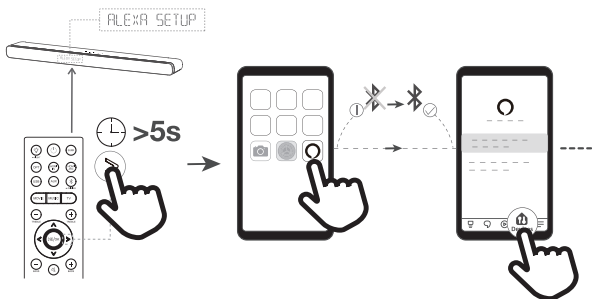

# Utilisation de la connexion Spotify

Pour utiliser Spotify, veuillez suivre les étapes suivantes:

1. Ajoutez votre barre de son à votre réseau Wi-Fi.
2. Allumez l'application Spotify dans votre mobile, tablette ou PC en utilisant le même réseau ci-dessus.
3. Jouez une musique dans Spotify et appuyez sur .
4. Choisissez votre barre de son, et ensuite, votre musique commence à jouer à haute voix.

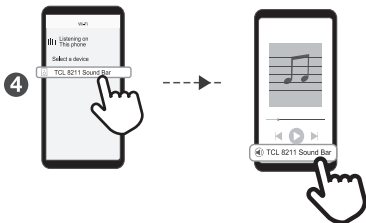
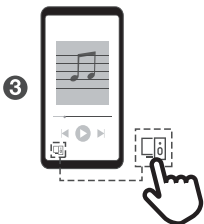

# Mise à jour du micro-logiciel en ligne

Auto-contrôle et mise à jour du logiciel de la barre de son:

1. Assurez-vous que la barre de son est allumée.
2. Assurez-vous que la barre de son est connectée au Wi-Fi avec succès (Consultez les étapes de connexion au Wi-Fi aux pages 24/56/26)
4. Vous pouvez voir les instructions LED suivantes:  
UPDATE FOUND > DOWNLOADING >  
UPG00~99 > UPGOK (MISE À JOUR TROUVÉE >  
TÉLÉCHARGEMENT > UPG00~99 > UPGOK)

Remarque : N'interrompez pas la barre de son au cours de la mise à jour.

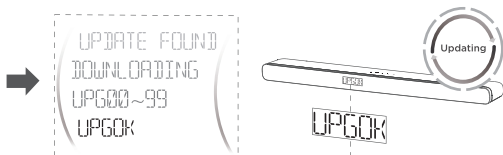
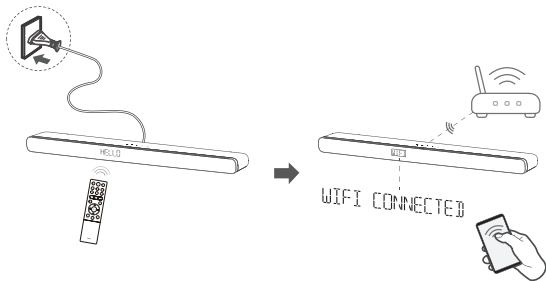

# 4 Utilisation du système de la barre de son









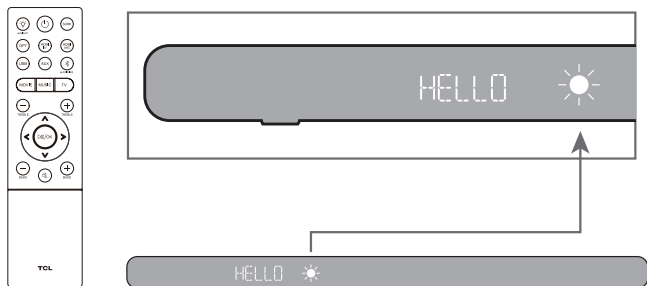

## Utilisez votre barre de son avec le panneau supérieur ou la télécommande

1 Assurez-vous que la barre de son est connectée d'une manière correcte aux sources d'alimentation.

2 Appuyez sur  sur le panneau supérieur de votre barre de son ou la télécommande pour commuter en source correcte.

L'écran LED sur la barre de son vous présentera les informations sur l'état de la barre de son.



Télécommande	Indications LED 	Remarques
	HELLO START READY SLEEP SLEEPY	* Mise en/hors tension
	OPT HDMI 1 IN HDMI 2 ARC USB BT PAIR CONNECTED AUX	* Source d'entrée
	MOVIE MUSIC TV	Régler le son préféré
	NIGHT	Dynamique réduite
	SURR ON/OFF	Effet Surround renforcé
	TRE -5~+5 BAS -5~+5	Augmenter ou baisser le volume aigu ou de basse
	V 2B V MAX V MIN MUTE	Volume Activer/désactiver le son
	PAUSE	Musique précédente, suivante ou pause en mode USB
	DIM 1 DIM 2	Régler la clarté de l'écran
	-X-	Non disponible
	AIRPLAY READY CAST READY ALEXA READY	Prêt à l'emploi avec AirPlay Prêt à l'emploi avec Chromecast Prêt à l'emploi avec Alexa
	UPDATE FOUND DOWNLOADING UPG UPG OK	Mise à jour via OTA
	DOLBY ATMOS DOLBY SURROUND PCM AUDIO	Format audio trouvé



**Remarque :** Après avoir mis votre barre de son en tension, si vous ne faites rien ni sur la barre de son ni sur la télécommande pendant 10 secondes, tous les voyants LED sur la barre de son seront éteints et puis ils seront allumés à

nouveau lorsqu'une opération est effectuée.

**Conseils :** Vous pouvez utiliser plus de fonctions avancées sur la télécommande (voir « Généralité de la télécommande » à la page 14).

---

## Écouter de la musique via le dispositif Bluetooth





- 1 Assurez-vous que votre appareil prend en charge A2DP et/ou AVRCP. Pour les informations en détail, consultez les spécifications de votre appareil.
- 2 Appairez votre appareil Bluetooth avec la barre de son (Voir « Connexion de la barre de son avec un appareil Bluetooth à la page 23).
- 3 Commencez à écouter de la musique enregistrée dans votre appareil Bluetooth via la barre de son.
  - Si votre appareil Bluetooth prend en charge A2DP, vous pouvez écouter de la musique, mais vous ne pouvez pas contrôler la lecture.
  - Si votre appareil Bluetooth prend en charge AVRCP, vous pouvez écouter de la musique et contrôler la lecture de musique à l'aide de la télécommande. Appuyez sur  pour mettre en pause ou reprendre la lecture de musique. Appuyez sur  pour passer à la musique précédente/suivante.

### Remarque

- La plaque opérationnelle entre la barre de son et votre appareil Bluetooth est à peu près de 10 mètres (sans aucun obstacle entre les deux).

---

## Utiliser le câble ou dispositif USB pour la lecture de musique

- Appuyez sur /OK sur la télécommande pour écouter/mettre en pause/reprendre de la musique.
- Appuyez sur  ou  sur la télécommande pour passer à la musique précédente/suivante.
- Appuyez sur  ou  pour augmenter ou baisser le volume sonore.

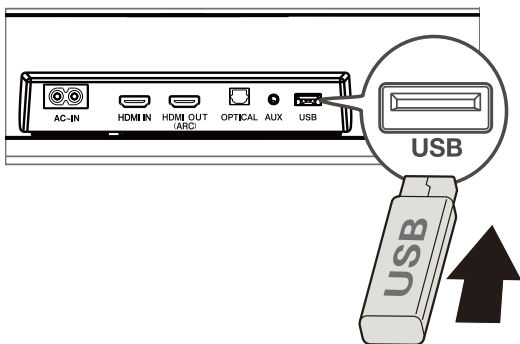

### Conseil

- La présente barre de son peut prendre en charge les appareils USB de 64 GB au maximum et le format de fichier prise en charge est MP3.
- Les musiques dans les dossiers de l'appareil USB devraient être inférieures à 5 niveaux de répertoire (niveau 5 inclus). Au contraire, la barre de son ne peut pas trouver la musique.

# Réglages de la barre de son

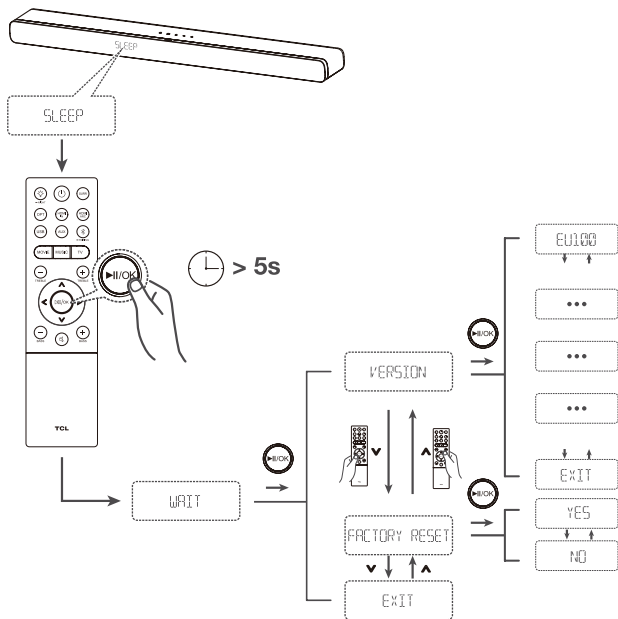

# 5 Spécifications

## Désignation du produit

Barre de son Dolby Atmos 2.1 avec caisson de basses intégré

## Barre de son

- Alimentation : CA 100-240V~50/60Hz
- Consommation de puissance : 40W
- Consommation de puissance en mode d'attente:  $\leq 0,5W$   
Impédance: 6  $\Omega$
- Réponse en fréquence : 160Hz-20KHz
- Dimensions (L x H x P) : 1000x65x128mm
- Poids : 2,9 kg
- Température de fonctionnement : 0°C - 45°C

## Bluetooth

- Version Bluetooth: 5.0, Bluetooth profile - Bluetooth stereo prend en charge (Profil de distribution audio avancé- A2DP; Profil de télécommande audio-vidéo-AVRCP)
- Plage de fréquence: 2402 Mhz – 2480 Mhz
- Puissance de transmission maximum: 15dBm

## Télécommande

- Distance/degré: 6m/ 30°
- Type de batterie: 1.5V AAA batterie x 2, remplaçable par le client)

## Wi-Fi

WLAN Standard	IEEE802.11a/b/g/n/ac
Sécurité	WPA2TM/WPATM
Plage de fréquence	Bande 2,4GHz (1-13 ch)/bande 5GHz

## Pour EU

2412 MHz à 2472 MHz  
5180 MHz à 5320 MHz  
5500 MHz à 5700 MHz  
5745 MHz à 5850 MHz

Puissance maximale (EIRP) 20 dBm

# 6 Attention

---

## Déclaration de conformité

TCL Overseas Marketing Limited déclare par la présente que le présent appareil radio est conforme à la Directive 2014/53/EU et aux règlements légitimes pertinents du Royaume--Uni. Vous pouvez accéder à l'ensemble de la déclaration de la conformité sur le site: <http://www.tcl.com>, dans Support et entrez la désignation de modèle. Le présent appareil peut être employé en Europe et au Royaume-Uni.

La déclaration de conformité de l'UE peut être téléchargée directement sur [www.tcl.com](http://www.tcl.com) dans la page de téléchargement du produit correspondant dans la région locale.

### **Restrictions dans la bande 5 GHz:**

La plage de fréquence de 5150 à 5350 MHz est limitée à l'emploi intérieur exclusivement dans les pays suivants: AT, BE, BG, CH, CY, CZ, DE, DK, EE, EL, ES, FI, FR, HR, HU, IE, IS, IT, LI, LT, LU, LV, MT, NL, NO, PL, PT, RO, SE, SI, SK, TR, UK(NI).

La plage de fréquence de 5150 à 5350 MHz est limité à l'emploi intérieur exclusivement au Royaume-Uni conformément aux règlements légitimes pertinents au Royaume-Uni.

---

## Mise au rebut de produits et piles usés



Le produit est conçu et fabriqué avec des matériaux et composants de haute qualité, qui peuvent être récupérés et réutilisés.



Ce symbole sur un produit signifie que le produit est couvert dans la directive européenne 2012/19/UE.



Ce symbole signifie que le produit contient une batterie, conformément à la Directive européenne 2013/56/UE,

qui ne peut pas être éliminée avec les déchets ménagers normaux. Renseignez-vous sur le système local de collecte séparée pour les produits électriques et électroniques et les piles. Suivez les règles locales et ne jetez jamais le produit et les piles avec les déchets ménagers normaux. La mise au rebut correcte des produits anciens et piles usées permet d'éviter les conséquences nocives pour l'environnement et la santé humaine.

### Démontage de la pile jetable

Pour retirer les piles jetables, consultez la section « Installation/remplacement des piles de la télécommande »

### Protection de l'environnement et durabilité

Nous avons supprimé tous les emballages inutiles et nous nous assurons qu'ils sont écologiques et durables.

---

# Marques

---



La marque verbale et les logos Bluetooth® sont des marques déposées appartenant à Bluetooth SIG, Inc. et leur utilisation par TTE Corporation fait l'objet d'un accord de licence. Les autres marques commerciales et noms commerciaux appartiennent à leurs propriétaires respectifs.

---



Dolby, Dolby Atmos et le symbole du double D sont des marques commerciales de Dolby Laboratories Licensing Corporation. Fabriqué sous licence de Dolby Laboratories. Travaux confidentiels non publiés. Copyright © 2012-2021 Dolby Laboratories. Tous droits réservés.

---

## Travail avec Apple AirPlay



Pour contrôler ce haut-parleur compatible AirPlay 2, iOS 11.4 ou une version ultérieure est requis. Les termes Apple, AirPlay, iPad, iPad Air, iPad Pro ainsi que le logo iPhone sont des marques commerciales ou des marques déposées de Apple Inc. aux États-Unis et dans d'autres pays.

---



Utilisez votre mobile, tablette ou ordinateur comme télécommande pour Spotify. Accédez à [spotify.com/connectez-vous](https://spotify.com/connectez-vous) pour apprendre.

Le logiciel Spotify est fabriqué sous les licences du tiers, consultez: <https://www.spotify.com/connect/third-party-licenses>

---

---

Chromecast built-in



Google et Chromecast built-in sont des marques de Google LLC.

---



Les termes HDMI, HDMI High-Definition Multimedia Interface, et le logo HDMI sont des marques commerciales ou des marques déposées de HDMI Licensing Administrator, Inc. aux États-Unis et dans d'autres pays.

---

Travail avec Hey Google



Google et Chromecast built-in sont des marques de Google LLC.

---

COMPATIBLE WITH



Dolby, Dolby Vision, Dolby Atmos et le symbole du double D sont des marques déposées de Dolby Laboratories Licensing Corporation. Fabriqué sous licence de Dolby Laboratories. Travaux confidentiels non publiés. Copyright © 2012-2021 Dolby Laboratories. Tous droits réservés.

---

Travail avec Alexa



Amazon, Alexa et tous les logos pertinents sont des marques de Amazon.com, Inc. Et ses filiales.

# 7 FAQ

## **Pas d'alimentation**

- Assurez-vous que le cordon d'alimentation CA et le connecteur d'entrée CA sont tous connectés de façon correcte.
- Assurez-vous que la source d'alimentation est connectée.
- Assurez-vous que la barre de son est mise en tension.

## **Pas de son**

- Assurez-vous que le câble audio est connecté à la barre de son et à votre appareil.
- Assurez-vous d'avoir choisi la source correcte.
- Appuyez sur **▲** pour augmenter le volume sonore.
- Assurez-vous que le son de la barre de son n'est pas coupé.

## **Voix basse**

- Utilisez la télécommande pour ajuster le volume.
- Vous avez peut-être activé le mode Night (mode nuit), appuyez sur  pendant 3 secondes pour désactiver le mode Night (mode nuit).

\* D'autres EQ ne peuvent pas être sélectionnés en mode Night (mode nuit).

## **La télécommande ne fonctionne pas.**

- Assurez-vous d'avoir choisi la source correcte.
- Assurez-vous que la distance entre la télécommande et la barre de son est dans la plage opérationnelle.
- Assurez-vous que les piles sont correctement insérées et en bon état de fonctionnement.
- Assurez-vous que la télécommande est à proximité du capteur de télécommande de la barre de son.

## **J'entends une voix déformée.**

- Assurez-vous que tous les câbles sont correctement connectés.
- Assurez-vous d'avoir choisi la source correcte.
- Assurez-vous que le son de la TV est coupé lorsque vous jouez audio depuis la TV.

## **Je ne trouve pas le nom Bluetooth de la barre de son dans mon appareil Bluetooth.**

- Assurez-vous que la fonction Blue-tooth est activée dans votre appareil Bluetooth.
- Assurez-vous que la barre de son s'est appairée à votre appareil Bluetooth.

**Soutien de TCL:**

Consultez [www.tcl.com](http://www.tcl.com)

---

# **Nous sommes disponibles à vous aider**

**Contactez-nous au premier  
pour toutes les questions**



**Veillez à démonter la barre de son**

Copyright © 2022 TCL. Tous droits réservés.

FR\_TS8211\_EU\_UM\_V1.0

