

# TCL

Barre de son 3.1 canaux avec Dolby Audio™, DTS®  
Virtual:X™ et Caisson de basses sans fil

## S643W

# Manuel d'utilisateur



# Table des matières

---

<b>1</b>	<b>Avant de commencer .....</b>	<b>3</b>
<b>2</b>	<b>Bienvenue.....</b>	<b>6</b>
	Ce qu'il y a dans la boîte .....	6
	Généralité de la barre de son .....	8
	Généralité du caisson de basses sans fil .....	10
	Configuration du système de la barre de son.....	11
	Emplacement de la barre de son et du caisson de basses .....	11
	Montage mural de la barre de son.....	12
	Installation/remplacement des batteries de la télécommande .....	15
	Généralité de la télécommande.....	16
<b>3.</b>	<b>Connexion du système de la barre de son .....</b>	<b>18</b>
	Connexion avec le câble HDMI .....	18
	Connexion avec le câble optique .....	20
	Connexion avec AUX VA .....	21
	Connexion avec le câble de traversée IR .....	22
	Instructions pour installer la barre de son avec un câble optique.....	23
	Connexion de la barre de son à la source d'alimentation .....	24
	Connexion de la barre de son avec un appareil Bluetooth .....	25

---

Connexion du caisson de basses sans fil à la barre de son .....	27
Appairage automatique .....	27
<b>4 Utilisation du système de la barre de son.....</b>	<b>28</b>
Utiliser votre barre de son avec le panneau supérieur ou la télécommande .....	28
Écouter de la musique via le dispositif Bluetooth.....	29
Utiliser le câble ou dispositif USB pour la lecture de musique .....	30
<b>5 Spécifications .....</b>	<b>31</b>
<b>6 Attention .....</b>	<b>32</b>
Mise au rebut de produits et batteries usées .....	32
Marques .....	33
<b>7 FAQ .....</b>	<b>34</b>

# 1 Avant de commencer

- Lisez attentivement et respectez toutes les consignes de sécurité qui sont précisées dans la notice de sécurité.
- Cette barre de son est destinée à une utilisation en intérieur uniquement. Si elle devait entrer accidentellement en contact avec de petites quantités d'eau, débranchez-la immédiatement et utilisez un chiffon sec pour enlever l'eau.
- Débranchez la barre de son si elle n'est pas utilisée pendant une longue période ou s'il y a un orage.
- Assurez-vous que la barre de son est placée sur une surface solide ou qu'elle est bien fixée en dessous de votre téléviseur pour une expérience optimale.
- Utilisez exclusivement les batteries non-rechargeables AAA 1,5V pour la télécommande.
- Si l'un des câbles est visiblement endommagé ou coincé, débranchez la barre de son et remplacez le câble.
- Veillez à ne pas plier brusquement le câble HDMI ou optique, car cela pourrait affecter la performance.
- Protégez votre audition en réglant le volume à un niveau approprié. Des paramètres sonores prédéfinis et personnalisables sont disponibles pour vous offrir une expérience d'écoute confortable.

## Consignes de sécurité importantes

Assurez-vous de lire toutes les informations relatives à la sécurité avant d'utiliser ce produit. TCL Overseas Marketing Limited n'est pas responsable des accidents ou des dommages causés par des changements non autorisés, des modifications ou une utilisation incorrecte du produit. Le manuel de l'utilisateur est disponible à l'adresse [www.tcl.com](http://www.tcl.com) sur la page du produit concerné, dans la section « Téléchargement ».

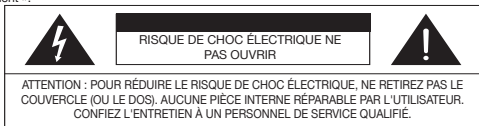

Le symbole de l'éclair avec une pointe de flèche, dans un triangle équilatéral, est destiné à alerter l'utilisateur de la présence d'une tension dangereuse non isolée dans le boîtier du produit, d'une magnitude suffisante pour constituer un risque de choc électrique.



Le point d'exclamation à l'intérieur d'un triangle équilatéral est destiné à alerter l'utilisateur de la présence d'instructions importantes concernant le fonctionnement et l'entretien (réparation) dans la documentation fournie avec le produit.



Ce symbole indique que ce produit comporte une double isolation entre la tension principale dangereuse et les parties accessibles à l'utilisateur. En cas d'entretien, n'utilisez que des pièces de rechange identiques.

## Avertissements

- Pour réduire le risque d'incendie ou de choc électrique, n'exposez pas ce produit à la pluie ou à l'humidité. Ce produit ne doit pas être exposé à des gouttes ou à des éclaboussures. Aucun objet rempli de liquide, tel qu'un vase, ne doit être placé sur ou près du produit.
- Le produit est instable s'il n'est pas correctement placé ou fixé au mur. Veillez à suivre les instructions de montage mural fournies dans ce manuel d'utilisation pour assurer votre sécurité.
- N'exposez pas les batteries à une chaleur excessive, telle que le soleil, le feu, etc.
- Pour éviter tout risque de suffocation, gardez les emballages en plastique hors de portée des animaux domestiques, des bébés et des enfants.  
N'utilisez pas les sacs d'emballage dans les berceaux, les lits, les carrosses ou les parcs pour enfants.

## Sécurité

- **Lisez ces instructions** - Lisez toutes les instructions de sécurité et de fonctionnement avant d'utiliser le produit.
- **Conservez ces instructions** - Conservez les instructions de sécurité et de fonctionnement pour une référence ultérieure.
- **Tenez compte de tous les avertissements** - Respectez tous les avertissements figurant sur le produit et dans les instructions de fonctionnement.
- **Suivez toutes les instructions** - Suivez toutes les instructions de fonctionnement et d'utilisation.
- **N'utilisez pas cet appareil près de l'eau** - L'appareil ne doit pas être utilisé près de l'eau ou de l'humidité - par exemple, dans un sous-sol humide ou près d'une piscine et autres.
- **Nettoyez uniquement avec un chiffon sec.**
- **Ne bloquez pas les ouvertures de ventilation.** Installez conformément aux instructions du fabricant.
- **N'installez pas l'appareil à proximité de sources de chaleur** telles que des radiateurs, des bouches de chaleur, des poêles ou d'autres appareils (y compris des amplificateurs) qui produisent de la chaleur.
- **Ne violez pas l'objectif de sécurité** de la fiche polarisée ou de la fiche de mise à la terre. Une fiche polarisée possède deux lames, dont l'une est plus large que l'autre. Une fiche de mise à la terre a deux lames et une troisième broche de mise à la terre. La lame large ou la troisième broche sont prévues pour votre sécurité. Si la fiche fournie ne s'adapte pas à votre prise, consultez un électricien pour remplacer la prise obsolète.
- **Protégez le câble d'alimentation** contre les piétinements ou les pincements, en particulier au niveau des fiches, des prises de courant et de l'endroit où il sort du produit. Si le câble est endommagé, il doit être remplacé par un câble spécial disponible auprès du fabricant ou de son agent de service.
- **N'utilisez que les fixations/accessoires** spécifiés par le fabricant.
- **N'utilisez qu'avec le chariot**, la charrette, le trépied, la console ou la table spécifiée par le fabricant ou vendue avec l'appareil.



- **Débranchez l'appareil** pendant les orages ou lorsqu'il n'est pas utilisé pendant de longues périodes.
- **Confiez tout entretien** à un personnel de service qualifié. Un entretien est nécessaire lorsque l'appareil a été endommagé de quelque manière que ce soit, par exemple lorsque le câble d'alimentation ou la fiche sont endommagés, lorsque du liquide a été renversé ou que des objets sont tombés dans l'appareil, lorsque l'appareil a été exposé à la pluie ou à l'humidité, lorsqu'il ne fonctionne pas normalement ou lorsqu'il est tombé.
- **L'appareil n'est pas destiné** à être utilisé par de jeunes enfants ou des handicapés sans surveillance. Les enfants doivent être surveillés pour assurer qu'ils ne jouent pas avec l'appareil.
- **L'utilisateur doit maintenir** une distance minimale de 20CM par rapport à l'appareil à tout moment.

## Attentions

- Pour éviter tout risque d'électrocution, il faut faire correspondre la lame large de la fiche à la fente large, puis l'insérer complètement.
- Ne placez aucune source de danger sur le produit (par exemple, objets remplis de liquide, bougies allumées).
- Débranchez le câble d'alimentation pour l'éteindre en cas de problème ou lorsque vous ne l'utilisez pas. Le câble d'alimentation doit être facilement accessible.
- L'utilisation de commandes ou de réglages ou l'exécution de procédures autres que celles décrites dans le présent document peut entraîner une exposition dangereuse aux radiations ou un autre fonctionnement dangereux.
- Le coupleur câble d'alimentation/appareil est utilisé comme dispositif de déconnexion, le dispositif de déconnexion doit rester facilement accessible.
- L'étiquette signalétique est située en bas ou à l'arrière du produit.
- L'utilisation de l'appareil dans les climats tropicaux et modérés.

## Précautions concernant les batteries

- Ne mélangez pas les batteries (anciennes et nouvelles ou carbone et alcalines).
- Ne jetez pas les batteries dans le feu ou l'eau.
- Recyclez ou éliminez les batteries conformément aux directives nationales et locales.
- Risque d'explosion si les batteries sont incorrectement remplacées. Remplacez exclusivement par les batteries de type similaire ou équivalent.
- Lorsque la télécommande ne doit pas être utilisée pendant une longue période (plus d'un mois), retirez la batterie de la télécommande pour éviter la fuite.
- Si les batteries fuient, essuyez la fuite à l'intérieur du compartiment des batteries et remplacez les batteries par des neuves.
- Conservez les batteries à l'abri de la chaleur et de l'humidité.
- Ne transportez pas ou stockez pas les batteries avec d'autres objets métalliques. Cela pourrait provoquer un court-circuit, une fuite ou une explosion des batteries.
- Ne rechargez jamais une batterie à moins qu'il ne soit confirmé qu'elle est de type rechargeable.
- Si le compartiment à batteries ne ferme pas correctement, cessez d'utiliser le produit et gardez-le hors de portée des enfants.

## Mise au rebut de produits et batteries usées

Le produit est conçu et fabriqué avec des matériaux et composants de haute qualité, qui peuvent être récupérés et réutilisés.

Ce produit peut contenir du plomb et du mercure. L'élimination de ces matériaux peut être réglementée pour des raisons environnementales. Veuillez contacter les autorités locales pour des informations sur la mise au rebut ou le recyclage.

Ce produit contient des batteries :

- Ne pas incinérer. Les batteries peuvent exploser en cas de surchauffe.
- Veuillez contacter les autorités locales pour des informations sur la mise au rebut ou le recyclage.

**ATTENTION :** Risque d'explosion si la batterie est remplacée par un type incorrect.

**ATTENTION :** Remplacement d'une batterie par une batterie de type incorrect susceptible de neutraliser une mesure de protection.

**ATTENTION :** L'élimination d'une batterie dans le feu ou dans un four chaud, ou l'écrasement ou le découpage mécanique d'une batterie, peut entraîner une explosion.

**ATTENTION :** Laissez une batterie dans un environnement où la température est extrêmement élevée, ce qui peut entraîner une explosion ou la fuite d'un liquide ou d'un gaz inflammable.

**ATTENTION :** Une batterie soumise à une pression d'air extrêmement faible qui peut entraîner une explosion ou la fuite d'un liquide ou d'un gaz inflammable.

# 2 Bienvenue

Félicitations pour l'achat de votre nouvelle barre de son TCL ! Une fois qu'elle est installée et connectée, vous pouvez profiter d'une superbe qualité sonore et d'un design de pointe pour s'adapter au mieux à votre système de divertissement à domicile. Nous vous recommandons de lire ce manuel d'utilisation qui peut vous aider à installer, connecter et exploiter facilement et correctement l'appareil.

Commençons !

---

## Ce qu'il y a dans la boîte



Barre de son



Caisson de basses



Télécommande



Câble de traversée IR



Câble d'alimentation x 2

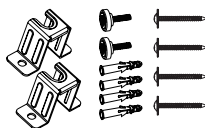

Kits de montage mural



Manuel



Certificat de garantie

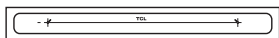





Modèle de montage mural

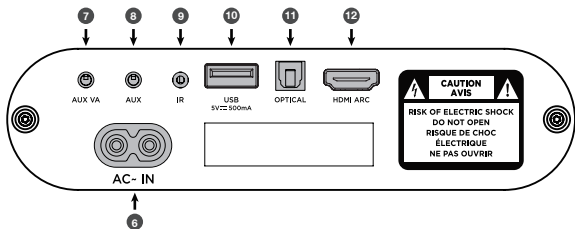
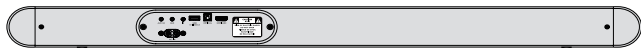
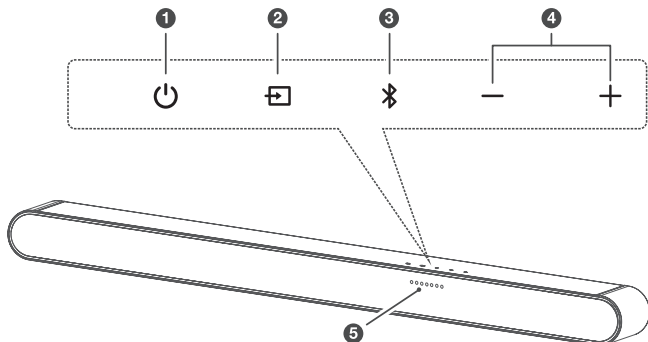
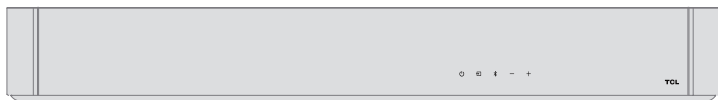

# Généralité de la barre de son



- 1   
Appuyer brièvement : Mise sous tension  
Appuyer longuement : Mise hors tension
- 2   
Appuyer brièvement : Changer de source d'entrée  
(HDMI-ARC/Optique/AUX/AUX VA/USB/Bluetooth)  
Appuyer longuement : Entrer dans l'appairage du  
caisson de basses  
(Si le caisson de basses est déconnecté)
- 3   
Appuyer brièvement : Sélectionner le mode Bluetooth  
Appuyer longuement : Appairage de Bluetooth
- 4   
Appuyer sur ce bouton pour augmenter ou baisser le  
volume sonore
- 5 **Indicateur LED de la source d'entrée**  
HDMI-ARC : Magenta  
Optique : Jaune  
AUX : Vert  
AUX VA : Orange  
USB : Cyan  
Bluetooth : Bleu
- 6 **Connecteur d'alimentation d'entrée CA**
- 7 **Connecteur d'entrée AUX VA**
- 8 **Connecteur d'entrée AUX**
- 9 **Connecteur d'entrée IR**
- 10 **Connecteur de type A USB**
- 11 **Connecteur d'entrée optique**
- 12 **Connecteur HDMI ARC**

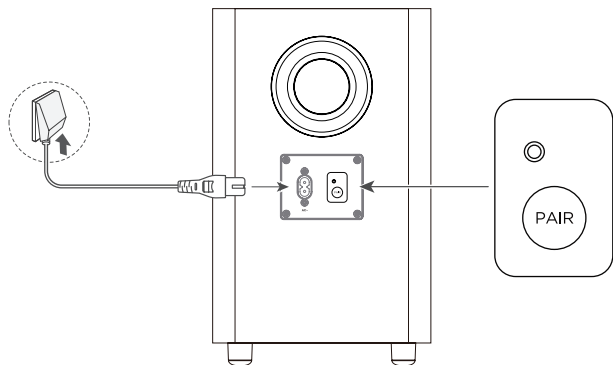

---

# Généralité du caisson de basses sans fil



## Caisson de basses sans fil

Le caisson de basses s'appariera automatiquement avec la barre de son lors de la première utilisation. En cas de problème, suivez les étapes suivantes pour effectuer un appairage manuel :

1. Appuyer sur le bouton  du caisson de basses pendant 3 secondes jusqu'à ce que le voyant clignote rapidement à côté du bouton d'appairage.
2. Appuyer sur le bouton  sur la barre de son pendant 5 secondes. Lorsque le voyant devient fixe sur le caisson de basses.
3. L'appairage est réussi.

---

# Configuration du système de la barre de son

## Remarques

- Assurez-vous d'avoir lu toutes les informations de sécurité avant que vous n'installiez la barre de son sur le mur.
- Assurez-vous d'utiliser les vis fournis ou spécifiés par le fabricant accrédité.
- TCL n'assume aucune responsabilité pour les accidents ou dommages à cause d'un montage mur ou d'une installation de vis incorrects, ou de la résistance insuffisante du mur, etc.
- Des outils supplémentaires (non fournis) sont nécessaire pour l'installation.
- Vous pouvez choisir de placer la barre de son sous le milieu de votre téléviseur ou de l'installer sur le mur.

---

# Emplacement de la barre de son et du caisson de basses

Il est idéal pour placer la barre de son sous le milieu de votre téléviseur.

Nous vous recommandons de mettre la barre de son en haut de l'armoire et à droite inférieure du centre de votre téléviseur.

La distance entre le caisson de basses et la barre de son doit être inférieure à 3 mètres.

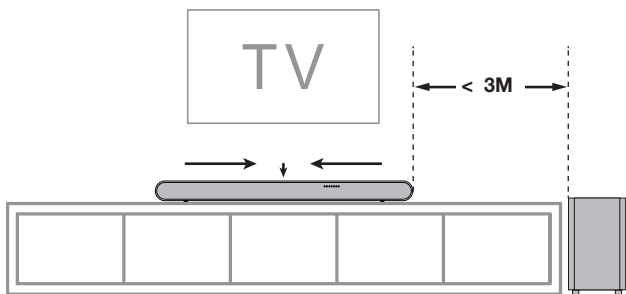

---

## Montage mural de la barre de son

- 1 Mettre le modèle de montage mural fourni sur le mur.  
Assurez-vous que le modèle de montage mural est au moins à 5cm sous le centre du téléviseur.
- 2 Utiliser un niveau pour vous assurer que le modèle de montage mural est positionné avec précision.
- 3 Utiliser du ruban adhésif pour coller fermement le modèle de montage mural sur le mur.

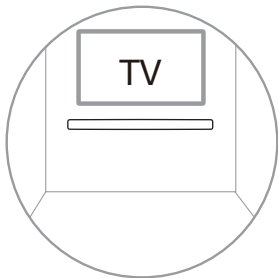

- 4 Marquer sur le mur en utilisant chaque marquage sur le modèle à travers les trous de montage.
- 5 Retirer le modèle de montage mural.
- 6 Percer des trous de vis à chaque marquage sur le mur.

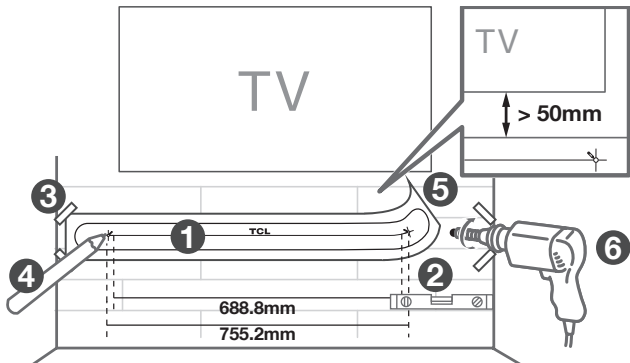

- 7 Insérer les ancrages muraux dans les trous du mur.
- 8 Insérer les vis fournies avec les supports dans le trou des ancrages muraux.
- 9 Fixer et serrer les supports muraux et les vis de la barre de son.
- 10 Remplacer les vis par les longues vis de fixation murale fournies.
- 11 Prendre la barre de son et fixer aux supports, comme vous le feriez pour accrocher un tableau. Assurez-vous que tout est bien serré.

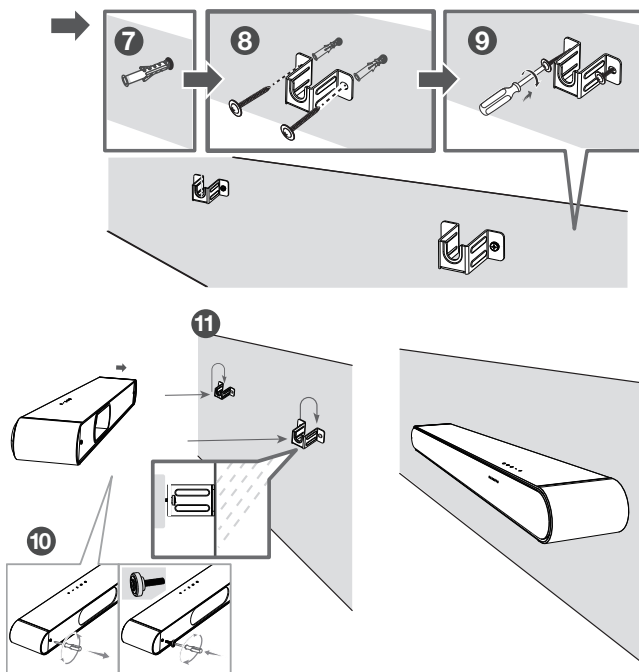

## Remarques

- Ne placez pas votre barre de son dans un endroit exposé à la lumière directe du soleil, à la chaleur, au feu ou à l'humidité. Uniquement pour les hauteurs d'installation : < 200cm

---

# Installation/remplacement des batteries de la télécommande

## Avertissements

- *Risque d'explosion si les batteries sont incorrectement remplacées. Remplacez exclusivement par les batteries de type similaire ou équivalent.*

## Attention

- 1 Ouvrez le compartiment de batteries, retirez les batteries anciennes le cas échéant.
- 2 Mettez deux batteries neuves AAA dans le compartiment de batteries à la polarité correcte (+/-).
- 3 Fermez le compartiment de batteries.

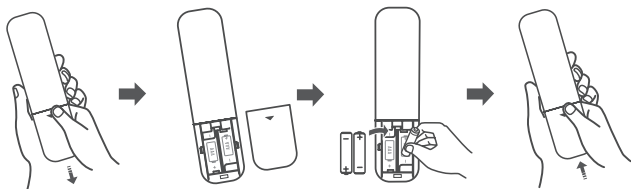

La configuration est terminée. Votre barre de son est prête à être utilisée. Pour plus d'informations sur le moyen d'accès aux options différentes sur la barre de son, voir le chapitre suivant.



# Généralité de la télécommande

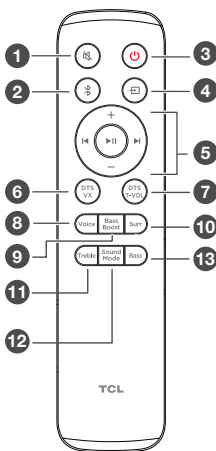

- 1 Appuyer brièvement : couper / rétablir le son
- 2 Appuyer brièvement : sélectionner le mode Bluetooth  
Appuyer longuement : Appairage de Bluetooth
- 3 Appuyer brièvement : mise sous tension  
Appuyer longuement : mise hors tension
- 4 Appuyer brièvement : Changer de source d'entrée  
HDMI-ARC/Optique/AUX/AUX VA/USB/Bluetooth
- 5 + Augmenter le volume  
– Diminuer le volume
  - ◀ Lecture de la musique précédente ; passer à l'élément précédent
  - ▶ Lecture de la musique suivante ; passer à l'élément suivant
  - ⏸ Lecture/pause de la musique
- 6 Appuyer brièvement pour activer/désactiver DTS

## Virtuel:X

- 7 Appuyer brièvement pour activer/désactiver le DTS TruVolume
  - 8 Appuyer brièvement pour passer à Amélioration Voix  
Appuyer longuement sur le bouton Voice (Voix) pendant 5 secondes pour régler le volume de l'annonce vocale.
  - 9 Appuyer brièvement pour passer au menu Amplification des graves  
Appuyer longuement sur le bouton BassBoost (Amplification des graves) pour activer/désactiver le mode Nuit.
  - 10 Appuyer brièvement pour passer à Amélioration Ambiophonie  
Appuyer longuement pour activer/désactiver l'assistant vocal
  - 11 Appuyer brièvement pour passer à l'effet sonore des aigus  
Augmenter ou diminuer les aigus avec le bouton +/-
  - 12 Appuyer brièvement : Changer le mode sonore d'entrée Standard, Voix, Musique, Film, Jeu, Sports  
Appuyer longuement pendant 5 secondes en mode veille pour activer/désactiver la mise en veille automatique.
  - 13 Appuyer brièvement pour régler l'effet sonore des basses  
Augmenter ou diminuer le son des basses avec le bouton +/-
1. La technologie DTS Virtuel X révolutionne les barres de son en offrant un son immersif sans enceintes supplémentaires. Les films et les jeux passent d'une expérience plate à une aventure sensorielle avec des dialogues plus clairs et des basses améliorées qui vous enveloppent.  
Assurez-vous que le contenu audio haute définition est utilisé lors de l'exécution de la fonction DTS Virtuel:X.

# 3. Connexion du système de la barre de son

Après avoir fixé l'emplacement de la barre de son, vous pouvez commencer à la connecter avec votre téléviseur ou d'autres appareils, et écouter de la musique depuis votre barre de son. Assurez-vous d'avoir coupé le son de votre téléviseur ou appareil. Pour les informations en détail, consultez le manuel d'utilisation de votre téléviseur ou appareil.

---

## Connexion avec le câble HDMI

### Remarque

- Assurez-vous que votre téléviseur ou appareil prend en charge la fonction HDMI ARC. Pour les informations en détail, consultez le manuel d'utilisation de votre téléviseur ou appareil.

Connectez l'un bout du câble HDMI au connecteur d'entrée HDMI ARC sur votre barre de son, et l'autre au connecteur de sortie HDMI ARC de votre téléviseur ou appareil.

Pour profiter de la meilleure audio expérience avec le câble HDMI, suivez les étapes suivantes:

Pour le téléviseur TCL :

- ① Connectez le câble HDMI depuis l'interface HDMI (ARC) sur la barre de son à l'interface HDMI (ARC/eARC) sur le téléviseur.
- ② Activez la fonction CEC dans les réglages du téléviseur TCL. (Voir le manuel d'utilisation du téléviseur pour les instructions)

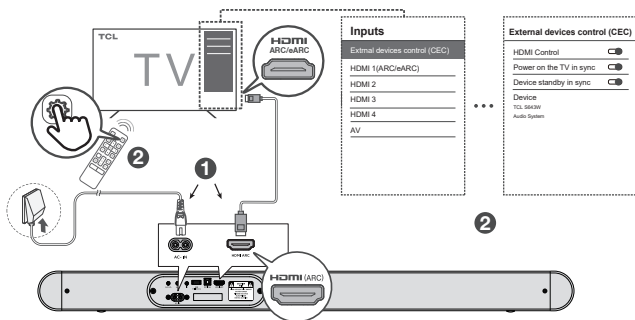

Pour d'autres marques de téléviseur :

- ❶ Connectez le câble HDMI depuis l'interface HDMI (ARC) sur la barre de son à l'interface HDMI (ARC/eARC) sur le téléviseur.
- ❷ Activez la fonction CEC dans les réglages du téléviseur.

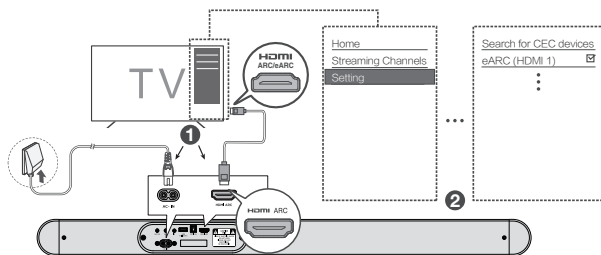

★ Le nom de la fonction CEC (Contrôle électronique consommateur) peut différer en fonction du fabricant de téléviseur. Cette fonction peut être nommée CEC, Anynet+, SimpLink, BRAVIA Link, EasyLink or VIERA Link. Pour plus d'informations, veuillez voir le manuel de votre téléviseur.

---

## Connexion avec le câble optique

- 1 Retirez les capuchons de protection du câble optique si nécessaire.
- 2 Connectez l'un bout du câble optique au connecteur d'entrée optique sur votre barre de son, et l'autre au connecteur de sortie optique de votre téléviseur ou appareil.

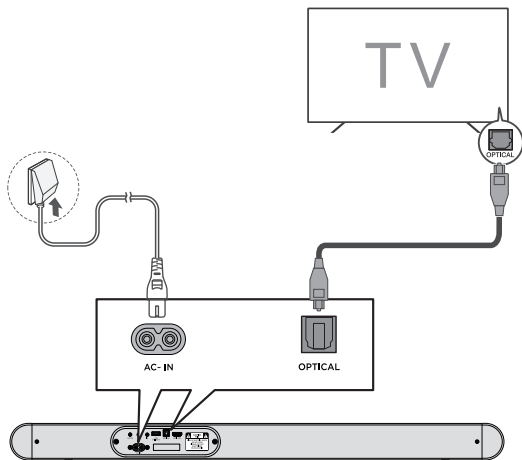

### Remarque

- S'il n'y a pas de sortie sonore de la barre de son, essayez d'activer la sortie de signal PCM sur votre téléviseur ou appareil. PCM est destiné à convertir les signaux audio analogiques en signaux audio numériques dans la plupart d'appareil. Pour plus d'informations sur le moyen d'activer la sortie de signal PCM, consultez le manuel de votre téléviseur ou appareil.

---

## Connexion avec AUX VA

Votre barre de son peut se connecter à un appareil d'**assistant vocal (VA)** par une connexion AUX VA. Une fois connectée, votre barre de son fait office d'enceinte VA.

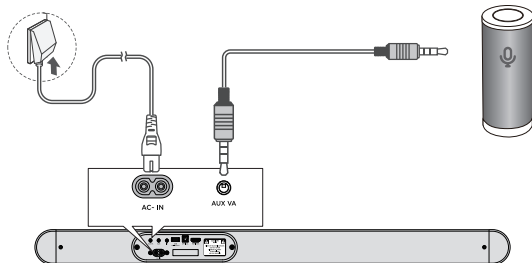

### Caractéristiques et avantages :

- **Entrée dédiée à l'assistant vocal :** VA est actif sur la barre de son même si la barre de son est réglée sur une entrée différente avec le son en cours de lecture.
- **Silencieux Auto :** Lors de la lecture d'un fichier audio à partir de la barre de son, l'assistant vocal se substitue à la source audio d'origine pendant 10 secondes. Si la lecture se poursuit après ces 10 secondes, l'audio VA coupe le son de la source d'origine. Une fois que l'audio VA est arrêté, l'audio de la source d'origine reprend.
- Si vous souhaitez désactiver les fonctions Aux VA, vous pouvez appuyer longuement sur le bouton . Vous pouvez maintenant utiliser le port Aux VA comme un port Aux standard pour des connexions supplémentaires.

---

## Connexion avec le câble de traversée IR

Si la barre de son bloque le récepteur IR du téléviseur lorsqu'elle est placée directement devant celui-ci. Vous pouvez utiliser le câble de traversée IR fourni pour envoyer des commandes IR à votre téléviseur à l'aide de la barre de son.

Connecter d'abord une extrémité du câble de traversée IR au connecteur IR de votre barre de son.

Ensuite, placer l'autre extrémité avec l'émetteur IR à proximité du récepteur IR du téléviseur.

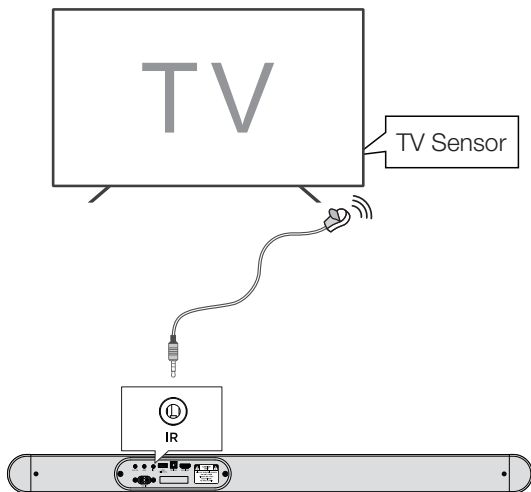

---

# Instructions pour installer la barre de son avec un câble optique



Ne pas plier ni entortiller le câble optique (SPDIF), car celui-ci est fragile et facile d'être endommagé et cassé.

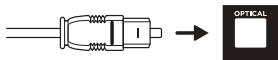

Pour profiter de la meilleure audio expérience audio avec le câble optique :

- 1 Appuyez sur le bouton Home sur la télécommande de votre téléviseur TCL.
- 2 Accédez à **Audio option** (Option audio) dans **Settings** (Réglages).
- 3 Décochez l'option « **TV speaker enabled** (Haut-parleur du téléviseur activé) ».
- 4 Dans **S/PDIF** et **ARC**, sélectionnez **PCM-Stereo**.

## Remarques

- *Le menu d'options peut varier selon de différents appareils.*
- *Les appareils tels que les lecteurs Blu-ray, les décodeurs, etc. sont également applicables.*



---

## Connexion de la barre de son à la source d'alimentation

- 1 Assurez-vous d'avoir terminé toutes les autres connexions avant de connecter la barre de son à la source d'alimentation.
- 2 Assurez-vous que la tension de la source d'alimentation est conforme aux spécifications de sécurité de votre pays (Voir « Spécifications » à la page 31).
- 3 Connectez l'un bout du câble d'alimentation CA au connecteur d'entrée CA sur votre barre de son et l'autre à la prise d'alimentation sur le mur.

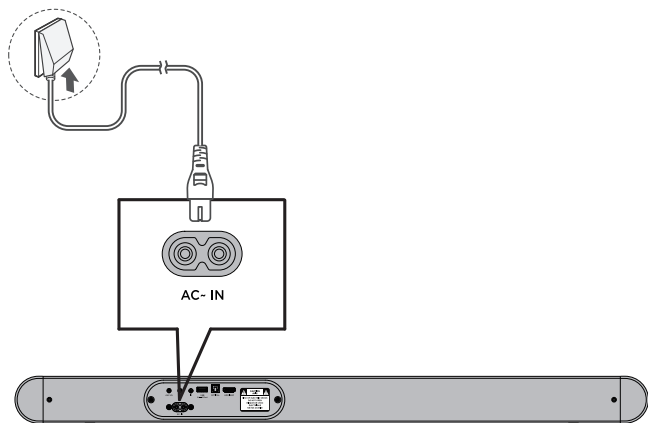

---



# Connexion de la barre de son avec un appareil Bluetooth

## Remarques

- Assurez-vous que votre appareil sans fil prend en charge la fonction Bluetooth.
- La portée opérationnelle entre la barre de son et votre appareil Bluetooth est d'environ 10 mètres (sans obstacle entre l'appareil Bluetooth et la barre de son).

1 Appuyez sur .

2 Appuyez sur .

3 Appuyez sur  de la télécommande et maintenez-la enfoncée ou appuyez sur  de la barre de son et maintenez-la enfoncée.

➔ Vous verrez les LED bleues clignotent rapidement.

➔ La barre de son est prête à être appairée.

4 Allumez votre appareil Bluetooth et activez sa fonction Bluetooth.

5 Sélectionner **TCL S643W**.

➔ La lumière bleue s'allume pendant 3 secondes.

➔ L'appairage est réussi.

6 Si vous souhaitez appairer un autre appareil, répétez l'étape 3.

## Conseil

- Si vous ne pouvez pas trouver le nom de modèle **TCL S643W** dans votre appareil Bluetooth, appuyez sur le  et maintenez-le enfoncé sur la télécommande. Vous verrez la lumière bleue clignoter. Maintenant la barre de son entre dans le mode d'appairage.

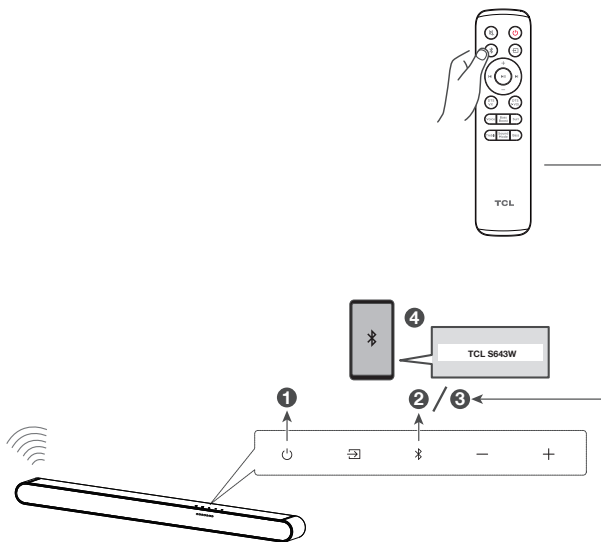

---

# Connexion du caisson de basses sans fil à la barre de son



Dès que le caisson de basses sans fil est connecté, vous pouvez profiter d'un son de basse profonde et puissante et d'une audio expérience vraiment immersive.

---

## Appairage automatique

Assurez-vous que la barre de son et le caisson de basses sont tous connectés à la source d'alimentation et sont tous activés.

LE CAISSON DE BASSES S'APPARIERA AUTOMATIQUÉMENT AVEC LA BARRE DE SON LORS DE LA PREMIÈRE UTILISATION. En cas de problème, suivez les étapes suivantes pour effectuer un appairage manuel :

- ➔ Appuyer sur le bouton  du caisson de basses pendant 3 secondes jusqu'à ce que le voyant clignote rapidement à côté du bouton d'appairage.
- ➔ Appuyer sur le bouton  sur la barre de son pendant 5 secondes. Lorsque le voyant devient fixe sur le caisson de basses.
- ➔ L'appairage est réussi.

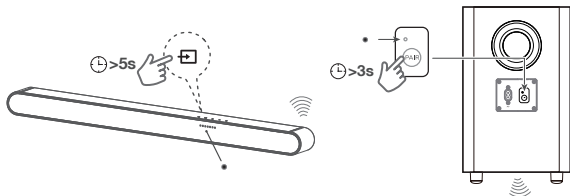

# 4 Utilisation du système de la barre de son

## Utiliser votre barre de son avec le panneau supérieur ou la télécommande

- 1 Assurez-vous que la barre de son est correctement connectée à l'alimentation et aux sources.
- 2 Appuyez sur  sur le panneau supérieur ou de la télécommande de votre barre de son pour passer à la bonne source.

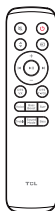

L'écran LED de la barre de son vous donne des informations sur le comportement des LED de la barre de son. La lumière LED est visible entre le tissu et le boîtier supérieur.

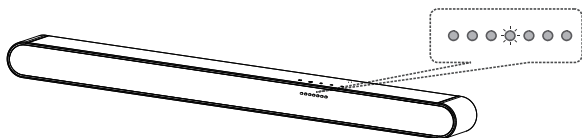

**Observation :** Après la mise sous tension de votre barre de son, si aucune opération n'est effectuée sur la barre de son ou la télécommande dans les 10 secondes, tous les voyants LED de la barre de son s'éteignent et s'allument à nouveau lorsque l'opération est reprise.

**Conseil :** Vous pouvez utiliser plus de fonctions avancées sur la télécommande (voir « Généralité de la télécommande » à la page 16).

---

## Écouter de la musique via le dispositif Bluetooth

- 1 Assurez-vous que votre appareil prend en charge A2DP et/ou AVRCP. Pour les informations en détail, consultez les spécifications de votre appareil.
- 2 Appairez votre appareil Bluetooth à la barre de son (voir « Connexion de la barre de son avec un appareil Bluetooth » à la page 25).
- 3 Commencez à écouter la musique enregistrée dans votre appareil Bluetooth par la barre de son.
  - Si votre appareil Bluetooth prend en charge A2DP, vous pouvez écouter de la musique, mais vous ne pouvez pas contrôler la lecture.
  - Si votre appareil Bluetooth prend en charge AVRCP, vous pouvez écouter de la musique et contrôler la lecture de musique à l'aide de la télécommande. Appuyez sur le bouton central pour mettre en pause ou reprendre la lecture de la musique. Appuyez sur le bouton left/right (gauche/droite) pour passer à la piste précédente/suivante.

### Remarque

- La portée opérationnelle entre la barre de son et votre appareil Bluetooth est d'environ 10 mètres (sans obstacle entre l'appareil Bluetooth et la barre de son).

## Utiliser le câble ou dispositif USB pour la lecture de musique

- Appuyez sur le bouton play/pause (lecture/pause) sur la télécommande pour écouter/mettre en pause/reprendre de la musique.
- Appuyez sur le bouton left/right (gauche/droite) de la télécommande pour passer à la piste précédente ou suivante.
- Appuyez sur le bouton up/down (haut/bas) pour augmenter ou diminuer le niveau du volume.

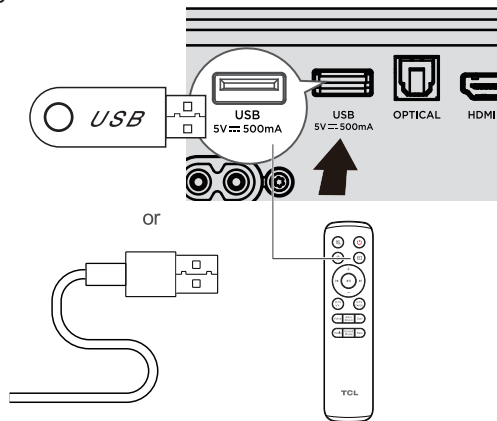

### Conseil

- Cette barre de son peut prendre en charge les appareils USB d'une mémoire maximale de 64 Go et le format de fichier pris en charge est MP3.
- Les musiques dans les dossiers de l'appareil USB devraient être inférieures à 5 niveaux de répertoire (niveau 5 inclus). Sinon, la barre de son ne pourra pas détecter la musique.

# 5 Spécifications

## Désignation du produit

Barre de son 3.1 canaux avec Dolby Audio, DTS Virtuel:X et Caisson de basses sans fil

### Barre de son

- Alimentation : CA 100-240V~50/60Hz
- USB : 5V --- 500mA max
- Consommation de puissance : 50W
- Consommation électrique en mode veille (après un appui long sur le bouton power (alimentation)) :  $\leq 0,5W$
- Impédance :  $8 \Omega$
- Réponse en fréquence : 180Hz-20KHz
- Dimensions (L x H x P) : 810x62x97,6MM
- Poids : 2 KG
- Température de service :  $0^{\circ}C - 45^{\circ}C$

### Caisson de basses sans fil

- Alimentation : CA 100-240V~50/60Hz
- Consommation de puissance : 30W
- Consommation de puissance en mode d'attente :  $\leq 0,5W$
- Impédance :  $4 \Omega$
- Réponse en fréquence : 40Hz-180Hz
- Plage de fréquence : 2402MHz-2480MHz
- Puissance de transmission maximum : 10dBm
- Dimensions (L x H x P) : 195x320,4x195MM
- Poids : 3 KG

### Bluetooth

- Version Bluetooth : 5.3, Bluetooth profile - Bluetooth stereo prend en charge (Profil de distribution audio avancé - A2DP; Profil de télécommande audio-vidéo-AVRCP)
- Plage de fréquence : 2402 MHz - 2480 MHz
- Puissance de transmission maximum : 10dBm

### Télécommande

- Distance/degré : 6m/  $30^{\circ}$
- Type de batterie : 1.5V AAA batterie x 2, remplaçable par le client)



# 6 Attention

---

## Mise au rebut de produits et batteries usées



Le produit est conçu et fabriqué avec des matériaux et composants de haute qualité, qui peuvent être récupérés et réutilisés.

### Démontage de la batterie jetable

Pour retirer les batteries jetables, consultez la section « Installation/remplacement des batteries de la télécommande »

### Protection de l'environnement et durabilité

Nous avons supprimé tous les emballages inutiles et nous nous assurons qu'ils sont écologiques et durables.

---

## Marques

### **Dolby** Audio

Fabriqué sous licence de Dolby Laboratories. Dolby, Dolby Audio et le symbole du double D sont des marques commerciales de Dolby Laboratories Licensing Corporation.

### **Bluetooth**<sup>®</sup>

La marque verbale et les logos Bluetooth<sup>®</sup> sont des marques déposées appartenant à Bluetooth SIG, Inc. et leur utilisation par TTE Corporation fait l'objet d'un accord de licence. Les autres marques commerciales et noms commerciaux appartiennent à leurs propriétaires respectifs.

### **dts**<sup>®</sup>

Pour les brevets de DTS, veuillez consulter le site <http://patents.dts.com>. Fabriqué sous licence de DTS, Inc. DTS, Digital Surround, Virtual:X et le logo DTS sont des marques déposées ou des marques commerciales de DTS, Inc. aux États-Unis et dans d'autres pays.

© 2023 DTS, Inc. Tous droits réservés.

### **HDMI**<sup>®</sup> HIGH-DEFINITION MULTIMEDIA INTERFACE

« Les termes HDMI et High-Definition Multimedia Interface, l'apparence du produit de HDMI ainsi que les logos HDMI sont des marques commerciales ou des marques déposées de HDMI Licensing Administrator, Inc. »

# 7 FAQ

## **Pas d'alimentation**

- Assurez-vous que le câble d'alimentation CA et le connecteur d'entrée CA sont tous connectés de façon correcte.
- Assurez-vous que la source d'alimentation est connectée.
- Assurez-vous que la barre de son est mise sous tension.

## **Pas de son**

- Assurez-vous que le câble audio est connecté à la barre de son et à votre appareil.
- Assurez-vous d'avoir choisi la source correcte.
- Appuyez sur le bouton haut pour augmenter le niveau du volume.
- Assurez-vous que la barre de son n'est pas coupée.

## **Voix basse**

- Utilisez la télécommande pour ajuster le volume.

## **La télécommande ne fonctionne pas.**

- Assurez-vous d'avoir choisi la source correcte.
- Assurez-vous que la distance entre la télécommande et la barre de son est dans la plage opérationnelle.
- Assurez-vous que les batteries sont correctement insérées et en bon état de fonctionnement.
- Assurez-vous que la télécommande est proche du capteur de télécommande de la barre de son.

## **J'entends une voix déformée.**

- Assurez-vous que tous les câbles sont correctement connectés.
- Assurez-vous d'avoir choisi la source correcte.
- Assurez-vous que le son du téléviseur est coupé lorsque vous jouez audio depuis le téléviseur.

## **Je ne trouve pas le nom Bluetooth de la barre de son sur mon appareil Bluetooth.**

- Assurez-vous que la fonction Bluetooth est activée et que le voyant clignote rapidement. Si le voyant est toujours allumé, appuyez longuement sur le bouton Bluetooth de la télécommande pour faire clignoter rapidement le voyant.
- Assurez-vous que la barre de son s'est appariée avec votre appareil Bluetooth.

**Soutien de TCL :**

Veuillez consulter le site [www.tcl.com](http://www.tcl.com)

---

# **Nous sommes disponibles à vous aider**

**Contactez-nous au premier  
pour toutes les questions**



**VEILLEZ À DÉMONTÉ LA BARRE DE  
SON**

Copyright © 2023 TCL. Tous droits réservés.

S643W-EU\_EN\_UM\_V0.1