

2017 QLED No gap wall mount

Installation Guide

설치 설명서

Руководство по установке

Posібник зі встановлення

Орнату нұсқаулығы

Guide d'installation

Manual de instalação

Guía de instalación

Guía de instalación

Guia de instalação

壁掛安裝指南

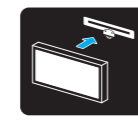

Q7FM / Q7CM /
Q8CM

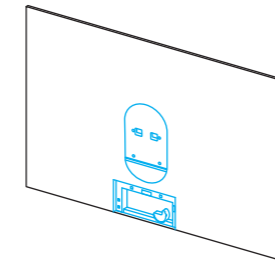
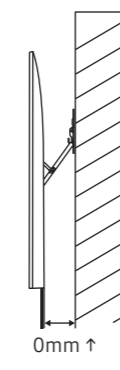

1

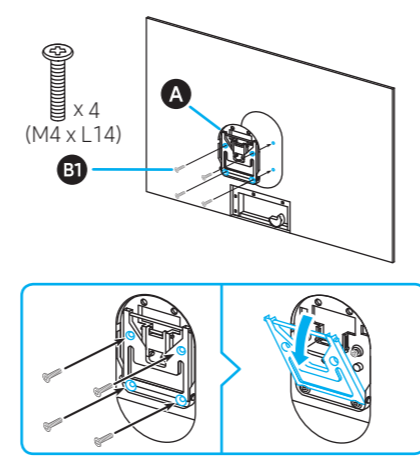

2

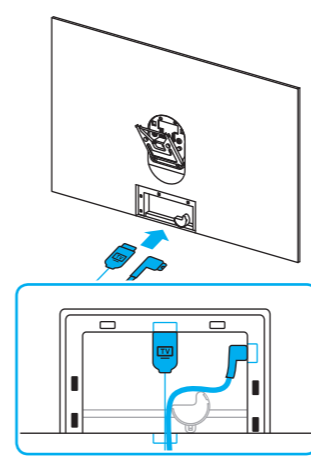

3

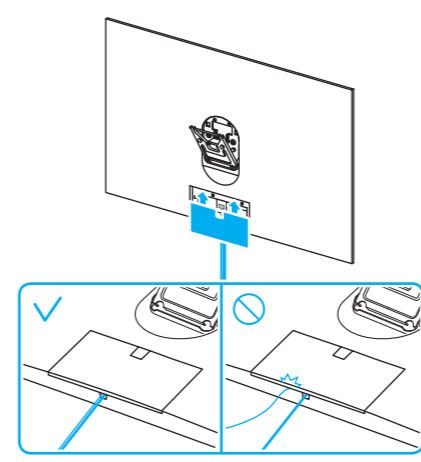

4

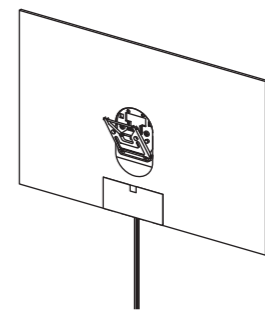

5

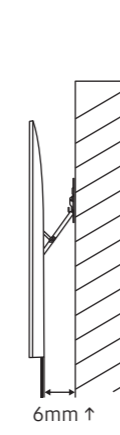
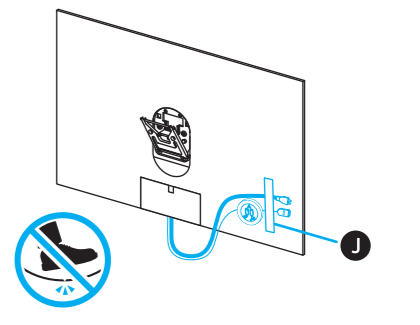

Q9FM

1-1

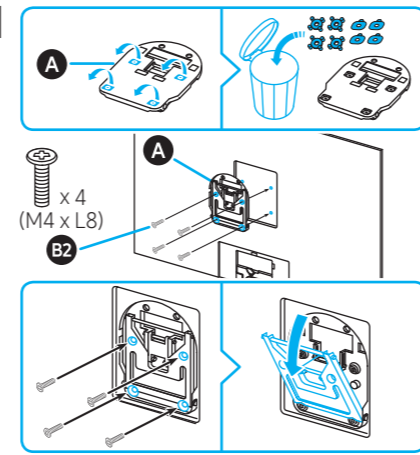

1-2

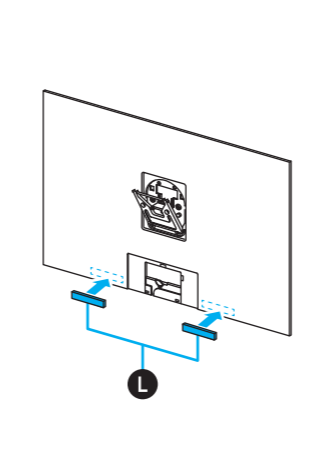

2

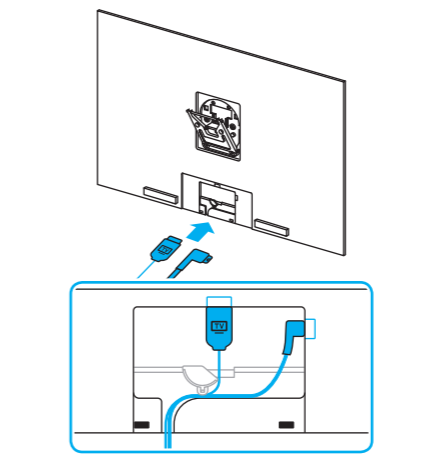

3

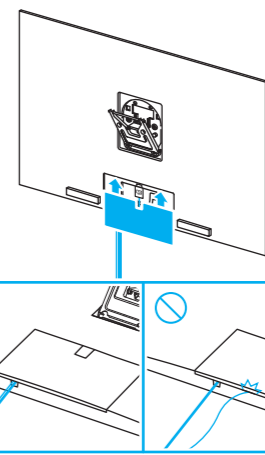

4

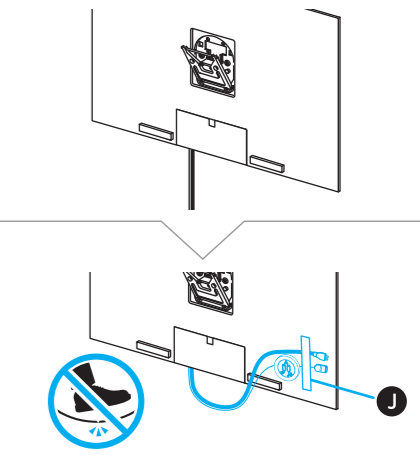

6

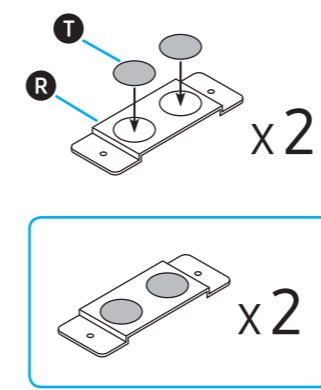

7

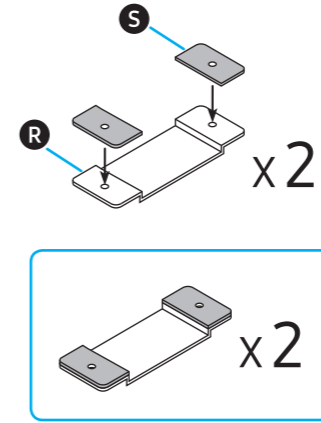

8

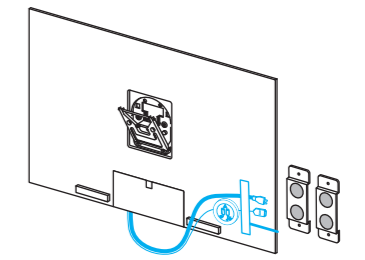

9

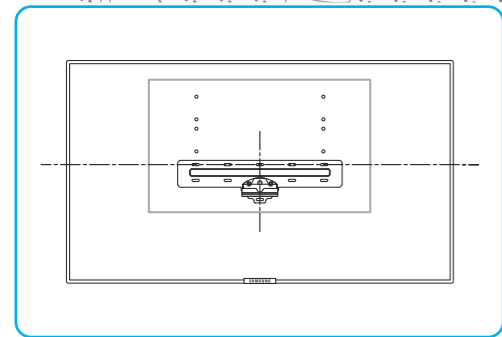
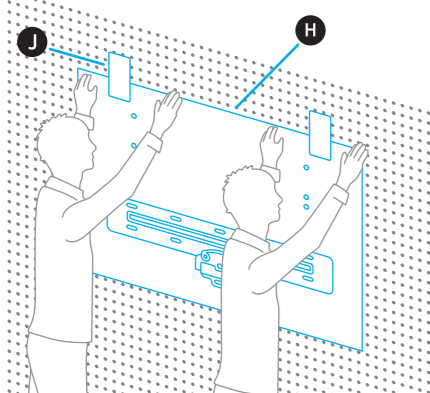

10

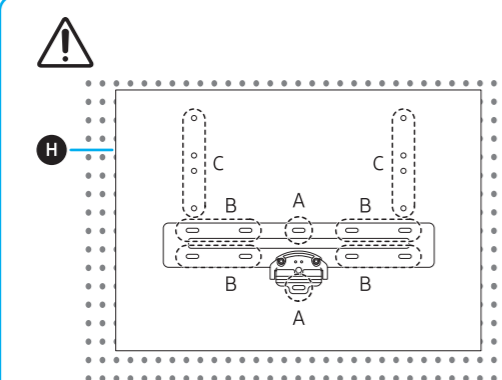
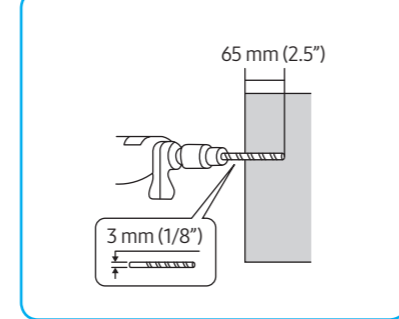
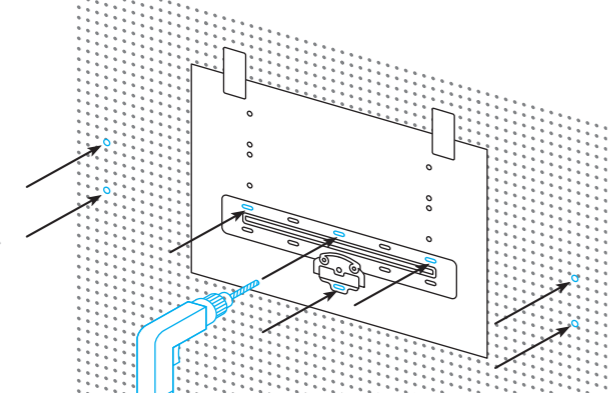

[English]
- You must use screws in the two locations marked as A.
- Choose at least 2 of the parts marked B to assemble depending on surroundings.
- For the models that are not marked in H, do not install the part indicated by C.

[한국어]
- A로 표시된 두 곳의 위치는 꼭 나사로 조립하세요.
- B로 표시된 부분은 환경에 따라 2부분 이상 선택해서 조립하세요.
- H에 표기되지 않은 모델의 경우 C로 표시된 부분을 설치하지 마세요.

[Русский]
- Установка винтов в двух областях, отмеченных на схеме буквой А, является обязательной.
- Помимо этого, используйте для крепления не менее двух областей, отмеченных на схеме буквой В, в зависимости от монтажной поверхности.
- На модели без отметки H не устанавливайте деталь с обозначением «С».

[Українська]
- Винти слід використовувати у двох розташуваннях із позначкою А.
- Виберіть принаймні 2 частини з позначкою В для монтажу залежно від оточення.
- Для моделей, які не позначені на малюнку H, не встановлюйте частину із позначкою С.

[Español]
- Debe utilizar tornillos en los dos lugares marcados con una A.
- Escolha pelo menos duas das peças com a indicação B para a montagem, consoante o que está em redor.
- Para os modelos que não estão assinalados em H, não instale a peça indicada por C.

[Español (Mexico)]
- Debe utilizar tornillos en las dos ubicaciones marcadas como A.
- Elija para el montaje al menos 2 de las piezas marcadas como B dependiendo del entorno.
- Para los modelos que no están marcados en H, no instale la pieza indicada en C.

[Português (Brazil)]
- Você tem de usar os parafusos nos dois locais marcados com A.
- Escolha pelo menos duas das peças marcadas com B para montar, dependendo do que está em redor.
- Para os modelos não marcados em H, não instale a peça indicada por C.

[Қазақ]
- Бұрандаларды А таңбасымен көрсетілген екі жерге бұранды.
- Қай жерге орнатылатынына қарай отырып, В таңбасы салынған кемінде 2 жерді таңдаңыз.
- С таңбасымен белгіленген бөлікті H таңбасы салынбаған үлгілерге орнатпаңыз.

[Français]
- Vous devez utiliser des vis à au moins deux des endroits indiqués par un B, en fonction de l'environnement d'installation.
- Pour les modèles non marqués dans H, n'installez pas la pièce indiquée par C.

11

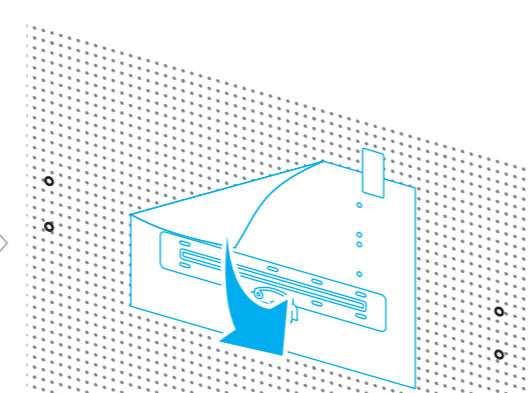

12

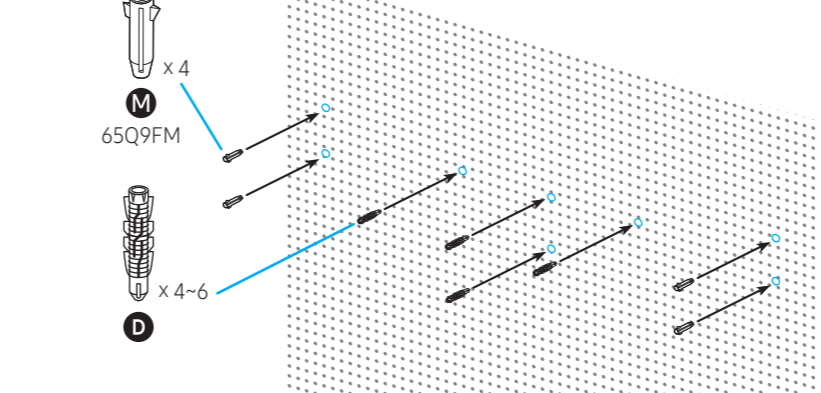

Concrete, Brick / 콘크리트, 벽돌 / Бетон, кирпич / Бетон, цегла / Бетон, кірпіш / Béton, brique / Betão, tijolo / Hormigón, ladrillo / Concrete, ladrillo / Concrete, tijolo / 混凝土, 砖块

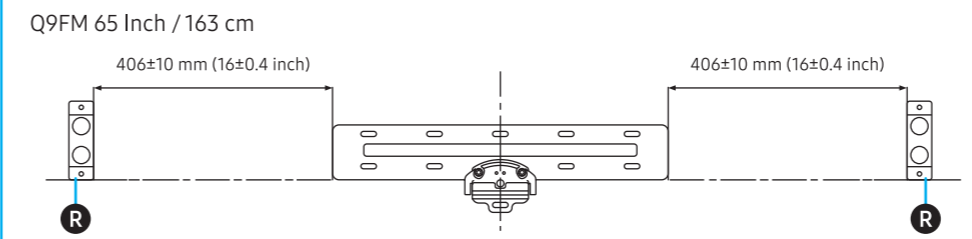
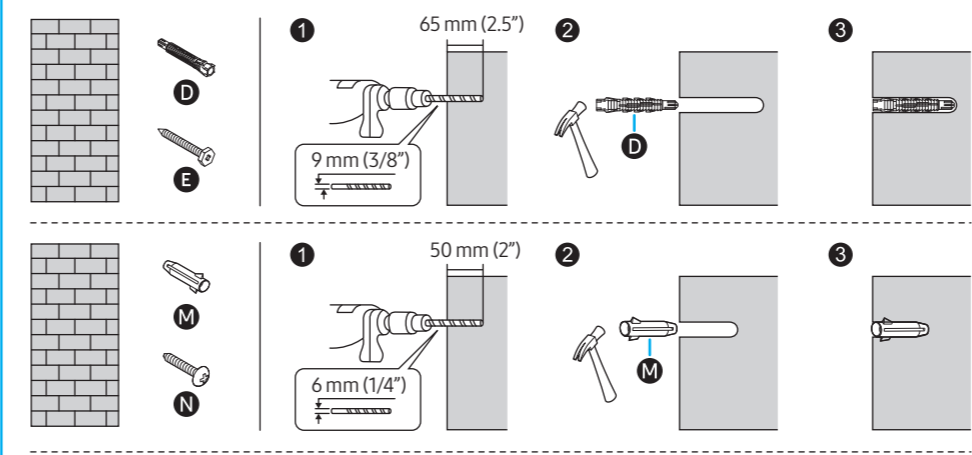

13

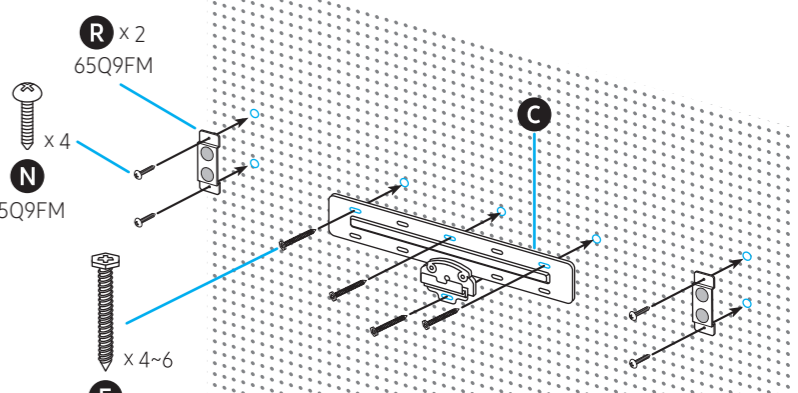

[English]
- Refer to "Standard Installation Requirements by Wall Type" and install the wall mount.
- If you are not sure about your wall surface, please ask an expert for assistance.

[한국어]
- 벽면의 종류에 따른 설치 표준 조건을 참조하여 설치하세요.
- 벽면 상태에 대해 잘 모를 경우 전문가의 도움을 받으세요.

[Русский]
- При установке настенного крепления следуйте инструкциями, приведенным в разделе «Стандартные требования к установке в зависимости от типа стены».

[Українська]
- Дивіться розділ «Стандартні вимоги щодо встановлення відповідно до типу стіни» і встановіть настінне кріплення.

[Español]
- Consulte "Requisitos de la instalación estándar según el tipo de pared" e instale el montaje mural.

[Português]
- Consulte "Requisitos padrão de instalação de acordo com o tipo de parede" e instale o suporte para montagem na parede.

[Español (Mexico)]
- Consulte "Requisitos de instalación estándar según el tipo de pared" para instalar el soporte de pared.

[Português (Brazil)]
- Consulte "Requisitos padrão de instalação por tipo de parede" e instale o suporte de parede.

[Қазақ]
- Кабырғалық аспа жинақты орнатудың стандартты талаптары тармағын қарап, қабырғалық аспа жинақты орнатыңыз.
- Қабырғаның қандай екенін нақты білмесеңіз, білікті маманнан кеңес алыңыз.

[Français]
- Consultez les « Conditions d'installation standard en fonction du type de mur » et installez le support mural.

[Português]
- Consulte "Requisitos de la instalación estándar según el tipo de pared" e instale el montaje mural.

[Español (Mexico)]
- Consulte "Requisitos de instalación estándar según el tipo de pared" para instalar el soporte de pared, comuníquese con un experto.

[Português (Brazil)]
- Consulte "Requisitos padrão de instalação por tipo de parede" e instale o suporte de parede.

[Қазақ]
- Қабырғаның қандай екенін нақты білмесеңіз, білікті маманнан кеңес алыңыз.



14

To prevent shaking (Curved TV only) / 흔들림 방지 (커브드 TV만) / Для предотвращения тряски (Для телевизоров с изогнутым экраном) / Для запобігання тремтінню (Для телевізорів із вигнутим екраном) / Дірілдемеу үшін (Ойыс теледидарлар үшін) / Pour éviter toute oscillation (Pour les téléviseurs incurvés) / Para prevenir vibrações (Para televisores curvos) / Para evitar movimiento (Para televisores curvos) / Para evitar el tambaleo (Para televisores curvos) / Para evitar trepidação (Para TVs curvadas) / 防止晃动 (安装曲面电视)

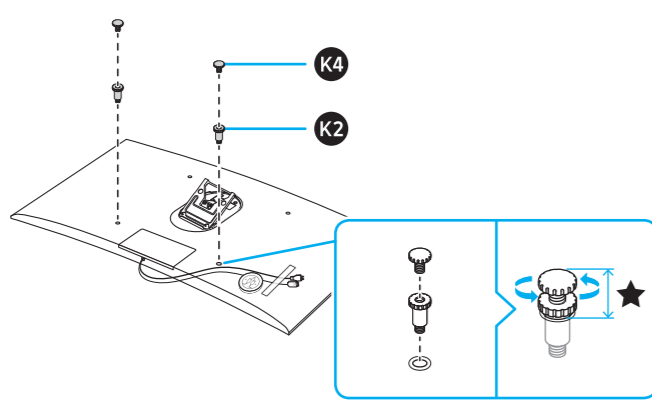

15

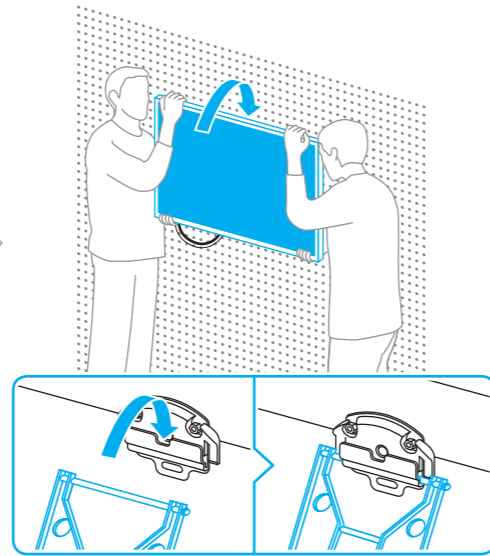

16

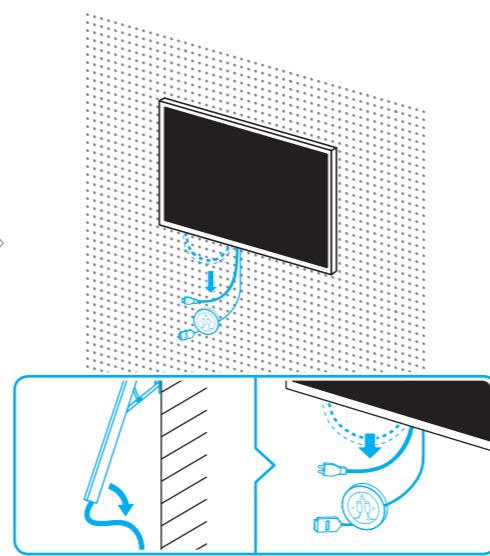

17

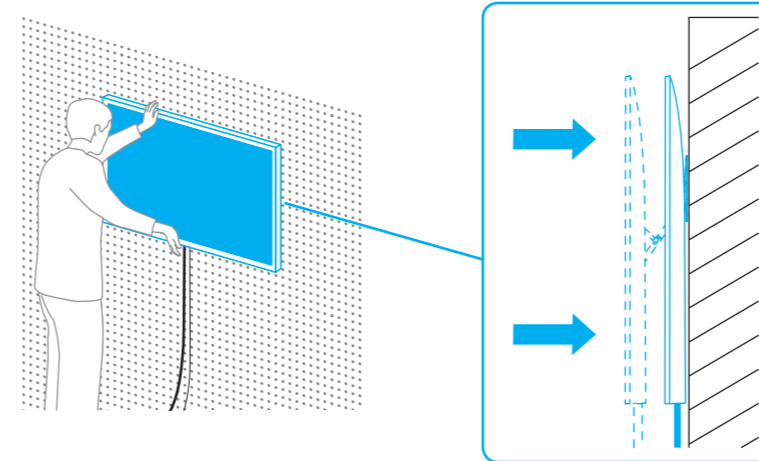

14

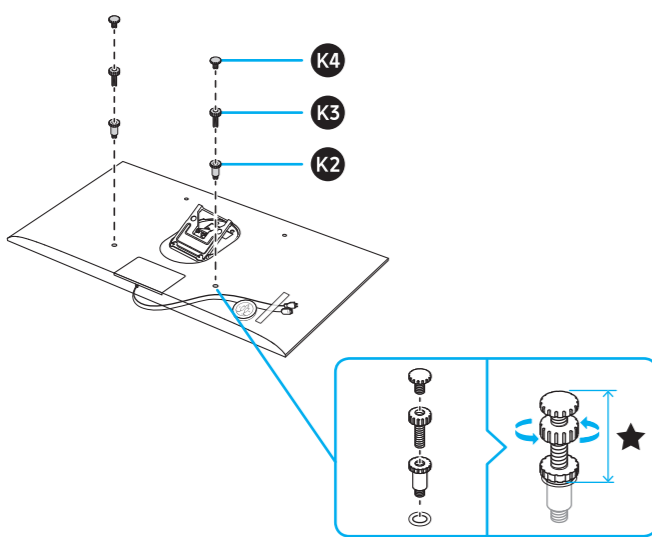

15



16

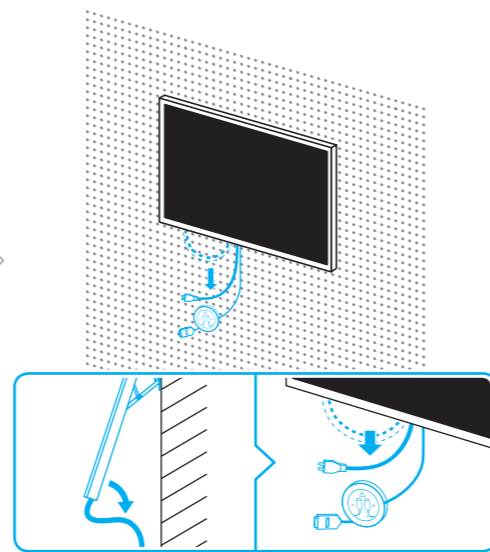

17

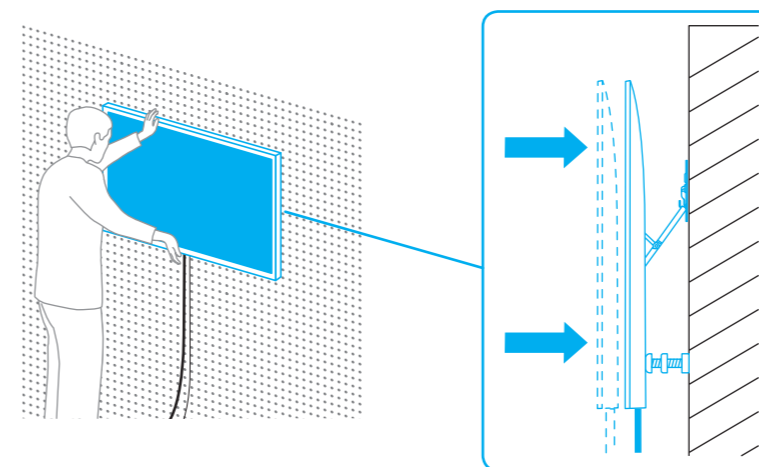

14

To prevent shaking (Inclined installation) / 흔들림 방지 (기울임 설치) / Для предотвращения тряски (Установка под углом) / Для запобігання тремтінню (Похило встановлення) / Дірілдемеу үшін (Қисайтып ортану) / Pour éviter toute oscillation (Installation inclinée) / Para prevenir vibrações (Instalação inclinada) / Para evitar movimiento (Instalación inclinada) / Para evitar el tambaleo (Instalación inclinada) / Para evitar trepidação (Instalação inclinada) / 防止晃动 (倾斜安装)

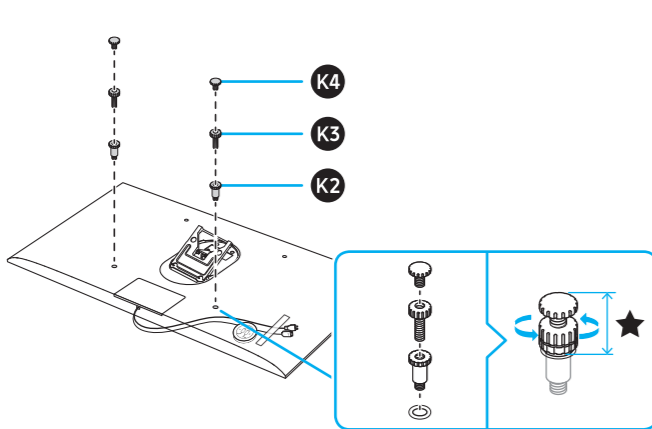

15

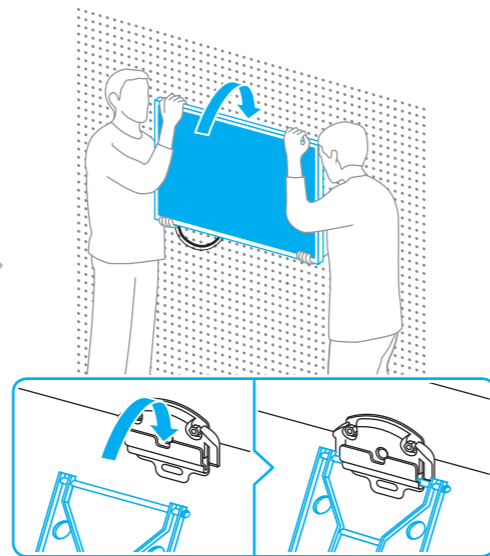

16

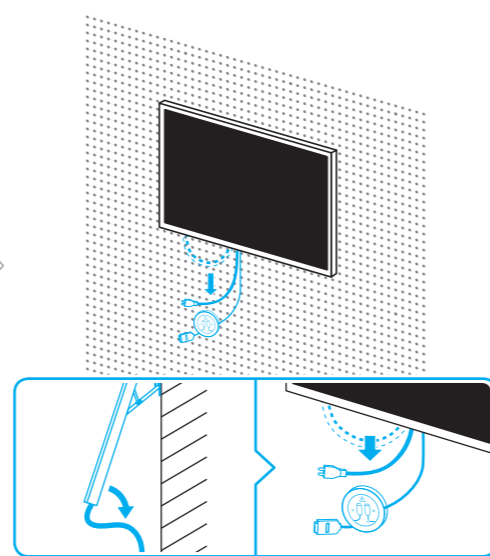

17

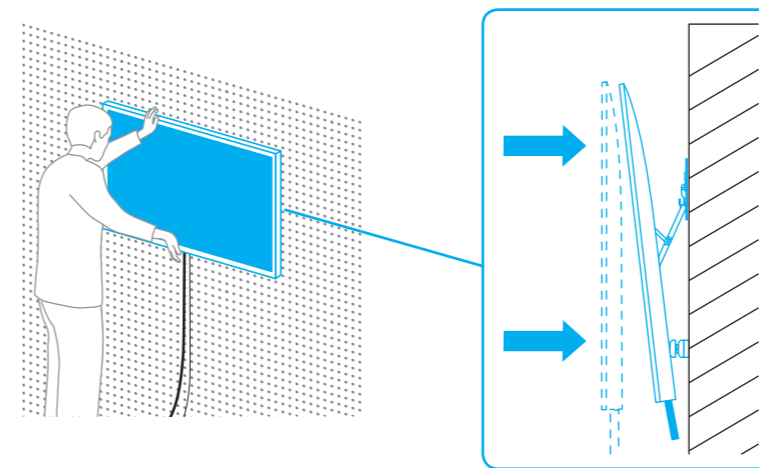

18

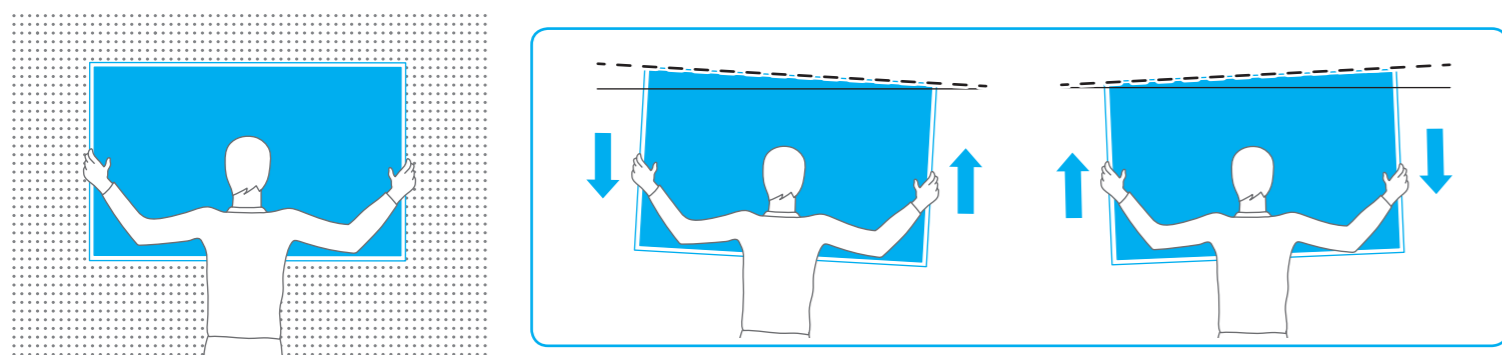

19

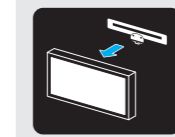
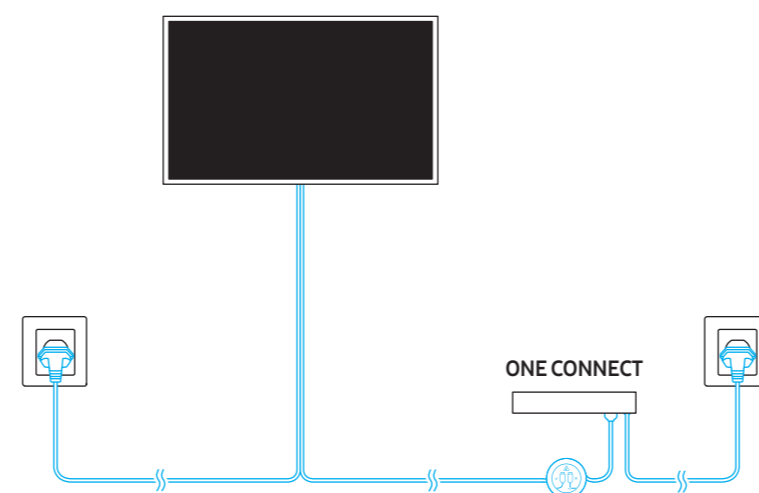

1

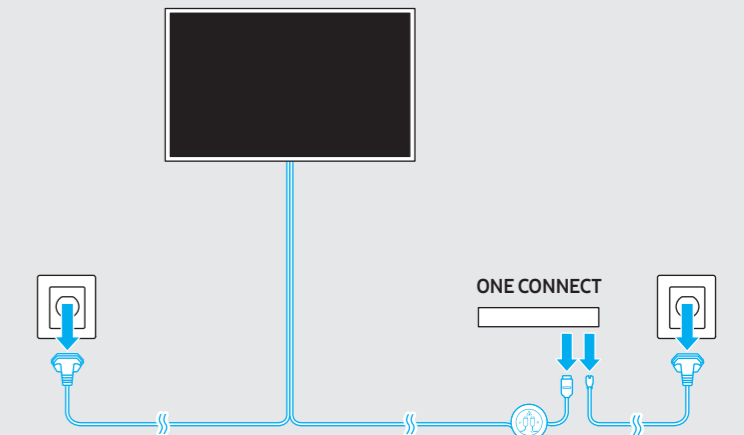

2

