

SAMSUNG

FULL MANUAL

HW-LST70T

Imagine the possibilities









Thank you for purchasing this Samsung product.

To receive more complete service, please register
your product at www.samsung.com/register

SAFETY INFORMATION

SAFETY WARNINGS

TO REDUCE THE RISK OF ELECTRIC SHOCK, DO NOT REMOVE THE COVER (OR BACK). NO USER-SERVICEABLE PARTS ARE INSIDE. REFER SERVICING TO QUALIFIED SERVICE PERSONNEL.
Refer to the table below for an explanation of symbols which may be on your Samsung product.

	<p style="text-align: center;">CAUTION RISK OF ELECTRIC SHOCK. DO NOT OPEN.</p>	
	<p>This symbol indicates that high voltage is present inside. It is dangerous to make any kind of contact with any internal part of this product.</p>	
	<p>This symbol indicates that this product has included important literature concerning operation and maintenance.</p>	
	<p>Class II product : This symbol indicates that it does not require a safety connection to electrical earth (ground). If this symbol is not present on a product with a power cord, the product MUST have a reliable connection to protective earth (ground).</p>	
	<p>AC voltage : This symbol indicates that the rated voltage marked with the symbol is AC voltage.</p>	
	<p>DC voltage : This symbol indicates that the rated voltage marked with the symbol is DC voltage.</p>	
	<p>Caution, Consult instructions for use : This symbol instructs the user to consult the user manual for further safety related information.</p>	

CAUTION

- TO PREVENT ELECTRIC SHOCK, MATCH WIDE BLADE OF PLUG TO WIDE SLOT, FULLY INSERT.
- This apparatus shall always be connected to a AC outlet with a protective grounding connection.
- To disconnect the apparatus from the mains, the plug must be pulled out from the mains socket, therefore the mains plug shall be readily operable.
- To turn this apparatus off completely, you must pull the power plug out of the wall socket. Consequently, the power plug must be easily and readily accessible at all times.

PRECAUTIONS

1. Ensure that the AC power supply in your house complies with the power requirements listed on the identification sticker located on the bottom of your product. Install your product horizontally, on a suitable base (furniture), with enough space around it for ventilation (7~10 cm). Make sure the ventilation slots are not covered. Do not place the unit on amplifiers or other equipment which may become hot. This unit is designed for continuous use. To fully turn off the unit, disconnect the AC plug from the wall outlet. Unplug the unit if you intend to leave it unused for a long period of time.
2. During thunderstorms, disconnect the AC plug from the wall outlet. Voltage peaks due to lightning could damage the unit.
3. Do not expose the unit to other heat sources. This could lead to overheating and cause the unit to malfunction.
4. Protect the product from excess heat (e.g. a fireplace) or equipment creating strong magnetic or electric fields. Unplug the power cable from the AC wall socket if the unit malfunctions. Your product is not intended for industrial use. It is for personal use only. Condensation may occur if your product has been stored in cold temperatures. If transporting the unit during the winter, wait approximately 2 hours until the unit has reached room temperature before using.
5. The battery used with this product contains chemicals that are harmful to the environment. Do not dispose of the battery in the general household trash. Do not expose the battery to excess heat or fire. Do not short circuit, disassemble, or overheat the battery.
CAUTION : Danger of explosion if the battery is replaced incorrectly. Replace only with the same or equivalent type.

DURABILITY

- The Soundbar provides the robust durability by IP55 so that it can be used in outdoor environment (when installed and used as per the instructions in this User Manual).
- The remote control of this product provides durability by IP56.

Protection against solids	IP		Protection against water
	5	5	
No protection	0	0	No protection
Solids > 50 mm	1	1	Vertically falling water
Solids > 12 mm	2	2	Vertically water - enclosure tilted 15°
Solids > 2.5 mm	3	3	Sprayed water 60° from vertical
Solids > 1.0 mm	4	4	Splashed water from all directions
Dust Protected	5	5	Hosing jets from all directions
Dust tight	6	6	Strong hosing jets from all directions
-		7	Temporary Immersion: 1 m for 30 minutes
-		8	Immersion: manufacturer defined depth and time

Despite the IP55 and IP56 ratings, your Soundbar and remote control are not impervious to water damage in any situation. To help prevent damage to your products, avoid the products being subjected to:

















- Water projected by a source greater than 6.3 mm against enclosure from any direction or submersion in water.
- Water projected at greater than 30 kPs (4.4 psi) with a water volume greater than 12.5 litres/minute for more than 3 minutes and extreme weather conditions.

CONTENTS

01	Checking the Components	7
	Inserting Batteries before using the Remote Control (AAA batteries X 2)	8
02	Product Overview	9
	Front Panel / Bottom Panel of the Soundbar	9
	Rear Panel of the Soundbar	10
03	Using the Remote Control	11
	How to Use the Remote Control	11
	Using the Hidden Buttons (Buttons with more than one function)	14
	Output specifications for the different sound effect modes	14
	Adjusting the Soundbar volume with a TV remote control	15
04	Connecting the Soundbar	16
	Connecting Electrical Power	16
	How to mount the AC/DC adapter	16
05	Installing the Wall Mount	17
	Installation Precautions	17
	Method 1. TV mount	17
	Method 2. Wall mount	20
06	Using a wired connection to the TV	22
	Connecting using an Optical Cable	22
07	Using a wireless connection to the TV	24
	Method 1. Connecting via Bluetooth	24
	Method 2. Connecting via Wi-Fi	26

08	Connecting an External Device	27
	Connecting using an Optical Cable	27
09	Connecting a Mobile Device	28
	Method 1. Connecting via Bluetooth	28
	Method 2. Connecting via Wi-Fi (Wireless Network)	31
	Using the Tap Sound	32
10	Connecting an Amazon product	33
	Connect and use with an Amazon product (Amazon Echo)	33
	Use voice commands to control the Soundbar	33
11	Software Update	34
	Auto Update	34
	USB Update	34
	Initialisation	34
12	Troubleshooting	35
13	Licence	36
14	Open Source Licence Notice	37
15	Important Notes About Service	37
16	Specifications and Guide	38
	Specifications	38

01 CHECKING THE COMPONENTS

					
Soundbar Main Unit		Soundbar Remote Control / Batteries		Optical Cable	
					
AC/DC Adapter		Wall Mount Guide		Holder-Screw x 2	
					
Bracket-Top x 2	Bracket-Bottom x 2	Bracket-Guide x 2		Bracket-Wall Mount x 2	
					
Screw-Taptype x 4 (M3 x L10)	Screw-Machine x 2 (M4 x L10)	Bolt-Etc x 2 (M6 x L10)	A/S Bolt-Etc x 2	Anchor / Screw x 2	Anchor / Screw x 2 (M5 x L50)
Screw-Taptype	Screw-Machine	Bolt-Etc	A/S Bolt-Etc	Anchor / Screw	

- For more information about the power supply and power consumption, refer to the label attached to the product. (Label: Bottom of the Soundbar Main Unit)
- To purchase additional components or optional cables, contact a Samsung Service Centre or Samsung Customer Care.
- For Soundbar wall mounting components, see pages 17~21.
- This Soundbar is intended only for TV mount or wall mount.
- Design, specifications, and App screen are subject to change without prior notice.
- The appearance of the accessories may differ slightly from the illustrations above.

Inserting Batteries before using the Remote Control (AAA batteries X 2)

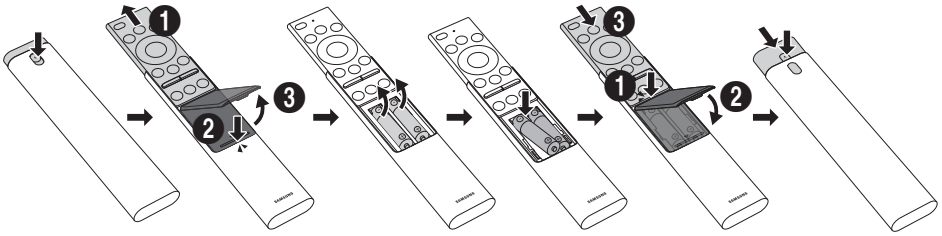

1. Press the **▲** button at the top rear of the Soundbar remote control. The body will pop out slightly from the body cover.
2. Turn the remote over, push the body of the remote upwards until the battery compartment is revealed, and then remove the battery cover.
3. If there are batteries in the remote, to remove the existing batteries.
4. Insert two new batteries (1.5V AAA type) into the battery compartment making sure that the batteries' polarities (+, -) are oriented correctly.
5. Once the batteries have been inserted, attach the battery cover and then slide down the body of the remote.
6. Turn the remote over, press and hold the **▲** button on the top rear, and then slide the body of the remote down into place.
 - Alkaline batteries are recommended for longer battery life.

02 PRODUCT OVERVIEW

Front Panel / Bottom Panel of the Soundbar

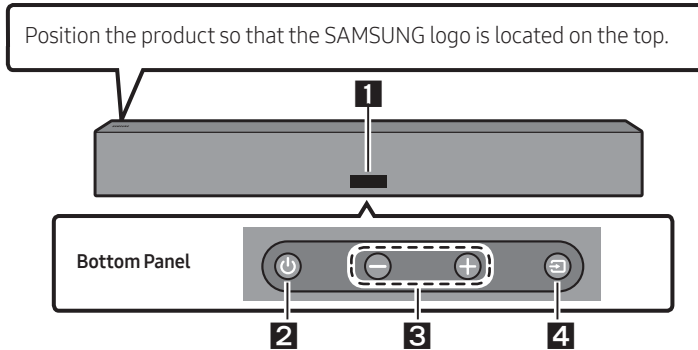

1	Display Displays the product's status and current mode.								
2	⏻ (Power) Button Turns the power on and off.								
3	— + (Volume) Button Adjusts the volume.								
4	📶 (Source) Button Selects the source input mode. <table border="1"><thead><tr><th>Input mode</th><th>Display</th></tr></thead><tbody><tr><td>Optical Digital input</td><td>D.IN</td></tr><tr><td>Wi-Fi mode</td><td>WIFI</td></tr><tr><td>BLUETOOTH mode</td><td>BT</td></tr></tbody></table>	Input mode	Display	Optical Digital input	D.IN	Wi-Fi mode	WIFI	BLUETOOTH mode	BT
Input mode	Display								
Optical Digital input	D.IN								
Wi-Fi mode	WIFI								
BLUETOOTH mode	BT								

- When you plug in the AC cord, the power button will begin working in 4 to 6 seconds.
- When you turn on this unit, there will be a 4 to 5 second delay before it produces sound.
- If you hear sounds from both the TV and Soundbar, go to the **Settings** menu for the TV audio and change the TV speaker to **External Speaker**.

Rear Panel of the Soundbar

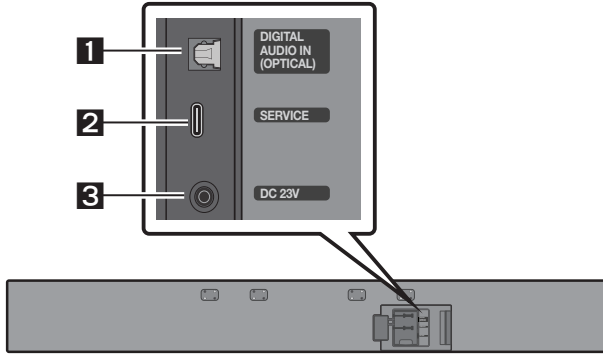







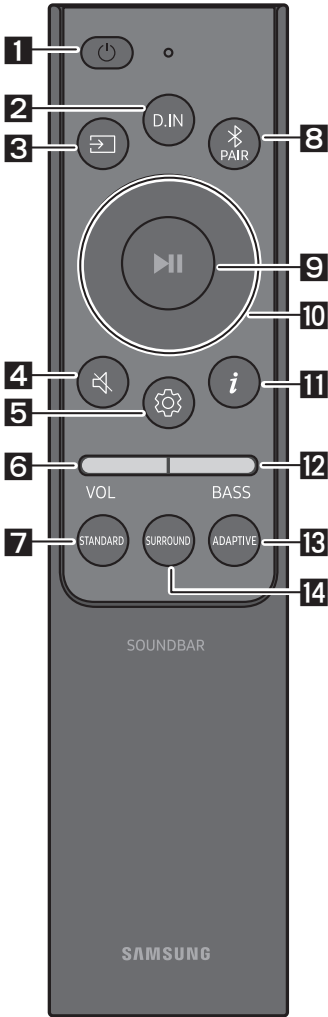

1	DIGITAL AUDIO IN (OPTICAL) Connect to the digital (optical) output of an external device. (See page 27)
2	SERVICE Connect a USB storage device to upgrade the product's software.
3	DC 23V (Power Supply In) Connect the AC/DC power adaptor. (See page 16)









- When disconnecting the power cable of the AC/DC power adaptor from a wall outlet, pull the plug. Do not pull the cable.
- Do not connect this unit or other components to an AC outlet until all connections between components are complete.

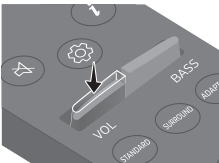

03 USING THE REMOTE CONTROL

How to Use the Remote Control

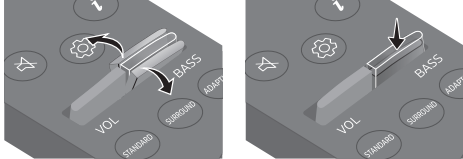

<p>1</p>  <p>Power</p>	<p>Turns the Soundbar on and off.</p> <ul style="list-style-type: none"> • Auto Power Down Function The unit turns off automatically in the following situations: <ul style="list-style-type: none"> - In D.IN / Wi-Fi / BT mode if there is no audio signal for 18 minutes.
<p>2</p>  <p>D.IN</p>	<p>Press to enter the “D.IN” mode.</p>
<p>3</p>  <p>Source</p>	<p>Press to select a source connected to the Soundbar.</p>
<p>4</p>  <p>Mute</p>	<p>Press the  (Mute) button to mute the sound. Press it again to unmute the sound.</p>
<p>5</p>  <p>Sound Control</p>	<p>When pressed, the setting items such as TREBLE, or SYNC are displayed in sequence. The desired item can be adjusted using the Up/Down buttons.</p> <ul style="list-style-type: none"> - To adjust the TREBLE volume, select Sound Control → TREBLE, and then use the Up/Down buttons to adjust the volume within a -6 to +6 range. - Press and hold the  (Sound Control) button for about 5 seconds to adjust the sound for each frequency band. 150Hz, 300Hz, 600Hz, 1.2kHz, 2.5kHz, 5kHz, and 10kHz are selectable using the Left/Right buttons and each can be adjusted to a setting between -6 to +6 using the Up/Down buttons. (Make sure the Sound mode is set to “STANDARD”.) - If the video on the TV and audio from the Soundbar are not synchronised, select SYNC in Sound Control, and then set the audio delay between 0~300 milliseconds by using the Up/Down buttons. - SYNC is only supported for some functions.

<p>6</p>	<p> VOLUME</p>	<div style="display: flex; justify-content: space-around;">   </div> <p>Push the button up or down to adjust the volume.</p> <ul style="list-style-type: none"> • Mute Press the VOL button to mute the sound. Press it again to unmute the sound.
<p>7</p>	<p> STANDARD</p>	<p>Press this button to outputs the original sound.</p>
<p>8</p>	<p> Bluetooth PAIR</p>	<p>Switch the Soundbar to Bluetooth pairing mode. Press the button and wait for the “BT PAIRING” screen to connect to a new Bluetooth device.</p>
<p>9</p>	<p> Play / Pause</p>	<p>You can also play or pause music by pressing the button.</p>
<p>10</p>	<p> Up/Down/ Left/Right</p>	<div style="display: flex; align-items: center;">  <div style="margin-left: 20px;"> <p>Press the indicated areas to select Up/Down/Left/Right.</p> <p>Press Up/Down/Left/Right on the button to select or set functions.</p> <ul style="list-style-type: none"> • Repeat To use the Repeat function, press the Up button. • Music Skip Press the Right button to select the next music file. Press the Left button to select the previous music file. </div> </div>
<p>11</p>	<p> Info</p>	<p>When pressed, the information for the connected sources and Bluetooth devices appears.</p>

12	 BASS	 <p>Push this button up or down to adjust the bass volume within a -6 to +6 range.</p>
13	 ADAPTIVE	<p>Press this button to analyzes the content in real time and automatically provides the optimal sound field based on the characteristics of the content.</p>
14	 SURROUND	<p>Press this button to provide a wider sound stage than standard.</p>

Using the Hidden Buttons (Buttons with more than one function)

Hidden Button		Reference page
Remote Control Button	Function	
BASS (Up)	TV remote control On/Off (Standby)	page 15
 (Sound Control)	7 Band EQ	page 11

Output specifications for the different sound effect modes

Effect	Input	Output
STANDARD	2.0 ch	2.0 ch
	5.1 ch	3.0 ch
SURROUND	2.0 ch	3.0 ch
	5.1 ch	3.0 ch
ADAPTIVE	2.0 ch	2.0 ch
	5.1 ch	3.0 ch

Adjusting the Soundbar volume with a TV remote control

Adjust the Soundbar volume using the TV's remote control.

- This function can be used with IR remote controls only. Bluetooth remote controls (remote controls that require pairing) are not supported.
- Set the TV speaker to **External Speaker** to use this function.
- Manufacturers supporting this function:
VIZIO, LG, Sony, Sharp, PHILIPS, PANASONIC, TOSHIBA, Hisense, RCA

1. Turn Off the Soundbar.
2. Push up and hold the **BASS** button for 5 seconds.
Each time you push the **BASS** button up and hold it for 5 seconds, the mode switches in the following order: "**SAMSUNG-TV REMOTE**" (Default mode), "**OFF-TV REMOTE**", "**ALL-TV REMOTE**".

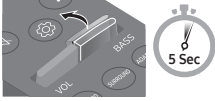
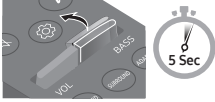
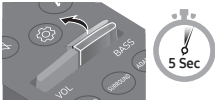
Remote Control Button	Display	Status
	(Default mode) SAMSUNG-TV REMOTE	Enable a Samsung TV's IR remote control.
	OFF-TV REMOTE	Disable the TV remote control.
	ALL-TV REMOTE	Enable a third-party TV's IR remote control.

04 CONNECTING THE SOUNDBAR

Connecting Electrical Power

Connect the Soundbar to an electrical outlet in the following order:

1. Connect the AC/DC adapter to the Soundbar.
 2. Connect the power cord to a wall socket.
- For more information about the required electrical power and power consumption, refer to the label attached to the product.
(Label: Bottom of the Soundbar Main Unit)

CAUTION ! TO REDUCE THE RISK OF FIRE OR ELECTRIC SHOCK, DO NOT EXPOSE AC/DC ADAPTOR TO RAIN OR MOISTURE.

AC/DC Adapter

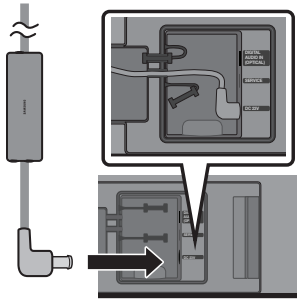

Rear of the Soundbar Main Unit

- While the cable is not in use, seal it with the silicone.

NOTES

- If you unplug and reconnect the power cord when the product is turned on, the Soundbar turns on automatically.
- Never forcibly pull the power cord of AC/DC adapter.
- When installing the AC/DC adapter horizontally, place it with the Samsung logo facing upward.

How to mount the AC/DC adapter

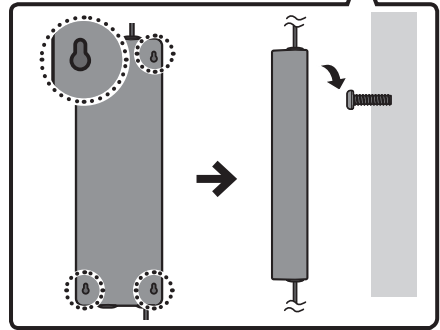
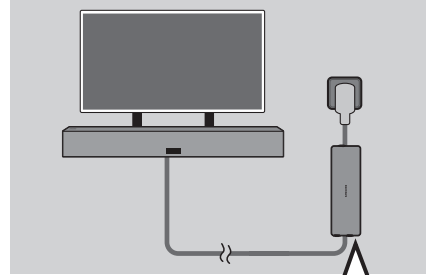

- Tighten 2 or 4 screws (not supplied) on the wall or table and then insert them into the grooves on the rear of the AC/DC adapter. You cannot install the adapter directly on the floor.
- For the mounting screws, see the following figures.

Recommended Screw specification (not supplied)

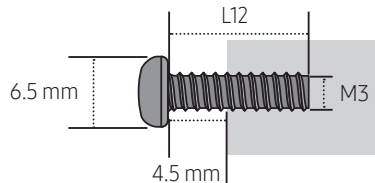

05 INSTALLING THE WALL MOUNT

Installation Precautions

- Install on a vertical wall only.
- Verify whether the wall is strong enough to support the product's weight. If not, reinforce the wall or choose another installation point.
- Purchase and use the fixing screws or anchors appropriate for the kind of wall you have (plaster board, iron board, wood, etc.). If possible, fix the support screws into wall studs.
- Purchase wall mounting screws according to the type and thickness of the wall you want to mount the Soundbar on.
 - Diameter: M5
 - Length: 35 mm or longer recommended.
- Connect cables from the unit to external devices before you install the Soundbar on the wall.
- Make sure the unit is turned off and unplugged before you install it. Otherwise, it may cause an electric shock.
- When installing the Soundbar, keep away from other heat sources (e.g. a fireplace).
- For the stable use of the product, it should be installed in a place where there is no risk of freezing due to snow accumulation or exposure to rain for a long time.
- When leaving the Soundbar outdoors, dust or foreign substances may accumulate. When not in use, be sure to keep it covered with a cloth or cover.
 - It is recommended to use cover for Weather Resistance against water & dust.
- For more information about TV installation on a wall, refer to the TV's wall mounting guide.
- Samsung does not assume the responsibility for the damage caused by improper installation of the product.
- It is recommended that the Soundbar is installed undercover, protected from extreme weather conditions.

Method 1. TV mount

Pre-connection Checklist

- This Soundbar is compatible with the Samsung outdoor TV model called "The Terrace" with the following model names: QN**LST**, GQ**LST**, QA**LST**, QE**LST** (e.g., QN65LST7T)

TV mount Components

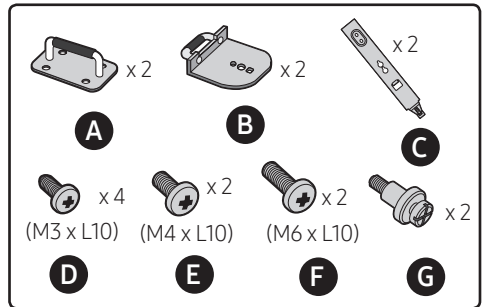

Installation Example

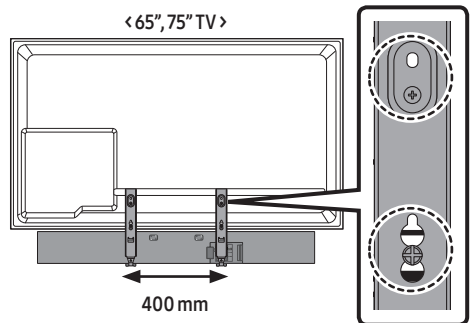

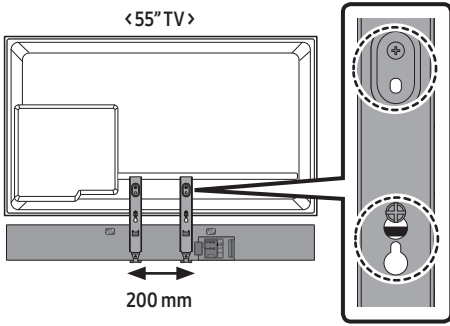

1. < Rear of the Samsung TV >

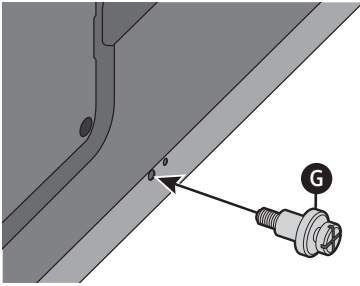

2. < Rear of the Samsung TV >

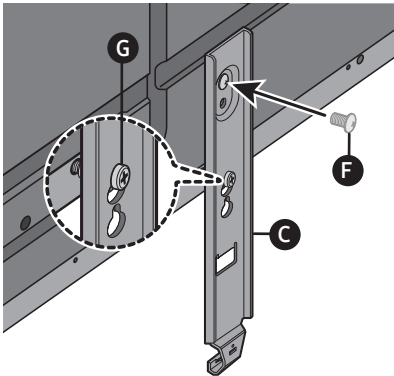

- Tighten the TV with it lying down



3. < Rear of the Soundbar >

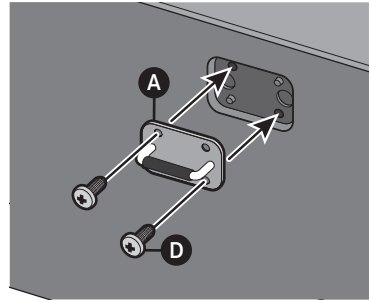

4. < Bottom of the Soundbar >

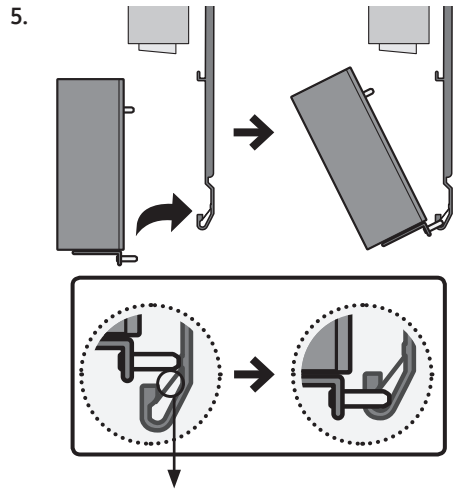
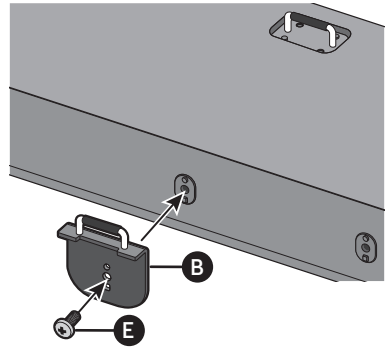

Deviation preventing plate

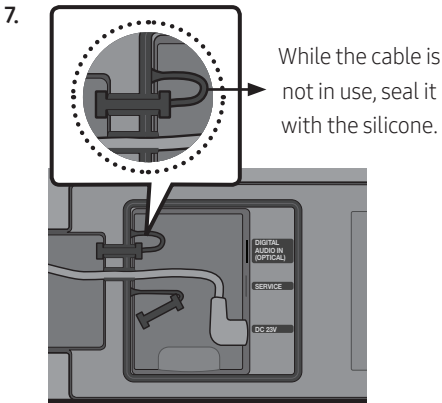
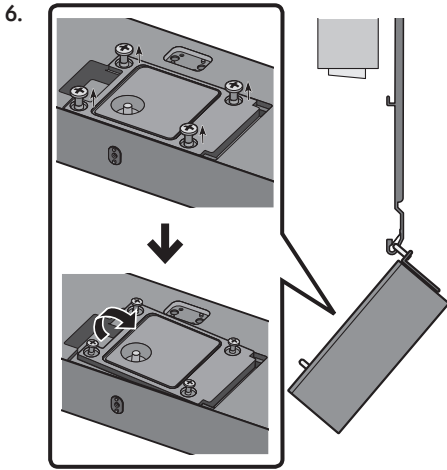

- After the cable is connected, close its cover and then tighten the loosened screws.

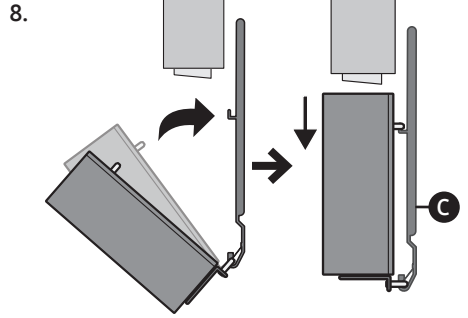

- Before hooking up the Soundbar to **C**, slightly lift the product and then push it down for assembly.

NOTES

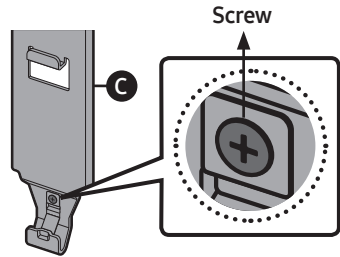

- When separating the Soundbar from the TV, please loosen the screw on the **C**.
- When removing the Soundbar, be careful because the deviation preventing plate may be deformed.

Method 2. Wall mount

Wallmount Components

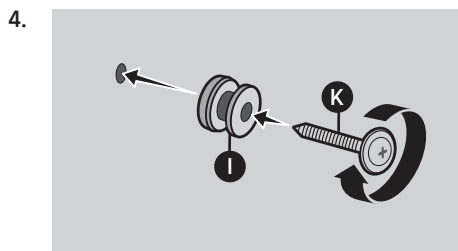
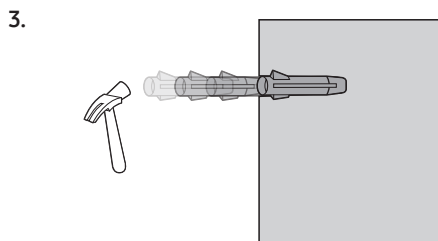
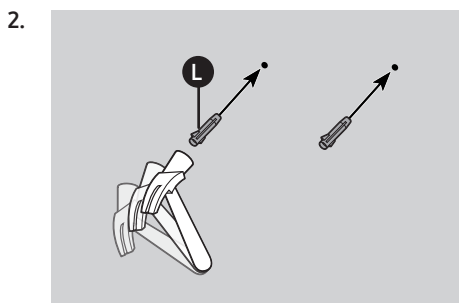
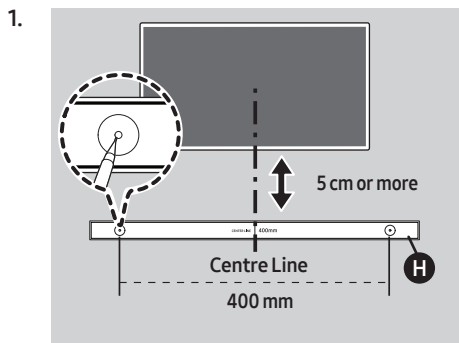
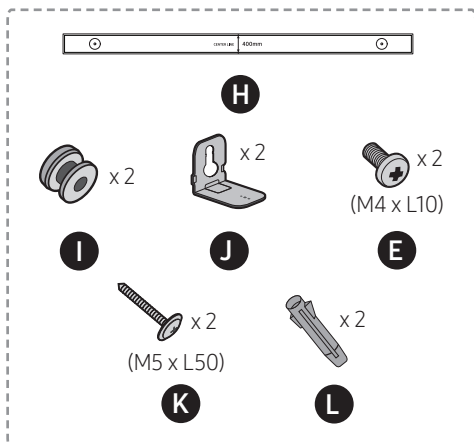

- Recommended torque : 10-12 kgf.cm

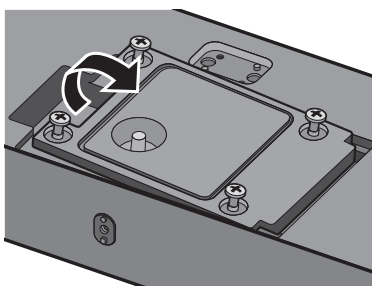
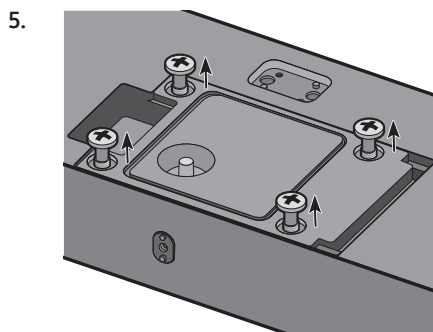

6.

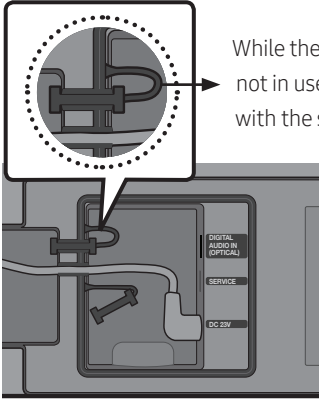

While the cable is not in use, seal it with the silicone.

- After the cable is connected, close its cover and then tighten the loosened screws.

7.

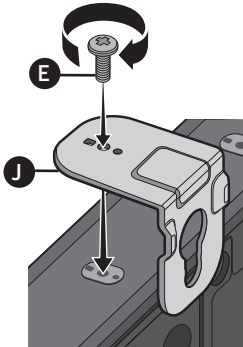

8.

Rear of the Soundbar

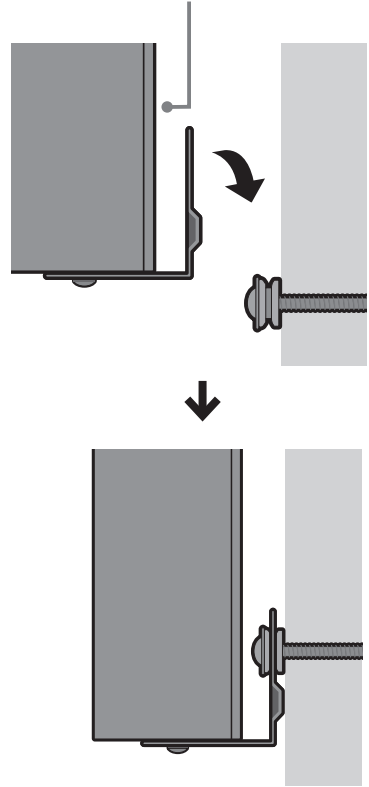

06 USING A WIRED CONNECTION TO THE TV

Connecting using an Optical Cable

When the audio in a broadcast is encoded in Dolby Digital and the “Digital Output Audio Format” on your TV is set to PCM, we recommend that you change the setting to Dolby Digital. When the setting on the TV is changed, you will experience better sound quality. (The TV menu may use different words for Dolby Digital and PCM depending on the TV manufacturer.)

Pre-connection Checklist

- When using the Soundbar outdoors, it is recommended to connect an Optical cable for smooth sound output.
- Be sure to use the optical cable provided with the product.
- To purchase any optical cable separately, contact the nearest dealer or Samsung Service Centre.
- The optical cable provided with the product is designed to meet the specification (4 mm) for Water Resistance. When using an optical cable purchased from other site, the Water Resistance function may not work properly.
- When you use an optical cable and the terminals have covers, be sure to remove the covers.

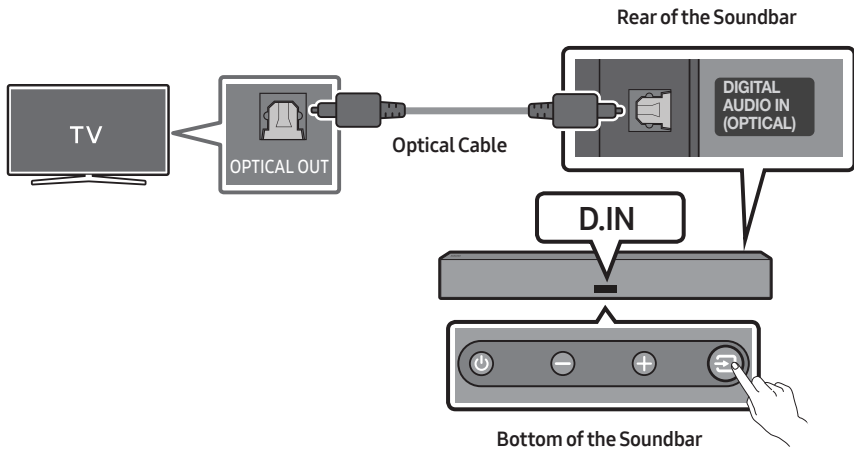

1. With the TV and Soundbar turned off, connect the **DIGITAL AUDIO IN (OPTICAL)** port on the Soundbar and the OPTICAL output port on the TV with the optical cable, as shown in the figure.
2. Turn on the Soundbar and TV.
3. Select “**D.IN**” mode by pressing the  (**Source**) button on the bottom of the Soundbar or the **D.IN** button on the Soundbar remote control.
4. The TV sound is output from the Soundbar.

07 USING A WIRELESS CONNECTION TO THE TV

Pre-connection Checklist

- When used outdoors, wireless performance may degrade. Accordingly, use the provided optical cable if possible.

Method 1. Connecting via Bluetooth

When a Samsung TV is connected using Bluetooth, you can hear stereo sound without the hassle of cabling.

- Only one Samsung TV can be connected at a time.
- Samsung TV that supports Bluetooth can be connected. Check the specifications of your TV.

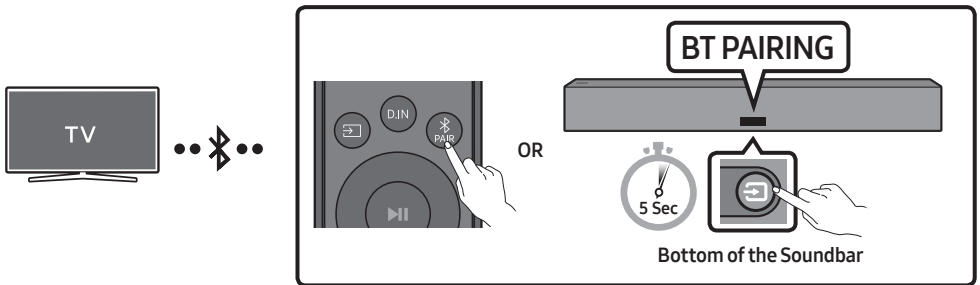

The initial connection

1. Press the **PAIR** button on the Soundbar remote control to enter the **"BT PAIRING"** mode.

(OR) a. Press the **Source** button on the bottom panel and then select **"BT"**.

"BT" changes to **"BT PAIRING"** in a few seconds automatically or changes to **"BT READY"** if there is a connect record.

- b. When **"BT READY"** appears, press and hold the **Source** button on the bottom panel of the Soundbar for more than 5 seconds to display **"BT PAIRING"**.

2. Select Bluetooth mode on the Samsung TV.

(e.g. Home (🏠) → Settings (⚙️) → Sound → Sound Output → Bluetooth Speaker List → [AV] Samsung Soundbar LST70T (Bluetooth))

3. Select “[AV] Samsung Soundbar LST70T” from the list on TV’s screen.

An available Soundbar is indicated with “Needs Pairing” or “Paired” on the TV’s Bluetooth device list. To connect the Samsung TV to the Soundbar, select the message, and then establish a connection.

- When the Samsung TV is connected, [TV] Name → “BT” appears on the Soundbar’s front display.

4. You can now hear Samsung TV sound from the Soundbar.

- After you have connected the Soundbar to your Samsung TV the first time, use the “BT READY” mode to reconnect.

If the device fails to connect



- If you have an existing Soundbar (e.g., [AV] Samsung Soundbar LST70T) on the list of speakers on the Samsung TV, delete it.
- Then repeat steps 1 through 3.

Disconnecting the Soundbar from the Samsung TV

Press the  (Source) button on the bottom panel or on the remote control and switch to any mode but “BT”.

- Disconnecting takes time because the Samsung TV must receive a response from the Soundbar. (The time required may differ, depending on the Samsung TV model.)

What is the difference between BT READY and BT PAIRING?

- **BT READY** : In this mode, you can reconnect any Samsung TV or mobile device that was connected before.
- **BT PAIRING** : In this mode, you can connect a new device to the Soundbar. (Press the  PAIR button on the Soundbar remote control or press and hold the  (Source) button on the bottom of the Soundbar for more than 5 seconds while the Soundbar is in “BT” mode.)

Notes on Bluetooth connection

- Locate a new device within 1 m to connect via Bluetooth communication.
- If asked for a PIN code when connecting a Bluetooth device, enter <0000>.
- The Soundbar automatically turns off after 18 minutes in the Ready state.
- The Soundbar may not perform Bluetooth search or connection correctly under the following circumstances:
 - If there is a strong electrical field around the Soundbar.
 - If several Bluetooth devices are simultaneously paired with the Soundbar.
 - If the Bluetooth device is turned off, not in place, or malfunctions.
- Electronic devices may cause radio interference. Devices that generate electromagnetic waves must be kept away from the Soundbar main unit - e.g., microwaves, wireless LAN devices, etc.

Method 2. Connecting via Wi-Fi

Pre-connection Checklist

- Wi-Fi connection is available only on Samsung TV.
- Check whether **the wireless router (Wi-Fi)** is turned on and the **TV is connected to the router**.
- The TV and Soundbar must be connected to the same wireless network (Wi-Fi).
- If your wireless router (Wi-Fi) uses a DFS channel, you will not be able to establish a Wi-Fi connection between the TV and Soundbar. Contact your Internet service provider for details.
- Because the menus may differ depending on the year of manufacture, refer to your TV manual.
- To connect the TV to the Soundbar via Wi-Fi, connect the Soundbar to the wireless router first. See page 31 for details on how to establish a Wi-Fi connection.

1. For more information about Wi-Fi connection to the Soundbar, see page 31, "**Method 2. Connecting via Wi-Fi (Wireless Network)**".

2. Change the input source of the TV by using the Audio menu to Soundbar.

- **Samsung TVs released in 2017 or later**

Home (🏠) → Settings (⚙️) → Sound → Sound Output → [AV] Samsung Soundbar LST70T (Wi-Fi)

08 CONNECTING AN EXTERNAL DEVICE

Connecting using an Optical Cable

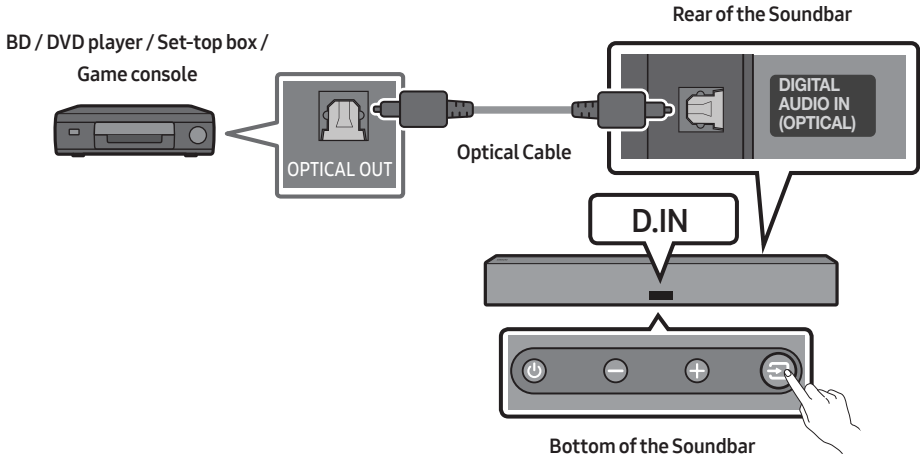

1. Use an optical cable to connect the **DIGITAL AUDIO IN (OPTICAL)** on the Soundbar main and the **OPTICAL OUT** port on the external device.
2. Turn on the Soundbar and external device.
3. Select “**D.IN**” mode by pressing the  (**Source**) button on the bottom of the Soundbar or the **D.IN** button on the Soundbar remote control.
4. Your Soundbar will play sounds from the external device.

09 CONNECTING A MOBILE DEVICE

Method 1. Connecting via Bluetooth

When a mobile device is connected using Bluetooth, you can hear stereo sound without the hassle of cabling.

- When you connect a paired Bluetooth device with the Soundbar off, the Soundbar automatically turns on.

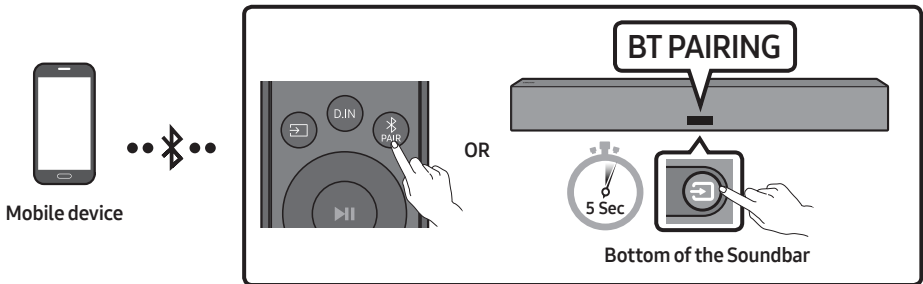

The initial connection

- When connecting to a new Bluetooth device, make sure the device is within 1 m distance.

1. Press the **PAIR** button on the Soundbar remote control to enter the “**BT PAIRING**” mode.

(OR) a. Press the **(Source)** button on the bottom panel and then select “**BT**”.

“**BT**” changes to “**BT PAIRING**” in a few seconds automatically or changes to “**BT READY**” if there is a connect record.

b. When “**BT READY**” appears, press and hold the **(Source)** button on the bottom panel of the Soundbar for more than 5 seconds to display “**BT PAIRING**”.

2. On your device, select “[AV] Samsung Soundbar LST70T” from the list that appears.

- When the Soundbar is connected to the Mobile device, [Mobile Device Name] → “**BT**” appears in the front display.



3. Play music files from the device connected via Bluetooth through the Soundbar.

- After you have connected the Soundbar to your mobile device the first time, use the “**BT READY**” mode to reconnect.

If the device fails to connect

- If you have an existing Soundbar (e.g., “[AV] Samsung Soundbar LST70T”) in the list of speakers on the Mobile device, delete it.
- Repeat steps 1 and 2.

What is the difference between BT READY and BT PAIRING?

- **BT READY** : In this mode, you can reconnect any Samsung TV or mobile device that was connected before.
- **BT PAIRING** : In this mode, you can connect a new device to the Soundbar. (Press the  **PAIR** button on the Soundbar remote control or press and hold the  (**Source**) button on the bottom of the Soundbar for more than 5 seconds while the Soundbar is in “**BT**” mode.)

Notes on Bluetooth connection

- Locate a new device within 1 m to connect via Bluetooth communication.
- If asked for a PIN code when connecting a Bluetooth device, enter <0000>.
- The Soundbar automatically turns off after 18 minutes in the Ready state.
- The Soundbar may not perform Bluetooth search or connection correctly under the following circumstances:
 - If there is a strong electrical field around the Soundbar.
 - If several Bluetooth devices are simultaneously paired with the Soundbar.
 - If the Bluetooth device is turned off, not in place, or malfunctions.
- Electronic devices may cause radio interference. Devices that generate electromagnetic waves must be kept away from the Soundbar main unit - e.g., microwaves, wireless LAN devices, etc.
- The Soundbar supports SBC data (44.1kHz, 48kHz).
- Connect only to a Bluetooth device that supports the A2DP (AV) function.
- You cannot connect the Soundbar to a Bluetooth device that supports only the HF (Hands Free) function.
- When connecting the Soundbar to a Bluetooth device, place them as close to each other as possible.
- The farther the Soundbar and Bluetooth device are from each other, the lower the sound quality will become.

The Bluetooth connection may break when the devices are out of the effective range.
- The Bluetooth connection may not function as intended in areas with poor reception.

- A Bluetooth device may experience noise or malfunction under in the following conditions:
 - When the body is in contact with the signal transceiver on the Bluetooth device or Soundbar
 - In corners or when there is an obstacle in proximity, such as a wall or partition, where electrical changes may occur.
 - When exposed to radio interferences by other products operating on the same frequency ranges, such as medical equipment, microwave ovens, and wireless LAN devices.
 - Obstacles such as doors and walls may still impact the sound quality even when the devices are within the effective range.
- Note that your Soundbar cannot be paired with other Bluetooth devices while using the Bluetooth option.
- This wireless device may cause electrical interference during operation.

Disconnecting the Bluetooth device from a Soundbar

You can disconnect a Bluetooth device from the Soundbar. For instructions, see the Bluetooth device's user manual.

- The Soundbar will be disconnected.
- When the Soundbar is disconnected from the Bluetooth device, the Soundbar will display **"BT DISCONNECTED"** on the front display.

Disconnecting the Soundbar from the Bluetooth device

Press the  (**Source**) button on the bottom panel or on the remote control, and then change to any mode except **"BT"**.

- Disconnecting takes time because the Bluetooth device must receive a response from the Soundbar. (Disconnection time may differ, depending on the Bluetooth device)
- When the Soundbar is disconnected from the Bluetooth device, the Soundbar will display **"BT DISCONNECTED"** on the front display.

Method 2. Connecting via Wi-Fi (Wireless Network)

To connect a Soundbar to a mobile device via a wireless network (Wi-Fi), the **SmartThings** app is required.

The initial connection

1. Install and launch the **SmartThings** app from your mobile device (smartphone or tablet).
2. On the app, follow the screen instructions to add the Soundbar.
 - The automatic pop-up (the second screenshot below) may not show on some devices. If the pop-up does not appear, press “+” on the **Home** screen. The Soundbar is added to the app.

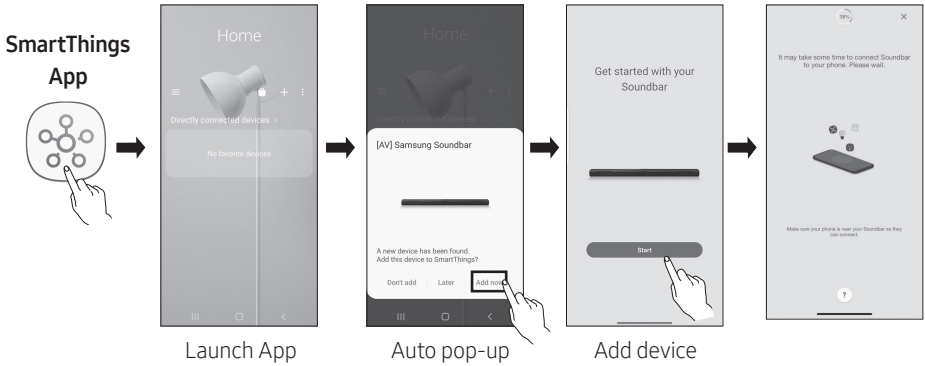

Using the Tap Sound

Tap the Soundbar with your mobile device to play the sound of content on the mobile device through the Soundbar.

- This function may not be supported, depending on the mobile device.
- This function is only compatible with Samsung mobile devices with Android 8.1 or later.

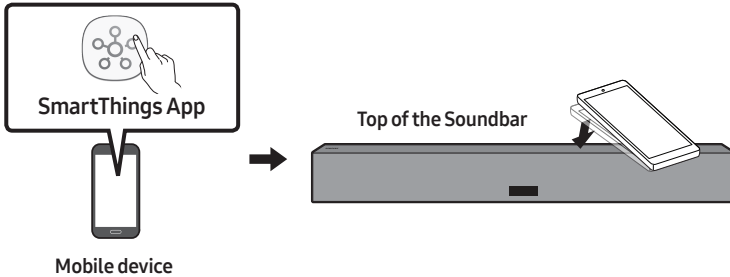

1. Turn on the **Tap Sound** function on your mobile device.
 - For details on how to turn on the function, refer to “**Setting the Tap Sound function**” below.
2. Tap the Soundbar with the mobile device. Select “**Start now**” in the displayed message window. A connection is established between the mobile device and Soundbar via Bluetooth.
3. Play the sound of content on the mobile device through the Soundbar.
 - This function connects a mobile device to the Soundbar via Bluetooth by detecting vibration that occurs when the device touches the Soundbar.
 - Make sure the mobile device does not tap a sharp corner of the Soundbar. The Soundbar or mobile device may become scratched or damaged.
 - It is recommended that the mobile device be covered with a case. Lightly tap the wide area in the upper portion of the Soundbar, without using excessive force.
 - To use this function, update the **SmartThings** app to the latest version. The function may not be supported, depending on the app version.

Setting the Tap Sound function

Use the **SmartThings** app to turn on the **Tap View, Tap Sound** function.

1. On the mobile device, run the **SmartThings** app.
2. Select (☰ → ⚙) in the **SmartThings** app screen displayed on the mobile device.
3. Set “**Tap View, Tap Sound**” to On to allow the function to work when a mobile device moves close to the Soundbar. The function is turned on.

NOTES

- When the mobile device is in power-saving mode, the **Tap Sound** function does not work.
- The **Tap Sound** function may not work if there are devices near the Soundbar that cause radio interference such as electric devices. Make sure devices that may cause radio interference are placed at a sufficient distance away from the Soundbar.

10 CONNECTING AN AMAZON PRODUCT

- This feature may not be available in some countries.
- This service is provided by Amazon and can be terminated at any time. Samsung does not assume responsibility for service availability.
- **Amazon Alexa** app screen is subject to change without prior notice.

Connect and use with an Amazon product (Amazon Echo)

Use an Amazon Echo product to control your Soundbar and enjoy music services provided by Amazon Echo.

NOTE

- Confirm that the Soundbar is connected to Wi-Fi. (Refer to "Method 2. Connecting via Wi-Fi (Wireless Network)")

Use voice commands to control the Soundbar

- The Amazon Echo service you can use with your Soundbar is limited to music. Other services provided by Amazon Echo, such as news and weather, can only be accessed through your Amazon Echo product.



Trigger + Command + Speaker name

* To use voice commands for the Soundbar named "Living room"

Action	Voice Command
To set the volume level to 5	"Alexa Set the volume to 5 on Living room"
To increase the volume level	"Alexa Volume up on Living room"
To mute the sound	"Alexa Mute on Living room"
To listen to a radio station named KISS FM	"Alexa Play Kiss FM on Living room"
To play the next song	"Alexa Next song on Living room"
To stop the audio	"Alexa Stop on Living room"
To turn the audio off	"Alexa Turn off on Living room"

11 SOFTWARE UPDATE

Auto Update

When the Soundbar is connected to the Internet, software updates automatically occur even when the Soundbar is turned off.

- To use the Auto Update function, the Soundbar must be connected to the Internet. The Wi-Fi connection to the Soundbar will be terminated if the Soundbar's power cord is disconnected or the power is cut off. If the power is cut off, when the power comes back on or you reconnect the power cord, turn on the Soundbar, and then reconnect it to the Internet.

USB Update

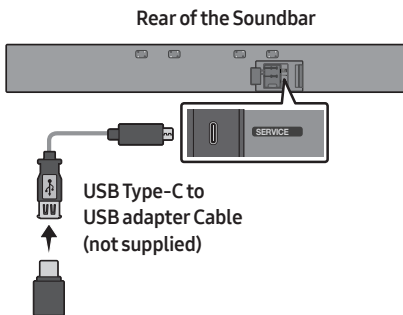

Samsung may offer updates for the Soundbar's system firmware in the future.

When an update is available, you can update the Soundbar by connecting the USB drive that contains the update firmware to the **SERVICE** port of the Soundbar.

1. Go to the Samsung website (www.samsung.com) → search for the model name from the customer support menu option.
 - For more information about update, refer to Upgrade Guide.
2. Download the upgrade file (USB type-C).
3. Unzip the file to create a folder with the file name.
4. Store the created folder in a USB and then connect it to the Soundbar.
5. Turn on the Soundbar. Then the product is updated within 3 minutes with displaying the message, "**UPDATE**".
 - During update, do not turn it off or remove the USB.
 - If "**UPDATE**" does not appear on the display window, remove the power cord from the Soundbar and then reconnect it.
 - When the latest version is installed, no update is performed.
 - Depending on the USB type, update may not be supported.

Initialisation

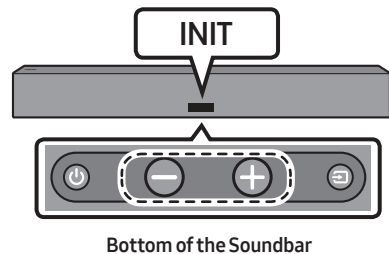

With the Soundbar on, press the **- + (Volume)** buttons on the body at the same time for at least 5 seconds. "**INIT**" appears on the display and then the Soundbar is initialised.

⚠ CAUTION

- All the settings of the Soundbar are initialised. Be sure to perform this only when initialisation is required.

12 TROUBLESHOOTING

Before seeking assistance, check the following.

In case the power is not turned on

- Check whether the power cord of the Soundbar is correctly inserted into the outlet.

In case the functions do not work properly

- After removing the power cord, insert it again.
- Remove the power cord from the external device and try again.
- If there is no signal, the Soundbar automatically turns off after a certain period of time. Turn on the power. (See page 11).

In case the remote control does not work



- Operate the remote control noting the Soundbar closely.
- Replace the batteries with new ones.

In case the Soundbar sound is not output

- The volume of the Soundbar is too low or muted. Adjust the volume.
- When any external device (STB, Bluetooth device, mobile device, etc.) is connected, adjust the volume of the external device.
- For sound output of the TV, select Soundbar. (Samsung TV: Home (🏠) → Settings (⚙️) → Sound → Sound Output → Select Soundbar)

- The cable connection to the Soundbar may not be loose. Remove the cable and connect again.
- Remove the power cord completely, reconnect, and turn the power on.
- Initialise the product and try again. (See page 34.)

In case Bluetooth connection is not possible

- When connecting a new device, switch to “**BT PAIRING**” for connection. (Press the  **PAIR** button on the remote control or press the  (**Source**) button on the body for at least 5 seconds.)
- If the Soundbar is connected to another device, disconnect that device first to switch the device.
- Reconnect it after removing the Bluetooth speaker list on the device to connect. (Samsung TV: Home (🏠) → Settings (⚙️) → Sound → Sound Output → Bluetooth Speaker List)
- The automatic TV connection may be disabled. While the Soundbar is in “**BT READY**”, press and hold the  button on the Soundbar remote control for 5 seconds to select **ON-TV CONNECT**. If you see **OFF-TV CONNECT**, press and hold  button again for 5 seconds to switch the selection.
- Remove and reconnect the power plug, then try again.
- Initialise the product and try again. (See page 34.)

In case Bluetooth sound breaking occurs

- Sounds may be breaking due to interference by radio frequency or electronic devices nearby. Keep such devices away from the Soundbar to avoid radio interference. Example: microwave ovens.
- Because the device to connect is far away from the Soundbar, sound breaking may occur. Move the device near the Soundbar.
- If a part of your body is in contact with the Bluetooth transceiver or the product is installed on metal furniture, sound breaking may occur. Check the installation environment and conditions for use.

In case Wi-Fi connection is not possible

- Check whether your wireless router is on.
- Turn off the router, turn it back on, and then try again.
- When the signal of the wireless router is too weak, connection may not be possible. Move the router near the Soundbar or adjust the installed position with no obstacles.
- If your wireless router is new, you will need to reconfigure the speaker's network settings.

In case the Soundbar is not turned on as soon as the TV is turned on

- When you turn off the Soundbar while watching TV, power synchronization with the TV is disabled. First turn off the TV.

13 LICENCE



Manufactured under license from Dolby Laboratories. Dolby, Dolby Audio and the double-D symbol are trademarks of Dolby Laboratories Licensing Corporation.



For DTS patents, see <http://patents.dts.com>. Manufactured under license from DTS, Inc. (for companies headquartered in the U.S./Japan/Taiwan) or under license from DTS Licensing Limited (for all other companies). DTS, Digital Surround, and the DTS logo are registered trademarks or trademarks of DTS, Inc. in the United States and other countries. © 2020 DTS, Inc. ALL RIGHTS RESERVED.



- Use your phone, tablet or computer as a remote control for Spotify. Go to spotify.com/connect to learn how
- The Spotify Software is subject to third party licences found here : <https://www.spotify.com/connect/third-party-licenses>.

14 OPEN SOURCE LICENCE NOTICE

To send inquiries and requests for questions regarding open sources, contact Samsung Open Source (<http://opensource.samsung.com>)

15 IMPORTANT NOTES ABOUT SERVICE

- Figures and illustrations in this User Manual are provided for reference only and may differ from actual product appearance.
- An administration fee may be charged if either
 - (a) an engineer is called out at your request and there is no defect with the product (i.e. where the user manual has not been read).
 - (b) you bring the unit to a repair centre and there is no defect with the product (i.e. where the user manual has not been read).
- You will be informed of the administration fee amount before a technician visits.

16 SPECIFICATIONS AND GUIDE

Specifications

Model Name	HW-LST70T
Weight	6.7 kg
Dimensions (W x H x D)	1220.0 x 140.0 x 53.5 mm
Operating Temperature Range	-31°C to 50°C
Operating Humidity Range	10% to 80%, non-condensing
Storage Temperature Range	-31°C to 50°C
Storage Humidity Range	5% to 95%, non-condensing
AMPLIFIER Rated Output power	(45W x 4) + (10W x 3)
Supported play formats	LPCM 2ch, Dolby Audio™ (supporting Dolby® Digital), DTS
WIRELESS DEVICE OUTPUT POWER Wi-Fi max transmitter power	100mW at 2.4GHz – 2.4835GHz, 200mW at 5.15GHz – 5.25GHz, 100mW at 5.25GHz – 5.35GHz & 5.47GHz – 5.725GHz
WIRELESS DEVICE OUTPUT POWER BT max transmitter power	100mW at 2.4GHz – 2.4835GHz

NOTES

- Samsung Electronics Co., Ltd reserves the right to change the specifications without notice.
- Weight and dimensions are approximate.
- This product may not operate safely under -20°C. It is recommended to connect the power cable to the outlet and after 1 hour, turn on the Soundbar power .
 - Be sure to stay connected to the power in -20°C to -31°C environment.
- Products sold separately from this Soundbar aren't dustproof and waterproof. You can connect a wireless Subwoofer and Rear speaker, which are sold separately. (Subwoofer : SWA-W500, Rear speaker : SWA-9000S) To connect, refer to their manuals.

Overall Standby Power Consumption (W)	5.5W
Wi-Fi Port deactivation method	Press the BASS button on the Soundbar remote control for 30 seconds to turn Wi-Fi On / Off.
Bluetooth Port deactivation method	Press the Info button on the Soundbar remote control for 30 seconds to turn Bluetooth On / Off.

Hereby, Samsung declares that this radio equipment is in compliance with Directive 2014/53/EU and the relevant UK statutory requirements.

The full text of the declaration of conformity is available at the following internet address: <http://www.samsung.com> go to Support and enter the model name.

This equipment may be operated in all EU countries and in the UK.

The 5GHz WLAN(Wi-Fi or SRD) function of this equipment may only be operated indoors.



[Correct disposal of batteries in this product]

(Applicable in countries with separate collection systems)

This marking on the battery, manual or packaging indicates that the batteries in this product should not be disposed of with other household waste at the end of their working life. Where marked, the chemical symbols Hg, Cd or Pb indicate that the battery contains mercury, cadmium or lead above the reference levels in EC Directive 2006/66.

If batteries are not properly disposed of, these substances can cause harm to human health or the environment.

To protect natural resources and to promote material reuse, please separate batteries from other types of waste and recycle them through your local, free battery return system.



Correct Disposal of This Product (Waste Electrical & Electronic Equipment)

(Applicable in countries with separate collection systems)

This marking on the product, accessories or literature indicates that the product and its electronic accessories (e.g. charger, headset, USB cable) should not be disposed of with other household waste at the end of their working life. To prevent possible harm to the environment or human health from uncontrolled waste disposal, please separate these items from other types of waste and recycle them responsibly to promote the sustainable reuse of material resources.

Household users should contact either the retailer where they purchased this product, or their local government office, for details of where and how they can take these items for environmentally safe recycling.

Business users should contact their supplier and check the terms and conditions of the purchase contract. This product and its electronic accessories should not be mixed with other commercial wastes for disposal.

For information on Samsung's environmental commitments and product specific regulatory obligations e.g. REACH, WEEE, Batteries, visit:
www.samsung.com/uk/aboutsamsung/sustainability/environment/our-commitment/data/

COMMISSION REGULATION (EU) 2019/1782







Ecodesign requirements for external power supplies :
www.samsung.com/global/ecodesign_component

INFORMATIONS RELATIVES À LA SÉCURITÉ

AVERTISSEMENTS

POUR ÉVITER LES RISQUES DE CHOC ÉLECTRIQUE, NE DÉMONTÉZ PAS LE CAPOT. L'APPAREIL NE CONTIENT PAS DE PIÈCES RÉPARABLES PAR L'UTILISATEUR ; S'ADRESSER À UN SERVICE APRÈS-VENTE QUALIFIÉ.

Reportez-vous au tableau ci-dessous pour une explication des symboles pouvant figurer sur votre produit Samsung.

	ATTENTION RISQUE DE CHOC ÉLECTRIQUE. NE PAS OUVRIR	
	Ce symbole indique que ce produit est alimenté par haute tension. Il est dangereux de toucher la moindre pièce située à l'intérieur de ce produit.	
	Ce symbole indique qu'une documentation importante relative au fonctionnement et à l'entretien est fournie avec le produit.	
	Produit de classe II : ce symbole indique qu'aucun branchement de sécurité à la terre (prise de terre) n'est requis. Si ce symbole n'est pas présent sur un produit avec un cordon d'alimentation, le produit DOIT avoir une connexion de protection fiable à la terre.	
	Tension CA : ce symbole indique que la tension nominale indiquée par le symbole est une tension CA.	
	Tension CC : ce symbole indique que la tension nominale indiquée par le symbole est une tension CC.	
	Mise en garde, Consulter le mode d'emploi : ce symbole avertit l'utilisateur qu'il doit consulter le manuel d'utilisation pour en savoir plus sur les informations relatives à la sécurité.	

ATTENTION

- POUR PRÉVENIR LES CHOCS ÉLECTRIQUES, BRANCHEZ LA FICHE AU FOND, EN PRENANT SOIN D'INSÉRER LA TIGE LARGE DANS LA FENTE LARGE.
- Cet appareil doit toujours être branché à une prise terre.
- Pour déconnecter l'appareil du circuit principal, la prise doit être débranchée de la prise principale ; il est de ce fait nécessaire que la prise principale soit facile d'accès.
- Pour éteindre complètement l'appareil, vous devez retirer le cordon d'alimentation de la prise murale. Par conséquent, le cordon d'alimentation doit être facilement accessible à tout moment.

PRÉCAUTIONS

1. Vérifiez que l'alimentation électrique CA de votre domicile respecte les conditions en matière d'alimentation répertoriées sur l'étiquette d'identification située au bas de votre produit. Posez votre produit à plat sur un meuble stable en veillant à laisser un espace de 7 à 10 cm autour de l'appareil afin d'assurer une ventilation correcte de celui-ci. Faites attention à ne pas obstruer les orifices de ventilation. Ne posez pas l'ensemble sur un amplificateur ou un autre appareil susceptible de chauffer. Cet ensemble est conçu pour une utilisation en continu. Pour entièrement éteindre l'appareil, débranchez la fiche CA de la prise murale. Débranchez l'appareil si vous envisagez de ne pas l'utiliser durant une longue période.
2. En cas d'orage, débranchez la fiche de l'appareil de la prise murale. Les surtensions occasionnées par l'orage pourraient endommager votre appareil.
3. N'exposez pas l'unité à d'autres sources de chaleur. Ceci pourrait entraîner une surchauffe et un dysfonctionnement de l'appareil.
4. Protégez le produit d'une chaleur excessive (comme une cheminée) ou de tout équipement capable de créer des champs magnétiques ou électriques. Débranchez le câble d'alimentation en cas de dysfonctionnement. Votre produit n'est pas prévu pour un usage industriel. Ce produit ne peut être utilisé qu'à des fins personnelles. Une condensation peut se former si le produit ou un disque a été stocké à basse température.
Si vous devez transporter l'ensemble pendant l'hiver, attendez environ 2 heures que l'appareil ait atteint la température de la pièce avant de l'utiliser.
5. Les piles utilisées dans ce produit peuvent contenir des produits chimiques dangereux pour l'environnement. Ne jetez pas les piles dans votre poubelle habituelle. N'exposez pas la pile à une source de chaleur excessive ou à des flammes. Ne court-circuitiez pas, ne désassemblez pas ni ne faites pas surchauffer les batteries. **ATTENTION** : Le remplacement incorrect de la batterie entraîne un risque d'explosion. Ne la remplacez que par une batterie du même type.

ROBUSTESSE

- La Soundbar offre le niveau élevé de robustesse de la classe IP55. Elle peut donc être utilisée en extérieur (si elle est installée et utilisée conformément aux instructions figurant dans le présent Manuel d'utilisateur).
- La télécommande de ce produit offre le niveau de robustesse de la classe IP56.

Protection contre les solides	IP		Protection contre l'eau
	5	5	
Pas de protection	0	0	Pas de protection
Solides > 50 mm	1	1	Écoulement d'eau vertical
Solides > 12 mm	2	2	Écoulement d'eau vertical, boîtier incliné à 15°
Solides > 2,5 mm	3	3	Projection d'eau à 60° de la verticale
Solides > 1,0 mm	4	4	Projection d'eau dans toutes les directions
Protégé de la poussière	5	5	Jets d'eau dans toutes les directions
Hermétique à la poussière	6	6	Jets d'eau puissants dans toutes les directions
-		7	Immersion temporaire : à 1 m pendant 30 minutes
-		8	Immersion : profondeur et durée définies par le fabricant

Malgré leur protection de classe IP55 et IP56, la Soundbar et la télécommande ne sont pas résistantes aux dommages causés par l'eau dans toutes les situations. Pour éviter d'endommager vos produits, évitez les situations suivantes :

- Eau projetée depuis n'importe quelle direction par une source de plus de 6,3 mm contre le boîtier ou immersion dans l'eau.
- Eau projetée à une pression supérieure à 30 kPa (4,4 psi) à un débit supérieur à 12,5 litres/minute pendant plus de 3 minutes, et conditions météorologiques extrêmes.

SOMMAIRE

01	Vérification des composants	7
	Insertion des piles avant l'utilisation de la télécommande (2 piles AAA)	8
02	Vue d'ensemble du produit	9
	Panneau avant / Panneau inférieur de la Soundbar	9
	Panneau arrière de la Soundbar	10
03	Utilisation de la télécommande	11
	Comment utiliser la télécommande	11
	Utilisation des touches dissimulées (Touches avec plus d'une fonction)	14
	Spécifications de sortie pour les différents modes d'effets sonores	14
	Réglage du volume de la Soundbar avec une télécommande de téléviseur	15
04	Connexion de la Soundbar	16
	Connexion de l'alimentation électrique	16
	Comment monter l'adaptateur AC/CC	16
05	Installation de la fixation murale	17
	Mesures de sécurité relatives à l'installation	17
	Méthode 1. Fixation au téléviseur	17
	Méthode 2. Fixation murale	20
06	Connexion filaire avec le téléviseur	22
	Connexion à l'aide d'un câble optique	22
07	Connexion sans fil avec le téléviseur	24
	Méthode 1. Connexion via Bluetooth	24
	Méthode 2. Connexion via Wi-Fi	26

08	Connexion d'un appareil externe	27
	Connexion à l'aide d'un câble optique	27
09	Connexion d'un appareil mobile	28
	Méthode 1. Connexion via Bluetooth	28
	Méthode 2. Connexion via Wi-Fi (Réseau sans fil)	31
	Utilisation de la fonction Tap Sound	32
10	Connexion d'un produit Amazon	33
	Connecter et utiliser un produit Amazon (Amazon Echo)	33
	Utilisez les commandes vocales pour contrôler la Soundbar	33
11	Mise à jour du logiciel	34
	Mise à jour automatique	34
	Mise à jour par USB	34
	Initialisation	34
12	Dépannage	35
13	Licence	36
14	Avis de Licence Libre	37
15	Remarque Importante à Propos du Service	37
16	Spécifications et Guide	38
	Spécifications	38

01 VÉRIFICATION DES COMPOSANTS

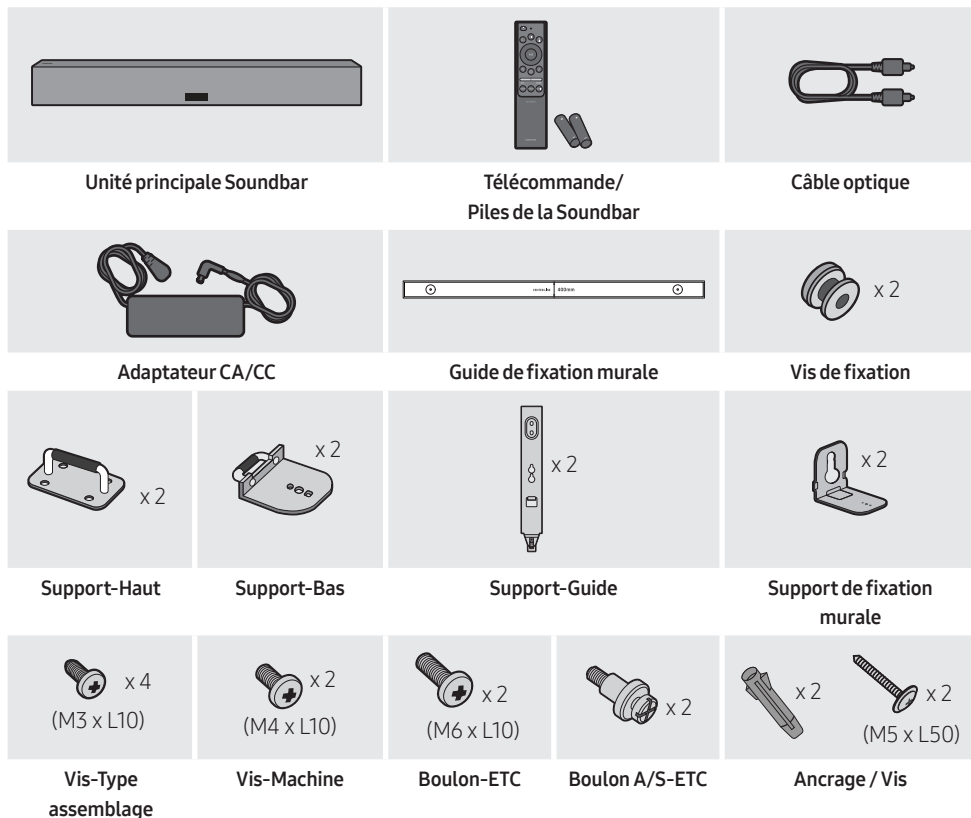

- Pour plus d'informations sur l'alimentation et la consommation électriques, reportez-vous à l'étiquette collée sur le produit. (Étiquette : située au bas de l'unité principale Soundbar)
- Pour acheter des câbles en option ou des composants supplémentaires, contactez un Centre de service Samsung ou le Service client de Samsung.
- Pour les composants de fixation murale de la Soundbar, consultez les pages 17-21.
- Cette Soundbar est uniquement prévue pour une fixation au téléviseur ou une fixation murale.
- La conception, les spécifications et l'écran de l'application sont sujets à changement sans préavis.
- L'apparence des accessoires peut légèrement différer des illustrations ci-dessus.

Insertion des piles avant l'utilisation de la télécommande (2 piles AAA)

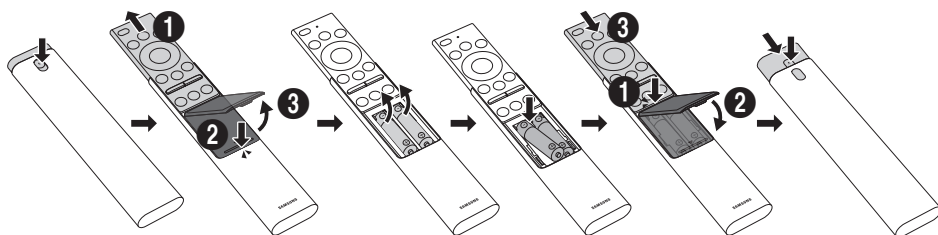



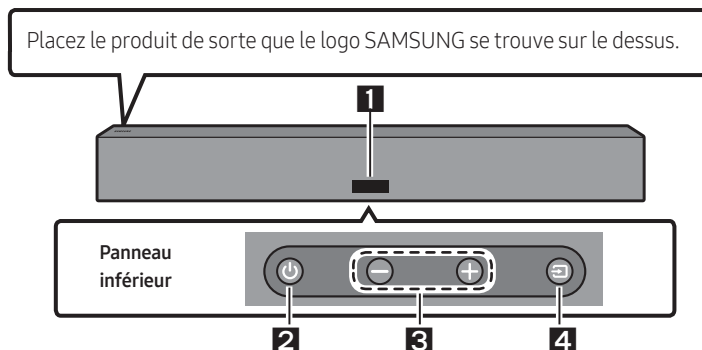

1. Appuyez sur la touche ▲ en haut à l'arrière de la télécommande de la Soundbar. Le boîtier ressort légèrement de son couvercle.
2. Retournez la télécommande, poussez le couvercle de la télécommande vers le haut jusqu'à ce que le compartiment de piles apparaisse, puis retirez le couvercle du compartiment des piles.
3. Si la télécommande contient des piles, retirez-les.
4. Insérez deux piles neuves (1,5 V de type AAA) dans le compartiment de piles en vous assurant que les polarités (+, -) des piles sont correctement orientées.
5. Une fois les piles insérées, fixez le couvercle de piles et faites-le glisser sur le boîtier de la télécommande.
6. Retournez la télécommande, appuyez sur la touche ▲ située en haut à l'arrière et maintenez-la enfoncée, puis faites glisser le boîtier de la télécommande vers le bas pour le remettre en place.
 - L'utilisation de piles alcalines est recommandée pour une plus longue durée de vie.

02 VUE D'ENSEMBLE DU PRODUIT

Panneau avant / Panneau inférieur de la Soundbar



1	Écran Affiche l'état du produit et le mode actuel.								
2	Bouton  (Alimentation) Allume et éteint l'appareil.								
3	Bouton   (Volume) Règle le volume.								
4	Bouton  (Source) Sélectionne le mode d'entrée de la source. <table border="1"><thead><tr><th>Mode d'entrée</th><th>Affichage</th></tr></thead><tbody><tr><td>Entrée numérique optique</td><td>D.IN</td></tr><tr><td>Mode Wi-Fi</td><td>WIFI</td></tr><tr><td>Mode BLUETOOTH</td><td>BT</td></tr></tbody></table>	Mode d'entrée	Affichage	Entrée numérique optique	D.IN	Mode Wi-Fi	WIFI	Mode BLUETOOTH	BT
Mode d'entrée	Affichage								
Entrée numérique optique	D.IN								
Mode Wi-Fi	WIFI								
Mode BLUETOOTH	BT								

- Lorsque vous branchez le cordon CA, la touche d'alimentation commence à fonctionner après 4 à 6 secondes.
- Lorsque vous allumez cette unité, il y a un délai de 4 à 5 secondes avant qu'il ne produise du bruit.
- Si vous entendez du bruit provenant du téléviseur et de la Soundbar, allez dans le menu **Paramètres** pour l'audio du téléviseur et réglez l'enceinte du téléviseur sur **Hautparleur ext.**

Panneau arrière de la Soundbar

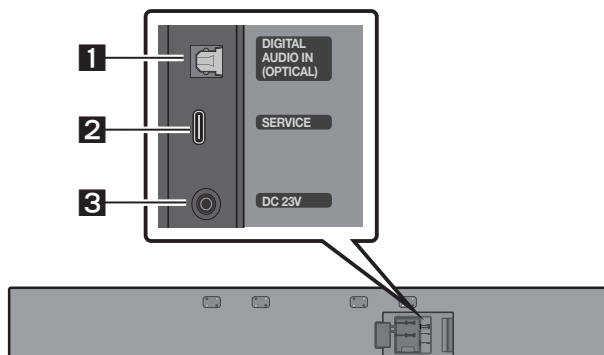







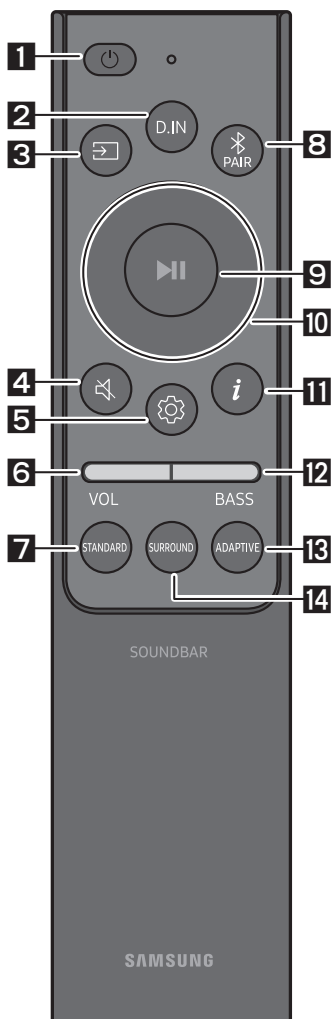

1	DIGITAL AUDIO IN (OPTICAL) Connectez la sortie (optique) numérique d'un appareil externe. (Voir page 27)
2	SERVICE Connectez un appareil de stockage USB pour mettre à jour le logiciel du produit.
3	DC 23V (Entrée d'alimentation) Connectez l'adaptateur d'alimentation CA/CC. (Voir page 16)



- Lorsque vous débranchez le câble d'alimentation de l'adaptateur d'alimentation CA/CC d'une prise de courant murale, tirez sur la fiche. Ne tirez pas sur le câble.
- Ne branchez pas cette unité ou d'autres composants à une prise CA tant que toutes les connexions entre les composants ne sont pas terminées.



03 UTILISATION DE LA TÉLÉCOMMANDE

Comment utiliser la télécommande

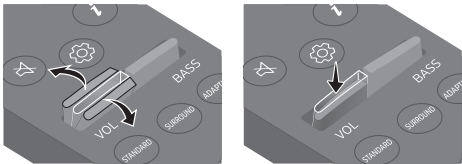

1	 Alimentation	Active ou désactive la Soundbar. • Fonction Auto Power Down L'unité s'éteint automatiquement dans les situations suivantes : <ul style="list-style-type: none">– En mode D.IN / Wi-Fi / BT, en l'absence de signal audio pendant 18 minutes.
2	 D.IN	Appuyez pour entrer en mode « D.IN ».
3	 Source	Appuyez pour sélectionner une source connectée à la Soundbar.
4	 Sourdine	Appuyez sur la touche  (Sourdine) pour mettre le son en sourdine. Appuyez de nouveau sur cette touche pour réactiver le son.
5	 Réglages audio	Lorsque vous appuyez sur ce bouton, les éléments de réglage comme TREBLE et SYNC s'affichent successivement. Il est possible de régler l'élément souhaité à l'aide des touches Haut/Bas . <ul style="list-style-type: none">– Pour ajuster le volume TREBLE, sélectionnez Commande audio → TREBLE, puis utilisez les touches Haut/Bas pour ajuster le volume dans une plage de -6 à +6.– Appuyez et maintenez enfoncée la touche  (Réglages audio) pendant environ 5 secondes pour régler le son de chaque bande de fréquences. Vous pouvez sélectionner parmi 150 Hz, 300 Hz, 600 Hz, 1,2 kHz, 2,5 kHz, 5 kHz et 10 kHz en utilisant les touches Gauche/Droite et chaque réglage peut être défini de -6 à +6 à l'aide des touches Haut/Bas. (Assurez-vous que le mode son est réglé sur « STANDARD ».)– Si la vidéo du téléviseur et le son de la Soundbar ne sont pas synchronisés, sélectionnez SYNC dans les paramètres audio, puis réglez le décalage audio de 0 à 300 millisecondes à l'aide des touches Haut/Bas.– SYNC n'est pris en charge que par certaines fonctions.

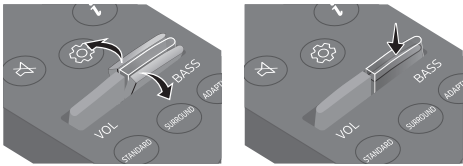
<p>6</p> <p>VOLUME</p>	 <p>Appuyez sur les touches haut ou bas pour régler le volume.</p> <ul style="list-style-type: none"> • Sourdine Appuyez sur la touche VOL pour couper le son. Appuyez de nouveau sur cette touche pour réactiver le son.
<p>7</p> <p>STANDARD</p>	<p>Appuyez sur cette touche pour diffuser le son original.</p>
<p>8</p> <p>Bluetooth PAIR</p>	<p>Faites passer la Soundbar en mode Jumelage Bluetooth. Appuyez sur la touche et attendez que l'écran « BT PAIRING » se connecte à un nouveau dispositif Bluetooth.</p>
<p>9</p> <p>Lecture / Pause</p>	<p>Vous pouvez également lire ou mettre en pause la musique en appuyant sur cette touche.</p>
<p>10</p> <p>Haut/Bas/ Gauche/ Droite</p>	 <p>Appuyez sur les zones indiquées pour sélectionner Haut/Bas/ Gauche/Droite.</p> <p>Appuyez sur Haut/Bas/Gauche/Droite sur la touche pour sélectionner ou paramétrer les fonctions.</p> <ul style="list-style-type: none"> • Répéter Pour utiliser la fonction Repeat, appuyez sur le bouton Haut. • Saut de fichier musical Appuyez sur la touche Droite pour sélectionner le fichier musical suivant. Appuyez sur la touche Gauche pour sélectionner le fichier musical précédent.
<p>11</p> <p>Info</p>	<p>Lorsque vous appuyez sur cette touche, les informations relatives aux sources et aux appareils Bluetooth connectés apparaissent.</p>

12	 BASS	 <p>Appuyez sur la touche haut ou bas pour régler le volume des graves dans une plage de -6 à +6.</p>
13	 ADAPTIVE	<p>Appuyez sur cette touche pour analyser le contenu en temps réel et fournir automatiquement le champ sonore optimal sur la base des caractéristiques du contenu.</p>
14	 SURROUND	<p>Appuyez sur cette touche pour obtenir une scène sonore plus large que la norme.</p>

Utilisation des touches dissimulées (Touches avec plus d'une fonction)

Touche dissimulée		Page de référence
Touche de télécommande	Fonction	
BASS (Haut)	Télécommande de votre téléviseur Activer/Désactiver (Veille)	page 15
 (Réglages audio)	EQ bande 7	page 11

Spécifications de sortie pour les différents modes d'effets sonores

Effet	Entrée	Sortie
STANDARD	2.0 canaux	2.0 canaux
	5.1 canaux	3.0 canaux
SURROUND	2.0 canaux	3.0 canaux
	5.1 canaux	3.0 canaux
ADAPTIVE	2.0 canaux	2.0 canaux
	5.1 canaux	3.0 canaux

Réglage du volume de la Soundbar avec une télécommande de téléviseur

Réglez le volume de la Soundbar en utilisant la télécommande du téléviseur.

- Cette fonction ne peut être utilisée qu'avec une télécommande à infrarouge. Les télécommandes Bluetooth (qui nécessitent un jumelage) ne sont pas prises en charge.
- Réglez les enceintes du téléviseur sur **Hautparleur ext** pour utiliser cette fonction.
- Fabricants prenant en charge cette fonction :
VIZIO, LG, Sony, Sharp, PHILIPS, PANASONIC, TOSHIBA, Hisense, RCA

1. Éteignez la Soundbar.

2. Appuyez et maintenez enfoncée la touche **BASS** pendant 5 secondes.

Chaque fois que vous appuyez sur la touche **BASS** et la maintenez pendant 5 secondes, le mode change dans l'ordre suivant : « **SAMSUNG-TV REMOTE** » (Mode par défaut), « **OFF-TV REMOTE** », « **ALL-TV REMOTE** ».

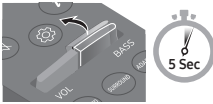
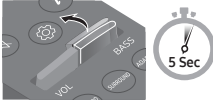
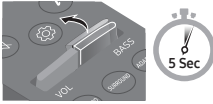
Touche de télécommande	Écran	État
	(Mode par défaut) SAMSUNG-TV REMOTE	Active une télécommande de téléviseur à infrarouge Samsung.
	OFF-TV REMOTE	Désactive la télécommande de téléviseur.
	ALL-TV REMOTE	Active toute autre télécommande de téléviseur à infrarouge.

04 CONNEXION DE LA SOUNDBAR

Connexion de l'alimentation électrique

Connectez la Soundbar à une prise électrique dans l'ordre suivant :

1. Connectez la fiche CA/CC à la Soundbar.
 2. Branchez le cordon d'alimentation sur une prise murale.
- Pour plus d'informations sur l'alimentation électrique requise et la consommation d'énergie, reportez-vous à l'étiquette collée sur le produit. (Étiquette : située au bas de l'unité principale Soundbar)

ATTENTION ! POUR RÉDUIRE LE RISQUE D'INCENDIE OU D'ÉLECTROCUTION, N'EXPOSEZ PAS L'ADAPTATEUR CA/CC À LA PLUIE OU À L'HUMIDITÉ.

Adaptateur CA/CC

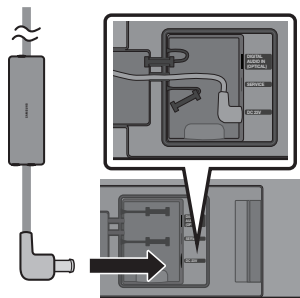

Arrière de l'unité principale de la Soundbar

- Lorsque le câble n'est pas utilisé, scellez-le avec de la silicone.

REMARQUES

- Si vous débranchez, puis rebranchez le cordon d'alimentation alors que le produit est allumé, la Soundbar s'allume automatiquement.
- Ne tirez jamais de force sur le cordon d'alimentation de l'adaptateur AC/CC.
- Lors de l'installation de l'adaptateur AC/CC à l'horizontale, placez-le avec le logo Samsung vers le haut.

Comment monter l'adaptateur AC/CC

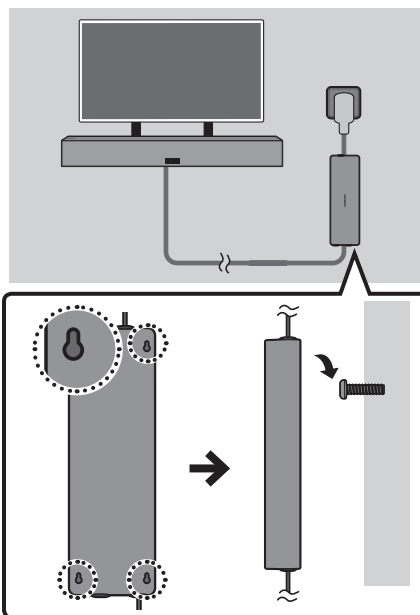

- Serrez 2 ou 4 vis (non fourni) sur le mur ou la table, puis insérez-les dans les rainures à l'arrière de l'adaptateur CA/CC. Vous ne pouvez pas installer l'adaptateur directement sur le sol.
- Pour les vis de montage, consultez les figures suivantes.

Spécification de lavis recommandée (non fourni)

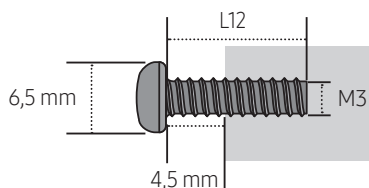

05 INSTALLATION DE LA FIXATION MURALE

Mesures de sécurité relatives à l'installation

- Installez uniquement la Soundbar sur un mur vertical.
- Vérifiez que le mur est assez résistant pour soutenir le poids du produit. Si ce n'est pas le cas, consolidez le mur ou choisissez un autre point d'installation.
- Achetez et utilisez uniquement les vis de fixation et les dispositifs d'ancrage adaptés au type de mur que vous avez choisi (mur en plâtre, en acier, en bois, etc.). Si possible, fixez les vis du support dans les montants du mur.
- Achetez les vis de montage de fixation murale adaptées au type et à l'épaisseur du mur sur lequel vous souhaitez installer la Soundbar.
 - Diamètre : M5
 - Longueur : 35 mm ou plus selon nos recommandations.
- Connectez des câbles de l'unité aux appareils externes avant de procéder à l'installation murale de la Soundbar.
- Veillez à ce que l'unité soit éteinte et débranchée avant de procéder à l'installation. Dans le cas contraire, il existe un risque d'électrocution.
- Lors de l'installation de la Soundbar, éloignez celle-ci de toute autre source de chaleur (par exemple une cheminée).
- Pour une utilisation stable du produit, celui-ci doit être installé dans un endroit où il n'y a pas de risque de gel par accumulation de neige, ni d'exposition à la pluie pendant une période prolongée.
- Lorsque vous laissez la Soundbar à l'extérieur, la poussière ou des substances étrangères peuvent s'accumuler. Lorsqu'elle n'est pas utilisée, veillez à ce qu'elle soit recouverte d'un tissu ou d'une housse.
 - Il est recommandé d'utiliser un couvercle d'étanchéité à l'eau et à la poussière.
- Pour plus d'informations sur l'installation du téléviseur sur un mur, reportez-vous au guide du montage mural du téléviseur.
- Samsung n'est pas responsable des dommages causés par une mauvaise installation du produit.

- Il est recommandé d'installer la Soundbar à l'abri des conditions météorologiques extrêmes.

Méthode 1. Fixation au téléviseur

Liste de vérifications préalables à la connexion

- Cette Soundbar est compatible avec le modèle de TV d'extérieur Samsung dénommé « The Terrace » avec les noms de modèles suivants : QN**LST**, GQ**LST**, QA**LST**, QE**LST* (ex., QN65LST7T)

Composants de la fixation au téléviseur

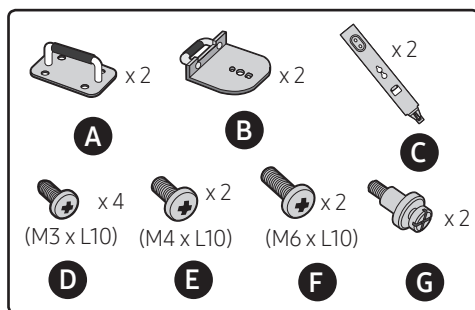

Exemple d'installation

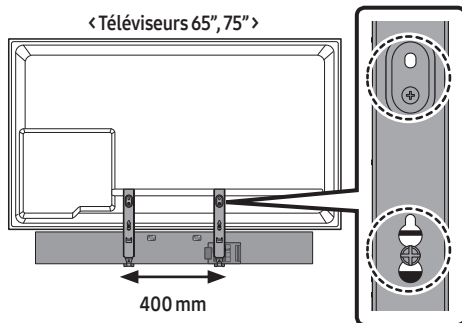

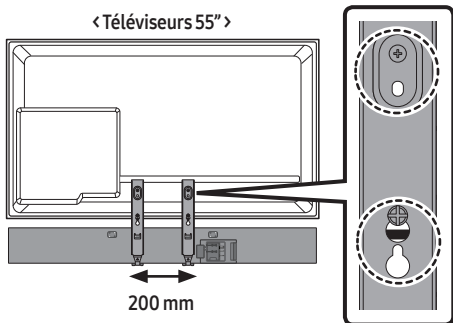

1. < Arrière du téléviseur Samsung >

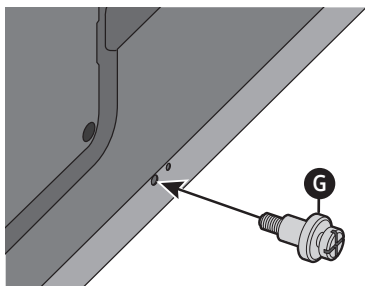

2. < Arrière du téléviseur Samsung >

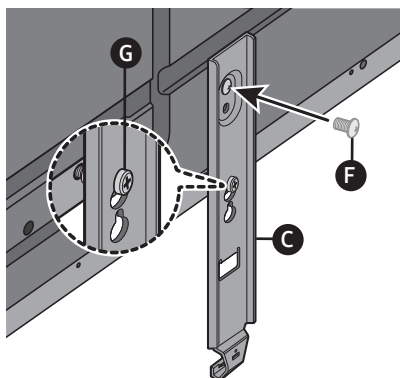

- Serrez la vis avec le téléviseur pressé contre **C**.

3. < Arrière de la Soundbar >

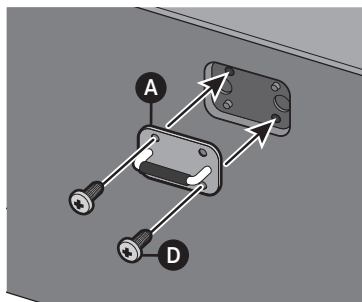

4. < Partie inférieure de la Soundbar >

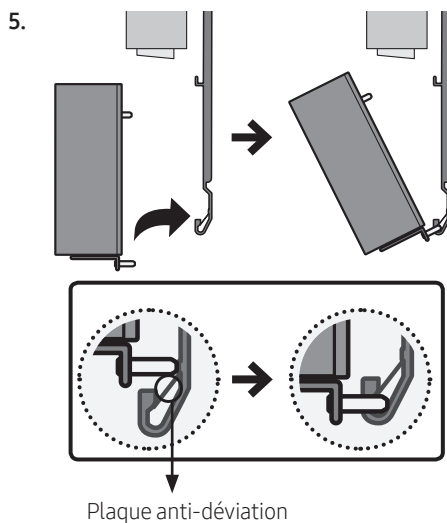
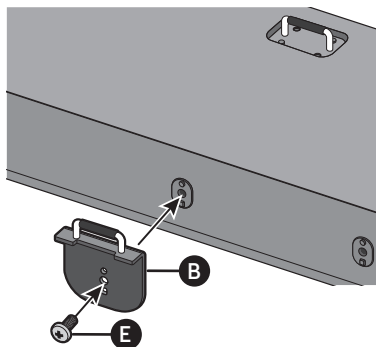

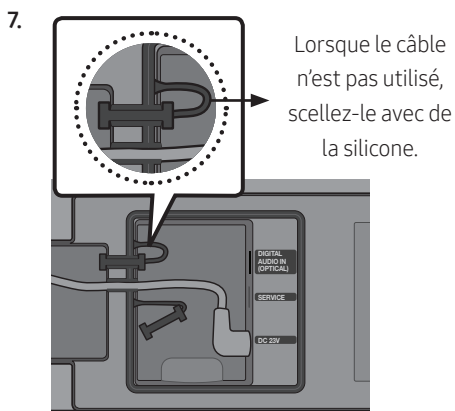
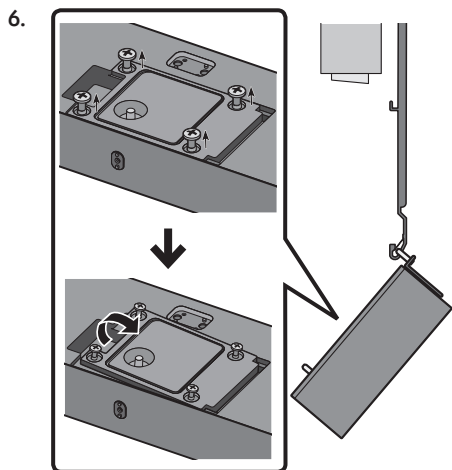

- Une fois le câble connecté, fermez le couvercle et serrez les vis desserrées.

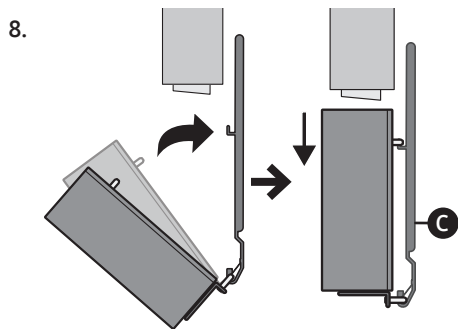

- Avant d'accrocher la Soundbar à **C**, soulevez légèrement le produit, puis poussez-le vers le bas pour l'assembler.

REMARQUES

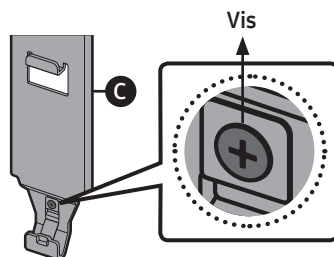

- Pour séparer la Soundbar de la TV, desserrez la vis sur le **C**.
- Lors de la dépose de la Soundbar, attention à ne pas déformer la plaque anti-déformation.

Méthode 2. Fixation murale

Composants de fixation murale

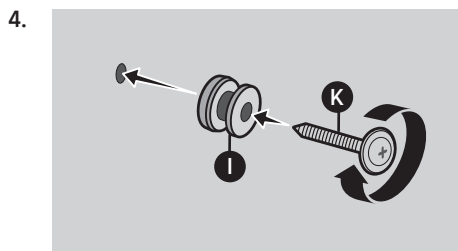
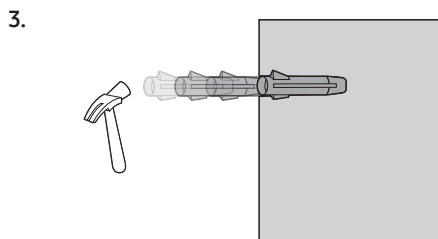
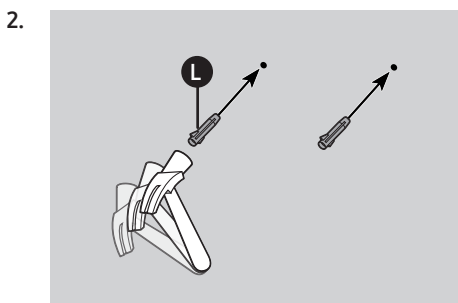
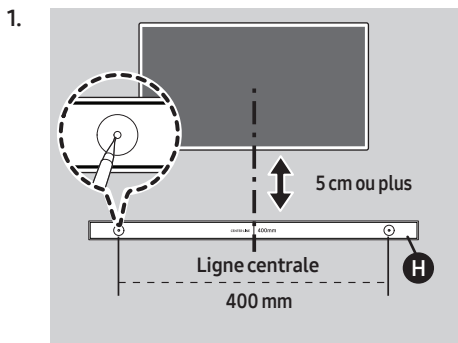
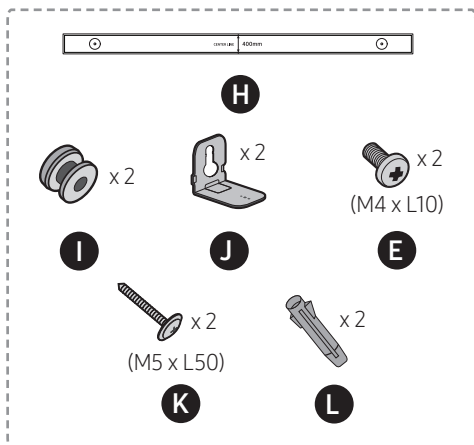

- Couple de serrage recommandé :
10 - 12 kgf.cm

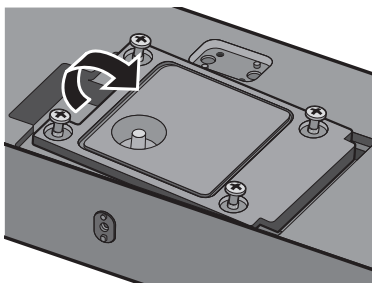
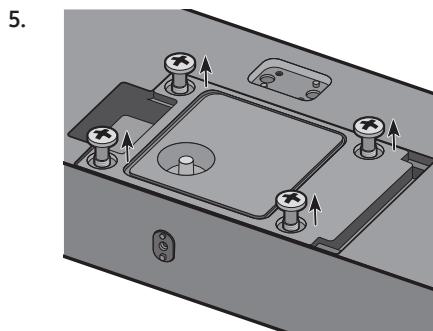

6.

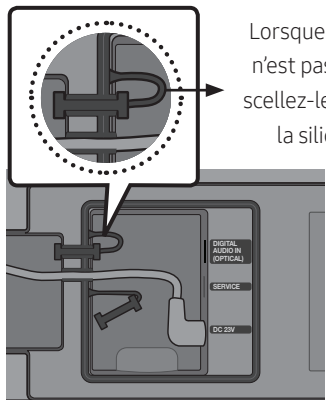

Lorsque le câble n'est pas utilisé, scellez-le avec de la silicone.

- Une fois le câble connecté, fermez le couvercle et serrez les vis desserrées.

7.

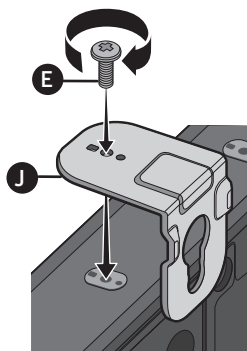

8.

Arrière de la Soundbar

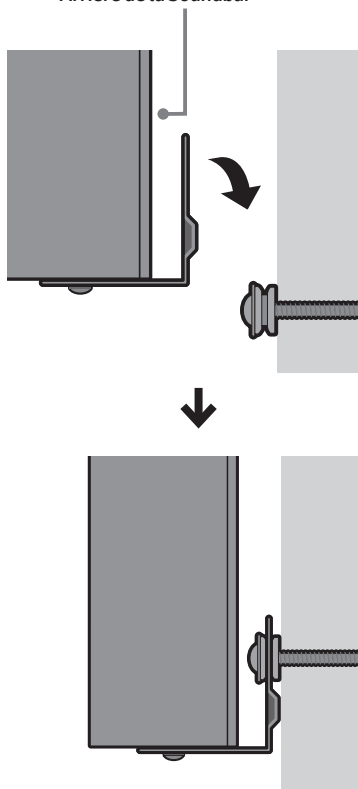

06 CONNEXION FILAIRE AVEC LE TÉLÉVISEUR

Connexion à l'aide d'un câble optique

Lorsque le son d'un canal de diffusion est encodé en Dolby Digital et que le format audio de la sortie numérique « Format de sortie audio numérique » de votre téléviseur est réglé sur PCM, nous vous recommandons d'ajuster le réglage sur Dolby Digital. Modifier ce réglage sur le téléviseur vous permettra d'obtenir un son de meilleure qualité. (Il est possible que le menu TV utilise différents mots pour Dolby Digital et PCM en fonction du fabricant du téléviseur.)

Liste de vérifications préalables à la connexion

- Lorsque vous utilisez la Soundbar à l'extérieur, il est recommandé de connecter un câble optique pour une sortie audio fluide.
- Veillez à utiliser le câble optique fourni avec le produit.
- Pour acheter un câble optique séparément, contactez le revendeur ou le service après-vente Samsung le plus proche.
- Le câble optique fourni avec le produit est conçu pour répondre à la spécification (4 mm) relative à l'étanchéité. Lorsque vous utilisez un câble optique acheté sur un autre site, la fonction d'étanchéité peut ne pas fonctionner correctement.
- Lorsque vous utilisez un câble optique et que les bornes sont dotées d'un cache, veillez à retirer les caches.

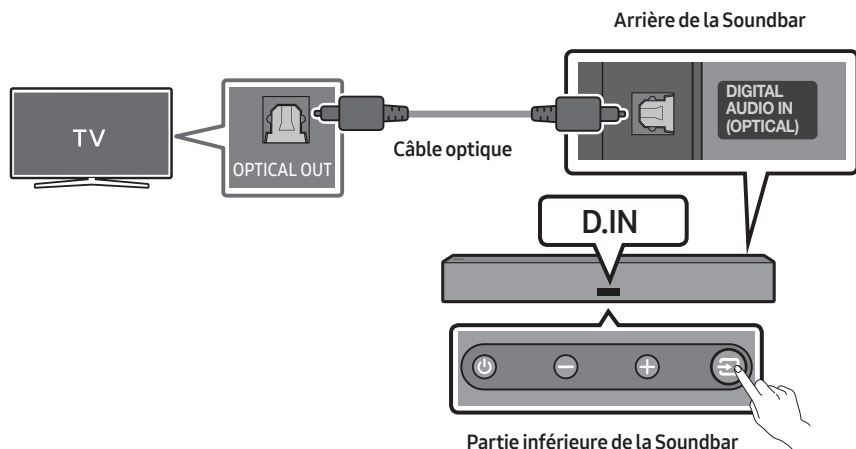

1. Vérifiez que le téléviseur et la Soundbar sont éteints, puis connectez le port **DIGITAL AUDIO IN (OPTICAL)** et le port de sortie OPTICAL du téléviseur à l'aide du câble optique, comme indiqué sur la figure.
2. Allumez la Soundbar et le téléviseur.
3. Sélectionnez le mode « **D.IN** » en appuyant sur la touche  (**Source**) en bas de la Soundbar ou la touche **D.IN** sur la télécommande de la Soundbar.
4. Le son du téléviseur est émis par la Soundbar.

07 CONNEXION SANS FIL AVEC LE TÉLÉVISEUR

Liste de vérifications préalables à la connexion

- En cas d'utilisation à l'extérieur, les performances du réseau sans fil peuvent se détériorer. En conséquence, utilisez le câble optique fourni si possible.

Méthode 1. Connexion via Bluetooth

Lorsqu'un téléviseur Samsung TV est connecté via Bluetooth, vous pouvez profiter d'un son stéréo sans le casse-tête du câblage.

- Seul un téléviseur Samsung TV peut être connecté à la fois.
- Seul un téléviseur Samsung TV prenant en charge la fonction Bluetooth peut être connecté. Vérifiez les spécifications de votre téléviseur.

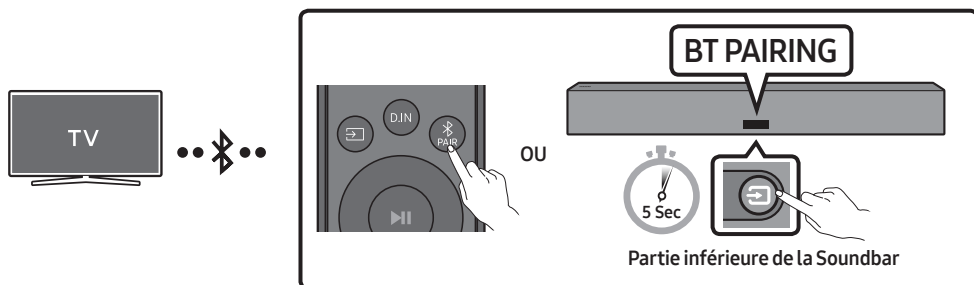

Connexion initiale

1. Appuyez sur la touche **PAIR** de la télécommande de la Soundbar pour passer en mode « **BT PAIRING** ».

(OU) a. Appuyez sur la touche **(Source)** sur le panneau inférieur puis sélectionnez « **BT** ». « **BT** » passe automatiquement sur « **BT PAIRING** » en quelques secondes ou sur « **BT READY** » si une connexion est déjà enregistrée.

- b. Lorsque « **BT READY** » apparaît, appuyez et maintenez enfoncée la touche **(Source)** sur le panneau inférieur de la Soundbar pendant plus de 5 secondes pour afficher « **BT PAIRING** ».

2. Sélectionnez le mode Bluetooth sur le téléviseur Samsung TV.

(p. ex. Accueil (🏠) → Paramètres (⚙️) → Son → Sortie son → Liste des haut-parleurs Bluetooth → [AV] Samsung Soundbar LST70T (Bluetooth))

3. Sélectionnez « **[AV] Samsung Soundbar LST70T** » à partir de la liste présente sur l'écran du téléviseur.

Pour toute Soundbar disponible, le message « **Appariement nécessaire** » ou « **Apparié** » apparaît sur la liste des appareils Bluetooth du téléviseur. Pour connecter le téléviseur Samsung TV à la Soundbar, sélectionnez le message, puis établissez une connexion.

- Lorsque le téléviseur Samsung TV est connecté, **Nom [TV]** → « **BT** » apparaît sur l'écran frontal de la Soundbar.
4. Vous pouvez à présent profiter du son du téléviseur Samsung TV à partir de la Soundbar.
- Une fois que vous avez connecté votre Soundbar à votre téléviseur Samsung TV pour la première fois, utilisez le mode « **BT READY** » pour vous reconnecter.

Si la connexion avec l'appareil échoue

- Si vous possédez une Soundbar (p.ex., une **[AV] Samsung Soundbar LST70T**) déjà présente dans la liste des enceintes du téléviseur Samsung TV, supprimez-la.
- Ensuite, répétez les étapes 1 à 3.



Déconnexion de la Soundbar et du téléviseur Samsung TV

Appuyez sur la touche  (**Source**) sur le panneau inférieur ou sur la télécommande, et passez à n'importe quel mode sauf « **BT** ».

- La déconnexion prend un certain temps, car le téléviseur Samsung TV doit recevoir une réponse de la part de la Soundbar.

(Le temps requis peut varier selon le modèle du téléviseur Samsung TV.)

Quelle est la différence entre les modes BT READY et BT PAIRING ?

- **BT READY** : Dans ce mode, vous pouvez reconnecter n'importe quel téléviseur Samsung TV ou appareil mobile qui a déjà été connecté par le passé.
- **BT PAIRING** : Dans ce mode, vous pouvez connecter un nouvel appareil à la Soundbar. (Appuyez sur la touche  **PAIR** de la télécommande de la Soundbar ou appuyez ou appuyez et maintenez enfoncée la touche  (**Source**) en bas de la Soundbar pendant plus de 5 secondes tant que la Soundbar est en mode « **BT** ».)

Remarques concernant la connexion Bluetooth

- Placez un nouvel appareil à une distance inférieure à 1 m de la Soundbar pour établir la connexion par le biais de la communication Bluetooth.
- Si un code d'identification personnel vous est demandé lors de la connexion d'un nouvel appareil Bluetooth, saisissez <0000>.
- La Soundbar s'éteint automatiquement après 18 minutes passées en mode Prêt.
- Il est possible que la Soundbar n'effectue aucune recherche Bluetooth ou n'établisse aucune connexion sous certaines circonstances :
 - En présence d'un fort champ électromagnétique autour de la Soundbar.
 - Si plusieurs appareils Bluetooth ou plus sont jumelés simultanément avec la Soundbar.
 - Si l'appareil Bluetooth est éteint, déplacé ou qu'un dysfonctionnement survient.
- Les appareils électroniques peuvent causer des interférences radio. Les appareils qui génèrent des ondes électromagnétiques doivent être conservés à distance de l'unité principale Soundbar (par ex. des micro-ondes, des appareils LAN sans fil, etc.).

Méthode 2. Connexion via Wi-Fi

Liste de vérifications préalables à la connexion

- La connexion Wi-Fi n'est disponible que sur les téléviseurs Samsung.
- Vérifiez si le **routeur sans fil (Wi-Fi)** est activé et si **le téléviseur est connecté au routeur**.
- Le téléviseur et la Soundbar doivent être connectés au même réseau sans fil (Wi-Fi)
- Si votre réseau sans fil (Wi-Fi) utilise un canal DFS, vous ne pourrez pas établir de connexion Wi-Fi entre le téléviseur et la Soundbar. Contactez votre fournisseur de service Internet pour plus de détails.
- Les menus pouvant varier selon l'année de fabrication, reportez-vous au manuel de votre téléviseur.
- Pour relier la TV à la Soundbar par le Wi-Fi, reliez d'abord la Soundbar au routeur sans fil. Pour plus de détails sur l'établissement d'une connexion Wi-Fi, consultez la page 31.

1. Pour plus d'informations sur la connexion Wi-Fi à la Soundbar, consultez la page 31, « **Méthode 2. Connexion via Wi-Fi (Réseau sans fil)** ».
2. Changez la source d'entrée du téléviseur en utilisant le menu Audio de la Soundbar.
 - **Téléviseurs Samsung sortis en 2017 ou ultérieurement**
Accueil (🏠) → Paramètres (⚙️) → Son → Sortie son → [AV] Samsung Soundbar LST70T (Wi-Fi)

08 CONNEXION D'UN APPAREIL EXTERNE

Connexion à l'aide d'un câble optique

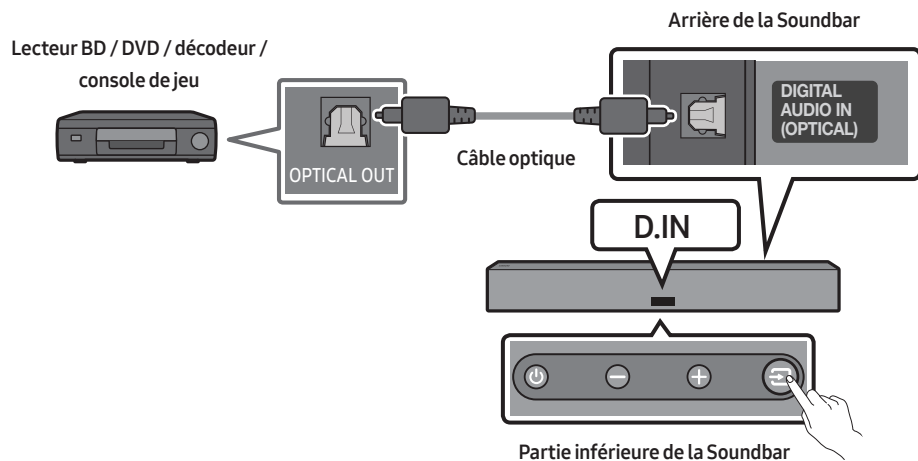

1. Utilisez un câble optique pour connecter **DIGITAL AUDIO IN (OPTICAL)** de l'unité principale de la Soundbar et le port **OPTICAL OUT** sur l'appareil externe.
2. Allumez la Soundbar et l'appareil externe.
3. Sélectionnez le mode « **D.IN** » en appuyant sur la touche  (**Source**) en bas de la Soundbar ou sur la touche **D.IN** sur la télécommande de la Soundbar.
4. Votre Soundbar produira des sons depuis l'appareil externe.

09 CONNEXION D'UN APPAREIL MOBILE

Méthode 1. Connexion via Bluetooth

Lorsqu'un appareil mobile est connecté via Bluetooth, vous pouvez profiter d'un son stéréo sans le casse-tête du câblage.

- Lorsque vous connectez un appareil Bluetooth déjà jumelé et que la Soundbar est éteinte, celle-ci s'allume automatiquement.

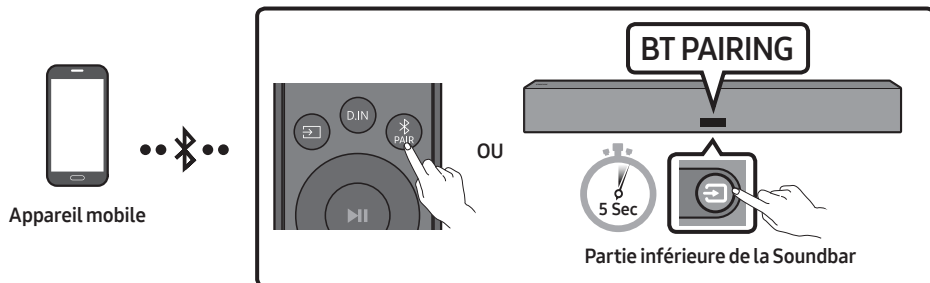

Connexion initiale

- Lorsque vous établissez la connexion avec un nouvel appareil Bluetooth, veillez à ce que l'appareil soit à une distance inférieure à 1 m de la Soundbar.

1. Appuyez sur la touche **PAIR** de la télécommande de la Soundbar pour passer en mode « **BT PAIRING** ».

(OU) a. Appuyez sur la touche **Source** sur le panneau inférieur puis sélectionnez « **BT** ». « **BT** » passe automatiquement sur « **BT PAIRING** » en quelques secondes ou sur « **BT READY** » si une connexion est déjà enregistrée.

b. Lorsque « **BT READY** » apparaît, appuyez et maintenez enfoncée la touche **Source** sur le panneau inférieur de la Soundbar pendant plus de 5 secondes pour afficher « **BT PAIRING** ».

2. Sur votre appareil, sélectionnez « **[AV] Samsung Soundbar LST70T** » à partir de la liste qui apparaît.

- Lorsque la Soundbar est connectée à l'appareil mobile, **[Nom de l'appareil mobile]** → « **BT** » apparaît sur l'écran frontal.



3. Lisez des fichiers musicaux sur l'appareil connecté via Bluetooth à partir de la Soundbar.

- Une fois que vous avez connecté votre Soundbar à votre appareil mobile pour la première fois, utilisez le mode « **BT READY** » pour vous reconnecter.

Si la connexion avec l'appareil échoue

- Si vous possédez une Soundbar (par ex, « [AV] Samsung Soundbar LST70T ») déjà présente dans la liste des enceintes de l'appareil mobile, supprimez-la.
- Répétez les étapes 1 et 2.

Quelle est la différence entre les modes BT READY et BT PAIRING ?

- **BT READY** : Dans ce mode, vous pouvez reconnecter n'importe quel téléviseur Samsung TV ou appareil mobile qui a déjà été connecté par le passé.
- **BT PAIRING** : Dans ce mode, vous pouvez connecter un nouvel appareil à la Soundbar. (Appuyez sur la touche  PAIR de la télécommande de la Soundbar ou appuyez ou appuyez et maintenez enfoncée la touche  (Source) en bas de la Soundbar pendant plus de 5 secondes tant que la Soundbar est en mode « BT ».)

Remarques concernant la connexion Bluetooth

- Placez un nouvel appareil à une distance inférieure à 1 m de la Soundbar pour établir la connexion par le biais de la communication Bluetooth.
- Si un code d'identification personnel vous est demandé lors de la connexion d'un nouvel appareil Bluetooth, saisissez <0000>.
- La Soundbar s'éteint automatiquement après 18 minutes passées en mode Prêt.
- Il est possible que la Soundbar n'effectue aucune recherche Bluetooth ou n'établisse aucune connexion sous certaines circonstances :
 - En présence d'un fort champ électromagnétique autour de la Soundbar.
 - Si plusieurs appareils Bluetooth ou plus sont jumelés simultanément avec la Soundbar.
 - Si l'appareil Bluetooth est éteint, déplacé ou qu'un dysfonctionnement survient.
- Les appareils électroniques peuvent causer des interférences radio. Les appareils qui génèrent des ondes électromagnétiques doivent être conservés à distance de l'unité principale Soundbar (par ex. des micro-ondes, des appareils LAN sans fil, etc.).
- La Soundbar prend en charge les données SBC (44,1 kHz, 48 kHz).
- Ne connectez qu'à un appareil Bluetooth prenant en charge la fonction A2DP (AV).
- Vous ne pouvez pas connecter la Soundbar à un appareil Bluetooth ne prenant en charge que la fonction HF (Hands Free).
- Lorsque vous connectez la Soundbar à un appareil Bluetooth, placez-les le plus près possible l'un de l'autre.
- Plus la Soundbar et l'appareil Bluetooth sont éloignés, plus la qualité du son sera mauvaise. La connexion Bluetooth peut se rompre lorsque les appareils sont hors de portée.
- La connexion Bluetooth peut ne pas fonctionner comme prévu dans les zones où la réception est mauvaise.

- Un appareil Bluetooth peut subir du bruit ou un dysfonctionnement dans les conditions suivantes :
 - Lorsque le boîtier est en contact avec l'émetteur-récepteur de signaux sur le dispositif Bluetooth ou la Soundbar
 - Dans les coins ou lorsqu'il y a un obstacle à proximité, tel qu'un mur ou une cloison, où des changements électriques peuvent se produire.
 - Lorsqu'il est exposé à des interférences radio par d'autres produits fonctionnant sur les mêmes plages de fréquences, tels que les équipements médicaux, les fours à micro-ondes et les dispositifs LAN sans fil.
 - Des obstacles tels que les portes et les murs peuvent encore avoir un impact sur la qualité du son même lorsque les appareils se trouvent à portée.
- Notez que la Soundbar ne peut pas être jumelée avec d'autres appareils Bluetooth pendant l'utilisation de l'option Bluetooth.
- Cet appareil sans fil peut causer des interférences électriques lors de son fonctionnement.

Déconnexion de l'appareil Bluetooth d'une Soundbar

Vous pouvez déconnecter le périphérique Bluetooth du système Soundbar. Pour les instructions, reportez-vous au manuel d'utilisation de ce périphérique.

- Le système Soundbar sera déconnecté.
- Lorsque la Soundbar est déconnectée de l'appareil Bluetooth, la Soundbar affichera « **BT DISCONNECTED** » sur l'affichage avant.

Déconnexion de la Soundbar à partir de l'appareil Bluetooth

Appuyez sur le bouton  (**Source**) sur le panneau inférieur ou la télécommande, puis passez sur n'importe quel mode sauf « **BT** ».

- La déconnexion prend du temps parce que l'appareil Bluetooth doit recevoir une réponse de la Soundbar. (La durée de déconnexion peut varier selon l'appareil Bluetooth)
- Lorsque la Soundbar est déconnectée de l'appareil Bluetooth, la Soundbar affichera « **BT DISCONNECTED** » sur l'affichage avant.

Méthode 2. Connexion via Wi-Fi (Réseau sans fil)

Pour connecter une Soundbar à un appareil mobile via un réseau sans fil (Wi-Fi), il est nécessaire de disposer de l'application **SmartThings**.

Connexion initiale

1. Installez et lancez l'application **SmartThings** sur votre appareil mobile (smartphone ou tablette).
2. Sur l'application, suivez les instructions à l'écran pour ajouter la Soundbar.
 - Le message contextuel automatique (deuxième illustration ci-dessous) peut ne pas s'afficher sur certains appareils.

Si la fenêtre contextuelle n'apparaît pas, appuyez sur « + » sur l'écran **Home**. La Soundbar est ajoutée à l'application.

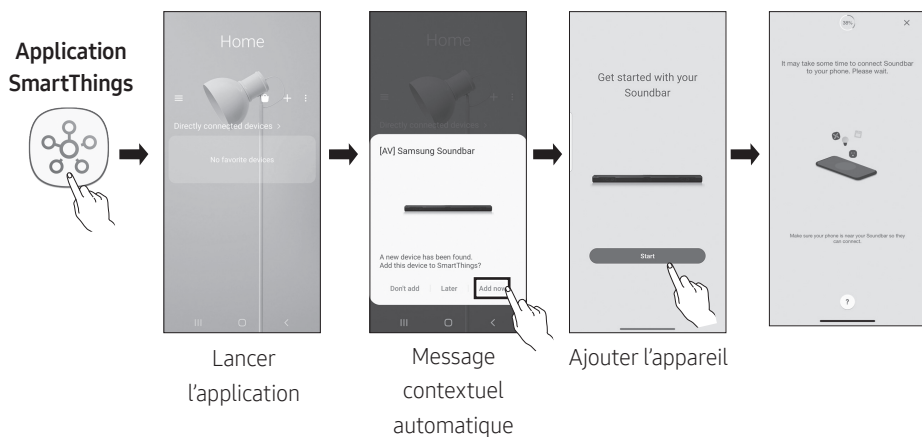

Utilisation de la fonction Tap Sound

Appuyez sur la Soundbar avec votre appareil mobile pour lire le son du contenu de l'appareil mobile via la Soundbar.

- Il se peut que cette fonction ne soit pas prise en charge, selon l'appareil mobile.
- Cette fonction est uniquement compatible avec les appareils mobiles Samsung sous Android 8.1 ou supérieur.

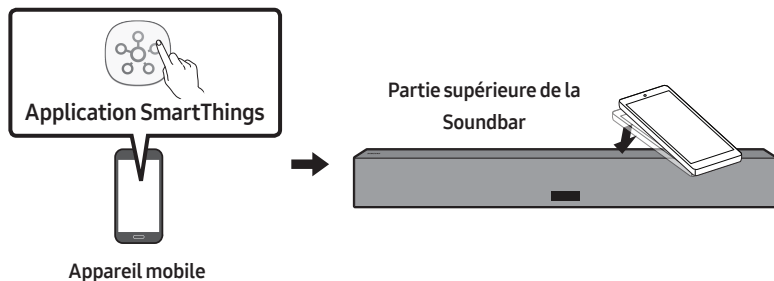

1. Activez la fonction **Tap Sound** sur votre appareil mobile.
 - Pour plus de détails sur la façon d'activer la fonction, reportez-vous à « **Réglage de la fonction Tap Sound** » ci-dessous.
2. Appuyez sur la Soundbar avec votre appareil mobile. Sélectionnez « **Démarrer** » dans la fenêtre de message affichée.

Une connexion est établie entre l'appareil mobile et la Soundbar via Bluetooth.
3. Lisez le son du contenu de l'appareil mobile via la Soundbar.
 - Cette fonction permet de connecter un appareil mobile à la Soundbar via Bluetooth en détectant les vibrations qui se produisent lorsque l'appareil touche la Soundbar.
 - Assurez-vous que l'appareil mobile ne touche pas un angle saillant de la Soundbar. La Soundbar ou l'appareil mobile risquerait d'être rayé ou endommagé.
 - Il est recommandé de recouvrir l'appareil mobile d'une housse protectrice. Appuyez légèrement sur la zone large de la partie supérieure de la Soundbar, sans forcer.
 - Pour utiliser cette fonction, mettez à jour l'application **SmartThings** à la dernière version.

Il se peut que cette fonction ne soit pas prise en charge, selon la version de l'application.

Réglage de la fonction Tap Sound

Utilisez l'application **SmartThings** pour activer la fonction **Tap View, Tap Sound**.

1. Sur l'appareil mobile, exécutez l'application **SmartThings**.
2. Sélectionnez (☰ → ⚙) dans l'écran d'application **SmartThings** affiché sur l'appareil mobile.
3. Placez « **Tap View, Tap Sound** » sur Activé pour permettre à la fonction de se mettre en marche lorsqu'un appareil mobile est en mouvement à proximité de la Soundbar. La fonction est activée.

REMARQUES

- Lorsque l'appareil mobile est en mode d'économie d'énergie, la fonction **Tap Sound** ne se met pas en marche.
- La fonction **Tap Sound** pourrait ne pas fonctionner si des appareils situés à proximité de la Soundbar provoquent des interférences radio, comme par exemple, des appareils électriques. Assurez-vous que les appareils susceptibles de provoquer des interférences radio sont placés à une distance suffisante de la Soundbar.

10 CONNEXION D'UN PRODUIT AMAZON

- Cette fonction peut ne pas être disponible dans certains pays.
- Ce service est fourni par Amazon et peut être interrompu à tout moment, Samsung n'assume pas la responsabilité de la disponibilité du service.
- L'écran de l'application **Amazon Alexa** est sujet à changement sans préavis.

Connecter et utiliser un produit Amazon (Amazon Echo)

Utilisez un produit Amazon Echo pour contrôler votre Soundbar et profiter des services de musique fournis par Amazon Echo.

REMARQUE

- Vérifiez que la Soundbar est connectée au Wi-Fi. (Reportez-vous à « Méthode 2. Connexion via Wi-Fi (Réseau sans fil) »)

Utilisez les commandes vocales pour contrôler la Soundbar

- Le service Amazon Echo que vous pouvez utiliser avec votre Soundbar est limité à la musique. D'autres services fournis par Amazon Echo, tels que les actualités et la météo, peuvent être consultés uniquement sur votre produit Amazon Echo.



Déclencheur + Commande + Nom du haut-parleur

* Pour utiliser les commandes vocales pour la Soundbar appelée «Salon»

Action	Commande vocale
Pour régler le volume sur 5	«Alexa Régler le volume sur 5 dans le salon»
Pour augmenter le volume	«Alexa Augmenter le volume dans le salon»
Pour couper le son	«Alexa Couper le son dans le salon»
Pour écouter la station de radio nommée KISS FM	«Alexa Lire Kiss FM dans le salon»
Pour lire le morceau suivant	«Alexa Morceau suivant dans le salon»
Pour arrêter l'audio	«Alexa Arrêter dans le salon»
Pour désactiver l'audio	«Alexa Désactiver dans le salon»

11 MISE À JOUR DU LOGICIEL

Mise à jour automatique

Lorsque la Soundbar est connectée à internet, le logiciel est automatiquement mis à jour, même lorsque la Soundbar est éteinte.

- Pour utiliser la fonction de mise à jour automatique, la Soundbar doit être connectée à internet.

La connexion Wi-Fi à la Soundbar prend fin si le cordon d'alimentation de la Soundbar est débranché ou si l'alimentation est coupée.

Si l'alimentation a été coupée, lorsque l'alimentation revient ou quand vous rebranchez le cordon d'alimentation, allumez la Soundbar, puis reconnectez-la à internet.

Mise à jour par USB

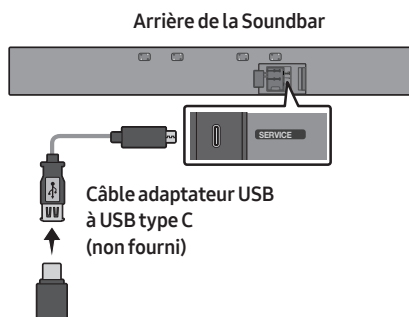

Il est possible qu'à l'avenir, Samsung propose des mises à jour du micrologiciel du système de la Soundbar.

Lorsqu'une mise à jour est disponible, vous pouvez mettre à jour la Soundbar en connectant un lecteur USB contenant la mise à jour du micrologiciel au port **SERVICE** de la Soundbar.

1. Rendez-vous sur le site Samsung (www.samsung.com) → recherchez le nom du modèle à partir de l'option de menu d'assistance client.
 - Pour plus d'informations sur les mises à jour, reportez-vous au guide des mises à jour.
2. Téléchargez le fichier de mise à jour (USB Type-C).
3. Décompressez le fichier pour créer un dossier avec le nom du fichier.
4. Stockez le fichier créé dans une clé USB puis connectez-la à la Soundbar.
5. Allumez la Soundbar. L'appareil est ensuite mis à jour en 3 minutes et affiche le message « **UPDATE** ».
 - Pendant la mise à jour, n'éteignez pas l'appareil et ne retirez pas la clé USB.
 - Si le message « **UPDATE** » n'apparaît pas sur l'écran, retirez le cordon d'alimentation de la Soundbar et connectez-le de nouveau.
 - Lorsque la dernière version est installée, aucune mise à jour n'est effectuée.
 - Selon le type de clé USB utilisée, la mise à jour peut ne pas être prise en charge.

Initialisation

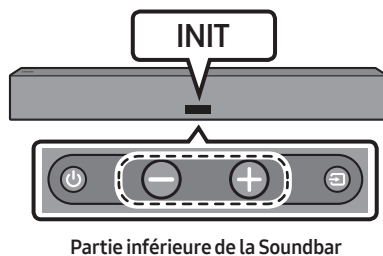

Avec la Soundbar activée, maintenez les touches **- + (Volume)** situées sur le boîtier enfoncées simultanément pendant au moins 5 secondes. « **INIT** » s'affiche à l'écran et la Soundbar s'initialise.

⚠ ATTENTION

- Tous les réglages de la Soundbar sont initialisés. Veillez à n'effectuer cette opération que lorsque l'initialisation est nécessaire.

12 DÉPANNAGE

Avant de contacter l'assistance, vérifiez les éléments suivants.

Si l'alimentation n'est pas activée

- Vérifiez que le cordon d'alimentation de la Soundbar est correctement inséré dans la prise.

Si les fonctions ne marchent pas correctement

- Retirez le cordon d'alimentation, puis insérez-le à nouveau.
- Débranchez le cordon d'alimentation de l'appareil externe et réessayez.
- En l'absence de signal, la Soundbar s'éteint automatiquement après un certain temps. Activez l'alimentation. (Voir page 11.)

Si la télécommande ne fonctionne pas

- Utilisez la télécommande en observant attentivement la Soundbar.
- Remplacez les piles de la télécommande par des piles neuves.

Si aucun son n'est émis par la Soundbar

- Le volume de la Soundbar est trop bas ou a été mis en sourdine. Réglez le volume.
- Si un appareil externe (STB, appareil Bluetooth, appareil mobile, etc.) est connecté, réglez le volume de l'appareil externe.
- Sélectionnez la Soundbar comme sortie du son du téléviseur. (Téléviseur Samsung : Accueil (🏠) → Paramètres (⚙️) → Son → Sortie son → Sélectionnez la Soundbar

- La connexion du câble à la Soundbar peut ne pas être desserrée. Débranchez le câble et connectez-le de nouveau.
- Débranchez complètement le cordon d'alimentation, reconnectez-le, puis allumez l'alimentation.
- Initialisez l'appareil et réessayez. (Voir page 34.)

Si la connexion Bluetooth est impossible

- Lors de la connexion d'un nouvel appareil, passez en mode « **BT PAIRING** » pour établir la connexion. (Maintenez la touche  **PAIR** de la télécommande ou la touche  (**Source**) située sur le boîtier de la Soundbar enfoncée pendant au moins 5 secondes.)
- Si la Soundbar est connectée à un autre appareil, déconnectez d'abord cet appareil pour changer d'appareil.
- Supprimez la liste des enceintes Bluetooth sur l'appareil à connecter, puis reconnectez-le. (Téléviseur Samsung : Accueil (🏠) → Paramètres (⚙️) → Son → Sortie son → Liste des haut-parleurs Bluetooth)
- La connexion automatique au téléviseur peut être désactivée. Lorsque la Soundbar est sur « **BT READY** », appuyez et maintenez enfoncée la touche **▶||** sur la télécommande de la Soundbar pendant 5 secondes pour sélectionner **ON-TV CONNECT**. Si vous voyez **OFF-TV CONNECT**, appuyez et maintenez enfoncée de nouveau la touche **▶||** pendant 5 secondes pour changer la sélection.
- Débranchez puis reconnectez la fiche d'alimentation, et réessayez.
- Initialisez l'appareil et réessayez. (Voir page 34.)

Si le son via Bluetooth est haché

- Les sons peuvent être interrompus en raison d'interférences dues à des fréquences radio ou à des appareils électroniques situés à proximité. Tenez ces appareils éloignés de la Soundbar pour éviter les interférences radio. Exemple : four à micro-ondes.
- Dans la mesure où l'appareil à connecter se situe à une distance importante de la Soundbar, il est possible que le son soit haché. Rapprochez l'appareil de la Soundbar.
- Si une partie du corps entre en contact avec l'émetteur Bluetooth ou que le produit est installé sur un meuble en métal, il est possible que le son émis soit haché. Vérifiez l'environnement d'installation et les conditions d'utilisation.

Si la connexion Wi-Fi est impossible

- Vérifiez si votre routeur sans fil est allumé.
- Éteignez le routeur, rallumez-le, puis réessayez.
- Un signal du routeur sans fil trop faible peut rendre impossible la connexion. Rapprochez le routeur de la Soundbar ou ajustez la position d'installation pour qu'il n'y ait aucun obstacle entre les deux appareils.
- Si votre routeur sans fil est neuf, vous devrez configurer de nouveau les paramètres réseau de l'enceinte.

Si la Soundbar ne s'allume pas immédiatement après l'activation du téléviseur

- Éteindre la Soundbar alors que vous regardez le téléviseur entraîne la désactivation de la synchronisation de l'alimentation du téléviseur et de la Soundbar. Commencez par éteindre le téléviseur.

13 LICENCE



Manufactured under license from Dolby Laboratories. Dolby, Dolby Audio and the double-D symbol are trademarks of Dolby Laboratories Licensing Corporation.



For DTS patents, see <http://patents.dts.com>. Manufactured under license from DTS, Inc. (for companies headquartered in the U.S./Japan/Taiwan) or under license from DTS Licensing Limited (for all other companies). DTS, Digital Surround, and the DTS logo are registered trademarks or trademarks of DTS, Inc. in the United States and other countries. © 2020 DTS, Inc. ALL RIGHTS RESERVED.



- Utilisez votre téléphone, votre tablette ou votre ordinateur comme une télécommande pour contrôler Spotify. Accédez à spotify.com/connect pour en savoir plus.
- Le logiciel Spotify est soumis à des licences tierces disponibles ici : <https://www.spotify.com/connect/third-party-licenses>.

14 AVIS DE LICENCE LIBRE

Pour envoyer des questions et des demandes concernant des logiciels libres, contactez Samsung Open Source (<http://opensource.samsung.com>)

15 REMARQUE IMPORTANTE À PROPOS DU SERVICE

- Les figures et les illustrations du présent Manuel d'utilisation sont fournies à titre de référence uniquement et peuvent différer de l'apparence du produit réel.
- Des frais supplémentaires pourront vous être facturés dans les cas suivants :
 - (a) Vous demandez l'intervention d'un ingénieur, mais il s'avère que l'appareil ne présente aucune anomalie (par ex. vous n'avez pas lu ce Manuel d'utilisation).
 - (b) Vous portez l'unité à un centre de réparation, mais il s'avère que celle-ci ne présente aucune défaillance (par ex. vous n'avez pas lu ce Manuel d'utilisation).
- Le montant de ces frais administratifs vous sera notifié avant que tout travail ou toute visite à votre domicile ne soit effectuée).

16 SPÉCIFICATIONS ET GUIDE

Spécifications

Nom du modèle	HW-LST70T
Poids	6,7 kg
Dimensions (L x H x P)	1220,0 x 140,0 x 53,5 mm
Plage de températures en fonctionnement	-31°C à 50°C
Plage d'humidité en fonctionnement	10 % à 80 %, sans condensation
Plage de température de stockage	-31°C à 50°C
Plage d'humidité de stockage	5 % à 95 %, sans condensation
AMPLIFICATEUR Puissance de sortie nominale	(45W x 4) + (10W x 3)
Formats de lecture pris en charge	LPCM 2ch, Dolby Audio™ (prise en charge de Dolby® Digital), DTS
PUISSANCE DE SORTIE DE L'APPAREIL SANS FIL Puissance de transmission Wi-Fi max.	100 mW à 2,4 GHz – 2,4835 GHz, 200 mW à 5,15 GHz – 5,25 GHz, 100 mW à 5,25 GHz – 5,35 GHz & 5,47 GHz – 5,725 GHz
PUISSANCE DE SORTIE DE L'APPAREIL SANS FIL Puissance de transmission BT max.	100 mW à 2,4 GHz – 2,4835 GHz

REMARQUES

- Samsung Electronics Co., Ltd se réserve le droit de modifier les caractéristiques sans préavis.
- Le poids et les dimensions sont approximatifs.
- Ce produit peut ne pas fonctionner en toute sécurité à une température inférieure à -20 °C. Il est conseillé de brancher le cordon d'alimentation à la prise de courant, puis d'allumer l'alimentation de la Soundbar au bout d'une heure.
 - Dans un environnement entre -20 °C et -31 °C, assurez-vous de maintenir le branchement au secteur.
- Les produits vendus séparément de cette Soundbar ne sont pas étanches ni résistants à la poussière. Vous pouvez connecter un caisson de basse et une enceinte arrière sans fil, qui sont vendus séparément. (caisson de basse : SWA-W500, enceinte arrière : SWA-9000S) Pour connecter les appareils, reportez-vous à leurs manuels.

Consommation électrique totale en veille (W)	5,5W
Wi-Fi Méthode de désactivation du port	Appuyez sur la touche BASS sur la télécommande de la Soundbar pendant 30 secondes pour activer/désactiver le Wi-Fi.
Bluetooth Méthode de désactivation du port	Appuyez sur la touche Info sur la télécommande de la Soundbar pendant 30 secondes pour activer/désactiver le Bluetooth.

Par la présente, Samsung déclare que cet équipement radio est conforme à la directive 2014/53/UE et répond à toutes les exigences réglementaires du Royaume-Uni.

Le texte complet de la déclaration de conformité est accessible à l'adresse

<http://www.samsung.com> : accédez à Assistance, puis saisissez le nom du modèle.

Cet équipement peut fonctionner dans tous les pays de l'UE et au Royaume-Uni.

La fonction 5GHz WLAN(Wi-Fi ou SRD) de cet équipement ne peut fonctionner qu'à l'intérieur.



[Élimination des batteries de ce produit]

(Applicable aux pays disposant de systèmes de collecte séparés)

Le symbole sur la batterie, le manuel ou l'emballage indique que les batteries de ce produit ne doivent pas être éliminées en fin de vie avec les autres déchets ménagers. L'indication éventuelle des symboles chimiques Hg, Cd ou Pb signifie que la batterie contient des quantités de mercure, de cadmium ou de plomb supérieures aux niveaux de référence stipulés dans la directive CE 2006/66.

Si les batteries ne sont pas correctement éliminées, ces substances peuvent porter préjudice à la santé humaine ou à l'environnement.

Afin de protéger les ressources naturelles et d'encourager la réutilisation du matériel, veuillez à séparer les batteries des autres types de déchets et à les recycler via votre système local de collecte gratuite des batteries.



Les bons gestes de mise au rebut de ce produit (Déchets d'équipements électriques & électroniques)

(Applicable aux pays disposant de systèmes de collecte séparés)

Ce symbole sur le produit, ses accessoires ou sa documentation indique que ni le produit, ni ses accessoires électroniques usagés (chargeur, casque audio, câble USB, etc.) ne peuvent être jetés avec les autres déchets ménagers. La mise au rebut incontrôlée des déchets présentant des risques environnementaux et de santé publique, veuillez séparer vos produits et accessoires usagés des autres déchets. Vous favoriserez ainsi le recyclage de la matière qui les compose dans le cadre d'un développement durable.

Les particuliers sont invités à contacter le magasin leur ayant vendu le produit ou à se renseigner auprès des autorités locales pour connaître les procédures et les points de collecte de ces produits en vue de leur recyclage. Les entreprises et particuliers sont invités à contacter leurs fournisseurs et à consulter les conditions de leur contrat de vente. Ce produit et ses accessoires ne peuvent être jetés avec les autres déchets.

Pour obtenir des informations sur les engagements environnementaux de Samsung et sur les obligations réglementaires spécifiques à l'appareil, par ex. la réglementation REACH WEEE, rendez-vous sur : www.samsung.com/uk/aboutsamsung/sustainability/environment/our-commitment/data/

RÈGLEMENT (UE) 2019/1782 DE LA COMMISSION









Exigences d'écoconception applicables aux sources d'alimentation externe :

www.samsung.com/global/ecodesign_component

INFORMAZIONI SULLA SICUREZZA

NORME PER LA SICUREZZA

PER RIDURRE I RISCHI DI FOLGORAZIONE, NON RIMUOVERE IL COPERCHIO (O IL RETRO), ALL'INTERNO NON VI SONO PARTI RIPARABILI DALL'UTENTE. PER L'ASSISTENZA TECNICA FARE RIFERIMENTO A PERSONALE QUALIFICATO. Fare riferimento alla seguente tabella per una descrizione dei simboli che è possibile trovare sul proprio prodotto Samsung.

	ATTENZIONE RISCHIO DI FOLGORAZIONE. NON APRIRE.	
	Questo simbolo indica che all'interno sono presenti tensioni pericolose. E' pericoloso toccare in qualsiasi modo le parti interne di questo prodotto.	
	Questo simbolo indica la disponibilità di informazioni importanti nella letteratura del prodotto relative al funzionamento e alla manutenzione del dispositivo.	
	Prodotto di Classe II: Questo simbolo indica che il prodotto non necessita di una connessione di sicurezza alla terra. Se questo simbolo non è presente su un prodotto con un cavo di alimentazione, il prodotto DEVE disporre di una connessione sicura a una presa di corrente dotata di messa a terra.	
	Tensione CA: Questo simbolo indica che la tensione contrassegnata con questo simbolo è di tipo CA.	
	Tensione CC : Questo simbolo indica che la tensione contrassegnata con questo simbolo è di tipo CC.	
	Attenzione, consultare le Istruzioni per l'uso: Questo simbolo indica all'utente la necessità di consultare il manuale dell'utente per ottenere ulteriori informazioni sulla sicurezza.	

ATTENZIONE

- PER EVITARE SCOSSE ELETTRICHE, INSERIRE CORRETTAMENTE E COMPLETAMENTE LA SPINA.
- Questo dispositivo deve essere sempre collegato ad una presa elettrica dotata di messa a terra di protezione.
- Per scollegare il dispositivo dalla rete elettrica, lo spinotto deve essere estratto dalla presa, pertanto esso deve essere facilmente raggiungibile.
- Per spegnere completamente l'apparecchio, estrarre la spina di alimentazione dalla presa di rete.
Di conseguenza, la spina di alimentazione deve essere facilmente e prontamente accessibile in qualsiasi momento.

PRECAUZIONI

1. Assicurarsi che l'alimentazione CA della propria abitazione sia conforme ai requisiti di potenza riportati sull'adesivo di identificazione situato sulla parte inferiore del prodotto. Installare il prodotto orizzontalmente, su un supporto adeguato (mobile), verificando che vi sia spazio sufficiente per una corretta ventilazione 7 - 10 cm. Assicurarsi che le aperture di ventilazione non siano coperte. Non sistemare l'unità su amplificatori o altri dispositivi che possono diventare caldi. Questa unità è progettata per un uso continuo. Per spegnere completamente l'unità, scollegare il connettore CA dalla presa di rete. Scollegare l'unità dalla presa se si prevede di non utilizzarla per un periodo prolungato.
2. Durante i temporali, scollegare la spina di alimentazione dalla presa. I picchi di alta tensione provocati dai fulmini potrebbero danneggiare l'unità.
3. Non esporre l'unità a fonti di calore. Questo potrebbe causare il surriscaldamento e il malfunzionamento dell'unità.
4. Tenere il prodotto lontano da calore eccessivo (ad es. fuoco) o da apparecchi che generano un forte campo magnetico o elettrico. In caso di malfunzionamento dell'unità, scollegare il cavo di alimentazione dalla presa di corrente. Il prodotto non è destinato all'uso industriale. Questo prodotto è destinato esclusivamente all'uso personale. Se il prodotto o il disco vengono conservati a basse temperature, potrebbe formarsi della condensa. Trasportando l'unità in inverno, attendere circa 2 ore prima di utilizzarla, in modo che ritorni a temperatura ambiente.
5. Le batterie utilizzate con questo prodotto contengono sostanze chimiche dannose per l'ambiente. Non smaltirle con i comuni rifiuti domestici. Non esporre la batteria al calore in eccesso o al fuoco. Non cortocircuitare, smontare o surriscaldare le batterie.
ATTENZIONE: Una installazione scorretta delle batterie può causarne l'esplosione. Sostituire solo con batterie dello stesso tipo o equivalenti.

DURATA

- La Soundbar fornisce la durata e la resistenza per IP55 in modo da poter essere utilizzata negli ambienti esterni (se installato e utilizzato in base alle istruzioni nel presente Manuale utente).
- Il telecomando di questo prodotto garantisce la durata in base a IP56.

Protezione contro gli agenti solidi	IP		Protezione contro l'acqua
	5	5	
Nessuna protezione	0	0	Nessuna protezione
Solidi > 50 mm	1	1	Acqua che cade in verticale
Solidi > 12 mm	2	2	Acqua che cade in verticale - involucro inclinato di 15°
Solidi > 2,5 mm	3	3	Acqua spruzzata di 60° da posizione verticale
Solidi > 1,0 mm	4	4	Acqua che schizza da tutte le direzioni
Protetto da polvere	5	5	Getti da tutte le direzioni
Ermetico contro la polvere	6	6	Forti getti da tutte le direzioni
-		7	Immersione temporanea: 1 m per 30 minuti
-		8	Immersione: profondità e tempo definiti dal produttore

Nonostante le valutazioni IP55 e IP56, la Soundbar e il telecomando non sono totalmente resistenti ai danni dovuti all'acqua. Per aiutare a evitare danni ai prodotti, evitare che i prodotti vengano esposti a:













- Acqua proiettata da una sorgente più grande di 6,3 mm contro la custodia da qualsiasi direzione o immersione in acqua.
- Acqua proiettata a più di 30 kPa (4,4 psi) con un volume d'acqua superiore a 12,5 litri/minuto per oltre 3 minuti e condizioni meteo estreme.

SOMMARIO

01	Verifica dei componenti	7
	Inserimento delle batterie prima dell'utilizzo del telecomando (2 batterie AAA)	8
02	Panoramica del prodotto	9
	Pannello anteriore/Pannello inferiore della Soundbar	9
	Pannello posteriore della Soundbar	10
03	Utilizzo del telecomando	11
	Come utilizzare il telecomando	11
	Utilizzo dei pulsanti nascosti (pulsanti con più di una funzione)	14
	Specifiche di uscita per diverse modalità di effetti sonori	14
	Regolazione del volume della Soundbar con il telecomando della TV	15
04	Connessione della Soundbar	16
	Collegamento della corrente elettrica	16
	Come montare l'adattatore CA/CC	16
05	Installazione del supporto per montaggio a parete	17
	Precauzioni per l'installazione	17
	Metodo 1. Montaggio sulla TV	17
	Metodo 2. Montaggio a parete	20
06	Utilizzo di una connessione cablata alla TV	22
	Connessione tramite cavo ottico	22
07	Utilizzo di una connessione wireless alla TV	24
	Metodo 1. Connessione tramite Bluetooth	24
	Metodo 2. Connessione tramite Wi-Fi	26

08	Connessione di un dispositivo esterno	27
	Connessione tramite cavo ottico	27
09	Connessione di un dispositivo mobile	28
	Metodo 1. Connessione tramite Bluetooth	28
	Metodo 2. Connessione tramite Wi-Fi (rete wireless)	31
	Utilizzo di Tap Sound	32
10	Connessione di un prodotto Amazon	33
	Connessione e uso con un prodotto Amazon (Amazon Echo)	33
	È possibile utilizzare i comandi vocali per controllare la Soundbar	33
11	Aggiornamento del software	34
	Aggiornamento automatico	34
	Aggiornamento USB	34
	Inizializzazione	34
12	Risoluzione dei problemi	35
13	Licenza	36
14	Avviso di licenza open source	37
15	Nota importante sul servizio	37
16	Specifiche e guida	38
	Specifiche	38

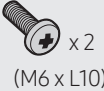
01 VERIFICA DEI COMPONENTI

				
Unità principale della Soundbar	Telecomando/batterie della Soundbar	Cavo ottico		
				
Adattatore CA/CC	Guida per montaggio a parete	Rondella di fissaggio		
				
Staffa superiore	Staffa inferiore	Guida per staffa	Supporto per montaggio a parete	
				
Vite tipo maschio (M3 x L10)	Vite-macchina (M4 x L10)	Bolt-Etc (M6 x L10)	A/S Bolt-Etc	Ancoraggio / Vite (M5 x L50)

- Per ulteriori informazioni sull'alimentazione e il consumo di energia, vedere l'etichetta applicata al prodotto. (Etichetta: base dell'unità principale della Soundbar)
- Per acquistare componenti aggiuntivi o cavi opzionali, contattare il Centro Assistenza Samsung o l'Assistenza clienti Samsung.
- Per i componenti del montaggio a parete della Soundbar, andare alle pagine 17-21.
- Questa Soundbar è destinata esclusivamente al montaggio a parete o alla TV.
- Le caratteristiche di progettazione, le specifiche e la schermata dell'app sono soggette a modifiche senza preavviso.
- L'aspetto degli accessori potrebbe variare leggermente dalle illustrazioni riportate sopra.

Inserimento delle batterie prima dell'utilizzo del telecomando (2 batterie AAA)

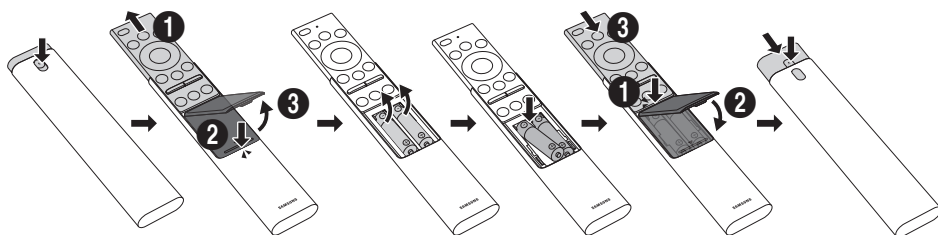

1. Premere il tasto ▲ posto in alto sul retro del telecomando della Soundbar. Il corpo fuoriuscirà leggermente dalla cover.
2. Girare il telecomando, spingere il corpo del telecomando verso l'alto fino a quando non viene mostrato il comparto della batteria, quindi rimuovere il coperchio batteria.
3. Se sono presenti batterie nel telecomando, per rimuovere le batterie esistenti.
4. Inserire due batterie nuove (1,5 V tipo AAA) nel vano batterie assicurandosi che le polarità (+, -) siano orientate correttamente.
5. Dopo aver inserito le batterie, riporre il coperchio, quindi scorrere verso il basso il corpo del telecomando.
6. Girare il telecomando, tenere premuto il tasto ▲ posto in alto sul retro, quindi far scorrere il corpo del telecomando in posizione.
 - Le batterie alcaline sono consigliate per la durata maggiore.

02 PANORAMICA DEL PRODOTTO

Pannello anteriore/Pannello inferiore della Soundbar

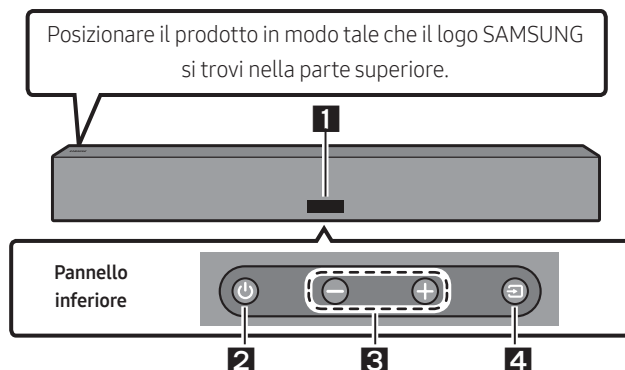

1 **Visualizzazione**
Visualizza la modalità corrente e lo stato del prodotto.

2 **Tasto  (Alimentazione)**
Consente di accendere e spegnere il dispositivo.

3 **Tasto  (Volume)**
Regola il volume.

4 **Tasto  (Sorgente)**
Consente di selezionare il modo di ingresso della sorgente.

Modo di ingresso	Visualizzazione
Ingresso digitale ottico	D.IN
Modo Wi-Fi	WIFI
Modo BLUETOOTH	BT

- Quando si inserisce il cavo CA, il tasto di accensione riprenderà a funzione entro 4 - 6 secondi.
- Quando si accende questa unità, il suono verrà riprodotto dopo un ritardo di 4 - 5 secondi.
- hSe il suono proviene sia dalla TV sia dalla Soundbar, accedere al menu **Impostazioni** per l'audio della TV e impostare il diffusore TV su **Altoparlante esterno**.

Pannello posteriore della Soundbar

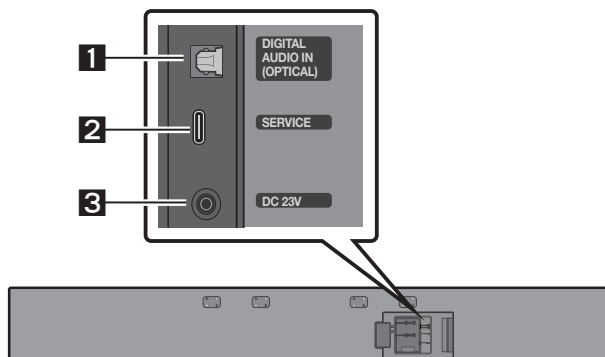

1	DIGITAL AUDIO IN (OPTICAL) Collegare all'uscita (ottica) digitale di un dispositivo esterno. (Andare a pagina 27)
2	SERVICE Collegare un dispositivo di archiviazione USB per aggiornare il software del prodotto.
3	DC 23V (Ingresso alimentazione) Collegare l'adattatore CA/CC. (Andare a pagina 16)



- Per scollegare il cavo di alimentazione dell'adattatore CA/CC da una presa a parete, tirarlo afferrandolo per la spina. Non tirare afferrando il cavo.
- Non collegare questa unità o altri componenti a una presa CA finché non sono stati completati tutti i collegamenti tra i componenti.

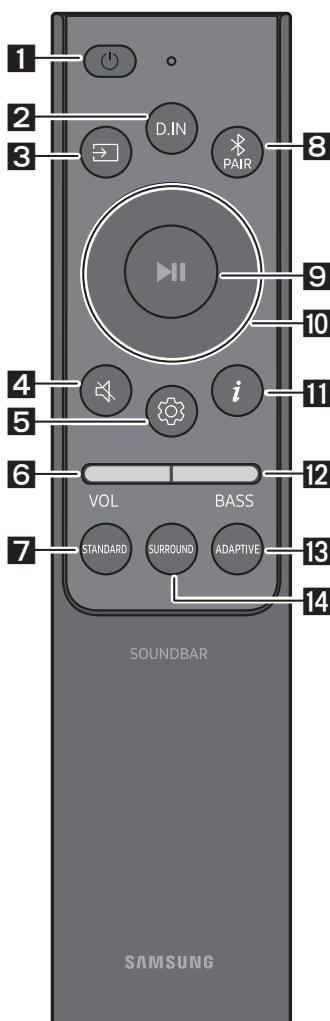

03 UTILIZZO DEL TELECOMANDO

Come utilizzare il telecomando

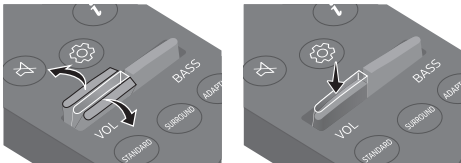

<p>1</p>	 Alimentazione	<p>Consente di accendere e spegnere la Soundbar.</p> <ul style="list-style-type: none"> • Funzione Auto Power Down L'unità si spegne automaticamente nelle situazioni seguenti: <ul style="list-style-type: none"> – Nella modalità D.IN/Wi-Fi/BT se l'assenza del segnale audio si prolunga oltre 18 minuti.
<p>2</p>	 D.IN	<p>Premere per attivare la modalità "D.IN".</p>
<p>3</p>	 Sorgente	<p>Premere per selezionare una sorgente connessa alla Soundbar.</p>
<p>4</p>	 Silenzioso	<p>Premere il tasto  (Silenzioso) per disattivare l'audio. Premerlo nuovamente per riattivare l'audio.</p>
<p>5</p>	 Controllo audio	<p>Quando viene premuto, le opzioni TREBLE e SYNC vengono visualizzate in sequenza. L'opzione desiderata può essere regolata utilizzando i tasti Su/Giù.</p> <ul style="list-style-type: none"> – Per regolare il volume TREBLE, selezionare Controllo audio → TREBLE, quindi utilizzare i tasti Su/Giù per regolare il volume in un intervallo compreso tra -6 e +6. – Tenere premuto il tasto  (Controllo audio) per circa 5 secondi per regolare il suono per ogni banda di frequenza. È possibile selezionare 150 Hz, 300 Hz, 600 Hz, 1,2 kHz, 2,5 kHz, 5 kHz e 10 kHz usando i tasti Sinistra/Destra e ogni valore può essere regolato su un'impostazione compresa tra -6 - +6 usando i tasti Su/Giù. (Accertarsi che il modo Audio sia impostata su "STANDARD".) – Se il video della TV e l'audio della Soundbar non sono sincronizzati, selezionare SYNC in Controllo audio, quindi impostare il ritardo dell'audio tra 0~300 millisecondi usando i tasti Su/Giù. – La funzione SYNC è supportata solo per alcune funzioni.

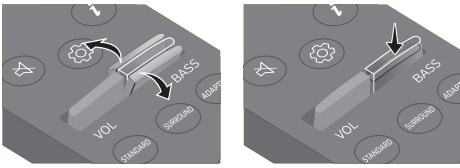
<p>6</p> <p>VOLUME</p>	 <p>Premere il tasto su o giù per regolare il volume.</p> <ul style="list-style-type: none"> • Silenzioso Premere il tasto VOL per escludere l'audio. Premerlo nuovamente per riattivare l'audio.
<p>7</p> <p>STANDARD</p>	<p>Premere questo tasto per emettere il suono originale.</p>
<p>8</p> <p>Bluetooth PAIR</p>	<p>Consente di attivare la modalità associazione Bluetooth della Soundbar. Premere il tasto e attendere che venga visualizzata la schermata "BT PAIRING" per connettersi a un nuovo dispositivo Bluetooth.</p>
<p>9</p> <p>Riproduci/ Pausa</p>	<p>È possibile riprodurre o mettere in pausa la musica premendo il tasto.</p>
<p>10</p> <p>Su/Giù/ Sinistra/ Destra</p>	 <p>Premere le aree indicate per selezionare Su/Giù/Sinistra/Destra.</p> <p>Premere Su/Giù/Sinistra/Destra sul tasto per selezionare o impostare funzioni.</p> <ul style="list-style-type: none"> • Ripeti Per utilizzare la funzione Ripeti, premere il pulsante Su. • Salta brano Premere il tasto Destra per selezionare il file musicale successivo. Premere il tasto Sinistra per selezionare il file musicale precedente.
<p>11</p> <p>Informazioni</p>	<p>Se premuto, vengono visualizzate le informazioni per le sorgenti connesse e i dispositivi Bluetooth.</p>

12	 BASS	 <p>Premere questo tasto verso l'alto o verso il basso per regolare il volume dei bassi in un intervallo compreso tra -6 e +6.</p>
13	 ADAPTIVE	<p>Premere questo tasto per analizzare il contenuto in tempo reale e fornire automaticamente il campo sonoro ottimale in base alle caratteristiche del contenuto.</p>
14	 SURROUND	<p>Premere questo tasto per fornire un sound stage più ampio rispetto allo standard.</p>

Utilizzo dei pulsanti nascosti (pulsanti con più di una funzione)

Tasto nascosto		Pagina di riferimento
Tasto del telecomando	Funzione	
BASS (Su)	Acceso/Spento Telecomando della TV (Standby)	Pagina 15
 (Controllo audio)	EQ 7 bande	Pagina 11

Specifiche di uscita per diverse modalità di effetti sonori

Effetto	Ingresso	Uscita
STANDARD	2.0 canali	2.0 canali
	5.1 canali	3.0 canali
SURROUND	2.0 canali	3.0 canali
	5.1 canali	3.0 canali
ADAPTIVE	2.0 canali	2.0 canali
	5.1 canali	3.0 canali







Regolazione del volume della Soundbar con il telecomando della TV

Regolare il volume della Soundbar usando il telecomando della TV.

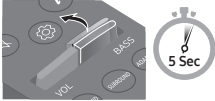
- Questa funzione può essere usata solo con telecomandi IR. I telecomandi Bluetooth, che richiedono l'associazione, non sono supportati.
- Per utilizzare questa funzione, impostare il diffusore TV su **Altoparlante esterno**.
- Produttori che supportano questa funzione:
VIZIO, LG, Sony, Sharp, PHILIPS, PANASONIC, TOSHIBA, Hisense, RCA

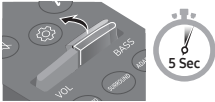
1. Spegnerla la Soundbar.
2. Tenere premuto il tasto **BASS** per 5 secondi.

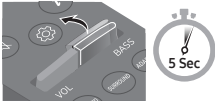
Ogni volta che si solleva il tasto **BASS** per 5 secondi, la modalità cambia nel seguente ordine:
"SAMSUNG-TV REMOTE" (modalità predefinita), "OFF-TV REMOTE", "ALL-TV REMOTE".

Tasto del telecomando	Visualizzazione	Stato
	(modalità predefinita) SAMSUNG-TV REMOTE 	Abilita il telecomando IR di una TV Samsung.
	OFF-TV REMOTE 	Disabilita il telecomando della TV.
	ALL-TV REMOTE 	Abilita il telecomando IR di una TV di terze parti.

04 CONNESSIONE DELLA SOUNDBAR

Collegamento della corrente elettrica

Collegare la Soundbar a una presa di corrente nel seguente ordine:

1. Collegare l'adattatore CA/CC alla Soundbar.
 2. Collegare il cavo di alimentazione a una presa a muro.
- Per ulteriori informazioni sui requisiti dell'alimentazione e sul consumo di energia, vedere l'etichetta applicata al prodotto. (Etichetta: base dell'unità principale della Soundbar)

ATTENZIONE. PER RIDURRE IL RISCHIO DI INCENDIO O SCARICHE ELETTRICHE, NON ESPORRE L'ADATTATORE CA/CC ALLA PIOGGIA O ALL'UMIDITÀ.

Adattatore CA/CC

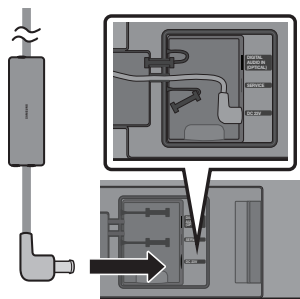

Parte posteriore dell'unità principale della Soundbar

- Quando il cavo seriale non è in uso, sigillarlo con il silicone.

NOTE

- Se si disinserisce e si inserisce il cavo di alimentazione quando il prodotto è acceso, la Soundbar si accende automaticamente.
- Non tirare mai il cavo di alimentazione dell'adattatore CA/CC.
- Quando viene installato l'adattatore CA/CC in modo orizzontale, posizionarlo con il logo Samsung rivolto verso l'alto.

Come montare l'adattatore CA/CC

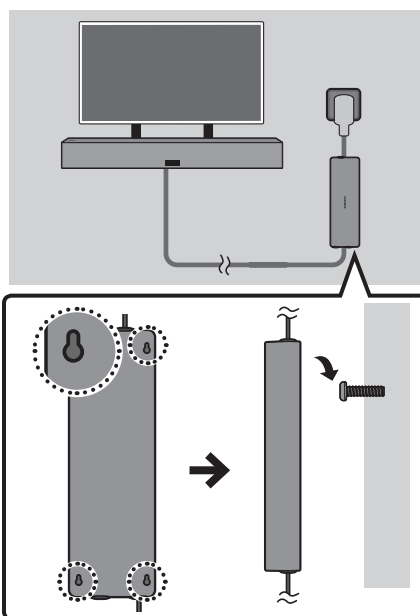

- Serrare 2 o 4 viti (non in dotazione) sulla parete o il tavolo, quindi inserirle nei fori sul retro dell'adattatore CA/CC. Non è possibile montare l'adattatore direttamente sul pavimento.
- Per le viti da utilizzare per il montaggio, vedere le illustrazioni seguenti.

Specifiche vite consigliata (non in dotazione)

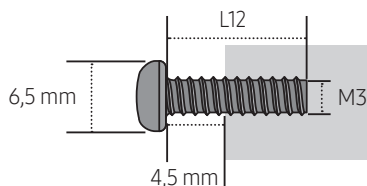

05 INSTALLAZIONE DEL SUPPORTO PER MONTAGGIO A PARETE

Precauzioni per l'installazione

- Installare solo su pareti verticali.
- Verificare se la parete è sufficientemente solida per sostenere il peso del prodotto. In caso contrario, rinforzare la parete o scegliere un altro punto per il montaggio.
- Acquistare e utilizzare le viti e gli ancoraggi appropriati per il tipo di parete (cartongesso, ferro, legno e così via). Se possibile, fissare le viti ai montanti della parete.
- Acquistare le viti di montaggio in base al tipo e allo spessore della parete su cui si desidera montare la Soundbar.
 - Diametro: M5
 - Lunghezza: consigliati almeno 35 mm.
- Collegare i cavi dall'unità ai dispositivi esterni prima di montare la Soundbar sulla parete.
- Assicurarsi che l'unità sia spenta e scollegata prima di montarla. In caso contrario, potrebbero verificarsi scosse elettriche.
- Durante l'installazione della Soundbar, tenere lontano dalle fonti di calore (es. un camino).
- Per un corretto funzionamento del prodotto, questo dovrebbe essere installato in un luogo esposto alla neve o alla pioggia prolungata, per evitare blocchi.
- Quando si lascia la Soundbar all'esterno, polvere o sostanze estranee potrebbero accumularsi. Quando non è in uso, coprirlo con un panno o una custodia.
 - Si consiglia di utilizzare il coperchio per la Resistenza all'acqua e alla polvere.
- Per ulteriori informazioni sul montaggio della TV a parete, fare riferimento alla guida per il montaggio a parete della TV.
- Samsung non si assume la responsabilità di danni causati dall'errato montaggio del prodotto.

- Si consiglia di installare la Soundbar sotto copertura, protetta da condizioni meteo estreme.

Metodo 1. Montaggio sulla TV

Lista di controllo pre-connesione

- Questa Soundbar è compatibile con il modello di TV esterno Samsung chiamato "The Terrace" con i seguenti nomi modello: QN**LST**, GQ**LST**, QA**LST**, QE**LST** (es., QN65LST7T)

Componenti per il montaggio sulla TV

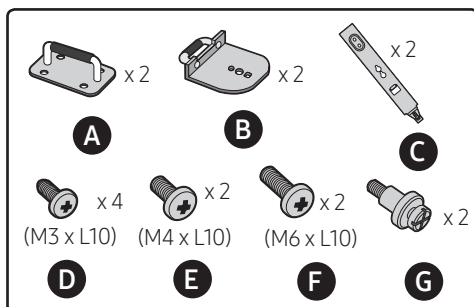

Esempio di installazione

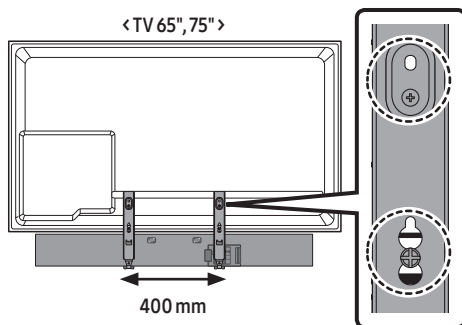

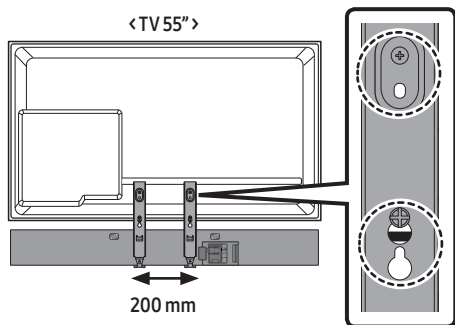

1. < Parte posteriore della TV Samsung >

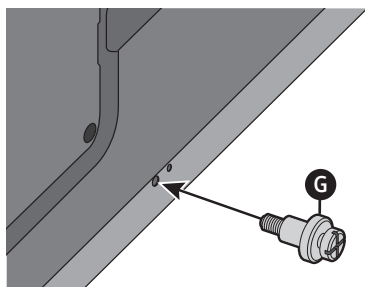

2. < Parte posteriore della TV Samsung >

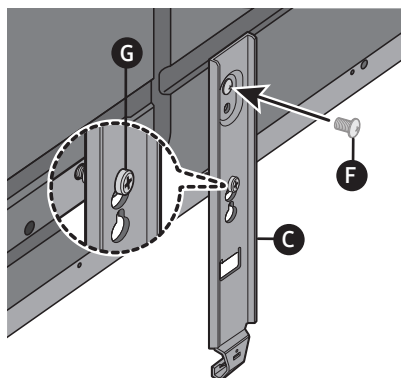

- Fissare la TV con la staffa verso il basso **C**.

3. < Parte posteriore della Soundbar >

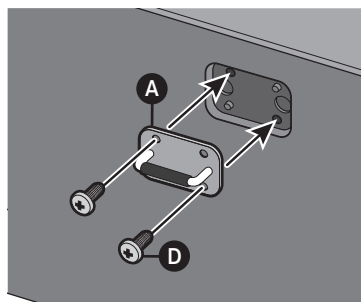

4. < Parte inferiore della Soundbar >

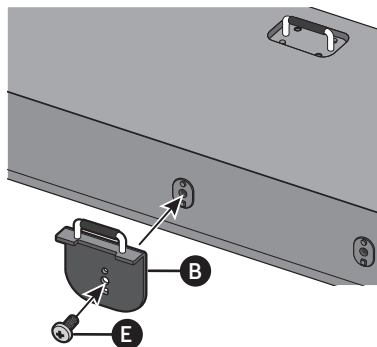

5.

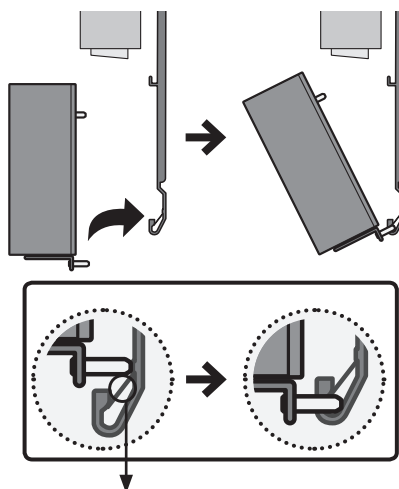

Piastra per la prevenzione di deviazioni

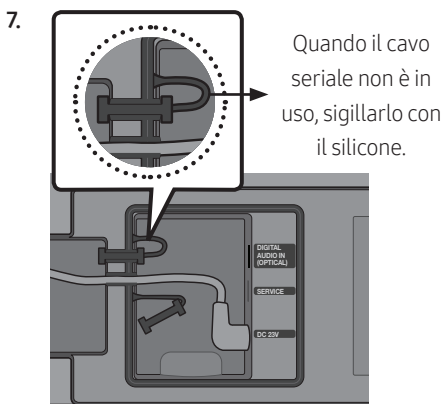
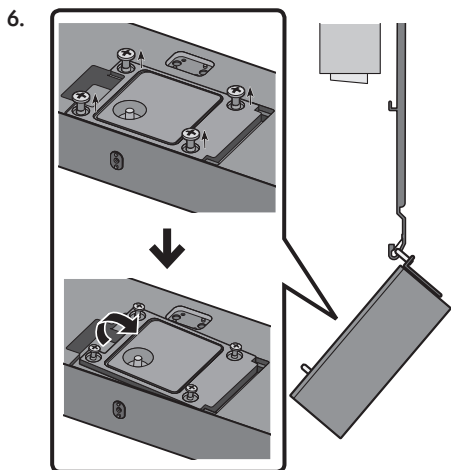

- Dopo aver collegato il cavo, chiudere il coperchio e serrare le viti allentate.

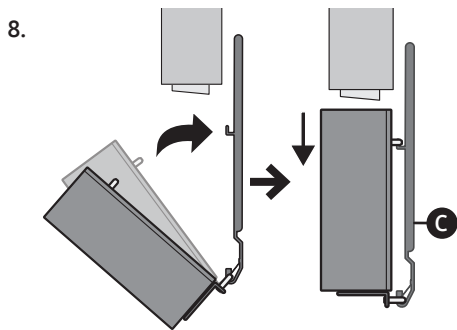

- Prima di agganciare la Soundbar a **C**, sollevare leggermente il prodotto, quindi spingerlo verso il basso per fissarlo in posizione.

NOTE

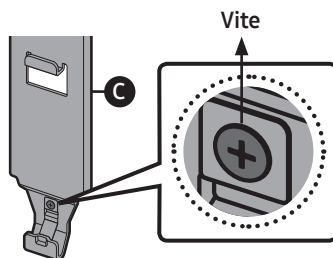

- Quando viene separata la Soundbar dal TV, allentare la vite sul **C**.
- Quando viene rimossa la Soundbar, prestare attenzione in quanto potrebbe venire deformata la piastra per la prevenzione delle deviazioni.

Metodo 2. Montaggio a parete

Componenti per il montaggio a parete

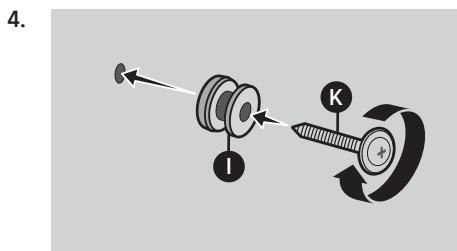
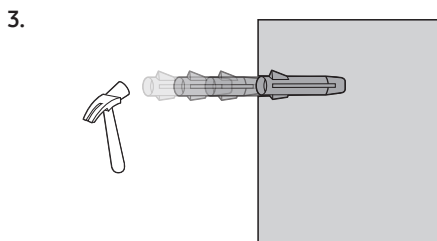
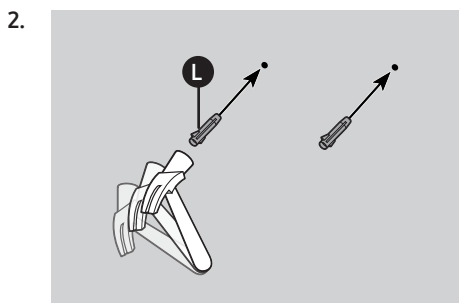
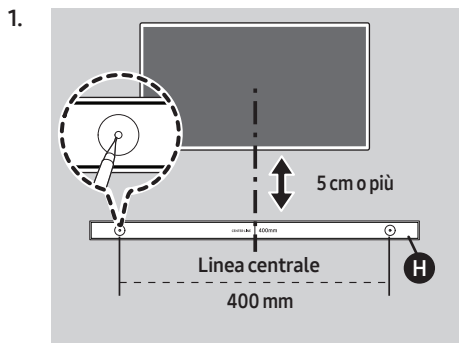
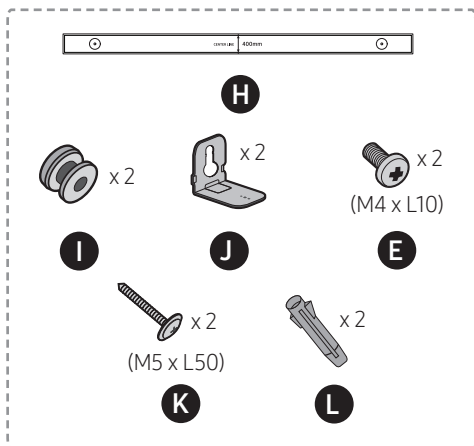

- Momento torcente consigliato:
10 - 12 kgf.cm

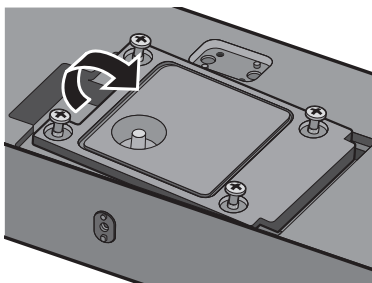
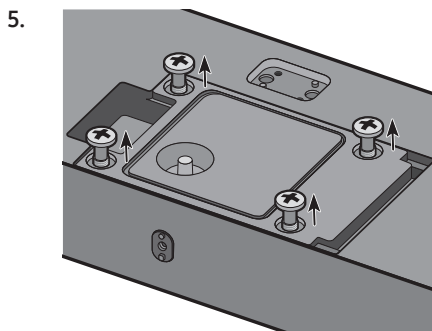

6.

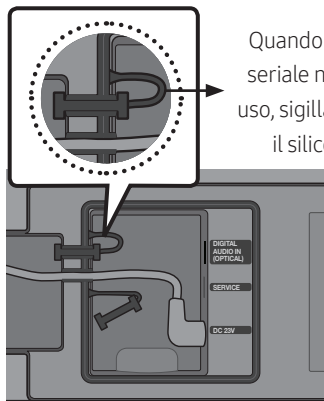

Quando il cavo seriale non è in uso, sigillarlo con il silicone.

- Dopo aver collegato il cavo, chiudere il coperchio e serrare le viti allentate.

7.

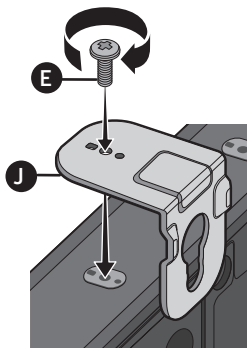

8.

Parte posteriore della
Soundbar

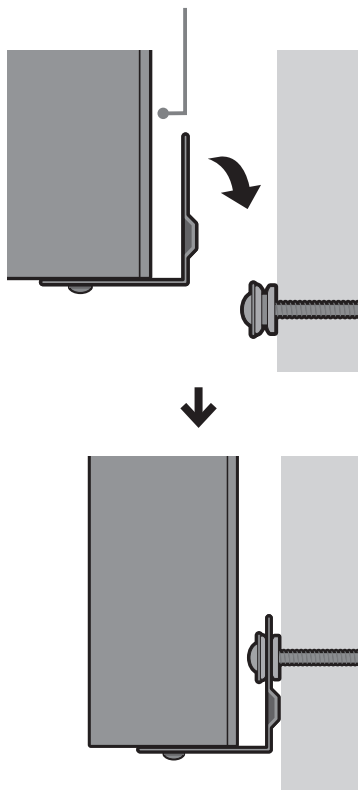

06 UTILIZZO DI UNA CONNESSIONE CABLATA ALLA TV

Connessione tramite cavo ottico

Quando l'audio di una stazione è codificato in Dolby Digital e "Formato audio dell'uscita digitale" sulla TV è impostato su PCM, è consigliabile modificare l'impostazione in Dolby Digital. Dopo aver modificato l'impostazione sulla TV, la qualità dell'audio migliorerà sensibilmente. (Il menu della TV potrebbe utilizzare parole diverse per Dolby Digital e PCM a seconda del produttore della TV.)

Lista di controllo pre-connessione

- Per utilizzare la Soundbar all'esterno, è consigliabile collegare un cavo ottico per favorire la fluidità dell'uscita audio.
- Assicurarsi di utilizzare il cavo ottico fornito con il prodotto.
- Per acquistare un cavo ottico, contattare il Centro assistenza Samsung o il distributore più vicino.
- Il cavo ottico fornito con il prodotto è progettato per soddisfare le specifiche (4 mm) per la Resistenza all'acqua. Quando si utilizza un cavo ottico acquistato da un altro sito, la funzione di Resistenza all'acqua potrebbe non funzionare correttamente.
- Quando si utilizza un cavo ottico e i terminali sono coperti, assicurarsi di rimuovere la copertura.

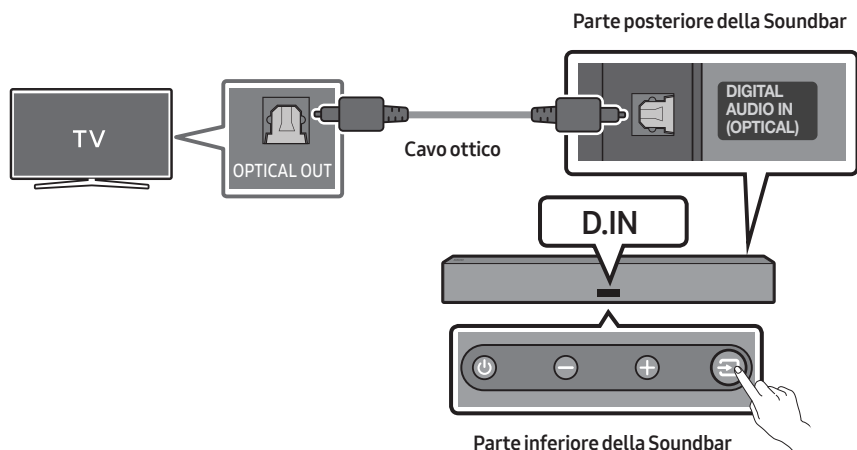

1. Con la TV e la Soundbar spente, collegare la porta **DIGITAL AUDIO IN (OPTICAL)** sulla Soundbar e la porta di uscita **OPTICAL** sulla TV con il cavo ottico, come mostrato nella figura.
2. Accendere la Soundbar e la TV.
3. Selezionare la modalità "**D.IN**" premendo il tasto  (**Sorgente**) nella parte inferiore della Soundbar o il tasto **D.IN** sul telecomando della Soundbar.
4. L'audio della TV viene diffuso dalla Soundbar.

07 UTILIZZO DI UNA CONNESSIONE WIRELESS ALLA TV

Lista di controllo pre-connezione

- Se usata all'esterno, la connessione wireless potrebbe risentirne. Di conseguenza, usare, se possibile, il cavo ottico in dotazione.

Metodo 1. Connessione tramite Bluetooth

Quando una TV Samsung viene connessa tramite Bluetooth, è possibile ascoltare l'audio stereo senza l'ingombro dei cavi.

- È possibile connettere una sola TV Samsung alla volta.
- È possibile connettere una TV Samsung che supporta il Bluetooth. Verificare le specifiche della TV.

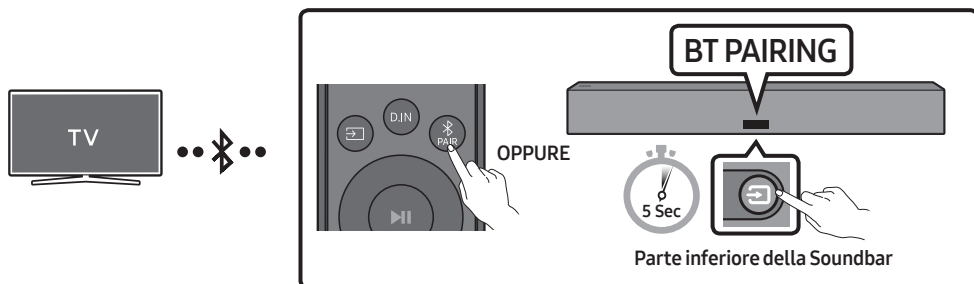

La connessione iniziale

1. Premere il tasto **PAIR** sul telecomando della Soundbar per attivare la modalità **"BT PAIRING"**.

(OPPURE) a. Premere il tasto **(Sorgente)** sul pannello inferiore, quindi selezionare **"BT"**.

In pochi secondi **"BT"** diventa automaticamente **"BT PAIRING"** o **"BT READY"** se la connessione viene stabilita.

b. Quando compare **"BT READY"**, tenere premuto il tasto **(Sorgente)** sul pannello inferiore della Soundbar per più di 5 secondi per visualizzare **"BT PAIRING"**.

2. Selezionare la modalità Bluetooth sulla TV Samsung.

(Esempio: Home (🏠) → Impostazioni (⚙️) → Suono → Uscita audio → Elenco altoparlanti Bluetooth → [AV] Samsung Soundbar LST70T (Bluetooth))

3. Selezionare "[AV] Samsung Soundbar LST70T" dall'elenco sullo schermo della TV.
Nell'elenco dei dispositivi Bluetooth della TV è indicata una Soundbar disponibile con "**Necessita di associazione**" o "**Associata**". Per connettere una TV Samsung alla Soundbar, selezionare il messaggio, quindi stabilire una connessione.
 - Dopo aver connesso la TV Samsung, sul display anteriore della Soundbar viene visualizzato **Nome [TV] → "BT"**.
4. L'audio della TV Samsung viene ora emesso dalla Soundbar.
 - Dopo aver connesso la Soundbar alla TV Samsung una prima volta, utilizzare la modalità "**BT READY**" per riconnetterla.

Se il dispositivo non si connette



- Se sull'elenco dei diffusori della TV Samsung è già presente una Soundbar, ad esempio [AV] Samsung Soundbar LST70T), eliminarla.
- Ripetere i passaggi da 1 a 3.

Disconnessione della Soundbar dalla TV Samsung

Premere il tasto  (**Sorgente**) sul pannello inferiore o sul telecomando e passare a qualsiasi modalità, tranne "**BT**".

- La disconnessione richiede tempo perché la TV Samsung deve ricevere una risposta dalla Soundbar. (Il tempo necessario potrebbe variare in base al modello di TV Samsung.)

Qual è la differenza tra BT READY e BT PAIRING?

- **BT READY:** In questa modalità, è possibile riconnettere qualsiasi TV o dispositivo mobile Samsung connesso in precedenza.
- **BT PAIRING:** In questa modalità, è possibile connettere un nuovo dispositivo alla Soundbar. (Premere il tasto  **PAIR** sul telecomando della Soundbar o tenere premuto il tasto  (**Sorgente**) sulla parte inferiore della Soundbar per più di 5 secondi con la Soundbar in modalità "**BT**".)

Note sulla connessione Bluetooth

- Individuare un nuovo dispositivo nel raggio di copertura di 1 m da connettere tramite Bluetooth.
- Se viene richiesto un codice PIN quando si connette un dispositivo Bluetooth, inserire <0000>.
- La Soundbar si spegne automaticamente dopo 18 minuti nello stato Pronto.
- La Soundbar non esegue la connessione o la ricerca Bluetooth correttamente nelle situazioni seguenti:
 - in presenza di un forte campo elettrico intorno alla Soundbar.
 - quando più dispositivi Bluetooth sono associati contemporaneamente alla Soundbar.
 - se il dispositivo Bluetooth è spento, non è presente o non funziona correttamente.
- I dispositivi elettronici possono causare interferenze radio. I dispositivi che generano onde elettromagnetiche come i forni a microonde, i dispositivi LAN wireless e così via devono essere tenuti lontano dall'unità principale della Soundbar.

Metodo 2. Connessione tramite Wi-Fi

Lista di controllo pre-connessione

- La connessione Wi-Fi è disponibile solo sulla TV Samsung.
- Verificare che **il router wireless (Wi-Fi)** sia acceso e che la **TV sia collegata al router**.
- La TV e la Soundbar devono essere collegate alla stessa rete wireless (Wi-Fi).
- Se il router wireless (Wi-Fi) utilizza un canale DFS, non è possibile stabilire una connessione Wi-Fi tra la TV e la Soundbar. Per dettagli, contattare il provider di servizi Internet.
- Poiché i menu possono variare in base all'anno di produzione, fare riferimento al manuale della TV.
- Per connettere il TV alla Soundbar tramite Wi-Fi, collegare prima la Soundbar al router wireless. Vedere la pagina 31 per dettagli su come stabilire una connessione Wi-Fi.

1. Per ulteriori informazioni sulla connessione Wi-Fi alla Soundbar, vedere pagina 31, "**Metodo 2. Connessione tramite Wi-Fi (rete wireless)**".
2. Cambiare la sorgente di ingresso della TV usando il menu Audio sulla Soundbar.
 - **TV Samsung commercializzate a partire dal 2017**
Home (🏠) → Impostazioni (⚙️) → Suono → Uscita audio → [AV] Samsung Soundbar LST70T (Wi-Fi)

08 CONNESSIONE DI UN DISPOSITIVO ESTERNO

Connessione tramite cavo ottico

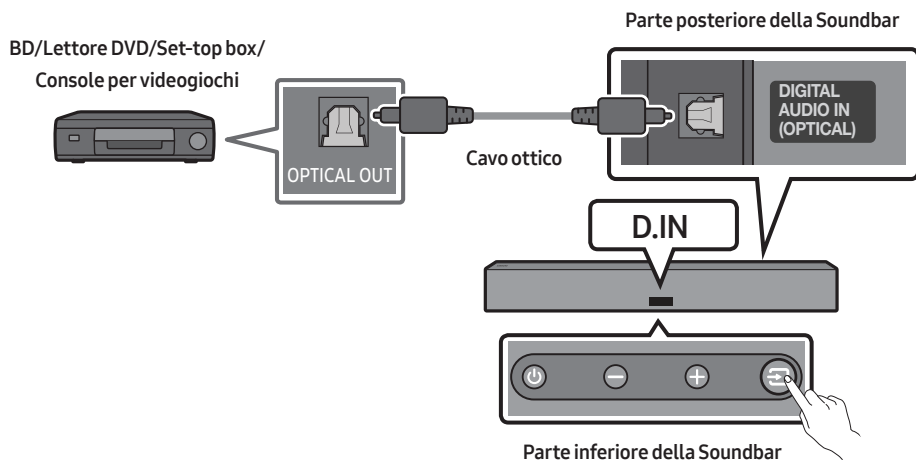

1. Usare un cavo ottico per collegare la porta **DIGITAL AUDIO IN (OPTICAL)** sull'unità principale della Soundbar e la porta OPTICAL OUT sul dispositivo esterno.
2. Accendere la Soundbar e il dispositivo esterno.
3. Selezionare la modalità "**D.IN**" premendo il tasto  (**Sorgente**) sulla parte inferiore della Soundbar o il tasto **D.IN** sul telecomando della Soundbar.
4. La Soundbar riprodurrà i suoni dal dispositivo esterno.

09 CONNESSIONE DI UN DISPOSITIVO MOBILE

Metodo 1. Connessione tramite Bluetooth

Quando un dispositivo mobile viene connesso tramite Bluetooth, è possibile ascoltare l'audio stereo senza l'ingombro dei cavi.

- Quando si connette un dispositivo Bluetooth associato con la Soundbar spenta, la Soundbar si accende automaticamente.

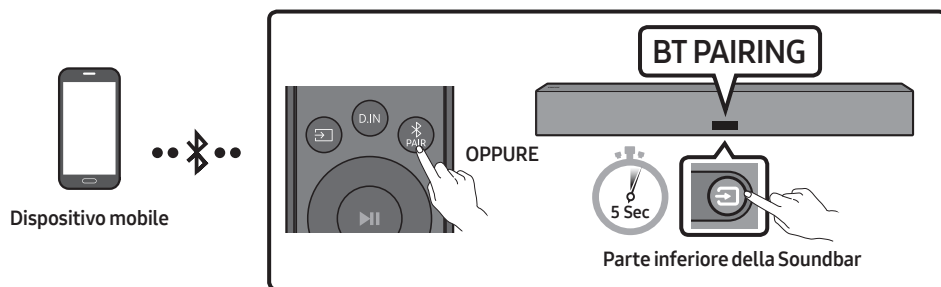

La connessione iniziale

- Quando si connette un nuovo dispositivo Bluetooth, assicurarsi che si trovi nel raggio di copertura di 1 m.

1. Premere il tasto **PAIR** sul telecomando della Soundbar per attivare la modalità **"BT PAIRING"**.

(OPPURE) a. Premere il tasto **Sorgente** sul pannello inferiore, quindi selezionare **"BT"**.
In pochi secondi **"BT"** diventa automaticamente **"BT PAIRING"** o **"BT READY"** se la connessione viene stabilita.

b. Quando compare **"BT READY"**, tenere premuto il tasto **Sorgente** sul pannello inferiore della Soundbar per più di 5 secondi per visualizzare **"BT PAIRING"**.

2. Sul dispositivo selezionare **"[AV] Samsung Soundbar LST70T"** dall'elenco che viene visualizzato.

- Quando la Soundbar è connessa al dispositivo mobile, sul display anteriore viene visualizzato **[Nome dispositivo mobile] → "BT"**.



3. Riprodurre i file musicali dal dispositivo connesso tramite Bluetooth attraverso la Soundbar.

- Dopo aver collegato la Soundbar al dispositivo mobile una prima volta, utilizzare la modalità **"BT READY"** per riconnettersi.

Se il dispositivo non si collega

- Se nell'elenco dei diffusori sul dispositivo mobile è già presente una Soundbar, ad esempio "[AV] Samsung Soundbar LST70T"), eliminarla.
- Ripetere i passaggi 1 e 2.

Qual è la differenza tra BT READY e BT PAIRING?

- **BT READY:** In questa modalità, è possibile riconnettere qualsiasi TV o dispositivo mobile Samsung connesso in precedenza.
- **BT PAIRING:** In questa modalità, è possibile connettere un nuovo dispositivo alla Soundbar. (Premere il tasto  PAIR sul telecomando della Soundbar o tenere premuto il tasto  (Sorgente) sulla parte inferiore della Soundbar per più di 5 secondi con la Soundbar in modalità "BT".)

Note sulla connessione Bluetooth

- Individuare un nuovo dispositivo nel raggio di copertura di 1 m da connettere tramite Bluetooth.
- Se viene richiesto un codice PIN quando si connette un dispositivo Bluetooth, inserire <0000>.
- La Soundbar si spegne automaticamente dopo 18 minuti nello stato Pronto.
- La Soundbar non esegue la connessione o la ricerca Bluetooth correttamente nelle situazioni seguenti:
 - in presenza di un forte campo elettrico intorno alla Soundbar.
 - quando più dispositivi Bluetooth sono associati contemporaneamente alla Soundbar.
 - se il dispositivo Bluetooth è spento, non è presente o non funziona correttamente.
- I dispositivi elettronici possono causare interferenze radio. I dispositivi che generano onde elettromagnetiche come i forni a microonde, i dispositivi LAN wireless e così via devono essere tenuti lontano dall'unità principale della Soundbar.
- La Soundbar supporta i dati SBC (44,1 kHz, 48 kHz).
- Collegarla esclusivamente a un dispositivo Bluetooth che supporta la funzione A2DP (AV).
- Non è possibile collegare la Soundbar a un dispositivo Bluetooth che supporta solo la funzione HF (vivavoce).
- Quando si collega la Soundbar a un dispositivo Bluetooth, avvicinarli il più possibile.
- Maggiore è la distanza tra la Soundbar e il dispositivo Bluetooth, minore sarà la qualità dell'audio. Il collegamento Bluetooth potrebbe interrompersi se i dispositivi non rientrano nel range di copertura.
- Il collegamento Bluetooth potrebbe non funzionare come previsto nelle aree con scarsa ricezione.

- Un dispositivo Bluetooth potrebbe generare rumori o non funzionare correttamente nelle seguenti condizioni:
 - Quando il corpo viene a contatto con il ricetrasmittitore di segnale sul dispositivo Bluetooth o sulla Soundbar.
 - Negli angoli o in presenza di un ostacolo nelle vicinanze, ad esempio una parete o un divisorio, dove possono verificarsi fluttuazioni elettriche.
 - Se esposto a interferenze radio generate da altri prodotti operanti sulle stesse gamme di frequenza, ad esempio apparecchiature mediche, forni a microonde e dispositivi LAN wireless.
 - Ostacoli come porte e pareti potrebbero influire sulla qualità audio anche quando i dispositivi rientrano nel range di copertura.
- Si noti che la Soundbar non può essere associata ad altri dispositivi Bluetooth quando è in uso l'opzione Bluetooth.
- Questo dispositivo wireless potrebbe causare interferenze elettriche durante il funzionamento.

Disconnettere il dispositivo Bluetooth dalla Soundbar

È possibile scollegare il dispositivo Bluetooth dall'Soundbar. Per le istruzioni, vedere il manuale utente del dispositivo Bluetooth.

- L'Soundbar viene scollegato.
- Una volta disconnessa la Soundbar dal dispositivo Bluetooth, nel suo display frontale verrà visualizzato il messaggio "**BT DISCONNECTED**".

Disconnessione della Soundbar dal dispositivo Bluetooth

Premere il pulsante  (Sorgente) sul pannello inferiore o sul telecomando, quindi passare a qualsiasi modalità eccetto "BT".

- La disconnessione richiede tempo perché il dispositivo Bluetooth deve ricevere una risposta dalla Soundbar. (Il tempo di disconnessione potrebbe variare a seconda del dispositivo Bluetooth)
- Una volta disconnessa la Soundbar dal dispositivo Bluetooth, nel suo display frontale verrà visualizzato il messaggio "**BT DISCONNECTED**".

Metodo 2. Connessione tramite Wi-Fi (rete wireless)

Per connettere una Soundbar a un dispositivo mobile tramite una rete wireless (Wi-Fi), è necessario disporre dell'app **SmartThings**.

Connessione iniziale

1. Installare e avviare l'app **SmartThings** dal dispositivo mobile (smartphone o tablet).
2. Sull'app, seguire le istruzioni per aggiungere la Soundbar.
 - Su alcuni dispositivi la finestra popup automatica (la seconda schermata riportata di seguito) potrebbe non venire visualizzata.
Se la finestra pop-up non appare, premere “+” nella schermata **Home**. La Soundbar viene aggiunta all'app.

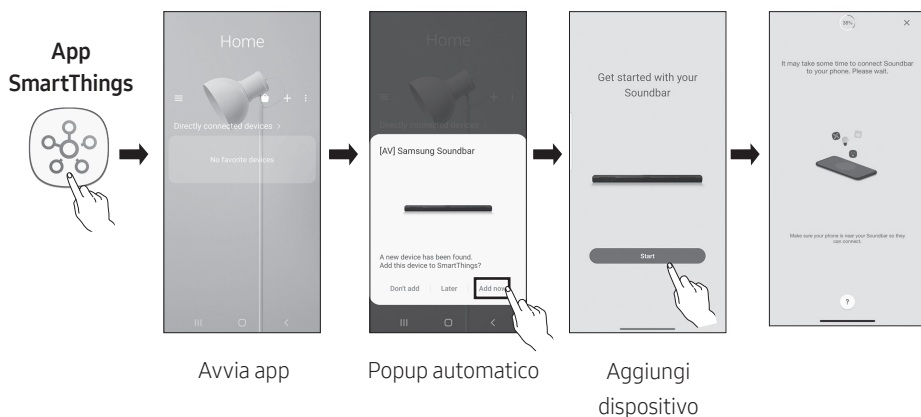

Utilizzo di Tap Sound

Tocca la Soundbar con il tuo dispositivo mobile per riprodurre il suono del contenuto sul dispositivo mobile tramite la Soundbar.

- A seconda del dispositivo mobile, questa funzione potrebbe non essere supportata.
- Questa funzione è disponibile solo con i dispositivi mobili Samsung con Android 8.1 o versione successiva.

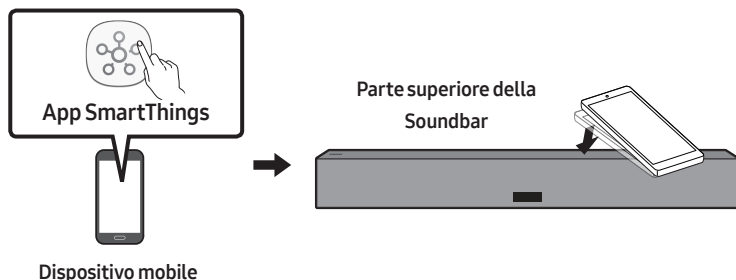

1. Attivare la funzione **Tap Sound** sul dispositivo mobile.
 - Per dettagli sull'attivazione della funzione, vedere **“Impostare la funzione Tap Sound”** di seguito.
2. Toccare la Soundbar con il dispositivo mobile. Selezionare **“Avvia ora”** nella finestra dei messaggi che viene visualizzata. Viene stabilita una connessione Bluetooth tra dispositivo mobile e Soundbar.
3. Riprodurre il suono dei contenuti sul dispositivo mobile attraverso la Soundbar.
 - Questa funzione collega un dispositivo mobile alla Soundbar via Bluetooth rilevando le vibrazioni che si verificano quando il dispositivo tocca la Soundbar.
 - Assicurarsi che il dispositivo mobile non tocchi un angolo appuntito della Soundbar. La Soundbar o il dispositivo mobile può graffiarsi o danneggiarsi.
 - Si consiglia di applicare una custodia al dispositivo mobile. Toccare leggermente l'ampia area nella parte superiore della Soundbar, senza esercitare una forza eccessiva.
 - Per usare questa funzione, aggiornare l'app **SmartThings** all'ultima versione. A seconda della versione dell'app, questa funzione potrebbe non essere supportata.

Impostazione della funzione Tap Sound

Usare l'app **SmartThings** per attivare la funzione **Tap View, Tap Sound**.

1. Eseguire l'app **SmartThings** sul dispositivo mobile.
2. Selezionare (☰ → ⚙️) nella schermata dell'app **SmartThings** mostrata sul dispositivo mobile.
3. Impostare **“Tap View, Tap Sound”** su Attivo per consentire il funzionamento della funzione quando un dispositivo mobile si avvicina alla Soundbar. La funzione è attivata.

NOTE

- Quando il dispositivo mobile è in modalità di risparmio energetico, la funzione **Tap Sound** non è in operazione.
- La funzione **Tap Sound** potrebbe non funzionare se ci sono dispositivi vicino alla Soundbar che causano interferenze radio come i dispositivi elettrici. Assicurarsi che i dispositivi che possono causare interferenze radio siano posizionati a una distanza sufficiente dalla Soundbar.

10 CONNESSIONE DI UN PRODOTTO AMAZON

- Questa funzione potrebbe non essere disponibile in alcuni paesi.
- Questo servizio è fornito da Amazon e può essere interrotto in qualsiasi momento. Samsung non si assume alcuna responsabilità circa la disponibilità del servizio.
- La schermata dell'app **Amazon Alexa** è soggetta a modifiche senza preavviso.

Connessione e uso con un prodotto Amazon (Amazon Echo)

È possibile utilizzare un prodotto Amazon Echo per controllare la Soundbar e usufruire dei servizi musicali forniti da Amazon Echo.

NOTA

- Verificare che la Soundbar sia connessa al Wi-Fi. (consultare “Metodo 2. Connessione tramite Wi-Fi (rete wireless)”)

È possibile utilizzare i comandi vocali per controllare la Soundbar

- I servizi di Amazon Echo utilizzabili con la Soundbar sono limitati alla musica. Per accedere ad altri servizi di Amazon Echo, come ad esempio le notizie e le previsioni meteorologiche, è necessario utilizzare un prodotto Amazon Echo.



Attiva + Comando + Nome altoparlante

* Per utilizzare i comandi vocali per la Soundbar denominata “Salotto”

Azione	Comando vocale
Per impostare il livello del volume su 5	“Alexa Imposta il volume su 5 in Salotto”
Per aumentare il livello del volume	“Alexa Alza il volume in Salotto”
Per disattivare l'audio	“Alexa Disattiva l'audio in Salotto”
Per ascoltare la stazione radio chiamata KISS FM	“Alexa Riproduci Kiss FM in Salotto”
Per riprodurre la canzone successiva	“Alexa Canzone successiva in Salotto”
Per interrompere l'audio	“Alexa Interrompi in Salotto”
Per spegnere l'audio	“Alexa Spegni in Salotto”

11 AGGIORNAMENTO DEL SOFTWARE

Aggiornamento automatico

Quando la Soundbar è connessa a Internet, gli aggiornamenti software avvengono automaticamente quando la Soundbar è spenta.

- Per utilizzare la funzione Auto Update (Aggiornamento automatico), la Soundbar deve essere connessa a Internet. La connessione Wi-Fi alla Soundbar termina quando si disinserisce il cavo di alimentazione della Soundbar o l'alimentazione viene interrotta. Se l'alimentazione viene interrotta, quando viene ripristinata o si ricollega il cavo di alimentazione, accendere la Soundbar, quindi riconnetterla a Internet.

Aggiornamento USB

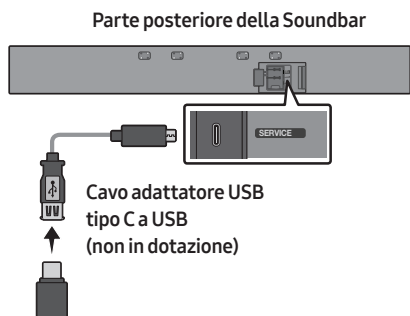

Samsung potrebbe in futuro rendere disponibili aggiornamenti per il firmware di sistema della Soundbar.

Quando è disponibile un aggiornamento, è possibile aggiornare la Soundbar connettendo l'unità USB che contiene il firmware di aggiornamento alla porta **SERVICE** della Soundbar.

1. Visitare il sito Web di Samsung (www.samsung.com) → cercare il nome del modello dall'opzione di menu dell'Assistenza clienti.
 - Per ulteriori informazioni sull'aggiornamento, fare riferimento alla Guida all'aggiornamento.
2. Scaricare il file di aggiornamento (USB tipo C).
3. Decomprimere il file per creare una cartella con il nome file.
4. Archiviare la cartella creata in un dispositivo USB, quindi collegarlo alla Soundbar.
5. Accendere la Soundbar. Il prodotto viene aggiornato entro 3 minuti con il messaggio **"UPDATE"** visualizzato.
 - Durante l'aggiornamento, non spegnere né rimuovere il dispositivo USB.
 - Se il messaggio **"UPDATE"** non viene visualizzato sul display, rimuovere il cavo di alimentazione dalla Soundbar, quindi ricollegarlo.
 - Se è installata la versione più recente, non viene eseguito alcun aggiornamento.
 - A seconda del tipo di dispositivo USB, l'aggiornamento potrebbe non essere supportato.

Inizializzazione

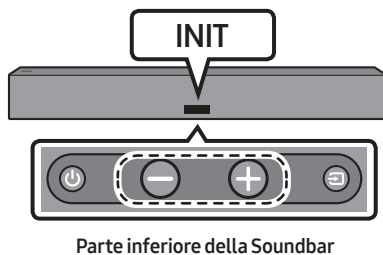

Con la Soundbar accesa, premere contemporaneamente i tasti **- + (Volume)** sul corpo per almeno 5 secondi. Sul display viene visualizzato il messaggio **"INIT"** e la Soundbar viene inizializzata.

⚠ ATTENZIONE

- Tutte le impostazioni della Soundbar sono inizializzate. Eseguire questa operazione solo quando l'inizializzazione è necessaria.

12 RISOLUZIONE DEI PROBLEMI

Prima di contattare l'assistenza, controllare quanto segue.

Se l'unità spenta

- Assicurarsi che il cavo di alimentazione della Soundbar sia inserita correttamente nella presa.

Se le funzioni non funzionano correttamente

- Disinserire e reinserire il cavo di alimentazione.
- Rimuovere il cavo di alimentazione dal dispositivo esterno e riprovare.
- In assenza di segnale, la Soundbar si spegne automaticamente dopo un certo periodo di tempo. Accendere la Soundbar. (Andare a pagina 11.)

Se il telecomando non funziona



- Utilizzare il telecomando osservando da vicino la Soundbar.
- Sostituire le batterie.

Se l'audio della Soundbar non viene diffuso

- Il volume della Soundbar è troppo basso o azzerato. Regolare il volume.
- Quando è connesso un dispositivo esterno (STB, dispositivo Bluetooth, dispositivo mobile e così via), regolare il volume del dispositivo esterno.
- Per l'uscita audio della TV, selezionare Soundbar. (TV Samsung: Home (🏠) → Impostazioni (⚙️) → Suono → Uscita audio → Seleziona Soundbar)

- Il collegamento del cavo alla Soundbar non può essere allentato. Rimuovere il cavo e ricollegarlo.
- Rimuovere completamente il cavo di alimentazione, ricollegarlo e accendere il prodotto.
- Inizializzare il prodotto e riprovare. (Andare a pagina 34.)

Se la connessione Bluetooth non è possibile

- Quando si connette un nuovo dispositivo, passare a "BT PAIRING" per la connessione. (Premere il tasto  PAIR sul telecomando o il tasto  (Sorgente) sul corpo per almeno 5 secondi.)
- la Soundbar è collegata a un altro dispositivo, scollegarlo prima di cambiare dispositivo.
- Riconnetterlo dopo aver rimosso l'elenco dei diffusori Bluetooth sul dispositivo da connettere. (TV Samsung: Home (🏠) → Impostazioni (⚙️) → Suono → Uscita audio → Elenco altoparlanti Bluetooth)
- Il collegamento automatico della TV potrebbe essere disabilitato. Con la Soundbar in "BT READY", tenere premuto il tasto  sul telecomando della Soundbar per 5 secondi per selezionare **ON-TV CONNECT**. Se viene visualizzato il messaggio **OFF-TV CONNECT**, tenere premuto il tasto  per 5 secondi per cambiare selezione.
- Rimuovere e ricollegare la spina di alimentazione, quindi riprovare.
- Inizializzare il prodotto e riprovare. (Andare a pagina 34.)

13 LICENZA

Se l'audio Bluetooth si interrompe

- L'audio potrebbe degradarsi a causa delle interferenze da radiofrequenza o di dispositivi elettronici nelle vicinanze. Tenere lontano questi dispositivi dalla Soundbar per evitare interferenze radio. Esempio: forni a microonde.
- Poiché il dispositivo da connettere è lontano dalla Soundbar, l'audio potrebbe interrompersi. Spostare il dispositivo accanto alla Soundbar.
- Se parte del proprio corpo è in contatto con il ricetrasmittitore Bluetooth o il prodotto è stato installato su arredi in metallo, l'audio potrebbe interrompersi. Controllare l'ambiente di installazione e le condizioni d'uso.

Se la connessione Wi-Fi non è possibile

- Verificare se il router wireless è acceso.
- Spegnerne il router, riaccenderlo, quindi riprovare.
- Se il segnale del router wireless è troppo debole, la connessione potrebbe non essere possibile. Spostare il router vicino alla Soundbar o sistemare la posizione di installazione in modo che non ci siano ostacoli.
- Se il router wireless è nuovo, è necessario riconfigurare le impostazioni di rete del diffusore.

Se la Soundbar non viene accesa contemporaneamente alla TV

- Quando si spegne la Soundbar mentre si guarda la TV, la sincronizzazione della potenza con la TV è disattivata. Spegnerne la TV.



Manufactured under license from Dolby Laboratories. Dolby, Dolby Audio and the double-D symbol are trademarks of Dolby Laboratories Licensing Corporation.



For DTS patents, see <http://patents.dts.com>. Manufactured under license from DTS, Inc. (for companies headquartered in the U.S./Japan/Taiwan) or under license from DTS Licensing Limited (for all other companies). DTS, Digital Surround, and the DTS logo are registered trademarks or trademarks of DTS, Inc. in the United States and other countries. © 2020 DTS, Inc. ALL RIGHTS RESERVED.



- Usa il tuo cellulare, tablet o computer come telecomando remoto per Spotify. Vai su spotify.com/connect per scoprire come
- Per il software Spotify soggetto a licenze di terzi vai su: <https://www.spotify.com/connect/third-party-licenses>.

14 AVVISO DI LICENZA OPEN SOURCE

Per inviare richieste di informazioni e domande sulle risorse open source, contattare Samsung Open Source (<http://opensource.samsung.com>).

15 NOTA IMPORTANTE SUL SERVIZIO

- Le figure e le illustrazioni del presente manuale utente sono fornite soltanto come riferimento. Possono differire rispetto all'aspetto effettivo del prodotto.
- È possibile che vengano addebitate delle spese amministrative nei seguenti casi:
 - (a) l'uscita del tecnico in seguito a una chiamata non rileva difetti nel prodotto (ad es. nel caso l'utente abbia ommesso di leggere questo manuale utente).
 - (b) utente ha portato l'unità presso un centro di riparazione che non rileva difetti nel prodotto (ad es. nel caso l'utente abbia ommesso di leggere questo manuale utente).
- L'importo di tali spese amministrative verrà comunicato all'utente prima di eseguire una visita a domicilio o un eventuale intervento di manutenzione.

16 SPECIFICHE E GUIDA

Specifiche

Nome del modello	HW-LST70T
Peso	6,7 kg
Dimensioni (L x A x P)	1220,0 x 140,0 x 53,5 mm
Temperatura di esercizio	-31°C e 50°C
Umidità di esercizio	10% e 80%, senza condensa
Intervallo temperatura di immagazzinaggio	-31°C e 50°C
Intervallo umidità di immagazzinaggio	5% e 95%, senza condensa
AMPLIFICATORE	
Potenza di uscita nominale	(45W x 4) + (10W x 3)
Formati di riproduzione supportati	LPCM 2ch, Dolby Audio™ (che supporta Dolby® Digital), DTS
POTENZA IN USCITA DEL DISPOSITIVO WIRELESS Potenza max. trasmettitore Wi-Fi	100 mW a 2,4 GHz – 2,4835 GHz, 200 mW a 5,15 GHz – 5,25 GHz, 100 mW a 5,25 GHz – 5,35 GHz & 5,47 GHz – 5,725 GHz
POTENZA IN USCITA DEL DISPOSITIVO WIRELESS Potenza max. trasmettitore BT	100 mW a 2,4 GHz – 2,4835 GHz

NOTE

- Samsung Electronics Co., Ltd si riserva il diritto di modificare le specifiche senza preavviso.
- Peso e dimensioni sono approssimativi.
- Questo prodotto potrebbe non funzionare in modo sicuro a una temperatura inferiore a -20 °C. Si consiglia di connettere il cavo di alimentazione alla presa e dopo 1 ora, attivare l'alimentazione della Soundbar.
 - Assicurarsi di rimanere connessi all'alimentazione in ambienti da -20 °C a -31 °C.
- I prodotti venduti separatamente rispetto alla Soundbar non sono impermeabili né alla polvere né all'acqua. È possibile collegare un Subwoofer wireless e l'altoparlante posteriore, entrambi venduti separatamente. (Subwoofer: SWA-W500, altoparlante posteriore: SWA-9000S) Per il collegamento, fare riferimento ai rispettivi manuali.

Consumo energetico complessivo in standby (W)	5,5W
Wi-Fi Metodo di disattivazione porta	Premere il tasto BASS sul telecomando della Soundbar per 30 secondi per attivare/disattivare il Wi-Fi.
Bluetooth Metodo di disattivazione porta	Premere il tasto Informazioni sul telecomando della Soundbar per 30 secondi per attivare/disattivare il Bluetooth.

Con la presente, Samsung dichiara che questa apparecchiatura radio è conforme alla Direttiva 2014/53/UE e ai relativi requisiti di legge del Regno Unito.

Il testo completo della dichiarazione di conformità è disponibile al seguente indirizzo:

<http://www.samsung.com> accedere alla pagina Supporto e immettere il nome del modello.

L'uso di questa apparecchiatura è consentito in tutti i Paesi dell'UE e nel Regno Unito.

La funzionalità 5GHz WLAN(Wi-Fi oppure SRD) di questo dispositivo è utilizzabile solamente in interni.



[Corretto smaltimento delle batterie del prodotto]

(Applicabile nei Paesi con sistemi di raccolta differenziata)

Il simbolo riportato sulla batteria o sulla sua documentazione o confezione indica che le batterie di questo prodotto non devono essere smaltite con altri rifiuti al termine del ciclo di vita. Dove raffigurati, i simboli chimici Hg, Cd o Pb indicano che la batteria contiene mercurio, cadmio o piombo in quantità superiori ai livelli di riferimento della direttiva CE 2006/66.

Se le batterie non vengono smaltite correttamente, queste sostanze possono causare danni alla salute umana o all'ambiente.

Per proteggere le risorse naturali e favorire il riutilizzo dei materiali, separare le batterie dagli altri tipi di rifiuti e utilizzare il sistema di conferimento gratuito previsto nella propria area di residenza.



Corretto smaltimento del prodotto (rifiuti elettrici ed elettronici)

(Applicabile nei Paesi con sistemi di raccolta differenziata)

Il simbolo riportato sul prodotto, sugli accessori o sulla documentazione indica che il prodotto e i relativi accessori elettronici (quali cariche batterie, cuffia e cavo USB) non devono essere smaltiti con altri rifiuti al termine del ciclo di vita. Per evitare eventuali danni all'ambiente o alla salute causati dallo smaltimento dei rifiuti non corretto, si invita l'utente a separare il prodotto e i suddetti accessori da altri tipi di rifiuti, conferendoli ai soggetti autorizzati secondo le normative locali.

Gli utenti domestici, in alternativa alla gestione autonoma di cui sopra, potranno consegnare l'apparecchiatura che si desidera smaltire al rivenditore, al momento dell'acquisto di una nuova apparecchiatura di tipo equivalente. Presso i rivenditori di prodotti elettronici con superficie di vendita di almeno 400 m² è inoltre possibile consegnare gratuitamente, senza obbligo di acquisto, i prodotti elettronici da smaltire con dimensioni inferiori a 25 cm.

Gli utenti professionali (imprese e professionisti) sono invitati a contattare il proprio fornitore e verificare i termini e le condizioni del contratto di acquisto. Questo prodotto e i relativi accessori elettronici non devono essere smaltiti unitamente ad altri rifiuti commerciali.

Per informazioni sugli impegni ambientali assunti da Samsung e gli obblighi normativi specifici del prodotto, ad es. REACH, WEEE, batterie, visitare la pagina <http://www.samsung.com/it/aboutsamsung/sustainability/environment/our-commitment/data/>

REGOLAMENTO (UE) 2019/1782 DELLA COMMISSIONE

Specifiche per la progettazione ecocompatibile degli alimentatori esterni :

www.samsung.com/global/ecodesign_component









INFORMAÇÕES DE SEGURANÇA

COMPONENTES INCLUÍDOS AVISOS DE SEGURANÇA

PARA REDUZIR O RISCO DE CHOQUES ELÉTRICOS, NÃO RETIRE A TAMPA POSTERIOR. O INTERIOR NÃO CONTÉM PEÇAS PASSÍVEIS DE REPARAÇÃO PELO UTILIZADOR.

A MANUTENÇÃO DEVE SER EFECTUADA POR PESSOAL TÉCNICO QUALIFICADO.

Consulte a tabela abaixo para uma explicação dos símbolos que poderão estar no seu produto Samsung.

	CUIDADO RISCO DE CHOQUE ELÉTRICO. NÃO ABRIR.	
	Este símbolo indica a presença de alta tensão no interior do produto. É perigoso estabelecer qualquer tipo de contacto com as peças existentes no interior do produto.	
	Este símbolo indica a existência de documentação importante relativa ao funcionamento e manutenção deste produto (fornecida com o mesmo).	
	Produto de classe II: Este símbolo indica que não é necessária uma ligação eléctrica de segurança à terra. Se este símbolo não se encontrar num produto com fio de ligação à rede, o produto DEVERÁ possuir uma ligação de proteção segura à terra.	
	Tensão CA: Este símbolo indica que a tensão nominal é CA.	
	Tensão CC: Este símbolo indica que a tensão nominal é CC.	
	Cuidado, consulte as instruções de utilização: Este símbolo aconselha o utilizador a consultar o manual do utilizador quanto a informações de segurança.	

CUIDADO

- PARA EVITAR CHOQUES ELÉTRICOS, INSIRA TOTALMENTE A PARTE LARGA DA FICHA NA RANHURA LARGA.
- Este aparelho deve ser sempre ligado a uma tomada com ligação à terra.
- Para desligar o aparelho da corrente, tem de retirar a ficha da tomada eléctrica, pelo que a ficha tem de estar facilmente acessível.
- Para desligar completamente o aparelho, tem de desligar o cabo de alimentação da tomada de parede. Por este motivo, o cabo de alimentação tem de estar sempre facilmente acessível.

PRECAUÇÕES

1. Certifique-se de que a fonte de alimentação CA da sua residência está em conformidade com os requisitos eléctricos indicados no autocolante de características na parte inferior do produto. Instale o produto na horizontal, sobre uma base adequada (móvel), com espaço suficiente para permitir a ventilação 7-10 cm. Certifique-se de que os orifícios de ventilação não estão tapados. Não coloque a unidade sobre amplificadores ou sobre outro tipo de equipamento que possa aquecer. Esta unidade foi concebida para uma utilização contínua. Para desligar completamente a unidade, desligue a ficha CA da tomada de parede. Desligue a unidade quando não tencionar utilizá-la durante muito tempo.
2. Durante trovoadas, desligue a ficha de corrente da rede eléctrica. Os picos de tensão durante uma trovoadas podem danificar a unidade.
3. Não exponha a unidade a outras fontes de calor. A unidade poderá sobreaquecer e ficar danificada.
4. Proteja o produto de calor (por exemplo, uma lareira) ou de equipamento que crie campos magnéticos ou eléctricos fortes. Desligue o cabo de alimentação da tomada eléctrica se a unidade não funcionar correctamente. O produto não se destina a utilização industrial. Utilize este produto apenas para fins pessoais. Pode ocorrer condensação se o produto ou o disco tiverem sido armazenados em temperaturas baixas. Se transportar a unidade no Inverno, aguarde aproximadamente 2 horas para que a unidade fique à temperatura ambiente, antes de utilizar.
5. As pilhas utilizadas neste produto contêm químicos nocivos para o ambiente. Não deite as pilhas no lixo doméstico. Não exponha as pilhas a calor excessivo nem fogo. Não provoque curto-circuito, não desmonte nem sobreaqueça as pilhas.
CUIDADO : Pode provocar uma explosão, se substituir as pilhas incorrectamente. Substitua-as apenas pelo mesmo tipo de pilhas ou por um tipo equivalente.

DURABILIDADE

- O Soundbar dispõe da durabilidade robusta da classificação IP55 e, por isso, pode ser utilizado em espaços exteriores (quando instalado e utilizado de acordo com as instruções presentes neste Manual do Utilizador).
- O telecomando deste produto dispõe da durabilidade da classificação IP56.

Proteção contra objetos sólidos	IP		Proteção contra água
	5	5	
Sem proteção	0	0	Sem proteção
Sólidos > 50 mm	1	1	Queda vertical na água
Sólidos > 12 mm	2	2	Queda vertical na água – caixa inclinada a 15°
Sólidos > 2,5 mm	3	3	Água pulverizada a 60° da vertical
Sólidos > 1,0 mm	4	4	Salpicos de água de todas as direções
Proteção contra poeira	5	5	Jatos de mangueira de todas as direções
À prova de poeira	6	6	Jatos de mangueira fortes de todas as direções
-		7	Imersão temporária: 1 m durante 30 minutos
-		8	Imersão: profundidade e tempo definidos pelo fabricante

Não obstante a classificação IP55 e IP56, o Soundbar e o telecomando não são impermeáveis aos danos provocados pela água em qualquer situação. Para evitar danos nos produtos, evite a exposição destes a:

















- Submersão na água ou água projetada por uma fonte com mais de 6,3 mm contra a caixa a partir de qualquer direção.
- Condições meteorológicas extremas e água projetada a mais de 30 kPa (4,4 psi) com um volume de água superior a 12,5 litros/min durante mais de 3 minutos.

CONTEÚDOS

01	Verificar os componentes	7
	Inserir as pilhas antes de utilizar o controlo remoto (X 2 pilhas AAA)	8
02	Descrição geral do produto	9
	Painel frontal/painel inferior da Soundbar	9
	Painel traseiro da Soundbar	10
03	Utilizar o controlo remoto	11
	Como utilizar o controlo remoto	11
	Utilizar os botões escondidos (botões com mais de uma função)	14
	Especificações de saída para diferentes modos de efeitos sonoros	14
	Ajuste do volume do Soundbar com o controlo remoto de um televisor	15
04	Ligar o Soundbar	16
	Ligar a corrente elétrica	16
	Como montar o transformador de CA/CC	16
05	Instalar o suporte de parede	17
	Precauções para a instalação	17
	Método 1. Montagem da TV	17
	Método 2. Montagem na parede	20
06	Usar uma ligação com fios ao televisor	22
	Ligar com cabo ótico	22
07	Usar uma ligação sem fios ao televisor	24
	Método 1. Ligar através de Bluetooth	24
	Método 2. Ligar através de Wi-Fi	26

08	Ligar a um dispositivo externo	27
	Ligar com cabo ótico	27
09	Ligar a um dispositivo móvel	28
	Método 1. Ligar através de Bluetooth	28
	Método 2. Ligar através de Wi-Fi (Rede sem fios)	31
	Utilizar o Tap Sound	32
10	Ligar um produto Amazon	33
	Ligar e utilizar com um produto Amazon (Amazon Echo)	33
	Utilize comandos de voz para controlar o Soundbar	33
11	Atualização do software	34
	Atualização automática	34
	Atualização por USB	34
	Inicializar	34
12	Resolução de problemas	35
13	Licenças	36
14	Aviso de Licença de Open Source	37
15	Nota Importante sobre o Serviço	37
16	Especificações e Guia	38
	Especificações	38

01 VERIFICAR OS COMPONENTES

					
Unidade principal do Soundbar	Controlo remoto/ pilhas do Soundbar	Cabo ótico			
		 x 2			
Transformador de CA/CC	Guia do suporte de parede	Parafuso de fixação			
 x 2	 x 2	 x 2	 x 2		
Suporte-Superior	Suporte-Inferior	Suporte-Guia	Suporte de parede		
 x 4 (M3 x L10)	 x 2 (M4 x L10)	 x 2 (M6 x L10)	 x 2	 x 2	 x 2 (M5 x L50)
Parafuso-Roscado	Parafuso	Parafuso-Etc	Parafuso A/S-Etc	Bucha/Parafuso	

- Para obter mais informações sobre a fonte de alimentação e o consumo de energia, consulte a etiqueta no produto. (Etiqueta: Parte inferior da unidade principal do Soundbar)
- Para adquirir componentes adicionais ou cabos opcionais, entre em contacto com o Centro de assistência técnica ou com o Atendimento ao cliente da Samsung.
- Para componentes de montagem da Soundbar na parede, consulte as páginas 17-21.
- Esta Soundbar destina-se apenas a montagem na TV ou na parede.
- A conceção, as especificações e o ecrã da aplicação estão sujeitos a alteração sem aviso prévio.
- O aspeto dos acessórios pode ser ligeiramente diferente das ilustrações acima.

Inserir as pilhas antes de utilizar o controlo remoto (X 2 pilhas AAA)

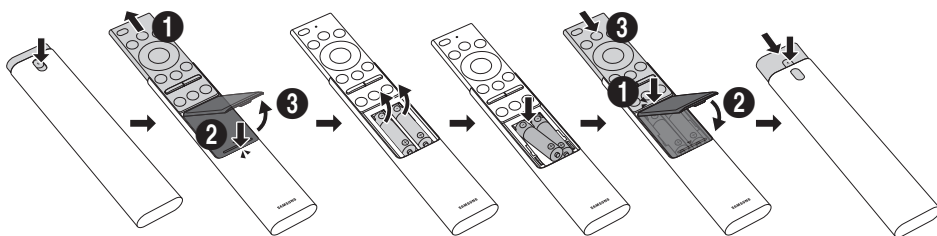



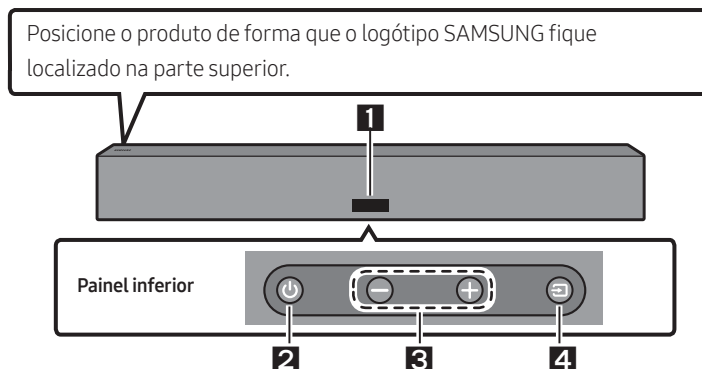

1. Prima o botão na parte superior traseira do telecomando da Soundbar. O corpo vai sair um pouco da cobertura do corpo.
2. Vire o telecomando, empurre o corpo do telecomando para cima até que o compartimento das pilhas seja revelado e, em seguida, retire a cobertura das pilhas.
3. Caso existam pilhas no telecomando, retire-as.
4. Insira duas novas pilhas (tipo AAA de 1,5 V) no compartimento das pilhas, certificando-se de que as polaridades das pilhas (+, -) estão orientadas corretamente.
5. Depois de inserir as pilhas, fixe a cobertura das pilhas e deslize ao longo do corpo do telecomando.
6. Vire o telecomando, prima e mantenha premido o botão na parte superior traseira e, em seguida, deslize o corpo do telecomando até encaixar no lugar.
 - Recomendam-se pilhas alcalinas para uma vida útil mais longa.

02 DESCRIÇÃO GERAL DO PRODUTO

Painel frontal/painel inferior da Soundbar



1	Ecrã Exibe o estado e o modo atual do produto.								
2	Botão  (Ligar/Desligar) Permite ligar e desligar o Soundbar.								
3	Botão   (Volume) Ajusta o volume.								
4	Botão  (Origem) Permite seleccionar o modo de entrada da origem. <table border="1"><thead><tr><th>Modo de entrada</th><th>Ecrã</th></tr></thead><tbody><tr><td>Entrada digital ótica</td><td>D.IN</td></tr><tr><td>Modo Wi-Fi</td><td>WIFI</td></tr><tr><td>Modo BLUETOOTH</td><td>BT</td></tr></tbody></table>	Modo de entrada	Ecrã	Entrada digital ótica	D.IN	Modo Wi-Fi	WIFI	Modo BLUETOOTH	BT
Modo de entrada	Ecrã								
Entrada digital ótica	D.IN								
Modo Wi-Fi	WIFI								
Modo BLUETOOTH	BT								

- Ao ligar o cabo CA, o botão ligar/desligar começa a funcionar dentro de 4 a 6 segundos.
- Ao ligar esta unidade, há um atraso de 4 a 5 segundos antes de ser emitido um som.
- Se ouvir sons provenientes do televisor e do Soundbar, vá ao menu **Definições** para o áudio do televisor e mude o altifalante do televisor para **Altifalante Ext.**

Painel traseiro da Soundbar

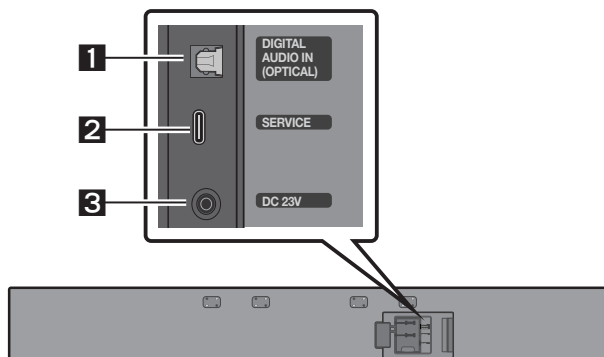







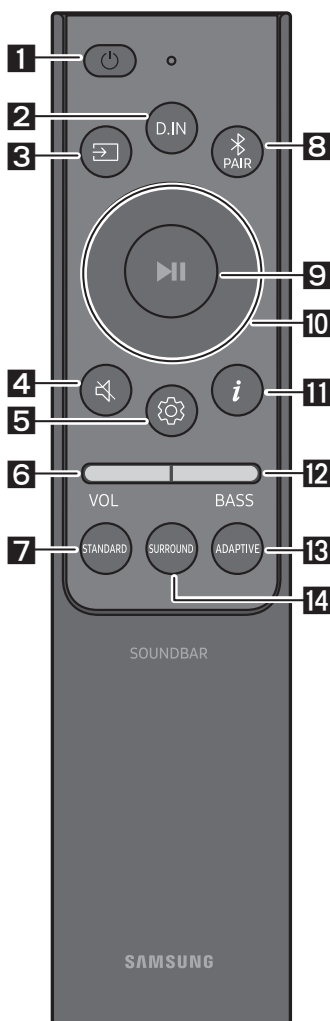

1	DIGITAL AUDIO IN (OPTICAL) Ligue a uma saída digital (ótica) de um dispositivo externo. (Consulte a página 27)
2	SERVICE Ligue um dispositivo de armazenamento USB para atualizar o software do produto.
3	DC 23V (Entrada da fonte de alimentação) Ligue o transformador de CA/CC. (Consulte a página 16)



- Ao desligar o cabo de alimentação do transformador de CA/CC de uma tomada elétrica, puxe a ficha. Não puxe o cabo.
- Não ligue esta unidade ou outros componentes a uma tomada de CA até que todas as ligações entre os componentes estejam concluídas.



03 UTILIZAR O CONTROLO REMOTO

Como utilizar o controlo remoto

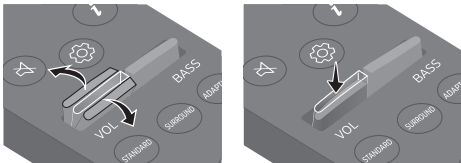

1	 Ligar/ Desligar	Liga e desliga o Soundbar. • Função Auto Power Down A unidade desliga-se automaticamente nas situações seguintes: <ul style="list-style-type: none">– Em modo D.IN / Wi-Fi / BT se não existir sinal de áudio durante 18 minutos.
2	 D.IN	Prima para entrar no modo “D.IN”.
3	 Fonte	Prima para seleccionar uma fonte ligada ao Soundbar.
4	 Sem som	Prima o botão  (Sem som) para colocar no silêncio. Prima-o novamente para repor o som.
5	 Controlo de som	Quando premidos, os itens de configuração como TREBLE , ou SYNC são apresentados em sequência. Pode ajustar o item desejado ao usar os botões Cima/Baixo . <ul style="list-style-type: none">– Para ajustar o nível de TREBLE, seleccione Controlo de Som → TREBLE e, em seguida, utilize os botões Cima/Baixo para ajustar o volume dentro do intervalo -6 a +6.– Mantenha premido o botão  (Controlo de som) durante cerca de 5 segundos para ajustar o som a cada banda de frequência. Pode seleccionar 150 Hz, 300 Hz, 600 Hz, 1,2 kHz, 2,5 kHz, 5 kHz e 10 kHz com os botões Esquerda/Direita e cada opção pode ser ajustada para uma definição entre -6 e +6 com os botões Cima/Baixo. (Certifique-se de que o modo de som está definido como “STANDARD”).– Se o vídeo no televisor e o áudio no Soundbar não estiverem sincronizados, seleccione SYNC no Controlo de som e defina o atraso de áudio para um valor entre 0 e 300 milissegundos com os botões Cima/Baixo.– SYNC só é suportado em algumas funções.

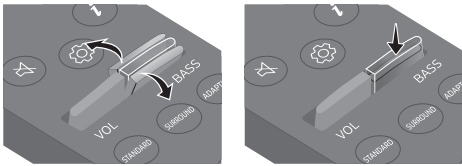
<p>6</p> <p>VOLUME</p>	 <p>Prima o botão para cima ou para baixo para ajustar o volume.</p> <ul style="list-style-type: none"> • Sem Som Prima o botão VOL para colocar no silêncio. Prima-o novamente para repor o som.
<p>7</p> <p>STANDARD</p>	<p>Prima este botão para ouvir o som original.</p>
<p>8</p> <p>Bluetooth PAIR</p>	<p>Mude o Soundbar para modo de emparelhamento por Bluetooth. Prima o botão e aguarde pelo ecrã "BT PAIRING" para ligar a um novo dispositivo Bluetooth.</p>
<p>9</p> <p>Reproduzir / Pausa</p>	<p>Pode também reproduzir ou pausar música premindo o botão.</p>
<p>10</p> <p>Cima/Baixo/ Esquerda/ Direita</p>	 <p>Prima as áreas indicadas para selecionar Cima/Baixo/Esquerda/Direita.</p> <p>Prima Cima/Baixo/Esquerda/Direita no botão para selecionar ou definir funções.</p> <ul style="list-style-type: none"> • Repetir Para utilizar a função Repetir, prima o botão Cima. • Saltar Música Prima o botão Direita para selecionar o próximo ficheiro de música. Prima o botão Esquerda para selecionar o ficheiro de música anterior.
<p>11</p> <p>Informações</p>	<p>Quando premido, são apresentadas as informações das fontes e dos dispositivos Bluetooth ligados.</p>

12	 BASS	 <p>Pressione este botão para cima ou para baixo para ajustar o volume dos graves entre -6 e +6.</p>
13	 ADAPTIVE	<p>Prima este botão para analisar o conteúdo em tempo real e facultar automaticamente o campo sonoro ideal, consoante as características do conteúdo.</p>
14	 SURROUND	<p>Prima este botão para facultar um plano sonoro mais amplo do que o padrão.</p>

Utilizar os botões escondidos (botões com mais de uma função)

Botão escondido		Página de referência
Botão do controlo remoto	Função	
BASS (Cima)	Controlo remoto do televisor Ligar/ Desligar (em espera)	Página 15
 (Controlo de Som)	Equilíbrio de 7 bandas	Página 11

Especificações de saída para diferentes modos de efeitos sonoros

Efeito	Entrada	Potência
STANDARD	2.0 canais	2.0 canais
	5.1 canais	3.0 canais
SURROUND	2.0 canais	3.0 canais
	5.1 canais	3.0 canais
ADAPTIVE	2.0 canais	2.0 canais
	5.1 canais	3.0 canais



Ajuste do volume do Soundbar com o controlo remoto de um televisor

Ajuste o volume do Soundbar com o controlo remoto do televisor.

- Esta função só pode ser utilizada com controlos remotos por infravermelhos. Os controlos remotos Bluetooth (controlos remotos que requerem emparelhamento) não são suportados.
- Defina o altifalante do televisor para **Altifalante Exter.** para utilizar esta função.
- Fabricantes que suportam esta função:
VIZIO, LG, Sony, Sharp, PHILIPS, PANASONIC, TOSHIBA, Hisense, RCA

1. Desligue o Soundbar.
2. Mantenha premido o botão **BASS** durante 5 segundos.

Cada vez que mantiver premido o botão **BASS** durante 5 segundos, o modo muda pela seguinte ordem: "**SAMSUNG-TV REMOTE**" (modo predefinido), "**OFF-TV REMOTE**", "**ALL-TV REMOTE**".

Botão do controlo remoto	Ecrã	Estado
	(Modo predefinido) SAMSUNG-TV REMOTE	Ative o controlo remoto por infravermelhos de um televisor Samsung.
	OFF-TV REMOTE	Desative o controlo remoto do televisor.
	ALL-TV REMOTE	Ative o controlo remoto por infravermelhos de um televisor de terceiros.

04 LIGAR O SOUNDBAR

Ligar a corrente elétrica

Ligue a Soundbar a uma tomada elétrica pela seguinte ordem:

1. Ligue o transformador de CA/CC à Soundbar.
 2. Ligue o cabo de alimentação a uma tomada de parede.
- Para mais informações sobre a potência elétrica necessária e o consumo de energia, consulte a etiqueta no produto. (Etiqueta: Parte inferior da unidade principal do Soundbar)

CUIDADO! PARA REDUZIR O RISCO DE INCÊNDIO OU CHOQUE ELÉTRICO, NÃO EXPONHA O TRANSFORMADOR DE CA/CC A CHUVA OU HUMIDADE.

Transformador de CA/CC

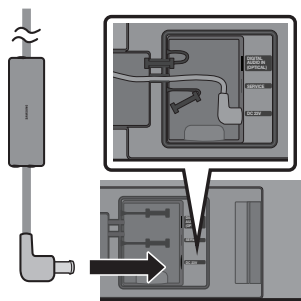

Traseira da unidade principal da Soundbar

- Enquanto o cabo não estiver a ser utilizado, sele-o com o silicone.

NOTAS

- Se desligar e voltar a ligar o cabo de alimentação quando o produto estiver ligado, o Soundbar liga-se automaticamente.
- Nunca puxe o cabo de alimentação do transformador de CA/CC à força.
- Quando colocar o transformador de CA/CC na horizontal, coloque-o com o logótipo da Samsung virado para cima.

Como montar o transformador de CA/CC

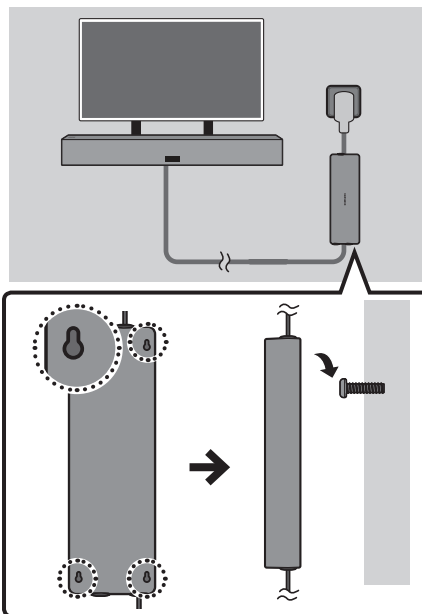

- Aperte 2 ou 4 parafusos (não fornecidos) na parede ou mesa e, em seguida, insira-os nas ranhuras da parte de trás do transformador de CA/CC. Não é possível colocar o transformador diretamente no chão.
- Para obter informações sobre os parafusos de montagem, consulte as seguintes figuras.

Especificação recomendada do parafuso (não fornecido)

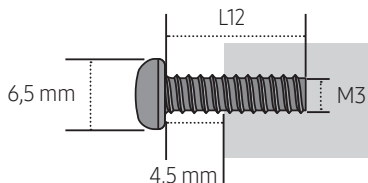

05 INSTALAR O SUPORTE DE PAREDE

Precauções para a instalação

- Instale apenas em paredes verticais.
- Verifique se a parede é suficientemente resistente para suportar o peso do produto. Caso não seja, deve reforçar a parede ou optar por outro local para instalar o produto.
- Compre e utilize os parafusos de fixação ou buchas adequadas para o tipo de parede em questão (pladur, placa de ferro, madeira, etc.). Caso seja possível, fixe os parafusos de suporte em montantes de parede.
- Compre parafusos próprios para a montagem em parede de acordo com o tipo e com a espessura da parede onde pretende instalar o Soundbar.
 - Diâmetro: M5
 - Comprimento: 35 mm ou maiores, preferencialmente.
- Ligue os cabos da unidade aos dispositivos externos antes de instalar o Soundbar na parede.
- Antes da instalação, deve garantir que a unidade está desligada e que a respetiva ficha está desligada da tomada. Caso contrário, esta poderá provocar um choque elétrico.
- Quando instalar o Soundbar, mantenha-o afastado de outras fontes de calor (por exemplo, uma lareira).
- Para uma utilização estável do produto, este deve ser instalado num local em que não exista risco de congelamento devido à acumulação de neve ou exposição à chuva durante um longo período de tempo.
- Quando deixar a Soundbar no exterior, poderão acumular-se poeiras ou substâncias estranhas. Quando não estiver em utilização, certifique-se de que fica tapado com um pano ou uma cobertura.
 - Recomenda-se a utilização de uma proteção para Resistência à água contra água e poeira.
- Para mais informações sobre a instalação da TV numa parede, consulte o guia de montagem da TV numa parede.
- A Samsung não se responsabiliza por danos provocados por uma instalação incorreta do produto.

- Recomenda-se que a Soundbar seja instalada em ambiente interior, protegida contra condições meteorológicas extremas.

Método 1. Montagem da TV

Lista de verificação pré-ligação

- Esta Soundbar é compatível com o modelo de TV da Samsung para exteriores denominado "The Terrace", com os seguintes nomes de modelo: QN**LST**, GQ**LST**, QA**LST**, QE**LST** (por exemplo, QN65LST7T)

Componentes de montagem da TV

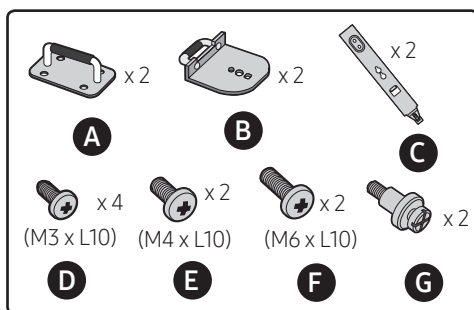

Exemplo de instalação

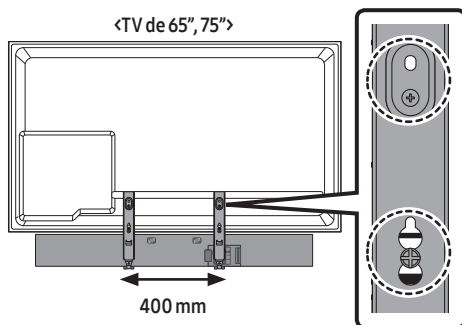

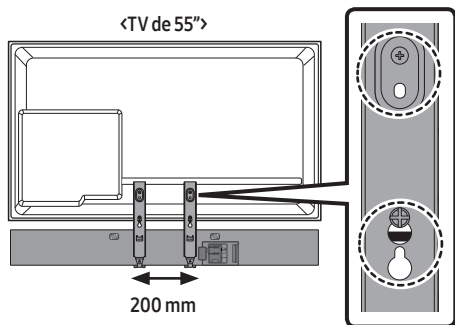

1. <Traseira da TV Samsung>

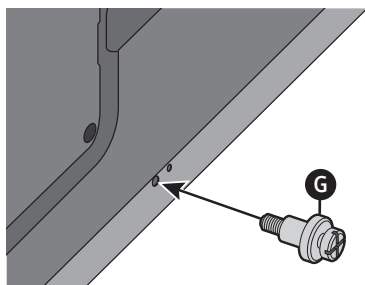

2. <Traseira da TV Samsung>

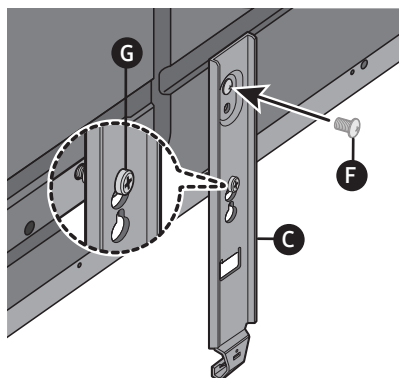

- Aperte a TV com a mesma deitada no chão **C**.

3. <Traseira da Soundbar>

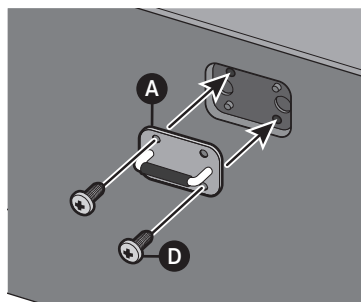

4. <Parte inferior do Soundbar>

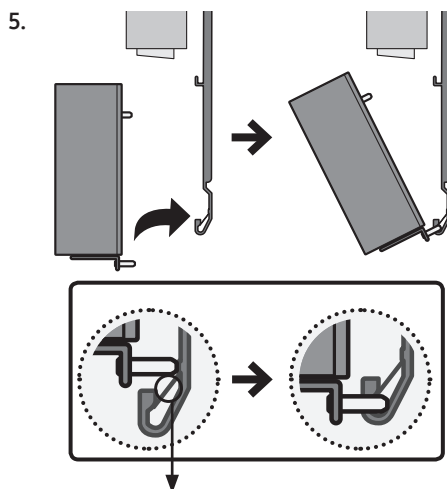
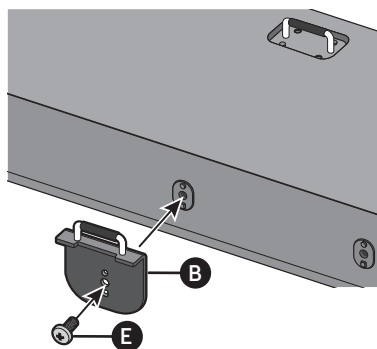

Placa de prevenção de desvios

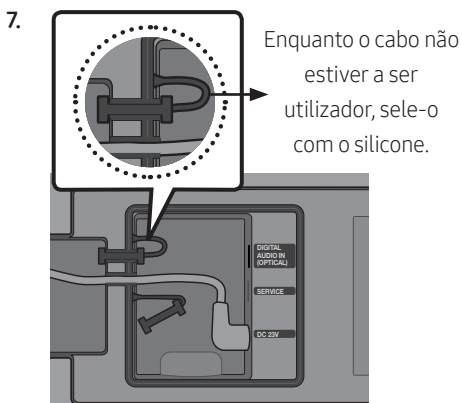
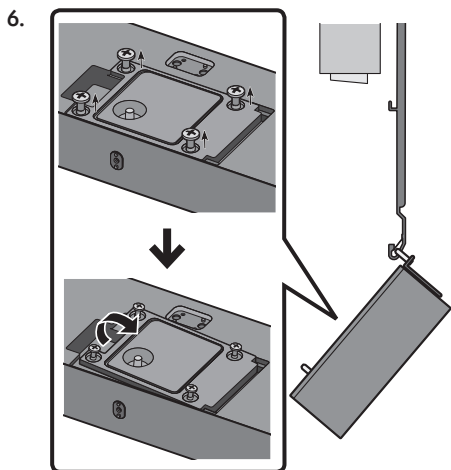

- Depois de ligar o cabo, feche a respetiva cobertura e aperte os parafusos soltos.

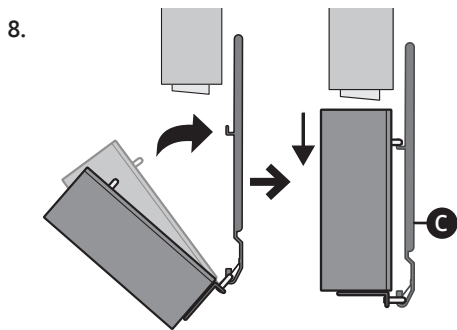

- Antes de pendurar a Soundbar em **C**, levante ligeiramente o produto e pressione-o para baixo para fixar.

NOTAS

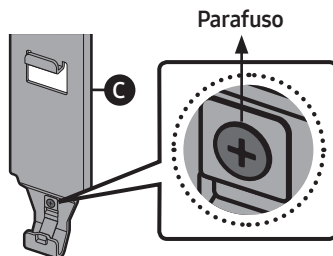

- Ao separar a Soundbar da TV, desaperte o parafuso em **C**.
- Ao remover a Soundbar, atenção ao facto de a placa de prevenção de desvios poder estar deformada.

Método 2. Montagem na parede

Componentes de montagem na parede

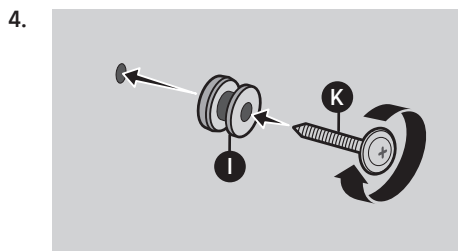
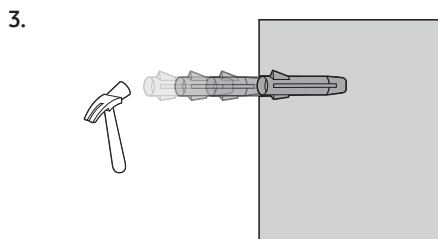
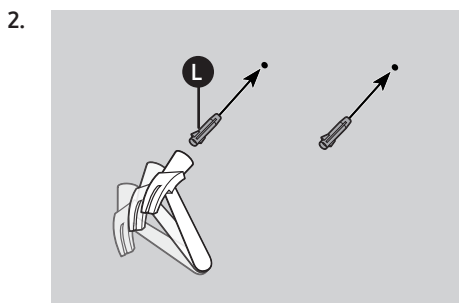
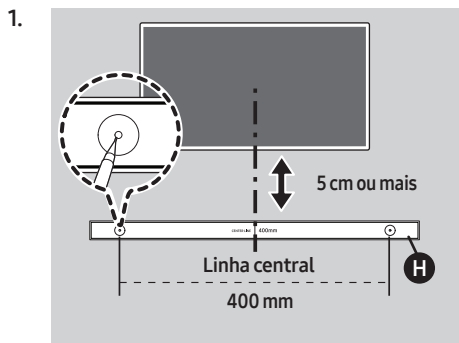
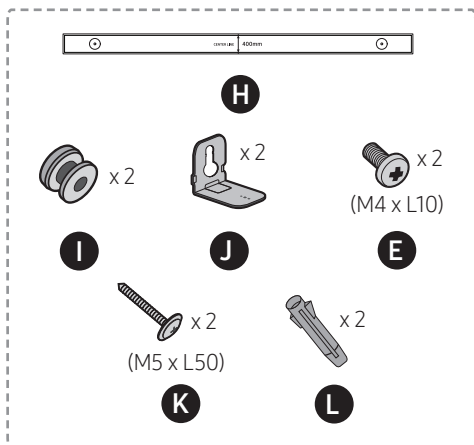

- Binário recomendado: 10-12 kgf.cm

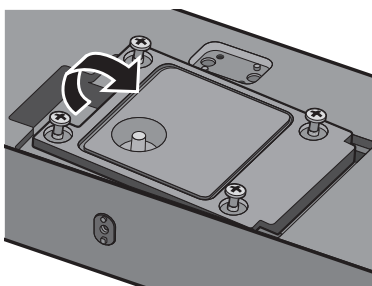
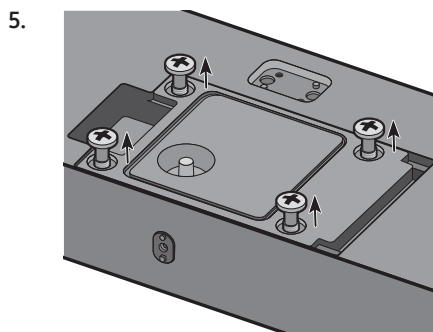

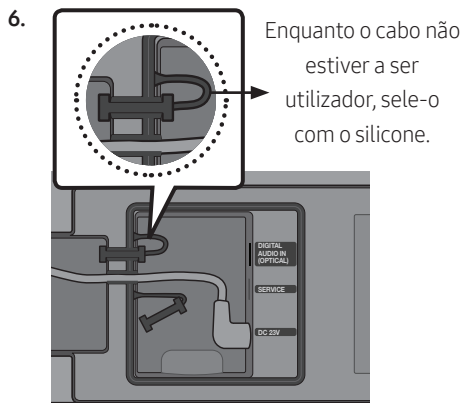

- Depois de ligar o cabo, feche a respetiva cobertura e aperte os parafusos soltos.

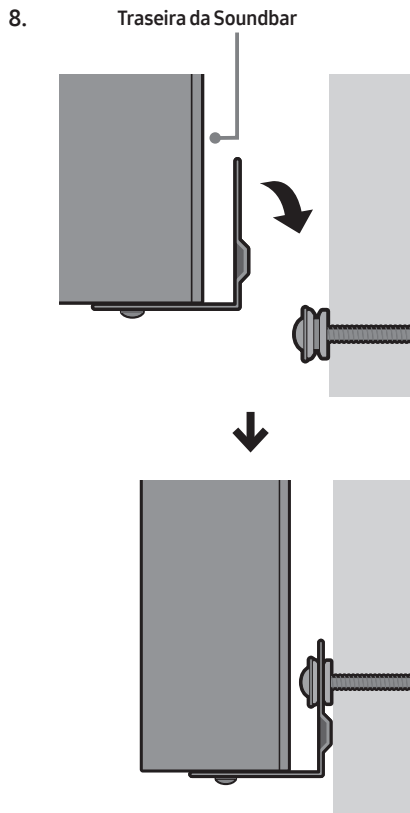
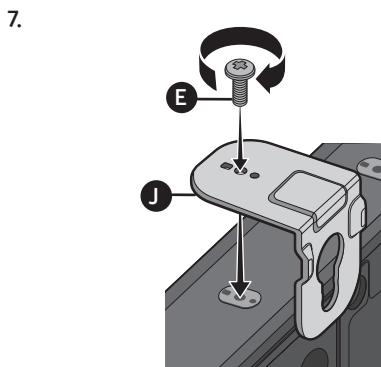

06 USAR UMA LIGAÇÃO COM FIOS AO TELEVISOR

Ligar com cabo ótico

Se o áudio numa emissão estiver codificado como Dolby Digital e o “Formato de Áudio de Saída Digital” do televisor estiver definido como PCM, recomendamos que altere a definição para Dolby Digital. Se a configuração do televisor for alterada, terá uma melhor qualidade de som. (O menu do televisor poderá utilizar expressões diferentes para Dolby Digital e PCM em função do fabricante do televisor.)

Lista de verificação pré-ligação

- Ao utilizar a Soundbar no exterior, recomenda-se a ligação de um cabo ótico para uniformizar a saída de som.
- Certifique-se de que utiliza o cabo ótico fornecido com o produto.
- Para adquirir qualquer cabo ótico em separado, contacte o revendedor mais próximo ou o Centro de Assistência Samsung.
- O cabo ótico fornecido com o produto foi concebido para cumprir a especificação (4 mm) para Resistência à água. Quando utilizar um cabo ótico adquirido noutra local, a função de Resistência à água poderá não funcionar corretamente.
- Quando utilizar um cabo ótico e os terminais estiverem tapados, certifique-se de que remove as tampas.

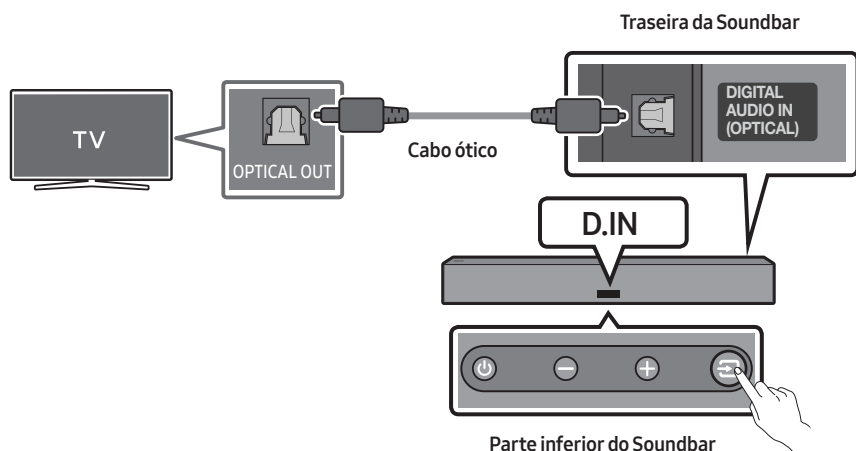

1. Com o televisor e o Soundbar desligados, liga a porta **DIGITAL AUDIO IN (OPTICAL)** no Soundbar e a porta de saída OPTICAL no televisor com o cabo ótico, como ilustrado na figura.
2. Ligue o Soundbar e o televisor.
3. Seleccione o modo "**D.IN**", premindo a botão  (**Origem**) na parte inferior da Soundbar ou o botão **D.IN** no telecommando da Soundbar.
4. O som do televisor é emitido a partir do Soundbar.

07 USAR UMA LIGAÇÃO SEM FIOS AO TELEVISOR

Lista de verificação pré-ligação

- Quando utilizada no exterior, o desempenho sem fios poderá diminuir. Assim, se possível, utilize o cabo ótico fornecido.

Método 1. Ligar através de Bluetooth

Quando um televisor Samsung é ligado através de Bluetooth, pode ouvir som estéreo sem ter de utilizar cabos incómodos.

- Apenas pode ser ligado um televisor Samsung de cada vez.
- Pode ser ligado um televisor Samsung que suporte Bluetooth. Verifique as especificações do seu televisor.

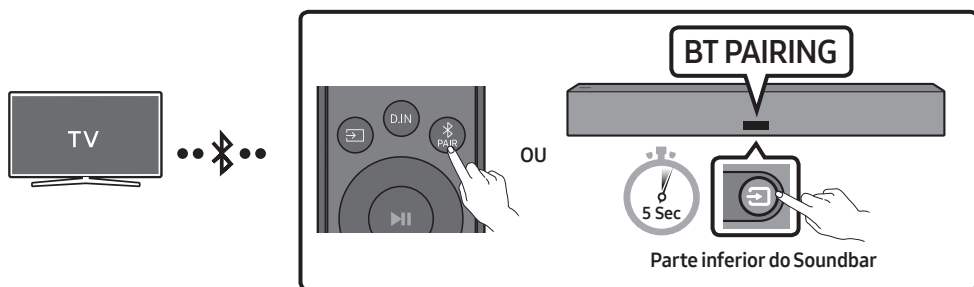

A ligação inicial

1. Prima o botão **PAIR** no controlo remoto do Soundbar para aceder ao modo **"BT PAIRING"**.

- (OU) a. Prima o botão **ORIGEM** no painel inferior e, em seguida, seleccione **"BT"**.
"BT" muda automaticamente para **"BT PAIRING"** em alguns segundos ou para **"BT READY"** se existir um registo de ligação.
- b. Quando aparecer **"BT READY"**, mantenha premido o botão **ORIGEM** no painel inferior da Soundbar durante mais de 5 segundos para aparecer **"BT PAIRING"**.

2. Seleccione o modo Bluetooth no televisor Samsung.

(por exemplo, Página Principal (🏠) → Definições (⚙️) → Som → Saída de Som → Lista de Altifalantes Bluetooth → [AV] Samsung Soundbar LST70T (Bluetooth))

3. Selecione “[AV] Samsung Soundbar LST70T” a partir da lista exibida no ecrã do televisor.
Os Soundbars disponíveis são identificados pela mensagem “Emparelhamento necessário” ou “Emparelhado” na lista de dispositivos Bluetooth do televisor. Para ligar o televisor Samsung ao Soundbar, selecione a mensagem e estabeleça uma ligação.
 - Quando o televisor Samsung estiver ligado, a mensagem **Nome de [TV] → “BT”** surgirá no ecrã frontal do Soundbar.
4. Poderá então ouvir o som do televisor Samsung a partir do Soundbar.
 - Após ligar o Soundbar ao televisor Samsung pela primeira vez, utilize o modo “**BT READY**” para voltar a ligar.

Se ocorrer uma falha ao ligar o dispositivo



- Se já tiver um Soundbar (por exemplo, [AV] Samsung Soundbar LST70T) na lista de colunas do televisor Samsung, remova-o.
- Depois, repita os passos 1 a 3.

Desligar o Soundbar do televisor Samsung

Prima o botão  (**Origem**) no painel inferior ou no telecomando e mude para qualquer modo, exceto “BT”.

- Desligar demora algum tempo porque o televisor Samsung tem de receber uma resposta do Soundbar.
(O tempo necessário para tal poderá variar em função do modelo do televisor Samsung.)

Qual é a diferença entre BT READY e BT PAIRING?

- **BT READY:** neste modo, pode voltar a ligar qualquer televisor ou dispositivo móvel Samsung que tenham sido ligados antes.
- **BT PAIRING:** neste modo, pode ligar um novo dispositivo ao Soundbar.
(Prima o botão  **PAIR** no telecomando da Soundbar ou mantenha premido o botão  (**Origem**) na parte inferior da Soundbar durante mais de 5 segundos com a Soundbar no modo “BT”.)

Notas sobre a ligação Bluetooth

- Localize um novo dispositivo ao alcance de 1 m para ligar via comunicação Bluetooth.
- Se lhe for pedido para introduzir um código PIN quando estiver a ligar um dispositivo Bluetooth, introduza <0000>.
- O Soundbar desliga-se automaticamente após 18 minutos quando está no modo Bluetooth Pronto.
- O Soundbar poderá não realizar corretamente a pesquisa ou a ligação Bluetooth nas seguintes circunstâncias:
 - se existir um campo elétrico forte em redor do Soundbar.
 - Se forem emparelhados vários dispositivos Bluetooth em simultâneo com o Soundbar.
 - Se o dispositivo Bluetooth estiver desligado, não estiver no devido lugar ou não funcionar corretamente.
- Os dispositivos eletrónicos podem provocar interferências rádio. Os dispositivos que geram ondas eletromagnéticas devem ser mantidos afastados da unidade principal do Soundbar - por exemplo, micro-ondas, dispositivos LAN sem fios, etc.

Método 2. Ligar através de Wi-Fi

Lista de verificação pré-ligação

- Apenas a TV Samsung tem ligações Wi-Fi disponíveis.
- Verifique se o **router sem fios (Wi-Fi)** está ligado e se a **TV está ligada ao router**.
- A TV e a Soundbar devem estar ligadas à mesma rede sem fios (Wi-Fi).
- Se o router sem fios (Wi-Fi) utilizar um canal DFS, não poderá estabelecer uma ligação Wi-Fi entre a TV e a Soundbar. Contacte o seu fornecedor de serviços de Internet para obter mais detalhes.
- Dado que os menus podem variar consoante o ano de fabrico, consulte o manual da TV.
- Para ligar a TV à Soundbar através de Wi-Fi, ligue primeiro a Soundbar ao router sem fios. Consulte a página 31 para mais informações sobre como estabelecer uma ligação Wi-Fi.

1. Para mais informações sobre a ligação Wi-Fi à Soundbar, consulte a página 31, "**Método 2. Ligar através de Wi-Fi (Rede sem fios)**".
2. Mude a fonte de entrada da TV, utilizando o menu Áudio para Soundbar.
 - **TVs Samsung lançadas em 2017 ou depois**
Página Principal (🏠) → Definições (⚙️) → Som → Saída de Som → [AV] Samsung Soundbar LST70T (Wi-Fi)

08 LIGAR A UM DISPOSITIVO EXTERNO

Ligar com cabo ótico

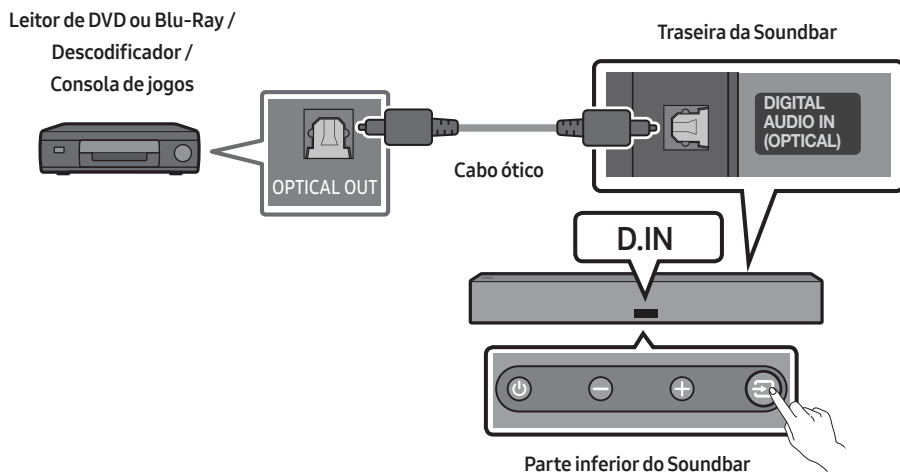

1. Utilize um cabo ótico para ligar o **DIGITAL AUDIO IN (OPTICAL)** na unidade principal da Soundbar e a porta OPTICAL OUT do dispositivo externo.
2. Ligue a Soundbar e o dispositivo externo.
3. Selecione o modo "**D.IN**", premindo a botão  (**Origem**) na parte inferior da Soundbar ou o botão **D.IN** no telecomando da Soundbar.
4. A Soundbar reproduzirá sons a partir do dispositivo externo.

09 LIGAR A UM DISPOSITIVO MÓVEL

Método 1. Ligar através de Bluetooth

Quando um dispositivo móvel é ligado através de Bluetooth, pode ouvir som estéreo sem ter de utilizar cabos incómodos.

- Quando liga um dispositivo Bluetooth emparelhado com o Soundbar desligado, o Soundbar liga-se automaticamente.

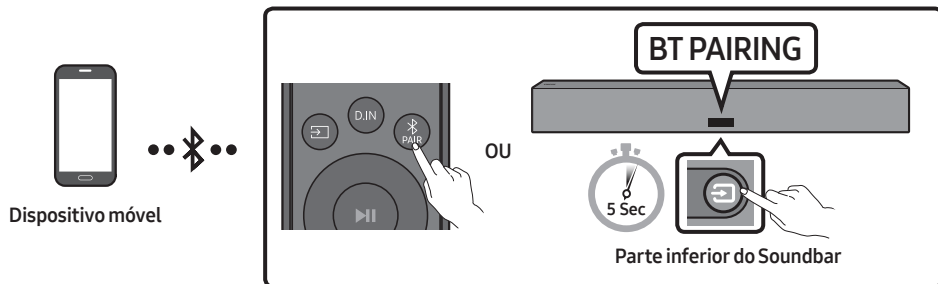

A ligação inicial

- Quando ligar a um novo dispositivo Bluetooth, certifique-se de que o dispositivo está a menos de 1 m de distância.



1. Prima o botão **BT PAIR** no controlo remoto do Soundbar para aceder ao modo **“BT PAIRING”**.

- (OU)** a. Prima o botão **Origem** no painel inferior e, em seguida, seleccione **“BT”**.
“BT” muda automaticamente para **“BT PAIRING”** em alguns segundos ou para **“BT READY”** se existir um registo de ligação.
- b. Quando aparecer **“BT READY”**, mantenha premido o botão **Origem** no painel inferior da Soundbar durante mais de 5 segundos para aparecer **“BT PAIRING”**.
2. No seu dispositivo, seleccione **“[AV] Samsung Soundbar LST70T”** na lista que aparece.
- Quando o Soundbar estiver ligado ao dispositivo móvel, a mensagem **[Nome do Dispositivo móvel] → “BT”** surgirá no ecrã frontal.
3. Reproduza os ficheiros de música a partir do dispositivo que está ligado via Bluetooth através do Soundbar.
- Após ligar o Soundbar ao dispositivo móvel pela primeira vez, utilize o modo **“BT READY”** para voltar a ligar.

Se ocorrer uma falha ao ligar o dispositivo

- Se já tiver um Soundbar (por exemplo, “[AV] Samsung Soundbar LST70T”) na lista de colunas do dispositivo móvel, remova-o.
- Repita os passos 1 e 2.

Qual é a diferença entre BT READY e BT PAIRING?

- **BT READY:** neste modo, pode voltar a ligar qualquer televisor ou dispositivo móvel Samsung que tenham sido ligados antes.
- **BT PAIRING:** neste modo, pode ligar um novo dispositivo ao Soundbar.
(Prima o botão  PAIR no telecomando da Soundbar ou mantenha premido o botão  (Origem) na parte inferior da Soundbar durante mais de 5 segundos com a Soundbar no modo “BT”.)

Notas sobre a ligação Bluetooth

- Localize um novo dispositivo ao alcance de 1 m para ligar via comunicação Bluetooth.
- Se lhe for pedido para introduzir um código PIN quando estiver a ligar um dispositivo Bluetooth, introduza <0000>.
- O Soundbar desliga-se automaticamente após 18 minutos quando está no modo Bluetooth Pronto.
- O Soundbar poderá não realizar corretamente a pesquisa ou a ligação Bluetooth nas seguintes circunstâncias:
 - Se existir um campo elétrico forte em redor do Soundbar.
 - Se forem emparelhados vários dispositivos Bluetooth em simultâneo com o Soundbar.
 - Se o dispositivo Bluetooth estiver desligado, não estiver no devido lugar ou não funcionar corretamente.
- Os dispositivos eletrónicos podem provocar interferências rádio. Os dispositivos que geram ondas eletromagnéticas devem ser mantidos afastados da unidade principal do Soundbar - por exemplo, micro-ondas, dispositivos LAN sem fios, etc.
- O Soundbar suporta dados SBC (44,1 kHz, 48 kHz).
- Ligue apenas a um dispositivo Bluetooth que suporte a função A2DP (AV).
- Não poderá ligar o Soundbar a um dispositivo Bluetooth que apenas suporte a função HF (mãos livres).
- Ao ligar o Soundbar a um dispositivo Bluetooth, coloque-os o mais perto possível um do outro.
- Quanto maior a distância entre o Soundbar e o dispositivo Bluetooth, menor será a qualidade do som. A ligação Bluetooth poderá ser quebrada se os dispositivos estiverem fora do alcance.
- A ligação Bluetooth poderá não funcionar conforme pretendido em áreas com má receção.

- Um dispositivo Bluetooth poderá experienciar ruído ou uma avaria sob as seguintes condições:
 - Se o corpo estiver em contacto com o transmissor de sinal no dispositivo Bluetooth ou Soundbar.
 - Em esquinas ou quando há um obstáculo nas proximidades, como uma parede ou uma divisória, onde possam ocorrer alterações elétricas.
 - Quando exposto a interferências por rádio por outros produtos em funcionamento nas mesmas gamas de frequências, como equipamentos médicos, micro-ondas e dispositivos LAN sem fios.
 - Obstáculos como portas e paredes poderão ainda influenciar a qualidade do som, mesmo que os dispositivos se encontrem dentro do alcance.
- Tenha em consideração que se a opção de Bluetooth estiver a ser utilizada, não é possível emparelhar o Soundbar com outro dispositivo Bluetooth.
- Este dispositivo sem fios pode causar interferência elétrica durante a utilização.

Desligar o dispositivo Bluetooth de um Soundbar

Pode desligar o dispositivo Bluetooth do Soundbar. Para obter instruções, consulte o manual do utilizador do dispositivo Bluetooth.

- O Soundbar será desligado.
- Quando o Soundbar for desligado do dispositivo Bluetooth, exibirá a mensagem “**BT DISCONNECTED**” no ecrã frontal.

Desligar o Soundbar do dispositivo Bluetooth

Prima o botão  (**Origem**) no painel inferior ou no telecomando e, em seguida, mude para qualquer modo, exceto “**BT**”.

- Desligar o Soundbar do dispositivo Bluetooth demora algum tempo porque o dispositivo Bluetooth tem de receber uma resposta do Soundbar. (O tempo necessário para tal poderá variar em função do dispositivo Bluetooth.)
- Quando o Soundbar for desligado do dispositivo Bluetooth, exibirá a mensagem “**BT DISCONNECTED**” no ecrã frontal.

Método 2. Ligar através de Wi-Fi (Rede sem fios)

Para ligar o Soundbar a um dispositivo móvel através da rede sem fios (Wi-Fi), precisa da aplicação **SmartThings**.

A ligação inicial

1. Instale e inicie a aplicação **SmartThings** a partir do seu dispositivo móvel (smartphone ou tablet).
2. Na aplicação, siga as instruções no ecrã para adicionar o Soundbar.

- O pop-up automático (a segunda captura de ecrã em baixo) poderá não aparecer em alguns dispositivos móveis.

Se a janela pop-up não aparecer, pressione “+” no ecrã **Home**. O Soundbar é adicionado à aplicação.

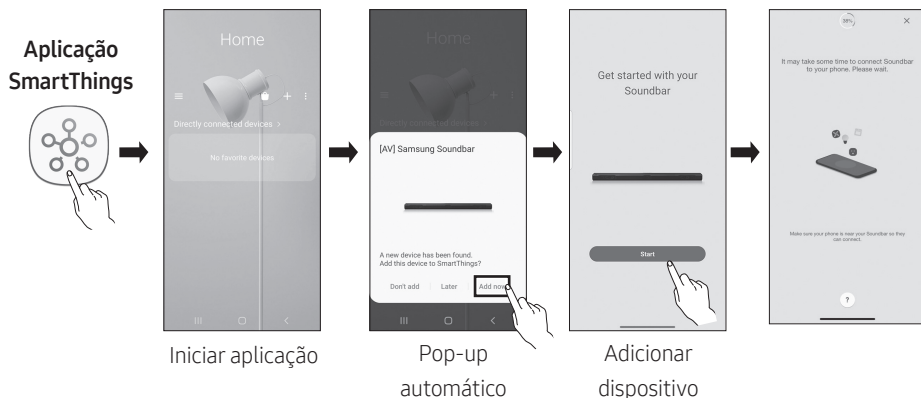

Utilizar o Tap Sound

Toque no Soundbar com o seu dispositivo móvel para reproduzir o som do conteúdo do dispositivo móvel no Soundbar.

- Dependendo do dispositivo móvel utilizado, esta função poderá não ser suportada.
- Esta função só é compatível com dispositivos móveis Samsung com Android 8.1 ou posterior.

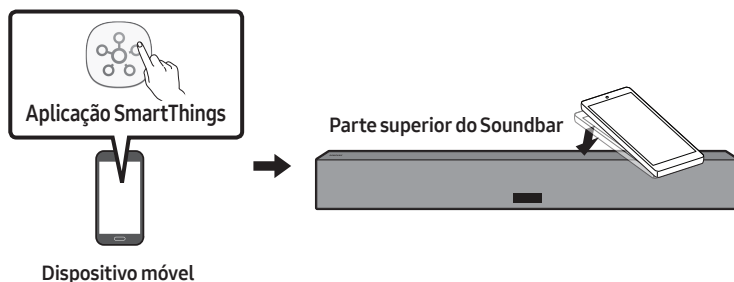

1. Ative a função **Tap Sound** no seu dispositivo móvel.
 - Para mais informações sobre como ativar a função, consulte “**Definição da função Tap Sound**” em baixo.
2. Toque no Soundbar com o dispositivo móvel. Selecione “**Iniciar agora**” na janela da mensagem que é apresentada.

É estabelecida uma ligação via Bluetooth entre o dispositivo móvel e o Soundbar.
3. Reproduza o som do conteúdo do dispositivo móvel através do Soundbar.
 - Esta função liga um dispositivo móvel ao Soundbar através de Bluetooth ao detetar a vibração que ocorre quando o dispositivo toca no Soundbar.
 - Tenha cuidado para que o dispositivo não toque nas arestas do Soundbar. Poderá riscar ou danificar o Soundbar ou o dispositivo móvel.
 - Recomendamos que o dispositivo móvel seja protegido com uma capa. Toque ligeiramente na parte plana da parte superior do Soundbar, sem utilizar força excessiva.
 - Para utilizar esta função, atualize a aplicação **SmartThings** com a versão mais recente. Dependendo da versão da aplicação, esta função poderá não ser suportada.

Definição da função Tap Sound

Utilize a aplicação **SmartThings** para ativar a função **Tap View, Tap Sound**.

1. Execute a aplicação **SmartThings** no dispositivo móvel.
2. Selecione (☰ → ⚙) no ecrã da aplicação **SmartThings** apresentada no dispositivo móvel.
3. Ative “**Tap View, Tap Sound**” para ativar a função quando um dispositivo móvel se aproximar do Soundbar. A função é ativada.

NOTAS

- A função **Tap Sound** não funciona se o dispositivo móvel estive no modo de poupança de energia.
- A função **Tap Sound** poderá não funcionar se houver dispositivos que causem interferências rádio, tais como dispositivos elétricos, perto do Soundbar. Certifique-se de que os dispositivos que podem causar interferência rádio são colocados a uma distância adequada do Soundbar.

10 LIGAR UM PRODUTO AMAZON

- Esta funcionalidade poderá não estar disponível em alguns países.
- Este serviço é fornecido pela Amazon, podendo ser terminado em qualquer altura. A Samsung não assume qualquer responsabilidade pela disponibilidade do serviço.
- O ecrã da aplicação **Amazon Alexa** está sujeito a alteração sem aviso prévio.

Ligar e utilizar com um produto Amazon (Amazon Echo)

Utilize um produto Amazon Echo para controlar o seu Soundbar e desfrutar dos serviços de música oferecidos pelo Amazon Echo.

NOTA

- Verifique se o Soundbar está ligado à rede Wi-Fi. (consulte “Método 2. Ligar através de Wi-Fi (Rede sem fios)”)

Utilize comandos de voz para controlar o Soundbar

- O seu Soundbar só suporta o serviço de música da Amazon Echo. Outros serviços fornecidos pela Amazon Echo, tais como notícias e meteorologia, só podem ser acedidos através do seu produto Amazon Echo.



Acionar + Comando + Nome da coluna

* Para utilizar comandos de voz com um Soundbar chamado “Sala de estar”

Ação	Comando de voz
Para definir o nível do volume como 5	“Alexa define o volume como 5 na sala de estar”
Para aumentar o nível do volume	“Alexa aumenta o volume na sala de estar”
Para desativar o som	“Alexa sem som na sala de estar”
Para ouvir uma estação de rádio chamada KISS FM	“Alexa reproduz Kiss FM na sala de estar”
Para ouvir a música seguinte	“Alexa reproduz a música seguinte na sala de estar”
Para parar o áudio	“Alexa para a sala de estar”
Para desligar o áudio	“Alexa desliga a sala de estar”

11 ATUALIZAÇÃO DO SOFTWARE

Atualização automática

Quando o Soundbar está ligado à Internet o software é atualizado automaticamente, mesmo quando o Soundbar está desligado.

- Para utilizar a função de atualização automática, o Soundbar tem de estar ligado à Internet.

A ligação Wi-Fi do Soundbar é cortada se o cabo de alimentação do Soundbar for desligado ou se houver uma falha de energia. Se ocorrer uma falha de energia, quando a energia voltar ou quando voltar a ligar o cabo de alimentação, ligue o Soundbar e volte a ligá-lo à Internet.

Atualização por USB

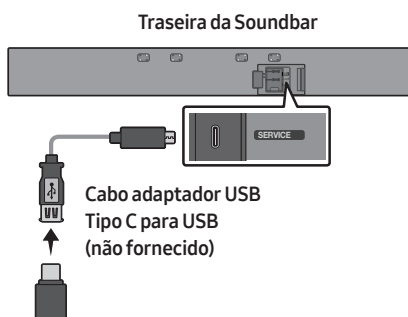

A Samsung poderá disponibilizar atualizações do firmware do sistema do Soundbar no futuro.

Quando uma atualização estiver disponível, pode atualizar o Soundbar ao ligar a unidade USB que contém o firmware da atualização à porta de **SERVICE** do Soundbar.

1. Vá ao site da Samsung (www.samsung.com) → procure o nome do modelo a partir da opção do menu de apoio ao cliente.
 - Para mais informações sobre a atualização, consulte o Guia de Atualizações.
2. Transfira o ficheiro de atualização (USB tipo C).
3. Extraia o ficheiro para criar uma pasta com o nome do ficheiro.
4. Guarde a pasta criada num dispositivo USB e, em seguida, ligue-o ao Soundbar.
5. Ligue o Soundbar. Em seguida, o produto é atualizado em 3 minutos com indicação da mensagem, **“UPDATE”**.
 - Durante a atualização, não o desligue nem remova o dispositivo USB.
 - Se **“UPDATE”** não aparecer na janela do ecrã, remova o cabo de alimentação do Soundbar e, de seguida, volte a ligá-lo.
 - Se estiver instalada a versão mais recente, não é realizada nenhuma atualização.
 - A atualização poderá não ser suportada, dependendo do tipo de USB.

Inicializar

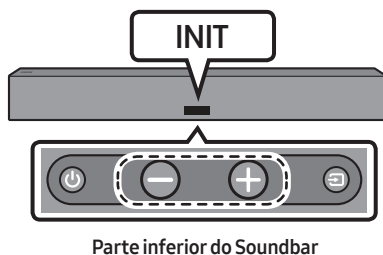

Com o Soundbar ligado, prima os botões de **— + (Volume)** no corpo, simultaneamente, durante pelo menos 5 segundos. A mensagem **“INIT”** surge no ecrã e o Soundbar é inicializado.

⚠ CUIDADO

- Todas as definições do Soundbar são inicializadas. Certifique-se de que efetua esta ação apenas quando é necessário inicializar.

12 RESOLUÇÃO DE PROBLEMAS

Antes de solicitar assistência, verifique o seguinte.

No caso de não estar ligado

- Verifique se o cabo de alimentação do Soundbar está corretamente inserido na tomada.

No caso de as funções não funcionarem devidamente

- Após remover o cabo de alimentação, insira-o de novo.
- Remova o cabo de alimentação do dispositivo externo e tente novamente.
- Se não existir sinal, o Soundbar desliga-se automaticamente após um determinado período de tempo. Ligue o Ligar/Desligar. (consulte a página 11.)

No caso de o controlo remoto não funcionar





- Utilize o controlo remoto próximo ao Soundbar.
- Troque as pilhas por umas novas.

No caso de o som do Soundbar não for reproduzido

- O volume do Soundbar está demasiado baixo ou em silêncio. Ajuste o volume.
- Quando ligar qualquer dispositivo externo (STB, dispositivo Bluetooth, dispositivo móvel, etc.), ajuste o volume do mesmo.
- Para aceder à saída de som no televisor, selecione Soundbar. (Televisor Samsung: Página Principal (🏠) → Definições (⚙️) → Som → Saída de Som → Selecione o Soundbar)

- A ligação dos cabos ao Soundbar não pode estar solta. Desligue o cabo e volte a ligá-lo.
- Remova completamente o cabo de alimentação, volte a ligá-lo e ligue a alimentação.
- Inicie o produto e tente novamente. (Consulte a página 34.)

No caso de não ser possível estabelecer a ligação Bluetooth

- Ao ligar um novo dispositivo, mude para “**BT PAIRING**” para estabelecer a ligação. (Prima o botão  **PAIR** no controlo remoto ou o botão  (**Origem**) no corpo durante pelo menos 5 segundos.)
- Se o Soundbar estiver ligado a outro dispositivo, desligue esse dispositivo primeiro para trocar de dispositivo.
- Ligue-o novamente após remover a lista de colunas do Bluetooth no dispositivo a ligar. (Televisor Samsung: Página Principal (🏠) → Definições (⚙️) → Som → Saída de Som → Lista de Altifalantes Bluetooth)
- A ligação automática do televisor poderá estar desativada. Enquanto o Soundbar estiver no modo “**BT READY**”, mantenha premido o botão  no controlo remoto do Soundbar durante 5 segundos para selecionar **ON-TV CONNECT**. Se vir **OFF-TV CONNECT**, mantenha premido novamente o botão  durante 5 segundos para mudar a seleção.
- Remova o cabo de alimentação, volte a ligá-lo e, em seguida, tente novamente.
- Inicie o produto e tente novamente. (Consulte a página 34.)

No caso de ocorrer uma quebra de som do Bluetooth

- Poderá haver quebras nos sons devido a interferências por radiofrequência ou dispositivos eletrónicos que se encontrem nas proximidades. Mantenha esses dispositivos afastados do Soundbar para evitar interferência por radiofrequência. Exemplo: micro-ondas.
- Pelo facto de o dispositivo a ligar estar afastado do Soundbar, pode ocorrer uma quebra de som. Aproxime o dispositivo do Soundbar.
- Se uma parte do seu corpo estiver em contacto com o transmissor de Bluetooth ou se o produto for instalado em móveis de metal, pode ocorrer uma quebra de som. Verifique o ambiente de instalação e as condições para a utilização.

No caso de não ser possível estabelecer a ligação Wi-Fi

- Verifique se o router sem fios está ligado.
- Desligue o router, volte a ligá-lo e, em seguida, tente novamente.
- Quando o sinal do router sem fios está demasiado fraco, pode não ser possível estabelecer a ligação. Aproxime o router do Soundbar ou ajuste a posição de instalação para que não haja obstáculos.
- Se o seu router sem fios for novo, será necessário reconfigurar as definições de rede da coluna.

Caso o Soundbar não esteja ligado assim que se ligue o televisor

- Quando desliga o Soundbar enquanto vê televisão, a sincronização da energia com o televisor é desativada. Primeiro, desligue o televisor.

13 LICENÇAS



Manufactured under license from Dolby Laboratories. Dolby, Dolby Audio and the double-D symbol are trademarks of Dolby Laboratories Licensing Corporation.



For DTS patents, see <http://patents.dts.com>. Manufactured under license from DTS, Inc. (for companies headquartered in the U.S./Japan/Taiwan) or under license from DTS Licensing Limited (for all other companies). DTS, Digital Surround, and the DTS logo are registered trademarks or trademarks of DTS, Inc. in the United States and other countries. © 2020 DTS, Inc. ALL RIGHTS RESERVED.



- Usa o teu telemóvel, tablet ou computador como comando do Spotify. Vaia spotify.com/connect para saberes como
- O software do Spotify está sujeito a licenças de terceiros que podem ser encontradas aqui: <https://www.spotify.com/connect/third-party-licenses>.

14 AVISO DE LICENÇA DE OPEN SOURCE

Para enviar perguntas e pedidos de esclarecimento relativamente a fontes abertas, contacte a Samsung Open Source por e-mail (<http://opensource.samsung.com>)

15 NOTA IMPORTANTE SOBRE O SERVIÇO

- As imagens e ilustrações neste Manual do Utilizador são fornecidas apenas para referência, podendo ser diferentes do produto real.
- Poderá ser cobrada uma taxa administrativa se
 - (a) for enviado um técnico a casa do cliente, a pedido do cliente, e não existir qualquer avaria no produto (ou seja, o utilizador não consultou devidamente o manual do utilizador).
 - (b) levar a unidade a um centro de reparação e não existir qualquer avaria no produto (ou seja, o utilizador não consultou devidamente o manual do utilizador).
- O valor dessa taxa administrativa ser-lhe-á comunicado antes de ser realizada qualquer reparação ou visita ao domicílio.

16 ESPECIFICAÇÕES E GUIA

Especificações

Nome do modelo	HW-LST70T
Peso	6,7 kg
Dimensões (L x A x P)	1220,0 x 140,0 x 53,5 mm
Limites da temperatura de funcionamento	-31°C a 50°C
Limites de humidade de funcionamento	10% a 80%, sem condensação
Intervalo de temperatura de armazenamento	-31°C a 50°C
Intervalo de humidade de armazenamento	5% a 95%, sem condensação
AMPLIFICADOR Potência nominal de saída	(45W x 4) + (10W x 3)
Formatos de reprodução suportados	LPCM 2ch, Dolby Audio™ (suporta Dolby® Digital), DTS
POTÊNCIA DE SAÍDA DO DISPOSITIVO SEM FIOS Potência máx. do transmissor Wi-Fi	100 mW a 2,4 GHz – 2,4835 GHz, 200 mW a 5,15 GHz – 5,25 GHz, 100 mW a 5,25 GHz – 5,35 GHz & 5,47 GHz – 5,725 GHz
POTÊNCIA DE SAÍDA DO DISPOSITIVO SEM FIOS Potência máx. do transmissor BT	100 mW a 2,4 GHz – 2,4835 GHz

NOTAS

- A Samsung Electronics Co., Ltd reserva-se ao direito de alterar as especificações sem aviso prévio.
- O peso e as dimensões indicados são aproximados.
- Este produto poderá não funcionar em segurança abaixo de -20 °C. Recomenda-se que ligue o cabo de alimentação à tomada e, 1 hora depois, ligue o Soundbar.
 - Certifique-se de que fica ligado à corrente em ambientes com temperaturas entre -20 °C e -31 °C.
- Produtos vendidos em separado desta Soundbar não são à prova de poeira e água. Pode ligar um Subwoofer e um altifalante traseiro sem fios, vendidos em separado. (Subwoofer: SWA-W500, Altifalante traseiro: SWA-9000S) Para ligar, consulte os respetivos manuais.

Consumo total de energia em modo de espera (W)	5,5W
Wi-Fi Método de desativação das portas	Prima o botão BASS no telecomando da Soundbar durante 30 segundos para ligar/desligar o Wi-Fi .
Bluetooth Método de desativação das portas	Prima o botão Informações no telecomando da Soundbar durante 30 segundos para ligar/desligar o Bluetooth.

A Samsung declara, por este meio, que este equipamento de rádio está em conformidade com a Diretiva 2014/53/UE e com as obrigações regulamentares do Reino Unido.

O texto integral da declaração de conformidade está disponível no seguinte endereço de Internet: <http://www.samsung.com>, vá a Suporte e introduza o nome do modelo.

Este equipamento pode ser utilizado em todos os países da UE e no Reino Unido.

A função WLAN (Wi-Fi ou SRD) de 5 GHz deste equipamento só pode ser utilizada em espaços interiores.



[Eliminação correcta das baterias existentes neste produto]

(Aplicável a países cujos sistemas de recolha sejam separados)

Esta marca, apresentada na bateria, manual ou embalagem, indica que as baterias existentes neste produto não devem ser eliminadas juntamente com os resíduos domésticos indiferenciados no final do seu período de vida útil. Onde existentes, os símbolos químicos Hg, Cd ou Pb indicam que a bateria contém mercúrio, cádmio ou chumbo acima dos níveis de referência indicados na Directiva CE 2006/66.

Se as baterias não forem correctamente eliminadas, estas substâncias poderão ser prejudiciais para a saúde humana ou para o meio ambiente.

Para proteger os recursos naturais e promover a reutilização dos materiais, separe as baterias dos outros tipos de resíduos e recicle-as através do sistema gratuito de recolha local de baterias.



Eliminação Correcta Deste Produto (Resíduos de Equipamentos & Eléctricos e Electrónicos)

(Aplicável a países cujos sistemas de recolha sejam separados)

Esta marca apresentada no produto, nos acessórios ou na literatura – indica que o produto e os seus acessórios electrónicos (por exemplo, o carregador, o auricular, o cabo USB) não deverão ser eliminados juntamente com os resíduos domésticos no final do seu período de vida útil. Para impedir danos ao ambiente ou à saúde humana causados pela eliminação incontrolada de resíduos, deverá separar estes equipamentos de outros tipos de resíduos e reciclá-los de forma responsável, para promover uma reutilização sustentável dos recursos materiais.

Os utilizadores domésticos deverão contactar o estabelecimento onde adquiriram este produto ou as entidades oficiais locais para obterem informações sobre onde e de que forma podem entregar estes equipamentos para permitir efectuar uma reciclagem segura em termos ambientais.

Os utilizadores profissionais deverão contactar o seu fornecedor e consultar os termos e condições do contrato de compra. Este produto e os seus acessórios electrónicos não deverão ser misturados com outros resíduos comerciais para eliminação.

Para mais informações sobre os compromissos ambientais e as obrigações regulamentares específicas aos produtos da Samsung, por ex. REACH, REEE, pilhas, visite:

www.samsung.com/uk/aboutsamsung/sustainability/environment/our-commitment/data/

REGULAMENTO (UE) 2019/1782 DA COMISSÃO

Requisitos de conceção ecológica aplicáveis a fontes de alimentação externas :

www.samsung.com/global/ecodesign_component









INFORMACIÓN DE SEGURIDAD

ADVERTENCIAS

PARA REDUCIR EL RIESGO DE ELECTROCUCIÓN, NO ABRA ESTA UNIDAD.

NO CONTIENE ELEMENTOS QUE DEBA REEMPLAZAR EL USUARIO. EN CASO DE AVERÍA, SOLICITE LA AYUDA DE PERSONAL ESPECIALIZADO.

Consulte la siguiente tabla para obtener una explicación de los símbolos que pueden aparecer en su producto Samsung.

	PRECAUCIÓN RIESGO DE ELECTROCUCION. NO ABRIR.	
	Este símbolo indica la presencia de alto voltaje en el interior. Es peligroso entrar en contacto con cualquier pieza interior de este producto.	
	Este símbolo indica que con este producto se incluye documentación importante correspondiente al funcionamiento y mantenimiento.	
	Producto de Clase II: Este símbolo indica que no se requiere una conexión de seguridad de puesta a tierra (toma de tierra). Si este símbolo no está presente en un producto con cable de alimentación, el producto DEBE tener una conexión fiable a tierra.	
	Tensión CA: Este símbolo indica que la tensión nominal marcada con el símbolo es CA.	
	Tensión CC: Este símbolo indica que la tensión nominal marcada con el símbolo es CC.	
	Precaución, consulte las instrucciones antes de usar: Este símbolo informa de que se debe consultar el manual del usuario para obtener más información relativa a la seguridad.	

PRECAUCIÓN

- PARA EVITAR DESCARGAS ELÉCTRICAS, INTRODUZCA TOTALMENTE EL ENCHUFE.
- Este aparato deberá conectarse siempre a una toma de alimentación principal con una conexión a tierra de protección.
- Para desconectar el aparato de la fuente de alimentación, el enchufe deberá ser desconectado de la toma principal, lo que significa que deberá disponer de fácil acceso al enchufe principal.
- Para apagar completamente este aparato, debe desconectar su enchufe de la toma de corriente. Por tanto, el enchufe debe estar accesible en todo momento.

PRECAUCIONES

1. Asegúrese de que la alimentación eléctrica de CA de su domicilio cumpla las especificaciones eléctricas indicadas en la etiqueta identificativa situada en la parte inferior del producto. Instale el producto horizontalmente, sobre una base adecuada (mueble), con espacio suficiente a su alrededor para ventilación 7-10 cm. Asegúrese de que los orificios de ventilación no queden tapados. No coloque la unidad sobre amplificadores o cualquier otro equipo que pueda generar calor. Esta unidad se ha diseñado para utilizarse de forma continua. Para apagar completamente la unidad, desconecte el enchufe de CA de la toma de corriente. Desenchufe la unidad si no va utilizarla durante un tiempo prolongado.
2. Durante tormentas, desconecte el enchufe principal de CA de la toma de corriente. Los picos de tensión debidos a rayos podrían dañar la unidad.
3. No exponga el producto a otras fuentes de calor. Podrían sobrecalentarla y provocar una avería en la unidad.
4. Proteja el producto del calor excesivo (por ejemplo, de una chimenea) o del equipamiento que cree campos eléctrico o magnéticos potentes. Desconecte el cable de alimentación de la fuente de CA si la unidad no funciona correctamente. El producto no ha sido creado para uso industrial. Este producto es sólo para uso personal. Es posible que se produzca condensación en el producto o en el disco en situaciones de temperaturas bajas. Si tiene que transportar el producto durante el invierno, espere 2 horas aproximadamente antes de usarlo hasta que la unidad haya alcanzado la temperatura de la sala.
5. Las pilas utilizadas en este producto contienen productos químicos que son peligrosos para el medio ambiente. No tire las pilas con el resto de la basura doméstica. No exponga la batería a un calor excesivo ni al fuego. No cortocircuite, desmonte ni sobrecaliente las baterías. **PRECAUCIÓN** : Si la pila no se reemplaza correctamente se corre el riesgo de una explosión. Reemplace la pila solo por una igual o de especificaciones equivalentes.

DURABILIDAD

- La Soundbar ofrece una sólida durabilidad con grado de protección IP55, por lo que se puede usar en exteriores (si se instala y utiliza según las instrucciones de este manual del usuario).
- El mando a distancia de este producto ofrece grado de protección IP56.

Protección contra elementos sólidos	IP		Protección contra el agua
	5	5	
Sin protección	0	0	Sin protección
Sólidos > 50 mm	1	1	Goteo de agua en vertical
Sólidos > 12 mm	2	2	Goteo de agua: carcasa con una inclinación de 15°
Sólidos > 2,5 mm	3	3	Agua nebulizada a 60° desde la vertical
Sólidos > 1 mm	4	4	Salpicaduras de agua desde todas las direcciones
Protección contra el polvo	5	5	Chorros de agua desde todas las direcciones
Sellado antipolvo	6	6	Chorros muy potentes de agua desde todas las direcciones
-		7	Inmersión temporal: 1 m durante 30 minutos
-		8	Inmersión: profundidad y tiempo definidos por el fabricante

A pesar de la clasificación IP55 e IP56, la Soundbar y el mando a distancia no son resistentes a los daños ocasionados por el agua en cualquier situación. Para evitar los daños en los productos, impida que se vean sometidos a estas situaciones:

- Agua proyectada por una fuente mayor que 6,3 mm proveniente de cualquier dirección o inmersión en agua.
- Agua proyectada a más de 30 kPa (4,4 psi) de presión con un volumen de agua mayor que 12,5 litros/minuto durante más de 3 minutos y en condiciones climáticas extremas.

ÍNDICE

01	Comprobación de los componentes	7
	Cómo colocar las pilas antes de utilizar el mando a distancia (pilas AAA X 2)	8
02	Visión general del producto	9
	Panel frontal/panel inferior de la Soundbar	9
	Panel posterior de la Soundbar	10
03	Uso del mando a distancia	11
	Cómo usar el mando a distancia	11
	Uso de los Botones Ocultos (botones con más de una función)	14
	Especificaciones de salida para los distintos modos de efectos de sonido	14
	Ajuste del volumen de la Soundbar con el mando a distancia del televisor	15
04	Conexión de la Soundbar	16
	Conexión de la alimentación eléctrica	16
	Cómo instalar el adaptador de CA/CC	16
05	Instalación del equipo de montaje en pared	17
	Precauciones de instalación	17
	Método 1. Montaje en televisor	17
	Método 2. Montaje en pared	20
06	Uso de una conexión por cable al televisor	22
	Conexión con un cable óptico	22
07	Uso de una conexión inalámbrica al televisor	24
	Método 1. Conexión a través de Bluetooth	24
	Método 2. Conexión por Wi-Fi	26

08	Conexión de un dispositivo externo	27
	Conexión con un cable óptico	27
09	Conexión de un dispositivo móvil	28
	Método 1. Conexión a través de Bluetooth	28
	Método 2. Conexión a través de Wi-Fi (red inalámbrica)	31
	Uso de la función Tap Sound	32
10	Conexión de un producto de Amazon	33
	Conecte y utilice un producto de Amazon (Amazon Echo)	33
	Utilice los comandos de voz para controlar la Soundbar	33
11	Actualización de software	34
	Actualización automática	34
	Actualización por USB	34
	Inicialización	34
12	Solución de problemas	35
13	Licencia	36
14	Aviso sobre licencia de código abierto	37
15	Nota importante sobre el servicio	37
16	Especificaciones y guía	38
	Especificaciones	38

01 COMPROBACIÓN DE LOS COMPONENTES



Unidad principal de la Soundbar

Mando a distancia / Pilas de la Soundbar

Cable óptico

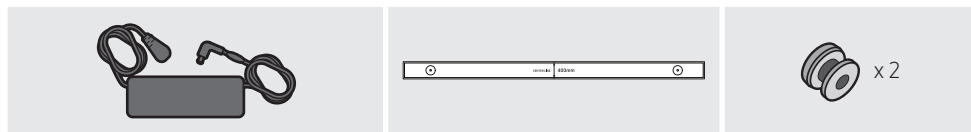

Adaptador CA/CC

Guía de montaje en pared

Soporte-tornillo x 2

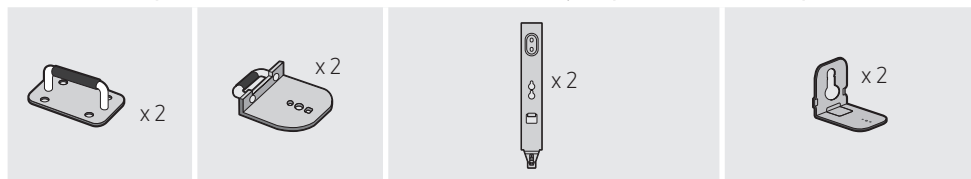

Soporte-superior x 2

Soporte-inferior x 2

Soporte-guía x 2

Soporte de montaje en pared x 2

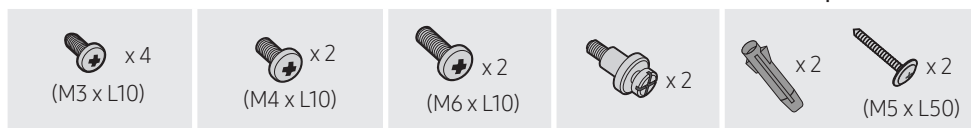

Tornillo-autorroscante x 4 (M3 x L10)

Tornillo-máquina x 2 (M4 x L10)

Tornillo-etc. x 2 (M6 x L10)

Tornillo A/S-etc. x 2

Taco/Tornillo x 2 (M5 x L50)

- Para obtener más información sobre la fuente de alimentación y el consumo de energía, consulte la etiqueta pegada al producto. (Etiqueta: Parte inferior de la unidad principal de la Soundbar)
- Para adquirir componentes adicionales o cables opcionales, póngase en contacto con un Centro de servicio técnico de Samsung o con el Centro de atención al cliente de Samsung.
- Para los componentes de montaje en pared de la Soundbar, consulte las páginas 17-21.
- La Soundbar solo está diseñada para montarse en un televisor o una pared.
- El diseño, las especificaciones y la pantalla de la aplicación pueden cambiar sin previo aviso.
- El aspecto de los accesorios puede diferir ligeramente de las ilustraciones anteriores.

Cómo colocar las pilas antes de utilizar el mando a distancia (pilas AAA X 2)

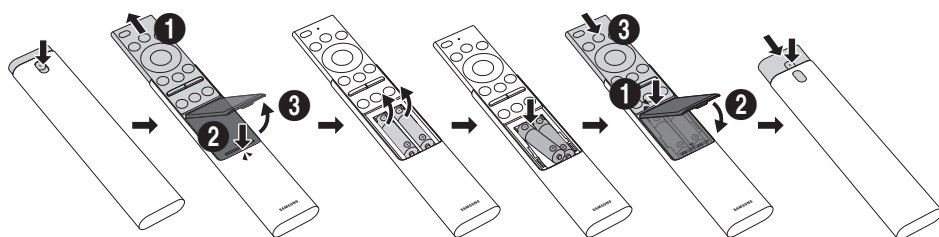



1. Pulse el botón ▲ en la parte superior trasera del mando a distancia de la Soundbar. El cuerpo sobresaldrá ligeramente de la cubierta del cuerpo.
2. Gire el mando a distancia, presione el cuerpo del mando a distancia hacia arriba hasta que se vea el compartimento de la pila y retire la cubierta de las pilas.
3. Si hay pilas dentro del mando a distancia, extraiga las pilas existentes.
4. Inserte dos pilas nuevas (tipo AAA de 1,5 V) en el compartimento de las pilas, asegurándose de que las polaridades (+, -) de las pilas estén orientadas correctamente.
5. Tras haber insertado las pilas, coloque la cubierta de las pilas y deslice hacia abajo el cuerpo del mando.
6. Gire el mando a distancia, pulse y mantenga pulsado el botón ▲ en la parte superior trasera y, a continuación, deslice el cuerpo del mando a distancia hacia abajo hasta colocarlo en su sitio.
 - Se recomiendan pilas alcalinas para una mayor duración.

02 VISIÓN GENERAL DEL PRODUCTO

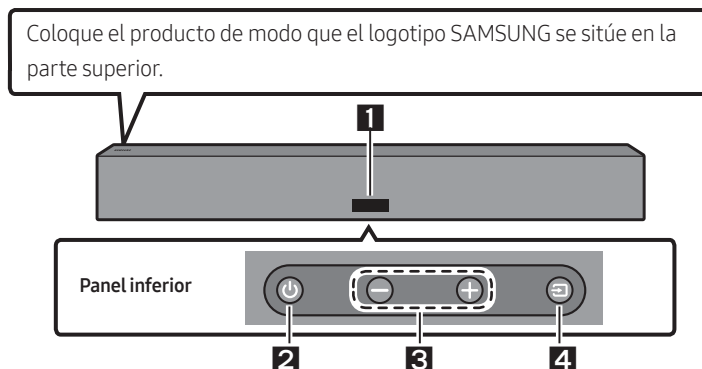
Panel frontal/panel inferior de la Soundbar



1	Pantalla Muestra el estado y el modo actual del producto.								
2	Botón  (Encendido/Apagado) Enciende y apaga la alimentación.								
3	Botón  (Volumen) Ajusta el volumen.								
4	Botón  (Fuente) Permite seleccionar el modo de entrada de origen. <table border="1"><thead><tr><th>Modo de entrada</th><th>Pantalla</th></tr></thead><tbody><tr><td>Entrada óptica digital</td><td>D.IN</td></tr><tr><td>Modo Wi-Fi</td><td>WIFI</td></tr><tr><td>Modo BLUETOOTH</td><td>BT</td></tr></tbody></table>	Modo de entrada	Pantalla	Entrada óptica digital	D.IN	Modo Wi-Fi	WIFI	Modo BLUETOOTH	BT
Modo de entrada	Pantalla								
Entrada óptica digital	D.IN								
Modo Wi-Fi	WIFI								
Modo BLUETOOTH	BT								

- Cuando enchufe el cable de CA, el botón de comenzar a funcionar en un plazo de 4 a 6 segundos.
- Cuando encienda esta unidad, habrá un retraso de 4 a 5 segundos antes de que emita sonido.
- Si se escucha sonido tanto del televisor como de la Soundbar, vaya al menú **Ajustes** del audio del televisor y cambie el altavoz del televisor a **Altavoz externo**.

Panel posterior de la Soundbar

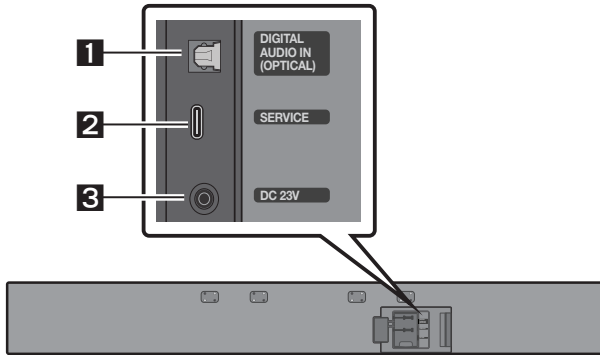







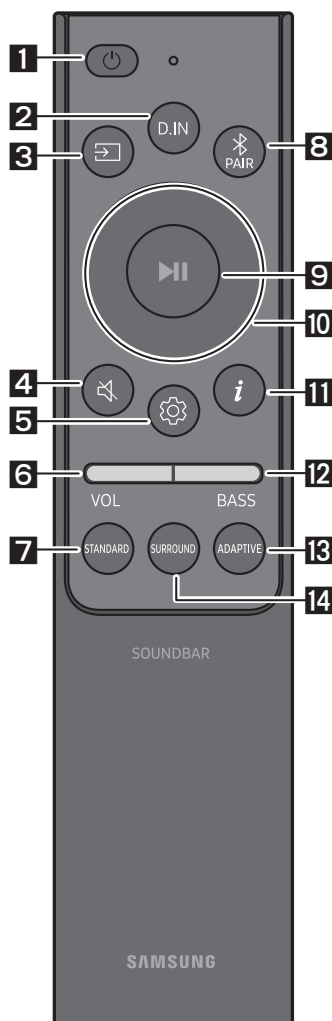

1	DIGITAL AUDIO IN (OPTICAL) Conéctese a la salida digital (óptica) de un dispositivo externo. (Consulte la página 27)
2	SERVICE Conecte un dispositivo de almacenamiento USB para actualizar el software del producto.
3	DC 23V (Entrada de la fuente de alimentación) Conecte el adaptador de CA/CC. (Consulte la página 16)







- Cuando desconecte el cable de alimentación del adaptador de alimentación CA/CC de una toma de pared, tire del enchufe. No tire del cable.
- No conecte esta unidad u otros componentes a una toma de CA hasta que se hayan completado todas las conexiones entre los componentes.

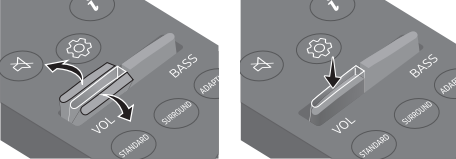

03 USO DEL MANDO A DISTANCIA

Cómo usar el mando a distancia

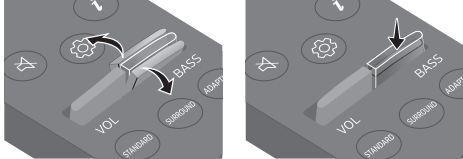

<p>1</p>  <p>Encendido</p>	<p>Enciende y apaga la Soundbar.</p> <ul style="list-style-type: none"> • Función Auto Power Down La unidad se apaga automáticamente en las siguientes situaciones: <ul style="list-style-type: none"> – En los modos D.IN / Wi-Fi / BT, si no recibe señal de audio durante 18 minutos.
<p>2</p>  <p>D.IN</p>	<p>Pulse para entrar en el modo "D.IN".</p>
<p>3</p>  <p>Fuente</p>	<p>Pulse para seleccionar una fuente conectada a la Soundbar.</p>
<p>4</p>  <p>Silenciar</p>	<p>Pulse el botón  (Silenciar) para silenciar el sonido. Púlselo de nuevo para volver a activar el sonido.</p>
<p>5</p>  <p>Control de sonido</p>	<p>Cuando se pulsa, los elementos de ajuste TREBLE, o SYNC se visualizan en secuencia. El elemento deseado se puede ajustar con los botones Arriba/Abajo.</p> <ul style="list-style-type: none"> – Para ajustar el volumen de TREBLE, seleccione Control de sonido → TREBLE y después use los botones Arriba/Abajo para ajustar el volumen en un rango de -6 a +6. – Mantenga pulsado el botón  (Control de sonido) durante unos 5 segundos para ajustar el sonido para cada banda de frecuencia. Puede seleccionar 150 Hz, 300 Hz, 600 Hz, 1,2 kHz, 2,5 kHz, 5 kHz y 10 kHz mediante los botones Izquierda/Derecha y cada opción se puede ajustar entre -6 y +6 mediante los botones Arriba/Abajo. (Asegúrese de que el modo de sonido esté configurado como "STANDARD"). – Si el vídeo del televisor y el audio de la Soundbar no están sincronizados, seleccione SYNC en Control de sonido y, después, establezca el retardo de audio entre 0 y 300 milisegundos mediante los botones Arriba/Abajo. – SYNC solo se admite con algunas funciones.

<p>6</p>	<p> VOLUMEN</p>	 <p>Pulse el botón hacia arriba o hacia abajo para ajustar el volumen.</p> <ul style="list-style-type: none"> • Silenciar Pulse el botón VOL para silenciar el sonido. Púlselo de nuevo para volver a activar el sonido.
<p>7</p>	<p> STANDARD</p>	<p>Pulse este botón para que se emita el sonido original.</p>
<p>8</p>	<p> Bluetooth PAIR</p>	<p>Cambia la Soundbar al modo de emparejamiento Bluetooth. Pulse el botón y espere a que aparezca la pantalla "BT PAIRING" para conectar con un nuevo dispositivo Bluetooth.</p>
<p>9</p>	<p> Reproducción/ Pausa</p>	<p>También puede reproducir o hacer una pausa en la música pulsando el botón.</p>
<p>10</p>	<p> Arriba/ Abajo/ Izquierda/ Derecha</p>	 <p>Pulse en las zonas indicadas para seleccionar Arriba/Abajo/Izquierda/Derecha.</p> <p>Pulse arriba/abajo/izquierda/derecha en el botón para seleccionar o ajustar funciones.</p> <ul style="list-style-type: none"> • Repetir Para utilizar la función Repetir, pulse el botón Arriba. • Salto de música Pulse el botón Derecha para seleccionar el archivo de música siguiente. Pulse el botón Izquierda para seleccionar el archivo de música anterior.
<p>11</p>	<p> Información</p>	<p>Al presionarlo, aparecerá la información sobre las fuentes conectadas y los dispositivos Bluetooth.</p>

12	 BASS	 <p>Pulse este botón hacia arriba o hacia abajo para ajustar el volumen del bajo en un rango de entre -6 y +6.</p>
13	 ADAPTIVE	<p>Pulse este botón para analizar el contenido en tiempo real y proporcionar automáticamente el campo de sonido óptimo en función de las características del contenido.</p>
14	 SURROUND	<p>Pulse este botón para ofrecer un escenario de sonido más ancho que el estándar.</p>

Uso de los Botones Ocultos (botones con más de una función)

Botón oculto		Página de referencia
Botón del mando a distancia	Función	
BASS (Arriba)	Activar/Desactivar mando a distancia del TV (en espera)	Página 15
 (Control de sonido)	EQ 7 bandas	Página 11

Especificaciones de salida para los distintos modos de efectos de sonido

Efecto	Entrada	Salida
STANDARD	Canal 2.0	Canal 2.0
	Canal 5.1	Canal 3.0
SURROUND	Canal 2.0	Canal 3.0
	Canal 5.1	Canal 3.0
ADAPTIVE	Canal 2.0	Canal 2.0
	Canal 5.1	Canal 3.0

Ajuste del volumen de la Soundbar con el mando a distancia del televisor

Ajuste el volumen de la Soundbar con el mando a distancia del televisor.

- Esta función solo se puede utilizar con mandos a distancia de infrarrojos. No se admiten los mandos a distancia Bluetooth (mandos a distancia que requieren emparejamiento).
- Ponga el altavoz del televisor en **Altavoz externo** para usar esta función.
- Fabricantes que admiten esta función:
VIZIO, LG, Sony, Sharp, PHILIPS, PANASONIC, TOSHIBA, Hisense y RCA

1. Apague la Soundbar.
2. Mantenga pulsado el botón **BASS** durante 5 segundos.

Cada vez que pulse el botón **BASS** y lo mantenga pulsado durante 5 segundos, el modo cambiará en el siguiente orden: “**SAMSUNG-TV REMOTE**” (modo predeterminado), “**OFF-TV REMOTE**”, “**ALL-TV REMOTE**”.

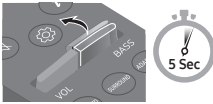
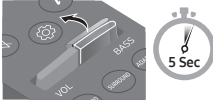
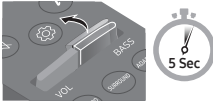
Botón del mando a distancia	Pantalla	Estado
	(Modo predeterminado) SAMSUNG-TV REMOTE	Activa el mando a distancia de infrarrojos de un televisor Samsung.
	OFF-TV REMOTE	Desactiva el mando a distancia del televisor.
	ALL-TV REMOTE	Activa el mando a distancia de infrarrojos de un televisor de terceros.

04 CONEXIÓN DE LA SOUNDBAR

Conexión de la alimentación eléctrica

Conecte la Soundbar a una toma eléctrica en el siguiente orden:

1. Conecte el adaptador de alimentación CA/CC a la Soundbar.
 2. Conecte el cable de alimentación a un enchufe en la pared.
- Para obtener más información sobre los requisitos de alimentación eléctrica y el consumo de energía, consulte la etiqueta pegada al producto. (Etiqueta: Parte inferior de la unidad principal de la Soundbar)

¡PRECAUCIÓN! PARA REDUCIR EL RIESGO DE INCENDIO O DESCARGA ELÉCTRICA, NO EXPONGA EL ADAPTADOR CA/CC A LA LLUVIA O A LA HUMEDAD.

Adaptador CA/CC

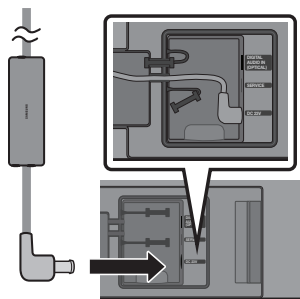

Parte posterior de la unidad principal de la Soundbar

- Cuando el cable no esté en uso, séllelo con silicona.

NOTAS

- Si desenchufa y vuelve a conectar el cable de alimentación con el producto encendido, la Soundbar se enciende automáticamente.
- Nunca tire del cable de alimentación de un adaptador CA/CC de forma forzada.
- Al instalar el adaptador de CA/CC en horizontal, colóquelo con el logotipo de Samsung en la parte de arriba.

Cómo instalar el adaptador de CA/CC

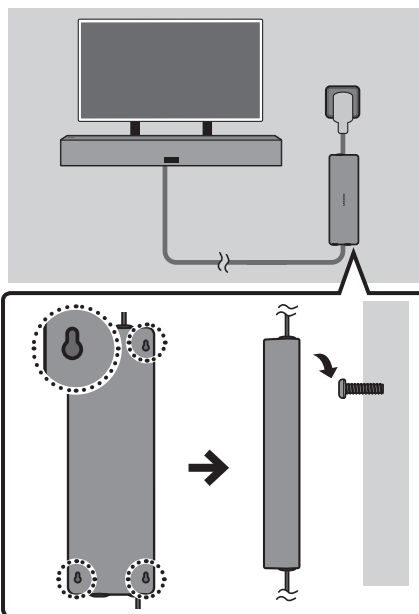

- Atornille 2 o 4 tornillos (no suministrados) en la pared o la mesa y después insérteles en las ranuras de la parte posterior del adaptador de CA/CC. No puede instalar el adaptador directamente en el suelo.
- Para los tornillos de montaje, consulte las siguientes figuras.

Especificación de tornillos recomendada (no suministrados)

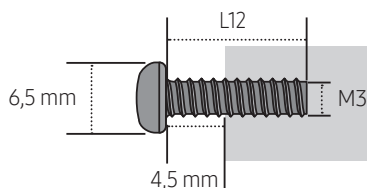

05 INSTALACIÓN DEL EQUIPO DE MONTAJE EN PARED

Precauciones de instalación

- Instálelo únicamente en una pared vertical.
- Compruebe que la pared es lo suficientemente fuerte para soportar el peso del producto. Si no lo es, refuerce la pared o elija otro punto de instalación.
- Compre y utilice los tornillos de fijación o anclajes apropiados para el tipo de pared de que disponga (pladur, paneles de hierro, madera, etc.). Si es posible, fije los tornillos de sujeción en montantes.
- Adquiera los tornillos de montaje en pared de acuerdo con el tipo y el grosor de la pared en la que desea montar la Soundbar.
 - Diámetro: M5
 - Longitud: Se recomiendan 35 mm o más.
- Conecte los cables de la unidad a los dispositivos externos antes de instalar la Soundbar en la pared.
- Asegúrese de que la unidad esté apagada y desenchufada antes de instalarla. Si no lo hace así, podría provocar una descarga eléctrica
- Al instalar la Soundbar, manténgala alejada de otras fuentes de calor (por ejemplo, una chimenea).
- Para garantizar la estabilidad en el uso del producto, debe instalarse en una ubicación en la que no exista riesgo de congelación por acumulación de nieve ni exposición prolongada a la lluvia.
- Si deja el Soundbar en el exterior, podrían acumularse sobre ella polvo o sustancias extrañas. Si no la utiliza, asegúrese de dejarla cubierta con una funda o un trapo.
 - Se recomienda utilizar una cobertura para obtener impermeabilidad y resistencia al polvo.
- Para obtener más información sobre la instalación de un televisor en una pared, consulte la guía de montaje en pared del televisor.
- Samsung no asume la responsabilidad de los daños causados por una instalación inadecuada del producto.

- Recomendamos instalar la Soundbar en un lugar techado y protegido de las condiciones climáticas extremas.

Método 1. Montaje en televisor

Lista de comprobación previa a la conexión

- Esta Soundbar es compatible con el modelo de televisor Samsung para exteriores llamado "The Terrace" con los siguientes nombres de modelo: QN**LST**, GQ**LST**, QA**LST**, QE**LST* (por ejemplo, QN65LST7T)

Componentes de montaje en televisor

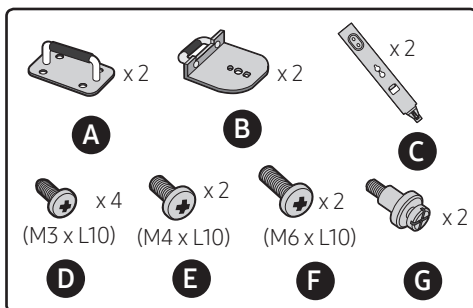

Ejemplo de instalación

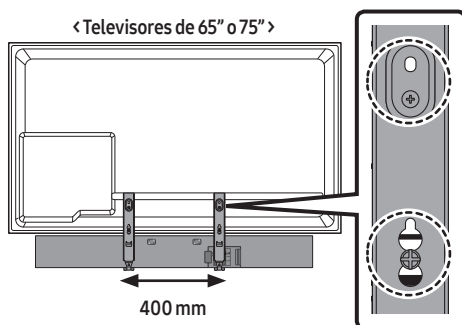

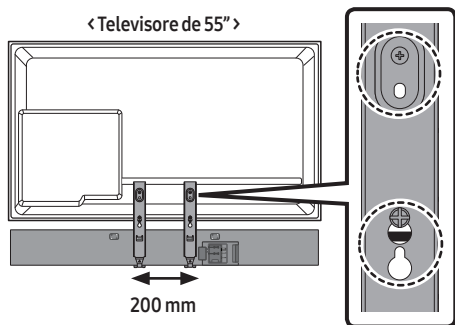

1. < Parte posterior del televisor Samsung >

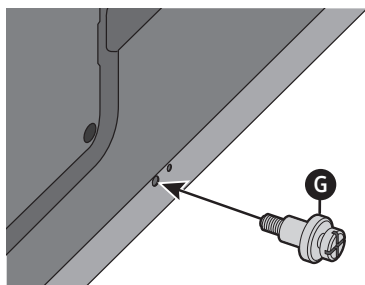

2. < Parte posterior del televisor Samsung >

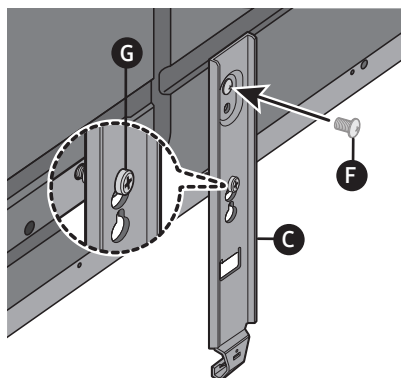

- Apriete los tornillos al televisor con este boca abajo **C**.

3. < Parte posterior de la Soundbar >

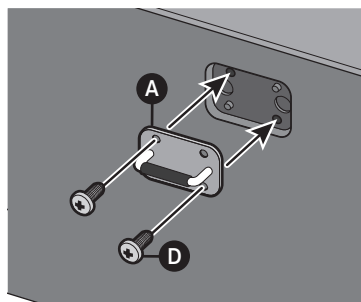

4. < Parte inferior de la Soundbar >

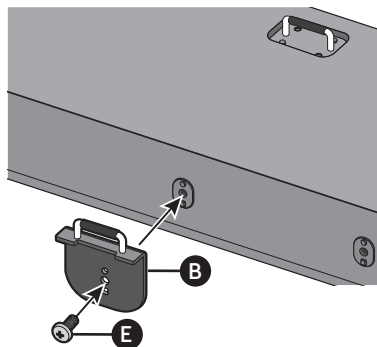

5.

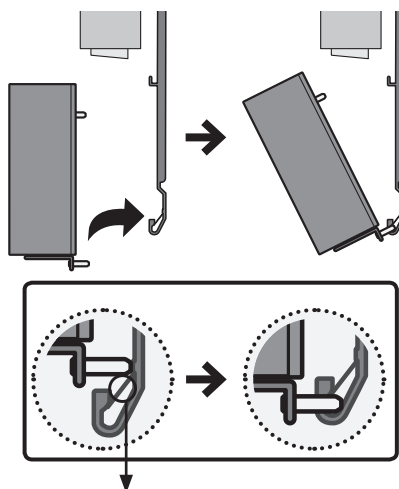

Placa de prevención de desviaciones

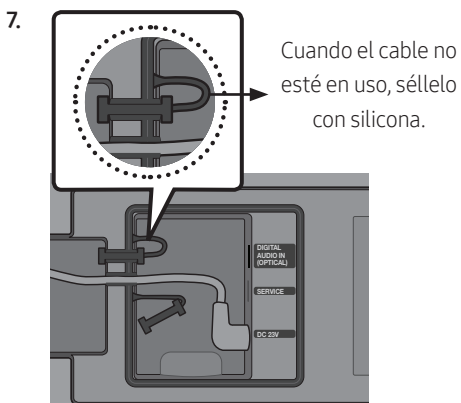
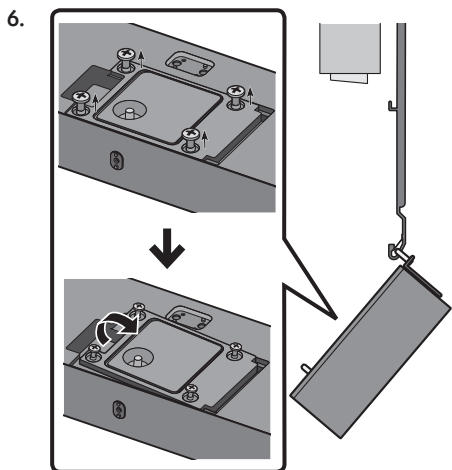

- Cuando el cable esté conectado, cierre la cubierta y apriete los tornillos aflojados.

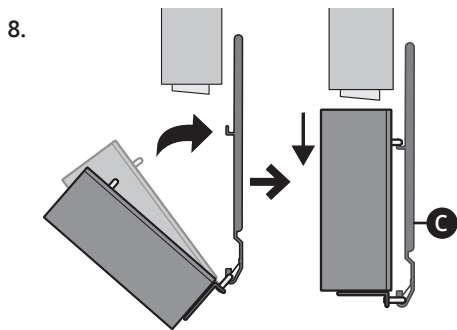

- Antes de enganchar la Soundbar a **C**, levante levemente el producto y después presiónelo hacia abajo para colocarlo.

NOTAS

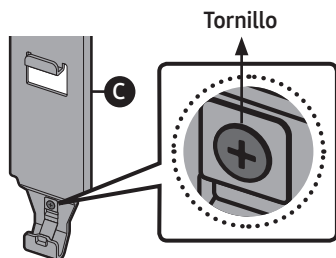

- Al separar la Soundbar del televisor, afloje el tornillo de **C**.
- Al quitar la Soundbar, tenga cuidado porque la placa de prevención de desviaciones podría estar deformada.

Método 2. Montaje en pared

Componentes del montaje en pared

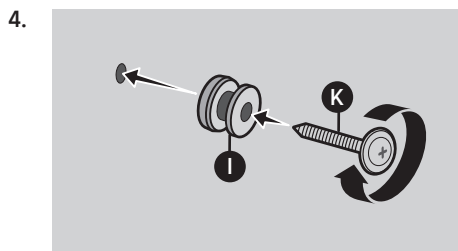
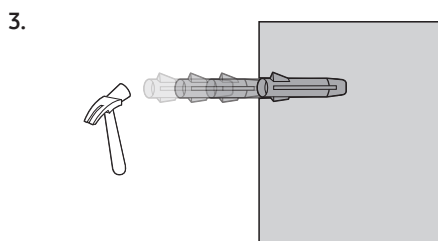
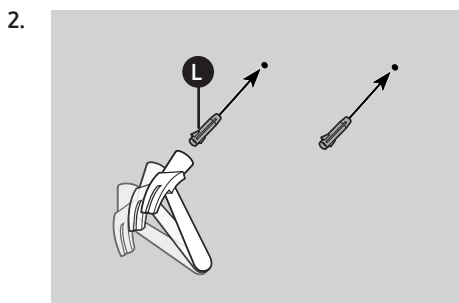
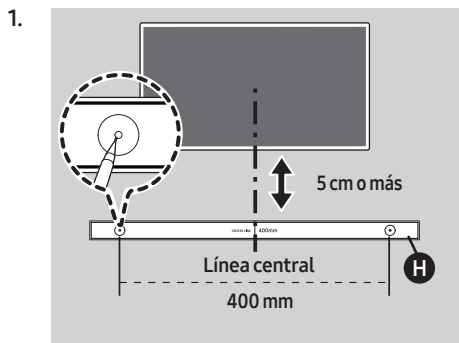
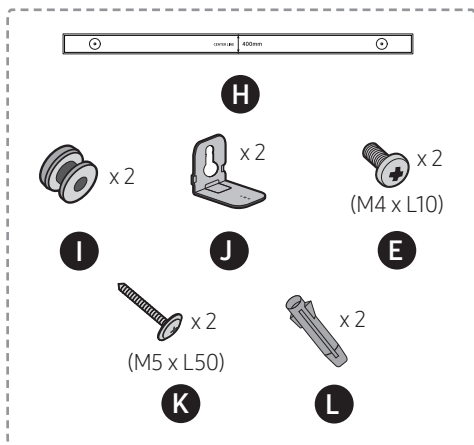

- Par de apriete recomendado:
10~12 kgf/cm

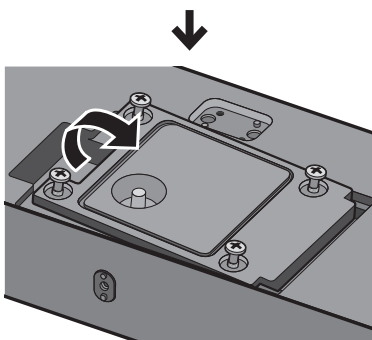
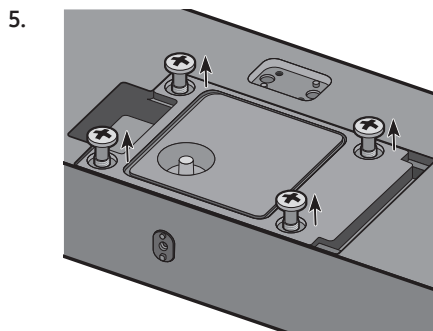

6.

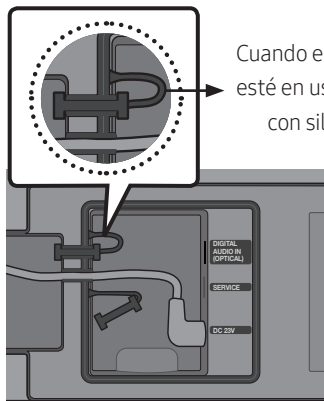

Cuando el cable no esté en uso, séllelo con silicona.

- Cuando el cable esté conectado, cierre la cubierta y apriete los tornillos aflojados.

7.

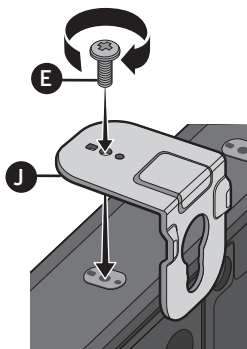

8.

Parte posterior de la Soundbar

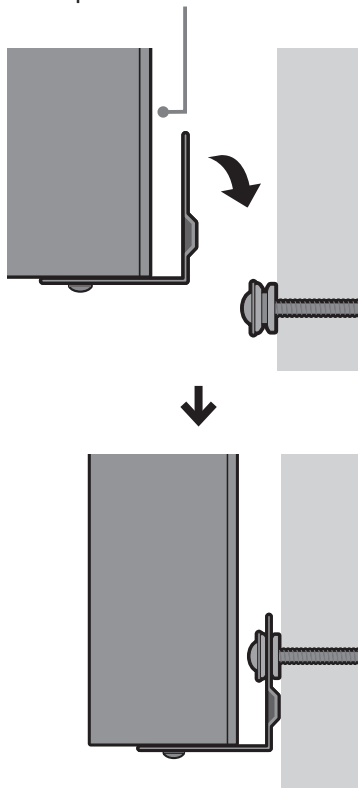

06 USO DE UNA CONEXIÓN POR CABLE AL TELEVISOR

Conexión con un cable óptico

Si el audio de una emisión se codifica en Dolby Digital y el “Formato de audio de salida digital” de su televisor se establece en PCM, le recomendamos que cambie el ajuste a Dolby Digital. Al cambiar la configuración en el televisor, podrá disfrutar de una calidad de sonido superior. (El menú del televisor puede utilizar palabras diferentes para Dolby Digital y PCM dependiendo del fabricante del televisor).

Lista de comprobación previa a la conexión

- Si utiliza la Soundbar en el exterior, se recomienda conectar un cable óptico para que la emisión de sonido sea fluida.
- Asegúrese de utilizar el cable óptico suministrado con el producto.
- Para adquirir un cable óptico por separado, póngase en contacto con el distribuidor o el Centro de servicio técnico de Samsung más cercano.
- El cable óptico suministrado con el producto está diseñado para ajustarse a la especificación (4 mm) de impermeabilidad. Si utiliza un cable óptico adquirido a otro proveedor, la función de impermeabilidad podría no funcionar correctamente.
- Cuando utilice un cable óptico y los terminales tengan sus tapas, asegúrese de retirar las tapas.

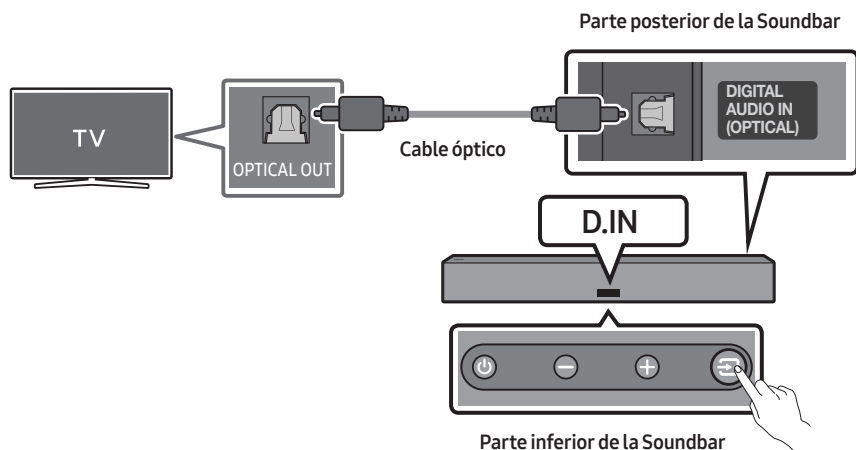

1. Con el televisor y la Soundbar apagados, conecte el puerto **DIGITAL AUDIO IN (OPTICAL)** de la Soundbar y el puerto de salida OPTICAL del televisor con el cable óptico, como se muestra en la figura.
2. Encienda la Soundbar y el televisor.
3. Seleccione el modo “**D.IN**” presionando el botón  (**Fuente**) en la parte inferior de la Soundbar o el botón **D.IN** en el mando a distancia de la Soundbar.
4. El sonido del televisor se emite a través de la Soundbar.

07 USO DE UNA CONEXIÓN INALÁMBRICA AL TELEVISOR

Lista de comprobación previa a la conexión

- Si se usa en exteriores, el rendimiento inalámbrico podría verse deteriorado. Por lo tanto, use el cable óptico proporcionado si es posible.

Método 1. Conexión a través de Bluetooth

Cuando un televisor de Samsung se conecta mediante Bluetooth, puede escuchar el sonido estéreo sin necesidad de cables.

- Solo se puede conectar un televisor Samsung simultáneamente.
- Se puede conectar un televisor Samsung que admita Bluetooth. Consulte las especificaciones del televisor.

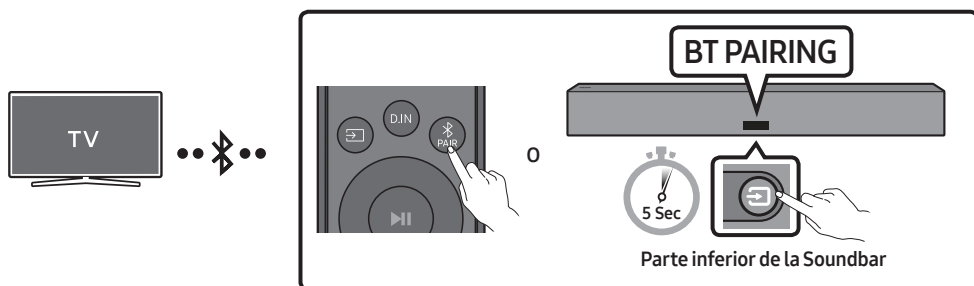

La conexión inicial

1. Pulse el botón **PAIR** del mando a distancia de la Soundbar para pasar al modo **"BT PAIRING"**.
 - (O) a. Pulse el botón **(Fuente)** en el panel inferior y después seleccione **"BT"**.
"BT" cambia a **"BT PAIRING"** en unos segundos automáticamente o cambia a **"BT READY"** si hay un registro de conexión.
 - b. Cuando aparezca **"BT READY"**, pulse y mantenga pulsado el botón **(Fuente)** en el panel inferior de la Soundbar durante más de 5 segundos para que se muestre **"BT PAIRING"**.
2. Seleccione el modo Bluetooth en el televisor Samsung.
(Por ejemplo Inicio (🏠) → Config. (⚙️) → Sonido → Salida de sonido → Lista de altavoces Bluetooth → [AV] Samsung Soundbar LST70T (Bluetooth))

3. Seleccione “[AV] Samsung Soundbar LST70T” de la lista en la pantalla del televisor.
Una Soundbar disponible se indica con “Necesita emparejamiento” o con “Emparejado” en la lista de dispositivos Bluetooth del televisor. Para conectar el televisor Samsung a la Soundbar, seleccione el mensaje y luego establezca una conexión.
 - Cuando el televisor Samsung está conectado, aparece **Nombre de [TV]** → “BT” en la pantalla frontal de la Soundbar.
4. Ahora puede escuchar el sonido del televisor de Samsung desde la Soundbar.
 - Tras conectar la Soundbar al televisor Samsung por primera vez, utilice el modo “BT READY” para volver a conectar.

Si falla la conexión con el dispositivo

- Si tiene ya una Soundbar (por ejemplo, [AV] Samsung Soundbar LST70T) en la lista de altavoces del televisor Samsung, bórrela.
- A continuación, repita los pasos del 1 al 3.



Desconexión de la Soundbar del televisor Samsung

Pulse el botón  (**Fuente**) en el panel inferior del mando a distancia y cambie a cualquier modo que no sea “BT”.

- La desconexión tarda un tiempo porque el televisor Samsung debe recibir una respuesta de la Soundbar.

(El tiempo necesario puede variar en función del modelo de televisor Samsung).

¿Cuál es la diferencia entre BT READY y BT PAIRING?

- **BT READY:** En este modo, puede volver a conectar cualquier TV o dispositivo móvil de Samsung que estuviera conectado anteriormente.
- **BT PAIRING:** En este modo, puede conectar un dispositivo nuevo a la Soundbar.
(Pulse el botón  **PAIR** en el mando a distancia de la Soundbar o mantenga pulsado el botón  **Fuente**) en la parte inferior de la Soundbar durante más de 5 segundos mientras la Soundbar esté en modo “BT”).

Notas sobre la conexión mediante Bluetooth

- Sitúe un nuevo dispositivo en un radio de 1 m para conectarlo mediante la comunicación por Bluetooth.
- Si se le pide un código PIN al conectar un dispositivo Bluetooth, introduzca <0000>.
- La Soundbar se apaga automáticamente después de 18 minutos en el estado Preparado.
- Es posible que la Soundbar no realice correctamente la búsqueda o la conexión Bluetooth en las siguientes circunstancias:
 - Si hay un fuerte campo eléctrico alrededor de la Soundbar.
 - Si varios dispositivos Bluetooth se emparejan simultáneamente con la Soundbar.
 - Si el dispositivo Bluetooth está apagado, no está en su lugar o funciona mal.
- Los dispositivos electrónicos pueden provocar interferencias de radio. Los dispositivos que generan ondas electromagnéticas (por ejemplo, microondas, dispositivos de LAN inalámbrica, etc.) deben mantenerse alejados de la unidad principal de la Soundbar.

Método 2. Conexión por Wi-Fi

Lista de comprobación previa a la conexión

- La conexión por Wi-Fi solo está disponible en televisores Samsung.
- Compruebe si **el router inalámbrico (Wi-Fi)** está activado y si el **televisor está conectado al router**.
- El televisor y la Soundbar deben estar conectados a la misma red inalámbrica (Wi-Fi).
- Si su router inalámbrico (Wi-Fi) utiliza un canal DFS, no podrá establecer una conexión Wi-Fi entre el televisor y la Soundbar. Póngase en contacto con su proveedor de servicios de Internet para obtener más información.
- Dado que los menús podrían ser diferentes en función del año de fabricación, consulte el manual de su televisor.
- Para conectar el televisor con la Soundbar mediante Wi-Fi, conecte la Soundbar con el router inalámbrico en primer lugar. Consulte la página 31 para obtener más información sobre cómo establecer una conexión Wi-Fi.

1. Para obtener más información sobre la conexión por wifi a la Soundbar, consulte la página 31, **“Método 2. Conexión a través de Wi-Fi (red inalámbrica)”**.
2. Cambie la fuente de entrada del televisor a la Soundbar utilizando el menú Audio.
 - **Televisores Samsung lanzados en 2017 o posteriores**
Inicio (🏠) → Config. (⚙️) → Sonido → Salida de sonido → [AV] Samsung Soundbar LST70T (Wi-Fi)

08 CONEXIÓN DE UN DISPOSITIVO EXTERNO

Conexión con un cable óptico

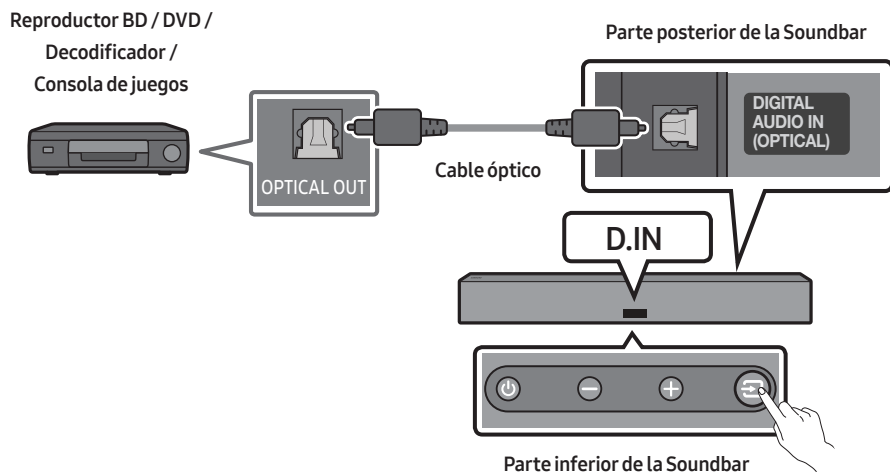

1. Utilice un cable óptico para conectar el puerto **DIGITAL AUDIO IN (OPTICAL)** en el cuerpo principal de la Soundbar y el puerto **OPTICAL OUT** en el dispositivo externo.
2. Encienda la Soundbar y el dispositivo externo.
3. Seleccione el modo "D.IN" presionando el botón  (**Fuente**) en la parte inferior de la Soundbar o el botón **D.IN** en el mando a distancia de la Soundbar.
4. En su Soundbar se reproducirán sonidos del dispositivo externo.

09 CONEXIÓN DE UN DISPOSITIVO MÓVIL

Método 1. Conexión a través de Bluetooth

Cuando un dispositivo móvil se conecta mediante Bluetooth, puede escuchar el sonido estéreo sin necesidad de cables.

- Si conecta un dispositivo Bluetooth emparejado con la Soundbar apagada, la Soundbar se enciende automáticamente.

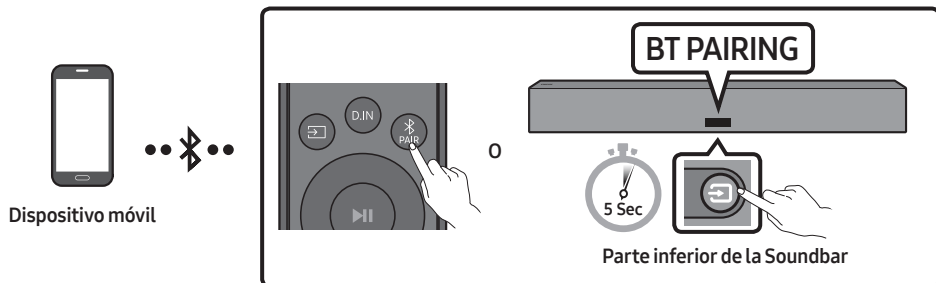

La conexión inicial

- Al conectarse a un nuevo dispositivo Bluetooth, asegúrese de que el dispositivo se encuentra a una distancia de 1 m como máximo.

1. Pulse el botón **PAIR** del mando a distancia de la Soundbar para pasar al modo **"BT PAIRING"**.

- (O)
- a. Pulse el botón **(Fuente)** en el panel inferior y después seleccione **"BT"**. **"BT"** cambia a **"BT PAIRING"** en unos segundos automáticamente o cambia a **"BT READY"** si hay un registro de conexión.
 - b. Cuando aparezca **"BT READY"**, pulse y mantenga pulsado el botón **(Fuente)** en el panel inferior de la Soundbar durante más de 5 segundos para que se muestre **"BT PAIRING"**.

2. En su dispositivo, seleccione **"[AV] Samsung Soundbar LST70T"** de la lista que aparece.

- Cuando la Soundbar está conectada al dispositivo móvil, aparece **[Nombre del dispositivo móvil] → "BT"** en la pantalla frontal.



3. Reproduzca los archivos de música desde el dispositivo conectado por Bluetooth a través de la Soundbar.

- Tras conectar la Soundbar al dispositivo móvil por primera vez, utilice el modo **"BT READY"** para volver a conectar.

Si el dispositivo no se conecta

- Si ya hay una Soundbar (por ejemplo, “[AV] Samsung Soundbar LST70T”) en la lista de altavoces del dispositivo móvil, elimínela.
- Repita los pasos 1 y 2.

¿Cuál es la diferencia entre BT READY y BT PAIRING?

- **BT READY:** En este modo, puede volver a conectar cualquier TV o dispositivo móvil de Samsung que estuviera conectado anteriormente.
- **BT PAIRING:** En este modo, puede conectar un dispositivo nuevo a la Soundbar. (Pulse el botón  PAIR en el mando a distancia de la Soundbar o mantenga pulsado el botón  Fuente) en la parte inferior de la Soundbar durante más de 5 segundos mientras la Soundbar esté en modo “BT”).

Notas sobre la conexión mediante Bluetooth

- Sitúe un nuevo dispositivo en un radio de 1 m para conectarlo mediante la comunicación por Bluetooth.
- Si se le pide un código PIN al conectar un dispositivo Bluetooth, introduzca <0000>.
- La Soundbar se apaga automáticamente después de 18 minutos en el estado Preparado.
- Es posible que la Soundbar no realice correctamente la búsqueda o la conexión Bluetooth en las siguientes circunstancias:
 - Si hay un fuerte campo eléctrico alrededor de la Soundbar.
 - Si varios dispositivos Bluetooth se emparejan simultáneamente con la Soundbar.
 - Si el dispositivo Bluetooth está apagado, no está en su lugar o funciona mal.
- Los dispositivos electrónicos pueden provocar interferencias de radio. Los dispositivos que generan ondas electromagnéticas (por ejemplo, microondas, dispositivos de LAN inalámbrica, etc.) deben mantenerse alejados de la unidad principal de la Soundbar.
- La Soundbar admite datos SBC (44,1 kHz, 48 kHz).
- Conecte únicamente a un dispositivo Bluetooth que admita la función A2DP (AV).
- No se puede conectar la Soundbar a un dispositivo Bluetooth que solo admita la función HF (manos libres).
- Cuando conecte la Soundbar a un dispositivo Bluetooth, colóquelos tan cerca como sea posible.
- Cuanto más lejos estén la Soundbar y el dispositivo Bluetooth, menor será la calidad del sonido. La conexión Bluetooth puede interrumpirse cuando los dispositivos están fuera del alcance efectivo.
- Es posible que la conexión Bluetooth no funcione como está previsto en zonas con mala recepción.

- Un dispositivo Bluetooth puede experimentar ruido o mal funcionamiento en las siguientes condiciones:
 - Cuando el cuerpo está en contacto con el transceptor de señales del dispositivo Bluetooth o la Soundbar.
 - En las esquinas o cuando hay un obstáculo cerca, como una pared o un tabique, donde pueden producirse cambios eléctricos.
 - Cuando se expone a interferencias de radio de otros productos que operan en los mismos rangos de frecuencia, como equipos médicos, hornos microondas y dispositivos LAN inalámbricos.
 - Los obstáculos como las puertas y las paredes pueden afectar a la calidad del sonido, incluso cuando los dispositivos están dentro del rango efectivo.
- Tenga en cuenta que la Soundbar no puede emparejarse con otros dispositivos Bluetooth mientras se utiliza la opción de Bluetooth.
- Este dispositivo inalámbrico puede causar interferencias eléctricas durante su funcionamiento.

Desconexión del dispositivo Bluetooth de una Soundbar

Puede desconectar el dispositivo Bluetooth Soundbar. Para obtener instrucciones, consulte el manual del usuario del dispositivo Bluetooth.

- El Soundbar se desconectará.
- Cuando se desconecta la Soundbar del dispositivo Bluetooth, la pantalla delantera de la Soundbar mostrará **"BT DISCONNECTED"**.

Cómo desconectar la Soundbar del dispositivo Bluetooth

Pulse el botón  (**Fuente**) en el panel inferior del mando a distancia y cambie a cualquier modo que no sea **"BT"**.

- La desconexión lleva tiempo debido a que el dispositivo Bluetooth tiene que recibir una respuesta de la Soundbar. (El tiempo de desconexión puede variar según el dispositivo Bluetooth)
- Cuando se desconecta la Soundbar del dispositivo Bluetooth, la pantalla delantera de la Soundbar mostrará **"BT DISCONNECTED"**.

Método 2. Conexión a través de Wi-Fi (red inalámbrica)

Para conectar una Soundbar a un dispositivo móvil a través de una red inalámbrica (Wi-Fi), se requiere la aplicación **SmartThings**.

La conexión inicial

1. Instale e inicie la aplicación **SmartThings** en el dispositivo móvil (smartphone o tableta).
2. En la aplicación, siga las instrucciones de la pantalla para añadir la Soundbar.
 - En algunos dispositivos, puede que la ventana emergente automática (la segunda ilustración que se muestra a continuación) no esté disponible.
Si no aparece la ventana emergente, pulse “+” en la pantalla **Home**. La Soundbar se añadirá a la aplicación.

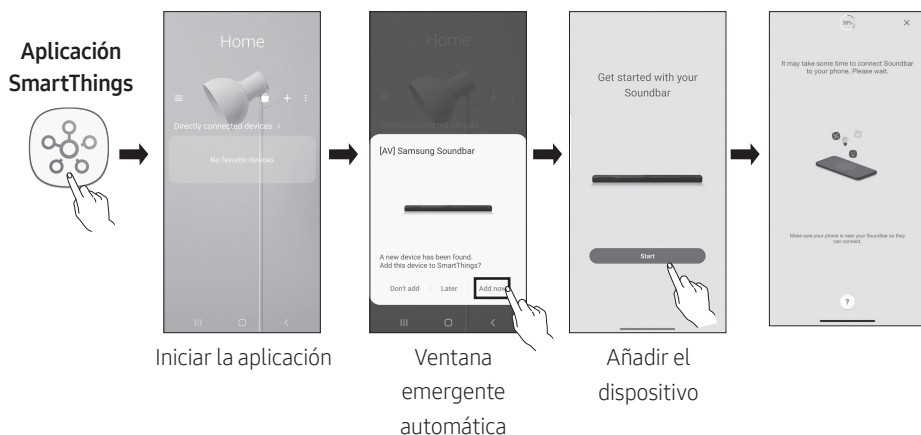

Uso de la función Tap Sound

Toque la Soundbar con su dispositivo móvil para reproducir el sonido del contenido en el dispositivo móvil a través de la Soundbar.

- Es posible que esta función no se admita según el dispositivo móvil.
- Esta función solo es compatible con dispositivos móviles Samsung con Android 8.1 o posterior.

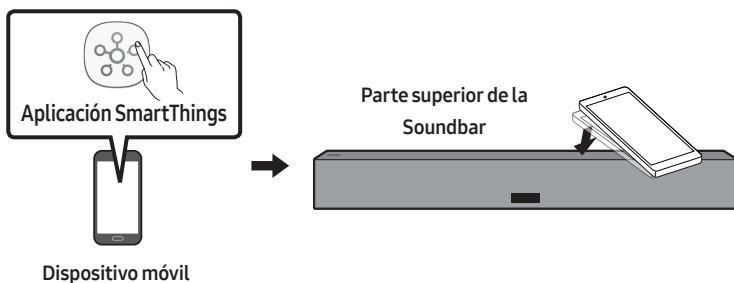

1. Active la función **Tap Sound** en su dispositivo móvil.
 - Para obtener detalles sobre cómo activar esta función, consulte **“Configuración de la función Tap Sound”** a continuación.
2. Toque la Soundbar con el dispositivo móvil. Seleccione **“Iniciar ahora”** en la ventana de mensaje que se muestra.

Se establecerá una conexión entre el dispositivo móvil y la Soundbar mediante Bluetooth.
3. Reproduzca el sonido del contenido en el dispositivo móvil a través de la Soundbar.
 - Esta función conecta un dispositivo móvil a la Soundbar a través de Bluetooth mediante la detección de la vibración que se produce cuando el dispositivo toca la Soundbar.
 - Asegúrese de que el dispositivo móvil no toque una esquina puntiaguda de la Soundbar. La Soundbar o el dispositivo móvil podrían rayarse o dañarse.
 - Se recomienda que el dispositivo móvil esté cubierto con una funda. Toque ligeramente el área ancha de la parte superior de la Soundbar sin aplicar una fuerza excesiva.
 - Para utilizar esta función, actualice la aplicación **SmartThings** a la última versión. Es posible que esta función no se admita según la versión de la aplicación.

Configuración de la función Tap Sound

Utilice la aplicación **SmartThings** para activar la función **Tap View, Tap Sound**.

1. En el dispositivo móvil, ejecute la aplicación **SmartThings**.
2. Seleccione (☰ → ⚙) en la pantalla de la aplicación **SmartThings** que se muestra en el dispositivo móvil.
3. Active la función **“Tap View, Tap Sound”** para que funcione cuando un dispositivo móvil se acerque a la Soundbar. La función se activará.

NOTAS

- Cuando el dispositivo móvil está en modo de ahorro de energía, la función **Tap Sound** no funciona.
- La función **Tap Sound** puede no funcionar si hay dispositivos cerca de la Soundbar que causan interferencias de radio, tales como dispositivos eléctricos. Asegúrese de que los dispositivos que pueden causar interferencias de radio estén situados a una distancia suficiente de la Soundbar.

10 CONEXIÓN DE UN PRODUCTO DE AMAZON

- Esta función puede no estar disponible en algunos países.
- Este servicio está proporcionado por Amazon y puede ser interrumpido en cualquier momento; Samsung no se hace responsable de la disponibilidad de dicho servicio.
- La pantalla de la aplicación **Amazon Alexa** está sujeta a cambios sin previo aviso.

Conecte y utilice un producto de Amazon (Amazon Echo)

Utilice un producto Amazon Echo para controlar la Soundbar y disfrutar de los servicios de música que ofrece Amazon Echo.

NOTA

- Compruebe que la Soundbar esté conectada a la red Wi-Fi. (consulte “Método 2. Conexión a través de Wi-Fi (red inalámbrica)”)

Utilice los comandos de voz para controlar la Soundbar

- El servicio Amazon Echo que puede utilizar con la Soundbar está limitado a la música. Solo puede acceder a otros servicios proporcionados por Amazon Echo, como noticias y predicciones meteorológicas, mediante el producto Amazon Echo.



Activador + Comando + Nombre del altavoz

* Para utilizar comandos de voz para la Soundbar denominados “Sala”

Acción	Comando de voz
Para establecer el nivel del volumen en 5	“Alexa, establece el volumen de la sala en 5”
Para aumentar el nivel del volumen	“Alexa, sube el volumen en la sala”
Para silenciar el sonido	“Alexa, silencia el audio en la sala”
Para escuchar una emisora de radio llamada KISS FM	“Alexa, reproduce Kiss FM en la sala”
Para reproducir la siguiente canción	“Alexa, siguiente canción en la sala”
Para detener el audio	“Alexa, detén el audio en la sala”
Para desactivar el audio	“Alexa, apaga en la sala”

11 ACTUALIZACIÓN DE SOFTWARE

Actualización automática

Si la Soundbar está conectada a Internet, las actualizaciones de software se producen automáticamente incluso cuando la Soundbar está apagada.

- Para utilizar la función de actualización automática, la Soundbar debe estar conectada a Internet.

La conexión Wi-Fi con la Soundbar se detendrá si el cable de alimentación de la Soundbar se desconecta o si se corta la alimentación. Si se interrumpe la alimentación, cuando vuelva la corriente o se vuelva a conectar el cable de alimentación, encienda la Soundbar y vuelva a conectarla a Internet.

Actualización por USB

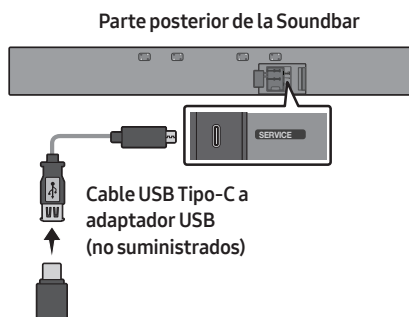

Es posible que Samsung ofrezca actualizaciones para el firmware del sistema de la Soundbar en el futuro.

Si una actualización está disponible, puede actualizar la Soundbar conectando la unidad USB que contiene el firmware de actualización al puerto **SERVICE** de la Soundbar.

1. Vaya al sitio web de Samsung (www.samsung.com) y busque el nombre del modelo mediante la opción del menú de soporte.
 - Para obtener más información sobre la actualización, consulte la Guía de actualización.
2. Descargue el archivo de actualización (USB tipo C).
3. Descomprima el archivo para crear una carpeta con el nombre del archivo.
4. Almacene la carpeta creada en un dispositivo USB y luego conéctelo a la Soundbar.
5. Encienda la Soundbar. Entonces, el producto se actualiza en 3 minutos y aparece el mensaje **"UPDATE"**.
 - Durante la actualización, no lo apague ni desconecte el dispositivo USB.
 - Si no aparece **"UPDATE"** en la ventana de la pantalla, desconecte el cable de alimentación de la Soundbar y vuelva a conectarlo.
 - Cuando está instalada la última versión, no se realiza ninguna actualización.
 - Dependiendo del tipo de USB, es posible que la actualización no se admita.

Inicialización

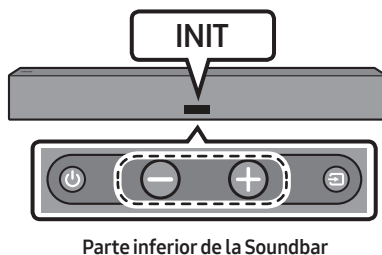

Con la Soundbar activada, pulse los botones **— + (Volumen)** en el cuerpo del dispositivo al mismo tiempo durante al menos 5 segundos. **"INIT"** aparece en la pantalla y la Soundbar se inicializa.

⚠ PRECAUCIÓN

- Todos los ajustes de la Soundbar se inicializarán. Asegúrese de realizar esto solo cuando se requiera la inicialización.

12 SOLUCIÓN DE PROBLEMAS

Antes de solicitar asistencia técnica, compruebe lo siguiente:

En caso de que no se encienda la alimentación

- Compruebe si el cable de alimentación de la Soundbar está correctamente insertado en la toma de corriente.

En caso de que las funciones no funcionen correctamente

- Después de retirar el cable de alimentación, vuelva a insertarlo.
- Retire el cable de alimentación del dispositivo externo e inténtelo de nuevo.
- Si no hay señal, la Soundbar se apaga automáticamente después de un cierto período de tiempo. Encienda la alimentación. (consulte la página 11.)

En caso de que el mando a distancia no funcione

- Use el mando a distancia observando atentamente la Soundbar.
- Cambie las pilas por otras nuevas.

En caso de que no se emita el sonido de la Soundbar

- El volumen de la Soundbar es demasiado bajo o está silenciado. Ajuste el volumen.
- Cuando se conecte cualquier dispositivo externo (STB, dispositivo Bluetooth, dispositivo móvil, etc.), ajuste el volumen del dispositivo externo.
- Para la salida de sonido del televisor, seleccione Soundbar. (TV Samsung: Inicio (🏠) → Config. (⚙️) → Sonido → Salida de sonido → Seleccione Soundbar)

- La conexión del cable a la Soundbar no debe estar suelta. Retire el cable y conéctelo de nuevo.
- Retire el cable de alimentación completamente, vuelva a conectarlo y conecte la alimentación.
- Inicialice el producto e inténtelo de nuevo. (Consulte la página 34.)

En caso de que la conexión Bluetooth no sea posible

- Al conectar un nuevo dispositivo, cambie a "BT PAIRING" para la conexión. (Pulse el botón  PAIR del mando a distancia o pulse el botón  (Fuente) en el cuerpo del dispositivo durante al menos 5 segundos).
- Si la Soundbar está conectada a otro dispositivo, desconéctelo primero para cambiar el dispositivo.
- Vuelva a conectarlo después de eliminar la lista de altavoces Bluetooth del dispositivo a conectar. (TV Samsung: Inicio (🏠) → Config. (⚙️) → Sonido → Salida de sonido → Lista de altavoces Bluetooth)
- Puede que la conexión automática del televisor esté desactivada. Con la Soundbar en "BT READY", mantenga pulsado el botón  del mando a distancia de la Soundbar durante 5 segundos para seleccionar **ON-TV CONNECT**. Si aparece **OFF-TV CONNECT**, mantenga pulsado el botón  de nuevo durante 5 segundos para cambiar la selección.
- Retire y vuelva a conectar el enchufe de alimentación, y vuelva a intentarlo.
- Inicialice el producto e inténtelo de nuevo. (Consulte la página 34.)

En caso de que se produzcan interrupciones del sonido mediante Bluetooth

- El sonido puede interrumpirse debido a interferencias de radiofrecuencia o a dispositivos electrónicos cercanos. Mantenga estos dispositivos alejados de la Soundbar para evitar interferencias de radio. Ejemplo: hornos microondas.
- Si el dispositivo que desea conectar está lejos de la Soundbar, pueden producirse interrupciones del sonido. Acerque el dispositivo a la Soundbar.
- Si una parte de su cuerpo está en contacto con el transceptor Bluetooth o el producto está instalado en un mueble de metal, pueden producirse interrupciones del sonido. Compruebe el entorno de la instalación y las condiciones de uso.

En caso de que la conexión Wi-Fi no sea posible

- Compruebe si el enrutador inalámbrico está encendido.
- Apague el enrutador, enciéndalo de nuevo y vuelva a intentarlo.
- Si la señal del router inalámbrico es demasiado débil, la conexión puede no ser posible. Acerque el router a la Soundbar o ajuste la posición de instalación para evitar obstáculos.
- Si su enrutador inalámbrico es nuevo, deberá reconfigurar los ajustes de red del altavoz.

En caso de que la Soundbar no se encienda tan pronto como se encienda el televisor

- Cuando se apaga la Soundbar mientras se ve la televisión, se desactiva la sincronización de energía con el televisor. Apague primero el televisor.

13 LICENCIA



Manufactured under license from Dolby Laboratories. Dolby, Dolby Audio and the double-D symbol are trademarks of Dolby Laboratories Licensing Corporation.



For DTS patents, see <http://patents.dts.com>. Manufactured under license from DTS, Inc. (for companies headquartered in the U.S./Japan/Taiwan) or under license from DTS Licensing Limited (for all other companies). DTS, Digital Surround, and the DTS logo are registered trademarks or trademarks of DTS, Inc. in the United States and other countries. © 2020 DTS, Inc. ALL RIGHTS RESERVED.



- Usa tu teléfono, tu tablet o tu computadora como control remoto de Spotify. Para más información, entra a spotify.com/connect
- El software de Spotify está sujeto a las licencias de terceros que puedes encontrar aquí: <https://www.spotify.com/connect/third-party-licenses>.

14 AVISO SOBRE LICENCIA DE CÓDIGO ABIERTO

Para enviar consultas y solicitudes de preguntas relacionadas con el código abierto, póngase en contacto con Samsung Open Source (<http://opensource.samsung.com>)

15 NOTA IMPORTANTE SOBRE EL SERVICIO

- Las figuras e ilustraciones de este Manual del usuario se facilitan solo para referencia y pueden diferir del aspecto real del producto.
- Podría aplicársele una tarifa de administración si:
 - (a) se requiere la asistencia de un ingeniero y el producto no tiene ningún defecto (es decir, no se ha leído el manual del usuario).
 - (b) se lleva la unidad a un centro de reparación y el producto no tiene ningún defecto (es decir, no se ha leído el manual del usuario).
- El importe de dicha tarifa le será notificada antes de realizar el trabajo o de acudir a su domicilio.

16 ESPECIFICACIONES Y GUÍA

Especificaciones

Nombre del modelo	HW-LST70T
Peso	6,7 kg
Dimensiones (An x Al x Pr)	1220,0 x 140,0 x 53,5 mm
Rango de temperatura de servicio	-31°C a 50°C
Rango de humedad de servicio	Del 10 % al 80 %, sin condensación
Rango de temperatura de almacenamiento	-31°C a 50°C
Rango de humedad de almacenamiento	Del 5 % al 95 %, sin condensación
AMPLIFICADOR	
Potencia nominal de salida	(45W x 4) + (10W x 3)
Formatos de reproducción admitidos	LPCM 2ch, Dolby Audio™ (Compatible con Dolby® Digital), DTS
POTENCIA DE SALIDA DEL DISPOSITIVO INALÁMBRICO Alimentación del transmisor máx. de Wi-Fi	100 mW a 2,4 GHz – 2,4835 GHz, 200 mW a 5,15 GHz – 5,25 GHz, 100 mW a 5,25 GHz – 5,35 GHz & 5,47 GHz – 5,725 GHz
POTENCIA DE SALIDA DEL DISPOSITIVO INALÁMBRICO Alimentación del transmisor máx. de BT	100 mW a 2,4 GHz – 2,4835 GHz

NOTAS

- Samsung Electronics Co., Ltd se reserva el derecho a cambiar las especificaciones sin previo aviso.
- Los pesos y dimensiones son aproximados.
- Este producto no funciona con seguridad por debajo de los -20 °C. Se recomienda conectar el cable de alimentación a la toma de corriente y, después de una hora, encender la Soundbar.
 - Asegúrese de mantenerla conectada a la alimentación en el entorno entre -20 y -31 °C.
- Los productos que se vendan por separado de esta Soundbar no son resistentes al polvo ni impermeables. Puede conectar un altavoz subwoofer y altavoces traseros, que se venden por separado. (Subwoofer: SWA-W500, altavoz trasero: SWA-9000S) Para conectarlos, consulte los manuales.

Consumo total de energía en modo de espera (W)	5,5W
Wi-Fi Método de desactivación de puerto	Pulse el botón BASS del mando a distancia de la Soundbar durante 30 segundos para activar o desactivar el Wi-Fi.
Bluetooth Método de desactivación de puerto	Pulse el botón Información del mando a distancia de la Soundbar durante 30 segundos para activar o desactivar el Bluetooth.

En el presente documento, Samsung declara que este equipo de radio cumple con la Directiva 2014/53/UE y los requisitos legales pertinentes del Reino Unido.

El texto completo de la declaración de conformidad está disponible en la siguiente dirección de Internet: <http://www.samsung.com>. Vaya a Soporte e introduzca el nombre del modelo.

Este equipo puede funcionar en todos los países europeos y en el Reino Unido.

La función WLAN(Wi-Fi o SRD) de 5 GHz de este equipo solo puede utilizarse en interiores.



[Eliminación correcta de las baterías de este producto]

(Se aplica en países con sistemas de recolección por separado)

La presencia de esta marca en las baterías, el manual o el paquete del producto indica que cuando haya finalizado la vida útil de las baterías no deberán eliminarse junto con otros residuos domésticos. Los símbolos químicos Hg, Cd o Pb, si aparecen, indican que la batería contiene mercurio, cadmio o plomo en niveles superiores a los valores de referencia admitidos por la Directiva 2006/66 de la Unión Europea. Si las baterías no se desechan convenientemente, estas sustancias podrían provocar lesiones personales o dañar el medioambiente.

Para proteger los recursos naturales y promover el reciclaje, separe las baterías de los demás residuos y recíclelas mediante el sistema de recogida gratuito de su localidad.



Eliminación correcta de este producto (Residuos de aparatos eléctricos & electrónicos)

(Se aplica en países con sistemas de recolección por separado)

La presencia de este símbolo en el producto, accesorios o material informativo que lo acompañan, indica que al finalizar su vida útil ni el producto ni sus accesorios electrónicos (como el cargador, cascos, cable USB) deberán eliminarse junto con otros residuos domésticos. Para evitar los posibles daños al medio ambiente o a la salud humana que representa la eliminación incontrolada de residuos, separe estos productos de otros tipos de residuos y recíclelos correctamente. De esta forma se promueve la reutilización sostenible de recursos materiales.

Los usuarios particulares pueden contactar con el establecimiento donde adquirieron el producto o con las autoridades locales pertinentes para informarse sobre cómo y dónde pueden llevarlo para que sea sometido a un reciclaje ecológico y seguro.

Los usuarios comerciales pueden contactar con su proveedor y consultar las condiciones del contrato de compra. Este producto y sus accesorios electrónicos no deben eliminarse junto a otros residuos comerciales.

Para obtener información sobre los compromisos medioambientales de Samsung y las obligaciones reglamentarias de algún producto específico como, por ejemplo, el reglamento REACH, RAEE o sobre las pilas, visite:

www.samsung.com/uk/aboutsamsung/sustainability/environment/our-commitment/data/

REGLAMENTO (UE) 2019/1782 DE LA COMISIÓN

Requisitos de diseño ecológico aplicables a las fuentes de alimentación externas :

www.samsung.com/global/ecodesign_component

SAMSUNG

© 2020 Samsung Electronics Co., Ltd. All rights reserved.

Contact SAMSUNG WORLD WIDE

If you have any questions or comments relating to Samsung products, please contact the SAMSUNG customer care Centre.

Country	Samsung Service Centre ☎	Web Site
■ Europe		
UK	0333 000 0333	www.samsung.com/uk/support
IRELAND (EIRE)	0818 717100	www.samsung.com/ie/support
GERMANY	06196 77 555 77	www.samsung.com/de/support
FRANCE	01 48 63 00 00	www.samsung.com/fr/support
ITALIA	800-SAMSUNG (800.7267864)	www.samsung.com/it/support
SPAIN	91 175 00 15	www.samsung.com/es/support
PORTUGAL	210 608 098 Chamada para a rede fixa nacional Dias úteis das 9h às 20h	www.samsung.com/pt/support
LUXEMBURG	261 03 710	www.samsung.com/be_fr/support
NETHERLANDS	088 90 90 100	www.samsung.com/nl/support
BELGIUM	02-201-24-18	www.samsung.com/be/support (Dutch) www.samsung.com/be_fr/support (French)
NORWAY	21629099	www.samsung.com/no/support
DENMARK	707 019 70	www.samsung.com/dk/support
FINLAND	030-6227 515	www.samsung.com/fi/support
SWEDEN	0771-400 300	www.samsung.com/se/support
POLAND	801-172-678* lub +48 22 607-93-33* Specjalistyczna infolinia do obsługi zapytań dotyczących telefonów komórkowych: 801-672-678* * (opłata według taryfy operatora)	http://www.samsung.com/pl/support/
HUNGARY	0680SAMSUNG (0680-726-7864)	www.samsung.com/hu/support
AUSTRIA	0800 72 67 864 (0800-SAMSUNG)	www.samsung.com/at/support
SWITZERLAND	0800 726 786	www.samsung.com/ch/support (German) www.samsung.com/ch_fr/support (French)

Country	Samsung Service Centre ☎	Web Site
CZECH	800 - SAMSUNG (800-726786)	www.samsung.com/cz/support
SLOVAKIA	0800 - SAMSUNG (0800-726 786)	www.samsung.com/sk/support
CROATIA	072 726 786	www.samsung.com/hr/support
BOSNIA	055 233 999	www.samsung.com/support
NORTH MACEDONIA	023 207 777	www.samsung.com/mk/support
MONTENEGRO	020 405 888	www.samsung.com/support
SLOVENIA	080 697 267 (brezplačna številka)	www.samsung.com/si/support
SERBIA	011 321 6899	www.samsung.com/rs/support
KOSOVO	038 40 30 90	www.samsung.com/support
ALBANIA	045 620 202	www.samsung.com/al/support
BULGARIA	0800 111 31 - Безплатен за всички оператори *3000 - Цена на един градски разговор или според тарифата на мобилният оператор 09:00 до 18:00 - Понеделник до Петък	www.samsung.com/bg/support
ROMANIA	0800872678 - Apel gratuit *8000 - Apel tarifat în rețea	www.samsung.com/ro/support
CYPRUS	8009 4000 only from landline, toll free	www.samsung.com/gr/support
GREECE	80111-SAMSUNG (80111 726 7864) only from land line (+30) 210 6897691 from mobile and land line	
LITHUANIA	8-800-77777	www.samsung.com/lt/support
LATVIA	8000-7267	www.samsung.com/lv/support
ESTONIA	800-7267	www.samsung.com/ee/support