

SAMSUNG

BRB26605DWW

Réfrigérateur Combiné intégrable



Optimisation de l'espace

- Capacité nette 264L
- Classe énergétique D
- Froid ventilé Plus (Twin Cooling)
- Compresseur Digital Inverter
- Contrôle électronique
- Eclairage LED

Réfrigérateur Combiné intégrable

BRB26605DWW

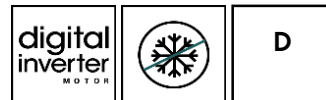

Caractéristiques techniques

Volume net (litres)

Total	264
Réfrigérateur	190
Congélateur	74

Spécificités

Technologie	Froid ventilé Plus (Twin Cooling)
Contrôle	Electronique avec écran interne
Portes réversibles	Oui
Mode vacances	Oui
Alarme sonore porte ouverte	Oui

Réfrigérateur

Clayettes	3
Balconnets de contre-porte	6
Tiroir à fruits et légumes	2
Bac à œufs	Oui
Réfrigération rapide	Oui
Eclairage	LED

Congélateur

Tiroirs	2
Clayette maxi-ouverture	1
Système à glaçons	Bac
Fonction congélation rapide	Oui

Performances

Classe énergétique	D
Consommation (kWh/an)	185
Niveau sonore dB(A)	35
Pouvoir de congélation (kg/24h)	6
Autonomie(h)	6
Classe climatique	SN - T
Réfrigérant / Isolation	R-600a / Cyclopentane
Compresseur	Digital Inverter

Spécifications techniques

Fixations	Glissières
Largeur (mm)	Produit / Emballage 540 / 600
Hauteur (mm)	Produit / Emballage 1 775 / 1864
Profondeur (mm)	Produit / Emballage 550 / 629
Profondeur hors portes (mm)	512
Poids (kg)	Produit / Emballage 68/70
Coloris portes	Blanc
Code EAN	8 806 092 138 773
Pays d'origine	Pologne

Préservation optimale de vos aliments

Profitez du froid Ventilé

Le froid ventilé garantit une température homogène et stable. Ce qui permet une meilleure conservation de vos aliments sans givre.



Convertible selon vos besoins

Cool Select +

Profitez d'une souplesse de stockage en convertissant votre congélateur en réfrigérateur, pour répondre à vos besoins



Une lumière naturelle et puissante

Eclairage LED

Beaucoup moins consommateur d'énergie qu'une ampoule incandescente conventionnelle, la lumière LED, éclaire chacun des angles de votre appareil vous apportant ainsi luminosité et aisance au quotidien

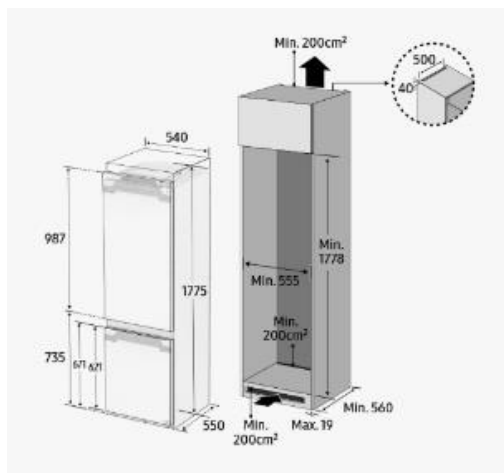

N° Service consommateurs

01 48 63 00 00

Réfrigérateur Combiné intégrable

BRB26605DWW

Fiche technique de l'appareil

Fiche d'information sur le produit				
RÈGLEMENT DÉLÉGUÉ (UE) 2019/2016 DE LA COMMISSION en ce qui concerne l'étiquetage énergétique des dispositifs d'affichage électronique				
Nom du fournisseur ou marque commerciale: Samsung				
Adresse du fournisseur: Public Contact, Samsung PO Box 12987 Blackrock Co.Dublin Ireland				
Référence du modèle: BRB26605DWW				
Type d'appareil de réfrigération:				
Appareil à faible niveau de bruit:	Non	Type de construction:	intégré	
Appareil de stockage du vin:	Non	Autre appareil de réfrigération:	Non	
Paramètres généraux du produit:				
Paramètre	Valeur	Paramètre	Valeur	
Dimensions hors tout (millimètres)	Hauteur	1 775	Volume total (dm ³ ou l)	264
	Largueur	540		
	Profondeur	550		
IEE	80	Classe d'efficacité énergétique	D	
Émissions de bruit acoustique dans l'air [dB(A) re 1 pW]	35	Classe d'émission de bruit acoustique dans l'air	B	
Consommation d'énergie annuelle (kWh/an)	185	Classe climatique:	tempérée élargie, tempérée, subtropicale, tropicale	
Température ambiante minimale (°C) à laquelle l'appareil de réfrigération est adapté	10	Température ambiante maximale (°C) à laquelle l'appareil de réfrigération est adapté	43	
Réglage hiver	Non			
Paramètres des compartiments:				
Paramètres et valeurs de compartiment				
Type de compartiment	Volume de compartiment (dm ³ ou l)	Réglage de température recommandé pour un stockage optimisé des denrées alimentaires (°C) Ces réglages ne doivent pas être en contradiction avec les conditions de stockage prévues à l'annexe IV, tableau 3	Pouvoir de congélation (kg/24h)	Defrosting type (auto-defrost=A, manual defrost=M)
Garde-manger	Non	-	-	-
Stockage du vin	Non	-	-	-
Cave	Non	-	-	-
Denrées alimentaires fraîches	Oui	190,0	3	A
Denrées hautement périssables	Non	-	-	-
Sans étoile ou fabrication de glace	Non	-	-	-
1 étoile	Non	-	-	-
2 étoiles	Non	-	-	-
3 étoiles	Non	-	-	-
4 étoiles	Non	-	-	-
Zone 2 étoiles	Non	-	-	-
Compartiment à température variable	Denrées alimentaires fraîches	74,0	2	-
			-1	-
			-19	6,0
4 étoiles	Denrées hautement périssables	74,0	-1	-
			-19	6,0
			-19	6,0
Compartiments "quatre étoiles"				
Dispositif de congélation rapide		Oui		
Paramètres de la source lumineuse:				
Type de source lumineuse		LED		
Classe d'efficacité énergétique		G		
Durée minimale de la garantie offerte par le fabricant: 24 mois				
Informations supplémentaires:				