

# SAMSUNG

# FULL MANUAL

---

## HW-B650 / HW-B660

Imagine the possibilities

Thank you for purchasing this Samsung product.

To receive more complete service, please register  
your product at [www.samsung.com/register](http://www.samsung.com/register)

# SAFETY INFORMATION









## SAFETY WARNINGS

TO REDUCE THE RISK OF ELECTRIC SHOCK, DO NOT REMOVE THE COVER (OR BACK).

NO USER-SERVICEABLE PARTS ARE INSIDE.

REFER SERVICING TO QUALIFIED SERVICE PERSONNEL.

Refer to the table below for an explanation of symbols which may be on your Samsung product.

	<p style="text-align: center;"><b>CAUTION</b> <b>RISK OF ELECTRIC SHOCK.</b> <b>DO NOT OPEN.</b></p>	
	<p>This symbol indicates that high voltage is present inside. It is dangerous to make any kind of contact with any internal part of this product.</p>	
	<p>This symbol indicates that this product has included important literature concerning operation and maintenance.</p>	
	<p>Class II product : This symbol indicates that it does not require a safety connection to electrical earth (ground). If this symbol is not present on a product with a power cord, the product MUST have a reliable connection to protective earth (ground).</p>	
	<p>AC voltage : This symbol indicates that the rated voltage marked with the symbol is AC voltage.</p>	
	<p>DC voltage : This symbol indicates that the rated voltage marked with the symbol is DC voltage.</p>	
	<p>Caution, Consult instructions for use : This symbol instructs the user to consult the user manual for further safety related information.</p>	

## WARNING

- To reduce the risk of fire or electric shock, do not expose this appliance to rain or moisture.

## CAUTION

- TO PREVENT ELECTRIC SHOCK, MATCH WIDE BLADE OF PLUG TO WIDE SLOT, FULLY INSERT.
- This apparatus shall always be connected to a AC outlet with a protective grounding connection.
- To disconnect the apparatus from the mains, the plug must be pulled out from the mains socket, therefore the mains plug shall be readily operable.
- Do not expose this apparatus to dripping or splashing. Do not put objects filled with liquids, such as vases on the apparatus.
- To turn this apparatus off completely, you must pull the power plug out of the wall socket. Consequently, the power plug must be easily and readily accessible at all times.

# PRECAUTIONS

1. Ensure that the AC power supply in your house complies with the power requirements listed on the identification sticker located on the bottom of your product. Install your product horizontally, on a suitable base (furniture), with enough space around it for ventilation (7~10 cm). Make sure the ventilation slots are not covered. Do not place the unit on amplifiers or other equipment which may become hot. This unit is designed for continuous use. To fully turn off the unit, disconnect the AC plug from the wall outlet. Unplug the unit if you intend to leave it unused for a long period of time.
2. During thunderstorms, disconnect the AC plug from the wall outlet. Voltage peaks due to lightning could damage the unit.
3. Do not expose the unit to direct sunlight or other heat sources. This could lead to overheating and cause the unit to malfunction.
4. Protect the product from moisture (i.e. vases), and excess heat (e.g. a fireplace) or equipment creating strong magnetic or electric fields. Unplug the power cable from the AC wall socket if the unit malfunctions. Your product is not intended for industrial use. It is for personal use only. Condensation may occur if your product has been stored in cold temperatures. If transporting the unit during the winter, wait approximately 2 hours until the unit has reached room temperature before using.
5. The battery used with this product contains chemicals that are harmful to the environment. Do not dispose of the battery in the general household trash. Do not expose the battery to excess heat, direct sunlight, or fire. Do not short circuit, disassemble, or overheat the battery.  
**CAUTION** : Danger of explosion if the battery is replaced incorrectly. Replace only with the same or equivalent type.

# CONTENTS

<b>01</b>	<b>Checking the Components</b>	<b>6</b>
<b>02</b>	<b>Product Overview</b>	<b>7</b>
	Front Panel / Top Panel of the Soundbar	7
	Bottom Panel of the Soundbar	8
<b>03</b>	<b>Using the Remote Control</b>	<b>9</b>
	Inserting Batteries before using the Remote Control (AAA batteries X 2)	9
	How to Use the Remote Control	9
	Using the Hidden Buttons (Buttons with more than one function)	13
	Output specifications for the different sound effect modes	13
	Adjusting the Soundbar volume with a TV remote control	14
<b>04</b>	<b>Connecting the Soundbar</b>	<b>15</b>
	Connecting Electrical Power	15
	Connecting the Soundbar to the Subwoofer	16
	Connecting the Samsung Wireless Rear Kit to your Soundbar	18
<b>05</b>	<b>Using a wired connection to the TV</b>	<b>19</b>
	Method 1. Connecting using an Optical Cable	19
	Method 2. Connecting a TV using an HDMI Cable	20
<b>06</b>	<b>Using a wireless connection to the TV</b>	<b>22</b>
	Connecting a TV via Bluetooth	22

<b>07</b>	<b>Connecting an External Device</b>	<b>24</b>
	Method 1. Connecting using an Optical Cable	24
	Method 2. Connecting using an HDMI Cable	25
<b>08</b>	<b>Connecting a USB Storage Device</b>	<b>26</b>
<b>09</b>	<b>Connecting a Mobile Device</b>	<b>27</b>
	Connecting via Bluetooth	27
<b>10</b>	<b>Installing the Wall Mount</b>	<b>31</b>
	Installation Precautions	31
	Wallmount Components	31
<b>11</b>	<b>Software Update</b>	<b>33</b>
	How to check the Firmware version	33
	Update Procedure	34
	If UPDATE is not displayed	34
<b>12</b>	<b>Troubleshooting</b>	<b>35</b>
<b>13</b>	<b>Licence</b>	<b>37</b>
<b>14</b>	<b>Open Source Licence Notice</b>	<b>38</b>
<b>15</b>	<b>Important Notes About Service</b>	<b>38</b>
<b>16</b>	<b>Specifications and Guide</b>	<b>39</b>
	Specifications	39

# 01 CHECKING THE COMPONENTS

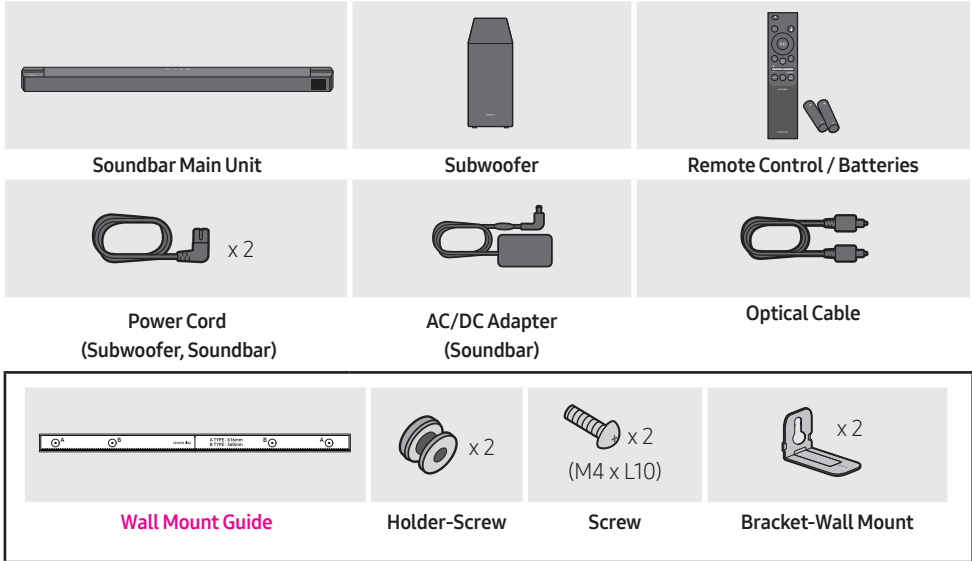

- For more information about the power supply and power consumption, refer to the label attached to the product. (Label: Bottom of the Soundbar Main Unit)
- To purchase additional components or optional cables, contact a Samsung Service Centre or Samsung Customer Care.
- Depending on the region, the appearance of the AC plug may differ from the plug displayed above, or it may be supplied integrated with the AC/DC adapter.
- The appearance of the accessories may differ slightly from the illustrations above.
- Design and specifications are subject to change without prior notice.

# 02 PRODUCT OVERVIEW

## Front Panel / Top Panel of the Soundbar

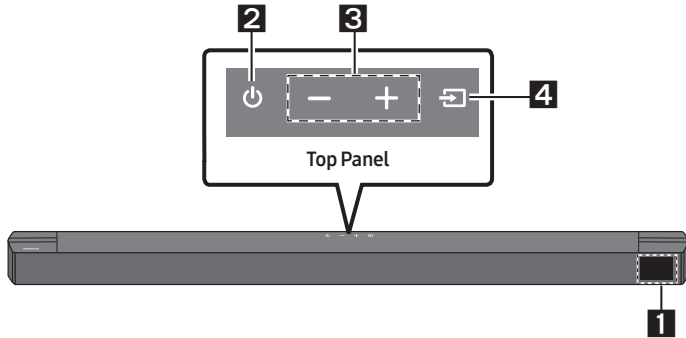

<b>1</b>	<p><b>Display</b> Displays the product's status and current mode.</p>												
<b>2</b>	<p><b>⏻ (Power) Button</b> Turns the power on and off.</p> <ul style="list-style-type: none"> <li>• <b>Auto Power Down Function</b> The unit turns off automatically in the following situations: <ul style="list-style-type: none"> <li>- In <b>D.IN / HDMI / BT / USB</b> Mode : If there is no audio signal for 20 minutes.</li> </ul> </li> </ul>												
<b>3</b>	<p><b>- + (Volume) Button</b> Adjusts the volume.</p> <ul style="list-style-type: none"> <li>• When adjusted, the volume level appears on the Soundbar's front display.</li> </ul>												
<b>4</b>	<p><b>↔ (Source) Button</b> Selects the source input mode.</p> <table border="1" style="width: 100%; border-collapse: collapse;"> <thead> <tr> <th style="text-align: center;">Input mode</th> <th style="text-align: center;">Display</th> </tr> </thead> <tbody> <tr> <td style="text-align: center;">Optical Digital input</td> <td style="text-align: center;">D.IN</td> </tr> <tr> <td style="text-align: center;">ARC (HDMI OUT) input</td> <td style="text-align: center;">D.IN → TV ARC (Auto conversion)</td> </tr> <tr> <td style="text-align: center;">HDMI input</td> <td style="text-align: center;">HDMI</td> </tr> <tr> <td style="text-align: center;">BLUETOOTH mode</td> <td style="text-align: center;">BT</td> </tr> <tr> <td style="text-align: center;">USB mode</td> <td style="text-align: center;">USB</td> </tr> </tbody> </table> <ul style="list-style-type: none"> <li>• To turn on "<b>BT PAIRING</b>" mode, change the source to "<b>BT</b>" mode, and then press and hold the <b>↔ (Source)</b> button for more than 5 seconds.</li> </ul>	Input mode	Display	Optical Digital input	D.IN	ARC (HDMI OUT) input	D.IN → TV ARC (Auto conversion)	HDMI input	HDMI	BLUETOOTH mode	BT	USB mode	USB
Input mode	Display												
Optical Digital input	D.IN												
ARC (HDMI OUT) input	D.IN → TV ARC (Auto conversion)												
HDMI input	HDMI												
BLUETOOTH mode	BT												
USB mode	USB												

- When you plug in the AC cord, the power button will begin working in 4 to 6 seconds.
- When you turn on this unit, there will be a 4 to 5 second delay before it produces sound.
- If you want to enjoy sound only from the Soundbar, you must turn off the TV's speakers in the Audio Setup menu of your TV. Refer to the owner's manual supplied with your TV.

# Bottom Panel of the Soundbar

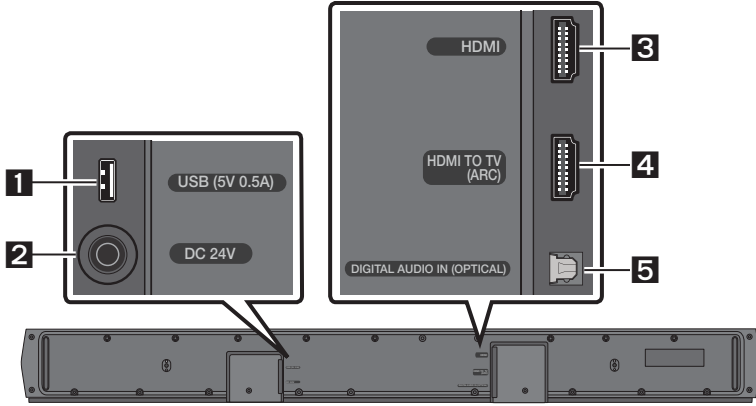

<b>1</b>	<b>USB (5V 0.5A)</b> Connect a USB device here to play music files stored on the USB device through the Soundbar.
<b>2</b>	<b>DC 24V (Power Supply In)</b> Connect the AC/DC power adapter.
<b>3</b>	<b>HDMI</b> Inputs digital video and audio signals simultaneously using an HDMI cable. Connect to the HDMI output of an external device.
<b>4</b>	<b>HDMI TO TV (ARC)</b> Connect to the HDMI (ARC) port on a TV.
<b>5</b>	<b>DIGITAL AUDIO IN (OPTICAL)</b> Connect to the digital (optical) output of an external device.

- When disconnecting the power cable of the AC/DC power adapter from a wall outlet, pull the plug. Do not pull the cable.
- Do not connect this unit or other components to an AC outlet until all connections between components are complete.



# 03 USING THE REMOTE CONTROL

## Inserting Batteries before using the Remote Control (AAA batteries X 2)



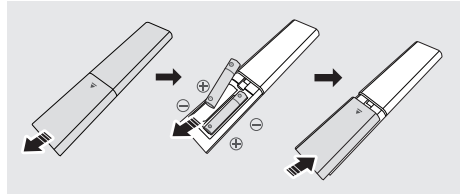

Slide the back cover in the direction of the arrow until it is completely removed.



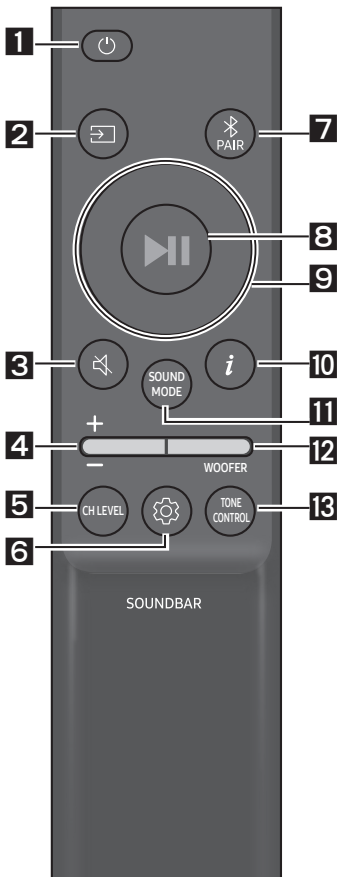



Insert 2 AAA batteries (1.5V) oriented so that their polarity is correct. Slide the back cover back into position.

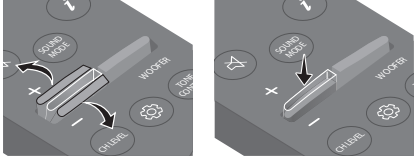
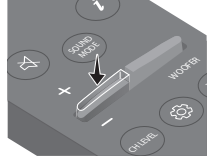

## How to Use the Remote Control



<p><b>1</b></p>  <p><b>Power</b></p>	<p>Turns the Soundbar on and off.</p>
<p><b>2</b></p>  <p><b>Source</b></p>	<p>Press to select a source connected to the Soundbar.</p>
<p><b>3</b></p>  <p><b>Mute</b></p>	<p>Press the <b>Mute</b> button to mute the sound. Press it again to unmute the sound.</p>
<p><b>4</b></p>  <p><b>Volume</b></p>	<div style="display: flex; justify-content: space-around;">   </div> <p>Push the button up or down to adjust the volume.</p> <ul style="list-style-type: none"> <li>• <b>Mute</b> Press the <b>Volume</b> button in to mute the sound. Press it in again to unmute the sound.</li> </ul>

<p><b>5</b></p>	 <p><b>CH LEVEL</b></p>	<p>By pressing the button, you can adjust the volume of the each speaker.</p> <ul style="list-style-type: none"> <li>• Press the button to select <b>CENTER LEVEL</b> and then adjust the volume between -6~+6 by using the <b>Up/Down</b> buttons.</li> <li>• If the Rear Speakers (sold separately) are connected, the setting <b>REAR LEVEL</b> is supported. To adjust the volume of the <b>REAR LEVEL</b> between -6 to +6 by using the <b>Up/Down</b> buttons.</li> </ul>
<p><b>6</b></p>	 <p><b>Sound Control</b></p>	<p>By pressing the button, you can set the audio function. The desired settings can be adjusted using the <b>Up/Down</b> buttons.</p> <p><b>AUDIO SYNC → NIGHT MODE ON/OFF → VOICE ENHANCE ON/OFF</b></p> <ul style="list-style-type: none"> <li>- <b>AUDIO SYNC</b> If the video on the TV and audio from the Soundbar are not synchronised, press the  (<b>Sound Control</b>) button to select <b>AUDIO SYNC</b> and then set the audio delay between 0~300 milliseconds by using the <b>Up/Down</b> buttons. (Not available in “<b>USB</b>” or “<b>BT</b>” mode.)</li> <li>- <b>NIGHT MODE ON/OFF</b> This mode is optimized for nighttime viewing with the settings adjusted to bring the volume down but keep the dialog clear.</li> <li>- <b>VOICE ENHANCE ON/OFF</b> This mode is makes it easier to hear spoken dialog in movies and TV.</li> <li>• The <b>NIGHT MODE</b>, and <b>VOICE ENHANCE</b> audio function can be turned <b>ON/OFF</b> by using the <b>Up/Down</b> buttons.</li> <li>• Press and hold the  (<b>Sound Control</b>) button for about 5 seconds to adjust the sound for each frequency band. 150Hz, 300Hz, 600Hz, 1.2kHz, 2.5kHz, 5kHz, and 10kHz are selectable using the <b>Left/Right</b> buttons and each can be adjusted to a setting between -6 to +6 using the <b>Up/Down</b> buttons. (Make sure the Sound mode is set to “<b>STANDARD</b>”.)</li> </ul>
<p><b>7</b></p>	 <p><b>Bluetooth PAIR</b></p>	<p>Switch the Soundbar to Bluetooth pairing mode. Press the  <b>PAIR</b> button and wait for the “<b>BT PAIRING</b>” screen to connect to a new Bluetooth device.</p>
<p><b>8</b></p>	 <p><b>Play / Pause</b></p>	<p>You can also play or pause music by pressing the button.</p>

**9**

Up/Down/  
Left/Right



Press the indicated areas to select Up/Down/Left/Right.

Press Up/Down/Left/Right on the button to select or set functions.

- **Repeat**

To use the Repeat function in "USB" mode, press the **Up** button.

- **Music Skip**

Press the **Right** button to select the next music file. Press the **Left** button to select the previous music file.





- **ID SET**

Press and hold the **Up** button for 5 seconds to complete **ID SET** (when connecting to a wireless subwoofer or wireless rear speakers).

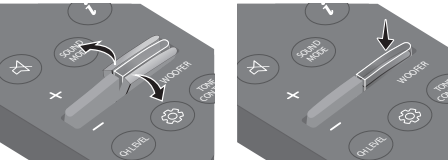

**10**

Info

Press the button to display information about the current function. (See page 7.)

11		<p>By pressing the button, you can select the desired sound mode.</p>
	<p><b>SOUND MODE</b></p>	<p><b>SURROUND SOUND → BASS BOOST → GAME → ADAPTIVE → DTS VIRTUAL:X → STANDARD</b></p> <ul style="list-style-type: none"> <li>- <b>SURROUND SOUND</b> Provides a wider sound field than standard.</li> <li>- <b>BASS BOOST</b> Sound field mode with emphasis on bass sound.</li> <li>- <b>GAME</b> Provides stereoscopic sound to immerse you in the action while gaming.</li> <li>- <b>ADAPTIVE</b> Analyzes the content in real time and automatically provides an optimal sound field based on the characteristics of the content.</li> <li>- <b>DTS VIRTUAL:X</b> Immersive 3D sound from any content.</li> <li>- <b>STANDARD</b> Outputs the original sound.</li> <li>• <b>DRC (Dynamic Range Control)</b> Lets you apply dynamic range control to Dolby Digital tracks. Press and hold the <b>SOUND MODE</b> button for more than 5 seconds while the Soundbar is powered off to turn DRC (Dynamic Range Control) on or off. With the DRC turned on, loud sound is reduced. (The sound may be distorted.)</li> <li>• <b>Bluetooth Power</b> This feature automatically turns the Soundbar on when it receives a connection request from a previously connected TV or Bluetooth device. The setting is On by default. <ul style="list-style-type: none"> <li>- Press and hold the <b>SOUND MODE</b> button for more than 5 seconds to turn off the Bluetooth Power function.</li> </ul> </li> </ul>
12	 <p><b>WOOFER (BASS) LEVEL</b></p>	 <p>Push the button up or down to adjust the level of the woofer (bass) to -12 or between -6 to +6. To set the woofer (bass) volume level to 0 (Default), press the button.</p>
13	 <p><b>TONE CONTROL</b></p>	<p>By pressing the button, you can adjust the volume of the treble or bass sound.</p> <ul style="list-style-type: none"> <li>• Press the button to select <b>TREBLE</b> or <b>BASS</b> and then adjust the volume between -6~+6 by using the <b>Up/Down</b> buttons.</li> </ul>

## Using the Hidden Buttons (Buttons with more than one function)

Hidden Button		Reference page
Remote Control Button	Function	
WOOFER (Up)	TV remote control On/Off (Standby)	page 14
Left	TV Auto connect On/Off (BT Ready)	page 23
Up	ID SET	page 11
 (Sound Control)	7 Band EQ	page 10
SOUND MODE	DRC ON/OFF (Standby)	page 12
	Bluetooth Power	page 12
 PAIR	Bluetooth Multi-connection On/Off (Standby)	page 30

## Output specifications for the different sound effect modes

Effect		Input	Output	
			Without Wireless Rear Speaker Kit	With Wireless Rear Speaker Kit
 <b>SOUND MODE</b>	SURROUND SOUND	2.0 ch	3.1 ch	5.1 ch
		5.1 ch	3.1 ch	5.1 ch
	BASS BOOST	2.0 ch	3.1 ch	5.1 ch
		5.1 ch	3.1 ch	5.1 ch
	GAME	2.0 ch	3.1 ch	5.1 ch
		5.1 ch	3.1 ch	5.1 ch
	ADAPTIVE	2.0 ch	3.1 ch	5.1 ch
		5.1 ch	3.1 ch	5.1 ch
	DTS VIRTUAL:X	2.0 ch	3.1 ch	5.1 ch
		5.1 ch	3.1 ch	5.1 ch
	STANDARD	2.0 ch	2.1 ch	2.1 ch
		5.1 ch	3.1 ch	5.1 ch







- The Samsung Wireless Rear Speaker Kit can be purchased separately. To purchase a Kit, contact the vendor you purchased the Soundbar from.

# Adjusting the Soundbar volume with a TV remote control

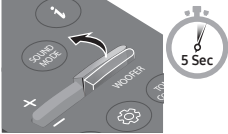
Adjust the Soundbar volume using the TV's remote control.

- This function can be used with IR remote controls only. Bluetooth remote controls (remote controls that require pairing) are not supported.
- Set the TV speaker to **External Speaker** to use this function.
- Manufacturers supporting this function:  
Samsung, VIZIO, LG, Sony, Sharp, PHILIPS, PANASONIC, TOSHIBA, Hisense, RCA

1. Turn Off the Soundbar.
2. Push up and hold the **WOOFER** button for 5 seconds.  
Each time you push the **WOOFER** button up and hold it for 5 seconds, the mode switches in the following order: "**OFF-TV REMOTE**" (Default mode), "**SAMSUNG-TV REMOTE**", "**ALL-TV REMOTE**".

Remote Control Button	Display	Status
	(Default mode) <b>OFF-TV REMOTE</b> 	Disable the TV remote control.
	<b>SAMSUNG-TV REMOTE</b> 	Enable a Samsung TV's IR remote control.
	<b>ALL-TV REMOTE</b> 	Enable a third-party TV's IR remote control.

# 04 CONNECTING THE SOUNDBAR

## Connecting Electrical Power

Use the power components to connect the Subwoofer and Soundbar to an electrical outlet in the following order:

1. Connect the power cord to the Subwoofer.
2. Connect the power output cable to the power adapter, and then to the Soundbar.
3. Connect the power cord to a wall socket.

See the illustrations below.

- For more information about the required electrical power and power consumption, refer to the label attached to the product. (Label: Bottom of the Soundbar Main Unit)

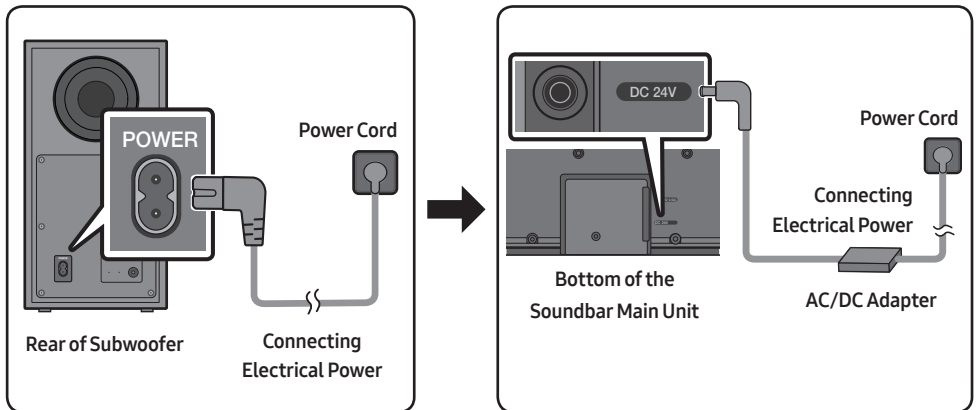

- Make sure to rest the AC/DC Adapter flat on a table or the floor. If you place the AC/DC Adapter so that it is hanging with the AC cord input facing upwards, water or other foreign substances could enter the Adapter and cause the Adapter to malfunction.

# Connecting the Soundbar to the Subwoofer

When the subwoofer is connected, you can enjoy rich bass sound.

## Automatic connection between the Subwoofer and the Soundbar

When you turn the power on after connecting the power cables to the Soundbar and subwoofer, the subwoofer is automatically connected to the Soundbar.

- When auto pairing is complete, the blue indicators at the rear of the subwoofer turn on.

## LED Indicator Lights on the Rear of Subwoofer

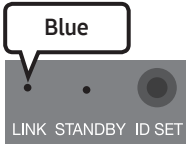
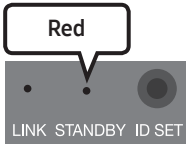
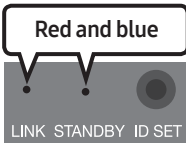
LED	Status	Description	Resolution
	On	Successfully connected (normal operation)	-
	Blinking	Recovering the connection	Check if the power cable attached to the main Soundbar unit is connected properly or wait about 5 minutes. If blinking persists, try manually connecting the subwoofer. See page 17.
	On	Standby (with the Soundbar main unit turned off)	Check if the power cable attached to the main Soundbar unit is connected properly.
		Connection failed	Connect again. See the instructions for manual connection on page 17.
	Blinking	Malfunction	See the contact information for the Samsung Service Centre in this manual.



## Manually connecting the Subwoofer if automatic connection fails

### Before performing the manual connection procedure below:

- Check whether the power cables for the Soundbar and subwoofer are connected properly.
- Make sure that the Soundbar is turned on.

1. Press and hold **ID SET** on the rear of the subwoofer for at least 5 seconds.
  - The red indicator on the rear of the subwoofer turns off and the blue indicator blinks.

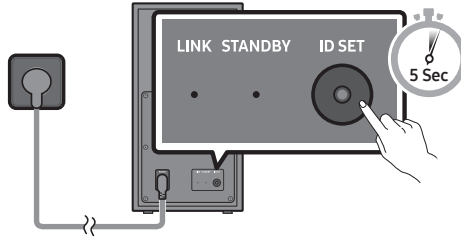

Rear of Subwoofer

2. Press and hold the **Up** button on the remote control for at least 5 seconds.
  - The **ID SET** message appears on the display of the Soundbar for a moment, and then it disappears.
  - The Soundbar will automatically power on when **ID SET** is complete.

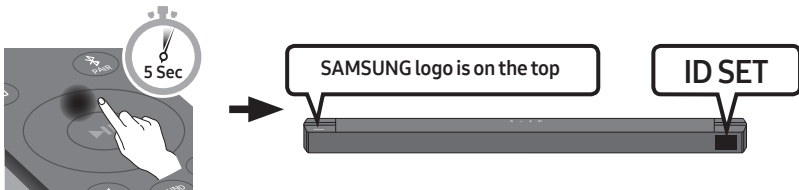

3. Check if the LINK LED is solid blue (connection complete).

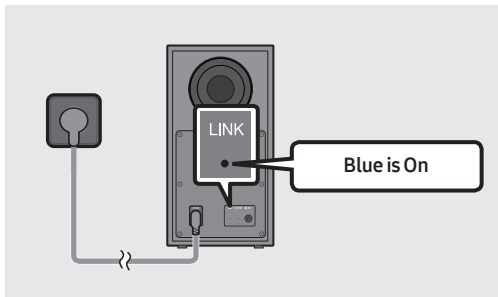

The LINK LED indicator stops blinking and glows a solid blue when a connection is established between the Soundbar and the Wireless Subwoofer.

## NOTES

- Do not connect the power cord of this product or your TV to a wall outlet until all connections between components are complete.
- Before moving or installing this product, be sure to turn off the power and disconnect the power cord.
- If the main unit is powered off, the wireless subwoofer will go into stand-by mode and the STANDBY LED on the rear of the sub-woofer will turn red after blinking blue several times.
- If you use a device that uses the same frequency (5.8GHz) as the Soundbar near the Soundbar, interference may cause some sound interruption.
- The maximum transmission distance of the main unit's wireless signal is about 10 m, but may vary depending on your operating environment. If a steel-concrete or metallic wall is between the main unit and the wireless subwoofer, the system may not operate at all because the wireless signal cannot penetrate metal.

## PRECAUTIONS

- Wireless receiving antennas are built into the wireless subwoofer. Keep the unit away from water and moisture.
- For optimal listening performance, make sure that the area around the wireless subwoofer and the Wireless Receiver Module (sold separately) is clear of any obstructions.

## Connecting the Samsung Wireless Rear Kit to your Soundbar

Expand to true wireless surround sound by connecting the Samsung Wireless Rear Speaker Kit (SWA-9100S or SWA-9200S sold separately) to your Soundbar.

For detailed information on connections, see the Samsung Wireless Rear Speaker Kit manual.

# 05 USING A WIRED CONNECTION TO THE TV

Hear TV sound from your Soundbar through wired or wireless connections.

- When the Soundbar is connected to selected Samsung TVs, the Soundbar can be controlled using the TV's remote control.
  - This feature is supported by 2017 and later Samsung Smart TVs that support Bluetooth when you connect the Soundbar to the TV using an optical cable.
  - This function also allows you to use the TV menu to adjust the sound field and various settings as well as the volume and mute.

## Method 1. Connecting using an Optical Cable

### Pre-connection Checklist

- When both the HDMI cable and optical cable are connected, the HDMI signal is received first.
- When you use an optical cable and the terminals have covers, be sure to remove the covers.

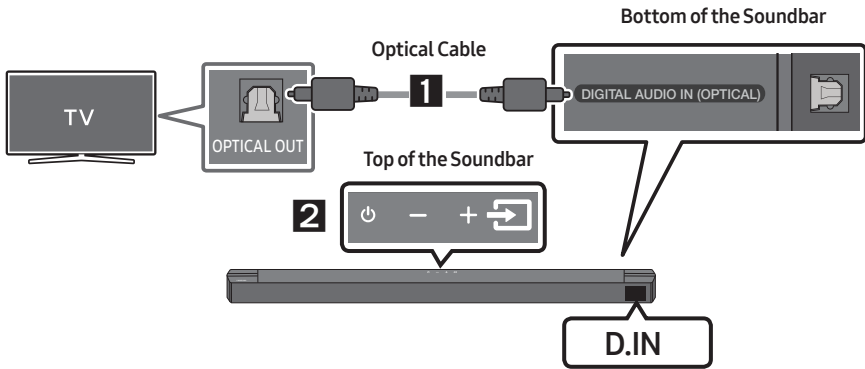



1. Connect the **DIGITAL AUDIO IN (OPTICAL)** port on the Soundbar to the OPTICAL OUT port of the TV with a digital optical cable.
2. Press the  (**Source**) button on the top panel or remote control, and then select the “**D.IN**” mode.

## Method 2. Connecting a TV using an HDMI Cable

### ⚠ CAUTION

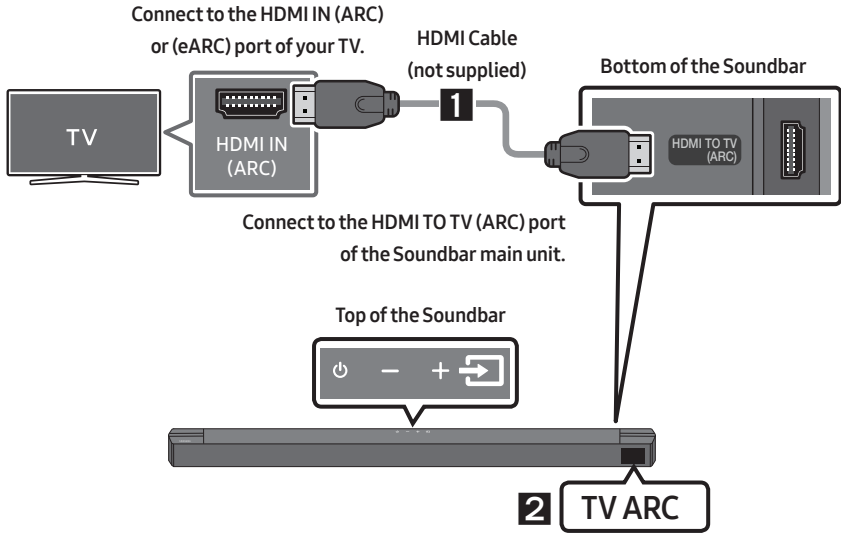
- When both the HDMI cable and optical cable are connected, the HDMI signal is received first.
- To connect the HDMI cable between the TV and Soundbar, be sure to connect the terminals marked ARC. Otherwise, the TV sound may not be output.
- The recommended cable is **High Speed HDMI Cable with Ethernet**.



1. With the Soundbar and TV turned on, connect the HDMI cable (not supplied) as shown in the figure.
2. "TV ARC" appears in the display window of the Soundbar main unit and the Soundbar plays TV sound.
  - If TV sound is inaudible, press the  (**Source**) button on the remote control or on the top of the Soundbar to switch to "D.IN" mode. The screen displays "D.IN" and "TV ARC" in sequence, and TV sound is played.
  - If "TV ARC" does not appear in the display window of the Soundbar main unit, confirm that the HDMI cable (not supplied) is connected to the correct port.
  - Use the volume buttons on the TV's remote control to change the volume on the Soundbar.

## NOTES

- HDMI is an interface that enables the digital transmission of video and audio data with just a single connector.
- If the TV provides an ARC port, connect the HDMI cable to the HDMI IN (ARC) port.
- We recommend you use a coreless HDMI cable if possible. If you use a cored HDMI cable, use one whose diameter is less than 14 mm.
- This function is not available if the HDMI cable does not support ARC.
- When the audio in a broadcast is encoded in Dolby Digital and the “Digital Output Audio Format” on your TV is set to PCM, we recommend that you change the setting to Dolby Digital. When the setting on the TV is changed, you will experience better sound quality. (The TV menu may use different words for Dolby Digital and PCM depending on the TV manufacturer.)

# 06 USING A WIRELESS CONNECTION TO THE TV

## Connecting a TV via Bluetooth

When a TV is connected using Bluetooth, you can hear stereo sound without the hassle of cabling.

- Only one TV can be connected at a time.

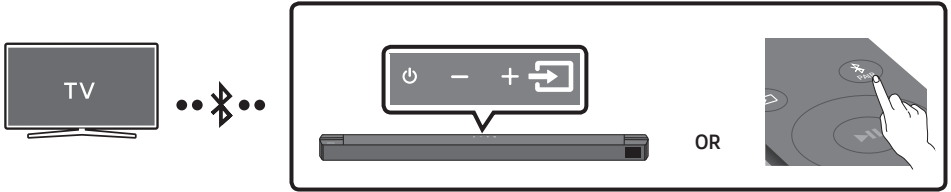

### The initial connection

1. Press the **PAIR** button on the remote control to enter the “**BT PAIRING**” mode.

(OR) a. Press the **Source** button on the top panel and then select “**BT**”.

“**BT**” changes to “**BT PAIRING**” in a few seconds automatically or changes to “**BT READY**” if there is a connect record.

- b. When “**BT READY**” appears, press and hold the **Source** button on the top panel of the Soundbar for more than 5 seconds to display “**BT PAIRING**”.

2. Select Bluetooth mode on the TV. (For more information, see the TV’s manual.)

3. Select “[AV] Soundbar B6-Series” from the list on TV’s screen.

An available Soundbar is indicated with “**Needs pairing**” or “**Paired**” on the TV’s Bluetooth device list. To connect the TV to the Soundbar, select the message, and then establish a connection.

- When the TV is connected, [TV Name] → “**BT**” appears on the Soundbar’s front display.

4. You can now hear TV sound from the Soundbar.

### If the device fails to connect

- If a previously connected Soundbar listing (e.g. “[AV] Soundbar B6-Series”) appears in the list, delete it.
- Then repeat steps 1 through 3.

### NOTE



- After you have connected the Soundbar to your TV the first time, use the “**BT READY**” mode to reconnect.

## Disconnecting the Soundbar from the TV

Press the  (**Source**) button on the top panel or on the remote control and switch to any mode but “**BT**”.

- Disconnecting takes time because the TV must receive a response from the Soundbar. (The time required may differ, depending on the TV model.)
- To cancel the automatic Bluetooth connection between the Soundbar and TV, press the **Left** button on the remote control for 5 seconds with the Soundbar in “**BT READY**” status. (Toggle On → Off)

## What is the difference between BT READY and BT PAIRING?

- **BT READY** : In this mode, you can search for previously connected TVs or connect a previously connected mobile device to the Soundbar.
- **BT PAIRING** : In this mode, you can connect a new device to the Soundbar. (Press the  **PAIR** button on the remote control or press and hold the  (**Source**) button on the top of the Soundbar for more than 5 seconds while the Soundbar is in “**BT**” mode.)

## NOTES

- If asked for a PIN code when connecting a Bluetooth device, enter <0000>.
- In Bluetooth connection mode, the Bluetooth connection will be lost if the distance between the Soundbar and the Bluetooth device exceeds 10 meters.
- The Soundbar automatically turns off after 20 minutes in the Ready state.
- The Soundbar may not perform Bluetooth search or connection correctly under the following circumstances:
  - If there is a strong electrical field around the Soundbar.
  - If several Bluetooth devices are simultaneously paired with the Soundbar.
  - If the Bluetooth device is turned off, not in place, or malfunctions.
- Electronic devices may cause radio interference. Devices that generate electromagnetic waves must be kept away from the Soundbar main unit - e.g., microwaves, wireless LAN devices, etc.

# 07 CONNECTING AN EXTERNAL DEVICE

Connect to an external device via a wired connection or Bluetooth connection to play the external device's sound through the Soundbar.

## Method 1. Connecting using an Optical Cable

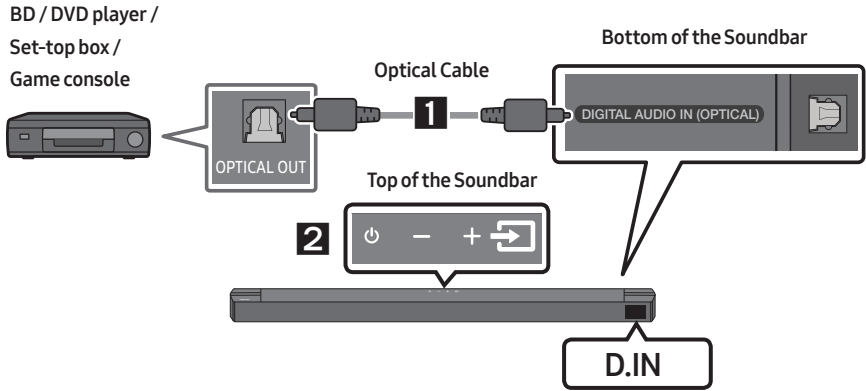

1. Connect **DIGITAL AUDIO IN (OPTICAL)** on the main unit to the OPTICAL OUT port of the Source Device using a digital optical cable.
2. Select "**D.IN**" mode by pressing the  (**Source**) button on the top panel or on the remote control.



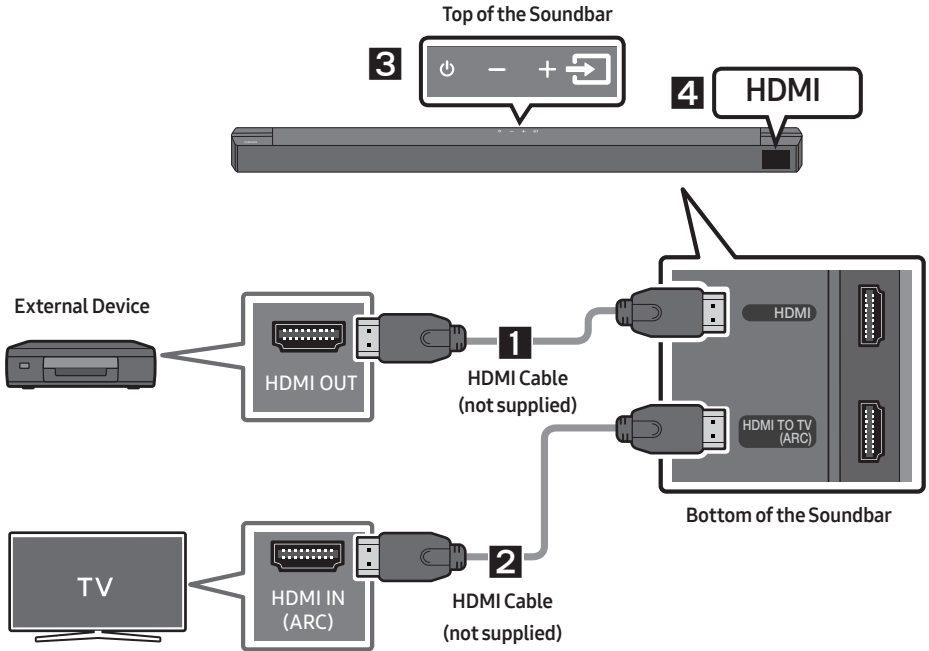

## Method 2. Connecting using an HDMI Cable

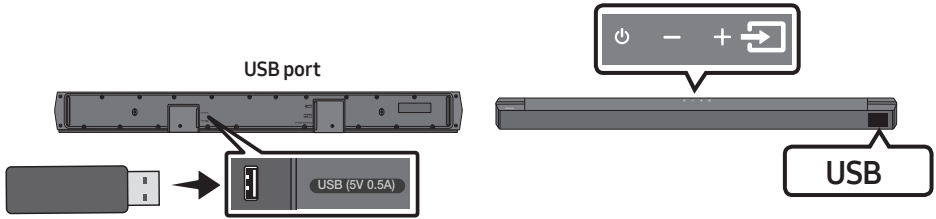

# 08 CONNECTING A USB STORAGE DEVICE

You can play music files located on USB storage devices through the Soundbar.



1. Connect the USB device to the USB port on the bottom of the product.
2. Press the  (**Source**) button on the top panel or on the remote control, and then select “USB”.
3. “USB” appears in the display screen.
4. Play music files from the USB storage device through the Soundbar.
  - The Soundbar automatically turns off (Auto Power Down) if no USB device has been connected for more than 20 minutes.

## File Format Type Compatibility list

Extension	Codec	Sampling Rate	Bit Rate
*.mp3	MPEG1 Layer2	32kHz ~ 48kHz	32kbps ~ 320kbps
	MPEG1 Layer3	32kHz ~ 48kHz	32kbps ~ 320kbps
	MPEG2 Layer3	16kHz ~ 24kHz	8kbps ~ 160kbps
	MPEG2.5 Layer3	8kHz ~ 12kHz	8kbps ~ 160kbps
*.wma	WMA7/8/9	32kHz ~ 48kHz	32kbps ~ 320kbps
*.ogg	Vorbis	32kHz ~ 48kHz	45kbps ~ 500kbps
*.aac *.m4a	AAC-LC (MPEG2/MPEG4 Audio Only)	32kHz ~ 48kHz	32kbps ~ 320kbps
*.wav	LPCM	32kHz ~ 192kHz	1,024kbps ~ 9,216kbps
*.flac	FLAC	32kHz ~ 192kHz	162kbps ~ 8,100kbps
*.aiff	AIFF	32kHz ~ 192kHz	1,024kbps ~ 9,216kbps

- If there are too many folders (about 200) and files (about 2000) stored on the USB device, it may take the Soundbar some time to access and play files.
- The Soundbar only supports USB devices with FAT16 (~2GB), FAT32 (~2TB) or NTFS (~2TB) file systems.

# 09 CONNECTING A MOBILE DEVICE

## Connecting via Bluetooth

When a mobile device is connected using Bluetooth, you can hear stereo sound without the hassle of cabling.

- The connection is limited to one TV or two Bluetooth devices at the same time.

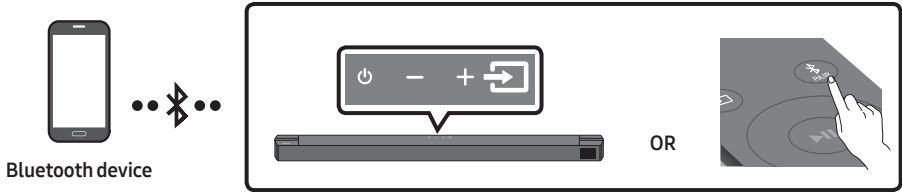

### The initial connection

1. Press the **PAIR** button on the remote control to enter the “**BT PAIRING**” mode.

(OR) a. Press the **Source** button on the top panel and then select “**BT**”.

“**BT**” changes to “**BT PAIRING**” in a few seconds automatically or changes to “**BT READY**” if there is a connect record.

- b. When “**BT READY**” appears, press and hold the **Source** button on the top panel of the Soundbar for more than 5 seconds to display “**BT PAIRING**”.

2. On your device, select “[AV] Samsung Soundbar B6-Series” from the list that appears.

- When the Soundbar is connected to the Bluetooth device, [Bluetooth Device Name] → “**BT**” appears in the front display.

3. Play music files from the device connected via Bluetooth through the Soundbar.



### If the device fails to connect

- If a previously connected Soundbar listing (e.g. “[AV] Samsung Soundbar B6-Series”) appears in the list, delete it.
- Then repeat steps 1 and 2.

### NOTE

- After you have connected the Soundbar to your mobile device the first time, use the “**BT READY**” mode to reconnect.

## What is the difference between BT READY and BT PAIRING?

- **BT READY** : In this mode, you can search for previously connected TVs or connect a previously connected mobile device to the Soundbar.
- **BT PAIRING** : In this mode, you can connect a new device to the Soundbar. (Press the  **PAIR** button on the remote control or press and hold the  (**Source**) button on the top of the Soundbar for more than 5 seconds while the Soundbar is in “**BT**” mode.)

## NOTES

- If asked for a PIN code when connecting a Bluetooth device, enter <0000>.
- In Bluetooth connection mode, the Bluetooth connection will be lost if the distance between the Soundbar and the Bluetooth device exceeds 10 m.
- The Soundbar automatically turns off after 20 minutes in the Ready state.
- The Soundbar may not perform Bluetooth search or connection correctly under the following circumstances:
  - If there is a strong electrical field around the Soundbar.
  - If several Bluetooth devices are simultaneously paired with the Soundbar.
  - If the Bluetooth device is turned off, not in place, or malfunctions.
- Electronic devices may cause radio interference. Devices that generate electromagnetic waves must be kept away from the Soundbar main unit - e.g., microwaves, wireless LAN devices, etc.
- The Soundbar supports SBC data (44.1kHz, 48kHz).
- Connect only to a Bluetooth device that supports the A2DP (AV) function.
- You cannot connect the Soundbar to a Bluetooth device that supports only the HF (Hands Free) function.
- Once you have paired the Soundbar to a Bluetooth device, selecting “[AV] Samsung Soundbar **B6-Series**” from the device’s scanned devices list will automatically change the Soundbar to “**BT**” mode.
  - Available only if the Soundbar is listed among the Bluetooth device’s paired devices.  
(The Bluetooth device and the Soundbar must have been previously paired at least once.)
- The Soundbar will appear in the Bluetooth device’s searched devices list only when the Soundbar is displaying “**BT READY**”.

## Bluetooth Power On (SOUND MODE)

If a previously paired Bluetooth device tries to pair with the Soundbar when the Bluetooth Power On function is on and the Soundbar is turned off, the Soundbar turns on automatically.

1. Press and hold the **SOUND MODE** button for more than 5 seconds on the remote while the Soundbar is turned on.
2. “**ON-BLUETOOTH POWER**” appears on the Soundbar’s display.

## Disconnecting the Bluetooth device from a Soundbar

You can disconnect a Bluetooth device from the Soundbar. For instructions, see the Bluetooth device's user manual.

- The Soundbar will be disconnected.
- When the Soundbar is disconnected from the Bluetooth device, the Soundbar will display **"BT DISCONNECTED"** on the front display.

## Disconnecting the Soundbar from the Bluetooth device

Press the  (**Source**) button on the top panel or on the remote control, and then change to any mode except **"BT"**.

- Disconnecting takes time because the Bluetooth device must receive a response from the Soundbar. (Disconnection time may differ, depending on the Bluetooth device)
- When the Soundbar is disconnected from the Bluetooth device, the Soundbar will display **"BT DISCONNECTED"** on the front display.

### **NOTES**

- In Bluetooth connection mode, the Bluetooth connection will be lost if the distance between the Soundbar and the Bluetooth device exceeds 10 m.
- The Soundbar automatically turns off after 20 minutes in the Ready state.

### **More About Bluetooth**

Bluetooth is a technology that enables Bluetooth-compliant devices to interconnect easily with each other using a short wireless connection.

- A Bluetooth device may cause noise or malfunction, depending on usage, if:
  - A part of your body is in contact with the receiving/transmitting system of the Bluetooth device or the Soundbar.
  - It is subject to electrical variation from obstructions caused by a wall, corner, or office partition.
  - It is exposed to electrical interference from same frequency-band devices including medical equipment, microwave ovens, and wireless LANs.
- Pair the Soundbar with the Bluetooth device while they are close together.
- The further the distance between the Soundbar and Bluetooth device, the worse the quality is. If the distance exceeds the Bluetooth operational range, the connection is lost.
- In poor reception areas, the Bluetooth connection may not work properly.
- The Bluetooth connection only works when it is close to the unit. The connection will be automatically cut off if the Bluetooth device is out of range. Even within range, the sound quality may be degraded by obstacles such as walls or doors.
- This wireless device may cause electric interference during its operation.

## Bluetooth Multi connection

The Soundbar can be connected to 2 Bluetooth devices at the same time.



1. Connect the Soundbar to up to two Bluetooth devices. (See page 27)
2. Play music from one of the connected Bluetooth devices while two devices are connected.
3. If music is played from the Bluetooth device "B" while playing from the device "A", the music is started playing on the device "B" and automatically being stopped/paused playback on the device "A".
4. In versions prior to AVRCP V1.4, the switching time of the device playing music may be delayed.

## Bluetooth Multi Pairing

### How to pair multiple devices to the Soundbar

1. Turn on the Soundbar.
2. Only in "BT" mode, press and hold the  (**Source**) button on the top of the Soundbar for more than 5 seconds for the Soundbar to go into "**BT PAIRING**" mode, then on the Bluetooth device side, switch Bluetooth on, and select the Soundbar from the list of available devices, the Soundbar will automatically connect to the Bluetooth device.
3. A 2nd Bluetooth device can be paired and connected to the Soundbar using the same method. If you attempt to connect a 3rd device, a connected device that is not playing audio will lose its Bluetooth connection, but will still be paired with the Soundbar.
4. Using the same method, you can pair up to 8 Bluetooth devices, but only the last 2 will stay connected to the Soundbar at the same time.

### NOTES

- Only 1 Samsung TV, or 2 Bluetooth devices can be connected to the Soundbar at one time.
- The Soundbar will be disconnected from Bluetooth devices when it receives a connection request from a Samsung TV.
- The default of Soundbar is "**ON-BT MULTI CONNECTION**", but for restoration to non-multi connection mode from another mode, press and hold the  **PAIR** button on the remote control for more than 5 seconds in standby mode, until "**OFF-BT MULTI CONNECTION**" appears in the display.

# 10 INSTALLING THE WALL MOUNT

## Wallmount Components



Wall Mount Guide



Holder-Screw



Screw



Bracket-Wall Mount

## Installation Precautions

- Install on a vertical wall only.
- Do not install in a place with high temperature or humidity.
- Verify whether the wall is strong enough to support the product's weight. If not, reinforce the wall or choose another installation point.
- Purchase and use the fixing screws or anchors appropriate for the kind of wall you have (plaster board, iron board, wood, etc.). If possible, fix the support screws into wall studs.
- Purchase wall mounting screws according to the type and thickness of the wall you want to mount the Soundbar on.
  - Diameter: M5
  - Length: 35 mm or longer recommended.
- Connect cables from the unit to external devices before you install the Soundbar on the wall.
- Make sure the unit is turned off and unplugged from the power source before you install it. Otherwise, it may cause an electric shock.

1. Place the **Wall Mount Guide** against the wall surface.
  - The **Wall Mount Guide** must be level.
  - If your TV is mounted on the wall, install the Soundbar at least 5 cm below the TV.

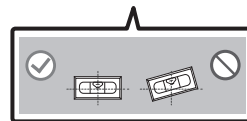
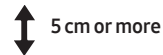

- Align the **Wall Mount Guide's Centre Line** with the centre of your TV (if you are mounting the Soundbar below your TV), and then fix the **Wall Mount Guide** to the wall using tape.
  - If you are not mounting below a TV, place the **Centre Line** in the centre of the installation area.

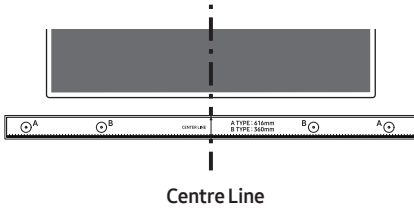

- Push a pen tip or sharpened pencil tip through the centre of the **A-TYPE** images on each end of the Guide to mark the holes for the supporting screws, and then remove the **Wall Mount Guide**.

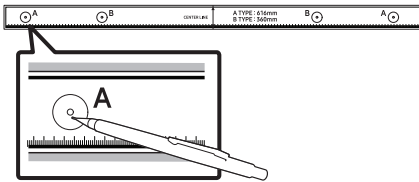

- Using an appropriately sized drill bit, drill a hole in the wall at each marking.
  - If the markings do not correspond to the positions of studs, make sure you insert appropriate anchors into the holes before you insert the support screws. If you use anchors, make sure the holes you drill are large enough for the anchors you use.

- Push a screw (not supplied) through each **Holder-Screw**, and then screw each screw firmly into a support screw hole.

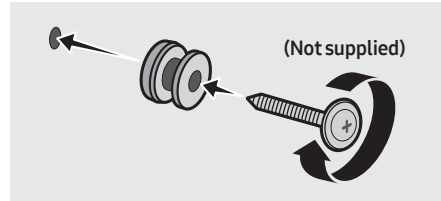

- Install the 2 **Bracket-Wall Mounts** in the correct orientation on the bottom of the Soundbar using 2 **Screws**.

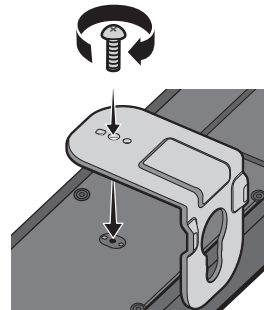

- When assembling, make sure the hanger part of the **Bracket-Wall Mounts** are located behind the rear of the Soundbar.

Rear of Soundbar

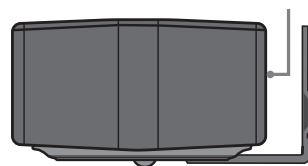

Right end of Soundbar



7. Install the Soundbar with the attached **Bracket-Wall Mounts** by hanging the **Bracket-Wall Mounts** on the **Holder-Screws** on the wall.

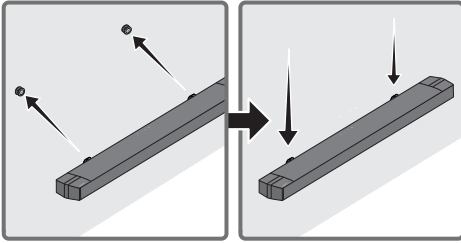

8. Slide the Soundbar down as shown below so that the **Bracket-Wall Mounts** rest securely on the **Holder-Screws**.
  - Insert the **Holder-Screws** into the wide (bottom) part of the **Bracket-Wall Mounts**, and then slide the **Bracket-Wall Mounts** down so that the **Bracket-Wall Mounts** rest securely on the **Holder-Screws**.

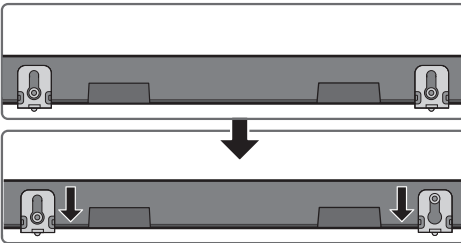

# 11 SOFTWARE UPDATE

Samsung may offer updates for the Soundbar's system firmware in the future.

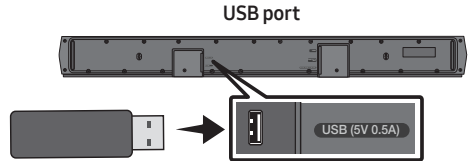

If an update is offered, you can update the firmware by connecting a USB device with the firmware update stored on it to the USB port on your Soundbar. For more information about how to download update files, go to the Samsung website at [www.samsung.com](http://www.samsung.com) → Support. Then, select the product type or enter the model number of your Soundbar, select the Software & Apps option, and then Downloads. Note that the option names can vary.

## How to check the Firmware version

1. Turn off the Soundbar.
2. Press and hold the  (**Sound Control**) button for about 5 seconds on the remote control.
3. Each version appears in the following order on the Soundbar display.  
(Software version → **HDMI** → **Tx** → **Rx**)
  - **Tx** : Wireless Tx module in the Soundbar.
  - **Rx** : Wireless Rx module in the Subwoofer.
  - **R2 VERSION DISPLAY**
    - No connect rear R2---
    - Connected rear R2xxx

# Update Procedure

**Important:** The update function erases all user settings. We recommend you write down your settings so that you can easily reset them after the update. Note that updating the firmware resets the subwoofer connection too.

1. Connect a USB thumb drive to the USB port on your computer.

**Important:** Make sure there are no music files on the USB thumb drive. This may cause the firmware update to fail.

2. Go to (samsung.com) → select Enter Model Number and enter the model of your Soundbar. Select manuals and downloads and download the latest software file.
3. Save the downloaded software to a USB stick and select “Extract Here” to unzip the folder.
4. Turn off the Soundbar and connect the USB stick containing the software update to the USB port.
5. Turn on the Soundbar and change the source to “**USB**” mode. Within 3 minutes, “**UPDATE**” is displayed and the update begins. When the update is complete, the Soundbar turns off and then turns on automatically.
6. Press the **— + (Volume)** button on the top panel for 5 seconds. “**INIT**” appears on the display and then the Soundbar turns off. The update is complete.
  - This product has a DUAL BOOT function. If the firmware fails to update, you can update the firmware again.
7. Restore your settings on the Soundbar.

# If UPDATE is not displayed

1. Turn off the Soundbar, disconnect and then reconnect the USB storage device that contains the update files to the Soundbar’s USB port.
2. Disconnect the Soundbar’s power cord, reconnect it, and then turn on the Soundbar.

## NOTES

- The firmware update may not work properly if audio files supported by the Soundbar are stored in the USB storage device.
- Do not disconnect the power or remove the USB device while updates are being applied. The main unit will turn off automatically after completing the firmware update.
- After the update is completed, the user setup in the Soundbar is Initialised so you can reset your settings. We recommend you write down your settings so that you can easily reset them after the update. Note that updating firmware resets the subwoofer connection too.

If the connection to the subwoofer is not re-established automatically after the update, refer to page 16.

If the software update fails, check if the USB stick is defective.
- Mac OS users should use MS-DOS (FAT) as the USB format.
- Updating via USB may not be available, depending on the USB storage device manufacturer.

# 12 TROUBLESHOOTING

Before seeking assistance, check the following.

## Soundbar does not turn on.

- Check whether the power cord of the Soundbar is correctly inserted into the outlet.

## Soundbar works erratically.

- After removing the power cord, insert it again.
- Power cycle the external device and try again.
- If there is no signal, the Soundbar automatically turns off after a certain period of time. Turn on the power. (See page 7.)

## If the remote control does not work.

- Point the remote directly at the Soundbar.
- Replace the batteries with new ones.

## Soundbar does not output any sound.

- The volume of the Soundbar is too low or muted. Adjust the volume.
- When any external device (STB, Bluetooth device, mobile device, etc.) is connected, adjust the volume of the external device.
- For sound output of the TV, select Soundbar. (Samsung TV: Home (🏠) → Menu → Settings (⚙️) → All Settings (⚙️) → Sound → Sound Output → Select Soundbar)
- The cable connection to the Soundbar may not be loose. Remove the cable and connect again.
- Remove the power cord completely, reconnect, and turn the power on.
- Reset the product and try again. (See page 34.)

## Subwoofer does not output any sound.

- Check whether the LED indicator on the rear of the Subwoofer is on in blue. Reconnect the Soundbar and Subwoofer if the indicator is blinking in blue or turned red. (See page 17.)
- You may experience an issue if there is an obstacle between the Soundbar and Subwoofer. Move devices to an area away from obstacles.
- Other devices sending radio frequency signals in proximity may interrupt the connection. Keep your speaker away from such devices.
- Remove and reconnect the power plug.

## The Subwoofer volume is too low.

- The original volume of the content you are playing may be low. Try adjusting the Subwoofer level. (See page 12.)
- Bring the Subwoofer speaker closer to you.

## If the TV is not connected via HDMI TO TV (ARC).

- Check whether the HDMI cable is correctly connected to the ARC terminal. (See page 20.)
- Connection may not be possible due to the connected external device (set-top box, game machine, etc.). Directly connect the Soundbar.
- HDMI-CEC may not be activated on the TV. Turn on the CEC on the TV menu. (Samsung TV: Home (🏠) → Menu → Settings (⚙️) → All Settings (⚙️) → Connection → External Device Manager → Anynet+ (HDMI-CEC) ON)

### There is no sound in when connecting to the TV in HDMI TO TV (ARC) mode.

- Your device is unable to play the input signal. Change the TV's audio output to PCM or Dolby Digital.  
(For a Samsung TV: Home (🏠) → Menu → Settings (⚙️) → All Settings (⚙️) → Sound → Expert Settings → Digital Output Audio Format)

### Soundbar does not connect via Bluetooth.

- When connecting a new device, switch to "BT PAIRING" for connection. (Press the **PAIR** button on the remote control or press the **(Source)** button on the body for at least 5 seconds.)
- If the Soundbar is connected to another device, disconnect that device first to switch the device.
- Reconnect it after removing the Bluetooth speaker list on the device to connect.  
(Samsung TV: Home (🏠) → Menu → Settings (⚙️) → All Settings (⚙️) → Sound → Sound Output → Bluetooth Speaker List)
- The automatic TV connection may be disabled. While the Soundbar is in "BT READY", press and hold the **Left** button on the Soundbar remote control for 5 seconds to select **ON-TV CONNECT**. If you see **OFF-TV CONNECT**, press and hold **Left** button again for 5 seconds to switch the selection.
- Remove and reconnect the power plug, then try again.
- Reset the product and try again.  
(See page 34.)

### Sound drops out when connected via Bluetooth.

- If your device that is connected via Bluetooth moves too far away from the Soundbar, it may cause the sound to drop out. Move the device closer to the Soundbar.
- If a part of your body is in contact with the Bluetooth transceiver or the product is installed on metal furniture, sound may drop out. Check the installation environment and conditions for use.

### Bluetooth multi connection does not work.

- When the TV is connected to the soundbar, Bluetooth multi connection may not operate. Disconnect the Soundbar from the TV and try again.
- Check whether the Bluetooth Multi connection setting is turned on.  
(Refer to the "**Soundbar does not connect via Bluetooth.**" section.)
- Disconnect the device currently playing, pair with the device that you want to connect, and reconnect the previous device.
- If the sound is inaudible even after connecting properly, refer to the "**Sound drops out when connected via Bluetooth.**" section.

### Soundbar does not turn on automatically with the TV.

- When you turn off the Soundbar while watching TV, power synchronization with the TV is disabled. First turn off the TV.

# 13 LICENCE

---



Manufactured under license from Dolby Laboratories. Dolby, Dolby Audio and the double-D symbol are trademarks of Dolby Laboratories Licensing Corporation.

---



For DTS patents, see <http://patents.dts.com>. Manufactured under license from DTS, Inc. (for companies headquartered in the U.S./Japan/Taiwan) or under license from DTS Licensing Limited (for all other companies). DTS, Digital Surround, and the DTS logo are registered trademarks or trademarks of DTS, Inc. in the United States and other countries. © 2021 DTS, Inc. ALL RIGHTS RESERVED.

---



The terms HDMI and HDMI High-Definition Multimedia Interface, and the HDMI Logo are trademarks or registered trademarks of HDMI Licensing Administrator, Inc. in the United States and other countries.

---



The Bluetooth® word mark and logos are registered trademarks owned by Bluetooth SIG, Inc. and any use of such marks by Samsung Electronics Co., Ltd. is under license. Other trademarks and trade names are those of their respective owners.

---



---

## [ENERGY STAR]

### ENERGY STAR qualified model only

- Your Samsung product is ENERGY STAR qualified in its factory default setting. Change to certain features, settings and functionality in this product can change the power consumption, possibly beyond the limits required for ENERGY STAR qualification.
- Environmental Protection Agency and Department of Energy. ENERGY STAR is a joint program of the Government agencies, designed to promote energy efficient products and practices.

Refer to [www.energystar.gov](http://www.energystar.gov) for more information of the ENERGY STAR Program.

### ENERGY STAR qualified model only (Applicable to Thin Client models only)

As an ENERGY STAR® Partner, SAMSUNG has determined that this product meets the ENERGY STAR® guidelines for energy efficiency.

- The ENERGY STAR Program has been to reduced greenhouse gas emissions and save energy through voluntary labeling.
- Power management setting of this product have been enabled by default, and have various timing setting from 1 minutes to 5 hours.
- The product can wake with a button press on the chassis from sleep mode.

### ENERGY STAR qualified model only (The other models)

- As an ENERGY STAR Partner, Samsung has determined that this product or product models meets the ENERGY STAR guideline for energy efficiency.
-

# 14 OPEN SOURCE LICENCE NOTICE

To send inquiries and requests for questions regarding open sources, contact Samsung Open Source (<http://opensource.samsung.com>)

# 15 IMPORTANT NOTES ABOUT SERVICE

- Figures and illustrations in this User Manual are provided for reference only and may differ from actual product appearance.
- An administration fee may be charged if either
  - (a) an engineer is called out at your request and there is no defect with the product (i.e. where the user manual has not been read).
  - (b) you bring the unit to a repair centre and there is no defect with the product (i.e. where the user manual has not been read).
- You will be informed of the administration fee amount before a technician visits.

# 16 SPECIFICATIONS AND GUIDE

## Specifications

Model Name	HW-B650 / HW-B660
USB	5V/0.5A
Weight	3.1 kg
Dimensions (W x H x D)	1030.0 x 59.4 x 105.0 mm
Operating Temperature Range	+5°C to +35°C
Operating Humidity Range	10 % ~ 75 %
AMPLIFIER Rated Output power	180W (30Wx6)
Supported play formats	LPCM 2ch, Dolby Audio™ (supporting Dolby® Digital), DTS, DTS Virtual:X
WIRELESS DEVICE OUTPUT POWER BT max transmitter power SRD max transmitter power	100mW at 2.4GHz – 2.4835GHz 25mW at 5.725GHz – 5.825GHz
Subwoofer Name	PS-WB65D
Weight	5.1 kg
Dimensions (W x H x D)	184.0 x 346.0 x 295.0 mm
AMPLIFIER Rated Output power	250W
WIRELESS DEVICE OUTPUT POWER SRD max transmitter power	25mW at 5.725GHz – 5.825GHz
Overall Standby Power Consumption (W)	2.0W
Bluetooth Port deactivation method	Press and hold the <b>SOUND MODE</b> button for more than 5 seconds to turn off Bluetooth Power function.

## NOTES

- Samsung Electronics Co., Ltd reserves the right to change the specifications without notice.
- Weight and dimensions are approximate.

Hereby, Samsung declares that this radio equipment is in compliance with Directive 2014/53/EU and the relevant UK statutory requirements.

The full text of the declaration of conformity is available at the following internet address:

<http://www.samsung.com> go to Support and enter the model name.

This equipment may be operated in all EU countries and in the UK.



**[Correct disposal of batteries in this product]**

**(Applicable in countries with separate collection systems)**

This marking on the battery, manual or packaging indicates that the batteries in this product should not be disposed of with other household waste at the end of their working life. Where marked, the chemical symbols Hg, Cd or Pb indicate that the battery contains mercury, cadmium or lead above the reference levels in EC Directive 2006/66.

If batteries are not properly disposed of, these substances can cause harm to human health or the environment.

To protect natural resources and to promote material reuse, please separate batteries from other types of waste and recycle them through your local, free battery return system.



**Correct Disposal of This Product**

**(Waste Electrical & Electronic Equipment)**

**(Applicable in countries with separate collection systems)**

This marking on the product, accessories or literature indicates that the product and its electronic accessories (e.g. charger, headset, USB cable) should not be disposed of with other household waste at the end of their working life. To prevent possible harm to the environment or human health from uncontrolled waste disposal, please separate these items from other types of waste and recycle them responsibly to promote the sustainable reuse of material resources.

Household users should contact either the retailer where they purchased this product, or their local government office, for details of where and how they can take these items for environmentally safe recycling.

Business users should contact their supplier and check the terms and conditions of the purchase contract. This product and its electronic accessories should not be mixed with other commercial wastes for disposal.

For information on Samsung's environmental commitments and product specific regulatory obligations e.g. REACH, WEEE, Batteries, visit:

[www.samsung.com/uk/aboutsamsung/sustainability/environment/our-commitment/data/](http://www.samsung.com/uk/aboutsamsung/sustainability/environment/our-commitment/data/)

**COMMISSION REGULATION (EU) 2019/1782**

Ecodesign requirements for external power supplies :

[www.samsung.com/global/ecodesign\\_component](http://www.samsung.com/global/ecodesign_component)











# INFORMATIONS RELATIVES À LA SÉCURITÉ

## AVERTISSEMENTS

POUR ÉVITER LES RISQUES DE CHOC ÉLECTRIQUE, NE DÉMONTÉZ PAS LE CAPOT. L'APPAREIL NE CONTIENT PAS DE PIÈCES RÉPARABLES PAR L'UTILISATEUR ; S'ADRESSER À UN SERVICE APRÈS-VENTE QUALIFIÉ.

Reportez-vous au tableau ci-dessous pour une explication des symboles pouvant figurer sur votre produit Samsung.

	<b>ATTENTION</b> <b>RISQUE DE CHOC ÉLECTRIQUE. NE PAS OUVRIR</b>	
	Ce symbole indique que ce produit est alimenté par haute tension. Il est dangereux de toucher la moindre pièce située à l'intérieur de ce produit.	
	Ce symbole indique qu'une documentation importante relative au fonctionnement et à l'entretien est fournie avec le produit.	
	Produit de classe II : ce symbole indique qu'aucun branchement de sécurité à la terre (prise de terre) n'est requis. Si ce symbole n'est pas présent sur un produit avec un cordon d'alimentation, le produit DOIT avoir une connexion de protection fiable à la terre.	
	Tension CA : ce symbole indique que la tension nominale indiquée par le symbole est une tension CA.	
	Tension CC : ce symbole indique que la tension nominale indiquée par le symbole est une tension CC.	
	Mise en garde, Consulter le mode d'emploi : ce symbole avertit l'utilisateur qu'il doit consulter le manuel d'utilisation pour en savoir plus sur les informations relatives à la sécurité.	

## AVERTISSEMENT

- Afin de diminuer les risques d'incendie ou de choc électrique, n'exposez pas cet appareil à la pluie ou à l'humidité.

## ATTENTION

- POUR PRÉVENIR LES CHOCS ÉLECTRIQUES, BRANCHEZ LA FICHE AU FOND, EN PRENANT SOIN D'INSÉRER LA TIGE LARGE DANS LA FENTE LARGE.
- Cet appareil doit toujours être branché à une prise terre.
- Pour déconnecter l'appareil du circuit principal, la prise doit être débranchée de la prise principale ; il est de ce fait nécessaire que la prise principale soit facile d'accès.
- Évitez toute projection d'eau sur l'appareil. Ne posez jamais d'objet contenant un liquide (ex : un vase) dessus.
- Pour éteindre complètement l'appareil, vous devez retirer le cordon d'alimentation de la prise murale. Par conséquent, le cordon d'alimentation doit être facilement accessible à tout moment.

# PRÉCAUTIONS

1. Vérifiez que l'alimentation électrique CA de votre domicile respecte les conditions en matière d'alimentation répertoriées sur l'étiquette d'identification située au bas de votre produit. Posez votre produit à plat sur un meuble stable en veillant à laisser un espace de 7 à 10 cm autour de l'appareil afin d'assurer une ventilation correcte de celui-ci. Faites attention à ne pas obstruer les orifices de ventilation. Ne posez pas l'ensemble sur un amplificateur ou un autre appareil susceptible de chauffer. Cet ensemble est conçu pour une utilisation en continu. Pour entièrement éteindre l'appareil, débranchez la fiche CA de la prise murale. Débranchez l'appareil si vous envisagez de ne pas l'utiliser durant une longue période.
2. En cas d'orage, débranchez la fiche de l'appareil de la prise murale. Les surtensions occasionnées par l'orage pourraient endommager votre appareil.
3. N'exposez pas l'ensemble aux rayons directs du soleil ou à toute autre source de chaleur. Ceci pourrait entraîner une surchauffe et un dysfonctionnement de l'appareil.
4. Protégez le produit de l'humidité (comme les vases) et d'une chaleur excessive (comme une cheminée) ou de tout équipement capable de créer des champs magnétiques ou électriques. Débranchez le câble d'alimentation en cas de dysfonctionnement. Votre produit n'est pas prévu pour un usage industriel. Ce produit ne peut être utilisé qu'à des fins personnelles. Une condensation peut se former si le produit ou un disque a été stocké à basse température. Si vous devez transporter l'ensemble pendant l'hiver, attendez environ 2 heures que l'appareil ait atteint la température de la pièce avant de l'utiliser.
5. Les piles utilisées dans ce produit peuvent contenir des produits chimiques dangereux pour l'environnement. Ne jetez pas les piles dans votre poubelle habituelle. Ne vous débarrassez pas des piles en les faisant brûler. Ne court-circuitez pas, ne désassemblez pas ni ne faites pas surchauffer les batteries. **ATTENTION** : Le remplacement incorrect de la batterie entraîne un risque d'explosion. Ne la remplacez que par une batterie du même type.

# SOMMAIRE

<b>01</b>	<b>Contrôle des Composants</b>	<b>6</b>
<b>02</b>	<b>Présentation du Produit</b>	<b>7</b>
	Panneau frontal/supérieur de la Soundbar	7
	Panneau inférieur de la Soundbar	8
<b>03</b>	<b>Utilisation de la télécommande</b>	<b>9</b>
	Insertion des piles avant l'utilisation de la télécommande (Piles AAA X 2)	9
	Comment utiliser la télécommande	9
	Utilisation des touches dissimulées (Touches avec plus d'une fonction)	13
	Spécifications de sortie pour les différents modes d'effets sonores	13
	Réglage du volume de la Soundbar avec une télécommande de téléviseur	14
<b>04</b>	<b>Connexion de la Soundbar</b>	<b>15</b>
	Connexion de l'alimentation électrique	15
	Connexion de la Soundbar au Caisson de basse	16
	Connexion du kit arrière sans fil Samsung à votre Soundbar	18
<b>05</b>	<b>Connexion filaire avec le Téléviseur</b>	<b>19</b>
	Méthode 1. Connexion à l'aide d'un câble optique	19
	Méthode 2. Connexion d'un téléviseur à l'aide d'un câble HDMI	20
<b>06</b>	<b>Connexion sans fil avec le Téléviseur</b>	<b>22</b>
	Connexion via Bluetooth	22

<b>07</b>	<b>Connexion à un Appareil Externe</b>	<b>24</b>
	Méthode 1. Connexion à l'aide d'un câble optique	24
	Méthode 2. Connexion à l'aide d'un câble HDMI	25
<b>08</b>	<b>Connexion d'un périphérique de stockage USB</b>	<b>26</b>
<b>09</b>	<b>Connexion à un Appareil Mobile</b>	<b>27</b>
	Connexion via Bluetooth	27
<b>10</b>	<b>Installation du Support Mural</b>	<b>31</b>
	Précautions d'installation	31
	Composants de fixation au mur	31
<b>11</b>	<b>Mise à jour du Logiciel</b>	<b>33</b>
	Comment vérifier la version du micrologiciel	33
	Procédure de mise à jour	34
	Si UPDATE ne s'affiche pas	34
<b>12</b>	<b>Dépannage</b>	<b>35</b>
<b>13</b>	<b>Licence</b>	<b>37</b>
<b>14</b>	<b>Avis de Licence Libre</b>	<b>38</b>
<b>15</b>	<b>Remarque Importante à Propos du Service</b>	<b>38</b>
<b>16</b>	<b>Spécifications et Guide</b>	<b>39</b>
	Spécifications	39

# 01 CONTRÔLE DES COMPOSANTS

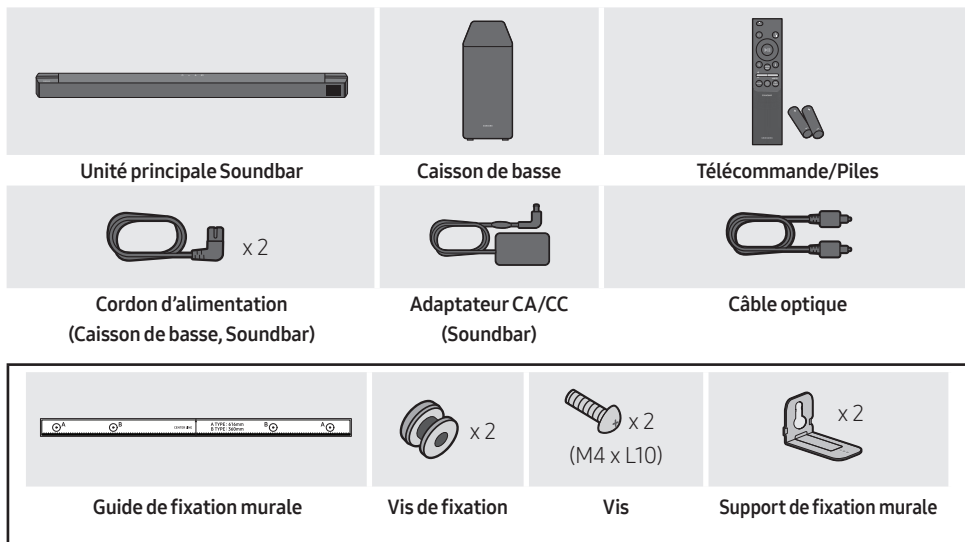



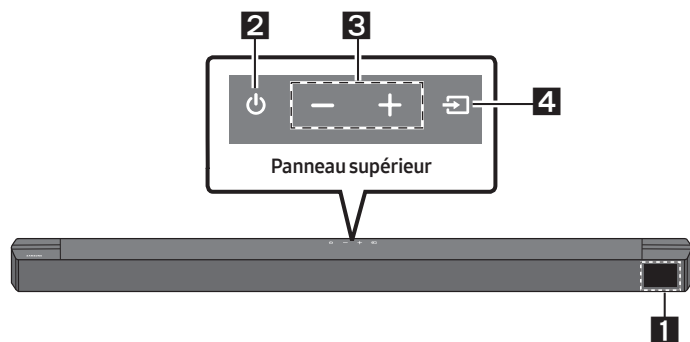

- Pour plus d'informations sur l'alimentation et la consommation électriques, reportez-vous à l'étiquette collée sur le produit. (Étiquette : Bas de l'Unité Principale Soundbar)
- Pour acheter des composants supplémentaires ou des câbles optionnels, contactez un Centre de service Samsung ou le Service client de Samsung.
- En fonction de la région, l'apparence de la fiche CA peut varier ou elle peut être fournie intégrée à l'adaptateur CA/CC.
- L'aspect des accessoires peut légèrement différer des illustrations ci-dessus.
- La présentation et les spécifications peuvent faire l'objet de modifications sans préavis.

# 02 PRÉSENTATION DU PRODUIT

## Panneau frontal/supérieur de la Soundbar



<b>1</b>	<b>Affichage</b> Affiche l'état et le mode actuel du produit.												
<b>2</b>	<b>Touche  (Alimentation)</b> Allume et éteint l'appareil. <ul style="list-style-type: none"><li>• <b>Fonction Auto Power Down</b> L'appareil s'éteint automatiquement dans les situations suivantes.<ul style="list-style-type: none"><li>- Mode <b>D.IN / HDMI / BT / USB</b> : S'il n'y a pas de signal audio pendant 20 minutes.</li></ul></li></ul>												
<b>3</b>	<b>Touche   (Volume)</b> Règle le volume. <ul style="list-style-type: none"><li>• Une fois ajusté, le niveau de volume apparaît sur l'affichage avant de la Soundbar.</li></ul>												
<b>4</b>	<b>Touche  (Source)</b> Sélectionne le mode d'entrée de la source. <table border="1"><thead><tr><th>Mode d'entrée</th><th>Affichage</th></tr></thead><tbody><tr><td>Entrée numérique optique</td><td>D.IN</td></tr><tr><td>Entrée ARC (HDMI OUT)</td><td>D.IN → TV ARC (Conversion automatique)</td></tr><tr><td>Entrée HDMI</td><td>HDMI</td></tr><tr><td>Mode BLUETOOTH</td><td>BT</td></tr><tr><td>Mode USB</td><td>USB</td></tr></tbody></table> <ul style="list-style-type: none"><li>• Pour activer le mode «<b>BT PAIRING</b>», changez la source sur le mode «<b>BT</b>», puis appuyez et maintenez enfoncée la touche  (<b>Source</b>) pendant plus de 5 secondes.</li></ul>	Mode d'entrée	Affichage	Entrée numérique optique	D.IN	Entrée ARC (HDMI OUT)	D.IN → TV ARC (Conversion automatique)	Entrée HDMI	HDMI	Mode BLUETOOTH	BT	Mode USB	USB
Mode d'entrée	Affichage												
Entrée numérique optique	D.IN												
Entrée ARC (HDMI OUT)	D.IN → TV ARC (Conversion automatique)												
Entrée HDMI	HDMI												
Mode BLUETOOTH	BT												
Mode USB	USB												

- Lorsque vous branchez le cordon CA, la touche Marche/Arrêt fonctionne pendant 4 à 6 secondes.
- Lorsque vous mettez l'unité sous tension, il faut compter 4 ou 5 secondes de retard avant le déclenchement du son.
- Si vous souhaitez bénéficier du son du Soundbar uniquement, vous devrez éteindre les enceintes du téléviseur depuis le menu Audio Setup de votre téléviseur. Reportez-vous au manuel fourni avec votre téléviseur.

## Panneau inférieur de la Soundbar

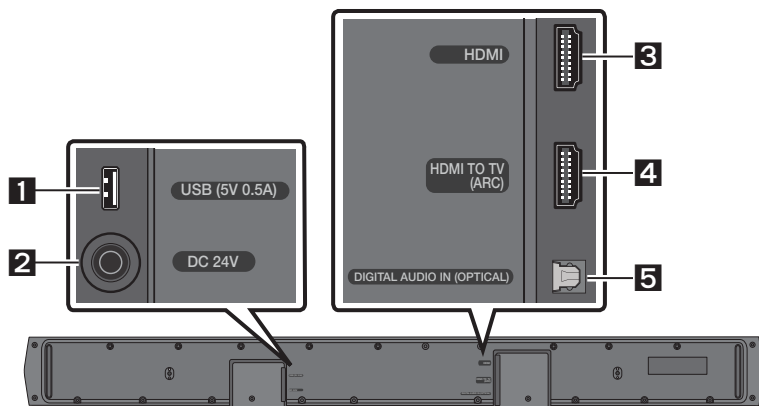

<b>1</b>	<b>USB (5V 0.5A)</b> Permet de connecter un périphérique USB pour lire des fichiers musicaux sur le périphérique USB via la Soundbar.
<b>2</b>	<b>DC 24V (Entrée d'alimentation électrique)</b> Permet de connecter l'adaptateur CA/CC.
<b>3</b>	<b>HDMI</b> Permet l'entrée de signaux numériques vidéo et audio simultanément à l'aide du câble HDMI. Permet de connecter la sortie HDMI d'un appareil externe.
<b>4</b>	<b>HDMI TO TV (ARC)</b> Permet de connecter une prise jack HDMI (ARC) sur un téléviseur.
<b>5</b>	<b>DIGITAL AUDIO IN (OPTICAL)</b> Permet de connecter la sortie numérique (optique) d'un appareil externe.

- Lorsque vous débranchez le câble d'alimentation de l'adaptateur d'alimentation CA/CC d'une prise de courant murale, retirez la fiche. Ne tirez pas le câble.
- Ne branchez pas cette unité ou d'autres composants à une prise CA tant que toutes les connexions entre les composants ne sont pas terminées.

# 03 UTILISATION DE LA TÉLÉCOMMANDE



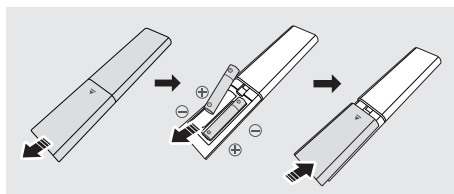

## Insertion des piles avant l'utilisation de la télécommande (Piles AAA X 2)

Faites glisser le couvercle arrière dans la direction de la flèche jusqu'à ce qu'il soit complètement retiré. Insérez 2 piles AAA (1,5 V) orientées de sorte que la polarité soit correcte. Remettez le couvercle arrière en le faisant glisser dans sa position.

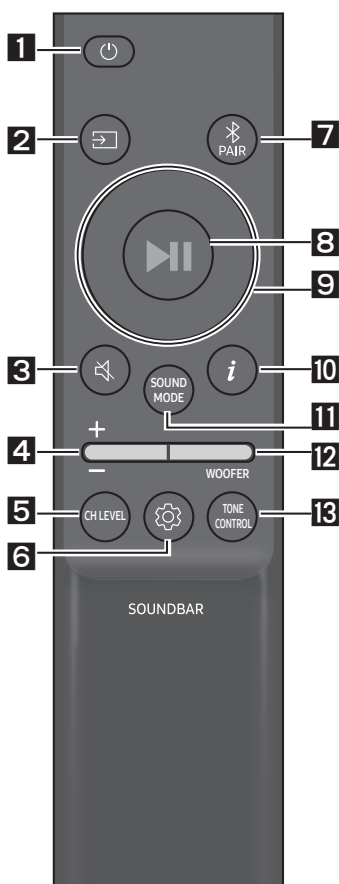





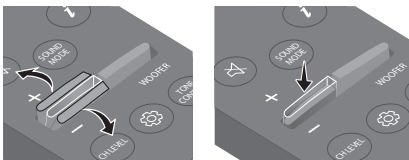





## Comment utiliser la télécommande







<b>1</b>	 <b>Alimentation</b>	Allume et éteint la Soundbar.
<b>2</b>	 <b>Source</b>	Appuyez pour sélectionner une source connectée à la Soundbar.
<b>3</b>	 <b>Coupure de son</b>	Appuyez sur la touche  ( <b>Coupure de son</b> ) pour couper le son. Appuyez de nouveau sur cette touche pour activer le son.
<b>4</b>	 <b>Volume</b>	 Appuyez sur les touches haut ou bas pour régler le volume. <ul style="list-style-type: none"><li>• <b>Sourdine</b> Appuyez sur la touche <b>Volume</b> pour couper le son. Appuyez de nouveau sur cette touche pour réactiver le son.</li></ul>



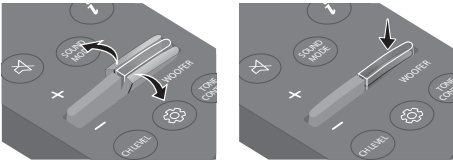

<p><b>5</b></p>	 <p><b>CH LEVEL</b></p>	<p>Appuyer sur cette touche permet de régler le volume de chaque enceinte.</p> <ul style="list-style-type: none"> <li>Appuyez sur cette touche pour sélectionner <b>CENTER LEVEL</b> puis réglez le volume entre -6~ et +6 à l'aide des touches <b>Haut/Bas</b>.</li> <li>Si les enceintes arrière (vendues séparément) sont connectées, le réglage <b>REAR LEVEL</b> est disponible. Pour régler le volume <b>REAR LEVEL</b> entre -6 et +6, utilisez les touches <b>Haut/Bas</b>.</li> </ul>
<p><b>6</b></p>	 <p><b>Commande sonore</b></p>	<p>Appuyer sur cette touche permet de paramétrer la fonction audio. Il est possible de modifier chaque réglage à l'aide des touches <b>Haut/Bas</b>.</p> <p><b>AUDIO SYNC → NIGHT MODE ON/OFF → VOICE ENHANCE ON/OFF</b></p> <ul style="list-style-type: none"> <li><b>AUDIO SYNC</b> Si l'image sur le téléviseur et le son de la Soundbar ne sont pas synchronisés, appuyez sur la touche  (<b>Commande sonore</b>) pour sélectionner <b>AUDIO SYNC</b> puis réglez le décalage audio de 0 à 300 millisecondes à l'aide des touches <b>Haut/Bas</b>. (Non disponible en mode «<b>USB</b>» ou «<b>BT</b>»)</li> <li><b>NIGHT MODE ON/OFF</b> Ce mode est idéal pour le visionnage de nuit, car les réglages sont modifiés pour baisser le volume sans nuire à la clarté des dialogues.</li> <li><b>VOICE ENHANCE ON/OFF</b> Ce mode permet d'entendre plus facilement les dialogues parlés dans les films et sur le téléviseur.</li> <li>Les fonctions audio <b>NIGHT MODE</b> et <b>VOICE ENHANCE</b> peuvent être activées ou désactivées <b>ON/OFF</b> à l'aide des touches <b>Haut/Bas</b>.</li> <li>Appuyez et maintenez enfoncée la touche  (<b>Commande sonore</b>) pendant environ 5 secondes pour ajuster le son pour chaque bande de fréquence. 150 Hz, 300 Hz, 600 Hz, 1,2 kHz, 2,5 kHz, 5 kHz et 10 kHz peuvent être sélectionnés à l'aide des touches <b>Gauche/Droite</b> et chaque réglage peut être défini entre -6 et +6 à l'aide des touches <b>Haut/Bas</b>. (Assurez-vous que le mode son est réglé sur «<b>STANDARD</b>».)</li> </ul>
<p><b>7</b></p>	 <p><b>Bluetooth PAIR</b></p>	<p>Faites passer la Soundbar en mode de jumelage Bluetooth.</p> <p>Appuyez sur la touche  <b>PAIR</b> et attendez que l'écran «<b>BT PAIRING</b>» se connecte à un nouveau dispositif Bluetooth.</p>
<p><b>8</b></p>	 <p><b>Lecture / Pause</b></p>	<p>Vous pouvez également lire ou mettre en pause la musique en appuyant sur cette touche.</p>

<p><b>9</b></p>	 <p><b>Haut/Bas/ Gauche/ Droite</b></p>	 <p><b>Appuyez sur les zones indiquées pour sélectionner Haut/Bas/ Gauche/Droite.</b></p> <p>Appuyez sur Haut/Bas/Gauche/Droite sur la touche pour sélectionner ou paramétrer les fonctions.</p> <ul style="list-style-type: none"> <li>• <b>Répétition</b> Pour utiliser la fonction de répétition en mode «<b>USB</b>», appuyez sur la touche <b>Haut</b>.</li> <li>• <b>Saut de fichier musical</b> Appuyez sur la touche <b>Droite</b> pour sélectionner le fichier musical suivant. Appuyez sur la touche <b>Gauche</b> pour sélectionner le fichier musical précédent.</li> <li>• <b>ID SET</b> Appuyez et maintenez enfoncée la touche <b>Haut</b> pendant 5 secondes pour terminer <b>ID SET</b> (lors de la connexion d'un caisson de basse sans fil ou d'enceintes arrière sans fil).</li> </ul>
<p><b>10</b></p>	 <p><b>Info</b></p>	<p>Lorsque vous appuyez sur cette touche, les informations relatives à chaque mode apparaissent. (Voir page 7.)</p>

<p><b>11</b></p> <p></p> <p><b>SOUND MODE</b></p>	<p>En appuyant sur cette touche, vous pouvez sélectionner le mode son souhaité.</p> <p><b>SURROUND SOUND → BASS BOOST → GAME → ADAPTIVE → DTS VIRTUAL:X → STANDARD</b></p> <ul style="list-style-type: none"> <li>- <b>SURROUND SOUND</b> Fournit un champ sonore plus large que la norme.</li> <li>- <b>BASS BOOST</b> Mode champ sonore mettant l'accent sur les graves.</li> <li>- <b>GAME</b> Fournit un son stéréoscopique vous permettant une immersion dans l'action pendant le jeu.</li> <li>- <b>ADAPTIVE</b> Analyse le contenu en temps réel et fournit automatiquement le champ sonore optimal sur la base des caractéristiques du contenu.</li> <li>- <b>DTS VIRTUAL:X</b> Son 3D immersif à partir de n'importe quel contenu.</li> <li>- <b>STANDARD</b> Émet le son original.</li> </ul> <ul style="list-style-type: none"> <li>• <b>DRC (Dynamic Range Control)</b> Vous permet d'appliquer un contrôle de plage dynamique aux pistes Dolby Digital. Appuyez sur le bouton <b>SOUND MODE</b> pendant plus de 5 secondes tandis que la Soundbar est hors tension pour activer ou désactiver la fonction DRC (Dynamic Range Control). Quand la fonction DRC est activée, les sons forts sont atténués. (Il peut se produire une distorsion du son.)</li> <li>• <b>Bluetooth Power</b> Cette fonction allume automatiquement la Soundbar à la réception d'une demande de connexion d'un téléviseur ou d'un appareil Bluetooth connecté précédemment. Le réglage est activé par défaut. <ul style="list-style-type: none"> <li>- Appuyez et maintenez enfoncée la touche <b>SOUND MODE</b> pendant plus de 5 secondes pour désactiver la fonction Bluetooth Power.</li> </ul> </li> </ul>
<p><b>12</b></p> <p></p> <p><b>WOOFER</b></p> <p><b>NIVEAU DU WOOFER (GRAVES)</b></p>	<p></p> <p>Appuyez sur les touches haut ou bas pour régler le niveau du woofer (graves) sur -12 ou de -6 à +6. Pour définir le niveau de volume du woofer (graves) sur 0 (Défaut), appuyez sur la touche.</p>
<p><b>13</b></p> <p></p> <p><b>TONE CONTROL</b></p>	<p>Appuyer sur cette touche permet de régler le volume des aigus et des graves.</p> <ul style="list-style-type: none"> <li>• Appuyez sur cette touche pour sélectionner <b>TREBLE</b> ou <b>BASS</b>, puis réglez le volume entre -6~ et +6 à l'aide des touches <b>Haut/Bas</b>.</li> </ul>

## Utilisation des touches dissimulées (Touches avec plus d'une fonction)

Touche dissimulée		Page de référence
Touche de télécommande	Fonction	
WOOFER (Haut)	Télécommande de votre téléviseur Activer/Désactiver (Veille)	page 14
Gauche	Activation/désactivation de la connexion automatique au téléviseur (BT prêt)	page 23
Haut	ID SET	page 11
 (Commande sonore)	EQ bande 7	page 10
SOUND MODE	DRC ON/OFF (Veille)	page 12
	Bluetooth Power	page 12
 PAIR	Multiconnexion Bluetooth activée/ désactivée (Veille)	page 30

## Spécifications de sortie pour les différents modes d'effets sonores

Effet		Entrée	Sortie	
			Sans kit d'enceintes arrière sans fil	Avec kit d'enceintes arrière sans fil
 <b>SOUND MODE</b>	SURROUND SOUND	2.0 canaux	3.1 canaux	5.1 canaux
		5.1 canaux	3.1 canaux	5.1 canaux
	BASS BOOST	2.0 canaux	3.1 canaux	5.1 canaux
		5.1 canaux	3.1 canaux	5.1 canaux
	GAME	2.0 canaux	3.1 canaux	5.1 canaux
		5.1 canaux	3.1 canaux	5.1 canaux
	ADAPTIVE	2.0 canaux	3.1 canaux	5.1 canaux
		5.1 canaux	3.1 canaux	5.1 canaux
	DTS VIRTUAL:X	2.0 canaux	3.1 canaux	5.1 canaux
		5.1 canaux	3.1 canaux	5.1 canaux
	STANDARD	2.0 canaux	2.1 canaux	2.1 canaux
		5.1 canaux	3.1 canaux	5.1 canaux

- Le kit d'enceintes arrière sans fil Samsung peut être acheté séparément. Pour acheter un kit, contactez le vendeur chez qui vous avez acheté la Soundbar.

# Réglage du volume de la Soundbar avec une télécommande de téléviseur

Réglez le volume de la Soundbar en utilisant la télécommande du téléviseur.

- Cette fonction ne peut être utilisée qu'avec une télécommande à infrarouge. Les télécommandes Bluetooth (qui nécessitent un jumelage) ne sont pas prises en charge.
- Réglez les enceintes du téléviseur sur **Hautparleur ext** pour utiliser cette fonction.
- Fabricants prenant en charge cette fonction :  
Samsung, VIZIO, LG, Sony, Sharp, PHILIPS, PANASONIC, TOSHIBA, Hisense, RCA

1. Éteignez la Soundbar.

2. Appuyez et maintenez enfoncée la touche **WOOFER** pendant 5 secondes.

Chaque fois que vous appuyez sur la touche **WOOFER** et la maintenez pendant 5 secondes, le mode change dans l'ordre suivant : «**OFF-TV REMOTE**» (Mode par défaut), «**SAMSUNG-TV REMOTE**», «**ALL-TV REMOTE**».

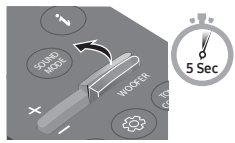
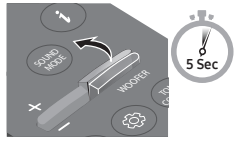
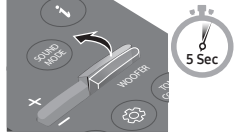
Touche de télécommande	Écran	État
	(Mode par défaut) <b>OFF-TV REMOTE</b>	Désactive la télécommande de téléviseur.
	<b>SAMSUNG-TV REMOTE</b>	Active une télécommande de téléviseur à infrarouge Samsung.
	<b>ALL-TV REMOTE</b>	Active toute autre télécommande de téléviseur à infrarouge.

# 04 CONNEXION DE LA SOUNDBAR

## Connexion de l'alimentation électrique

Utilisez les composants d'alimentation pour connecter le Caisson de basse et la Soundbar à une prise électrique dans l'ordre suivant :

1. Connectez le cordon d'alimentation au Caisson de basse.
2. Branchez le câble de sortie d'alimentation sur l'adaptateur secteur, puis à la Soundbar.
3. Connectez le cordon d'alimentation à la prise murale.

Reportez-vous aux illustrations ci-dessous.

- Pour plus d'informations sur l'alimentation et la consommation électriques requises, reportez-vous à l'étiquette collée sur le produit. (Étiquette : Partie inférieure de l'unité principale Soundbar)

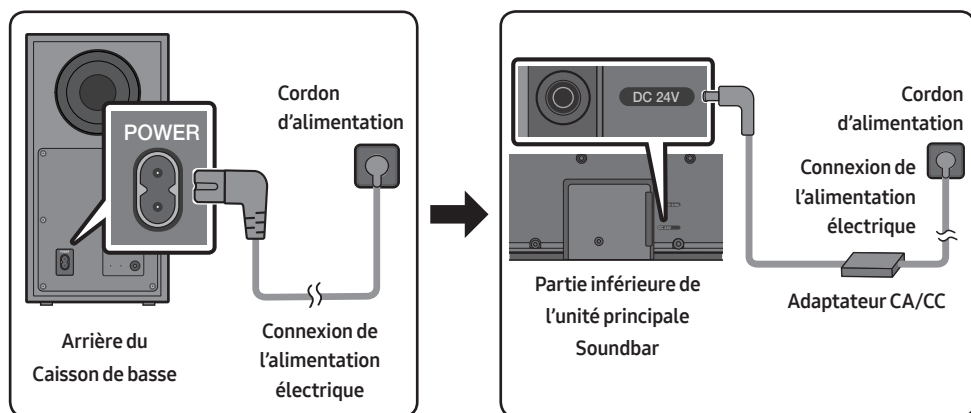

- Veillez à poser l'adaptateur CA/CC à plat sur une table ou sur le sol. Si l'adaptateur CA/CC pend et que l'entrée du cordon CA est située face vers le haut, de l'eau ou d'autres substances étrangères risquent de pénétrer dans l'adaptateur et d'entraîner des dysfonctionnements.

# Connexion de la Soundbar au Caisson de basse

Lorsque le Caisson de basse est connecté, vous pouvez profiter de la puissance sonore des graves.

## Connexion automatique entre le Caisson de basse et la Soundbar

Lorsque vous mettez l'appareil sous tension après avoir connecté les câbles d'alimentation à la Soundbar et au Caisson de basse, le Caisson de basse est automatiquement connecté à la Soundbar.

- Une fois l'appariement automatique effectué, l'indicateur bleu situé à l'arrière du caisson de basse s'allume.

## Témoins indicateurs LED sur l'arrière du Caisson de basse

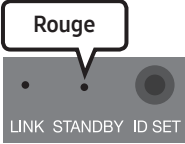
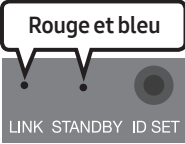
LED	État	Description	Résolution
	Activé	Connexion réussie (fonctionnement normal)	-
	Clignotement	Récupération de la connexion	Vérifiez si le câble d'alimentation fixé à l'unité principale Soundbar est connecté correctement ou attendez environ 5 minutes. Si le clignotement continue, essayez de connecter manuellement le caisson de basse. Voir page 17.
	Activé	En veille (avec l'unité principale de la Soundbar éteinte)	Vérifiez que le câble d'alimentation sur l'unité principale Soundbar est connecté correctement.
		Échec de la connexion	Reconnectez. Reportez-vous aux instructions sur la connexion manuelle à la page 17.
	Clignotement	Dysfonctionnement	Reportez-vous aux informations de contact du Centre de service Samsung dans le manuel.

## Connexion manuelle du Caisson de basse si la connexion automatique échoue

### Avant d'effectuer la procédure de connexion manuelle ci-dessous :

- Vérifiez que les câbles d'alimentation pour la Soundbar et le Caisson de basse sont connectés correctement.
- Assurez-vous que la Soundbar est allumée.

1. Appuyez sur la touche **ID SET** à l'arrière du Caisson de basse, et maintenez-la enfoncée pendant au moins 5 secondes.
  - L'indicateur rouge à l'arrière du Caisson de basse s'éteint et l'indicateur bleu clignote.

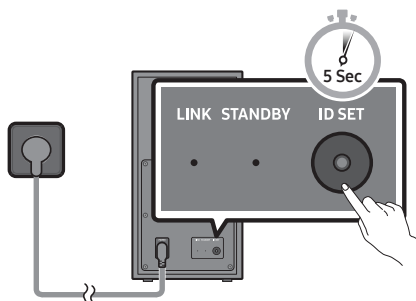

Arrière du Caisson de basse

2. Appuyez sur la touche **Haut** de la télécommande, et maintenez-la enfoncée pendant au moins 5 secondes.
  - Le message **ID SET** s'affiche un moment sur l'écran de la Soundbar, avant de disparaître.
  - La Soundbar est automatiquement mise sous tension lorsque **ID SET** est terminé.

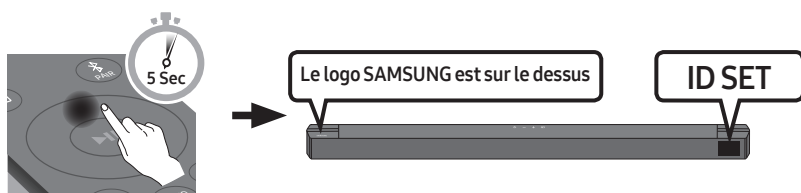

3. Vérifiez que le voyant LED LINK s'éclaire en bleu en continu (connexion établie).

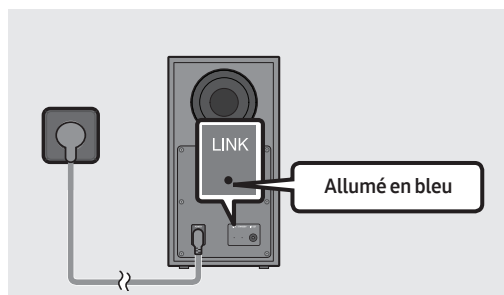

Le voyant LED LINK arrête de clignoter et s'éclaire en bleu en continu lorsqu'une connexion est établie entre la Soundbar et le Caisson de basse sans fil.



## REMARQUES

- Ne branchez pas le cordon d'alimentation de ce produit ou votre téléviseur à une prise de courant murale tant que toutes les connexions entre les composants ne sont pas terminées.
- Avant de déplacer ou d'installer ce produit, assurez-vous de le mettre hors tension et de débrancher le cordon d'alimentation.
- Si l'unité principale est hors tension, le subwoofer sans fil entrera en mode veille et la LED de STANDBY à l'arrière s'allumera en rouge après avoir clignoté en bleu plusieurs fois.
- Si vous utilisez un appareil qui utilise la même fréquence (5,8 GHz) que la Soundbar près de cette Soundbar, les interférences peuvent provoquer des interruptions de son.
- La distance de transmission maximale du signal sans fil de l'unité principale est d'environ 10 mètres, mais peut varier en fonction de votre environnement d'exploitation. Si un mur en béton armé ou métallique se trouve entre l'unité principale et le subwoofer sans fil, le système risque de ne pas fonctionner du tout, car le signal sans fil ne peut pas passer à travers le métal.

## PRÉCAUTIONS

- Les antennes de réception sans fil sont intégrées au subwoofer sans fil. Gardez les unités à l'abri de l'eau et de l'humidité.
- Pour des performances d'écoute optimales, assurez-vous que la zone autour de l'emplacement du subwoofer sans fil et du module de réception sans fil (vendu séparément) ne présente pas d'obstacles.

## Connexion du kit arrière sans fil Samsung à votre Soundbar

Passez au son surround véritablement sans fil en connectant votre kit d'enceintes arrière sans fil Samsung (SWA-9100S ou SWA-9200S, vendu séparément) à votre Soundbar.

Pour plus d'informations concernant les connexions, veuillez consulter le manuel du kit d'enceintes arrière sans fil Samsung.

# 05 CONNEXION FILAIRE AVEC LE TÉLÉVISEUR

Écoutez le son du téléviseur depuis la Soundbar via des connexions câblées ou sans fil.

- Lorsque la Soundbar est connectée à un téléviseur Samsung TV sélectionné, la Soundbar peut être contrôlée à l'aide de la télécommande du téléviseur.
  - Cette fonction est prise en charge par les téléviseurs Samsung Smart TV sortis en 2017 et ultérieurement, et qui prennent en charge le Bluetooth lorsque vous connectez la Soundbar au téléviseur à l'aide d'un câble optique.
  - Cette fonction vous permet également d'utiliser le menu du téléviseur pour ajuster le champ sonore et de nombreux réglages ainsi que le volume et la coupure du son.

## Méthode 1. Connexion à l'aide d'un câble optique

### Liste de vérifications préalables à la connexion

- Lorsqu'un câble HDMI et un câble optique sont connectés simultanément, le signal HDMI est reçu en priorité.
- Lorsque vous utilisez un câble optique et que les bornes sont dotées d'un cache, veillez à retirer les caches.

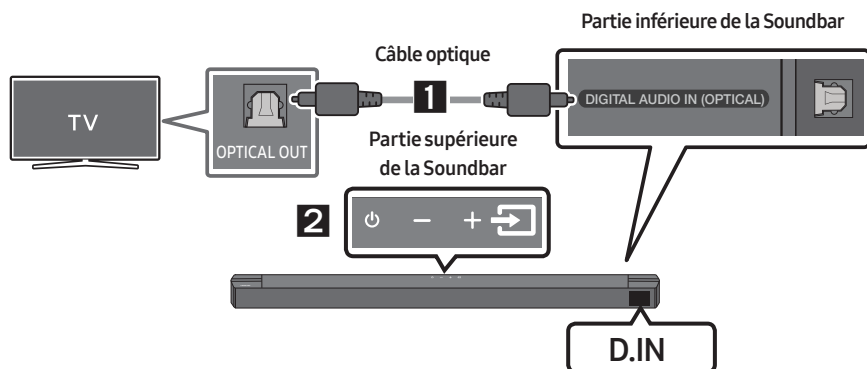



1. Raccordez la prise **DIGITAL AUDIO IN (OPTICAL)** de la Soundbar à la prise OPTICAL OUT du téléviseur à l'aide d'un câble optique numérique.
2. Appuyez sur le bouton  (**Source**) du panneau supérieur ou de la télécommande, puis sélectionnez le mode «**D.IN**».

## Méthode 2. Connexion d'un téléviseur à l'aide d'un câble HDMI

### ⚠ ATTENTION

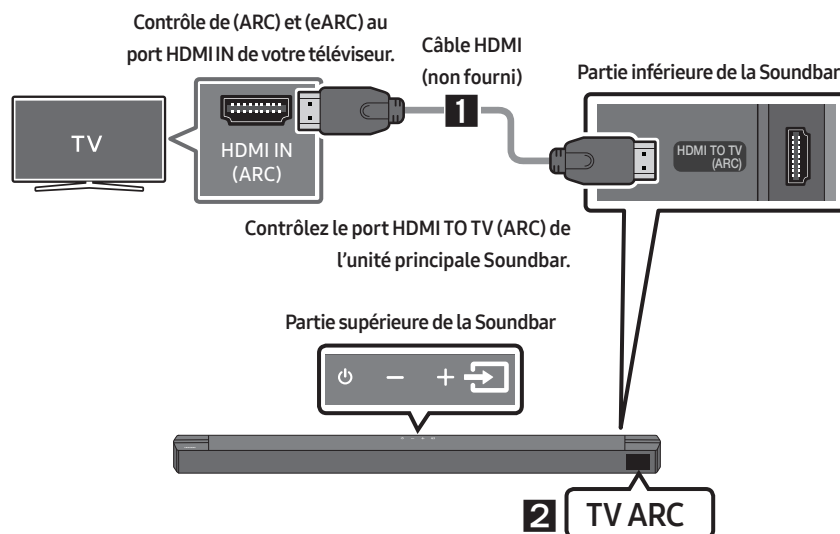
- Lorsqu'un câble HDMI et un câble optique sont connectés simultanément, le signal HDMI est reçu en priorité.
- Pour raccorder le téléviseur et la Soundbar à l'aide du câble HDMI, veillez à utiliser les bornes marquées ARC. Dans le cas contraire, le son du téléviseur ne sera pas émis.
- Il est recommandé d'utiliser un **High-Speed HDMI Cable with Ethernet**.



1. Avec la Soundbar et le téléviseur allumés, connectez le câble HDMI (non fourni) tel qu'illustré.
2. «**TV ARC**» apparaît sur la fenêtre d'affichage de l'unité principale Soundbar et vous pouvez entendre le son du téléviseur.
  - Si le son du téléviseur est inaudible, appuyez sur le bouton  (**Source**) de la télécommande ou de la partie supérieure de la Soundbar pour passer en mode «**D.IN**». L'écran affiche successivement «**D.IN**» et «**TV ARC**», et vous pouvez entendre le son du téléviseur.
  - Si «**TV ARC**» n'apparaît pas sur la fenêtre d'affichage de l'unité principale Soundbar, vérifiez que le câble HDMI (non fourni) est connecté au bon port.
  - Utilisez les touches de volume sur la télécommande du téléviseur pour modifier le volume de la Soundbar.

## REMARQUES

- HDMI est une interface qui permet la transmission numérique de données vidéo et audio avec un seul connecteur.
- Si le téléviseur possède un port ARC, connectez le câble HDMI au port HDMI IN (ARC).
- Il est recommandé d'utiliser un câble HDMI sans fil si possible. Si vous utilisez un câble HDMI à fil, utilisez un câble dont le diamètre est inférieur à 14 mm.
- Cette fonction n'est pas disponible si le câble HDMI ne prend pas en charge l'ARC.
- Lorsque les signaux de diffusion sont Dolby Digital et le réglage «Format audio de sortie numérique» est PCM sur votre téléviseur, il est recommandé de modifier le réglage sur Dolby Digital. Une fois le réglage modifié, vous pouvez profiter d'une meilleure qualité sonore. (Il se peut que le menu du téléviseur utilise des mots différents pour Dolby Digital et PCM en fonction du fabricant.)

# 06 CONNEXION SANS FIL AVEC LE TÉLÉVISEUR

## Connexion via Bluetooth

Lorsqu'un téléviseur est connecté à l'aide de Bluetooth, vous pouvez écouter le son stéréo sans tracas de câblage.

- Seul un téléviseur à la fois peut être connecté.

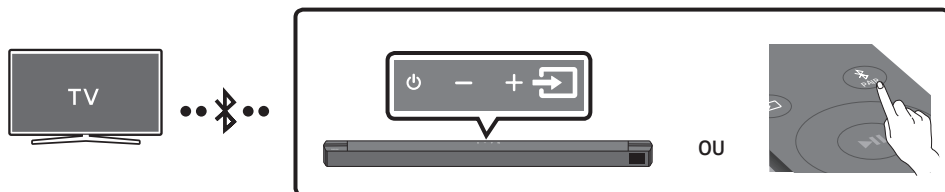

### Connexion initiale

1. Appuyez sur la touche **PAIR** de la télécommande pour passer au mode «**BT PAIRING**».  
(OU) a. Appuyez sur le bouton **(Source)** situé sur le panneau supérieur, puis sélectionnez «**BT**». «**BT**» passe automatiquement en «**BT PAIRING**» en quelques secondes ou en «**BT READY**» en cas de connexion enregistrée.  
b. Lorsque «**BT READY**» apparaît, maintenez le bouton **(Source)** enfoncé sur le panneau supérieur de la Soundbar pendant plus de 5 secondes pour afficher «**BT PAIRING**».
2. Sélectionnez le mode Bluetooth sur le téléviseur. (Pour plus d'informations, reportez-vous au manuel du téléviseur.)
3. Sélectionnez «**[AV] Soundbar B6-Series**» dans la liste sur l'écran du téléviseur. Une Soundbar disponible est indiquée «**Needs pairing**» ou «**Paired**» dans la liste des appareils Bluetooth sur le téléviseur. Pour connecter la Soundbar, sélectionnez le message et établissez la connexion.
  - Lorsque le téléviseur est connecté, **[Nom du téléviseur]** → «**BT**» apparaît sur l'affichage avant de la Soundbar.
4. Vous pouvez maintenant entendre le son du téléviseur depuis la Soundbar.

### Si la connexion de l'appareil échoue

- Si la liste de Soundbar connectées précédemment (par ex. «**[AV] Soundbar B6-Series**» apparaît dans la liste, supprimez-la.
- Ensuite, répétez les étapes 1 à 3.

### REMARQUE



- Après avoir connecté la Soundbar au téléviseur pour la première fois, utilisez le mode «**BT READY**» pour la reconnexion.

## Déconnexion de la Soundbar à partir du téléviseur

Appuyez sur le bouton  (**Source**) du panneau supérieur ou de la télécommande et activez l'un des modes, à l'exception du mode «**BT**».

- La déconnexion prend du temps parce que le téléviseur doit recevoir une réponse de la Soundbar. (Le temps requis peut varier selon le modèle de téléviseur.)
- Pour annuler la connexion Bluetooth automatique entre la Soundbar et le téléviseur, appuyez sur la touche **Gauche** sur la télécommande pendant 5 secondes avec la Soundbar en mode «**BT READY**». (Commutez Activé → Désactivé)

## Quelle est la différence entre BT READY et BT PAIRING ?

- **BT READY** : Dans ce mode, vous pouvez rechercher les téléviseurs connectés précédemment ou connecter un appareil mobile connecté précédemment à la Soundbar.
- **BT PAIRING** : Dans ce mode, vous pouvez connecter un nouvel appareil à la Soundbar. (Appuyez sur le bouton  **PAIR** de la télécommande ou maintenez le bouton  (**Source**) situé sur la partie supérieure de la Soundbar enfoncé pendant plus de 5 secondes lorsque la Soundbar est en mode «**BT**».)

## REMARQUES

- Si un code PIN est demandé lors de la connexion d'un appareil Bluetooth, saisissez <0000>.
- En mode de connexion Bluetooth, la connexion Bluetooth sera perdue si la distance entre la Soundbar et l'appareil Bluetooth dépasse 10 m.
- La Soundbar s'éteint automatiquement après 20 minutes en état Prêt.
- Il se peut que la Soundbar ne puisse pas effectuer correctement la recherche Bluetooth ou la connexion dans les circonstances suivantes:
  - En cas de champ électrique puissant autour de la Soundbar.
  - Si deux appareils Bluetooth ou plus sont appariés simultanément avec la Soundbar.
  - Si l'appareil Bluetooth est éteint, non installé, ou présente un dysfonctionnement.
- Les appareils qui génèrent des ondes électromagnétiques doivent être conservés à distance de l'unité principale Soundbar - par ex. des micro-ondes, des appareils LAN sans fil, etc.

# 07 CONNEXION À UN APPAREIL EXTERNE

Raccordez un appareil externe via une connexion câblée ou une connexion Bluetooth pour écouter le son de l'appareil externe via la Soundbar.

## Méthode 1. Connexion à l'aide d'un câble optique

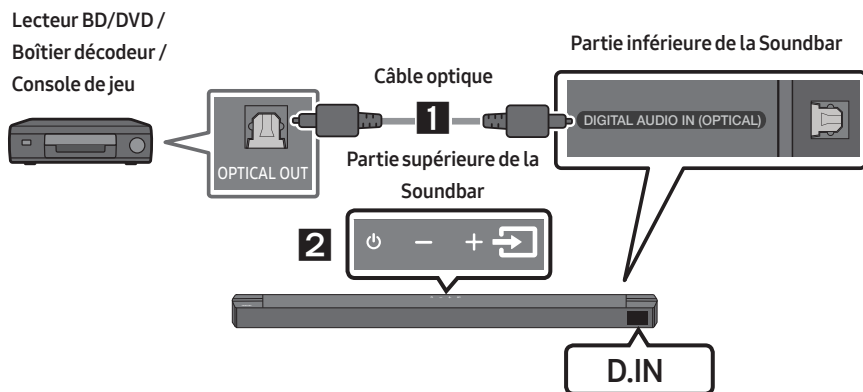

1. Raccordez **DIGITAL AUDIO IN (OPTICAL)** de l'unité principale à la prise OPTICAL OUT de l'appareil source à l'aide d'un câble optique numérique.
2. Sélectionnez le mode «**D.IN**» en appuyant sur le bouton  (**Source**) situé sur le panneau frontal ou sur la télécommande.

## Méthode 2. Connexion à l'aide d'un câble HDMI

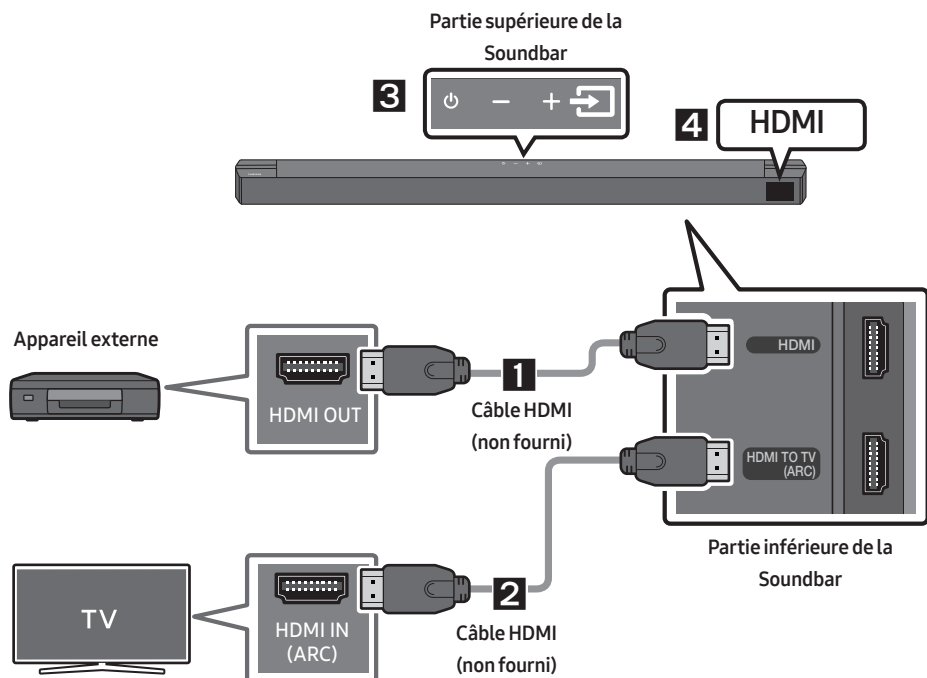



1. Utilisez un câble HDMI (non fourni) pour relier le port **HDMI** qui se trouve en bas de la Soundbar au port HDMI OUT de votre périphérique numérique.
2. Utilisez un câble HDMI (non fourni) pour relier le port **HDMI TO TV (ARC)** qui se trouve en bas de la Soundbar au port HDMI IN de votre téléviseur.
3. Appuyez sur le bouton  (**Source**) du panneau supérieur ou de la télécommande, puis sélectionnez «**HDMI**».
4. Le mode «**HDMI**» s'affiche sur le panneau d'affichage de la Soundbar et vous pouvez entendre le son.

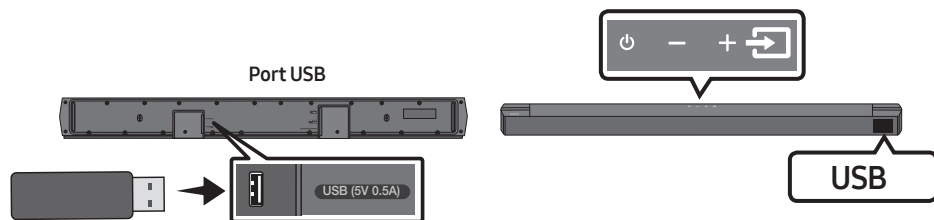

# 08 CONNEXION D'UN PÉRIPHÉRIQUE DE STOCKAGE USB

Vous pouvez lire des fichiers musicaux situés sur les périphériques de stockage USB via la Soundbar.



1. Connectez l'appareil USB au port USB situé sur la partie inférieure du produit.
2. Appuyez sur le bouton  (**Source**) du panneau supérieur ou de la télécommande, puis sélectionnez «**USB**».
3. «**USB**» apparaît sur l'écran d'affichage.
4. Lisez des fichiers musicaux depuis le périphérique de stockage USB via la Soundbar.
  - La Soundbar s'éteint automatiquement (Auto Power Down) si aucun périphérique USB n'a été connecté pendant plus de 20 minutes.

## Liste de compatibilités

Extension	Codec	Débit d'échantillonnage	Débit binaire
*.mp3	MPEG1 Layer2	32 ~ 48 kHz	32 ~ 320 kbps
	MPEG1 Layer3	32 ~ 48 kHz	32 ~ 320 kbps
	MPEG2 Layer3	16 ~ 24 kHz	8 ~ 160 kbps
	MPEG2.5 Layer3	8 ~ 12 kHz	8 ~ 160 kbps
*.wma	WMA7/8/9	32 ~ 48 kHz	32 ~ 320 kbps
*.ogg	Vorbis	32 ~ 48 kHz	45 ~ 500 kbps
*.aac *.m4a	AAC-LC (MPEG2/MPEG4 Audio uniquement)	32 ~ 48 kHz	32 ~ 320 kbps
*.wav	LPCM	32 ~ 192 kHz	1024 ~ 9216 kbps
*.flac	FLAC	32 ~ 192 kHz	162 ~ 8100 kbps
*.aiff	AIFF	32 ~ 192 kHz	1024 ~ 9216 kbps

- Si votre périphérique USB contient trop de dossiers (environ 200) et de fichiers (environ 2000), la Soundbar mettra peut-être du temps à accéder à vos fichiers et à les lancer.
- La Soundbar ne prend en charge que les périphériques USB avec des systèmes de fichiers FAT16 (~2 Go), FAT32 (~2 To) ou NTFS (~2 To).

# 09 CONNEXION À UN APPAREIL MOBILE

## Connexion via Bluetooth

Lorsqu'un appareil est connecté à l'aide de Bluetooth, vous pouvez écouter le son stéréo sans tracas de câblage.

- La connexion est limitée à un téléviseur ou deux appareils Bluetooth à la fois.

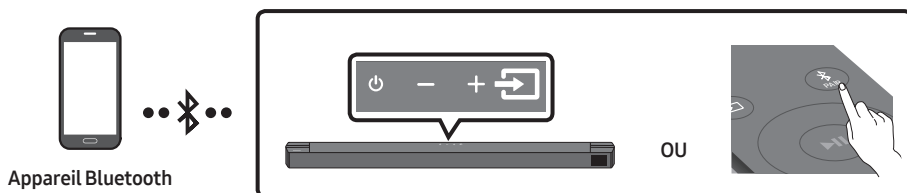

### Connexion initiale

1. Appuyez sur la touche **PAIR** de la télécommande pour passer au mode «**BT PAIRING**».  
(OU) a. Appuyez sur le bouton **Source** situé sur le panneau supérieur, puis sélectionnez «**BT**». «**BT**» passe automatiquement en «**BT PAIRING**» en quelques secondes ou en «**BT READY**» en cas de connexion enregistrée.  
b. Lorsque «**BT READY**» apparaît, maintenez le bouton **Source** enfoncé sur le panneau supérieur de la Soundbar pendant plus de 5 secondes pour afficher «**BT PAIRING**».
2. Sélectionnez «**[AV] Samsung Soundbar B6-Series**» dans la liste.
  - Lorsqu'une Soundbar est connectée à l'appareil Bluetooth, **[Nom de l'appareil Bluetooth]** → «**BT**» apparaît sur l'affichage avant.
3. Lisez des fichiers musicaux à partir de l'appareil, connecté via Bluetooth, via la Soundbar.



### Si la connexion de l'appareil échoue

- Si la liste de Soundbar connectées précédemment (par ex. «**[AV] Samsung Soundbar B6-Series**» apparaît dans la liste, supprimez-la.
- Ensuite, répétez les étapes 1 et 2.

### REMARQUE

- Après avoir connecté la Soundbar au appareil mobile pour la première fois, utilisez le mode «**BT READY**» pour la reconnexion.

## Quelle est la différence entre BT READY et BT PAIRING ?

- **BT READY** : Dans ce mode, vous pouvez rechercher les téléviseurs connectés précédemment ou connecter un appareil mobile connecté précédemment à la Soundbar.
- **BT PAIRING** : Dans ce mode, vous pouvez connecter un nouvel appareil à la Soundbar. (Appuyez sur le bouton  **PAIR** de la télécommande ou maintenez le bouton  (**Source**) situé sur la partie supérieure de la Soundbar enfoncé pendant plus de 5 secondes lorsque la Soundbar est en mode «BT».)

## REMARQUES

- Si un code PIN est demandé lors de la connexion d'un appareil Bluetooth, saisissez <0000>.
- En mode de connexion Bluetooth, la connexion Bluetooth sera perdue si la distance entre la Soundbar et l'appareil Bluetooth dépasse 10 m.
- La Soundbar s'éteint automatiquement après 20 minutes en état Prêt.
- Il se peut que la Soundbar ne puisse pas effectuer correctement la recherche Bluetooth ou la connexion dans les circonstances suivantes:
  - En cas de champ électrique puissant autour de la Soundbar.
  - En cas d'appariement simultané de plusieurs appareils Bluetooth avec la Soundbar.
  - Si l'appareil Bluetooth est éteint, non installé, ou présente un dysfonctionnement.
- Les appareils qui génèrent des ondes électromagnétiques doivent être conservés à distance de l'unité principale Soundbar - par ex. des micro-ondes, des appareils LAN sans fil, etc.
- Le Soundbar prend en charge les données SBC (44,1 kHz, 48 kHz).
- Effectuez uniquement la connexion à un périphérique Bluetooth qui prend en charge la fonction A2DP (AV).
- Vous ne pouvez pas connecter le Soundbar à un périphérique Bluetooth qui prend en charge uniquement la fonction HF (Hands Free).
- Lorsque vous avez apparié la barre audio à un périphérique Bluetooth, sélectionner «**[AV] Samsung Soundbar B6-Series**» parmi la liste des périphériques connectés à ce périphérique placera automatiquement la barre audio en mode «BT».
  - Disponible uniquement si le Soundbar est listé dans les périphériques appariés du périphérique Bluetooth. (Le périphérique Bluetooth et le Soundbar doivent être appariés au préalable au moins une fois)
- Le Soundbar apparaîtra dans la liste des périphériques recherchés du périphérique Bluetooth uniquement lorsque le Soundbar affiche «BT READY».

## Bluetooth Power Activé (SOUND MODE)

Lorsque la fonction Bluetooth Power Activé est activée et que le Soundbar est désactivé, si un périphérique Bluetooth précédemment associé essaye de se connecter au Soundbar, le Soundbar s'active automatiquement.

1. Appuyez sur la touche **SOUND MODE** et maintenez-la enfoncée pendant plus de 5 secondes sur la télécommande pendant que la Soundbar est sous tension.
2. «**ON-BLUETOOTH POWER**» s'affiche sur l'écran de la Soundbar.

## Déconnexion de l'appareil Bluetooth d'une Soundbar

Vous pouvez déconnecter le périphérique Bluetooth du système Soundbar. Pour les instructions, reportez-vous au manuel d'utilisation de ce périphérique.

- Le système Soundbar sera déconnecté.
- Lorsque la Soundbar est déconnectée de l'appareil Bluetooth, la Soundbar affichera «**BT DISCONNECTED**» sur l'affichage avant.

## Déconnexion de la Soundbar à partir de l'appareil Bluetooth

Appuyez sur le bouton  (**Source**) situé sur le panneau supérieur ou la télécommande, puis passez dans n'importe lequel des modes, à l'exception du mode «**BT**».

- La déconnexion prend du temps parce que l'appareil Bluetooth doit recevoir une réponse de la Soundbar. (La durée de déconnexion peut varier selon l'appareil Bluetooth)
- Lorsque la Soundbar est déconnectée de l'appareil Bluetooth, la Soundbar affichera «**BT DISCONNECTED**» sur l'affichage avant.

### REMARQUES

- En mode Bluetooth, la connexion sera perdue si la distance entre le système Soundbar et le périphérique Bluetooth dépasse 10 m.
- Le système Soundbar s'éteint après 20 minutes en état Prêt.

### À propos du Bluetooth

Le système Bluetooth est une technologie qui permet de connecter facilement entre eux des périphériques compatibles Bluetooth à l'aide d'une liaison sans fil courte distance.

- Ce périphérique Bluetooth peut générer du bruit ou créer des dysfonctionnements en fonction des conditions d'utilisation lorsque:
  - Une partie du corps de l'appareil est en contact avec le système de réception/transmission du périphérique Bluetooth ou du système Soundbar.
  - Il est soumis à des variations électriques provenant d'obstructions provoquées par un mur, un coin ou des cloisonnements de bureaux.
  - Il est exposé à des interférences électriques provenant d'appareils utilisant la même bande de fréquences (exemple : équipements médicaux, fours à micro-ondes et réseaux LAN sans fil).
- Associer le système Soundbar et le périphérique Bluetooth tout en maintenant une faible distance.
- Plus la distance est grande entre l'Soundbar et le périphérique Bluetooth, plus la qualité de la transmission se dégrade. Si la distance excède la plage opérationnelle Bluetooth, la connexion est perdue.
- Dans les zones où la réception est faible, la connexion Bluetooth peut ne pas fonctionner correctement.
- La connexion Bluetooth ne fonctionne que lorsqu'elle est proche de l'appareil. La connexion s'interrompt automatiquement lorsque cette plage est dépassée. Même si la distance est respectée, il est possible que la qualité sonore soit détériorée par des obstacles (ex. : murs, portes).
- Cet appareil sans fil peut causer des interférences électriques lors de son fonctionnement.

## Connexion Multi-Bluetooth

Il est possible de connecter la Soundbar à 2 appareils Bluetooth à la fois.



1. Connectez la Soundbar jusqu'à deux appareils Bluetooth. (Voir page 27)
2. Lisez de la musique à partir de l'un des appareils Bluetooth connectés lorsque deux appareils sont connectés.
3. Si de la musique est lue à partir de l'appareil Bluetooth « B » alors que la lecture est en cours à partir de l'appareil « A », la musique est lue sur l'appareil « B » et est automatiquement arrêtée/ mise en pause sur l'appareil « A ».
4. Dans les versions antérieures à AVRCP V1.4, la durée de commutation de l'appareil sur lequel de la musique est en cours de lecture peut être supérieure.

## Multi-appariement Bluetooth

### Comment coupler plusieurs appareils à la Soundbar

1. Allumez la Soundbar.
2. En mode « **BT** » seulement, appuyez sur le bouton  (**Source**) sur le dessus de la Soundbar pendant plus de 5 secondes pour que celle-ci entre en mode « **BT PAIRING** », puis sur l'appareil Bluetooth, activez Bluetooth et sélectionnez la Soundbar dans la liste des appareils disponibles. La Soundbar se connectera automatiquement à l'appareil Bluetooth.
3. Un 2e appareil Bluetooth peut être couplé et connecté à la Soundbar en utilisant la même méthode.  
Si vous tentez de connecter un 3e appareil, un appareil connecté qui ne reproduit pas d'audio perdra sa connexion Bluetooth, mais sera quand même couplé à la Soundbar.
4. En utilisant la même méthode, vous pouvez coupler jusqu'à 8 appareils Bluetooth, mais seuls les 2 derniers resteront connectés à la Soundbar en même temps.

### REMARQUES

- 1 seul téléviseur Samsung ou 2 appareils Bluetooth peuvent être connectés à la Soundbar en même temps.
- La Soundbar sera déconnectée des appareils Bluetooth si elle reçoit une demande de connexion d'un téléviseur Samsung.
- Par défaut, la Soundbar est sur « **ON-BT MULTI CONNECTION** », mais pour revenir en mode non-multiconnexion depuis un autre mode, appuyez sur le bouton  **PAIR** de la télécommande pendant plus de 5 secondes en mode veille, jusqu'à ce que « **OFF-BT MULTI CONNECTION** » s'affiche à l'écran.

# 10 INSTALLATION DU SUPPORT MURAL

## Précautions d'installation

- Installez sur un mur vertical uniquement.
- N'installez pas dans un endroit à température élevée ou humide.
- Vérifiez si le mur est suffisamment robuste pour supporter le poids du produit. Sinon, renforcez le mur ou choisissez un autre point d'installation.
- Achetez et utilisez les vis de fixation ou les ancrages appropriés pour le type de mur dont vous disposez (plaque de plâtre, plaque métallique, bois, etc.). Si possible, fixez les vis portantes dans les poteaux.
- Achetez les vis de support mural selon le type et l'épaisseur du mur sur lequel vous souhaitez monter la Soundbar.
  - Diamètre: M5
  - Longueur: 35 mm ou plus recommandés.
- Connectez les câbles depuis l'unité aux appareils externes avant d'installer la Soundbar sur le mur.
- Veillez à ce que l'unité soit éteinte et débranchée de la source d'alimentation avant de procéder à l'installation. Dans le cas contraire, il existe un risque d'électrocution.

## Composants de fixation au mur



Guide de fixation murale



Vis de fixation



Vis



Support de fixation murale

1. Placez le **Guide de fixation murale** contre le mur.
  - Le **Guide de fixation murale** doit être de niveau.
  - Si votre téléviseur est monté sur le mur, installez la Soundbar à au moins 5 cm sous le téléviseur.

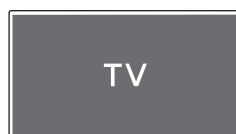

5 cm minimum

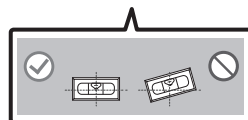

- Alignez la **Ligne centrale du Guide de fixation murale** avec le centre de votre téléviseur (si vous fixez la Soundbar sous votre téléviseur), puis fixez le **Guide de fixation murale** au mur avec du ruban adhésif.
  - Si vous ne fixez pas la Soundbar sous un téléviseur, placez la **Ligne centrale** au centre de la zone d'installation.

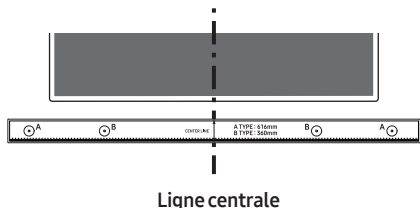

- Appuyez avec la pointe d'un stylo ou d'un crayon bien taillé au centre des images **A-TYPE** à chaque extrémité du guide pour marquer les trous des vis portantes, puis retirez le **Guide de fixation murale**.

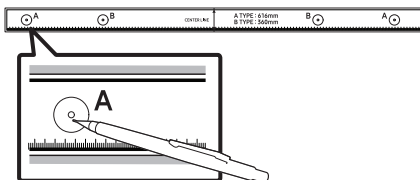

- À l'aide d'une mèche appropriée, faites un trou dans le mur au niveau de chaque marque.
  - Si les marques ne correspondent pas aux positions des poteaux muraux, veillez à insérer les ancrages appropriés dans les trous avant d'insérer les vis portantes. Si vous utilisez des ancrages, pensez à percer des trous suffisamment larges pour les accueillir.

- Enfoncez une vis (non fournie) dans chaque **Vis de fixation**, puis vissez fermement chaque vis dans un trou pour vis portante.

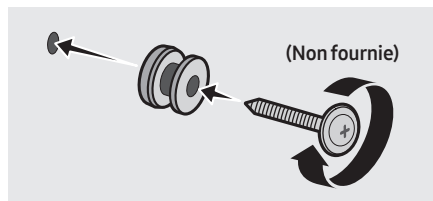

- Installez les **Support de fixation murale** sur la partie inférieure de la Soundbar, en veillant à les positionner correctement, en utilisant 2 **Vis**.

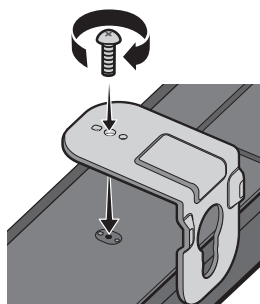

- Lors de l'assemblage, veillez à ce que l'accroche des **Support de fixation murale** se trouve sur l'arrière de la Soundbar.

Arrière de la Soundbar

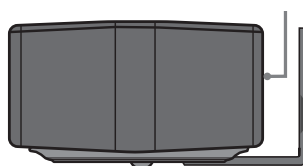

Extrémité droite de la Soundbar

7. Installez la Soundbar, sur laquelle sont fixés les **Supports de fixation murale**, en accrochant les **Supports de fixation murale** sur les **Vis de fixation** sur le mur.

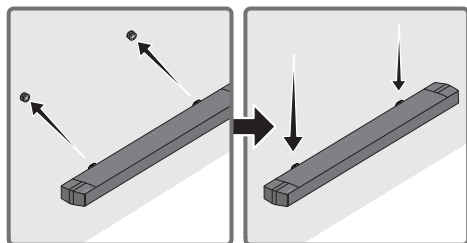

8. Faites glisser la Soundbar vers le bas, comme indiqué ci-dessous, afin que les **Support de fixation murale** reposent de manière sûre sur les **Vis de fixation**.

- Insérez les **Vis de fixation** dans la partie large (inférieure) des **Support de fixation murale**, puis faites glisser les **Support de fixation murale** vers le bas afin que les **Support de fixation murale** reposent de manière sûre sur les **Vis de fixation**.

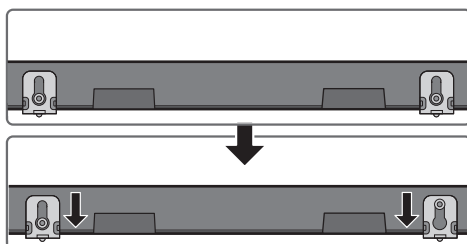

## 11 MISE À JOUR DU LOGICIEL

Samsung peut proposer des mises à jour pour le microprogramme du système de la Soundbar prochainement.

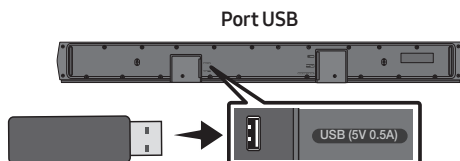

Si une mise à jour est proposée, vous pouvez mettre à jour le microprogramme en connectant le périphérique USB contenant la mise à jour du microprogramme enregistré au port USB de votre Soundbar. Pour plus d'informations sur comment télécharger des fichiers de mise à jour, rendez-vous sur le site Samsung ([www.samsung.com](http://www.samsung.com) → Support).

Ensuite, sélectionnez le type de produit ou entrez le modèle de votre Soundbar, sélectionnez l'option Logiciels et applications, puis Téléchargements. Notez que les noms d'option peuvent varier.

### Comment vérifier la version du micrologiciel

1. Éteignez la Soundbar.
2. Appuyez et maintenez enfoncée la touche  (**Commande sonore**) pendant environ 5 secondes sur la télécommande.
3. Chaque version apparaît dans l'ordre suivant sur l'affichage de la Soundbar.  
(Version de logiciel → HDMI → Tx → Rx )
  - **Tx** : Module de transmission sans fil dans la Soundbar.
  - **Rx** : Module de réception sans fil dans le subwoofer.
  - **AFFICHAGE DE LA VERSION R2**
    - Arrière R2 non connecté---
    - Arrière R2xxx connecté



## Procédure de mise à jour

**Important :** La fonction de mise à jour efface tous les paramètres utilisateur. Nous vous recommandons d'écrire vos paramètres pour pouvoir les rétablir après la mise à jour. Notez que la mise à jour du micrologiciel réinitialise également la connexion du subwoofer.

1. Connectez une clé USB au port USB de votre ordinateur.

**Important:** Assurez-vous qu'il n'y a pas de fichiers musicaux sur la clé USB. Cela peut entraîner l'échec de la mise à jour du micrologiciel.

2. Accédez au site ([samsung.com](http://samsung.com)) → sélectionnez Entrez le numéro de modèle, puis saisissez le modèle de votre Soundbar. Sélectionnez manuels et téléchargements, puis téléchargez le dernier fichier de mise à jour.
3. Sauvegardez le logiciel téléchargé sur une clé USB et sélectionnez «Extraire ici» pour dézipper le fichier.
4. Éteignez la Soundbar et connectez la clé USB contenant la mise à jour logicielle au port USB.
5. Allumez la Soundbar et changez la source sur le mode « **USB** ». Dans les 3 minutes, « **UPDATE** » s'affiche et la mise à jour commence. Une fois la mise à jour terminée, la Soundbar s'éteint, puis s'allume automatiquement.
6. Appuyez sur le bouton **— + (Volume)** sur le panneau supérieur pendant 5 secondes. « **INIT** » s'affiche à l'écran, puis la Soundbar s'éteint. La mise à jour est terminée.
  - Ce produit est équipé de la fonction DUAL BOOT. Si la mise à jour du micrologiciel échoue, vous pouvez exécuter à nouveau la mise à jour.
7. Restaurez vos paramètres sur la Soundbar.

## Si UPDATE ne s'affiche pas

1. Éteignez la Soundbar, déconnectez et ensuite reconnectez le périphérique de stockage qui contient le fichier de mise à jour au port USB de la Soundbar.
2. Débranchez le cordon d'alimentation de la Soundbar, rebranchez-le, puis allumez la Soundbar.

### REMARQUES

- La mise à jour du micrologiciel peut ne pas se faire correctement si les fichiers audio reconnus par la Soundbar sont stockés dans le périphérique de stockage.
- N'éteignez pas l'appareil et ne retirez pas le périphérique USB lorsque les mises à jour sont en train d'être appliquées. L'unité principale s'éteindra automatiquement après avoir terminé la mise à jour du micrologiciel.
- Une fois la mise à jour terminée, la configuration d'utilisateur est initialisée dans la Soundbar. Nous vous recommandons d'écrire vos paramètres pour pouvoir les rétablir après la mise à jour. Notez que la mise à jour du micrologiciel réinitialise également la connexion du subwoofer.

Si la connexion au subwoofer n'est pas rétablie automatiquement après la mise à jour, reportez-vous à la page 16.

Si la mise à jour du logiciel échoue, contrôlez si la clé USB est défectueuse.
- Les utilisateurs de Mac OS doivent utiliser MS-DOS (FAT) comme format USB.
- L'exécution de la mise à jour via USB peut ne pas être possible en fonction du fabricant du périphérique de stockage.

# 12 DÉPANNAGE

Avant de contacter l'assistance, veuillez lire ce qui suit.

## La Soundbar ne s'allume pas.

- Vérifiez que le cordon d'alimentation de la Soundbar est correctement inséré dans la prise.

## La Soundbar fonctionne par intermittence.

- Retirez le cordon d'alimentation, puis insérez-le à nouveau.
- Mettez l'appareil externe hors tension, puis sous tension, et réessayez.
- En l'absence de signal, la Soundbar s'éteint automatiquement après un certain temps. Activez l'alimentation. (Voir page 7.)

## Si la télécommande ne fonctionne pas.

- Pointez la télécommande directement vers la Soundbar.
- Remplacez les piles de la télécommande par des piles neuves.

## La Soundbar n'émet aucun son.

- Le volume de la Soundbar est trop bas ou a été mis en sourdine. Réglez le volume.
- Si un appareil externe (STB, appareil Bluetooth, appareil mobile, etc.) est connecté, réglez le volume de l'appareil externe.
- Sélectionnez la Soundbar comme sortie du son du téléviseur. (Téléviseur Samsung : Accueil (🏠) → Menu → Paramètres (⚙️) → Tous les paramètres (⚙️) → Son → Sortie son → Sélectionnez la Soundbar)
- La connexion du câble à la Soundbar peut ne pas être desserrée. Débranchez le câble et connectez-le de nouveau.
- Débranchez complètement le cordon d'alimentation, reconnectez-le, puis allumez l'alimentation.
- Initialisez l'appareil et réessayez. (Voir page 34.)

## Le caisson de basse n'émet aucun son.

- Vérifiez si le voyant LED situé à l'arrière du subwoofer est allumé en bleu. Reconnectez la Soundbar et le subwoofer si le voyant clignote en bleu ou devient rouge. (Voir page 17.)
- Vous pouvez rencontrer un problème s'il y a un obstacle entre la Soundbar et le subwoofer. Déplacez les appareils vers une zone sans obstacle.
- Les signaux de fréquence radio envoyés par d'autres appareils à proximité peuvent interrompre la connexion. Gardez l'enceinte éloignée de ces appareils.
- Débranchez puis reconnectez la fiche d'alimentation.

## Le volume du subwoofer est trop faible.

- Le volume original du contenu que vous écoutez peut être faible. Essayez de régler le niveau du subwoofer. (Voir page 12.)
- Rapprochez l'enceinte subwoofer de vous.

## Si le téléviseur n'est pas connecté via HDMI TO TV (ARC).

- Vérifiez si le câble HDMI est correctement connecté à la borne ARC. (Voir page 20.)
- La connexion peut être rendue impossible par l'appareil externe connecté (décodeur, console de jeu, etc.). Connectez directement la Soundbar.
- Il est possible que HDMI-CEC ne soit pas activé sur le téléviseur. Activez CEC sur le menu TV. (Téléviseur Samsung : Accueil (🏠) → Menu → Paramètres (⚙️) → Tous les paramètres (⚙️) → Connexion → Gestionnaire de périphériques externes → Anynet+ (HDMI-CEC) ALLUMÉ)

### Il n'y a aucun son lors de la connexion au téléviseur en mode HDMI TO TV (ARC).

- Votre appareil est incapable de lire le signal d'entrée. Changez la sortie audio du téléviseur sur PCM ou Dolby Digital. (Pour un téléviseur Samsung : Accueil (🏠) → Menu → Paramètres (⚙️) → Tous les paramètres (⚙️) → Son → Paramètres expert → Format de sortie audio numérique)

### La Soundbar ne se connecte pas via Bluetooth.

- Lors de la connexion d'un nouvel appareil, passez en mode « **BT PAIRING** » pour établir la connexion. (Maintenez la touche **PAIR** de la télécommande ou la touche **Source** située sur le boîtier de la Soundbar enfoncée pendant au moins 5 secondes.)
- Si la Soundbar est connectée à un autre appareil, déconnectez d'abord cet appareil pour changer d'appareil.
- Supprimez la liste des enceintes Bluetooth sur l'appareil à connecter, puis reconnectez-le. (Téléviseur Samsung : Accueil (🏠) → Menu → Paramètres (⚙️) → Tous les paramètres (⚙️) → Son → Sortie son → Liste des haut-parleurs Bluetooth)
- La connexion automatique au téléviseur peut être désactivée. Lorsque la Soundbar est sur « **BT READY** », appuyez et maintenez enfoncée la touche **Gauche** sur la télécommande de la Soundbar pendant 5 secondes pour sélectionner **ON-TV CONNECT**. Si vous voyez **OFF-TV CONNECT**, appuyez et maintenez enfoncée de nouveau la touche **Gauche** pendant 5 secondes pour changer la sélection.
- Débranchez puis reconnectez la fiche d'alimentation, et réessayez.
- Initialisez l'appareil et réessayez. (Voir page 34.)

### Le son se coupe lors d'une connexion via Bluetooth.

- Si votre appareil connecté via Bluetooth se situe à une distance trop importante de la Soundbar, il est possible que le son soit coupé. Rapprochez l'appareil de la Soundbar.
- Si une partie du corps entre en contact avec l'émetteur Bluetooth ou que le produit est installé sur un meuble en métal, il est possible que le son émis soit coupé. Vérifiez l'environnement d'installation et les conditions d'utilisation.

### La multiconnexion Bluetooth ne fonctionne pas.

- Lorsque le téléviseur est connecté à la Soundbar, la multiconnexion Bluetooth peut ne pas fonctionner. Déconnectez la Soundbar du téléviseur et réessayez.
- Vérifiez que le paramètre de multiconnexion Bluetooth est activé. (Reportez-vous à la section « **La Soundbar ne se connecte pas via Bluetooth.** »).
- Déconnectez l'appareil en cours de lecture, appariez-le avec l'appareil que vous souhaitez connecter, puis reconnectez l'appareil précédent.
- Si le son est inaudible même après avoir établi correctement la connexion, reportez-vous à la section « **Le son se coupe lors d'une connexion via Bluetooth.** ».

### La Soundbar ne s'allume pas automatiquement avec le téléviseur.

- Éteindre la Soundbar alors que vous regardez le téléviseur entraîne la désactivation de la synchronisation de l'alimentation du téléviseur et de la Soundbar. Commencez par éteindre le téléviseur.

# 13 LICENCE

---



Manufactured under license from Dolby Laboratories. Dolby, Dolby Audio and the double-D symbol are trademarks of Dolby Laboratories Licensing Corporation.

---



For DTS patents, see <http://patents.dts.com>. Manufactured under license from DTS, Inc. (for companies headquartered in the U.S./Japan/Taiwan) or under license from DTS Licensing Limited (for all other companies). DTS, Digital Surround, and the DTS logo are registered trademarks or trademarks of DTS, Inc. in the United States and other countries. © 2021 DTS, Inc. ALL RIGHTS RESERVED.

---



The terms HDMI and HDMI High-Definition Multimedia Interface, and the HDMI Logo are trademarks or registered trademarks of HDMI Licensing Administrator, Inc. in the United States and other countries.

---



The Bluetooth® word mark and logos are registered trademarks owned by Bluetooth SIG, Inc. and any use of such marks by Samsung Electronics Co., Ltd. is under license. Other trademarks and trade names are those of their respective owners.

---



---

## [ENERGY STAR]

### ENERGY STAR qualified model only

- Your Samsung product is ENERGY STAR qualified in its factory default setting. Change to certain features, settings and functionality in this product can change the power consumption, possibly beyond the limits required for ENERGY STAR qualification.
- Environmental Protection Agency and Department of Energy. ENERGY STAR is a joint program of the Government agencies, designed to promote energy efficient products and practices.

Refer to [www.energystar.gov](http://www.energystar.gov) for more information of the ENERGY STAR Program.

### ENERGY STAR qualified model only (Applicable to Thin Client models only)

As an ENERGY STAR® Partner, SAMSUNG has determined that this product meets the ENERGY STAR® guidelines for energy efficiency.

- The ENERGY STAR Program has been to reduced greenhouse gas emissions and save energy through voluntary labeling.
- Power management setting of this product have been enabled by default, and have various timing setting from 1 minutes to 5 hours.
- The product can wake with a button press on the chassis from sleep mode.

### ENERGY STAR qualified model only (The other models)

- As an ENERGY STAR Partner, Samsung has determined that this product or product models meets the ENERGY STAR guideline for energy efficiency.
-

# 14 AVIS DE LICENCE LIBRE

Pour envoyer des questions et des demandes concernant des logiciels libres, contactez Samsung Open Source (<http://opensource.samsung.com>)

# 15 REMARQUE IMPORTANTE À PROPOS DU SERVICE

- Les figures et les illustrations du présent Manuel d'utilisation sont fournies à titre de référence uniquement et peuvent différer de l'apparence du produit réel.
- Des frais supplémentaires pourront vous être facturés dans les cas suivants :
  - (a) Vous demandez l'intervention d'un ingénieur, mais il s'avère que l'appareil ne présente aucune anomalie (par ex. vous n'avez pas lu ce Manuel d'utilisation).
  - (b) Vous portez l'unité à un centre de réparation, mais il s'avère que celle-ci ne présente aucune défaillance (par ex. vous n'avez pas lu ce Manuel d'utilisation).
- Le montant de ces frais administratifs vous sera notifié avant que tout travail ou toute visite à votre domicile ne soit effectuée).

# 16 SPÉCIFICATIONS ET GUIDE

## Spécifications

Nom du modèle	HW-B650 / HW-B660
USB	5V/0,5A
Poids	3,1 kg
Dimensions (L x H x P)	1030,0 x 59,4 x 105,0 mm
Plage de températures en fonctionnement	+5°C à +35°C
Plage d'humidité en fonctionnement	10 % ~ 75 %
AMPLIFICATEUR Puissance de sortie nominale	180W(30Wx6)
Formats de lecture pris en charge	LPCM 2ch, Dolby Audio™ (prise en charge de Dolby® Digital), DTS, DTS Virtual:X
PUISSANCE DE SORTIE DE L'APPAREIL SANS FIL Puissance de transmission BT max. Puissance de transmission SRD max.	100 mW à 2,4 GHz – 2,4835 GHz 25 mW à 5,725 GHz – 5,825 GHz

Nom du caisson de basse	PS-WB65D
Poids	5,1 kg
Dimensions (L x H x P)	184,0 x 346,0 x 295,0 mm
AMPLIFICATEUR Puissance de sortie nominale	250W
PUISSANCE DE SORTIE DE L'APPAREIL SANS FIL Puissance de transmission SRD max.	25 mW à 5,725 GHz – 5,825 GHz

Consommation électrique totale en veille (W)	2,0W
Bluetooth Méthode de désactivation du port	Appuyez et maintenez enfoncée la touche <b>SOUND MODE</b> pendant plus de 5 secondes pour désactiver la fonction Bluetooth Power.

## REMARQUES

- Samsung Electronics Co., Ltd se réserve le droit de modifier les caractéristiques sans préavis.
- Le poids et les dimensions sont approximatifs.

Par la présente, Samsung déclare que cet équipement radio est conforme à la directive 2014/53/UE et répond à toutes les exigences réglementaires du Royaume-Uni.

Le texte complet de la déclaration de conformité est accessible à l'adresse <http://www.samsung.com> : accédez à Assistance, puis saisissez le nom du modèle.

Cet équipement peut fonctionner dans tous les pays de l'UE et au Royaume-Uni.



#### **[Élimination des batteries de ce produit]**

#### **(Applicable aux pays disposant de systèmes de collecte séparés)**

Le symbole sur la batterie, le manuel ou l'emballage indique que les batteries de ce produit ne doivent pas être éliminées en fin de vie avec les autres déchets ménagers. L'indication éventuelle des symboles chimiques Hg, Cd ou Pb signifie que la batterie contient des quantités de mercure, de cadmium ou de plomb supérieures aux niveaux de référence stipulés dans la directive CE 2006/66.

Si les batteries ne sont pas correctement éliminées, ces substances peuvent porter préjudice à la santé humaine ou à l'environnement.

Afin de protéger les ressources naturelles et d'encourager la réutilisation du matériel, veuillez à séparer les batteries des autres types de déchets et à les recycler via votre système local de collecte gratuite des batteries.



#### **Les bons gestes de mise au rebut de ce produit (Déchets d'équipements électriques & électroniques)**

#### **(Applicable aux pays disposant de systèmes de collecte séparés)**

Ce symbole sur le produit, ses accessoires ou sa documentation indique que ni le produit, ni ses accessoires électroniques usagés (chargeur, casque audio, câble USB, etc.) ne peuvent être jetés avec les autres déchets ménagers. La mise au rebut incontrôlée des déchets présentant des risques environnementaux et de santé publique, veuillez séparer vos produits et accessoires usagés des autres déchets. Vous favoriserez ainsi le recyclage de la matière qui les compose dans le cadre d'un développement durable.

Les particuliers sont invités à contacter le magasin leur ayant vendu le produit ou à se renseigner auprès des autorités locales pour connaître les procédures et les points de collecte de ces produits en vue de leur recyclage. Les entreprises et particuliers sont invités à contacter leurs fournisseurs et à consulter les conditions de leur contrat de vente. Ce produit et ses accessoires ne peuvent être jetés avec les autres déchets.

Pour obtenir des informations sur les engagements environnementaux de Samsung et sur les obligations réglementaires spécifiques à l'appareil, par ex. la réglementation REACH WEEE, rendez-vous sur : [www.samsung.com/uk/aboutsamsung/sustainability/environment/our-commitment/data/](http://www.samsung.com/uk/aboutsamsung/sustainability/environment/our-commitment/data/)

#### **RÈGLEMENT (UE) 2019/1782 DE LA COMMISSION**









Exigences d'écoconception applicables aux sources d'alimentation externe :

[www.samsung.com/global/ecodesign\\_component](http://www.samsung.com/global/ecodesign_component)

# INFORMAZIONI SULLA SICUREZZA

## NORME PER LA SICUREZZA

PER RIDURRE I RISCHI DI FOLGORAZIONE, NON RIMUOVERE IL COPERCHIO (O IL RETRO), ALL'INTERNO NON VI SONO PARTI RIPARABILI DALL'UTENTE. PER L'ASSISTENZA TECNICA FARE RIFERIMENTO A PERSONALE QUALIFICATO. Fare riferimento alla seguente tabella per una descrizione dei simboli che è possibile trovare sul proprio prodotto Samsung.

	<b>ATTENZIONE</b> <b>RISCHIO DI FOLGORAZIONE.</b> <b>NON APRIRE.</b>	
	Questo simbolo indica che all'interno sono presenti tensioni pericolose. E' pericoloso toccare in qualsiasi modo le parti interne di questo prodotto.	
	Questo simbolo indica la disponibilità di informazioni importanti nella letteratura del prodotto relative al funzionamento e alla manutenzione del dispositivo.	
	Prodotto di Classe II: Questo simbolo indica che il prodotto non necessita di una connessione di sicurezza alla terra. Se questo simbolo non è presente su un prodotto con un cavo di alimentazione, il prodotto DEVE disporre di una connessione sicura a una presa di corrente dotata di messa a terra.	
	Tensione CA: Questo simbolo indica che la tensione contrassegnata con questo simbolo è di tipo CA.	
	Tensione CC : Questo simbolo indica che la tensione contrassegnata con questo simbolo è di tipo CC.	
	Attenzione, consultare le Istruzioni per l'uso: Questo simbolo indica all'utente la necessità di consultare il manuale dell'utente per ottenere ulteriori informazioni sulla sicurezza.	

## AVVERTENZA

- Per ridurre i rischi d'incendio e di scosse elettriche non esporre l'apparecchio a pioggia o umidità.

## ATTENZIONE

- PER EVITARE SCOSSE ELETTRICHE, INSERIRE CORRETTAMENTE E COMPLETAMENTE LA SPINA.
- Questo dispositivo deve essere sempre collegato ad una presa elettrica dotata di messa a terra di protezione.
- Per scollegare il dispositivo dalla rete elettrica, lo spinotto deve essere estratto dalla presa, pertanto esso deve essere facilmente raggiungibile.
- Non schizzare o sgocciolare liquidi sull'apparecchio. Non sistemare oggetti pieni di liquidi, come dei vasi, sull'apparecchio.
- Per spegnere completamente l'apparecchio, estrarre la spina di alimentazione dalla presa di rete.  
Di conseguenza, la spina di alimentazione deve essere facilmente e prontamente accessibile in qualsiasi momento.



# PRECAUZIONI

1. Assicurarsi che l'alimentazione CA della propria abitazione sia conforme ai requisiti di potenza riportati sull'adesivo di identificazione situato sulla parte inferiore del prodotto. Installare il prodotto orizzontalmente, su un supporto adeguato (mobile), verificando che vi sia spazio sufficiente per una corretta ventilazione 7 - 10 cm. Assicurarsi che le aperture di ventilazione non siano coperte. Non sistemare l'unità su amplificatori o altri dispositivi che possono diventare caldi. Questa unità è progettata per un uso continuo. Per spegnere completamente l'unità, scollegare il connettore CA dalla presa di rete. Scollegare l'unità dalla presa se si prevede di non utilizzarla per un periodo prolungato.
2. Durante i temporali, scollegare la spina di alimentazione dalla presa. I picchi di alta tensione provocati dai fulmini potrebbero danneggiare l'unità.
3. Non esporre l'unità alla luce diretta del sole o ad altre fonti di calore. Questo potrebbe causare il surriscaldamento e il malfunzionamento dell'unità.
4. Tenere il prodotto lontano da fonti di umidità (ad es. vasi) e calore eccessivo (ad es. fuoco) o da apparecchi che generano un forte campo magnetico o elettrico. In caso di malfunzionamento dell'unità, scollegare il cavo di alimentazione dalla presa di corrente. Il prodotto non è destinato all'uso industriale. Questo prodotto è destinato esclusivamente all'uso personale. Se il prodotto o il disco vengono conservati a basse temperature, potrebbe formarsi della condensa. Trasportando l'unità in inverno, attendere circa 2 ore prima di utilizzarla, in modo che ritorni a temperatura ambiente.
5. Le batterie utilizzate con questo prodotto contengono sostanze chimiche dannose per l'ambiente. Non smaltirle con i comuni rifiuti domestici. Non gettare le batterie nel fuoco. Non cortocircuitare, smontare o surriscaldare le batterie. **ATTENZIONE** : Una installazione scorretta delle batterie può causarne l'esplosione. Sostituire solo con batterie dello stesso tipo o equivalenti.

# SOMMARIO

<b>01</b>	<b>Verifica dei componenti</b>	<b>6</b>
<b>02</b>	<b>Panoramica del prodotto</b>	<b>7</b>
	Pannello anteriore / Pannello superiore della Soundbar	7
	Pannello inferiore della Soundbar	8
<b>03</b>	<b>Utilizzo del telecomando</b>	<b>9</b>
	Inserimento delle batterie prima dell'utilizzo del telecomando (2 batterie AAA)	9
	Come utilizzare il telecomando	9
	Utilizzo dei pulsanti nascosti (pulsanti con più di una funzione)	13
	Specifiche di uscita per diverse modalità di effetti sonori	13
	Regolazione del volume della Soundbar con il telecomando della TV	14
<b>04</b>	<b>Collegamento della Soundbar</b>	<b>15</b>
	Collegamento alla rete elettrica	15
	Connessione della Soundbar al Subwoofer	16
	Collegamento del Kit posteriore wireless Samsung alla Soundbar	18
<b>05</b>	<b>Utilizzo di una connessione cablata al TV</b>	<b>19</b>
	Metodo 1. Collegamento tramite un cavo ottico	19
	Metodo 2. Collegamento di una TV tramite un cavo HDMI	20
<b>06</b>	<b>Utilizzo di una connessione wireless al TV</b>	<b>22</b>
	Connessione tramite Bluetooth	22

<b>07</b>	<b>Collegamento di un dispositivo esterno</b>	<b>24</b>
	Metodo 1. Collegamento tramite un cavo ottico	24
	Metodo 2. Collegamento tramite un cavo HDMI	25
<b>08</b>	<b>Collegamento di un dispositivo di memoria USB</b>	<b>26</b>
<b>09</b>	<b>Connessione di un dispositivo mobile</b>	<b>27</b>
	Connessione tramite Bluetooth	27
<b>10</b>	<b>Installazione del supporto a parete</b>	<b>31</b>
	Precauzioni per l'installazione	31
	Componenti per il montaggio a parete	31
<b>11</b>	<b>Aggiornamento del software</b>	<b>33</b>
	Come verificare la versione del firmware	33
	Procedura per l'aggiornamento	34
	Se non compare la scritta UPDATE	34
<b>12</b>	<b>Risoluzione dei problemi</b>	<b>35</b>
<b>13</b>	<b>Licenza</b>	<b>37</b>
<b>14</b>	<b>Avviso di licenza open source</b>	<b>38</b>
<b>15</b>	<b>Nota importante sul servizio</b>	<b>38</b>
<b>16</b>	<b>Specifiche e guida</b>	<b>39</b>
	Specifiche	39

# 01 VERIFICA DEI COMPONENTI

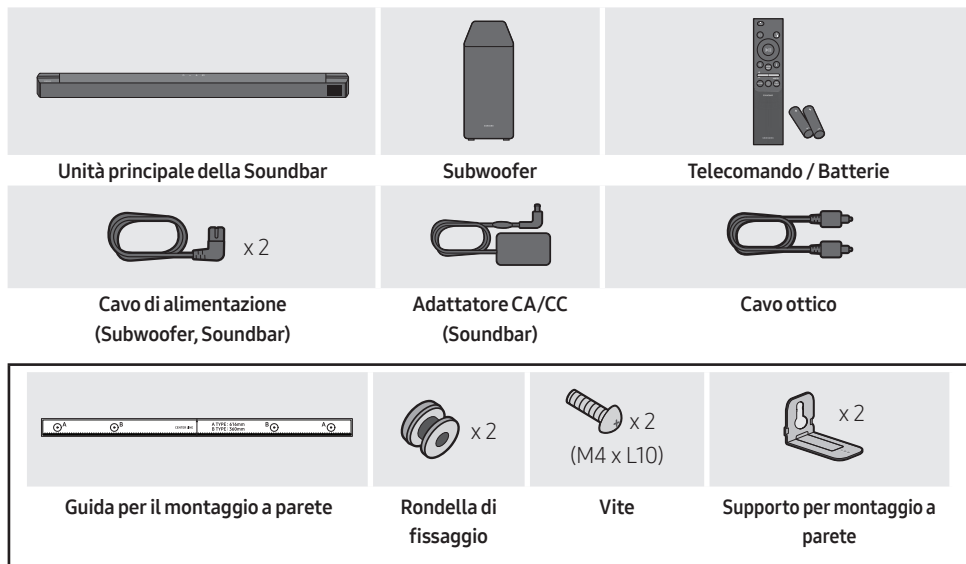



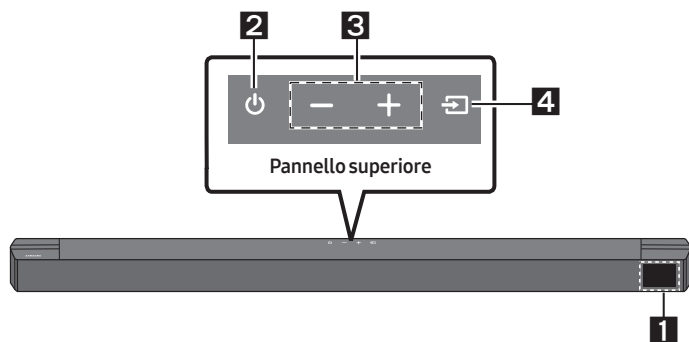

- Per ulteriori informazioni sull'alimentazione e il consumo di energia, vedere l'etichetta applicata al prodotto. (Etichetta : Fondo dell'Unità Principale della Soundbar)
- Per acquistare componenti aggiuntivi o cavi opzionali, contattare un Centro servizi Samsung o l'Assistenza clienti Samsung.
- A seconda del paese, l'aspetto della spina CA può variare o potrebbe essere fornita già integrata nell'adattatore.
- L'aspetto degli accessori può variare leggermente dalle illustrazioni riportate sopra.
- Le caratteristiche e le specifiche sono soggette a modifiche senza preavviso.

## 02 PANORAMICA DEL PRODOTTO

### Pannello anteriore / Pannello superiore della Soundbar



<b>1</b>	<b>Visualizzazione</b> Consente di visualizzare lo stato e il modo attuale del prodotto.												
<b>2</b>	<b>Tasto  (Alimentazione)</b> Consente di accendere e spegnere il dispositivo. <ul style="list-style-type: none"><li>• <b>Funzione Auto Power Down</b> L'unità si spegne automaticamente nelle situazioni elencate di seguito.<ul style="list-style-type: none"><li>– Modalità <b>D.IN / HDMI / BT / USB</b>: Se non è presente un segnale audio per 20 minuti.</li></ul></li></ul>												
<b>3</b>	<b>Tasto  (Volume)</b> Consente di regolare il volume. <ul style="list-style-type: none"><li>• Una volta effettuata la regolazione, il livello del volume viene visualizzato sul display frontale della Soundbar.</li></ul>												
<b>4</b>	<b>Tasto  (Sorgente)</b> Consente di selezionare il modo di ingresso della sorgente. <table border="1"><thead><tr><th>Modo di ingresso</th><th>Visualizzazione</th></tr></thead><tbody><tr><td>Ingresso digitale ottico</td><td>D.IN</td></tr><tr><td>Ingresso ARC (HDMI OUT)</td><td>D.IN → TV ARC (Conversione automatica)</td></tr><tr><td>Ingresso HDMI</td><td>HDMI</td></tr><tr><td>Modo BLUETOOTH</td><td>BT</td></tr><tr><td>Modo USB</td><td>USB</td></tr></tbody></table> <ul style="list-style-type: none"><li>• Per attivare il modo "<b>BT PAIRING</b>", cambiare la sorgente passando al modo "<b>BT</b>", quindi tenere premuto il tasto  (<b>Sorgente</b>) per almeno 5 secondi.</li></ul>	Modo di ingresso	Visualizzazione	Ingresso digitale ottico	D.IN	Ingresso ARC (HDMI OUT)	D.IN → TV ARC (Conversione automatica)	Ingresso HDMI	HDMI	Modo BLUETOOTH	BT	Modo USB	USB
Modo di ingresso	Visualizzazione												
Ingresso digitale ottico	D.IN												
Ingresso ARC (HDMI OUT)	D.IN → TV ARC (Conversione automatica)												
Ingresso HDMI	HDMI												
Modo BLUETOOTH	BT												
Modo USB	USB												

- Quando si inserisce il cavo CA, il tasto di accensione diventa operativo in 4 - 6 secondi.
- Quando si accende l'unità vi è un ritardo di 4 - 5 secondi prima che venga riprodotto il suono.
- Per attivare solo l'audio della Soundbar, disattivare i diffusori della TV nel menu di configurazione audio della TV. Vedere il manuale fornito con il televisore.

## Pannello inferiore della Soundbar

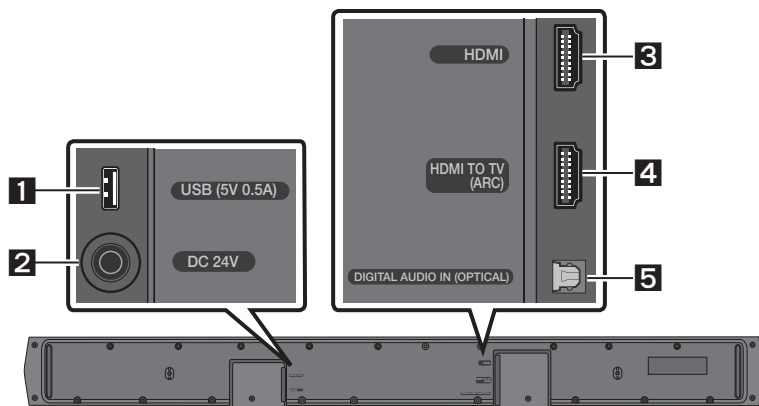

<b>1</b>	<b>USB (5V 0.5A)</b> Collegare a un dispositivo USB per riprodurre file musicali sul dispositivo USB tramite la Soundbar.
<b>2</b>	<b>DC 24V (Ingresso alimentazione)</b> Collegare l'adattatore CA/CC.
<b>3</b>	<b>HDMI</b> Consente l'ingresso di segnali audio e video contemporaneamente utilizzando un cavo HDMI. Collegare all'uscita HDMI di un dispositivo esterno.
<b>4</b>	<b>HDMI TO TV (ARC)</b> Collegare alla presa jack HDMI (ARC) di una TV.
<b>5</b>	<b>DIGITAL AUDIO IN (OPTICAL)</b> Collegare all'uscita digitale (ottica) di un dispositivo esterno.

- Quando si disconnette il cavo di alimentazione dell'adattatore CA/CC da una presa a muro, tirare la spina. Non tirare il cavo.
- Non collegare questa unità o altri componenti a una presa CA fino a quando tutti i collegamenti tra i componenti sono stati completati.

# 03 UTILIZZO DEL TELECOMANDO



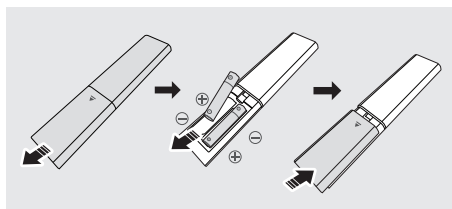

## Inserimento delle batterie prima dell'utilizzo del telecomando (2 batterie AAA)



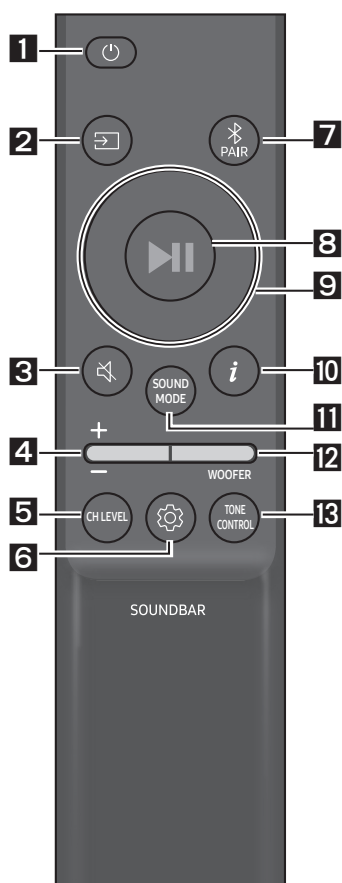



Far scorrere il coperchio posteriore nella direzione della freccia fino alla completa rimozione. Inserire 2 batterie AAA (1,5 V) orientate in maniera tale da rispettarne la polarità. Far scorrere il coperchio posteriore fino al raggiungimento della posizione iniziale.

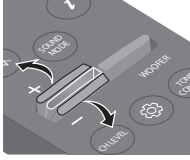
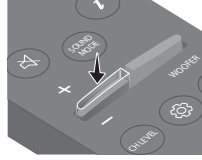

## Come utilizzare il telecomando



<b>1</b>	 <b>Alimentazione</b>	Consente di accendere e spegnere la Soundbar.
<b>2</b>	 <b>Sorgente</b>	Premere per selezionare una sorgente collegata alla Soundbar.
<b>3</b>	 <b>Muto</b>	Premere il tasto  ( <b>Muto</b> ) per disattivare l'audio. Premerlo nuovamente per riattivare l'audio.
<b>4</b>	 <b>Volume</b>	  Premere il tasto su o giù per regolare il volume. <ul style="list-style-type: none"><li>• <b>Silenzioso</b> Premere il tasto <b>Volume</b> per escludere l'audio. Premerlo nuovamente per riattivare l'audio.</li></ul>



<p><b>5</b></p>	 <p><b>CH LEVEL</b></p>	<p>Premendo il pulsante è possibile regolare il volume di ciascun altoparlante.</p> <ul style="list-style-type: none"> <li>• Premere il pulsante <b>CENTER LEVEL</b> e quindi regolare il volume tra -6~+6 utilizzando i pulsanti <b>Su/Giù</b>.</li> <li>• Se vengono connessi gli altoparlanti posteriori (venduti separatamente), l'impostazione <b>REAR LEVEL</b> è supportata. Per regolare il volume del <b>REAR LEVEL</b> tra -6 e +6, utilizzare i pulsanti <b>Su/Giù</b>.</li> </ul>
<p><b>6</b></p>	 <p><b>Controllo audio</b></p>	<p>Premendo il pulsante è possibile impostare la funzione audio. È possibile regolare le impostazioni desiderate utilizzando i tasti <b>Su/Giù</b>.</p> <p><b>AUDIO SYNC → NIGHT MODE ON/OFF → VOICE ENHANCE ON/OFF</b></p> <ul style="list-style-type: none"> <li>- <b>AUDIO SYNC</b> Se il video della TV e l'audio della Soundbar non sono sincronizzati, premere il tasto  (<b>Controllo audio</b>) per selezionare <b>AUDIO SYNC</b>, quindi impostare il ritardo audio tra 0~300 millisecondi utilizzando i tasti <b>Su/Giù</b>. (Non disponibile nel modo "USB" o "BT".)</li> <li>- <b>NIGHT MODE ON/OFF</b> Questa modalità è ottimizzata per la visione notturna con le impostazioni regolate per abbassare il volume ma mantenere i dialoghi chiari.</li> <li>- <b>VOICE ENHANCE ON/OFF</b> Questa modalità semplifica l'ascolto dei dialoghi parlari nei film e in TV.</li> <li>• La funzione audio <b>NIGHT MODE</b> e <b>VOICE ENHANCE</b> può essere impostata su ON/OFF utilizzando i pulsanti <b>Su/Giù</b>.</li> <li>• Tenere premuto il pulsante  (<b>Controllo audio</b>) per circa 5 secondi per regolare il suono di ciascuna banda di frequenza. È possibile utilizzare i pulsanti <b>Sinistra/Destra</b> per selezionare 150 Hz, 300 Hz, 600 Hz, 1,2 kHz, 2,5 kHz, 5 kHz e 10 kHz e ciascuna selezione può essere regolata tra -6 e +6 mediante i pulsanti <b>Su/Giù</b>. (Accertarsi che il modo Audio sia impostata su "STANDARD".)</li> </ul>
<p><b>7</b></p>	 <p><b>Bluetooth PAIR</b></p>	<p>Consente di attivare la modalità associazione Bluetooth della Soundbar. Premere il tasto  <b>PAIR</b> e attendere che venga visualizzata la schermata "BT PAIRING" per connettersi a un nuovo dispositivo Bluetooth.</p>
<p><b>8</b></p>	 <p><b>Riproduci / Sospendi</b></p>	<p>È possibile riprodurre o mettere in pausa la musica premendo il tasto.</p>

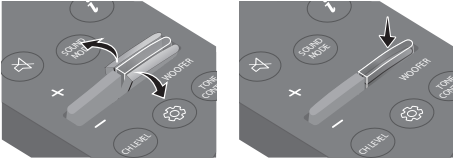

<p><b>9</b></p>	 <p><b>Su/Giù/ Sinistra/ Destra</b></p>	 <p><b>Premere le aree indicate per selezionare Su/Giù/Sinistra/ Destra.</b></p> <p>Premere Su/Giù/Sinistra/Destra sul tasto per selezionare o impostare funzioni.</p> <ul style="list-style-type: none"> <li>• <b>Ripeti</b> Per utilizzare la funzione Ripeti nel modo “<b>USB</b>”, premere il tasto <b>Su</b>.</li> <li>• <b>Salta brano</b> Premere il tasto <b>Destra</b> per selezionare il file musicale successivo. Premere il tasto <b>Sinistra</b> per selezionare il file musicale precedente.</li> <li>• <b>ID SET</b> Tenere premuto il tasto <b>Su</b> per 5 secondi per completare l'<b>ID SET</b> (quando ci si connette a un subwoofer wireless o ad altoparlanti posteriori wireless).</li> </ul>
<p><b>10</b></p>	 <p><b>Info</b></p>	<p>Quando premuto, vengono visualizzate le informazioni per ciascuna modalità. (Vedere pagina 7).</p>

<p><b>11</b></p> <p><b>SOUND MODE</b></p> <p><b>SOUND MODE</b></p>	<p>Premendo il pulsante, è possibile selezionare la modalità audio desiderata.</p> <p><b>SURROUND SOUND → BASS BOOST → GAME → ADAPTIVE → DTS VIRTUAL:X → STANDARD</b></p> <ul style="list-style-type: none"> <li>- <b>SURROUND SOUND</b> Fornisce un campo sonoro più ampio di quello standard.</li> <li>- <b>BASS BOOST</b> Modalità audio che enfatizza i suoni bassi.</li> <li>- <b>GAME</b> Fornisce l'audio stereoscopico che consente la piena immersione nell'azione di gioco.</li> <li>- <b>ADAPTIVE</b> Analizza il contenuto in tempo reale e fornisce automaticamente il campo sonoro ottimale in base alle caratteristiche del contenuto.</li> <li>- <b>DTS VIRTUAL:X</b> Audio 3D immersivo da qualsiasi contenuto.</li> <li>- <b>STANDARD</b> Emette l'audio originale.</li> </ul> <ul style="list-style-type: none"> <li>• <b>DRC (Dynamic Range Control)</b> Consente di applicare la funzionalità Dynamic Range Control alle tracce Dolby Digital. Con la Soundbar spenta, tenere premuto il tasto <b>SOUND MODE</b> per più di 5 secondi per attivare o disattivare la modalità DRC (Dynamic Range Control). La modalità DRC, se attivata, attenua i suoni forti (il suono potrebbe risultare distorto).</li> <li>• <b>Bluetooth Power</b> Questa funzione accende automaticamente la Soundbar nel momento in cui riceve una richiesta di connessione da una TV o da un dispositivo Bluetooth già connessi in passato. La funzione è Attiva per impostazione predefinita. <ul style="list-style-type: none"> <li>- Tenere premuto il tasto <b>SOUND MODE</b> per più di 5 secondi per disattivare la funzione Bluetooth Power.</li> </ul> </li> </ul>
<p><b>12</b></p> <p><b>WOOFER</b></p> <p><b>LIVELLO WOOFER (BASSO)</b></p>	 <p>Premere il tasto su o giù per regolare il livello del woofer (bassi) a -12 o tra -6 e +6. Per regolare il livello del volume del woofer (bassi) su 0 (valore predefinito), premere il tasto.</p>
<p><b>13</b></p> <p><b>TONE CONTROL</b></p> <p><b>TONE CONTROL</b></p>	<p>Premendo il pulsante è possibile regolare il volume degli alti o dei bassi.</p> <ul style="list-style-type: none"> <li>• Premere il pulsante <b>TREBLE</b> o <b>BASS</b> e quindi regolare il volume tra -6~+6 utilizzando i pulsanti <b>Su/Giù</b>.</li> </ul>

## Utilizzo dei pulsanti nascosti (pulsanti con più di una funzione)

Tasto nascosto		Pagina di riferimento
Tasto del telecomando	Funzione	
WOOFER (Su)	Acceso/Spento Telecomando della TV (Standby)	Pagina 14
Sinistra	Accensione/Spegnimento della connessione automatica TV (BT Pronto)	Pagina 23
Su	ID SET	Pagina 11
 (Controllo audio)	EQ 7 bande	Pagina 10
SOUND MODE	DRC ON/OFF (Standby)	Pagina 12
	Bluetooth Power	Pagina 12
 PAIR	Connessione multipla Bluetooth attivata/disattivata (Standby)	Pagina 30

## Specifiche di uscita per diverse modalità di effetti sonori

Effetto		Ingresso	Uscita	
			Senza kit di diffusori posteriori wireless	Con kit di diffusori posteriori wireless
 <b>SOUND MODE</b>	SURROUND SOUND	2.0 canali	3.1 canali	5.1 canali
		5.1 canali	3.1 canali	5.1 canali
	BASS BOOST	2.0 canali	3.1 canali	5.1 canali
		5.1 canali	3.1 canali	5.1 canali
	GAME	2.0 canali	3.1 canali	5.1 canali
		5.1 canali	3.1 canali	5.1 canali
	ADAPTIVE	2.0 canali	3.1 canali	5.1 canali
		5.1 canali	3.1 canali	5.1 canali
	DTS VIRTUAL:X	2.0 canali	3.1 canali	5.1 canali
		5.1 canali	3.1 canali	5.1 canali
	STANDARD	2.0 canali	2.1 canali	2.1 canali
		5.1 canali	3.1 canali	5.1 canali

- È possibile acquistare il kit di diffusori posteriori wireless Samsung separatamente. Per acquistare un kit, contattare il venditore da cui avete acquistato la Soundbar.







# Regolazione del volume della Soundbar con il telecomando della TV

Regolare il volume della Soundbar usando il telecomando della TV.

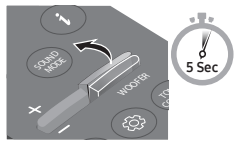
- Questa funzione può essere usata solo con telecomandi IR. I telecomandi Bluetooth, che richiedono l'associazione, non sono supportati.
- Per utilizzare questa funzione, impostare il diffusore TV su **Altoparlante esterno**.
- Produttori che supportano questa funzione:  
Samsung, VIZIO, LG, Sony, Sharp, PHILIPS, PANASONIC, TOSHIBA, Hisense, RCA

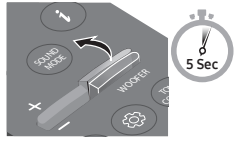
1. Spegnerla la Soundbar.
2. Tenere premuto il tasto **WOOFER** per 5 secondi.

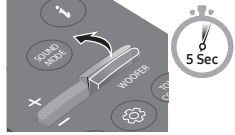
Ogni volta che si solleva il tasto **WOOFER** per 5 secondi, la modalità cambia nel seguente ordine:  
"OFF-TV REMOTE" (modalità predefinita), "SAMSUNG-TV REMOTE", "ALL-TV REMOTE".

Tasto del telecomando	Visualizzazione	Stato
	(modalità predefinita) <b>OFF-TV REMOTE</b> 	Disabilita il telecomando della TV.
	<b>SAMSUNG-TV REMOTE</b> 	Abilita il telecomando IR di una TV Samsung.
	<b>ALL-TV REMOTE</b> 	Abilita il telecomando IR di una TV di terze parti.

# 04 COLLEGAMENTO DELLA SOUNDBAR

## Collegamento alla rete elettrica

Per collegare il subwoofer e la Soundbar a una presa elettrica, utilizzare i componenti di alimentazione nel seguente ordine:

1. Collegare il cavo di alimentazione al subwoofer.
2. Collegare il cavo di alimentazione in uscita all'adattatore di corrente, quindi alla Soundbar.
3. Collegare il cavo di alimentazione a una presa a muro.

Vedere le figure sottostanti.

- Per ulteriori informazioni sulla potenza elettrica assorbita e sul consumo di energia, vedere l'etichetta applicata al prodotto. (Etichetta: Fondo dell'unità principale della Soundbar)

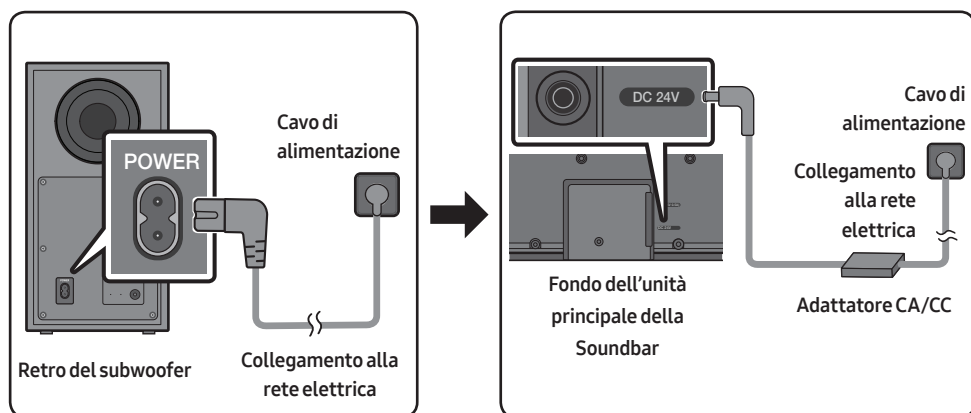

- Assicurarsi di poggiare l'adattatore CA/CC orizzontalmente su un tavolo o sul pavimento. Se si posiziona l'adattatore CA/CC in modo che penda con l'ingresso del cavo CA rivolto verso l'alto, acqua o altre sostanze estranee potrebbero penetrare nell'adattatore e causarne il malfunzionamento.

# Connessione della Soundbar al Subwoofer

Quando è collegato il subwoofer, vengono riprodotti potenti toni bassi.

## Connessione automatica tra il subwoofer e la Soundbar

Al momento dell'accensione dopo il collegamento dei cavi di alimentazione alla Soundbar e al subwoofer, il subwoofer si connette automaticamente alla Soundbar.

- Una volta completata l'associazione automatica, l'indicatore blu nella parte posteriore del subwoofer si accende.

## Indicatori LED sul retro del subwoofer

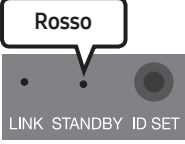
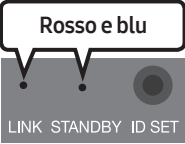
LED	Stato	Descrizione	Soluzione
	Acceso	Connessione riuscita (funzionamento normale)	-
	Lampeggiante	Ripristino della connessione	Controllare che il cavo di alimentazione connesso all'unità principale della Soundbar sia collegato correttamente oppure attendere circa 5 minuti. Se continua a lampeggiare, provare a connettere manualmente il subwoofer. Consultare la pagina 17.
	Acceso	Standby (con l'unità principale della Soundbar spenta)	Verificare che il cavo di alimentazione sia collegato correttamente all'unità principale della Soundbar.
		Connessione non riuscita	Procedere nuovamente alla connessione. Vedere le istruzioni relative alla connessione manuale a pagina 17.
	Lampeggiante	Malfunzionamento	Consultare il manuale per i recapiti del Centro servizi Samsung.

## Connessione manuale del subwoofer in caso di connessione automatica non riuscita

Prima di eseguire la procedura di connessione manuale descritta di seguito:

- Verificare che i cavi di alimentazione della Soundbar e del subwoofer siano collegati correttamente.
- Assicurarsi che la Soundbar sia accesa.

1. Tenere premuto **ID SET** sul retro del subwoofer per almeno 5 secondi.
  - L'indicatore rosso sul retro del diffusore si spegne e l'indicatore blu lampeggia.

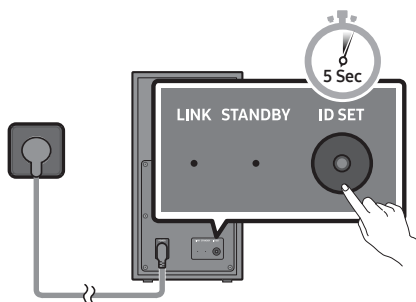

Retro del subwoofer

2. Tenere premuto il tasto **Su** del telecomando per almeno 5 secondi.
  - Il messaggio **ID SET** viene visualizzato brevemente sul display della Soundbar, poi scompare.
  - La Soundbar si accenderà automaticamente una volta completata l'**ID SET**.

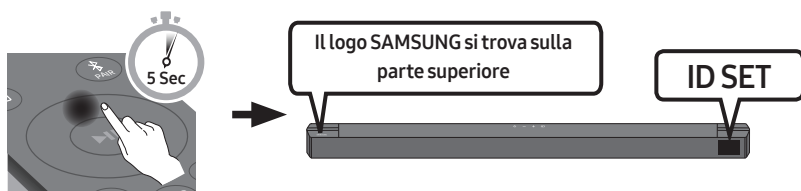

3. Verificare che il LED LINK sia di colore blu fisso (connessione completata).

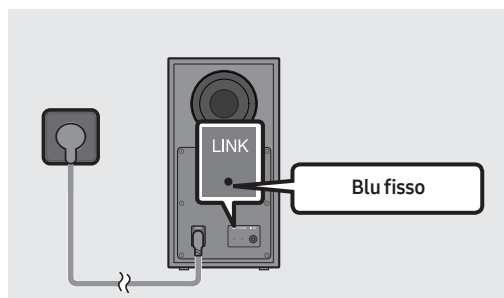

L'indicatore a LED LINK smette di lampeggiare e diventa blu fisso quando si stabilisce una connessione tra la Soundbar e il subwoofer wireless.

## NOTE

- Non collegare il cavo di alimentazione di questo prodotto o la tua TV a una presa a muro fino a quanto tutti i collegamenti tra i componenti sono stati completati.
- Prima di spostare o installare questo prodotto, assicurarsi di spegnerlo e scollegare il cavo di alimentazione.
- Se l'unità principale è spenta, il subwoofer wireless entrerà in modo stand-by e l'indicatore Led di STANDBY sul retro diventerà rosso dopo aver lampeggiato in blu per diverse volte.
- Se si utilizza un dispositivo che sfrutta la medesima frequenza (5,8 GHz) della Soundbar nelle vicinanze della Soundbar, le interferenze potrebbero causare alcune interruzioni del suono.
- La distanza di trasmissione massima del segnale wireless dell'unità principale è di circa 10 metri, ma può variare a seconda dell'ambiente di funzionamento. Se tra l'unità principale e il subwoofer si frappone una parete metallica o di cemento armato, il sistema potrebbe non funzionare affatto in quanto il segnale wireless non è in grado di attraversare il metallo.

## PRECAUZIONI

- Le antenne di ricezione wireless sono integrate nel subwoofer wireless. Tenere le unità al riparo da acqua e umidità.
- Per prestazioni di ascolto ottimali, assicurarsi che l'area circostante il diffusore wireless e il posizionamento del modulo di ricezione wireless (venduto separatamente) siano sgombri da ostacoli.

## Collegamento del Kit posteriore wireless Samsung alla Soundbar

Per ascoltare il vero audio surround wireless, collegare il Kit altoparlante posteriore wireless Samsung (SWA-9100S or SWA-9200S, venduto separatamente) alla Soundbar.

Per informazioni dettagliate sui collegamenti, consultare il manuale del Kit altoparlante posteriore wireless Samsung.



# 05 UTILIZZO DI UNA CONNESSIONE CABLATA AL TV

È possibile ascoltare l'audio della TV dalla Soundbar grazie a connessioni cablate o wireless.

- Quando la Soundbar è collegata a specifici modelli di televisore Samsung, è possibile controllarla utilizzando il telecomando della TV.
  - Questa funzione è supportata dalle Smart TV Samsung del 2017 e successive che sono in grado di supportare il Bluetooth quando si collega la Soundbar alla TV con un cavo ottico.
  - Questa funzione consente inoltre di utilizzare il menu della TV per regolare il campo sonoro e diverse impostazioni, oltre al volume e alla funzione di muto.

## Metodo 1. Collegamento tramite un cavo ottico

### Lista di controllo pre-connesione

- Dopo aver collegato il cavo HDMI e il cavo ottico, il segnale HDMI viene ricevuto per primo.
- Quando si utilizza un cavo ottico e i terminali sono coperti, assicurarsi di rimuovere la copertura.

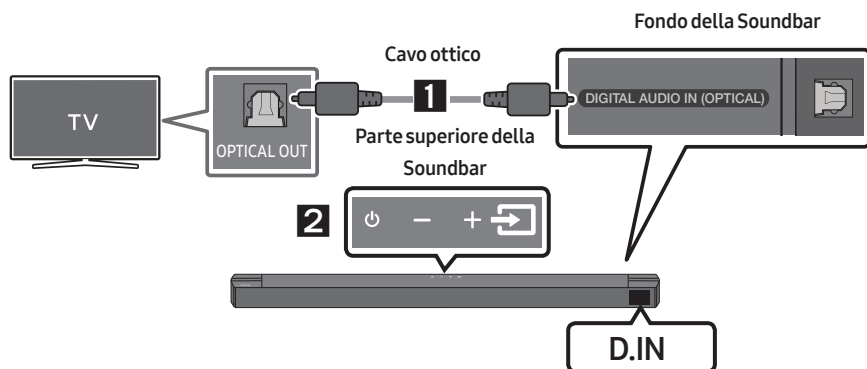

1. Collegare la presa jack **DIGITAL AUDIO IN (OPTICAL)** della Soundbar alla presa jack **OPTICAL OUT** della TV con un cavo ottico digitale.
2. Premere il tasto (**Sorgente**) sul pannello superiore o sul telecomando, quindi selezionare il modo **"D.IN"**.

## Metodo 2. Collegamento di una TV tramite un cavo HDMI

### ⚠ ATTENZIONE

- Dopo aver collegato il cavo HDMI e il cavo ottico, il segnale HDMI viene ricevuto per primo.
- Per collegare il cavo HDMI alla TV e alla Soundbar, assicurarsi di collegare i terminali contrassegnati ARC. In caso contrario, l'audio della TV non verrà emesso.
- Si consiglia di utilizzare un cavo **High-Speed HDMI Cable with Ethernet**.

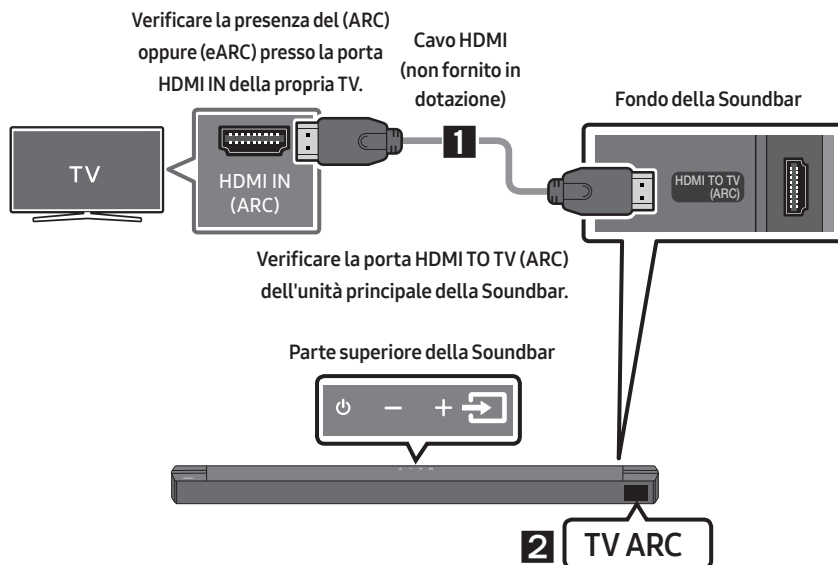

1. Con la Soundbar e la TV accese, collegare il cavo HDMI (non fornito in dotazione) come illustrato nella figura.
2. **"TV ARC"** compare nella finestra di visualizzazione dell'unità principale della Soundbar e la Soundbar riproduce l'audio della TV.
  - Se l'audio della TV è inudibile, premere il tasto (**Sorgente**) sul telecomando o sulla parte superiore della Soundbar per passare al modo **"D.IN"**. Sullo schermo vengono visualizzati **"D.IN"** e **"TV ARC"** in sequenza e viene riprodotto l'audio della TV.
  - Se **"TV ARC"** non compare nella finestra di visualizzazione dell'unità principale della Soundbar, verificare che il cavo HDMI (non fornito in dotazione) sia collegato alla porta corretta.
  - Utilizzare i tasti del volume del telecomando della TV per regolare il volume della Soundbar.

## NOTE

- L'HDMI è un'interfaccia che permette la trasmissione digitale di dati audio e video con un singolo connettore.
- Se la TV è dotata di una porta ARC, collegare il cavo HDMI all'ingresso HDMI IN (ARC).
- Consigliamo l'uso di un cavo HDMI coreless, se possibile. Se si utilizza un cavo HDMI cored, usarne uno il cui diametro sia inferiore ai 14 mm.
- Questa funzione non è disponibile, se il cavo HDMI non supporta l'ARC.
- Quando i segnali di radiodiffusione sono di tipo Dolby Digital e nella TV il "Formato audio dell'uscita digitale" è impostato su PCM, si raccomanda di modificare l'impostazione passando a Dolby Digital. Una volta modificata l'impostazione, è possibile godere di una qualità audio più elevata. (Sul menu del TV le diciture per Dolby Digital e PCM potrebbero essere diverse a seconda del produttore del TV.)

# 06 UTILIZZO DI UNA CONNESSIONE WIRELESS AL TV

## Connessione tramite Bluetooth

In caso di connessione di una TV mediante Bluetooth, è possibile percepire l'audio stereo senza i fastidi dovuti al cablaggio.

- È possibile connettere solo una TV alla volta.

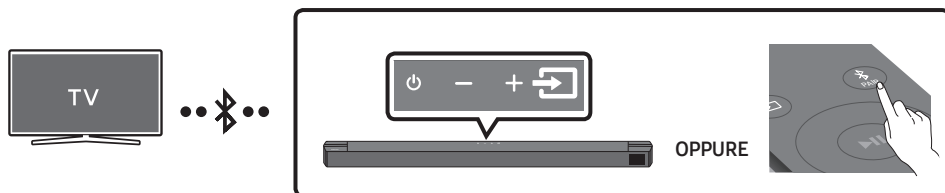

### La connessione iniziale

1. Premere il tasto **PAIR** sul telecomando per accedere alla modalità **"BT PAIRING"**.  
**(OPPURE)** a. Premere il tasto **(Sorgente)** sul pannello superiore, quindi selezionare **"BT"**.  
"BT" passa automaticamente in pochi secondi a **"BT PAIRING"** oppure a **"BT READY"** se presente un record di connessione.  
b. Quando compare **"BT READY"**, tenere premuto il tasto **(Sorgente)** nel pannello superiore della Soundbar per più di 5 secondi per visualizzare **"BT PAIRING"**.
2. Selezionare il modo Bluetooth sulla TV. (Per ulteriori informazioni, consultare il manuale della TV.)
3. Selezionare **"[AV] Soundbar B6-Series"** dall'elenco visualizzato nella schermata della TV. Una Soundbar disponibile è indicata con **"Needs pairing"** o **"Paired"** nell'elenco dei dispositivi Bluetooth della TV. Per connettersi alla Soundbar, selezionare il messaggio e stabilire una connessione.
  - Una volta connessa la TV, viene visualizzato il messaggio **[Nome TV] → "BT"** sul display frontale della Soundbar.
4. Ora è possibile percepire l'audio della TV dalla Soundbar.

### Se il dispositivo non riesce a connettersi

- Se la voce relativa alla Soundbar precedentemente connessa (ad es. **"[AV] Soundbar B6-Series"**) compare nell'elenco, cancellatela.
- Ripetere quindi i passaggi da 1 a 3.

### NOTA



- Una volta connessa la Soundbar alla TV per la prima volta, utilizzare la modalità **"BT READY"** per la riconnessione.

## Disconnessione della Soundbar dalla TV

Premere il tasto  (**Sorgente**) sul pannello superiore o sul telecomando, quindi passare a un modo qualsiasi eccetto "BT".

- La disconnessione richiede tempo perché la TV deve ricevere una risposta dalla Soundbar. (Il tempo necessario potrebbe variare a seconda del modello di TV.)
- Per annullare la connessione Bluetooth automatica tra la Soundbar e il TV, premere il tasto **Sinistra** del telecomando per 5 secondi con la Soundbar in stato "BT READY". (Attivazione → Disattivazione)

## Qual è la differenza tra BT READY e BT PAIRING?

- **BT READY** : in questa modalità è possibile cercare delle TV già connesse in passato o connettere alla Soundbar un dispositivo mobile connesso in passato.
- **BT PAIRING** : in questa modalità, è possibile connettere un nuovo dispositivo alla Soundbar. (Premere il tasto  **PAIR** sul telecomando o tenere premuto il tasto  (**Sorgente**) nella parte superiore della Soundbar per più di 5 secondi mentre la Soundbar è in modo "BT".)

## NOTE

- Se viene richiesto un codice PIN durante la connessione a un dispositivo Bluetooth, immettere <0000>.
- Nel modo di connessione Bluetooth, la connessione Bluetooth viene persa se la distanza tra la Soundbar e il dispositivo Bluetooth supera i 10 m.
- La Soundbar si spegne automaticamente dopo 20 minuti nello stato Pronto.
- La Soundbar potrebbe non essere in grado di effettuare la ricerca o la connessione Bluetooth correttamente nelle seguenti condizioni:
  - Se la Soundbar è circondata da un potente campo elettrico.
  - Se due o più dispositivi Bluetooth sono associati contemporaneamente alla Soundbar.
  - Se il dispositivo Bluetooth è spento, fuori posto o presenta malfunzionamenti.
- I dispositivi elettronici potrebbero causare interferenze radio. I dispositivi che generano onde elettromagnetiche, come ad esempio forni a microonde, LAN wireless e così via, devono essere tenuti lontano dall'unità principale della Soundbar.

# 07 COLLEGAMENTO DI UN DISPOSITIVO ESTERNO

## ESTERNO

È possibile connettere un dispositivo esterno tramite una connessione cablata o Bluetooth per riprodurre l'audio attraverso la Soundbar.

### Metodo 1. Collegamento tramite un cavo ottico

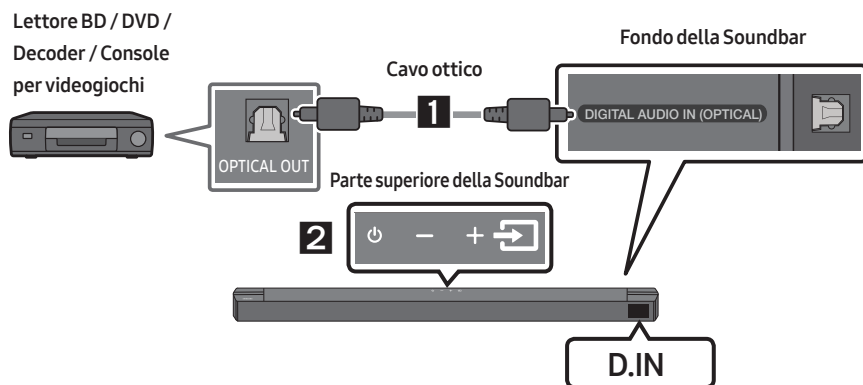

1. Collegare il **DIGITAL AUDIO IN (OPTICAL)** all'unità principale alla presa jack OPTICAL OUT del dispositivo sorgente utilizzando un cavo ottico digitale.
2. Selezionare il modo "D.IN" premendo il tasto  (**Sorgente**) sul pannello superiore o sul telecomando.

## Metodo 2. Collegamento tramite un cavo HDMI

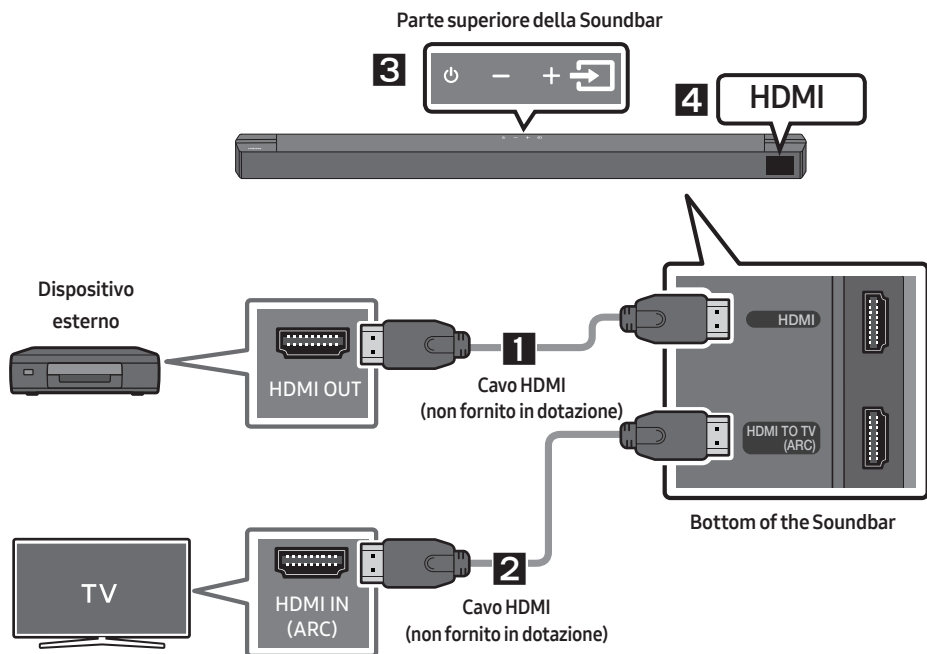

1. Collegare un cavo HDMI (non fornito in dotazione) dalla porta **HDMI** sulla parte inferiore della Soundbar alla porta HDMI OUT sul dispositivo digitale.
2. Collegare un cavo HDMI (non fornito in dotazione) dalla porta **HDMI TO TV (ARC)** sulla parte inferiore della Soundbar alla porta HDMI IN sul TV.
3. Premere il tasto  (**Sorgente**) sul pannello superiore o sul telecomando, quindi selezionare "HDMI".
4. Il modo "HDMI" è visualizzato sul pannello display della Soundbar e l'audio viene riprodotto.

# 08 COLLEGAMENTO DI UN DISPOSITIVO DI MEMORIA USB

È possibile riprodurre tramite la Soundbar file musicali contenuti in dispositivi di memoria.

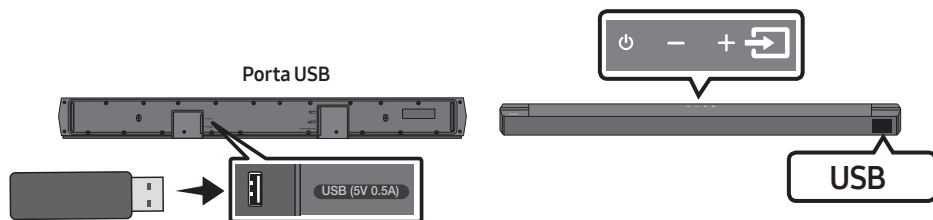

1. Connettere il dispositivo USB alla porta USB nella parte inferiore del prodotto.
2. Premere il tasto  (**Sorgente**) sul pannello superiore o sul telecomando, quindi selezionare “USB”.
3. Nel display viene visualizzato “USB”.
4. Riprodurre file musicali dal dispositivo di memoria tramite la Soundbar.
  - La Soundbar si spegne automaticamente (Auto Power Down) se non è stato collegato alcun dispositivo USB per più di 20 minuti.

## Elenco della compatibilità

Estensione	Codec	Frequenza di campionamento	Velocità di trasmissione
*.mp3	MPEG1 Layer2	32 kHz ~ 48 kHz	32 ~ 320 kbps
	MPEG1 Layer3	32 kHz ~ 48 kHz	32 ~ 320 kbps
	MPEG2 Layer3	16 kHz ~ 24 kHz	8 ~ 160 kbps
	MPEG2.5 Layer3	8 kHz ~ 12 kHz	8 ~ 160 kbps
*.wma	WMA7/8/9	32 kHz ~ 48 kHz	32 ~ 320 kbps
*.ogg	Vorbis	32 kHz ~ 48 kHz	45 ~ 500 kbps
*.aac *.m4a	AAC-LC (MPEG2/MPEG4 solo audio)	32 kHz ~ 48 kHz	32 ~ 320 kbps
*.wav	LPCM	32 kHz ~ 192 kHz	1024 ~ 9216 kbps
*.flac	FLAC	32 kHz ~ 192 kHz	162 ~ 8100 kbps
*.aiff	AIFF	32 kHz ~ 192 kHz	1024 ~ 9216 kbps

- Se sul dispositivo USB sono archiviati un elevato numero di cartelle (circa 200) e file (circa 2000) è possibile che la Soundbar impieghi qualche istante per accedere ai file e riprodurli.
- La Soundbar supporta solo dispositivi USB con file system FAT16 (~2GB), FAT32 (~2TB) o NTFS (~2TB).



# 09 CONNESSIONE DI UN DISPOSITIVO MOBILE

## Connessione tramite Bluetooth

In caso di connessione di un dispositivo mobile mediante Bluetooth, è possibile percepire l'audio stereo senza i fastidi dovuti al cablaggio.

- La connessione è limitata a una TV o a due dispositivi Bluetooth contemporaneamente.

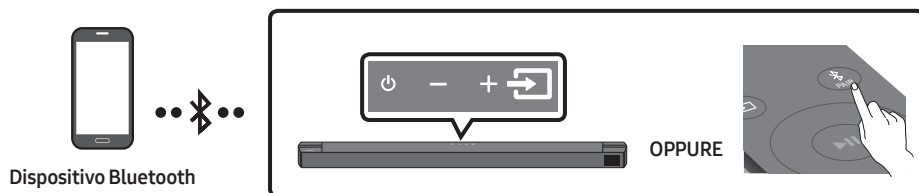

### La connessione iniziale

1. Premere il tasto **PAIR** sul telecomando per accedere alla modalità **"BT PAIRING"**.  
**(OPPURE)** a. Premere il tasto **Sorgente** sul pannello superiore, quindi selezionare **"BT"**.  
**"BT"** passa automaticamente in pochi secondi a **"BT PAIRING"** oppure a **"BT READY"** se presente un record di connessione.  
b. Quando compare **"BT READY"**, tenere premuto il tasto **Sorgente** nel pannello superiore della Soundbar per più di 5 secondi per visualizzare **"BT PAIRING"**.
2. Selezionare **"[AV] Samsung Soundbar B6-Series"** all'elenco visualizzato.
  - Quando una Soundbar è connessa al dispositivo Bluetooth, nel display frontale viene visualizzato il messaggio **[Nome dispositivo Bluetooth] → "BT"**.
3. Riprodurre file musicali dal dispositivo, connesso tramite Bluetooth, tramite la Soundbar.



### Se il dispositivo non riesce a connettersi

- Se la voce relativa alla Soundbar precedentemente connessa (ad es. **"[AV] Samsung Soundbar B6-Series"**) compare nell'elenco, cancellatela.
- Quindi ripetere i passaggi 1 e 2.

### NOTA

- Una volta connessa la Soundbar al dispositivo mobile per la prima volta, utilizzare la modalità **"BT READY"** per la riconnessione.

## Qual è la differenza tra BT READY e BT PAIRING?

- **BT READY** : in questa modalità è possibile cercare delle TV già connesse in passato o connettere alla Soundbar un dispositivo mobile connesso in passato.
- **BT PAIRING** : in questa modalità, è possibile connettere un nuovo dispositivo alla Soundbar (Premere il tasto  **PAIR** sul telecomando o tenere premuto il tasto  (**Sorgente**) nella parte superiore della Soundbar per più di 5 secondi mentre la Soundbar è in modo "BT".)

### NOTE

- Se viene richiesto un codice PIN durante la connessione a un dispositivo Bluetooth, immettere <0000>.
- Nel modo di connessione Bluetooth, la connessione Bluetooth viene persa se la distanza tra la Soundbar e il dispositivo Bluetooth supera i 10 m.
- La Soundbar si spegne automaticamente dopo 20 minuti nello stato Pronto.
- La Soundbar potrebbe non essere in grado di effettuare la ricerca o la connessione Bluetooth correttamente nelle seguenti condizioni:
  - Se la Soundbar è circondata da un potente campo elettrico.
  - Se si effettua l'associazione di diversi dispositivi Bluetooth con la Soundbar in contemporanea.
  - Se il dispositivo Bluetooth è spento, fuori posto o presenta malfunzionamenti.
- I dispositivi elettronici potrebbero causare interferenze radio. I dispositivi che generano onde elettromagnetiche, come ad esempio forni a microonde, LAN wireless e così via, devono essere tenuti lontano dall'unità principale della Soundbar.
- Il Soundbar supporta i dati SBC (44,1kHz, 48kHz).
- Effettuare il collegamento esclusivamente a un dispositivo Bluetooth che supporti la funzione A2DP (AV).
- Non è possibile collegare il Soundbar a un dispositivo Bluetooth che supporta soltanto la funzione HF (Hands Free).
- Una volta stabilito il collegamento tra la Soundbar e un dispositivo Bluetooth, selezionando "[AV] Samsung Soundbar B6-Series" dall'elenco dei dispositivi trovati, la Soundbar passa automaticamente al modo "BT".
  - Disponibile solo se il Soundbar è elencato tra i dispositivi collegati al dispositivo Bluetooth. (Il dispositivo Bluetooth e il Soundbar devono essere stati collegati in precedenza almeno una volta).
- Il Soundbar appare nell'elenco dei dispositivi cercati del dispositivo Bluetooth solo se il Soundbar visualizza "BT READY".

## Accensione Bluetooth Power (SOUND MODE)

Quando la funzione Accensione Bluetooth Power è attivata e il Soundbar è spento, se un dispositivo Bluetooth collegato in precedenza prova a collegarsi al Soundbar, il Soundbar si accende automaticamente.

1. Tenere premuto il tasto **SOUND MODE** sul telecomando per più di 5 secondi mentre si accende la Soundbar.
2. "ON-BLUETOOTH POWER" viene visualizzato sul display della Soundbar.

## Disconnettere il dispositivo Bluetooth dalla Soundbar

È possibile scollegare il dispositivo Bluetooth dall'Soundbar. Per le istruzioni, vedere il manuale utente del dispositivo Bluetooth.

- L'Soundbar viene scollegato.
- Una volta disconnessa la Soundbar dal dispositivo Bluetooth, nel suo display frontale verrà visualizzato il messaggio **"BT DISCONNECTED"**.

## Disconnessione della Soundbar dal dispositivo Bluetooth

Premere il tasto  (**Sorgente**) sul pannello superiore o sul telecomando, quindi passare a un modo qualsiasi eccetto **"BT"**.

- La disconnessione richiede tempo perché il dispositivo Bluetooth deve ricevere una risposta dalla Soundbar. (Il tempo di disconnessione potrebbe variare a seconda del dispositivo Bluetooth)
- Una volta disconnessa la Soundbar dal dispositivo Bluetooth, nel suo display frontale verrà visualizzato il messaggio **"BT DISCONNECTED"**.

### **NOTE**

- In modo di connessione Bluetooth, la connessione cade se la distanza tra l'Soundbar e il dispositivo Bluetooth supera 10 m.
- L'Soundbar si spegne automaticamente dopo 20 minuti in modo Pronto.

## **Ulteriori informazioni sul Bluetooth**

Bluetooth è una tecnologia che permette di collegare facilmente tra di loro dispositivi compatibili con Bluetooth attraverso una connessione wireless a breve raggio.

- Il dispositivo Bluetooth può provocare rumorosità o malfunzionamenti, a seconda delle condizioni di utilizzo, se:
  - Una parte del corpo è a contatto con il sistema di ricezione / di trasmissione del dispositivo Bluetooth o dell'Soundbar.
  - È soggetto a variazioni elettriche dovute a interferenze derivanti da riflessioni dei segnali su pareti, spigoli o tramezzature d'ufficio.
  - È esposto a interferenze elettriche derivanti da dispositivi della stessa banda di frequenza, incluse apparecchiature mediche, forni a microonde e LAN wireless.
- Collegare l'Soundbar al dispositivo Bluetooth mantenendo una distanza ravvicinata.
- Maggiore è la distanza tra l'Soundbar e il dispositivo Bluetooth, peggiore è la qualità. Se la distanza supera il raggio d'azione del Bluetooth, la connessione si interrompe.
- In aree a bassa sensibilità di ricezione, la connessione Bluetooth potrebbe non funzionare correttamente.
- Il collegamento Bluetooth funziona solo nelle vicinanze del dispositivo. La connessione viene automaticamente interrotta se la distanza è superiore a questo limite. La qualità del suono si riduce in presenza di ostacoli quali pareti o porte, anche entro il limite indicato.
- Questo dispositivo wireless potrebbe causare interferenze elettriche durante il suo funzionamento.

## Connessione multipla Bluetooth

La Soundbar può essere connessa a 2 dispositivi Bluetooth contemporaneamente.



1. Connettere la Soundbar a un massimo di due dispositivi Bluetooth. (Consultare la pagina 27)
2. Riprodurre la musica da uno dei dispositivi Bluetooth connessi mentre ne sono connessi due.
3. Se la musica viene riprodotta dal dispositivo Bluetooth "B" durante la riproduzione dal dispositivo "A", viene avviata la riproduzione della musica sul dispositivo "B" e interrotta/messa in pausa automaticamente sul dispositivo "A".
4. Nelle versioni precedenti ad AVRCP V1.4, il tempo necessario per passare da un dispositivo che riproduce la musica all'altro potrebbe essere maggiore.

## Associazione Bluetooth multipla

### Come associare più dispositivi alla Soundbar

1. Accendere la Soundbar.
2. Solo in modalità "BT", tenere premuto il pulsante  (Sorgente) sulla parte superiore della Soundbar per più di 5 secondi per consentire l'accesso in modalità "BT PAIRING", quindi sul lato del dispositivo Bluetooth attivare Bluetooth e selezionare la Soundbar dall'elenco dei dispositivi disponibili. La Soundbar si conatterà automaticamente al dispositivo Bluetooth.
3. È possibile associare e connettere alla Soundbar un secondo dispositivo Bluetooth utilizzando lo stesso metodo.  
Se si tenta di connettere un terzo dispositivo, un dispositivo connesso che non sta riproducendo alcun audio perderà la sua connessione Bluetooth, ma resterà comunque associato alla Soundbar.
4. Con lo stesso metodo, è possibile associare fino a 8 dispositivi Bluetooth, ma solo gli ultimi 2 resteranno connessi contemporaneamente alla Soundbar.

### NOTE

- È possibile connettere contemporaneamente alla Soundbar solo 1 TV Samsung o 2 dispositivi Bluetooth.
- La Soundbar verrà disconnessa dai dispositivi Bluetooth se riceverà una richiesta di connessione da un TV Samsung.
- L'impostazione predefinita della Soundbar è "ON-BT MULTI CONNECTION", ma per il ripristino alla modalità di connessione non multipla da un'altra modalità, tenere premuto il pulsante  PAIR sul telecomando per più di 5 secondi in modalità standby mode, fino a quando "OFF-BT MULTI CONNECTION" non viene visualizzato sul display.

# 10 INSTALLAZIONE DEL SUPPORTO A PARETE

## Precauzioni per l'installazione

- Installare solamente su pareti verticali.
- Non installare in luoghi caratterizzati da alte temperature e livelli di umidità.
- Verificare che la parete sia sufficientemente robusta da sostenere il peso del prodotto. In caso contrario, provvedere a rinforzare la parete o scegliere un altro luogo di installazione.
- Acquistare e utilizzare viti e ancoraggi di fissaggio adatti alla tipologia di parete scelta (cartongesso, ferro, legno, ecc.). Se possibile, fissare le viti di supporto ai montanti della parete.
- Acquistare viti per il montaggio a parete a seconda della tipologia e dello spessore del muro su cui si intende montare la Soundbar.
  - Diametro: M5
  - Lunghezza: si consiglia 35 mm o maggiore.
- Collegare i cavi dall'unità ai dispositivi esterni prima di installare la Soundbar sulla parete.
- Assicurarsi che l'unità sia spenta e scollegata dall'alimentazione prima di installarla. In caso contrario, potrebbero verificarsi scariche elettriche.

## Componenti per il montaggio a parete



### Guida per il montaggio a parete



### Rondella di fissaggio



### Vite



### Supporto per montaggio a parete

1. Posizionare la **Guida per il montaggio a parete** contro la superficie della parete.
  - La **Guida per il montaggio a parete** deve essere livellata.
  - Se la TV è montata sulla parete, installare la Soundbar almeno 5 cm sotto la TV.

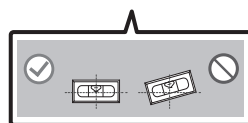
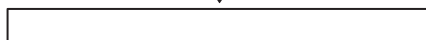

2. Allineare la **Linea centrale della Guida per il montaggio a parete** con il centro della TV (in caso di montaggio della Soundbar sotto la TV), quindi fissare la **Guida per il montaggio a parete** alla parete con del nastro adesivo.

- Se non si intende montare la Soundbar sotto una TV, posizionare la **Linea centrale** al centro dell'area di installazione.

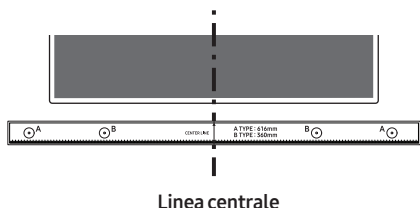

3. Con la punta di una penna o di una matita temperata forare il centro delle immagini **A-TYPE** su ciascuna estremità della Guida per contrassegnare i punti destinati ai fori delle viti di supporto, quindi rimuovere la **Guida per il montaggio a parete**.

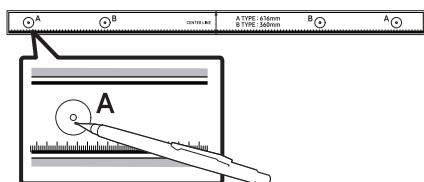

4. Utilizzando una punta da trapano delle giuste dimensioni, praticare un foro nella parete in corrispondenza di ciascun segno.

- Se i contrassegni non corrispondono alle posizioni dei prigionieri, accertarsi di inserire tasselli adeguati nei fori prima di inserire le viti di fissaggio. Quando si usano i tasselli, accertarsi che i fori praticati siano abbastanza larghi per i tasselli utilizzati.

5. Far passare una vite (non fornita in dotazione) attraverso ciascuna **Rondella di fissaggio**, quindi avvitare saldamente ciascuna vite in un apposito foro.

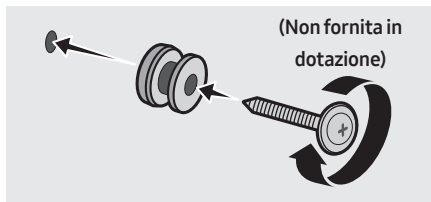

6. Installare 2 **Supporto per montaggio a parete** con l'orientamento corretto sul fondo della Soundbar, utilizzando 2 **Viti**.

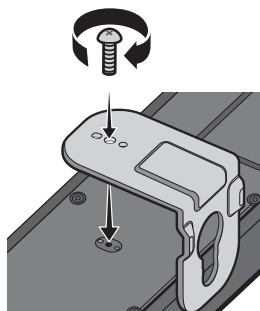

- Durante l'assemblaggio, assicurarsi che la parte a sospensione dei **Supporti per montaggio a parete** sia situata dietro la parte posteriore della Soundbar.

**Retro della Soundbar**

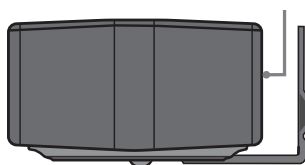

**Estremità destra della Soundbar**

7. Installare la Soundbar con gli accessori  
**Supporti per montaggio a parete** appendendo i **Supporti per montaggio a parete** alle **Rondelle di fissaggio** sulla parete.

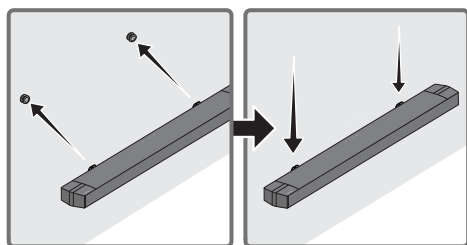

8. Far scorrere la Soundbar verso il basso come illustrato di seguito, in modo che le **Supporto per montaggio a parete** si appoggino saldamente sulle **Rondella di fissaggio**.

- Inserire le **Rondella di fissaggio** nella parte larga (fondo) delle **Supporto per montaggio a parete**, quindi far scorrere le **Supporto per montaggio a parete** verso il basso, in modo che le **Supporto per montaggio a parete** si appoggino saldamente sulle **Rondella di fissaggio**.

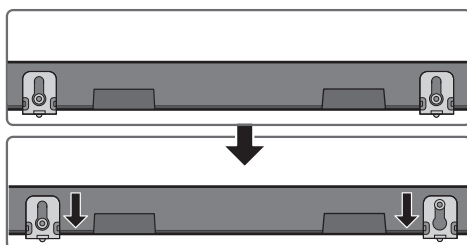

## 11 AGGIORNAMENTO DEL SOFTWARE

In futuro Samsung potrebbe fornire aggiornamenti del firmware del sistema della Soundbar.

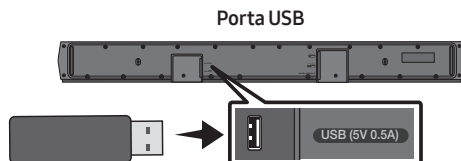

Se viene messo a disposizione un aggiornamento, è possibile aggiornare il firmware collegando un dispositivo USB, su cui è stato preventivamente salvato l'aggiornamento del firmware, alla porta USB della Soundbar. Per ulteriori informazioni su come scaricare i file di aggiornamento, visitare il sito Web Samsung all'indirizzo ([www.samsung.com](http://www.samsung.com) → Support).

Selezionare quindi il tipo di prodotto o fornire il numero di modello della Soundbar, selezionare l'opzione Software & Apps, quindi Downloads. Tenere presente che i nomi delle opzioni possono variare.

### Come verificare la versione del firmware

1. Spegner la Soundbar.
2. Tenere premuto il tasto  (**Controllo audio**) sul telecomando per circa 5 secondi.
3. Ogni versione viene visualizzata sul display della Soundbar nel seguente ordine.  
(Versione del software → HDMI → Tx → Rx )
  - **Tx** : modulo di trasmissione wireless nella Soundbar.
  - **Rx** : modulo di ricezione wireless nella Subwoofer.
  - **DISPLAY VERSIONE R2**
    - Nessuna connessione R2 posteriore---
    - Connessione R2xxx posteriore

## Procedura per l'aggiornamento

**Importante:** la funzione di aggiornamento rimuove tutte le impostazioni dell'utente. Si raccomanda di prendere nota delle proprie impostazioni in modo da poterle reimpostare con facilità dopo l'aggiornamento, tenendo presente che l'aggiornamento del firmware ripristina anche il collegamento al subwoofer.

1. Connettere la chiavetta USB alla porta USB del computer.  
**Importante:** assicurarsi che la chiavetta USB non contenga file musicali. In caso contrario l'aggiornamento del firmware potrebbe non riuscire.
2. Andare a (samsung.com) → selezionare Immetti numero modello e immettere il modello della Soundbar. Selezionare manuali e download e scaricare la versione più aggiornata del file software.
3. Salvare il software scaricato su un archivio USB e selezionare "Estrai qui" per decomprimere la cartella.
4. Spegnerne la Soundbar e connettere la chiavetta USB contenente l'aggiornamento software alla porta USB.
5. Accendere la Soundbar e cambiare la sorgente nella modalità "**USB**". Entro 3 minuti verrà visualizzato "**UPDATE**" e avrà inizio l'aggiornamento. Al completamento dell'aggiornamento, la Soundbar si spegnerà e si riaccenderà automaticamente.
6. Premere il pulsante **— + (Volume)** sul pannello superiore per 5 secondi. Il display mostrerà "**INIT**" e la Soundbar verrà spenta. L'aggiornamento è completato.
  - Il prodotto ha una funzione DUAL BOOT. Se il firmware non riesce a completare l'aggiornamento, sarà possibile aggiornare nuovamente il firmware.
7. Ripristinare le impostazioni della Soundbar.

## Se non compare la scritta UPDATE

1. Spegnerne la Soundbar, scollegare e ricollegare il dispositivo di archiviazione che contiene i file di aggiornamento alla porta USB della Soundbar.
2. Scollegare il cavo di alimentazione della Soundbar, ricollegarlo, quindi accendere la Soundbar.

### NOTE

- L'aggiornamento del firmware potrebbe non funzionare correttamente se sul dispositivo di archiviazione sono presenti file audio supportati dalla Soundbar.
- Non scollegare l'alimentazione o rimuovere il dispositivo USB durante l'applicazione degli aggiornamenti. L'unità principale si spegnerà automaticamente dopo il completamento dell'aggiornamento del firmware.
- Una volta completato l'aggiornamento, la configurazione dell'utente nella Soundbar viene avviata ed è possibile ripristinare le proprie impostazioni. Consigliamo di prendere nota delle impostazioni, così da poterle ripristinare al termine dell'aggiornamento. Attenzione: l'aggiornamento del firmware azzererà anche la connessione al subwoofer. Se la connessione al subwoofer non viene ristabilita automaticamente dopo l'aggiornamento, fare riferimento a pagina 16.  
Se l'aggiornamento software fallisce, verificare che l'archivio USB non sia difettoso.
- Gli utenti di Mac OS dovrebbero usare MS-DOS (FAT) come formato USB.
- L'aggiornamento tramite USB potrebbe non essere disponibile, a seconda del produttore del dispositivo di archiviazione.



# 12 RISOLUZIONE DEI PROBLEMI

Prima di contattare l'assistenza, controllare quanto segue.

## La Soundbar non si accende.

- Assicurarsi che il cavo di alimentazione della Soundbar sia inserita correttamente nella presa.

## La Soundbar funziona in modo non regolare.

- Disinserire e reinserire il cavo di alimentazione.
- Spegnerne e riaccendere il dispositivo esterno e riprovare.
- In assenza di segnale, la Soundbar si spegne automaticamente dopo un certo periodo di tempo. Accendere la Soundbar. (Andare a pagina 7.)

## Se il telecomando non funziona.

- Puntare il telecomando direttamente sulla Soundbar.
- Sostituire le batterie.

## La Soundbar non emette suoni.

- Il volume della Soundbar è troppo basso o azzerato. Regolare il volume.
- Quando è connesso un dispositivo esterno (STB, dispositivo Bluetooth, dispositivo mobile e così via), regolare il volume del dispositivo esterno.
- Per l'uscita audio della TV, selezionare Soundbar. (TV Samsung: Pagina iniziale (🏠) → Menu → Impostazioni (⚙️) → Tutte le impostazioni (⚙️) → Suono → Uscita audio → Seleziona Soundbar)
- Il collegamento del cavo alla Soundbar non può essere allentato. Rimuovere il cavo e ricollegarlo.
- Rimuovere completamente il cavo di alimentazione, ricollegarlo e accendere il prodotto.
- Inizializzare il prodotto e riprovare. (Andare a pagina 34.)

## Il subwoofer non emette suoni.

- Assicurarsi che l'indicatore LED nella parte posteriore del subwoofer emetta una luce blu. Ricollegare la Soundbar e il subwoofer se l'indicatore lampeggia in blu o in rosso. (Andare a pagina 17.)
- Potrebbe verificarsi un problema se è presente un ostacolo tra la Soundbar e il subwoofer. Spostare i dispositivi in un'area libera da ostacoli.
- Altri dispositivi che inviano segnali in radiofrequenza nelle vicinanze potrebbero interrompere il collegamento. Tenere lontano il diffusore da questi dispositivi.
- Rimuovere e ricollegare la spina di alimentazione.

## Il volume del subwoofer è troppo basso.

- Il volume originale del contenuto riprodotto potrebbe essere basso. Provare a regolare il livello del subwoofer. (Andare a pagina 12.)
- Avvicinare a sé il diffusore del subwoofer.

## Se il TV non è collegato tramite HDMI TO TV (ARC).

- Assicurarsi che il cavo HDMI sia inserito correttamente nel terminale ARC. (Andare a pagina 20.)
- La connessione potrebbe essere impedita da un dispositivo esterno connesso (set-top box, console per videogame e così via). Connettere direttamente la Soundbar.
- HDMI-CEC potrebbe non essere attivo sulla TV. Attivare CEC sul menu della TV. (TV Samsung: Pagina iniziale (🏠) → Menu → Impostazioni (⚙️) → Tutte le impostazioni (⚙️) → Connessione → Gestione dispositivi esterni → Anynet+ (HDMI-CEC) ACCESO)

### Nessun audio in ingresso quando ci si collega alla TV in modalità HDMI TO TV (ARC).

- Il dispositivo non è in grado di riprodurre il segnale di ingresso. Impostare l'uscita audio della TV su PCM o Dolby Digital. (Per una TV Samsung: Pagina iniziale (🏠) → Menu → Impostazioni (⚙️) → Tutte le impostazioni (⚙️) → Suono → Impostazioni avanzate → Formato audio dell'uscita digitale)

### La Soundbar non si connette tramite Bluetooth.

- Quando si connette un nuovo dispositivo, passare a "BT PAIRING" per la connessione. (Premere il tasto **PAIR** sul telecomando o il tasto **Sorgente** sul corpo per almeno 5 secondi.)
- la Soundbar è collegata a un altro dispositivo, scollegarlo prima di cambiare dispositivo.
- Riconnetterlo dopo aver rimosso l'elenco dei diffusori Bluetooth sul dispositivo da connettere. (TV Samsung: Pagina iniziale (🏠) → Menu → Impostazioni (⚙️) → Tutte le impostazioni (⚙️) → Suono → Uscita audio → Elenco altoparlanti Bluetooth)
- Il collegamento automatico della TV potrebbe essere disabilitato. Con la Soundbar in "BT READY", tenere premuto il tasto **Sinistra** sul telecomando della Soundbar per 5 secondi per selezionare **ON-TV CONNECT**. Se viene visualizzato il messaggio **OFF-TV CONNECT**, tenere premuto il tasto **Sinistra** per 5 secondi per cambiare selezione.
- Rimuovere e ricollegare la spina di alimentazione, quindi riprovare.
- Inizializzare il prodotto e riprovare. (Andare a pagina 34.)

### Il suono si interrompe se connesso tramite Bluetooth.

- Se il dispositivo connesso tramite Bluetooth si sposta troppo lontano dalla Soundbar, potrebbe causare l'interruzione dell'audio. Avvicinare il dispositivo alla Soundbar.
- Se una parte del corpo entra in contatto con il trasmettitore Bluetooth o il prodotto è installato su mobili di metallo, il suono potrebbe interrompersi. Verificare l'ambiente di installazione e le condizioni di utilizzo.

### La connessione multipla Bluetooth non funziona.

- Quando il TV è connesso alla soundbar, la connessione multipla Bluetooth potrebbe non funzionare. Scollegare la Soundbar dal TV e riprovare.
- Verificare se l'impostazione della connessione multipla Bluetooth è attivata. (Fare riferimento alla sezione "**La Soundbar non si connette tramite Bluetooth.**")
- Scollegare il dispositivo attualmente in corso di riproduzione, associare al dispositivo che si desidera collegare e ricollegare il dispositivo precedente.
- Se il suono non viene emesso neanche con una connessione adeguata, fare riferimento alla sezione "**Il suono si interrompe se connesso tramite Bluetooth.**".

### La Soundbar non si accende automaticamente con il TV.

- Quando si spegne la Soundbar mentre si guarda la TV, la sincronizzazione della potenza con la TV è disattivata. Spegnerla la TV.

# 13 LICENZA

---



Manufactured under license from Dolby Laboratories. Dolby, Dolby Audio and the double-D symbol are trademarks of Dolby Laboratories Licensing Corporation.

---



For DTS patents, see <http://patents.dts.com>. Manufactured under license from DTS, Inc. (for companies headquartered in the U.S./Japan/Taiwan) or under license from DTS Licensing Limited (for all other companies). DTS, Digital Surround, and the DTS logo are registered trademarks or trademarks of DTS, Inc. in the United States and other countries. © 2021 DTS, Inc. ALL RIGHTS RESERVED.

---



The terms HDMI and HDMI High-Definition Multimedia Interface, and the HDMI Logo are trademarks or registered trademarks of HDMI Licensing Administrator, Inc. in the United States and other countries.

---



The Bluetooth® word mark and logos are registered trademarks owned by Bluetooth SIG, Inc. and any use of such marks by Samsung Electronics Co., Ltd. is under license. Other trademarks and trade names are those of their respective owners.

---



---

## [ENERGY STAR]

### ENERGY STAR qualified model only

- Your Samsung product is ENERGY STAR qualified in its factory default setting. Change to certain features, settings and functionality in this product can change the power consumption, possibly beyond the limits required for ENERGY STAR qualification.
- Environmental Protection Agency and Department of Energy. ENERGY STAR is a joint program of the Government agencies, designed to promote energy efficient products and practices.

Refer to [www.energystar.gov](http://www.energystar.gov) for more information of the ENERGY STAR Program.

### ENERGY STAR qualified model only (Applicable to Thin Client models only)

As an ENERGY STAR® Partner, SAMSUNG has determined that this product meets the ENERGY STAR® guidelines for energy efficiency.

- The ENERGY STAR Program has been to reduced greenhouse gas emissions and save energy through voluntary labeling.
- Power management setting of this product have been enabled by default, and have various timing setting from 1 minutes to 5 hours.
- The product can wake with a button press on the chassis from sleep mode.

### ENERGY STAR qualified model only (The other models)

- As an ENERGY STAR Partner, Samsung has determined that this product or product models meets the ENERGY STAR guideline for energy efficiency.
-

## 14 AVVISO DI LICENZA OPEN SOURCE

Per inviare richieste di informazioni e domande sulle risorse open source, contattare Samsung Open Source (<http://opensource.samsung.com>).

## 15 NOTA IMPORTANTE SUL SERVIZIO

- Le figure e le illustrazioni del presente manuale utente sono fornite soltanto come riferimento. Possono differire rispetto all'aspetto effettivo del prodotto.
- È possibile che vengano addebitate delle spese amministrative nei seguenti casi:
  - (a) l'uscita del tecnico in seguito a una chiamata non rileva difetti nel prodotto (ad es. nel caso l'utente abbia ommesso di leggere questo manuale utente).
  - (b) utente ha portato l'unità presso un centro di riparazione che non rileva difetti nel prodotto (ad es. nel caso l'utente abbia ommesso di leggere questo manuale utente).
- L'importo di tali spese amministrative verrà comunicato all'utente prima di eseguire una visita a domicilio o un eventuale intervento di manutenzione.

# 16 SPECIFICHE E GUIDA

## Specifiche

Nome del modello	HW-B650 / HW-B660
USB	5V/0,5A
Peso	3,1 kg
Dimensioni (L x A x P)	1030,0 x 59,4 x 105,0 mm
Temperatura di esercizio	+5°C e +35°C
Umidità di esercizio	10 % e 75 %
AMPLIFICA TORE Potenza di uscita nominale	180W(30Wx6)
Formati di riproduzione supportati	LPCM 2ch, Dolby Audio™ (che supporta Dolby® Digital), DTS, DTS Virtual:X
POTENZA IN USCITA DEL DISPOSITIVO WIRELESS Potenza max. trasmettitore BT Potenza max. trasmettitore SRD	100 mW a 2,4 GHz – 2,4835 GHz 25 mW a 5,725 GHz – 5,825 GHz

Nome del subwoofer	PS-WB65D
Peso	5,1 kg
Dimensioni (L x A x P)	184,0 x 346,0 x 295,0 mm
AMPLIFICA TORE Potenza di uscita nominale	250W
POTENZA IN USCITA DEL DISPOSITIVO WIRELESS Potenza max. trasmettitore SRD	25 mW a 5,725 GHz – 5,825 GHz

Consumo energetico complessivo in standby (W)	2,0W
Bluetooth Metodo di disattivazione porta	Tenere premuto il tasto <b>SOUND MODE</b> per più di 5 secondi per disattivare la funzione Bluetooth Power.

### NOTE

- Samsung Electronics Co., Ltd si riserva il diritto di modificare le specifiche senza preavviso.
- Peso e dimensioni sono approssimativi.

Con la presente, Samsung dichiara che questa apparecchiatura radio è conforme alla Direttiva 2014/53/UE e ai relativi requisiti di legge del Regno Unito.

Il testo completo della dichiarazione di conformità è disponibile al seguente indirizzo:

<http://www.samsung.com> accedere alla pagina Supporto e immettere il nome del modello.

L'uso di questa apparecchiatura è consentito in tutti i Paesi dell'UE e nel Regno Unito.



**[Corretto smaltimento delle batterie del prodotto]**

#### **(Applicabile nei Paesi con sistemi di raccolta differenziata)**

Il simbolo riportato sulla batteria o sulla sua documentazione o confezione indica che le batterie di questo prodotto non devono essere smaltite con altri rifiuti al termine del ciclo di vita. Dove raffigurati, i simboli chimici Hg, Cd o Pb indicano che la batteria contiene mercurio, cadmio o piombo in quantità superiori ai livelli di riferimento della direttiva CE 2006/66.

Se le batterie non vengono smaltite correttamente, queste sostanze possono causare danni alla salute umana o all'ambiente.

Per proteggere le risorse naturali e favorire il riutilizzo dei materiali, separare le batterie dagli altri tipi di rifiuti e utilizzare il sistema di conferimento gratuito previsto nella propria area di residenza.



**Corretto smaltimento del prodotto  
(rifiuti elettrici ed elettronici)**

#### **(Applicabile nei Paesi con sistemi di raccolta differenziata)**

Il simbolo riportato sul prodotto, sugli accessori o sulla documentazione indica che il prodotto e i relativi accessori elettronici (quali caricabatterie, cuffia e cavo USB) non devono essere smaltiti con altri rifiuti al termine del ciclo di vita. Per evitare eventuali danni all'ambiente o alla salute causati dallo smaltimento dei rifiuti non corretto, si invita l'utente a separare il prodotto e i suddetti accessori da altri tipi di rifiuti, conferendoli ai soggetti autorizzati secondo le normative locali.

Gli utenti domestici, in alternativa alla gestione autonoma di cui sopra, potranno consegnare l'apparecchiatura che si desidera smaltire al rivenditore, al momento dell'acquisto di una nuova apparecchiatura di tipo equivalente. Presso i rivenditori di prodotti elettronici con superficie di vendita di almeno 400 m<sup>2</sup> è inoltre possibile consegnare gratuitamente, senza obbligo di acquisto, i prodotti elettronici da smaltire con dimensioni inferiori a 25 cm.

Gli utenti professionali (imprese e professionisti) sono invitati a contattare il proprio fornitore e verificare i termini e le condizioni del contratto di acquisto. Questo prodotto e i relativi accessori elettronici non devono essere smaltiti unitamente ad altri rifiuti commerciali.

Per informazioni sugli impegni ambientali assunti da Samsung e gli obblighi normativi specifici del prodotto, ad es. REACH, WEEE, batterie, visitare la pagina

<http://www.samsung.com/it/aboutsamsung/sustainability/environment/our-commitment/data/>

#### **REGOLAMENTO (UE) 2019/1782 DELLA COMMISSIONE**

Specifiche per la progettazione ecocompatibile degli alimentatori esterni :

[www.samsung.com/global/ecodesign\\_component](http://www.samsung.com/global/ecodesign_component)









# INFORMACIÓN DE SEGURIDAD

## ADVERTENCIAS

PARA REDUCIR EL RIESGO DE ELECTROCUCIÓN, NO ABRA ESTA UNIDAD.

NO CONTIENE ELEMENTOS QUE DEBA REEMPLAZAR EL USUARIO. EN CASO DE AVERÍA, SOLICITE LA AYUDA DE PERSONAL ESPECIALIZADO.

Consulte la siguiente tabla para obtener una explicación de los símbolos que pueden aparecer en su producto Samsung.

	<b>PRECAUCIÓN</b> <b>RIESGO DE ELECTROCUCIÓN.</b> <b>NO ABRIR.</b>	
	Este símbolo indica la presencia de alto voltaje en el interior. Es peligroso entrar en contacto con cualquier pieza interior de este producto.	
	Este símbolo indica que con este producto se incluye documentación importante correspondiente al funcionamiento y mantenimiento.	
	Producto de Clase II: Este símbolo indica que no se requiere una conexión de seguridad de puesta a tierra (toma de tierra). Si este símbolo no está presente en un producto con cable de alimentación, el producto DEBE tener una conexión fiable a tierra.	
	Tensión CA: Este símbolo indica que la tensión nominal marcada con el símbolo es CA.	
	Tensión CC: Este símbolo indica que la tensión nominal marcada con el símbolo es CC.	
	Precaución, consulte las instrucciones antes de usar: Este símbolo informa de que se debe consultar el manual del usuario para obtener más información relativa a la seguridad.	

## ADVERTENCIA

- Para reducir el riesgo de incendio o de descarga eléctrica, no exponga este aparato a la lluvia ni a la humedad.

## PRECAUCIÓN

- PARA EVITAR DESCARGAS ELÉCTRICAS, INTRODUZCA TOTALMENTE EL ENCHUFE.
- Este aparato deberá conectarse siempre a una toma de alimentación principal con una conexión a tierra de protección.
- Para desconectar el aparato de la fuente de alimentación, el enchufe deberá ser desconectado de la toma principal, lo que significa que deberá disponer de fácil acceso al enchufe principal.
- No debe exponer este aparato a gotas ni salpicaduras de agua. No coloque en el aparato objetos con líquido, como jarrones.
- Para apagar completamente este aparato, debe desconectar su enchufe de la toma de corriente. Por tanto, el enchufe debe estar accesible en todo momento.

# PRECAUCIONES

1. Asegúrese de que la alimentación eléctrica de CA de su domicilio cumpla las especificaciones eléctricas indicadas en la etiqueta identificativa situada en la parte inferior del producto. Instale el producto horizontalmente, sobre una base adecuada (mueble), con espacio suficiente a su alrededor para ventilación 7-10 cm. Asegúrese de que los orificios de ventilación no queden tapados. No coloque la unidad sobre amplificadores o cualquier otro equipo que pueda generar calor. Esta unidad se ha diseñado para utilizarse de forma continua. Para apagar completamente la unidad, desconecte el enchufe de CA de la toma de corriente. Desenchufe la unidad si no va utilizarla durante un tiempo prolongado.
2. Durante tormentas, desconecte el enchufe principal de CA de la toma de corriente. Los picos de tensión debidos a rayos podrían dañar la unidad.
3. No exponga la unidad a la luz directa del sol ni a otras fuentes de calor. Podrían sobrecalentarla y provocar una avería en la unidad.
4. Proteja el reproductor contra la humedad (por ejemplo, jarrones) y calor excesivo (p. ej.: chimeneas) o equipos que creen campos magnéticos o eléctricos potentes. Desconecte el cable de alimentación de la fuente de CA si la unidad no funciona correctamente. El producto no ha sido creado para uso industrial. Este producto es sólo para uso personal. Es posible que se produzca condensación en el producto o en el disco en situaciones de temperaturas bajas. Si tiene que transportar el producto durante el invierno, espere 2 horas aproximadamente antes de usarlo hasta que la unidad haya alcanzado la temperatura de la sala.

5. Las pilas utilizadas en este producto contienen productos químicos que son peligrosos para el medio ambiente. No tire las pilas con el resto de la basura doméstica. No tire las pilas al fuego. No cortocircuite, desmonte ni sobrecaliente las baterías. **PRECAUCIÓN** : Si la pila no se reemplaza correctamente se corre el riesgo de una explosión. Reemplace la pila solo por una igual o de especificaciones equivalentes.



# ÍNDICE

<b>01</b>	<b>Comprobación de los componentes</b>	<b>6</b>
<b>02</b>	<b>Descripción del producto</b>	<b>7</b>
	Panel delantero y panel superior de la Soundbar	7
	Panel inferior de la Soundbar	8
<b>03</b>	<b>Uso del mando a distancia</b>	<b>9</b>
	Cómo colocar las pilas antes de utilizar el mando a distancia (Pilas AAA X 2)	9
	Cómo utilizar el mando a distancia	9
	Uso de los Botones Ocultos (botones con más de una función)	13
	Especificaciones de salida para los distintos modos de efectos de sonido	13
	Ajuste del volumen de la Soundbar con el mando a distancia del televisor	14
<b>04</b>	<b>Conexión de la Soundbar</b>	<b>15</b>
	Conexión a la corriente eléctrica	15
	Conexión de la Soundbar al subwoofer	16
	Conexión del kit de altavoz trasero inalámbrico a la Soundbar	18
<b>05</b>	<b>Uso de una conexión por cable al Televisor</b>	<b>19</b>
	Método 1. Conexión mediante un cable óptico	19
	Método 2. Conexión a un TV mediante un cable HDMI	20
<b>06</b>	<b>Uso de una conexión inalámbrica al Televisor</b>	<b>22</b>
	Conexión a través de Bluetooth	22

<b>07</b>	<b>Conexión a un dispositivo externo</b>	<b>24</b>
	Método 1. Conexión mediante un cable óptico	24
	Método 2. Conexión mediante un cable HDMI	25
<b>08</b>	<b>Conexión de un dispositivo de almacenamiento USB</b>	<b>26</b>
<b>09</b>	<b>Conexión a un dispositivo móvil</b>	<b>27</b>
	Conexión a través de Bluetooth	27
<b>10</b>	<b>Instalación del montaje en pared</b>	<b>31</b>
	Precauciones de instalación	31
	Componentes del montaje en pared	31
<b>11</b>	<b>Actualización de software</b>	<b>33</b>
	Cómo comprobar la versión del firmware	33
	Procedimiento de actualización	34
	Si no se muestra UPDATE	34
<b>12</b>	<b>Resolución de problemas</b>	<b>35</b>
<b>13</b>	<b>Licencia</b>	<b>37</b>
<b>14</b>	<b>Aviso sobre licencia de código abierto</b>	<b>38</b>
<b>15</b>	<b>Nota importante sobre el servicio</b>	<b>38</b>
<b>16</b>	<b>Especificaciones y guía</b>	<b>39</b>
	Especificaciones	39

# 01 COMPROBACIÓN DE LOS COMPONENTES

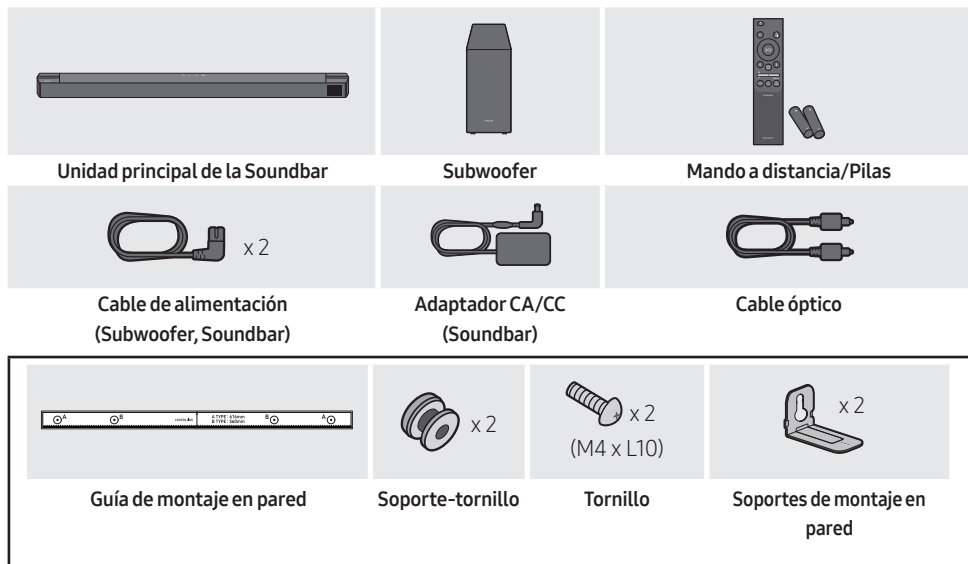



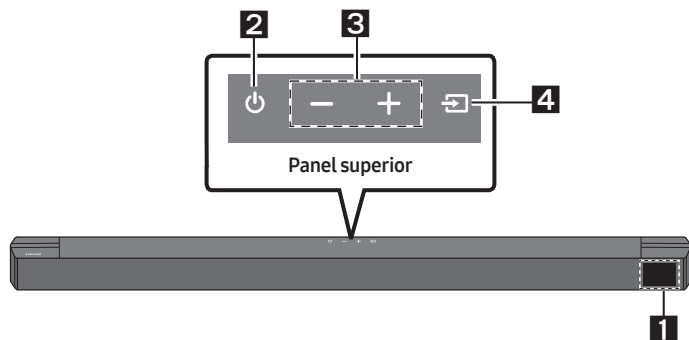

- Para obtener más información sobre la fuente de alimentación y el consumo de energía, consulte la etiqueta pegada al producto. (Etiqueta : Parte inferior de la unidad principal de la Soundbar)
- Para adquirir componentes adicionales o cables opcionales, póngase en contacto con un Centro de servicio de Samsung o con el Centro de atención al cliente.
- Dependiendo de la región, el conector de CA tendrá distinta apariencia, o puede que esté integrado con el adaptador de CA/CC.
- El aspecto de los accesorios puede diferir ligeramente de las ilustraciones anteriores.
- El diseño y las especificaciones están sujetos a cambio sin previo aviso.

# 02 DESCRIPCIÓN DEL PRODUCTO

## Panel delantero y panel superior de la Soundbar



<b>1</b>	<b>Pantalla</b> Muestra el estado y el modo actual del producto.												
<b>2</b>	<b>Botón  (Encendido/Apagado)</b> Enciende y apaga la alimentación. <ul style="list-style-type: none"><li>• <b>Función Auto Power Down</b> La unidad se apaga automáticamente en las siguientes situaciones.<ul style="list-style-type: none"><li>– Modo <b>D.IN / HDMI / BT / USB</b>: Si no hay señal de audio en 20 minutos.</li></ul></li></ul>												
<b>3</b>	<b>Botón  (Volumen)</b> Ajusta el volumen. <ul style="list-style-type: none"><li>• Una vez ajustado, el nivel del volumen aparece en la pantalla delantera de la Soundbar.</li></ul>												
<b>4</b>	<b>Botón  (Fuente)</b> Selecciona el modo de entrada de fuente. <table border="1"><thead><tr><th>Modo de entrada</th><th>Pantalla</th></tr></thead><tbody><tr><td>Entrada óptica digital</td><td>D.IN</td></tr><tr><td>Entrada ARC (HDMI OUT)</td><td>D.IN → TV ARC (conversión automática)</td></tr><tr><td>Entrada HDMI</td><td>HDMI</td></tr><tr><td>Modo BLUETOOTH</td><td>BT</td></tr><tr><td>Modo USB</td><td>USB</td></tr></tbody></table> <ul style="list-style-type: none"><li>• Para activar el modo <b>"BT PAIRING"</b>, cambie la fuente al modo <b>"BT"</b> y, a continuación, mantenga pulsado el botón  (<b>Fuente</b>) durante al menos 5 segundos.</li></ul>	Modo de entrada	Pantalla	Entrada óptica digital	D.IN	Entrada ARC (HDMI OUT)	D.IN → TV ARC (conversión automática)	Entrada HDMI	HDMI	Modo BLUETOOTH	BT	Modo USB	USB
Modo de entrada	Pantalla												
Entrada óptica digital	D.IN												
Entrada ARC (HDMI OUT)	D.IN → TV ARC (conversión automática)												
Entrada HDMI	HDMI												
Modo BLUETOOTH	BT												
Modo USB	USB												

- Cuando enchufe el cable de CA, la tecla de alimentación funcionará transcurridos entre 4 y 6 segundos.
- Cuando encienda la unidad, pasarán entre 4 y 5 segundos antes de poder reproducir sonido.
- Para disfrutar del sonido sólo desde Soundbar, debe apagar los altavoces del TV en el menú Audio Setup del TV. Consulte el manual del TV que se facilita con el TV.

## Panel inferior de la Soundbar

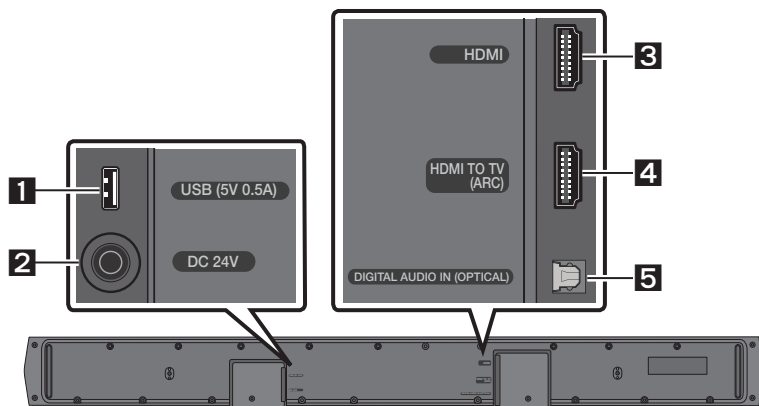

<b>1</b>	<b>USB (5V 0.5A)</b> Conecte aquí un dispositivo USB para reproducir archivos de música del dispositivo USB en la Soundbar.
<b>2</b>	<b>DC 24V (Entrada de la fuente de alimentación)</b> Conecte el adaptador CA/CC.
<b>3</b>	<b>HDMI</b> Introduce señales de audio y vídeo digital de forma simultánea mediante un cable HDMI. Conecte a la salida HDMI de un dispositivo externo.
<b>4</b>	<b>HDMI TO TV (ARC)</b> Conecte a la toma HDMI (ARC) del TV.
<b>5</b>	<b>DIGITAL AUDIO IN (OPTICAL)</b> Conecte a la salida (óptica) digital de un dispositivo externo.

- Cuando desconecte el cable de alimentación del adaptador de corriente de CA/CC de una toma de pared, tire de la clavija. No tire del cable.
- No conecte esta unidad ni otros componentes a una toma de CA hasta que se hayan completado todas las conexiones entre componentes.

# 03 USO DEL MANDO A DISTANCIA



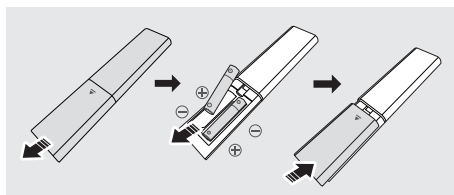

## Cómo colocar las pilas antes de utilizar el mando a distancia (Pilas AAA X 2)



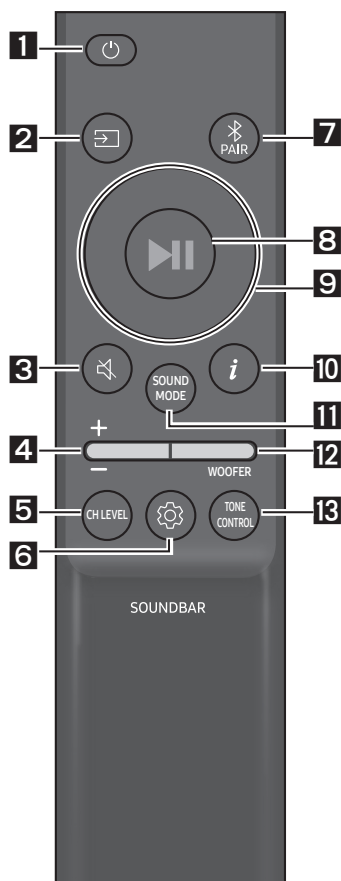



Deslice la cubierta trasera en la dirección de la flecha hasta extraerla por completo. Introduzca 2 pilas AAA (1,5 V) orientadas de modo que la polaridad sea la correcta. Vuelva a deslizar la cubierta trasera en su posición.

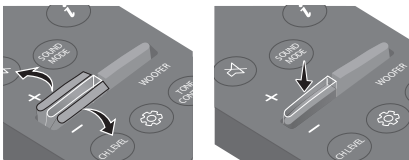



## Cómo utilizar el mando a distancia



<b>1</b>	 <b>Encendido/ Apagado</b>	Enciende y apaga la Soundbar.
<b>2</b>	 <b>Fuente</b>	Pulse para seleccionar una fuente conectada a la Soundbar.
<b>3</b>	 <b>Silenciar</b>	Pulse el botón  ( <b>Silenciar</b> ) para silenciar el sonido. Púlselo de nuevo para volver a activar el sonido.
<b>4</b>	 <b>Volumen</b>	 Pulse el botón hacia arriba o hacia abajo para ajustar el volumen. <ul style="list-style-type: none"><li>• <b>Silenciar</b> Pulse el botón <b>Volumen</b> para silenciar el sonido. Púlselo de nuevo para volver a activar el sonido.</li></ul>



<p><b>5</b></p>	 <p><b>CH LEVEL</b></p>	<p>Si pulsa el botón, puede ajustar el volumen de cada altavoz.</p> <ul style="list-style-type: none"> <li>• Pulse el botón para seleccionar <b>CENTER LEVEL</b> y ajuste el volumen entre -6~+6 utilizando los botones <b>Arriba/Abajo</b>.</li> <li>• Si los altavoces traseros (de venta por separado) están conectados, se puede realizar el ajuste <b>REAR LEVEL</b>. Para ajustar el volumen de <b>REAR LEVEL</b> entre -6 y +6 utilizando los botones <b>Arriba/Abajo</b>.</li> </ul>
<p><b>6</b></p>	 <p><b>Control de sonido</b></p>	<p>Si pulsa el botón, puede establecer la función de audio. Los ajustes deseados se pueden modificar con los botones <b>Arriba/Abajo</b>.</p> <p><b>AUDIO SYNC → NIGHT MODE ON/OFF → VOICE ENHANCE ON/OFF</b></p> <ul style="list-style-type: none"> <li>- <b>AUDIO SYNC</b> Si el vídeo del televisor y el audio de la Soundbar no están sincronizados, pulse el botón  (<b>Control de sonido</b>) para seleccionar <b>AUDIO SYNC</b> y, seguidamente, establezca la demora de audio entre 0 y 300 milisegundos utilizando los botones <b>Arriba/Abajo</b>. (No disponible en "USB" o "BT").</li> <li>- <b>NIGHT MODE ON/OFF</b> Este modo está optimizado para la visualización nocturna con la configuración ajustada para reducir el volumen pero mantener la claridad de los diálogos.</li> <li>- <b>VOICE ENHANCE ON/OFF</b> Este modo facilita la audición del diálogo en películas y programas de TV.</li> <li>• Las funciones de audio <b>NIGHT MODE</b> y <b>VOICE ENHANCE</b> se pueden activar o desactivar con <b>ON/OFF</b> utilizando los botones Arriba/Abajo.</li> <li>• Mantenga pulsado el botón  (<b>Control de sonido</b>) durante unos 5 segundos para ajustar el sonido para cada banda de frecuencia. Puede seleccionar 150 Hz, 300 Hz, 600 Hz, 1,2 kHz, 2,5 kHz, 5 kHz y 10 kHz con los botones <b>Izquierda/Derecha</b> y cada uno puede ajustarse en un valor entre -6 y +6 con los botones <b>Arriba/Abajo</b>. (Asegúrese de que el modo de sonido esté configurado como "STANDARD").</li> </ul>
<p><b>7</b></p>	 <p><b>Bluetooth PAIR</b></p>	<p>Cambia la Soundbar al modo de emparejamiento Bluetooth. Pulse el botón  <b>PAIR</b> y espere a que aparezca la pantalla "BT PAIRING" para conectar con un nuevo dispositivo Bluetooth.</p>
<p><b>8</b></p>	 <p><b>Reproducción/ Pausa</b></p>	<p>También puede reproducir o hacer una pausa en la música pulsando el botón.</p>

<p><b>9</b></p>	 <p>Arriba/Abajo/ Izquierda/ Derecha</p>	 <p>Pulse en las zonas indicadas para seleccionar Arriba/Abajo/ Izquierda/Derecha.</p> <p>Pulse Arriba/Abajo/Izquierda/Derecha en el botón para seleccionar o ajustar funciones.</p> <ul style="list-style-type: none"> <li>• <b>Repetir</b> Para utilizar la función Repetir en el modo “USB”, pulse el botón <b>Arriba</b>.</li> <li>• <b>Salto de música</b> Pulse el botón <b>Derecha</b> para seleccionar el archivo de música siguiente. Pulse el botón <b>Izquierda</b> para seleccionar el archivo de música anterior.</li> <li>• <b>ID SET</b> Mantenga pulsado el botón <b>Arriba</b> durante 5 segundos para completar <b>ID SET</b> (al conectarse a un subwoofer o altavoces traseros inalámbricos).</li> </ul>
<p><b>10</b></p>	 <p>Información</p>	<p>Al presionarlo, aparecerá la información de cada modo. (Consulte la página 7).</p>

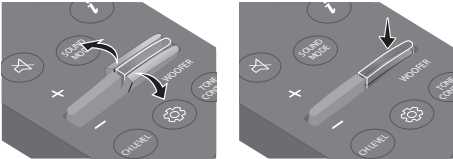

<p><b>11</b></p>	<p><b>SOUND MODE</b></p>	<p>Si pulsa el botón, puede seleccionar el modo de sonido deseado.</p> <p><b>SURROUND SOUND → BASS BOOST → GAME → ADAPTIVE → DTS VIRTUAL:X → STANDARD</b></p> <ul style="list-style-type: none"> <li>– <b>SURROUND SOUND</b> Proporciona un campo de sonido más amplio que el estándar.</li> <li>– <b>BASS BOOST</b> Modo de sonido de campo con énfasis en los graves.</li> <li>– <b>GAME</b> Proporciona un sonido estereoscópico para sumergir al usuario en la acción mientras juega.</li> <li>– <b>ADAPTIVE</b> Analiza el contenido en tiempo real y proporciona automáticamente el campo sonoro óptimo en función de las características del contenido.</li> <li>– <b>DTS VIRTUAL:X</b> Sonido 3D inmersivo desde cualquier contenido.</li> <li>– <b>STANDARD</b> Emite el sonido original.</li> </ul> <ul style="list-style-type: none"> <li>• <b>DRC (Dynamic Range Control)</b> Permite aplicar el control de gama dinámica a las pistas Dolby Digital. Mantenga pulsado el botón <b>SOUND MODE</b> durante unos 5 segundos mientras la Soundbar esté apagada para activar o desactivar la función DRC (Dynamic Range Control). Con la función DRC activada, se reducen los sonidos fuertes. (El sonido podría distorsionarse).</li> <li>• <b>Bluetooth Power</b> Esta función activa automáticamente la Soundbar cuando se recibe una solicitud de conexión de un TV o un dispositivo Bluetooth previamente conectados. La función está activada de forma predeterminada. <ul style="list-style-type: none"> <li>– Mantenga pulsado el botón <b>SOUND MODE</b> durante más de 5 segundos para desactivar la función de Bluetooth Power.</li> </ul> </li> </ul>
<p><b>12</b></p>	<p><b>WOOFER</b></p> <p><b>NIVEL WOOFER (GRAVES)</b></p>	 <p>Mueva el botón hacia arriba o hacia abajo para ajustar el nivel del woofer (graves) a -12 o de -6 a +6. Para establecer el nivel de volumen del woofer (graves) a 0 (valor predeterminado), pulse el botón.</p>
<p><b>13</b></p>	<p><b>tone CONTROL</b></p> <p><b>tone CONTROL</b></p>	<p>Al pulsar el botón, puede ajustar el volumen de los agudos o bajos.</p> <ul style="list-style-type: none"> <li>• Pulse el botón para seleccionar <b>TREBLE</b> o <b>BASS</b> y ajuste el volumen entre -6~+6 utilizando los botones <b>Arriba/Abajo</b>.</li> </ul>

## Uso de los Botones Ocultos (botones con más de una función)

Botón oculto		Página de referencia
Botón del mando a distancia	Función	
WOOFER (Arriba)	Activar/Desactivar mando a distancia del TV (en espera)	Página 14
Izquierda	Activación/Desactivación de la conexión automática de TV (BT preparado)	Página 23
Arriba	ID SET	Página 11
 (Control de sonido)	EQ 7 bandas	Página 10
SOUND MODE	DRC ON/OFF (en espera)	Página 12
	Bluetooth Power	Página 12
 PAIR	Conexión múltiple Bluetooth activada/desactivada (en espera)	Página 30

## Especificaciones de salida para los distintos modos de efectos de sonido

Efecto		Entrada	Salida	
			Sin kit de altavoz trasero inalámbrico	Con kit de altavoz trasero inalámbrico
 <b>SOUND MODE</b>	SURROUND SOUND	Canal 2.0	Canal 3.1	Canal 5.1
		Canal 5.1	Canal 3.1	Canal 5.1
	BASS BOOST	Canal 2.0	Canal 3.1	Canal 5.1
		Canal 5.1	Canal 3.1	Canal 5.1
	GAME	Canal 2.0	Canal 3.1	Canal 5.1
		Canal 5.1	Canal 3.1	Canal 5.1
	ADAPTIVE	Canal 2.0	Canal 3.1	Canal 5.1
		Canal 5.1	Canal 3.1	Canal 5.1
	DTS VIRTUAL:X	Canal 2.0	Canal 3.1	Canal 5.1
		Canal 5.1	Canal 3.1	Canal 5.1
	STANDARD	Canal 2.0	Canal 2.1	Canal 2.1
		Canal 5.1	Canal 3.1	Canal 5.1

- El kit de altavoz trasero inalámbrico de Samsung puede adquirirse por separado. Póngase en contacto con el distribuidor que le vendió la Soundbar para adquirir un kit.







# Ajuste del volumen de la Soundbar con el mando a distancia del televisor

Ajuste el volumen de la Soundbar con el mando a distancia del televisor.

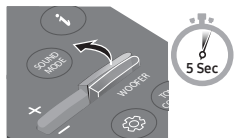
- Esta función solo se puede utilizar con mandos a distancia de infrarrojos. No se admiten los mandos a distancia Bluetooth (mandos a distancia que requieren emparejamiento).
- Ponga el altavoz del televisor en **Altavoz externo** para usar esta función.
- Fabricantes que admiten esta función:  
Samsung, VIZIO, LG, Sony, Sharp, PHILIPS, PANASONIC, TOSHIBA, Hisense y RCA

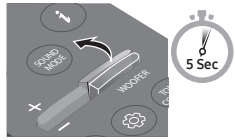
1. Apague la Soundbar.
2. Mantenga pulsado el botón **WOOFER** durante 5 segundos.

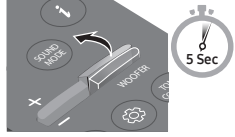
Cada vez que pulse el botón **WOOFER** y lo mantenga pulsado durante 5 segundos, el modo cambiará en el siguiente orden: "OFF-TV REMOTE" (modo predeterminado), "SAMSUNG-TV REMOTE", "ALL-TV REMOTE".

Botón del mando a distancia	Pantalla	Estado
	(modo predeterminado) 	Desactiva el mando a distancia del televisor.
		Activa el mando a distancia de infrarrojos de un televisor Samsung.
		Activa el mando a distancia de infrarrojos de un televisor de terceros.

# 04 CONEXIÓN DE LA SOUNDBAR

## Conexión a la corriente eléctrica

Utilice los componentes eléctricos para conectar el subwoofer y la Soundbar a una toma de corriente en el orden siguiente:

1. Conecte el cable de alimentación al subwoofer.
2. Conecte el cable de alimentación de salida al adaptador de alimentación y, después, a la Soundbar.
3. Conecte el cable de alimentación a un enchufe.

Vea las ilustraciones de abajo.

- Para obtener más información sobre la corriente eléctrica necesaria y el consumo de energía, consulte la etiqueta pegada al producto. (Etiqueta: Parte inferior de la unidad principal de la Soundbar)

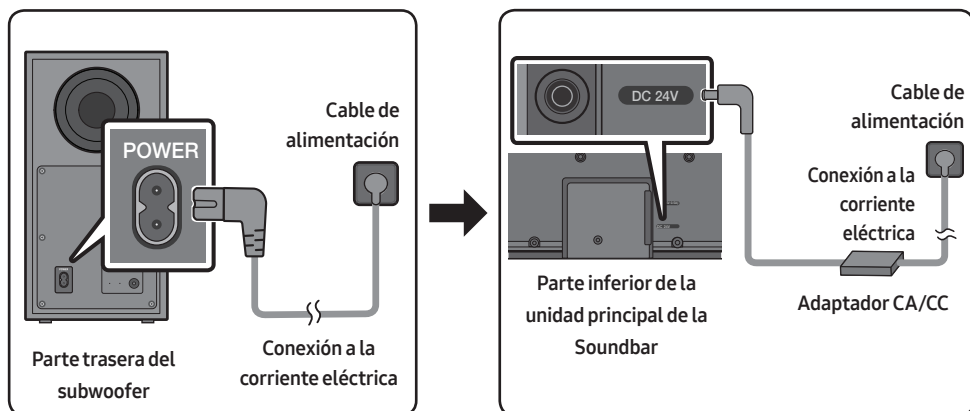

- Asegúrese de probar el adaptador CA/CC en una mesa plana o en el suelo. Si coloca el adaptador CA/CC colgado con la entrada del cable de CA orientada hacia arriba, podrían introducirse en el adaptador agua u otras sustancias externas y causar problemas de funcionamiento del adaptador.

## Conexión de la Soundbar al subwoofer

Con el subwoofer conectado podrá disfrutar de unos graves más potentes.

### Conexión automática entre el subwoofer y la Soundbar

Al encender la alimentación, tras conectar los cables de alimentación a la Soundbar y al subwoofer, el subwoofer se conecta de forma automática a la Soundbar.

- Cuando se ha completado el emparejamiento automático, el indicador azul de la parte trasera del subwoofer se enciende.

### Luces LED indicadoras de la parte trasera del subwoofer

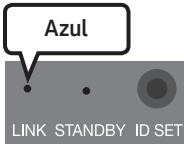
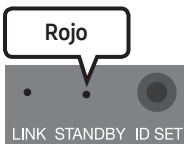
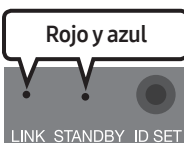
LED	Estado	Descripción	Solución
	Encendido	Conectado correctamente (funcionamiento normal)	-
	Parpadeante	Recuperando conexión	Compruebe si el cable de alimentación acoplado a la unidad principal de la Soundbar está conectado correctamente o espere unos 5 minutos. Si sigue parpadeando, intente conectar el subwoofer de forma manual. Consulte la página 17.
	Encendido	Modo de espera (con la unidad principal de la Soundbar apagada)	Compruebe que el cable de alimentación de la unidad principal de la Soundbar esté conectado correctamente.
		Fallo de conexión	Vuelva a realizar la conexión. Consulte las instrucciones para realizar la conexión manual en la página 17.
	Parpadeante	Fallo de funcionamiento	Consulte la información de contacto del Centro de servicio de Samsung en el manual.

## Conexión manual del subwoofer en caso de que falle la conexión automática

### Antes de realizar el procedimiento de conexión manual que aparece a continuación:

- Compruebe que los cables de alimentación de la Soundbar y del subwoofer estén conectados correctamente.
- Asegúrese de que la Soundbar esté encendida.

1. Mantenga pulsada la tecla **ID SET** situada en la parte trasera del subwoofer durante al menos 5 segundos.
  - El indicador rojo de la parte trasera del subwoofer se apaga y el azul parpadea.

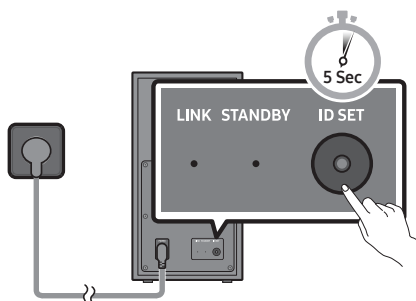

Parte trasera del subwoofer

2. Mantenga pulsado el botón **Arriba** del mando a distancia durante al menos 5 segundos.
  - Aparece el mensaje **ID SET** en la pantalla de la Soundbar durante un momento y, a continuación, desaparece.
  - La Soundbar se encenderá automáticamente cuando se complete **ID SET**.

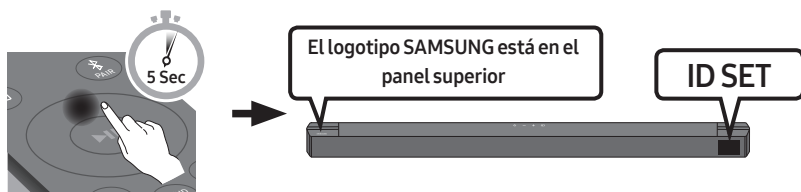

3. Compruebe que LINK LED brille con un azul intenso (la conexión se ha completado).

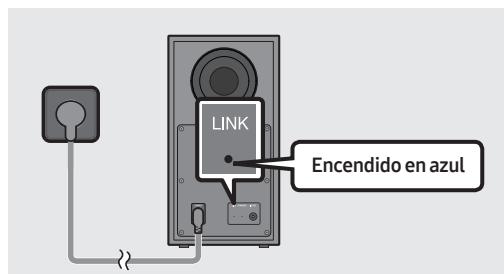

El indicador LINK LED deja de parpadear y brilla con un azul intenso cuando se establece la conexión entre la Soundbar y el subwoofer inalámbrico.

## NOTAS

- No conecte el cable de alimentación de este producto o su TV a una toma de pared hasta que se hayan completado todas las conexiones entre componentes.
- Antes de mover o instalar este producto, asegúrese de desconectar la alimentación y el cable de alimentación.
- Si la unidad principal está apagada, el subwoofer inalámbrico se pondrá en modo inactivo y el LED STANDBY de la parte trasera se pondrá en rojo después de parpadear en azul varias veces.
- Si utiliza un dispositivo con la misma frecuencia (5,8GHz) que la Soundbar cerca de esta, la interferencia puede provocar interrupciones del sonido.
- La distancia de transmisión máxima de la señal inalámbrica de la unidad principal es de unos 10 metros, pero puede variar según el entorno operativo. Si hay un muro de acero-hormigón o metálico entre la unidad principal y el subwoofer inalámbrico, puede que el sistema no funcione, puesto que la señal inalámbrica no puede traspasar el metal.

## PRECAUCIONES

- Las antenas de recepción inalámbrica están integradas en el subwoofer inalámbrico. Mantenga las unidades alejadas del agua y de la humedad.
- Para un rendimiento óptimo, asegúrese de que en la zona que rodea al subwoofer y al módulo receptor inalámbrico (se vende por separado) no haya ningún obstáculo para la señal.

## Conexión del kit de altavoz trasero inalámbrico a la Soundbar

Disfrute del auténtico sonido surround inalámbrico conectando el kit de altavoces traseros inalámbricos Samsung (SWA-9100S o SWA-9200S, se venden por separado) a la Soundbar. Para obtener información detallada sobre las conexiones, consulte el manual del kit de altavoces traseros inalámbrico Samsung.

# 05 USO DE UNA CONEXIÓN POR CABLE AL TELEVISOR

Escuche el sonido del TV desde la Soundbar mediante conexiones con cable o inalámbricas.

- Cuando se conecta la Soundbar a un Samsung TV seleccionado, esta puede controlarse mediante el mando a distancia del televisor.
  - Esta función es compatible con Samsung Smart TV de 2017 y posteriores que admiten Bluetooth al conectar la Soundbar al TV con un cable óptico.
  - Además, esta función le permite utilizar el menú del TV para ajustar el sonido y diversos ajustes, como el volumen y el modo de silencio.

## Método 1. Conexión mediante un cable óptico

### Lista de comprobación previa a la conexión

- Cuando se conectan tanto el cable HDMI como el cable óptico, se recibe primero la señal HDMI.
- Cuando utilice un cable óptico y los terminales tengan sus tapas, asegúrese de retirar las tapas.

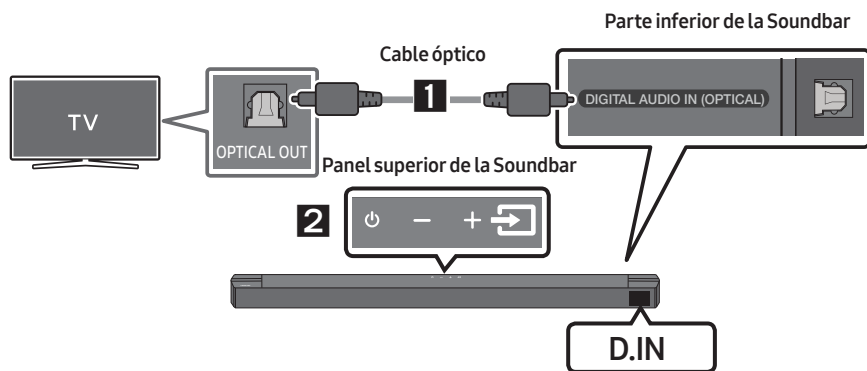

1. Conecte la toma **DIGITAL AUDIO IN (OPTICAL)** de la Soundbar a la toma de OPTICAL OUT del TV mediante un cable óptico digital.
2. Pulse el botón  (**Fuente**) del panel superior o del mando a distancia y, a continuación, seleccione el modo **"D.IN"**.



## Método 2. Conexión a un TV mediante un cable HDMI

### ⚠ PRECAUCIÓN

- Cuando se conectan tanto el cable HDMI como el cable óptico, se recibe primero la señal HDMI.
- Para conectar el cable HDMI entre el televisor y la Soundbar, asegúrese de conectar los terminales marcados como ARC. De lo contrario, es posible que no se emita el sonido del televisor.
- El cable recomendado es un **High-Speed HDMI Cable with Ethernet**.

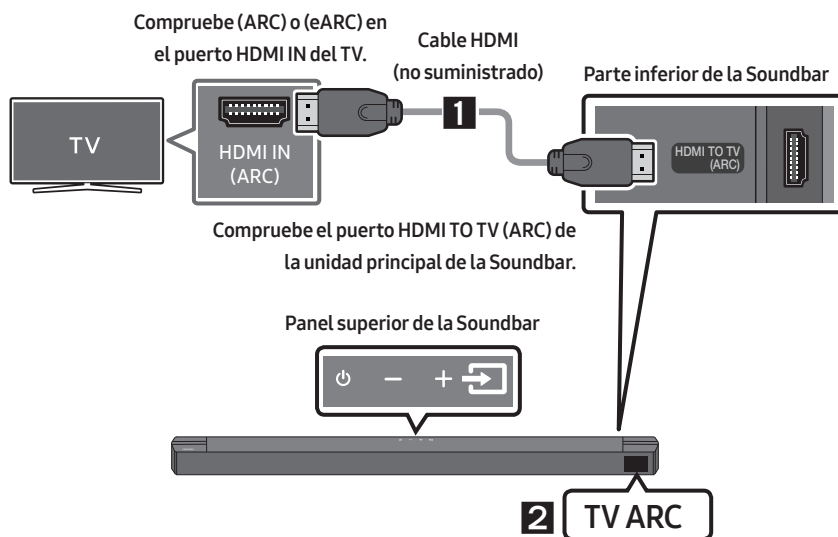

1. Con la Soundbar y el TV encendidos, conecte el cable HDMI (no suministrado) tal y como se muestra en la imagen.
2. Aparece **"TV ARC"** en la ventana de visualización de la unidad principal de la Soundbar y esta reproduce el sonido del TV.
  - Si el sonido del televisor no es audible, pulse la  (**Fuente**) en el mando a distancia o en la parte superior de la Soundbar para cambiar a modo **"D.IN"**. La pantalla muestra **"D.IN"** y luego **"TV ARC"**, y se reproduce el sonido del TV.
  - Si no aparece **"TV ARC"** en la ventana de visualización de la unidad principal de la Soundbar, confirme que el cable HDMI (no suministrado) esté conectado al puerto correcto.
  - Utilice los botones de volumen del mando a distancia del TV para cambiar el volumen de la Soundbar.

## NOTAS

- HDMI es una interfaz para la transmisión digital de datos de vídeo y audio en un solo conector.
- Si el TV incluye un puerto ARC, conecte el cable HDMI al puerto HDMI IN (ARC).
- Recomendamos un cable HDMI sin núcleo si es posible. Si utiliza un cable HDMI con núcleo, utilice uno con un diámetro inferior a 14 mm.
- Esta función no está disponible si el cable HDMI no admite ARC.
- Si las señales de transmisión son Dolby Digital y la configuración del "Formato de salida de audio digital" es PCM en su TV, se recomienda cambiar la configuración a Dolby Digital. Al cambiar la configuración, podrá disfrutar de una calidad de sonido superior. (El menú del televisor puede mostrar palabras distintas para "Dolby Digital" y "PCM" en función del fabricante.)

# 06 USO DE UNA CONEXIÓN INALÁMBRICA AL TELEVISOR

## Conexión a través de Bluetooth

Cuando un TV se conecta mediante Bluetooth, se reproduce sonido en estéreo sin cableado molesto.

- Solo es posible conectar un TV al mismo tiempo.

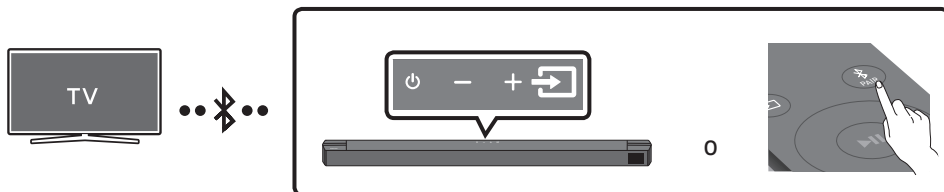

### Conexión inicial

1. Pulse el botón **PAIR** del mando a distancia para pasar al modo **"BT PAIRING"**.  
(O)
  - a. Pulse el botón **(Fuente)** del panel superior y, a continuación, seleccione **"BT"**.  
**"BT"** cambia a **"BT PAIRING"** en unos pocos segundos automáticamente o cambia a **"BT READY"** si hay un registro de conexión.
  - b. Cuando **"BT READY"** aparece, pulse y mantenga pulsado el botón **(Fuente)** en el panel superior de la Soundbar durante más de 5 segundos para mostrar **"BT PAIRING"**.
2. Seleccione el modo Bluetooth en el TV. (Para obtener más información, consulte el manual del TV).
3. Seleccione **"[AV] Soundbar B6-Series"** en la lista de la pantalla del TV.

La Soundbar disponible aparece con la indicación **"Needs pairing"** o **"Paired"** en la lista de dispositivos Bluetooth del TV. Para conectar a la Soundbar, seleccione el mensaje y establezca la conexión.

- Cuando el TV está conectado, aparece **[Nombre del TV] → "BT"** en la pantalla delantera de la Soundbar.
4. Ya puede escuchar el sonido del TV desde la Soundbar.

### Si falla la conexión con el dispositivo

- Si la Soundbar conectada previamente (p. ej. **"[AV] Soundbar B6-Series"**) aparece en la lista, bórrela.
- A continuación, repita los pasos del 1 al 3.

### NOTA



- Tras conectar la Soundbar al TV por primera vez, utilice el modo **"BT READY"** para volver a conectar.

## Cómo desconectar la Soundbar del TV

Pulse el botón  (**Fuente**) del panel superior o del mando a distancia y, a continuación, cambie a cualquier modo que no sea “BT”.

- La desconexión lleva tiempo debido a que el TV tiene que recibir una respuesta de la Soundbar. (El tiempo necesario puede variar según el modelo del TV).
- Para cancelar la conexión automática por Bluetooth entre la Soundbar y el TV, pulsé el botón **Izquierda** del mando a distancia durante 5 segundos con la Soundbar en el estado “BT READY”. (Cambie de Encendido → Apagado)

## ¿Cuál es la diferencia entre BT READY y BT PAIRING?

- **BT READY** : En este modo, puede buscar los TV previamente conectados o conectar un dispositivo móvil previamente conectado a la Soundbar.
- **BT PAIRING** : En este modo, puede conectar un nuevo dispositivo a la Soundbar. (Pulse el botón  **PAIR** del mando a distancia o mantenga pulsado el botón  (**Fuente**) del panel superior de la Soundbar durante más de 5 segundos mientras la Soundbar está en el modo “BT”).

## NOTAS

- Si al conectar un dispositivo Bluetooth se le solicita un código PIN, introduzca <0000>.
- En el modo de conexión Bluetooth, se perderá la conexión Bluetooth si la distancia entre la Soundbar y el dispositivo Bluetooth supera los 10 m.
- La Soundbar se apaga de forma automática tras 20 minutos en el estado Preparado.
- Es posible que la Soundbar no lleve a cabo la búsqueda o la conexión Bluetooth de forma correcta en las siguientes circunstancias:
  - Si hay un campo eléctrico potente alrededor de la Soundbar.
  - Si dos o más dispositivos Bluetooth se emparejan simultáneamente con la Soundbar.
  - Si el dispositivo Bluetooth está apagado, no está en su lugar o no funciona correctamente.
- Los dispositivos electrónicos pueden provocar interferencias de radio. Los dispositivos que generan ondas electromagnéticas (por ejemplo, microondas, dispositivos de LAN inalámbrica, etc.) deben mantenerse alejados de la unidad principal de la Soundbar.

# 07 CONEXIÓN A UN DISPOSITIVO EXTERNO

Conéctese a un dispositivo externo a través de una conexión con cable o una conexión Bluetooth para reproducir el sonido del dispositivo externo a través de la Soundbar.

## Método 1. Conexión mediante un cable óptico

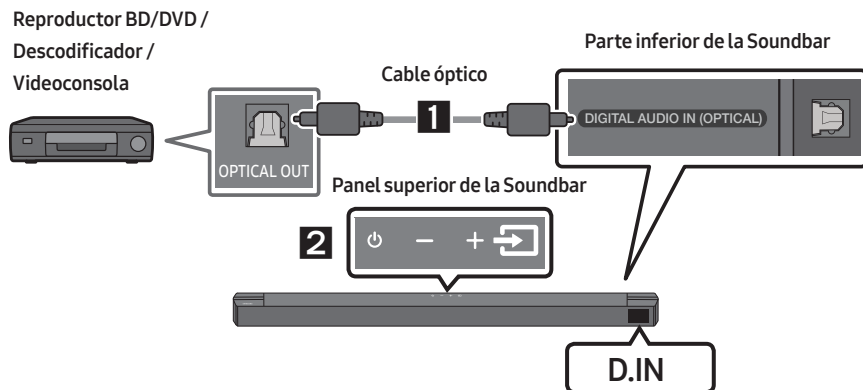

1. Conecte la toma **DIGITAL AUDIO IN (OPTICAL)** de la unidad principal a la toma de OPTICAL OUT del dispositivo fuente mediante un cable óptico digital.
2. Seleccione el modo "D.IN" pulsando el botón  (**Fuente**) del panel superior o del mando a distancia.

## Método 2. Conexión mediante un cable HDMI

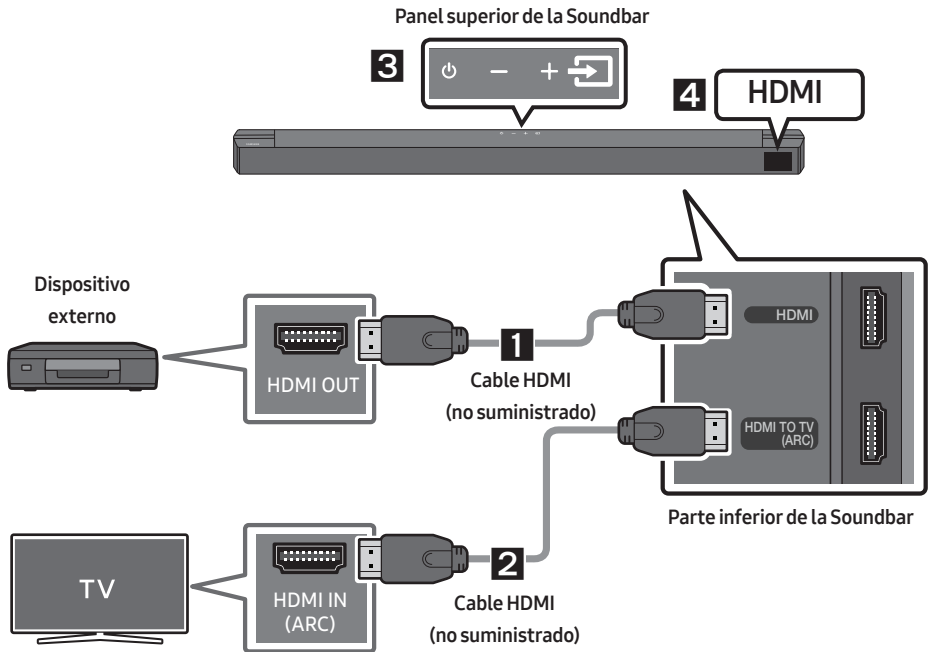

1. Conecte un cable HDMI (no suministrado) desde el puerto **HDMI** en la parte inferior de la Soundbar al puerto HDMI OUT en el dispositivo digital.
2. Conecte un cable HDMI (no suministrado) desde el puerto **HDMI TO TV (ARC)** en la parte inferior de la Soundbar al puerto HDMI IN en el televisor.
3. Pulse el botón (**Fuente**) del panel superior o del mando a distancia y, a continuación, seleccione "HDMI".
4. El modo "HDMI" se muestra en el panel de visualización de la Soundbar y se reproduce el sonido.

# 08 CONEXIÓN DE UN DISPOSITIVO DE ALMACENAMIENTO USB

Puede reproducir archivos de música de dispositivos de almacenamiento a través de la Soundbar.

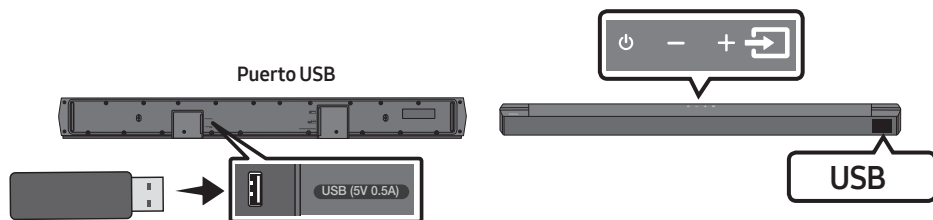

1. Conecte el dispositivo USB al puerto USB en la parte inferior del producto.
2. Pulse el botón  (Fuente) del panel superior o del mando a distancia y, a continuación, seleccione "USB".
3. Aparece "USB" en la pantalla de visualización.
4. Reproduzca archivos de música desde un dispositivo de almacenamiento a través de la Soundbar.
  - La Soundbar se apaga de forma automática (Auto Power Down) si no se conecta ningún dispositivo USB durante más de 20 minutos.

## Lista de compatibilidad

Extensión	Códec	Velocidad de muestreo	Velocidad en bits
*.mp3	MPEG1 Layer2	32 kHz ~ 48 kHz	32 ~ 320 kbps
	MPEG1 Layer3	32 kHz ~ 48 kHz	32 ~ 320 kbps
	MPEG2 Layer3	16 kHz ~ 24 kHz	8 ~ 160 kbps
	MPEG2.5 Layer3	8 kHz ~ 12 kHz	8 ~ 160 kbps
*.wma	WMA7/8/9	32 kHz ~ 48 kHz	32 ~ 320 kbps
*.ogg	Vorbis	32 kHz ~ 48 kHz	45 ~ 500 kbps
*.aac *.m4a	AAC-LC (MPEG2/MPEG4 solo audio)	32 kHz ~ 48 kHz	32 ~ 320 kbps
*.wav	LPCM	32 kHz ~ 192 kHz	1024 ~ 9216 kbps
*.flac	FLAC	32 kHz ~ 192 kHz	162 ~ 8100 kbps
*.aiff	AIFF	32 kHz ~ 192 kHz	1024 ~ 9216 kbps

- Si hay una gran cantidad de carpetas (en torno a 200) y archivos (en torno a 2000) almacenados en el dispositivo USB, la Soundbar puede tardar algún tiempo en acceder a los archivos y reproducirlos.
- La Soundbar solo es compatible con dispositivos USB con sistemas de archivos FAT16 (~2GB), FAT32 (~2TB) o NTFS (~2TB).

# 09 CONEXIÓN A UN DISPOSITIVO MÓVIL

## Conexión a través de Bluetooth

Cuando un dispositivo móvil se conecta mediante Bluetooth, se reproduce sonido en estéreo sin cableado molesto.

- La conexión está limitada a un televisor o dos dispositivos Bluetooth al mismo tiempo.

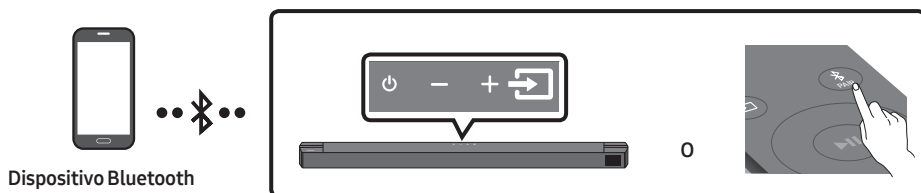

### Conexión inicial

1. Pulse el botón **PAIR** del mando a distancia para pasar al modo “**BT PAIRING**”.
- (0)
  - a. Pulse el botón  **Fuente**  del panel superior y, a continuación, seleccione “**BT**”. “**BT**” cambia a “**BT PAIRING**” en unos pocos segundos automáticamente o cambia a “**BT READY**” si hay un registro de conexión.
  - b. Cuando “**BT READY**” aparece, pulse y mantenga pulsado el botón  **Fuente**  en el panel superior de la Soundbar durante más de 5 segundos para mostrar “**BT PAIRING**”.
2. Seleccione “[AV] Samsung Soundbar B6-Series” en la lista.
  - Cuando se conecta una Soundbar a un dispositivo Bluetooth, aparece [Nombre del dispositivo Bluetooth] → “**BT**” en la pantalla delantera.
3. Reproduzca archivos de música del dispositivo conectado mediante Bluetooth a través de la Soundbar.

### Si falla la conexión con el dispositivo



- Si la Soundbar conectada previamente (p. ej. “[AV] Samsung Soundbar B6-Series”) aparece en la lista, bórrala.
- Después repita los pasos 1 y 2.

### NOTA

- Tras conectar la Soundbar al dispositivo móvil por primera vez, utilice el modo “**BT READY**” para volver a conectar.



## ¿Cuál es la diferencia entre BT READY y BT PAIRING?

- **BT READY** : En este modo, puede buscar los TV previamente conectados o conectar un dispositivo móvil previamente conectado a la Soundbar.
- **BT PAIRING** : En este modo, puede conectar un nuevo dispositivo a la Soundbar. (Pulse el botón  **PAIR** del mando a distancia o mantenga pulsado el botón  (**Fuente**) del panel superior de la Soundbar durante más de 5 segundos mientras la Soundbar está en el modo “**BT**”).

## NOTAS

- Si al conectar un dispositivo Bluetooth se le solicita un código PIN, introduzca <0000>.
- En el modo de conexión Bluetooth, se perderá la conexión Bluetooth si la distancia entre la Soundbar y el dispositivo Bluetooth supera los 10 m.
- La Soundbar se apaga de forma automática tras 20 minutos en el estado Preparado.
- Es posible que la Soundbar no lleve a cabo la búsqueda o la conexión Bluetooth de forma correcta en las siguientes circunstancias:
  - Si hay un campo eléctrico potente alrededor de la Soundbar.
  - Si hay varios dispositivos Bluetooth vinculados a la Soundbar de forma simultánea.
  - Si el dispositivo Bluetooth está apagado, no está en su lugar o no funciona correctamente.
- Los dispositivos electrónicos pueden provocar interferencias de radio. Los dispositivos que generan ondas electromagnéticas (por ejemplo, microondas, dispositivos de LAN inalámbrica, etc.) deben mantenerse alejados de la unidad principal de la Soundbar.
- La Soundbar admite datos SBC (44,1 kHz, 48 kHz).
- Conecte sólo a un dispositivo Bluetooth que admita la función A2DP (AV).
- No puede conectar la Soundbar a un dispositivo Bluetooth que admita solo la función HF (Hands Free).
- Una vez que haya emparejado la Barra de sonido a un dispositivo Bluetooth, si selecciona “[AV] Samsung Soundbar B6-Series” en la lista de dispositivos rastreados, cambiará automáticamente la Barra de sonido al modo “**BT**”.
  - Solo disponible si la Soundbar aparece en la lista de dispositivos emparejados del dispositivo Bluetooth. (El dispositivo Bluetooth y la Soundbar deben emparejarse previamente al menos una vez.)
- La Soundbar aparecerá en la lista de dispositivos buscados del dispositivo Bluetooth solo cuando la Soundbar muestre “**BT READY**”.

## Bluetooth Power Activado (SOUND MODE)

Cuando esté activada la función Bluetooth Power Activado y la Soundbar este apagada, si un dispositivo Bluetooth previamente emparejado intenta emparejarse con la Soundbar, la Soundbar se enciende automáticamente.

1. Mantenga pulsado el botón **SOUND MODE** durante más de 5 segundos en el mando a distancia cuando la Soundbar esté encendida.
2. Aparece “**ON-BLUETOOTH POWER**” en la pantalla de la Soundbar.

## Desconexión del dispositivo Bluetooth de una Soundbar

Puede desconectar el dispositivo Bluetooth Soundbar. Para obtener instrucciones, consulte el manual del usuario del dispositivo Bluetooth.

- El Soundbar se desconectará.
- Cuando se desconecta la Soundbar del dispositivo Bluetooth, la pantalla delantera de la Soundbar mostrará **"BT DISCONNECTED"**.

## Cómo desconectar la Soundbar del dispositivo Bluetooth

Pulse el botón  (**Fuente**) del panel superior o del mando a distancia y, a continuación, pase a cualquier modo que no sea **"BT"**.

- La desconexión lleva tiempo debido a que el dispositivo Bluetooth tiene que recibir una respuesta de la Soundbar. (El tiempo de desconexión puede variar según el dispositivo Bluetooth)
- Cuando se desconecta la Soundbar del dispositivo Bluetooth, la pantalla delantera de la Soundbar mostrará **"BT DISCONNECTED"**.

### NOTAS

- En el modo de conexión Bluetooth, la conexión Bluetooth se perderá si la distancia entre el Soundbar y el dispositivo Bluetooth supera los 10 m.
- Soundbar se apaga automáticamente después de 20 minutos en modo Listo.

### Información adicional sobre Bluetooth

Bluetooth es una tecnología que permite que los dispositivos externos compatibles con Bluetooth puedan fácilmente interconectarse entre sí utilizando una conexión inalámbrica corta.

- Un dispositivo Bluetooth puede causar ruidos o un funcionamiento defectuoso, dependiendo del uso, cuando:
  - Una parte del cuerpo está en contacto con el sistema de recepción/transmisión del dispositivo Bluetooth o Soundbar.
  - Exista variación eléctrica por obstrucciones causadas por una pared, un rincón o paneles de división de la oficina.
  - Esté expuesto a interferencias eléctricas de dispositivos con la misma banda de frecuencia incluido equipo médico, hornos microondas y LAN inalámbrica.
- Empareje el Soundbar con el dispositivo Bluetooth a una distancia corta.
- Cuando mayor sea la distancia entre el Soundbar y el dispositivo Bluetooth, peor será la calidad. Si la distancia sobrepasa el alcance de funcionamiento de Bluetooth, se pierde la conexión.
- En áreas con sensibilidad/recepción pobre es posible que la conexión Bluetooth no funcione correctamente.
- La conexión Bluetooth sólo funciona cuando está cerca del equipo. La conexión se corta automáticamente si la distancia es superior a la indicada. Incluso dentro de esta distancia, es posible que la calidad del sonido se degrade debido a obstáculos como muros o puertas.
- Este dispositivo inalámbrico puede causar interferencias eléctricas durante su funcionamiento.

## Conexión múltiple Bluetooth

La Soundbar puede conectarse a 2 dispositivos Bluetooth al mismo tiempo.



1. Conecte la Soundbar a un máximo de dos dispositivos Bluetooth. (Consulte la página 27)
2. Reproduzca música de uno de los dispositivos Bluetooth conectados mientras dos dispositivos están conectados.
3. Si se reproduce música desde el dispositivo Bluetooth "B" al reproducir desde el dispositivo "A", la música empezará a reproducirse en el dispositivo "B" y se detendrá/pausará automáticamente la reproducción en el dispositivo "A".
4. En las versiones anteriores al AVRCP V1.4, el tiempo de conmutación del dispositivo que reproduce la música puede retrasarse.

## Emparejamiento múltiple Bluetooth

### **Cómo emparejar varios dispositivos con la Soundbar**

1. Encienda la Soundbar.
2. Solo en el modo "BT", mantenga pulsado el botón  (**Fuente**) en la parte superior de la Soundbar durante más de 5 segundos para que la Soundbar entre en modo "BT PAIRING"; entonces, en el lado del dispositivo Bluetooth, active el Bluetooth y seleccione la Soundbar de la lista de dispositivos disponibles. La Soundbar se conectará automáticamente al dispositivo Bluetooth.
3. Puede emparejarse y conectarse un segundo dispositivo Bluetooth a la Soundbar usando el mismo método.  
Si intenta conectar un tercer dispositivo, un dispositivo conectado que no esté reproduciendo audio perderá su conexión Bluetooth, pero seguirá emparejado con la Soundbar.
4. Utilizando el mismo método, puede emparejar hasta 8 dispositivos Bluetooth, pero solo los dos últimos permanecerán conectados a la Soundbar al mismo tiempo.

### **NOTAS**

- Solo pueden conectarse a la vez a la Soundbar 1 televisor Samsung o 2 dispositivos Bluetooth.
- La Soundbar se desconectará de los dispositivos Bluetooth cuando reciba una solicitud de conexión de un televisor Samsung.
- El valor predeterminado para la Soundbar es "ON-BT MULTI CONNECTION", pero para la restauración a un modo de conexión no múltiple desde otro modo, mantenga pulsado el botón  **PAIR** en el mando a distancia durante más de 5 segundos en modo de espera, hasta que "OFF-BT MULTI CONNECTION" aparezca en pantalla.

# 10 INSTALACIÓN DEL MONTAJE EN PARED

## Precauciones de instalación

- Instale el producto únicamente en una pared vertical.
- No lo instale en un lugar con humedad o temperatura elevadas.
- Compruebe que la pared sea lo suficientemente resistente como para soportar el peso del producto. En caso de que no sea así, refuerce la pared o escoja otra ubicación de instalación.
- Adquiera y utilice los tornillos de fijación o los anclajes apropiados según el tipo de pared (cartón yeso, placa metálica, madera, etc.). Si es posible, fije los tornillos de sujeción en los montantes.
- Adquiera tornillos de montaje en pared según el tipo y grosor de la pared en la que desee montar la Soundbar.
  - Diámetro: M5
  - Longitud: Se recomiendan 35 mm o más.
- Conecte los cables que van desde la unidad hasta los dispositivos externos antes de instalar la Soundbar en la pared.
- Asegúrese de que la unidad esté apagada y desenchufada de la toma de corriente antes de instalarla. Si no lo hace así, podría provocar una descarga eléctrica.

## Componentes del montaje en pared



Guía de montaje en pared



x 2

Soporte-tornillo



x 2

(M4 x L10)

Tornillo



x 2

Soportes de montaje en pared

1. Coloque la **Guía de montaje en pared** contra la superficie de la pared.
  - La **Guía de montaje en pared** debe estar nivelada.
  - Si el TV se monta en la pared, instale la Soundbar al menos 5 cm por debajo del TV.

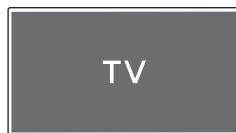

TV



5 cm o más

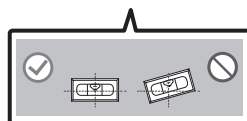
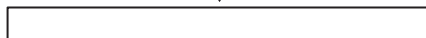

2. Alinee la **Línea central de la Guía de montaje en pared** con el centro del TV (si está montando la Soundbar bajo el TV) y luego fije la **Guía de montaje en pared** a la pared con cinta adhesiva.

- Si no está montándola bajo el TV, coloque la **Línea central** en el centro de la zona de instalación.

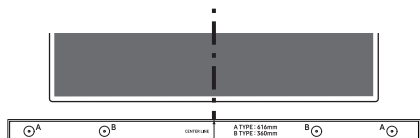

Línea central

3. Introduzca la punta de un bolígrafo o de un lápiz afilado por el centro de las imágenes **A-TYPE** de cada extremo de la guía para marcar los agujeros de los tornillos de sujeción, y luego quite la **Guía de montaje en pared**.

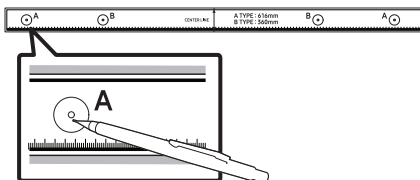

4. Con un taladro del tamaño adecuado, perfora en la pared un agujero en cada marca.

- Si las marcas no se corresponden con las posiciones de los montantes, asegúrese de introducir los anclajes apropiados en los agujeros antes de insertar los tornillos de sujeción. Si usa anclajes, compruebe que los agujeros que perfora sean suficientemente grandes para los anclajes que va a utilizar.

5. Introduzca un tornillo (no suministrado) en cada **Soporte-tornillo** y luego atornille firmemente cada tornillo de sujeción en su agujero.

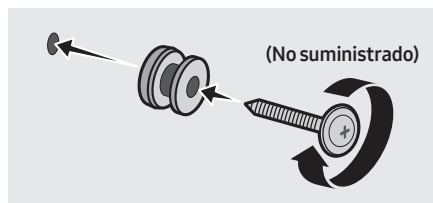

6. Instale 2 **Soportes de montaje en pared**, en la orientación correcta, en la parte inferior de la Soundbar con 2 **Tornillos**.

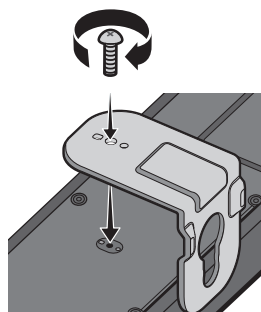

- Durante el montaje, asegúrese de que las piezas para colgar de los **Soportes de montaje en pared** se encuentran detrás de la parte trasera de la Soundbar.

Parte trasera de la Soundbar

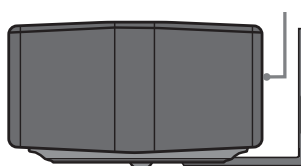

Extremo derecho de la Soundbar

7. Instale la Soundbar con los **Soportes de montaje en pared** ya fijados; para ello cuelgue los soportes de montaje en pared en los **Soportes-tornillos** de la pared.

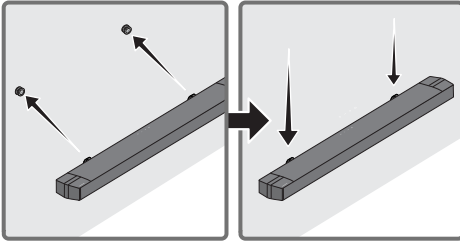

8. Deslice la Soundbar hacia abajo tal como se muestra a continuación de modo que los **Soportes de montaje en pared** se apoyen de forma segura en los **Soporte-tornillo**.

- Inserte los **Soporte-tornillo** en la parte (inferior) ancha de los **Soportes de montaje en pared** y, a continuación, deslice hacia abajo los **Soportes de montaje en pared** de modo que los **Soportes de montaje en pared** se apoyen de forma segura en los **Soporte-tornillo**.

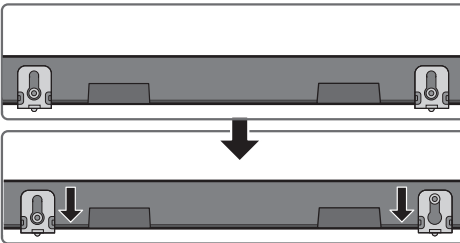

# 11 ACTUALIZACIÓN DE SOFTWARE

Samsung puede ofrecer actualizaciones para el firmware del sistema de la Soundbar más adelante.

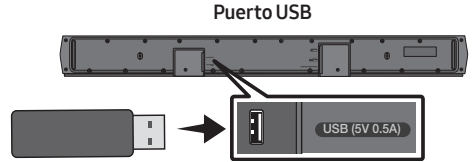

Si existe una actualización, puede actualizar el firmware conectando un dispositivo USB que contenga la actualización de firmware al puerto USB de la Soundbar. Para obtener más información sobre cómo descargar archivos de actualización, diríjase al sitio web de Samsung: ([www.samsung.com](http://www.samsung.com)→Support).

A continuación, seleccione el tipo de producto o introduzca el número de modelo de la Soundbar, seleccione la opción Software y aplicaciones, y luego Descargas. Tenga en cuenta que los nombres de las opciones pueden variar.

## Cómo comprobar la versión del firmware

1. Apague la Soundbar.
2. Mantenga pulsado el botón  (**Control de sonido**) durante unos 5 segundos en el mando a distancia.
3. Cada versión aparece en el siguiente orden en la pantalla de la Soundbar.  
(Versión de software → **HDMI** → **Tx** → **Rx**)
  - **Tx** : Módulo Tx inalámbrico en la Soundbar.
  - **Rx** : Módulo Rx inalámbrico en el Subwoofer.
  - **Pantalla de la versión R2**
    - Sin conexión en la parte trasera R2---
    - Con conexión la parte trasera R2xxx

## Procedimiento de actualización

**Importante:** La función de actualización borra toda la configuración de usuario. Se recomienda anotar la configuración para poder restablecerla fácilmente después de la actualización. Tenga en cuenta que, al actualizar el firmware, también se restablece la conexión del subwoofer.

1. Conecte una unidad USB al puerto USB de su ordenador.

**Importante:** Asegúrese de que no haya archivos de música en la unidad USB. Si los hay, es posible que la actualización del firmware falle.

2. Vaya a (samsung.com) → seleccione Introducir número de modelo y escriba el modelo de su Soundbar. Seleccione Manuales y descargas y descargue el último archivo de software.
3. Guarde el software descargado en una llave USB y seleccione “Extraer aquí” para descomprimir la carpeta.
4. Apague la Soundbar y conecte el dispositivo USB que contenga la actualización del software al puerto USB.
5. Encienda la Soundbar y cambie la fuente al modo “**USB**”. En 3 minutos, aparecerá el mensaje “**UPDATE**” y comenzará la actualización. Cuando la actualización haya finalizado, la Soundbar se apagará y se volverá a encender automáticamente.
6. Pulse el botón **— + (Volumen)** del mando en el panel superior durante 5 segundos. Aparece “**INIT**” en la pantalla y la Soundbar se inicializa. La actualización se habrá completado.
  - Este producto cuenta con función de DUAL BOOT. Si el firmware no se actualiza bien, puede volver a actualizarlo.
7. Restaure su configuración en la Soundbar.

## Si no se muestra UPDATE

1. Apague la Soundbar, desconecte y vuelva a conectar al puerto USB de la Soundbar el dispositivo de almacenamiento con los archivos de actualización.
2. Desconecte el cable de alimentación de la Soundbar, vuelva a conectarlo y luego enciéndala.

### NOTAS

- La actualización de firmware puede no comenzar si en el dispositivo de almacenamiento hay archivos de audio compatibles con la Soundbar.
- No desconecte la alimentación ni retire el dispositivo USB mientras haya actualizaciones en curso. La unidad principal se apagará automáticamente al completar la actualización de firmware.
- Una vez finalizada la actualización, se inicializa la configuración de usuario en la Soundbar para que pueda restablecerla. Le recomendamos que tome nota de sus ajustes para volver a aplicarlos fácilmente después de la actualización. Tenga en cuenta que actualizar el firmware también reinicia la configuración del subwoofer. Si la conexión con el subwoofer no se restablece automáticamente después de la actualización, consulte la página 16. Si falla la actualización de software, compruebe si la llave USB está defectuosa.
- Los usuarios de Mac OS deben usar MS-DOS (FAT) como formato USB.
- La actualización por USB puede no estar disponible, según el fabricante del dispositivo de almacenamiento.

# 12 RESOLUCIÓN DE PROBLEMAS

Antes de solicitar asistencia técnica, compruebe lo siguiente.

## La Soundbar no se enciende.

- Compruebe si el cable de alimentación de la Soundbar está correctamente insertado en la toma de corriente.

## La Soundbar funciona de forma errática.

- Después de retirar el cable de alimentación, vuelva a insertarlo.
- Apague y encienda el dispositivo externo y vuelva a intentarlo.
- Si no hay señal, la Soundbar se apaga automáticamente después de un cierto período de tiempo. Encienda la alimentación. (Consulte la página 7.)

## Si el mando a distancia no funciona.

- Apunte el mando a distancia directamente a la Soundbar.
- Cambie las pilas por otras nuevas.

## La Soundbar no emite ningún sonido.

- El volumen de la Soundbar es demasiado bajo o está silenciado. Ajuste el volumen.
- Cuando se conecte cualquier dispositivo externo (STB, dispositivo Bluetooth, dispositivo móvil, etc.), ajuste el volumen del dispositivo externo.
- Para la salida de sonido del televisor, seleccione Soundbar. (TV Samsung: Inicio (🏠) → Menú → Config. (⚙️) → Toda la configuración (⚙️) → Sonido → Salida de sonido → Seleccione Soundbar)
- La conexión del cable a la Soundbar no debe estar suelta. Retire el cable y conéctelo de nuevo.
- Retire el cable de alimentación completamente, vuelva a conectarlo y conecte la alimentación.
- Inicialice el producto e inténtelo de nuevo. (Consulte la página 34.)

## El subwoofer no emite ningún sonido.

- Compruebe si el indicador LED de la parte trasera del subwoofer está iluminado en azul. Vuelva a conectar la Soundbar y el subwoofer si el indicador parpadea en azul o se vuelve rojo. (Consulte la página 17.)
- Puede que experimente problemas si hay un obstáculo entre la Soundbar y el subwoofer. Mueva los dispositivos a un área alejada de los obstáculos.
- Otros dispositivos cercanos que envían señales de radiofrecuencia pueden interrumpir la conexión. Mantenga el altavoz alejado de estos dispositivos.
- Retire y vuelva a conectar el enchufe.

## El volumen del subwoofer es demasiado bajo.

- Puede que el volumen original del contenido que está reproduciendo sea bajo. Intente ajustar el nivel del subwoofer. (Consulte la página 12.)
- Coloque el altavoz del subwoofer más cerca de usted.

## Si la TV no está conectada mediante HDMI TO TV (ARC).



- Compruebe que el cable HDMI esté bien conectado al terminal ARC. (Consulte la página 20.)
- Puede que la conexión no sea posible debido al dispositivo externo conectado (decodificador, máquina de juego, etc.). Conecte directamente la Soundbar.
- Es posible que HDMI-CEC no esté activado en el televisor. Active CEC en el menú del televisor. (TV Samsung: Inicio (🏠) → Menú → Config. (⚙️) → Toda la configuración (⚙️) → Conexión → Administrador de dispositivos externos → Anynet+ (HDMI-CEC) ACTIVADO)



### No hay sonido cuando se conecta al televisor en el modo HDMI TO TV (ARC).

- Su dispositivo no puede reproducir la señal de entrada. Cambie la salida de audio del televisor a PCM o Dolby Digital. (Para un televisor Samsung: Inicio (🏠) → Menú → Config. (⚙️) → Toda la configuración (⚙️) → Sonido → Configuración para expertos → Formato de audio de salida digital)

### La Soundbar no se conecta por Bluetooth.

- Al conectar un nuevo dispositivo, cambie a "BT PAIRING" para la conexión. (Pulse el botón  PAIR del mando a distancia o pulse el botón  (Fuente) en el cuerpo del dispositivo durante al menos 5 segundos).
- Si la Soundbar está conectada a otro dispositivo, desconéctelo primero para cambiar el dispositivo.
- Vuelva a conectarlo después de eliminar la lista de altavoces Bluetooth del dispositivo a conectar. (TV Samsung: Inicio (🏠) → Menú → Config. (⚙️) → Toda la configuración (⚙️) → Sonido → Salida de sonido → Lista de altavoces Bluetooth)
- Puede que la conexión automática del televisor esté desactivada. Con la Soundbar en "BT READY", mantenga pulsado el botón **Izquierda** del mando a distancia de la Soundbar durante 5 segundos para seleccionar **ON-TV CONNECT**. Si aparece **OFF-TV CONNECT**, mantenga pulsado el botón **Izquierda** de nuevo durante 5 segundos para cambiar la selección.
- Retire y vuelva a conectar el enchufe de alimentación, y vuelva a intentarlo.
- Inicialice el producto e inténtelo de nuevo. (Consulte la página 34.)

### El sonido se interrumpe al conectar por Bluetooth.

- Si su dispositivo conectado por Bluetooth se aleja demasiado de la Soundbar, podría hacer que el sonido se interrumpa. Acerque el dispositivo a la Soundbar.
- Si una parte de su cuerpo está en contacto con el transceptor Bluetooth o el producto está instalado en un mueble de metal, pueden producirse interrupciones del sonido. Compruebe el entorno de la instalación y las condiciones de uso.

### La conexión múltiple por Bluetooth no funciona.

- Cuando la TV está conectada a la Soundbar, la conexión múltiple por Bluetooth podría no funcionar. Desconecte la Soundbar de la TV y vuelva a intentarlo.
- Compruebe si la configuración de conexión múltiple por Bluetooth está activada. (Consulte la sección "La Soundbar no se conecta por Bluetooth.")
- Desconecte el dispositivo desde el que se esté reproduciendo actualmente, emparéjelo con el dispositivo al que quiera conectarse y vuelva a conectar el dispositivo anterior.
- Si sigue sin oírse sonido incluso tras realizar la conexión correctamente, consulte la sección "El sonido se interrumpe al conectar por Bluetooth."

### La Soundbar no se enciende automáticamente con la TV.

- Cuando se apaga la Soundbar mientras se ve la televisión, se desactiva la sincronización de energía con el televisor. Apague primero el televisor.

# 13 LICENCIA

---



Manufactured under license from Dolby Laboratories. Dolby, Dolby Audio and the double-D symbol are trademarks of Dolby Laboratories Licensing Corporation.

---



For DTS patents, see <http://patents.dts.com>. Manufactured under license from DTS, Inc. (for companies headquartered in the U.S./Japan/Taiwan) or under license from DTS Licensing Limited (for all other companies). DTS, Digital Surround, and the DTS logo are registered trademarks or trademarks of DTS, Inc. in the United States and other countries. © 2021 DTS, Inc. ALL RIGHTS RESERVED.

---



The terms HDMI and HDMI High-Definition Multimedia Interface, and the HDMI Logo are trademarks or registered trademarks of HDMI Licensing Administrator, Inc. in the United States and other countries.

---



The Bluetooth® word mark and logos are registered trademarks owned by Bluetooth SIG, Inc. and any use of such marks by Samsung Electronics Co., Ltd. is under license. Other trademarks and trade names are those of their respective owners.

---



---

## [ENERGY STAR]

### **ENERGY STAR qualified model only**

- Your Samsung product is ENERGY STAR qualified in its factory default setting. Change to certain features, settings and functionality in this product can change the power consumption, possibly beyond the limits required for ENERGY STAR qualification.
- Environmental Protection Agency and Department of Energy. ENERGY STAR is a joint program of the Government agencies, designed to promote energy efficient products and practices.

Refer to [www.energystar.gov](http://www.energystar.gov) for more information of the ENERGY STAR Program.

### **ENERGY STAR qualified model only (Applicable to Thin Client models only)**

As an ENERGY STAR® Partner, SAMSUNG has determined that this product meets the ENERGY STAR® guidelines for energy efficiency.

- The ENERGY STAR Program has been to reduced greenhouse gas emissions and save energy through voluntary labeling.
- Power management setting of this product have been enabled by default, and have various timing setting from 1 minutes to 5 hours.
- The product can wake with a button press on the chassis from sleep mode.

### **ENERGY STAR qualified model only (The other models)**

- As an ENERGY STAR Partner, Samsung has determined that this product or product models meets the ENERGY STAR guideline for energy efficiency.
-

## 14 AVISO SOBRE LICENCIA DE CÓDIGO ABIERTO

Para enviar consultas y solicitudes de preguntas relacionadas con el código abierto, póngase en contacto con Samsung Open Source (<http://opensource.samsung.com>)

## 15 NOTA IMPORTANTE SOBRE EL SERVICIO

- Las figuras e ilustraciones de este Manual del usuario se facilitan solo para referencia y pueden diferir del aspecto real del producto.
- Podría aplicársele una tarifa de administración si:
  - (a) se requiere la asistencia de un ingeniero y el producto no tiene ningún defecto (es decir, no se ha leído el manual del usuario).
  - (b) se lleva la unidad a un centro de reparación y el producto no tiene ningún defecto (es decir, no se ha leído el manual del usuario).
- El importe de dicha tarifa le será notificada antes de realizar el trabajo o de acudir a su domicilio.

# 16 ESPECIFICACIONES Y GUÍA

## Especificaciones

Nombre del modelo	HW-B650
USB	5V/0,5A
Peso	3,1 kg
Dimensiones (An x Al x Pr)	1030,0 x 59,4 x 105,0 mm
Rango de temperatura de servicio	+5°C a +35°C
Rango de humedad de servicio	10 % a 75 %
AMPLIFICADOR Potencia nominal de salida	180W (30Wx6)
Formatos de reproducción admitidos	LPCM 2ch, Dolby Audio™ (Compatible con Dolby® Digital), DTS, DTS Virtual:X
POTENCIA DE SALIDA DEL DISPOSITIVO INALÁMBRICO Alimentación del transmisor máx. de BT Alimentación del transmisor máx. de SRD	100 mW a 2,4 GHz – 2,4835 GHz 25 mW a 5,725 GHz – 5,825 GHz
Nombre del subwoofer	PS-WB65D
Peso	5,1 kg
Dimensiones (An x Al x Pr)	184,0 x 346,0 x 295,0 mm
AMPLIFICADOR Potencia nominal de salida	250W
POTENCIA DE SALIDA DEL DISPOSITIVO INALÁMBRICO Alimentación del transmisor máx. de SRD	25 mW a 5,725 GHz – 5,825 GHz
Consumo total de energía en modo de espera (W)	2,0W
Bluetooth Método de desactivación de puerto	Mantenga pulsado el botón <b>SOUND MODE</b> durante más de 5 segundos para desactivar la función de Bluetooth Power.

## NOTAS

- Samsung Electronics Co., Ltd se reserva el derecho a cambiar las especificaciones sin previo aviso.
- Los pesos y dimensiones son aproximados.

En el presente documento, Samsung declara que este equipo de radio cumple con la Directiva 2014/53/UE y los requisitos legales pertinentes del Reino Unido.

El texto completo de la declaración de conformidad está disponible en la siguiente dirección de Internet: <http://www.samsung.com>. Vaya a Soporte e introduzca el nombre del modelo.

Este equipo puede funcionar en todos los países europeos y en el Reino Unido.



### **[Eliminación correcta de las baterías de este producto]**

#### **(Se aplica en países con sistemas de recolección por separado)**

La presencia de esta marca en las baterías, el manual o el paquete del producto indica que cuando haya finalizado la vida útil de las baterías no deberán eliminarse junto con otros residuos domésticos. Los símbolos químicos Hg, Cd o Pb, si aparecen, indican que la batería contiene mercurio, cadmio o plomo en niveles superiores a los valores de referencia admitidos por la Directiva 2006/66 de la Unión Europea. Si las baterías no se desechan convenientemente, estas sustancias podrían provocar lesiones personales o dañar el medioambiente.

Para proteger los recursos naturales y promover el reciclaje, separe las baterías de los demás residuos y recíclelas mediante el sistema de recogida gratuito de su localidad.



### **Eliminación correcta de este producto (Residuos de aparatos eléctricos & electrónicos)**

#### **(Se aplica en países con sistemas de recolección por separado)**

La presencia de este símbolo en el producto, accesorios o material informativo que lo acompañan, indica que al finalizar su vida útil ni el producto ni sus accesorios electrónicos (como el cargador, cascos, cable USB) deberán eliminarse junto con otros residuos domésticos. Para evitar los posibles daños al medio ambiente o a la salud humana que representa la eliminación incontrolada de residuos, separe estos productos de otros tipos de residuos y recíclelos correctamente. De esta forma se promueve la reutilización sostenible de recursos materiales.

Los usuarios particulares pueden contactar con el establecimiento donde adquirieron el producto o con las autoridades locales pertinentes para informarse sobre cómo y dónde pueden llevarlo para que sea sometido a un reciclaje ecológico y seguro.

Los usuarios comerciales pueden contactar con su proveedor y consultar las condiciones del contrato de compra. Este producto y sus accesorios electrónicos no deben eliminarse junto a otros residuos comerciales.

Para obtener información sobre los compromisos medioambientales de Samsung y las obligaciones reglamentarias de algún producto específico como, por ejemplo, el reglamento REACH, RAEE o sobre las pilas, visite:

[www.samsung.com/uk/aboutsamsung/sustainability/environment/our-commitment/data/](http://www.samsung.com/uk/aboutsamsung/sustainability/environment/our-commitment/data/)

## **REGLAMENTO (UE) 2019/1782 DE LA COMISIÓN**









Requisitos de diseño ecológico aplicables a las fuentes de alimentación externas :

[www.samsung.com/global/ecodesign\\_component](http://www.samsung.com/global/ecodesign_component)

# INFORMAÇÕES DE SEGURANÇA

## COMPONENTES INCLUÍDOS AVISOS DE SEGURANÇA

PARA REDUZIR O RISCO DE CHOQUES ELÉCTRICOS, NÃO RETIRE A TAMPA POSTERIOR. O INTERIOR NÃO CONTÉM PEÇAS PASSÍVEIS DE REPARAÇÃO PELO UTILIZADOR. A MANUTENÇÃO DEVE SER EFECTUADA POR PESSOAL TÉCNICO QUALIFICADO. Consulte a tabela abaixo para uma explicação dos símbolos que poderão estar no seu produto Samsung.

	<b>CUIDADO</b> <b>RISCO DE CHOQUE ELÉCTRICO. NÃO ABRIR.</b>	
	Este símbolo indica a presença de alta tensão no interior do produto. É perigoso estabelecer qualquer tipo de contacto com as peças existentes no interior do produto.	
	Este símbolo indica a existência de documentação importante relativa ao funcionamento e manutenção deste produto (fornecida com o mesmo).	
	Produto de classe II: Este símbolo indica que não é necessária uma ligação eléctrica de segurança à terra. Se este símbolo não se encontrar num produto com fio de ligação à rede, o produto DEVERÁ possuir uma ligação de protecção segura à terra.	
	Tensão CA: Este símbolo indica que a tensão nominal é CA.	
	Tensão CC: Este símbolo indica que a tensão nominal é CC.	
	Cuidado, consulte as instruções de utilização: Este símbolo aconselha o utilizador a consultar o manual do utilizador quanto a informações de segurança.	

## AVISO

- Para reduzir o risco de fogo ou de choque eléctrico, não exponha este aparelho à chuva ou à humidade.

## CUIDADO

- PARA EVITAR CHOQUES ELÉCTRICOS, INSIRA TOTALMENTE A PARTE LARGA DA FICHA NA RANHURA LARGA.
- Este aparelho deve ser sempre ligado a uma tomada com ligação à terra.
- Para desligar o aparelho da corrente, tem de retirar a ficha da tomada eléctrica, pelo que a ficha tem de estar facilmente acessível.
- Não exponha o aparelho a gotas ou salpicos. Não coloque objectos com líquidos, tais como vasos, em cima do aparelho.
- Para desligar completamente o aparelho, tem de desligar o cabo de alimentação da tomada de parede. Por este motivo, o cabo de alimentação tem de estar sempre facilmente acessível.

# PRECAUÇÕES

1. Certifique-se de que a fonte de alimentação CA da sua residência está em conformidade com os requisitos eléctricos indicados no autocolante de características na parte inferior do produto. Instale o produto na horizontal, sobre uma base adequada (móvel), com espaço suficiente para permitir a ventilação 7-10 cm. Certifique-se de que os orifícios de ventilação não estão tapados. Não coloque a unidade sobre amplificadores ou sobre outro tipo de equipamento que possa aquecer. Esta unidade foi concebida para uma utilização contínua. Para desligar completamente a unidade, desligue a ficha CA da tomada de parede. Desligue a unidade quando não tencionar utilizá-la durante muito tempo.
2. Durante trovoadas, desligue a ficha de corrente da rede eléctrica. Os picos de tensão durante uma trovoada podem danificar a unidade.
3. Não exponha a unidade à luz solar directa nem a outras fontes de calor. A unidade poderá sobreaquecer e ficar danificada.
4. Proteja o produto da humidade (por exemplo, vasos) e de calor (por exemplo, uma lareira) ou de equipamento que crie campos magnéticos ou eléctricos fortes. Desligue o cabo de alimentação da tomada eléctrica se a unidade não funcionar correctamente. O produto não se destina a utilização industrial. Utilize este produto apenas para fins pessoais. Pode ocorrer condensação se o produto ou o disco tiverem sido armazenados em temperaturas baixas. Se transportar a unidade no Inverno, aguarde aproximadamente 2 horas para que a unidade fique à temperatura ambiente, antes de utilizar.
5. As pilhas utilizadas neste produto contêm químicos nocivos para o ambiente. Não deite as pilhas no lixo doméstico. Não elimine as pilhas através de fogo. Não provoque curto-circuito, não desmonte nem sobreaqueça as pilhas. **CUIDADO** : Pode provocar uma explosão, se substituir as pilhas incorrectamente. Substitua-as apenas pelo mesmo tipo de pilhas ou por um tipo equivalente.

# CONTEÚDOS

<b>01</b>	<b>Verificação dos Componentes</b>	<b>6</b>
<b>02</b>	<b>Descrição geral do Produto</b>	<b>7</b>
	Painel Frontal/Painel Superior do Soundbar	7
	Painel inferior do Soundbar	8
<b>03</b>	<b>Utilização do Controlo Remoto</b>	<b>9</b>
	Inserção das pilhas antes de utilizar o controlo remoto (2 pilhas AAA)	9
	Como utilizar o controlo remoto	9
	Utilizar os botões escondidos (botões com mais de uma função)	13
	Especificações de saída para diferentes modos de efeitos sonoros	13
	Ajuste do volume do Soundbar com o controlo remoto de um televisor	14
<b>04</b>	<b>Ligar o Soundbar</b>	<b>15</b>
	Ligar à corrente elétrica	15
	Ligar o Soundbar ao Subwoofer	16
	Ligar o Kit de altifalantes traseiros sem fios Samsung ao Soundbar	18
<b>05</b>	<b>Utilizar uma ligação com fios à TV</b>	<b>19</b>
	Método 1. Ligar através de um cabo ótico	19
	Método 2. Ligar um televisor através de um cabo HDMI	20
<b>06</b>	<b>Utilizar uma ligação sem fios à TV</b>	<b>22</b>
	Ligar através de Bluetooth	22



<b>07</b>	<b>Ligar um Dispositivo Externo</b>	<b>24</b>
	Método 1. Ligar através de um cabo ótico	24
	Método 2. Ligar através de um cabo HDMI	25
<b>08</b>	<b>Ligar um dispositivo de armazenamento USB</b>	<b>26</b>
<b>09</b>	<b>Ligar um Dispositivo Móvel</b>	<b>27</b>
	Ligar através de Bluetooth	27
<b>10</b>	<b>Instalação do Suporte de Parede</b>	<b>31</b>
	Precauções para a instalação	31
	Componentes do suporte de parede	31
<b>11</b>	<b>Atualização do Software</b>	<b>33</b>
	Como verificar a versão do firmware	33
	Procedimento de atualização	34
	Se não for apresentada a mensagem UPDATE	34
<b>12</b>	<b>Resolução de Problemas</b>	<b>35</b>
<b>13</b>	<b>Licenças</b>	<b>37</b>
<b>14</b>	<b>Aviso de Licença de Open Source</b>	<b>38</b>
<b>15</b>	<b>Nota Importante sobre o Serviço</b>	<b>38</b>
<b>16</b>	<b>Especificações e Guia</b>	<b>39</b>
	Especificações	39

# 01 VERIFICAÇÃO DOS COMPONENTES

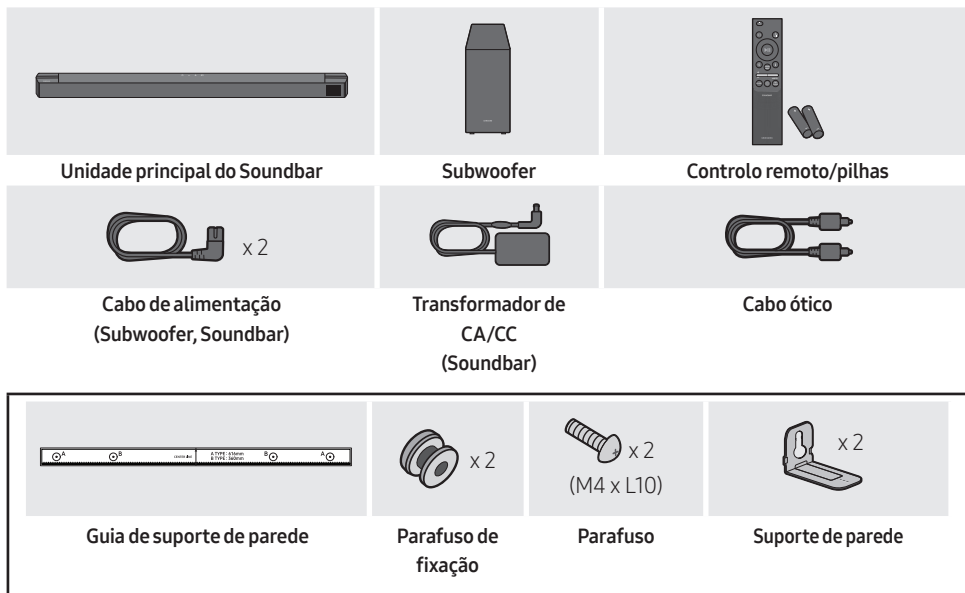



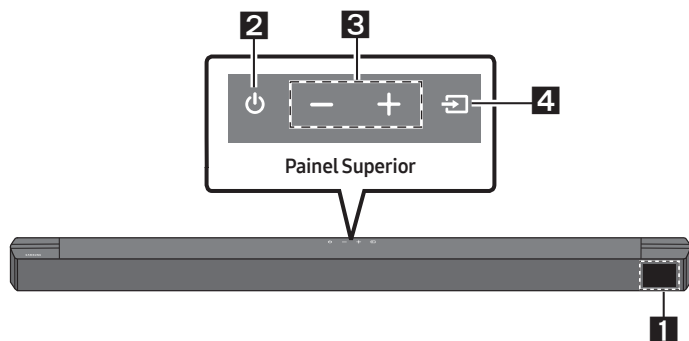

- Para obter mais informação sobre a fonte de alimentação e o consumo de energia, consulte a etiqueta no produto. (Etiqueta : Parte inferior da unidade principal do Soundbar)
- Para adquirir componentes adicionais ou cabos opcionais, entre em contacto com o centro de assistência técnica ou o atendimento ao cliente da Samsung.
- Dependendo da região, a ficha CA pode variar de aspeto ou poderá ser fornecida integrada com o adaptador CA/CC.
- O aspecto real dos acessórios poderá ser ligeiramente diferente das seguintes ilustrações.
- A conceção e as especificações estão sujeitas a alteração sem aviso prévio.

# 02 DESCRIÇÃO GERAL DO PRODUTO

## Painel Frontal/Painel Superior do Soundbar



<b>1</b>	<b>Ecrã</b> Exibe o estado e o modo atual do produto.												
<b>2</b>	<b>Botão  (Ligar/Desligar)</b> Permite ligar e desligar o Soundbar. <ul style="list-style-type: none"><li>• <b>Função Auto Power Down</b> Esta unidade desliga-se automaticamente nas situações seguintes:<ul style="list-style-type: none"><li>– Modo <b>D.IN / HDMI / BT / USB</b>: Se não existir sinal de áudio durante 20 minutos.</li></ul></li></ul>												
<b>3</b>	<b>Botão  (Volume)</b> Permite ajustar o volume. <ul style="list-style-type: none"><li>• Quando ajustado, o nível do volume é exibido no ecrã frontal do Soundbar.</li></ul>												
<b>4</b>	<b>Botão  (Origem)</b> Permite selecionar o modo de entrada da origem. <table border="1"><thead><tr><th>Modo de entrada</th><th>Ecrã</th></tr></thead><tbody><tr><td>Entrada digital ótica</td><td>D.IN</td></tr><tr><td>Entrada ARC (HDMI OUT)</td><td>D.IN → TV ARC (Conversão Automática)</td></tr><tr><td>Entrada HDMI</td><td>HDMI</td></tr><tr><td>Modo BLUETOOTH</td><td>BT</td></tr><tr><td>Modo USB</td><td>USB</td></tr></tbody></table> <ul style="list-style-type: none"><li>• Para ligar o modo "<b>BT PAIRING</b>", altere a origem para o modo "<b>BT</b>" e, em seguida, mantenha premido o botão  (<b>Origem</b>) durante mais de 5 segundos.</li></ul>	Modo de entrada	Ecrã	Entrada digital ótica	D.IN	Entrada ARC (HDMI OUT)	D.IN → TV ARC (Conversão Automática)	Entrada HDMI	HDMI	Modo BLUETOOTH	BT	Modo USB	USB
Modo de entrada	Ecrã												
Entrada digital ótica	D.IN												
Entrada ARC (HDMI OUT)	D.IN → TV ARC (Conversão Automática)												
Entrada HDMI	HDMI												
Modo BLUETOOTH	BT												
Modo USB	USB												

- Quando liga o cabo de CA, poderá utilizar o botão de ligar após 4 a 6 segundos.
- Sempre que liga esta unidade, terá de aguardar 4 a 5 segundos até que seja possível reproduzir som.
- Se pretender desfrutar de som apenas a partir do Soundbar, é necessário desligar as colunas do televisor no menu de Configuração de áudio do seu televisor. Consulte o manual fornecido com o televisor.

## Painel inferior do Soundbar

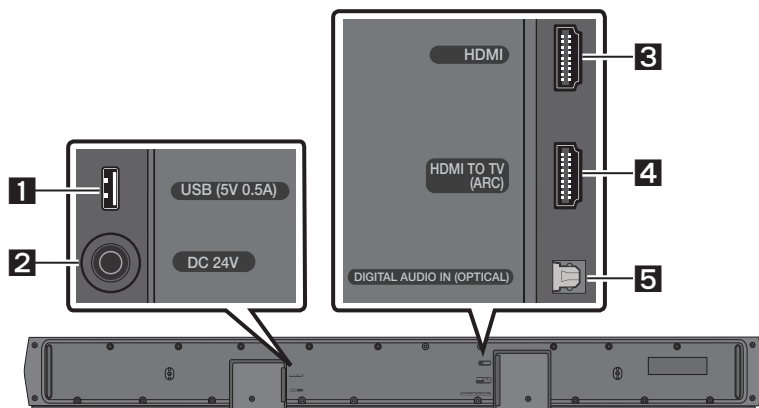

<b>1</b>	<b>USB (5V 0.5A)</b> Permite ligar a um dispositivo USB para que possa reproduzir ficheiros de música contidos no dispositivo USB através do Soundbar.
<b>2</b>	<b>DC 24V (Entrada de fonte de alimentação)</b> Permite ligar ao transformador de CA/CC.
<b>3</b>	<b>HDMI</b> Permite a entrada simultânea de sinais de áudio e vídeo digitais através de um cabo HDMI. Permite ligar a uma saída HDMI de um dispositivo externo.
<b>4</b>	<b>HDMI TO TV (ARC)</b> Permite ligar a uma tomada fêmea HDMI (ARC) num televisor.
<b>5</b>	<b>DIGITAL AUDIO IN (OPTICAL)</b> Permite ligar a uma saída (ótica) digital de um dispositivo externo.

- Ao desligar o cabo de alimentação do transformador de CA/CC de uma tomada elétrica, puxe a ficha. Não puxe o cabo.
- Não ligue esta unidade ou outros componentes a uma tomada de CA até que todas as ligações entre os componentes estejam concluídas.

# 03 UTILIZAÇÃO DO CONTROLO REMOTO



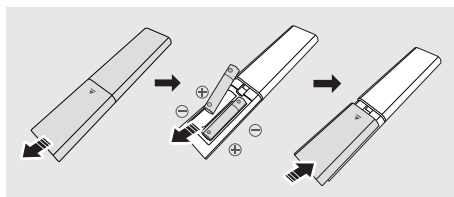

## Inserção das pilhas antes de utilizar o controlo remoto (2 pilhas AAA)



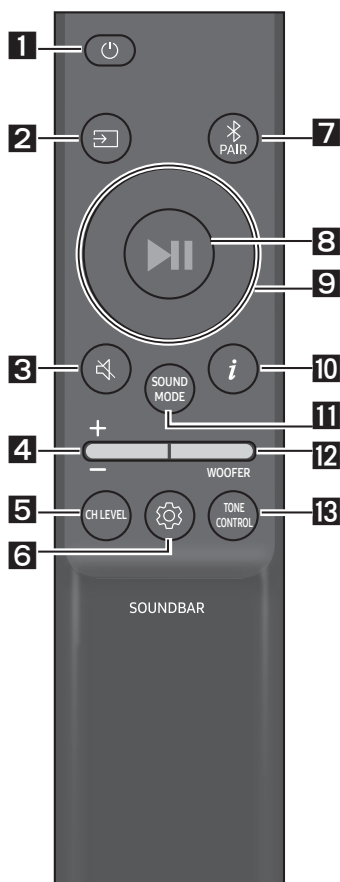



Deslize a tampa traseira na direção da seta até ser totalmente removida. Insira 2 pilhas AAA (1,5 V) orientadas corretamente em função da polaridade. Coloque novamente a tampa traseira deslizando-a.

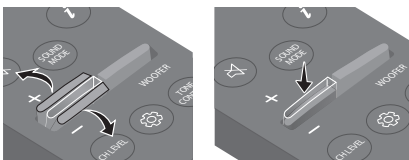

## Como utilizar o controlo remoto



<b>1</b>	 <b>Ligar/Desligar</b>	Permite ligar e desligar o Soundbar.
<b>2</b>	 <b>Origem</b>	Prima este botão para selecionar uma fonte ligada ao Soundbar.
<b>3</b>	 <b>Sem som</b>	Prima o botão  ( <b>Sem som</b> ) para desativar o som. Prima-o novamente para repor o som.
<b>4</b>	 <b>Volume</b>	 Prima o botão para cima ou para baixo para ajustar o volume. <ul style="list-style-type: none"><li>• <b>Sem som</b> Prima o botão <b>Volume</b> para desativar o som. Prima-o novamente para repor o som.</li></ul>

<p><b>5</b></p>	 <p><b>CH LEVEL</b></p>	<p>Ao premir o botão, pode ajustar o volume de cada altifalante.</p> <ul style="list-style-type: none"> <li>• Prima o botão para selecionar <b>CENTER LEVEL</b> e ajuste o volume entre -6 e +6 com os botões <b>Cima/Baixo</b>.</li> <li>• Se os Altifalantes traseiros (vendidos em separado) estiverem ligados, a definição <b>REAR LEVEL</b> é compatível. Para ajustar o volume do <b>REAR LEVEL</b> entre -6 e +6, utilize os botões <b>Cima/Baixo</b>.</li> </ul>
<p><b>6</b></p>	 <p><b>Controlo de Som</b></p>	<p>Ao premir o botão, pode definir a função de áudio. Pode ajustar as definições pretendidas ao usar os botões <b>Cima/Baixo</b>.</p> <p><b>AUDIO SYNC → NIGHT MODE ON/OFF → VOICE ENHANCE ON/OFF</b></p> <ul style="list-style-type: none"> <li>- <b>AUDIO SYNC</b> Se o vídeo no televisor e o áudio no Soundbar não estiverem sincronizados, prima o botão  (<b>Controlo de Som</b>) para selecionar <b>AUDIO SYNC</b> e depois defina o atraso de áudio para um valor entre 0 e 300 milissegundos com os botões <b>Cima/Baixo</b>. (Não disponível nos modos "USB" ou "BT".)</li> <li>- <b>NIGHT MODE ON/OFF</b> Este modo está otimizado para visualização noturna, com definições ajustadas para diminuir o volume, mas manter os diálogos perceptíveis.</li> <li>- <b>VOICE ENHANCE ON/OFF</b> Com este modo é mais fácil ouvir diálogos nos filmes e na TV.</li> <li>• O <b>NIGHT MODE</b> e a função de áudio <b>VOICE ENHANC</b> podem ser colocados em <b>ON/OFF</b> com os botões <b>Cima/Baixo</b>.</li> <li>• Prima e mantenha premido o botão  (<b>Controlo de Som</b>) durante cerca de 5 segundos para ajustar o som a cada banda de frequência. Pode selecionar 150 Hz, 300 Hz, 600 Hz, 1,2 kHz, 2,5 kHz, 5 kHz e 10 kHz com os botões <b>Esquerda/Direita</b> e cada opção pode ser ajustada para uma definição entre -6 e +6 com os botões <b>Cima/Baixo</b>. (Certifique-se de que o modo de som está definido como "STANDARD".)</li> </ul>
<p><b>7</b></p>	 <p><b>Bluetooth PAIR</b></p>	<p>Mude o Soundbar para modo de emparelhamento por Bluetooth. Prima o botão  <b>PAIR</b> e aguarde pelo ecrã "BT PAIRING" para ligar a um novo dispositivo Bluetooth.</p>
<p><b>8</b></p>	 <p><b>Reproduzir/Pausa</b></p>	<p>Pode também reproduzir ou pausar música premindo o botão.</p>

<p><b>9</b></p>	 <p>Cima/Baixo/ Esquerda/ Direita</p>	 <p>Prima as áreas indicadas para selecionar Cima/Baixo/ Esquerda/Direita.</p> <p>Prima Cima/Baixo/Esquerda/Direita no botão para selecionar ou definir funções.</p> <ul style="list-style-type: none"> <li>• <b>Repetir</b> Para utilizar a função Repetir no modo “USB”, prima o botão <b>Cima</b>.</li> <li>• <b>Saltar Música</b> Prima o botão <b>Direita</b> para selecionar o próximo ficheiro de música. Prima o botão <b>Esquerda</b> para selecionar o ficheiro de música anterior.</li> <li>• <b>ID SET</b> Mantenha premido o botão <b>Cima</b> durante 5 segundos até <b>ID SET</b> estar concluído (ao ligar um subwoofer sem fios ou altifalantes traseiros sem fios).</li> </ul>
<p><b>10</b></p>	 <p>Informações</p>	<p>Quando premido, são apresentadas as informações de cada modo. (Consulte a página 7.)</p>

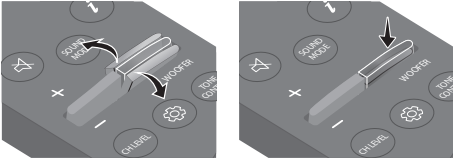
<p><b>11</b></p> <p><b>SOUND MODE</b></p>	<p>Ao premir o botão, pode seleccionar o modo de som desejado.</p> <p><b>SURROUND SOUND → BASS BOOST → GAME → ADAPTIVE → DTS VIRTUAL:X → STANDARD</b></p> <ul style="list-style-type: none"> <li>- <b>SURROUND SOUND</b> Oferece um campo sonoro mais amplo do que o padrão.</li> <li>- <b>BASS BOOST</b> Modo de campo sonoro com ênfase nos graves.</li> <li>- <b>GAME</b> Oferece som estereoscópico para mergulhar na ação durante os videojogos.</li> <li>- <b>ADAPTIVE</b> Analisa o conteúdo em tempo real e fornece automaticamente o campo sonoro ótimo com base nas características do conteúdo.</li> <li>- <b>DTS VIRTUAL:X</b> Som 3D imersivo de qualquer conteúdo.</li> <li>- <b>STANDARD</b> Emite o som original.</li> </ul> <ul style="list-style-type: none"> <li>• <b>DRC (Dynamic Range Control)</b> Permite-lhe aplicar o controlo de intervalo dinâmico às faixas Dolby Digital. Mantenha o botão <b>SOUND MODE</b> premido durante mais de 5 segundos enquanto o Soundbar está desligado para ligar ou desligar a função DRC (Dynamic Range Control). Com o DRC ligado, o som alto é reduzido. (O som pode ser distorcido.)</li> <li>• <b>Bluetooth Power</b> Esta funcionalidade liga automaticamente o Soundbar quando recebe um pedido de ligação de um televisor ou dispositivo Bluetooth ligado anteriormente. A definição está em Ligada por predefinição. <ul style="list-style-type: none"> <li>- Prima e mantenha premido o botão <b>SOUND MODE</b> durante mais de 5 segundos para desligar a função Bluetooth Power.</li> </ul> </li> </ul>
<p><b>12</b></p> <p><b>WOOFER</b></p> <p><b>NIVELACAO DE WOOFER (GRAVES)</b></p>	 <p>Prima o botão para cima ou para baixo para ajustar o volume do woofer (graves) para -12 ou entre -6 e +6. Para definir o volume do woofer (graves) para 0 (padrão), prima o botão.</p>
<p><b>13</b></p> <p><b>TONE CONTROL</b></p> <p><b>TONE CONTROL</b></p>	<p>Ao premir o botão, pode ajustar o volume de sons agudos ou graves.</p> <ul style="list-style-type: none"> <li>• Prima o botão para seleccionar <b>TREBLE</b> ou <b>BASS</b> e ajuste o volume entre -6 e +6 com os botões <b>Cima/Baixo</b>.</li> </ul>



## Utilizar os botões escondidos (botões com mais de uma função)

Botão escondido		Página de referência
Botão do controlo remoto	Função	
WOOFER (Cima)	Controlo remoto do televisor Ligar/Desligar (em espera)	Página 14
Esquerda	Ligação automática do televisor Ligada/Desligada (BT pronto)	Página 23
Cima	ID SET	Página 11
 (Controlo de Som)	Equilíbrio de 7 bandas	Página 10
SOUND MODE	DRC ON/OFF (em espera)	Página 12
	Bluetooth Power	Página 12
 PAIR	Ligar/desligar ligação Bluetooth múltipla (em espera)	Página 30

## Especificações de saída para diferentes modos de efeitos sonoros

Efeito		Entrada	Potência	
			Sem o Kit de colunas traseiras sem fios	Com o Kit de colunas traseiras sem fios
 <b>SOUND MODE</b>	SURROUND SOUND	2.0 canais	3.1 canais	5.1 canais
		5.1 canais	3.1 canais	5.1 canais
	BASS BOOST	2.0 canais	3.1 canais	5.1 canais
		5.1 canais	3.1 canais	5.1 canais
	GAME	2.0 canais	3.1 canais	5.1 canais
		5.1 canais	3.1 canais	5.1 canais
	ADAPTIVE	2.0 canais	3.1 canais	5.1 canais
		5.1 canais	3.1 canais	5.1 canais
	DTS VIRTUAL:X	2.0 canais	3.1 canais	5.1 canais
		5.1 canais	3.1 canais	5.1 canais
	STANDARD	2.0 canais	2.1 canais	2.1 canais
		5.1 canais	3.1 canais	5.1 canais

- O Kit de colunas traseiras sem fios da Samsung pode ser comprado em separado. Para comprar o Kit, contacte o fornecedor onde comprou o Soundbar.







# Ajuste do volume do Soundbar com o controlo remoto de um televisor

Ajuste o volume do Soundbar com o controlo remoto do televisor.

- Esta função só pode ser utilizada com controlos remotos por infravermelhos. Os controlos remotos Bluetooth (controlos remotos que requerem emparelhamento) não são suportados.
- Defina o altifalante do televisor para **Altifalante Exter.** para utilizar esta função.
- Fabricantes que suportam esta função:  
Samsung, VIZIO, LG, Sony, Sharp, PHILIPS, PANASONIC, TOSHIBA, Hisense, RCA

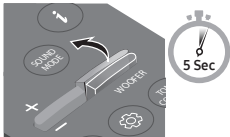
1. Desligue o Soundbar.
2. Mantenha premido o botão **WOOFER** durante 5 segundos.

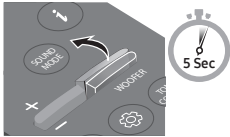
Cada vez que mantiver premido o botão **WOOFER** durante 5 segundos, o modo muda pela seguinte ordem: **"OFF-TV REMOTE"** (modo predefinido), **"SAMSUNG-TV REMOTE"**, **"ALL-TV REMOTE"**.

Botão do controlo remoto	Ecrã	Estado
	(modo predefinido) 	Desative o controlo remoto do televisor.
		Ative o controlo remoto por infravermelhos de um televisor Samsung.
		Ative o controlo remoto por infravermelhos de um televisor de terceiros.

# 04 LIGAR O SOUNDBAR

## Ligar à corrente elétrica

Utilize os componentes elétricos para ligar o Subwoofer e o Soundbar a uma tomada elétrica pela seguinte ordem:

1. Ligue o cabo de alimentação ao Subwoofer.
2. Ligue o cabo de saída de potência ao transformador e, em seguida, ao Soundbar.
3. Ligue o cabo de alimentação à tomada de parede.

Consulte as ilustrações abaixo.

- Para obter mais informações sobre a potência elétrica necessária e o consumo de energia, consulte a etiqueta no produto. (Etiqueta: parte inferior da unidade principal do Soundbar)

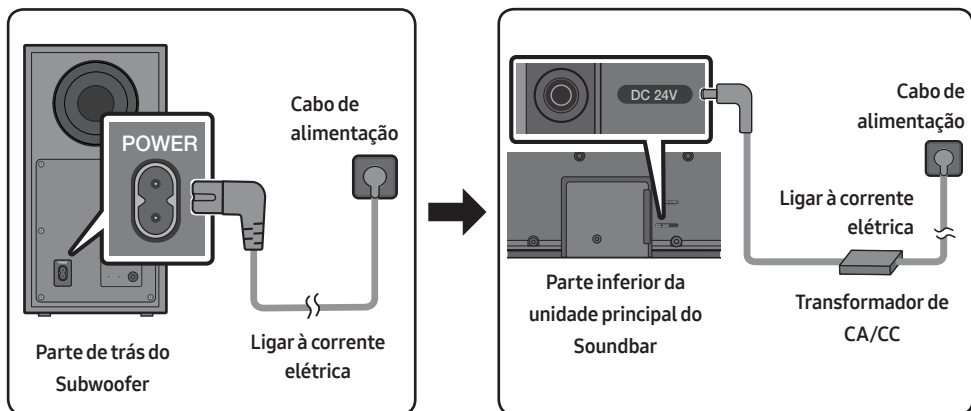

- Certifique-se de que coloca o transformador de CA/CC sobre uma mesa ou no chão. Se posicionar o transformador de CA/CC de forma que este fique suspenso com a entrada do cabo CA voltada para cima, poderá entrar água ou outras substâncias desconhecidas no transformador e provocar avaria.

# Ligar o Soundbar ao Subwoofer



Se o subwoofer estiver ligado, poderá desfrutar de um som grave rico.

## Ligação automática entre o subwoofer e o Soundbar

Quando ligar os aparelhos após a ligação dos cabos de alimentação ao Soundbar e ao subwoofer, este último liga-se automaticamente ao Soundbar.

- Quando o emparelhamento automático estiver concluído, o indicador azul na parte de trás do subwoofer acende-se.

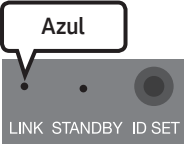
## Indicadores LED na parte de trás do subwoofer

LED	Estado	Descrição	Resolução
	Aceso	A ligação foi bem-sucedida (funcionamento normal)	-
	A piscar	A recuperar a ligação	Verifique se o cabo de alimentação está devidamente ligado à unidade principal do Soundbar ou aguarde cerca de 5 minutos. Se o indicador continuar a piscar, tente ligar o subwoofer manualmente. Consulte a página 17.
	Aceso	Modo de espera (com a unidade principal do Soundbar desligada)	Verifique se o cabo de alimentação está devidamente ligado à unidade principal do Soundbar.
	A piscar	A ligação falhou	Estabeleça uma nova ligação. Consulte as instruções relativas à ligação manual na página 17.
	A piscar	Ocorreu uma avaria	Consulte as informações de contacto do centro de assistência técnica da Samsung contidas no manual.

## Ligação manual do subwoofer em caso de falha da ligação automática

### Antes de executar o procedimento de ligação manual em baixo:

- Verifique se os cabos de alimentação do Soundbar e do subwoofer estão devidamente ligados.
- Certifique-se de que o Soundbar está ligado.

1. Mantenha premido **ID SET** na parte de trás do subwoofer durante pelo menos 5 segundos.
  - O indicador vermelho na parte de trás do subwoofer apaga-se e o indicador azul pisca.

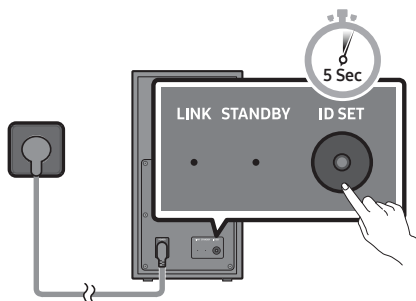

Parte de trás do Subwoofer

2. Mantenha premido o botão para **Cima** no controlo remoto durante mais de 5 segundos.
  - A mensagem **ID SET** surge no ecrã do Soundbar brevemente e depois desaparece.
  - O Soundbar liga-se automaticamente quando **ID SET** estiver concluído.

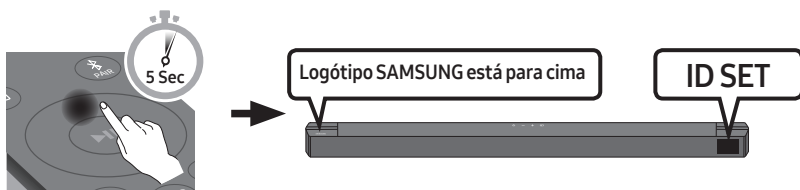

3. Verifique se o LED LINK está aceso continuamente a azul (ligação concluída).

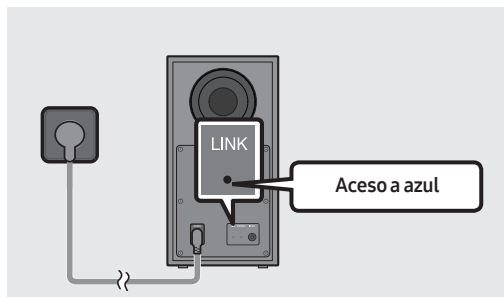

O indicador LED LINK para de piscar e fica aceso continuamente a azul quando se estabelece uma ligação entre o Soundbar e o subwoofer sem fios.

## NOTAS

- Não ligue o cabo de alimentação deste produto ou do seu televisor a uma tomada elétrica até que todas as ligações entre os componentes estejam concluídas.
- Antes de mover ou instalar este produto, certifique-se de que desliga a alimentação e o cabo de alimentação da tomada.
- Se a unidade principal estiver desligada, o subwoofer sem fios entrará em modo de espera e o LED STANDBY na parte traseira ficará vermelho após piscar a azul várias vezes.
- Se utilizar um dispositivo que utilize a mesma frequência (5,8 GHz) que o Soundbar junto do Soundbar, a interferência poderá causar interrupção do som.
- A distância de transmissão máxima do sinal sem fios da unidade principal é de cerca de 10 metros, mas pode variar consoante o ambiente de funcionamento. Se existir uma parede de aço e de betão ou uma parede metálica entre a unidade principal e o subwoofer sem fios, o sistema pode não funcionar de todo porque o sinal sem fios não consegue penetrar metal.

## PRECAUÇÕES

- Estão integradas antenas recetoras sem fios no subwoofer sem fios. Mantenha as unidades protegidas de água e de humidade.
- Para um desempenho de audição otimizado, certifique-se de que a área em torno do subwoofer sem fios e do módulo de recetor sem fios (vendido em separado) está livre de quaisquer obstáculos.

## Ligar o Kit de altifalantes traseiros sem fios Samsung ao Soundbar

Obtenha um verdadeiro som surround sem fios ligando o Kit de altifalantes traseiros sem fios Samsung (SWA-9100S ou SWA-9200S, vendido em separado) ao Soundbar.

Para obter informações detalhadas sobre as ligações, consulte o manual do Kit de altifalantes traseiros sem fios Samsung.

# 05 UTILIZAR UMA LIGAÇÃO COM FIOS À TV

Ouçá o som do televisor a partir do seu Soundbar através de ligações com ou sem fios.

- Quando o Soundbar está ligado a determinados televisores da Samsung, é possível controlá-lo através do controlo remoto do televisor.
  - Esta função é suportada por televisores Samsung Smart TV de 2017 e posteriores que suportam Bluetooth quando o Soundbar é ligado ao televisor com um cabo ótico.
  - Esta função também permite utilizar o menu do televisor para ajustar o campo sonoro, várias definições, o volume e o modo sem som.

## Método 1. Ligar através de um cabo ótico

### Lista de verificação pré-ligação

- Quando o cabo HDMI e o cabo ótico estão ambos ligados, o sinal HDMI é recebido primeiro.
- Quando utilizar um cabo ótico e os terminais estiverem tapados, certifique-se de que remove as tampas.

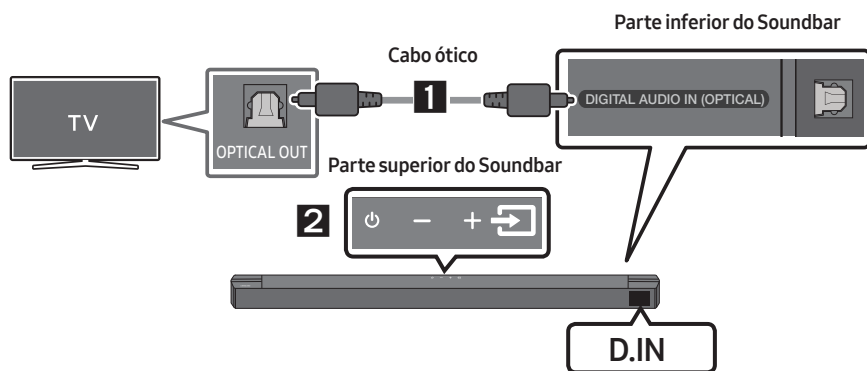



1. Ligue a tomada fêmea **DIGITAL AUDIO IN (OPTICAL)** no Soundbar à tomada fêmea de OPTICAL OUT do televisor com um cabo ótico digital.
2. Prima o botão (**Origem**) no painel superior ou no controlo remoto e, em seguida, seleccione o modo "D.IN".

## Método 2. Ligar um televisor através de um cabo HDMI

### ⚠ CUIDADO

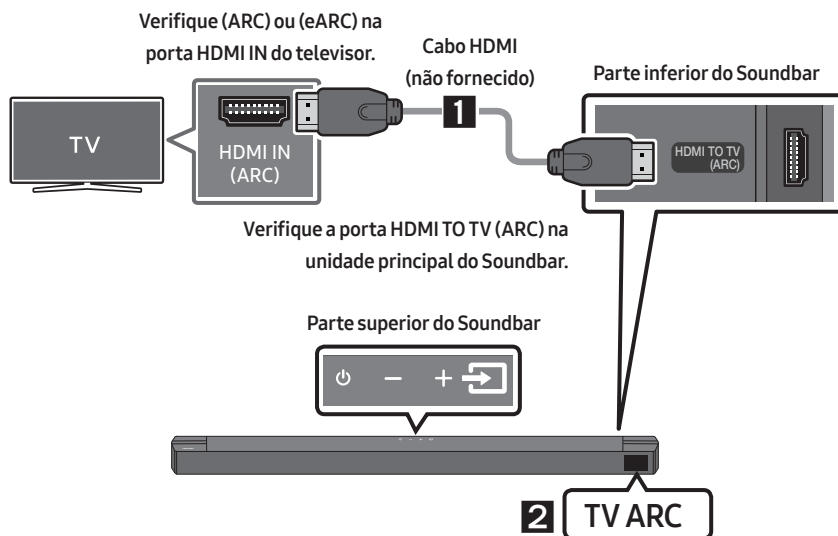
- Quando o cabo HDMI e o cabo ótico estão ambos ligados, o sinal HDMI é recebido primeiro.
- Para ligar o cabo HDMI entre o televisor e o Soundbar, certifique-se de que liga os terminais assinalados com ARC. Caso contrário, o som do televisor pode não reproduzir.
- Recomendamos a utilização de um **High-Speed HDMI Cable with Ethernet**.



1. Com o Soundbar e o televisor ligados, ligue o cabo HDMI (não fornecido) conforme indicado na figura.
2. “TV ARC” surge no ecrã da unidade principal do Soundbar e o som do televisor é reproduzido pelo Soundbar.
  - Se não conseguir ouvir o som do televisor, prima o botão  (Origem) no controlo remoto ou na parte superior do Soundbar para mudar para o modo “D.IN”. O ecrã exibe a mensagem “D.IN” e “TV ARC” sequencialmente e o som do televisor é reproduzido.
  - Se “TV ARC” não surgir no ecrã da unidade principal do Soundbar, verifique se o cabo HDMI (não fornecido) está ligado à porta correta.
  - Utilize os botões do volume do controlo remoto do televisor para mudar o volume do Soundbar.



## NOTAS

- HDMI é uma interface que permite a transmissão digital de dados de vídeo e áudio com apenas um conector.
- Se o televisor tiver uma porta ARC disponível, ligue o cabo HDMI à porta HDMI IN (ARC).
- Recomendamos que utilize um cabo HDMI sem núcleo, se possível. Se utilizar um cabo HDMI com núcleo, utilize um cujo diâmetro seja inferior a 14 mm.
- Esta função não está disponível se o cabo HDMI não suportar ARC.
- Se os sinais de emissão forem Dolby Digital e a definição de “Formato de Saída de Áudio Digital” for PCM no televisor, recomenda-se que altere a definição para Dolby Digital. Se a definição for alterada, pode apreciar melhor de qualidade de som. (O menu do televisor poderá utilizar expressões diferentes para Dolby Digital e PCM em função do fabricante do televisor.)

# 06 UTILIZAR UMA LIGAÇÃO SEM FIOS À TV

## Ligar através de Bluetooth

Quando um televisor é ligado através de Bluetooth, pode ouvir som estéreo sem ter de utilizar cabos incómodos.

- Só pode ligar um televisor de cada vez.

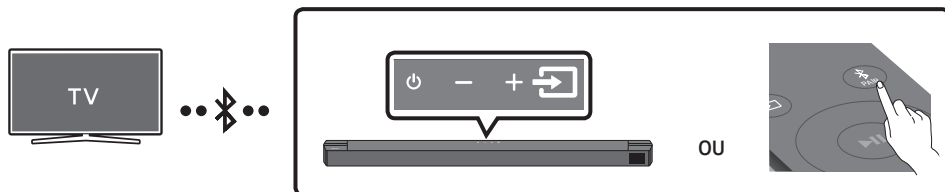

### A ligação inicial

1. Prima o botão **PAIR** no controlo remoto para entrar no modo **“BT PAIRING”**.

(OU) a. Prima o botão **ORIGEM** no painel superior e seleccione **“BT”**.

“BT” muda para **“BT PAIRING”** em alguns segundos automaticamente ou muda para **“BT READY”** se existir um registo de ligação.

- b. Quando aparece **“BT READY”**, prima sem soltar o botão **ORIGEM** no painel superior do Soundbar durante mais de 5 segundos, para que seja exibida a mensagem **“BT PAIRING”**.

2. Seleccione o modo Bluetooth no televisor. (Para obter mais informações, consulte o manual do televisor.)

3. Seleccione **“[AV] Soundbar B6-Series”** na lista exibida no ecrã do televisor.

Os Soundbars disponíveis são identificados pela mensagem **“Needs pairing”** ou **“Paired”** na lista de dispositivos Bluetooth do televisor. Para ligar ao Soundbar, seleccione a mensagem e estabeleça uma ligação.

- Quando o televisor estiver ligado, a mensagem **[Nome do televisor] → “BT”** surgirá no ecrã frontal do Soundbar.

4. Poderá então ouvir o som do televisor a partir do Soundbar.

### Se ocorrer uma falha ao ligar o dispositivo

- Se um Soundbar anteriormente ligado (por exemplo, **“[AV] Soundbar B6-Series”**) surgir na lista, elimine-o.
- Repita os passos 1 a 3.

### NOTA



- Após ligar o Soundbar ao televisor pela primeira vez, utilize o modo **“BT READY”** para voltar a ligar.

## Desligar o Soundbar do televisor

Prima o botão  (**Origem**) no painel superior ou no controlo remoto e mude para qualquer modo exceto "BT".

- Desligar o Soundbar do televisor demora algum tempo porque o televisor tem de receber uma resposta do Soundbar.  
(O tempo necessário para tal poderá variar em função do modelo do televisor.)
- Para cancelar a ligação automática de Bluetooth entre o Soundbar e o televisor, prima o botão **Esquerda** no controlo remoto durante 5 segundos com o Soundbar no estado "BT READY".  
(Altere entre Ligar → Desligar)

## Qual é a diferença entre BT READY e BT PAIRING?

- **BT READY** : neste modo, pode pesquisar televisores anteriormente ligados ou ligar um dispositivo móvel anteriormente ligado ao Soundbar.
- **BT PAIRING** : neste modo, pode ligar um novo dispositivo ao Soundbar. (Prima o botão  **PAIR** no controlo remoto ou prima sem soltar o botão  (**Origem**) no painel superior do Soundbar durante mais de 5 segundos enquanto o Soundbar estiver no modo "BT".)

## NOTAS

- Se lhe for pedido para introduzir um código PIN quando estiver a ligar um dispositivo Bluetooth, introduza <0000>.
- No modo de ligação Bluetooth, a ligação Bluetooth perder-se-á se a distância entre o Soundbar e o dispositivo Bluetooth exceder 10 metros.
- O Soundbar desliga-se automaticamente após 20 minutos quando está no modo BT Pronto.
- O Soundbar poderá não realizar corretamente a pesquisa ou a ligação Bluetooth nas seguintes circunstâncias:
  - Se existir um campo elétrico forte em redor do Soundbar.
  - Se existirem dois ou mais dispositivos Bluetooth emparelhados em simultâneo com o Soundbar.
  - Se o dispositivo Bluetooth estiver desligado, não estiver no devido lugar ou não funcionar corretamente.
- Os dispositivos eletrónicos podem provocar interferências rádio. Os dispositivos que geram ondas eletromagnéticas devem ser mantidos afastados da unidade principal do Soundbar - por exemplo, micro-ondas, dispositivos LAN sem fios, etc.

# 07 LIGAR UM DISPOSITIVO EXTERNO

Ligue-se a um dispositivo externo através de uma ligação com fios ou de uma ligação Bluetooth para reproduzir o som do dispositivo externo através do Soundbar.

## Método 1. Ligar através de um cabo ótico

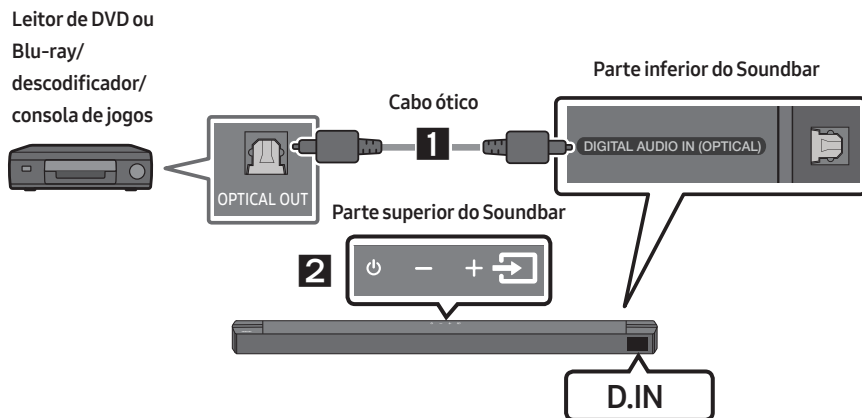

1. Ligue a **DIGITAL AUDIO IN (OPTICAL)** na unidade principal à tomada fêmea OPTICAL OUT do dispositivo de origem com um cabo ótico digital.
2. Selecione o modo "**D.IN**" premindo o botão  (**Origem**) no painel superior ou no controlo remoto.

## Método 2. Ligar através de um cabo HDMI

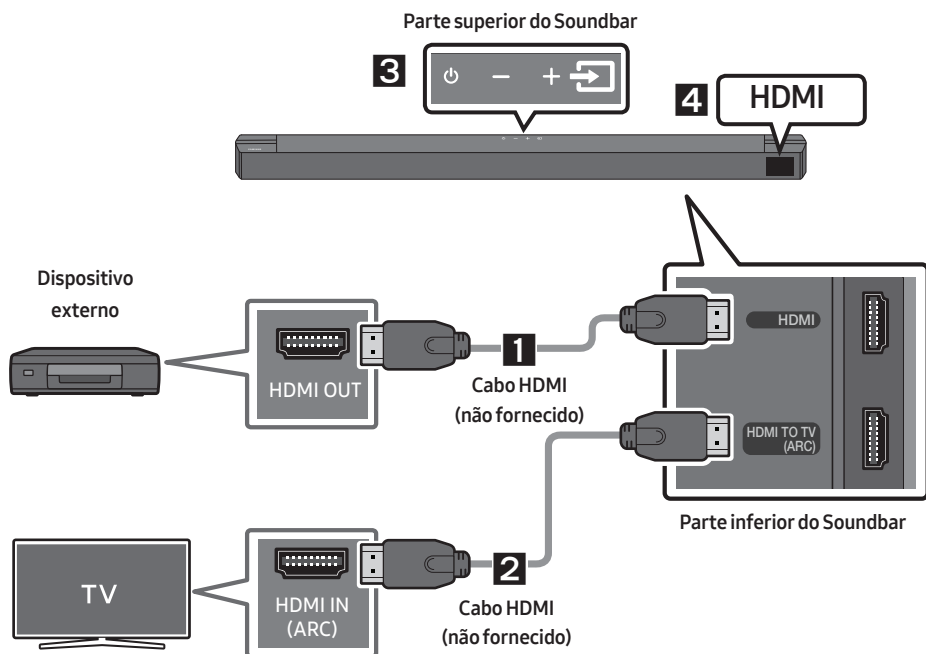

1. Ligue um cabo HDMI (não fornecido) a partir da porta **HDMI** na parte inferior do Soundbar à porta HDMI OUT no dispositivo digital.
2. Ligue um cabo HDMI (não fornecido) a partir da porta **HDMI TO TV (ARC)** na parte inferior do Soundbar à porta HDMI IN na TV.
3. Prima o botão  (**Origem**) no painel superior ou no controlo remoto e, em seguida, seleccione "HDMI".
4. O modo "HDMI" é exibido no ecrã do Soundbar e o som é reproduzido.

# 08 LIGAR UM DISPOSITIVO DE ARMAZENAMENTO USB

Pode reproduzir ficheiros de música contidos em dispositivos de armazenamento através do Soundbar.

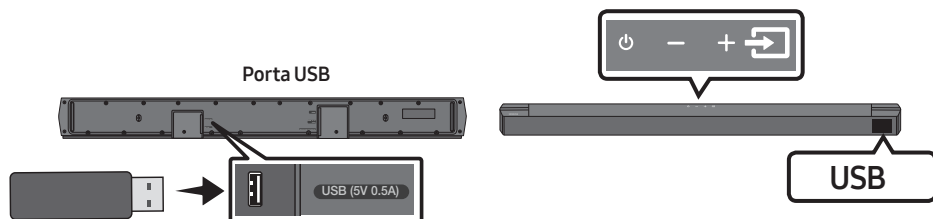

1. Ligue o dispositivo USB à porta USB na parte inferior do produto.
2. Prima o botão  (**Origem**) no painel superior ou no controlo remoto e, em seguida, selecione “USB”.
3. A mensagem “USB” surge no ecrã.
4. Reproduza ficheiros de música contidos no dispositivo de armazenamento através do Soundbar.
  - O Soundbar desliga-se automaticamente (Auto Power Down) se nenhum dispositivo de armazenamento for ligado após mais de 20 minutos.

## Lista de compatibilidade

Extensão	Codec	Frequência de amostragem	Velocidade de transmissão
*.mp3	MPEG1 Layer2	32 kHz ~ 48 kHz	32 ~ 320 kbps
	MPEG1 Layer3	32 kHz ~ 48 kHz	32 ~ 320 kbps
	MPEG2 Layer3	16 kHz ~ 24 kHz	8 ~ 160 kbps
	MPEG2.5 Layer3	8 kHz ~ 12 kHz	8 ~ 160 kbps
*.wma	WMA7/8/9	32 kHz ~ 48 kHz	32 ~ 320 kbps
*.ogg	Vorbis	32 kHz ~ 48 kHz	45 ~ 500 kbps
*.aac *.m4a	AAC-LC (MPEG2/MPEG4 apenas áudio)	32 kHz ~ 48 kHz	32 ~ 320 kbps
*.wav	LPCM	32 kHz ~ 192 kHz	1024 ~ 9216 kbps
*.flac	FLAC	32 kHz ~ 192 kHz	162 ~ 8100 kbps
*.aiff	AIFF	32 kHz ~ 192 kHz	1024 ~ 9216 kbps

- O Soundbar poderá demorar algum tempo a aceder e a reproduzir ficheiros se existirem muitas pastas (cerca de 200) e ficheiros (cerca de 2000) armazenados no dispositivo USB.
- O Soundbar suporta apenas dispositivos USB com sistemas de ficheiros FAT16 (~2 GB), FAT32 (~2 TB) ou NTFS (~2 TB).

# 09 LIGAR UM DISPOSITIVO MÓVEL

## Ligar através de Bluetooth

Quando um dispositivo móvel é ligado através de Bluetooth, pode ouvir som estéreo sem ter de utilizar cabos incómodos.

- A ligação limita-se a um televisor ou dois dispositivos Bluetooth ao mesmo tempo.

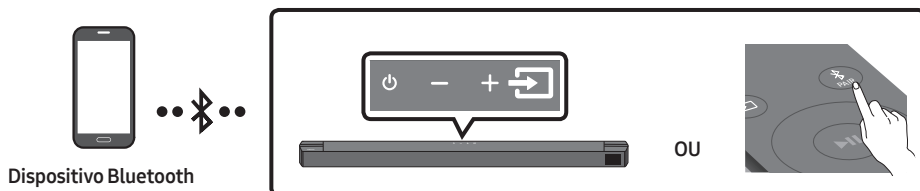

### A ligação inicial

1. Prima o botão **PAIR** no controlo remoto para entrar no modo "BT PAIRING".

(OU) a. Prima o botão **Origem** no painel superior e seleccione "BT".

"BT" muda para "BT PAIRING" em alguns segundos automaticamente ou muda para "BT READY" se existir um registo de ligação.

- b. Quando aparece "BT READY", prima sem soltar o botão **Origem** no painel superior do Soundbar durante mais de 5 segundos, para que seja exibida a mensagem "BT PAIRING".

2. Seleccione "[AV] Samsung Soundbar B6-Series" na lista.

- Quando um Soundbar estiver ligado ao dispositivo Bluetooth, a mensagem [Nome do Dispositivo Bluetooth] → "BT" surgirá no ecrã frontal.

3. Reproduza os ficheiros de música contidos no dispositivo que está ligado através de Bluetooth através do Soundbar.



### Se ocorrer uma falha ao ligar o dispositivo

- Se um Soundbar anteriormente ligado (por exemplo, "[AV] Samsung Soundbar B6-Series") surgir na lista, elimine-o.
- Em seguida, repita os passos 1 e 2.

### NOTA

- Após ligar o Soundbar ao dispositivo móvel pela primeira vez, utilize o modo "BT READY" para voltar a ligar.

## Qual é a diferença entre BT READY e BT PAIRING?

- **BT READY** : neste modo, pode pesquisar televisores anteriormente ligados ou ligar um dispositivo móvel anteriormente ligado ao Soundbar.
- **BT PAIRING** : neste modo, pode ligar um novo dispositivo ao Soundbar. (Prima o botão  **PAIR** no controlo remoto ou prima sem soltar o botão  (**Origem**) no painel superior do Soundbar durante mais de 5 segundos enquanto o Soundbar estiver no modo “BT”).

## NOTAS

- Se lhe for pedido para introduzir um código PIN quando estiver a ligar um dispositivo Bluetooth, introduza <0000>.
- No modo de ligação Bluetooth, a ligação Bluetooth perder-se-á se a distância entre o Soundbar e o dispositivo Bluetooth exceder 10 metros.
- O Soundbar desliga-se automaticamente após 20 minutos quando está no modo BT Pronto.
- O Soundbar poderá não realizar corretamente a pesquisa ou a ligação Bluetooth nas seguintes circunstâncias:
  - Se existir um campo elétrico forte em redor do Soundbar,
  - Se forem emparelhados vários dispositivos Bluetooth em simultâneo com o Soundbar,
  - Se o dispositivo Bluetooth estiver desligado, não estiver no devido lugar ou não funcionar corretamente.
- Os dispositivos eletrónicos podem provocar interferências rádio. Os dispositivos que geram ondas eletromagnéticas devem ser mantidos afastados da unidade principal do Soundbar - por exemplo, micro-ondas, dispositivos LAN sem fios, etc.
- O Soundbar suporta dados SBC (44,1kHz, 48kHz).
- Estabeleça ligação apenas a um dispositivo Bluetooth que suporte a função A2DP (AV).
- Não é possível ligar o Soundbar a um dispositivo Bluetooth que apenas suporte a função mãos-livres.
- Após sincronizar o Soundbar com um dispositivo Bluetooth, seleccionar “[AV] Samsung Soundbar B6-Series” na lista de dispositivos identificados pelo dispositivo irá mudar automaticamente o Soundbar para o modo “BT”.
  - Disponível apenas se o Soundbar constar da lista de dispositivos Bluetooth sincronizados. (É necessário que o dispositivo Bluetooth e o Soundbar tenham sido sincronizados previamente, pelo menos uma vez.)
- O Soundbar é apresentado na lista de procura de dispositivos do dispositivo Bluetooth apenas quando o Soundbar apresenta “BT READY”.

## Bluetooth Power ligada (SOUND MODE)

Quando a função Bluetooth Power ligada e o Soundbar está desligado, se um dispositivo Bluetooth sincronizado anteriormente tentar sincronizar com o Soundbar, o Soundbar liga automaticamente.

1. Mantenha o botão **SOUND MODE** premido no controlo remoto durante mais de 5 segundos enquanto o Soundbar estiver ligado.
2. É apresentada a indicação “**ON-BLUETOOTH POWER**” no visor do Soundbar.



## Desligar o dispositivo Bluetooth de um Soundbar

Pode desligar o dispositivo Bluetooth do Soundbar. Para obter instruções, consulte o manual do utilizador do dispositivo Bluetooth.

- O Soundbar será desligado.
- Quando o Soundbar for desligado do dispositivo Bluetooth, exibirá a mensagem **"BT DISCONNECTED"** no ecrã frontal.

## Desligar o Soundbar do dispositivo Bluetooth

Prima o botão  (**Origem**) no painel superior ou no controlo remoto e, em seguida, mude para qualquer modo exceto **"BT"**.

- Desligar o Soundbar do dispositivo Bluetooth demora algum tempo porque o dispositivo Bluetooth tem de receber uma resposta do Soundbar. (O tempo necessário para tal poderá variar em função do dispositivo Bluetooth.)
- Quando o Soundbar for desligado do dispositivo Bluetooth, exibirá a mensagem **"BT DISCONNECTED"** no ecrã frontal.

### NOTAS

- No modo de ligação Bluetooth, a ligação Bluetooth será desactivada se a distância entre o sistema Soundbar e o dispositivo Bluetooth for superior a 10 m.
- O Soundbar desliga-se automaticamente ao fim de 20 minutos no estado Ready.

### Mais sobre Bluetooth

O Bluetooth é uma tecnologia que permite aos dispositivos compatíveis com Bluetooth serem facilmente interligados, através de uma ligação sem fios de curta distância.

- Um dispositivo Bluetooth pode emitir ruído ou apresentar um funcionamento incorrecto, conforme a respectiva utilização, quando:
  - Uma parte do aparelho está em contacto com o sistema receptor/transmissor do dispositivo Bluetooth ou do Soundbar.
  - Sujeito a variações de corrente resultantes de obstruções provocadas por paredes, esquinas ou divisórias.
  - Exposto a interferências eléctricas de dispositivos com a mesma banda de frequência, incluindo equipamento médico, fornos micro-ondas e redes sem fios.
- Emparelhe o Soundbar com o dispositivo Bluetooth, mantendo uma distância curta.
- Quanto maior for a distância entre o Soundbar e o dispositivo Bluetooth, pior é a qualidade. Se a distância ultrapassar o limite de funcionamento do Bluetooth, a ligação perde-se.
- Em áreas de fraca receptividade, a ligação Bluetooth poderá não funcionar correctamente.
- A ligação Bluetooth funciona apenas quando está próxima do dispositivo. A ligação será automaticamente cortada se a distância for superior a este limite. Mesmo respeitando este limite, a qualidade de som poderá ser inferior na presença de obstáculos como paredes ou portas.
- Este dispositivo sem fios pode causar interferência eléctrica durante a utilização.

## Ligação Bluetooth Múltipla

O Soundbar pode ser ligado a 2 dispositivos Bluetooth ao mesmo tempo.



1. Ligue o Soundbar a até dois dispositivos Bluetooth. (Consulte a página 27)
2. Reproduza música num dos dispositivos Bluetooth ligados quando estiverem dois dispositivos ligados.
3. Se for reproduzida música a partir do dispositivo Bluetooth “B” durante a reprodução a partir do dispositivo “A”, a música começará a ser reproduzida no dispositivo “B”, parando/pausando automaticamente a reprodução no dispositivo “A”.
4. Nas versões anteriores à versão AVRCP V1.4, o tempo de mudança do dispositivo que reproduz a música pode sofrer um atraso.

## Multiemparelhamento Bluetooth

### Como emparelhar vários dispositivos ao Soundbar

1. Ligue o Soundbar.
2. Apenas no modo “**BT**”, mantenha premido o botão  (**Origem**) na parte superior do Soundbar durante mais de 5 segundos para este passar para o modo “**BT PAIRING**” e, em seguida, no lado do dispositivo Bluetooth, ligue o Bluetooth e selecione o Soundbar a partir da lista de dispositivos disponíveis e o Soundbar irá ligar-se automaticamente ao dispositivo Bluetooth.
3. Pode ser emparelhado um 2º dispositivo Bluetooth e ligado ao Soundbar usando o mesmo método. Se tentar ligar um 3º dispositivo, um dispositivo ligado que não esteja a reproduzir áudio irá perder a sua ligação Bluetooth, mas continuará emparelhado ao Soundbar.
4. Com o mesmo método, pode emparelhar até 8 dispositivos Bluetooth, mas apenas os 2 últimos ficarão simultaneamente ligados ao Soundbar.

### NOTAS

- Apenas podem ser ligados 2 dispositivos Bluetooth ou um televisor Samsung ao mesmo tempo ao Soundbar.
- O Soundbar será desligado dos dispositivos Bluetooth quando receber um pedido de ligação de um televisor Samsung.
- A predefinição do Soundbar é “**ON-BT MULTI CONNECTION**”, mas para repor o modo ligação não múltipla a partir de outro modo, mantenha premido o botão  **PAIR** no telecomando durante mais do que 5 segundos no modo de espera, até o ecrã apresentar a mensagem “**OFF-BT MULTI CONNECTION**”.

# 10 INSTALAÇÃO DO SUPORTE DE PAREDE

## Precauções para a instalação

- Instale apenas em paredes verticais.
- Não instale em locais expostos a altas temperaturas ou a uma elevada percentagem de humidade.
- Verifique se a parede é suficientemente resistente para suportar o peso do produto. Caso não seja, deve reforçar-se a parede ou optar-se por outro local para instalar o produto.
- Compre e utilize os parafusos de fixação ou buchas adequados para o tipo de parede em questão (pladur, placa de ferro, madeira, etc.). Caso seja possível, devem fixar-se os parafusos de suporte em montantes de parede.
- Comprar parafusos próprios para montagem em parede de acordo com o tipo e com a espessura da parede onde se pretende instalar o Soundbar.
  - Diâmetro: M5
  - Comprimento: recomenda-se comprar parafusos com um comprimento igual ou superior a 35 mm.
- Ligue os cabos da unidade aos dispositivos externos antes de instalar o Soundbar na parede.
- Antes da instalação, deve garantir que a unidade está desligada e que a respetiva ficha está desligada da tomada. Caso contrário, esta poderá provocar um choque elétrico.

## Componentes do suporte de parede



Guia de suporte de parede



x 2

Parafuso de fixação



x 2

(M4 x L10)

Parafuso



x 2

Suporte de parede

1. Coloque o **Guia de suporte de parede** encostado à superfície da parede.
  - O **Guia de suporte de parede** deve ficar nivelado.
  - Se o seu televisor estiver montado na parede, instale o Soundbar, pelo menos, 5 cm abaixo do mesmo.



5 cm ou mais

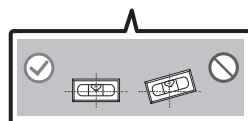
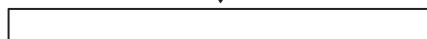

2. Alinhe a **Linha central do Guia de suporte de parede** com o centro do televisor (se estiver a montar o Soundbar por baixo do televisor) e, em seguida, fixe o **Guia de suporte de parede** à parede com fita adesiva.

- Se não estiver a montar debaixo do televisor, coloque a **Linha central** no centro da área de instalação.

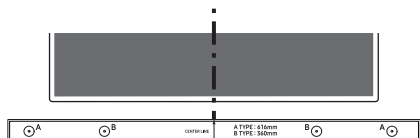

Linha central

3. Utilize a ponta de uma caneta ou um lápis afiado para furar o centro das imagens de **A-TYPE**, em cada extremidade do Guia, para assinalar os orifícios dos parafusos de suporte e remova o **Guia de suporte de parede**.

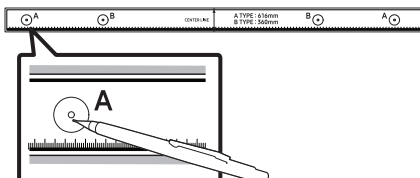

4. Faça um orifício na parede em cada marca com uma ferramenta de perfuração de dimensão apropriada.
- Se a parede não tiver qualquer suporte adicional no local das marcas, certifique-se de que insere as buchas nos orifícios antes de inserir os parafusos de suporte. Certifique-se de que a dimensão dos orifícios perfurados corresponde às buchas a utilizar.

5. Coloque um parafuso (não fornecido) em cada **Parafuso de fixação** e aperte cada um firmemente nos orifícios de parafuso de suporte.

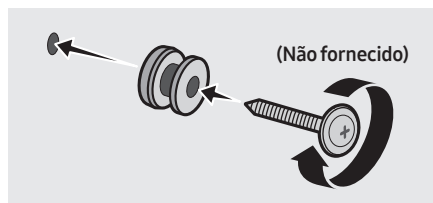

6. Instale os 2 **Suporte de parede** na orientação correta na parte inferior do Soundbar, utilizando 2 **Parafusos**.

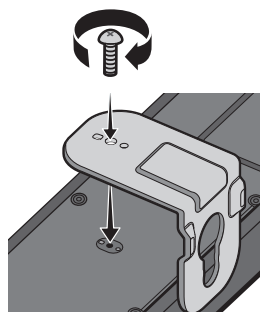

- Ao montar, certifique-se de que a parte de suporte dos **Suportes de parede** está localizada na parte de trás do Soundbar.

Parte de trás do Soundbar

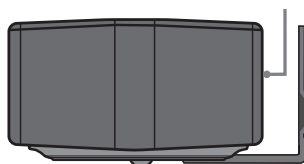

Extremidade direita do Soundbar

7. Depois de fixar os **Suportes de parede** ao Soundbar, instale os **Suportes de parede** nos **Parafusos de suporte**.

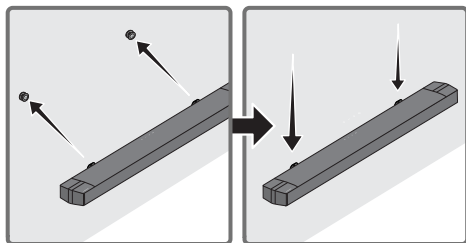

8. Deslize o Soundbar para baixo, tal como mostrado abaixo, para que os **Suporte de parede** fiquem firmemente apoiados nos **Parafuso de fixação**.
- Introduza os **Parafuso de fixação** na parte larga (inferior) dos **Suporte de parede** e, em seguida, deslize os **Suporte de parede** para baixo de forma a fixar os **Suporte de parede** firmemente nos **Parafuso de fixação**.

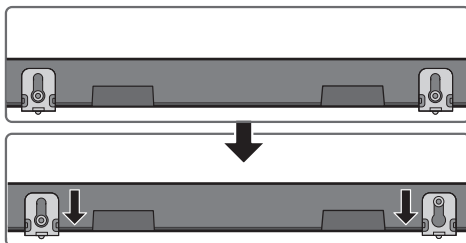

## 11 ATUALIZAÇÃO DO SOFTWARE

A Samsung poderá disponibilizar atualizações do firmware do sistema do Soundbar no futuro.

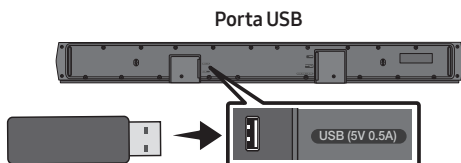

Se for disponibilizada uma atualização, pode atualizar o firmware ligando um dispositivo USB com a atualização do firmware armazenada nele à porta USB do Soundbar. Para obter mais informações sobre como pode transferir ficheiros de atualização, aceda ao website da Samsung em ([www.samsung.com](http://www.samsung.com)→Support). Em seguida, selecione o tipo de produto ou introduza o número do modelo do seu Soundbar, selecione a opção Software e Aplicações e, em seguida, selecione Transferências. Tenha em atenção que os nomes das opções podem variar.

### Como verificar a versão do firmware

1. Desligue o Soundbar.
2. Mantenha premido o botão  (**Controlo de Som**) durante cerca de 5 segundos no telecomando.
3. Cada versão aparece na seguinte ordem no ecrã do Soundbar.  
(Versão de software → **HDMI** → **Tx** → **Rx**)
  - **Tx** : Módulo Tx sem fios no Soundbar.
  - **Rx** : Módulo Rx sem fios no Subwoofer.
  - **ECRÃ DA VERSÃO R2**
    - Parte traseira do R2 sem ligação---
    - Parte traseira do R2xxx ligada

## Procedimento de atualização

**Importante:** A função de atualização apaga todas as definições de utilizador. Recomendamos que anote as suas definições para que possa redefini-las facilmente após a atualização. Tenha em atenção que a atualização de firmware também repõe a ligação ao subwoofer.

1. Insira uma pen USB na porta USB do seu computador.

**Importante:** Certifique-se de que não existem ficheiros de música na pen USB. Tal poderá causar a falha da atualização do firmware.

2. Aceda a ([samsung.com](http://samsung.com)) → seleccione Introduza número do modelo e introduza o modelo do Soundbar. Seleccione Manuais e Transferências e transfira o ficheiro de software mais recente.
3. Guarde o software transferido numa pen USB e seleccione “Extrair aqui” para descompactar a pasta.
4. Desligue o Soundbar e ligue a pen USB que contém a atualização do software à porta USB.
5. Ligue o Soundbar e altere a fonte para o modo “**USB**”. Aguarde 3 minutos, “**UPDATE**” é apresentado e a atualização é iniciada. Quando a atualização for concluída, o Soundbar desliga-se e, de seguida, volta a ligar-se automaticamente.
6. Prima o botão **— + (Volume)** no painel superior durante 5 segundos. A mensagem “**INIT**” é apresentada no ecrã e, em seguida, o Soundbar desliga-se. A atualização está concluída.
  - Este produto tem uma função DUAL BOOT. Se ocorrer uma falha na atualização do firmware, pode atualizar novamente o firmware.
7. Restaure as definições do Soundbar.

## Se não for apresentada a mensagem UPDATE

1. Desligue o Soundbar, desligue e volte a ligar o dispositivo de armazenamento USB que contém os ficheiros de atualização à porta USB do Soundbar.
2. Desligue e ligue o cabo de alimentação do Soundbar e ligue o Soundbar.

### NOTAS

- A atualização de firmware pode não funcionar corretamente se estiverem armazenados ficheiros de áudio suportados pelo Soundbar no dispositivo de armazenamento USB.
- Não desligue a alimentação nem remova o dispositivo USB enquanto as atualizações estão a ser efetuadas. A unidade principal desliga-se automaticamente após a conclusão da atualização de firmware.
- Após a atualização estar concluída, a configuração do utilizador no Soundbar é inicializada para que possa repor as suas definições. Recomendamos que anote as suas definições para que possa redefini-las facilmente após a atualização. Tenha em atenção que a atualização de firmware também repõe a ligação ao subwoofer. Se a ligação ao subwoofer não for restabelecida automaticamente após a atualização, consulte a página 16. Se ocorrer uma falha na atualização de software, verifique se existe uma avaria na pen USB.
- Os utilizadores de Mac OS devem utilizar MS-DOS (FAT) como formato USB.
- A atualização através de USB pode não estar disponível, dependendo do fabricante do dispositivo de armazenamento USB.

# 12 RESOLUÇÃO DE PROBLEMAS

Antes de solicitar assistência, verifique o seguinte.

## **A Soundbar não se liga.**

- Verifique se o cabo de alimentação do Soundbar está corretamente inserido na tomada.

## **A Soundbar funciona de forma errática.**

- Após remover o cabo de alimentação, insira-o de novo.
- Desligue e volte a ligar o dispositivo externo e tente novamente.
- Se não existir sinal, o Soundbar desliga-se automaticamente após um determinado período de tempo. Ligue o Ligar/Desligar. (Consulte a página 7.)

## **Se o telecomando não funcionar.**

- Aponte o telecomando diretamente à Soundbar.
- Troque as pilhas por umas novas.

## **A Soundbar não emite qualquer som.**

- O volume do Soundbar está demasiado baixo ou em silêncio. Ajuste o volume.
- Quando ligar qualquer dispositivo externo (STB, dispositivo Bluetooth, dispositivo móvel, etc.), ajuste o volume do mesmo.
- Para aceder à saída de som no televisor, selecione Soundbar. (Televisor Samsung: Página Principal (🏠) → Menu → Definições (⚙️) → Todas as Definições (⚙️) → Som → Saída de Som → Selecione o Soundbar)
- A ligação dos cabos ao Soundbar não pode estar solta. Desligue o cabo e volte a ligá-lo.
- Remova completamente o cabo de alimentação, volte a ligá-lo e ligue a alimentação.
- Inicie o produto e tente novamente. (Consulte a página 34.)

## **O subwoofer não emite qualquer som.**

- Verifique se o indicador LED na parte de trás do Subwoofer está ligado a azul. Volte a ligar o Soundbar e o Subwoofer se o indicador estiver a piscar a azul ou se tiver passado para vermelho. (Consulte a página 17.)
- Poderá ter problemas se houver um obstáculo entre o Soundbar e o Subwoofer. Coloque os dispositivos numa zona afastada de obstáculos.
- A ligação pode ser interrompida por outros dispositivos que se encontrem a emitir sinais de radiofrequência nas proximidades. Mantenha a sua coluna afastada desses dispositivos.
- Remova o cabo de alimentação e volte a ligá-lo.

## **O volume do Subwoofer está demasiado baixo.**

- O volume original do conteúdo que está a reproduzir pode ser baixo. Tente ajustar o nível do Subwoofer. (Consulte a página 12.)
- Aproxime a coluna do Subwoofer de si.

## **Se a TV não estiver ligada via HDMI TO TV (ARC).**

- Verifique se o cabo HDMI está corretamente ligado ao terminal ARC. (Consulte a página 20.)
- A ligação pode não ser estabelecida devido à ligação do dispositivo externo (descodificador, consola de jogos, etc.). Ligue diretamente o Soundbar.
- O modo HDMI-CEC pode não estar ativado no televisor. Ligue o CEC no menu do televisor. (Televisor Samsung: Página Principal (🏠) → Menu → Definições (⚙️) → Todas as Definições (⚙️) → Ligação → Gestor de Dispositivos Externos → Anynet+ (HDMI-CEC) LIGADO)

### Não há som ao ligar ao televisor no modo HDMI TO TV (ARC).

- O seu dispositivo não consegue reproduzir o sinal de entrada. Altere a saída de áudio do televisor para PCM ou Dolby Digital. (Para um televisor Samsung: Página Principal (🏠) → Menu → Definições (⚙️) → Todas as Definições (⚙️) → Som → Definições Avançadas → Formato de Áudio de Saída Digital)

### A Soundbar não liga através de Bluetooth.

- Ao ligar um novo dispositivo, mude para “**BT PAIRING**” para estabelecer a ligação. (Prima o botão **PAIR** no controlo remoto ou o botão **(Origem)** no corpo durante pelo menos 5 segundos.)
- Se o Soundbar estiver ligado a outro dispositivo, desligue esse dispositivo primeiro para trocar de dispositivo.
- Ligue-o novamente após remover a lista de colunas do Bluetooth no dispositivo a ligar. (Televisor Samsung: Página Principal (🏠) → Menu → Definições (⚙️) → Todas as Definições (⚙️) → Som → Saída de Som → Lista de Altifalantes Bluetooth).
- A ligação automática do televisor poderá estar desativada. Enquanto o Soundbar estiver no modo “**BT READY**”, mantenha premido o botão **Esquerda** no controlo remoto do Soundbar durante 5 segundos para selecionar **ON-TV CONNECT**. Se vir **OFF-TV CONNECT**, mantenha premido novamente o botão **Esquerda** durante 5 segundos para mudar a seleção.
- Remova o cabo de alimentação, volte a ligá-lo e, em seguida, tente novamente.
- Inicie o produto e tente novamente. (Consulte a página 34.)

### O som é cortado quando ligado através de Bluetooth.

- Se o seu dispositivo ligado através de Bluetooth se afastar demasiado da Soundbar, poderá fazer com que o som seja cortado. Aproxime o dispositivo da Soundbar.
- Se uma parte do seu corpo estiver em contacto com o transmissor de Bluetooth ou se o produto for instalado em móveis de metal, o som pode ser cortado. Verifique o ambiente de instalação e as condições para a utilização.

### A ligação Bluetooth múltipla não funciona.

- Quando a TV está ligada à Soundbar, A ligação Bluetooth múltipla poderá não funcionar. Desligue a Soundbar da TV e tente novamente.
- Verifique se a definição Ligação Bluetooth múltipla está ligada. (Consulte a secção “**A Soundbar não liga através de Bluetooth.**”)
- Desligue o dispositivo atualmente em reprodução, emparelhe com o dispositivo que pretende ligar e volte a ligar o dispositivo anterior.
- Se não ouvir som, mesmo depois de ligar corretamente, consulte a secção “**O som é cortado quando ligado através de Bluetooth.**”

### A Soundbar não se liga automaticamente com a TV.

- Quando desliga o Soundbar enquanto vê televisão, a sincronização da energia com o televisor é desativada. Primeiro, desligue o televisor.



# 13 LICENÇAS

---



Manufactured under license from Dolby Laboratories. Dolby, Dolby Audio and the double-D symbol are trademarks of Dolby Laboratories Licensing Corporation.

---



For DTS patents, see <http://patents.dts.com>. Manufactured under license from DTS, Inc. (for companies headquartered in the U.S./Japan/Taiwan) or under license from DTS Licensing Limited (for all other companies). DTS, Digital Surround, and the DTS logo are registered trademarks or trademarks of DTS, Inc. in the United States and other countries. © 2021 DTS, Inc. ALL RIGHTS RESERVED.

---



The terms HDMI and HDMI High-Definition Multimedia Interface, and the HDMI Logo are trademarks or registered trademarks of HDMI Licensing Administrator, Inc. in the United States and other countries.

---



The Bluetooth® word mark and logos are registered trademarks owned by Bluetooth SIG, Inc. and any use of such marks by Samsung Electronics Co., Ltd. is under license. Other trademarks and trade names are those of their respective owners.

---



---

## [ENERGY STAR]

### ENERGY STAR qualified model only

- Your Samsung product is ENERGY STAR qualified in its factory default setting. Change to certain features, settings and functionality in this product can change the power consumption, possibly beyond the limits required for ENERGY STAR qualification.
- Environmental Protection Agency and Department of Energy. ENERGY STAR is a joint program of the Government agencies, designed to promote energy efficient products and practices.

Refer to [www.energystar.gov](http://www.energystar.gov) for more information of the ENERGY STAR Program.

### ENERGY STAR qualified model only (Applicable to Thin Client models only)

As an ENERGY STAR® Partner, SAMSUNG has determined that this product meets the ENERGY STAR® guidelines for energy efficiency.

- The ENERGY STAR Program has been to reduced greenhouse gas emissions and save energy through voluntary labeling.
- Power management setting of this product have been enabled by default, and have various timing setting from 1 minutes to 5 hours.
- The product can wake with a button press on the chassis from sleep mode.

### ENERGY STAR qualified model only (The other models)

- As an ENERGY STAR Partner, Samsung has determined that this product or product models meets the ENERGY STAR guideline for energy efficiency.
-

## 14 AVISO DE LICENÇA DE OPEN SOURCE

Para enviar perguntas e pedidos de esclarecimento relativamente a fontes abertas, contacte a Samsung Open Source por e-mail (<http://opensource.samsung.com>)

## 15 NOTA IMPORTANTE SOBRE O SERVIÇO

- As imagens e ilustrações neste Manual do Utilizador são fornecidas apenas para referência, podendo ser diferentes do produto real.
- Poderá ser cobrada uma taxa administrativa se
  - (a) for enviado um técnico a casa do cliente, a pedido do cliente, e não existir qualquer avaria no produto (ou seja, o utilizador não consultou devidamente o manual do utilizador).
  - (b) levar a unidade a um centro de reparação e não existir qualquer avaria no produto (ou seja, o utilizador não consultou devidamente o manual do utilizador).
- O valor dessa taxa administrativa ser-lhe-á comunicado antes de ser realizada qualquer reparação ou visita ao domicílio.

# 16 ESPECIFICAÇÕES E GUIA

## Especificações

Nome do modelo	HW-B650
USB	5V/0,5A
Peso	3,1 kg
Dimensões (L x A x P)	1030,0 x 59,4 x 105,0 mm
Limites da temperatura de funcionamento	+5°C a +35°C
Limites de humidade de funcionamento	10 % ~ 75 %
AMPLIFICADOR Potência nominal de saída	180W (30Wx6)
Formatos de reprodução suportados	LPCM 2ch, Dolby Audio™ (suporta Dolby® Digital), DTS, DTS Virtual:X
POTÊNCIA DE SAÍDA DO DISPOSITIVO SEM FIOS Potência máx. do transmissor BT Potência máx. do transmissor SRD	100 mW a 2,4 GHz – 2,4835 GHz 25 mW a 5,725 GHz – 5,825 GHz
Nome do subwoofer	PS-WB65D
Peso	5,1 kg
Dimensões (L x A x P)	184,0 x 346,0 x 295,0 mm
AMPLIFICADOR Potência nominal de saída	250W
POTÊNCIA DE SAÍDA DO DISPOSITIVO SEM FIOS Potência máx. do transmissor SRD	25 mW a 5,725 GHz – 5,825 GHz
Consumo total de energia em modo de espera (W)	2,0W
Bluetooth Método de desativação das portas	Prima e mantenha premido o botão <b>SOUND MODE</b> durante mais de 5 segundos para desligar a função Bluetooth Power.

## NOTAS

- A Samsung Electronics Co., Ltd reserva-se ao direito de alterar as especificações sem aviso prévio.
- O peso e as dimensões indicados são aproximados.

A Samsung declara, por este meio, que este equipamento de rádio está em conformidade com a Diretiva 2014/53/UE e com as obrigações regulamentares do Reino Unido.

O texto integral da declaração de conformidade está disponível no seguinte endereço de Internet:

<http://www.samsung.com>, vá a Suporte e introduza o nome do modelo.

Este equipamento pode ser utilizado em todos os países da UE e no Reino Unido.



**[Eliminação correcta das baterias existentes neste produto]**

#### **(Aplicável a países cujos sistemas de recolha sejam separados)**

Esta marca, apresentada na bateria, manual ou embalagem, indica que as baterias existentes neste produto não devem ser eliminadas juntamente com os resíduos domésticos indiferenciados no final do seu período de vida útil. Onde existentes, os símbolos químicos Hg, Cd ou Pb indicam que a bateria contém mercúrio, cádmio ou chumbo acima dos níveis de referência indicados na Directiva CE 2006/66.

Se as baterias não forem correctamente eliminadas, estas substâncias poderão ser prejudiciais para a saúde humana ou para o meio ambiente.

Para proteger os recursos naturais e promover a reutilização dos materiais, separe as baterias dos outros tipos de resíduos e recicle-as através do sistema gratuito de recolha local de baterias.



**Eliminação Correcta Deste Produto**

**(Resíduos de Equipamentos & Eléctricos e Electrónicos)**

#### **(Aplicável a países cujos sistemas de recolha sejam separados)**

Esta marca apresentada no produto, nos acessórios ou na literatura – indica que o produto e os seus acessórios electrónicos (por exemplo, o carregador, o auricular, o cabo USB) não deverão ser eliminados juntamente com os resíduos domésticos no final do seu período de vida útil. Para impedir danos ao ambiente ou à saúde humana causados pela eliminação incontrolada de resíduos, deverá separar estes equipamentos de outros tipos de resíduos e reciclá-los de forma responsável, para promover uma reutilização sustentável dos recursos materiais.

Os utilizadores domésticos deverão contactar o estabelecimento onde adquiriram este produto ou as entidades oficiais locais para obterem informações sobre onde e de que forma podem entregar estes equipamentos para permitir efectuar uma reciclagem segura em termos ambientais.

Os utilizadores profissionais deverão contactar o seu fornecedor e consultar os termos e condições do contrato de compra. Este produto e os seus acessórios electrónicos não deverão ser misturados com outros resíduos comerciais para eliminação.

Para mais informações sobre os compromissos ambientais e as obrigações regulamentares específicas aos produtos da Samsung, por ex. REACH, REEE, pilhas, visite:

[www.samsung.com/uk/aboutsamsung/sustainability/environment/our-commitment/data/](http://www.samsung.com/uk/aboutsamsung/sustainability/environment/our-commitment/data/)

### **REGULAMENTO (UE) 2019/1782 DA COMISSÃO**

Requisitos de conceção ecológica aplicáveis a fontes de alimentação externas :

[www.samsung.com/global/ecodesign\\_component](http://www.samsung.com/global/ecodesign_component)

# VEILIGHEIDSINFORMATIE

## VEILIGHEIDSINSTRUCTIES

OPEN NOOIT DE BEHUIZING VAN DIT APPARAAT, WANT DAN LOOPT U HET GEVAAR EEN ELEKTRISCHE SCHOK TE KRIJGEN. DE BEHUIZING BEVAT GEEN ONDERDELEN DIE U ZELF KUNT REPAREREN. LAAT ONDERHOUD OVER AAN DE VAKHANDEL.

Zie onderstaande tabel voor een verklaring van symbolen die zich op uw Samsung-product kunnen bevinden.

	<b>LET OP</b> <b>GEVAAR OPELEKTRISCHE SCHOKKEN. NIET OPENEN.</b>	
	Dit symbool geeft aan dat de spanning binnen in het apparaat hoog is. Elk contact met onderdelen binnen in het product is gevaarlijk.	
	Dit symbool geeft aan dat er belangrijke informatie over het gebruik en onderhoud is meegeleverd met dit product.	
	Klasse II-product: Dit symbool geeft aan dat voor dit toestel geen veiligheidsaansluiting op aarde (massa) is vereist. Als dit symbool niet aanwezig is op een product met een netsnoer, dan MOET het product een betrouwbare aardingsaansluiting hebben.	
	Wisselspanning: Dit symbool geeft aan dat de nominale spanning wisselspanning is.	
	Gelijkspanning: Dit symbool geeft aan dat de nominale spanning gelijkspanning is.	
	Voorzichtig, raadpleeg de instructies voor gebruik: Dit symbool geeft aan dat de gebruiker de handleiding moet raadplegen voor meer informatie over de veiligheid.	

## WAARSCHUWING

- Om het gevaar voor een elektrische schok te vermijden dient u dit apparaat niet aan regen of vocht bloot te stellen.

## LET OP

- OM EEN ELEKTRISCHE SCHOK TE VOORKOMEN, ZORGT U DAT HET BREDE UITEINDE VAN DE STEKKER IN DE BREDE OPENING ZIT EN VOLLEDIG IS INGESTOKEN.
- Dit apparaat moet altijd aangesloten worden op een stroomingang met een geaard stopcontact.
- Om het apparaat los te koppelen van de stroomtoevoer, moet de stekker uit de stopcontact getrokken worden, daarom moet de stroomstekker gemakkelijk bereikbaar zijn.
- Stel dit apparaat niet bloot aan druppels of spatten. Plaats geen objecten op het apparaat die gevuld zijn met water (zoals een vaas).
- Als u dit apparaat volledig wilt uitschakelen, moet u de stekker uit het stopcontact trekken. Vervolgens moet de stekker altijd onder handbereik zijn.

# VOORZORGSMATREGELEN

1. Zorg ervoor dat de wisselstroomvoorziening in uw huis voldoet aan de stroomvereisten die zijn vermeld op het identificatie-etiket op de onderkant van het product. Plaats de speler horizontaal op een geschikte ondergrond (meubelstuk) met genoeg ruimte er omheen voor ventilatie 7-10 cm. Zorg dat de ventilatieopeningen niet worden geblokkeerd. Plaats het apparaat niet op versterkers of andere apparaten die warm kunnen worden. Dit apparaat is bedoeld voor continu gebruik. Om het toestel volledig uit te schakelen, trekt u de stekker uit het stopcontact. Haal de stekker van het toestel uit het stopcontact als u het een lange tijd niet gaat gebruiken.
2. Haal bij onweer de stekker uit het stopcontact. Bliksem kan spanningspieken veroorzaken waardoor het apparaat beschadigd kan raken.
3. Stel het apparaat niet bloot aan direct zonlicht of andere warmtebronnen. Dit kan oververhitting veroorzaken en ertoe leiden dat het apparaat niet goed functioneert.
4. Bescherm het product tegen vocht (bijv. vazen) en overmatige warmte (bijv. een open haard) of tegen apparatuur die sterke magnetische of elektrische velden veroorzaakt. Haal de stekker uit het stopcontact wanneer het apparaat niet goed functioneert. Dit product is niet bedoeld voor industrieel gebruik. Dit product is uitsluitend bestemd voor particulier gebruik. Wanneer het product of een schijf bij een lage temperatuur wordt bewaard, kan condensatie optreden. Als u het apparaat in de winter verplaatst, wacht u ongeveer 2 uur totdat het apparaat weer op kamertemperatuur is voordat u deze gaat gebruiken.
5. De batterijen die in dit product worden gebruikt, bevatten chemicaliën die schadelijk zijn voor het milieu. Gooi batterijen niet met het gewone huisvuil weg. Werp de batterijen niet in het vuur. De batterijen mogen niet worden kortgesloten, gedemonteerd of oververhit. **LET OP:** Bij incorrecte plaatsing van de batterijen bestaat ontploffingsgevaar. Vervang batterijen alleen door andere van hetzelfde type.

# INHOUD

<b>01</b>	<b>De Componenten Controleren</b>	<b>6</b>
<b>02</b>	<b>Productenoverzicht</b>	<b>7</b>
	Voorste paneel/Bovenpaneel van de Soundbar	7
	Onderpaneel van de Soundbar	8
<b>03</b>	<b>De Afstandsbediening Gebruiken</b>	<b>9</b>
	Batterijen plaatsen vóór het gebruik van de afstandsbediening (AAA-batterijen X 2)	9
	Hoe de afstandsbediening gebruiken	9
	De verborgen knoppen gebruiken (knoppen met meer dan een functie)	13
	Uitvoerspecificaties voor de verschillende geluidseffecten	13
	Het volume van de Soundbar wijzigen met de afstandsbediening van de tv	14
<b>04</b>	<b>De Soundbar Aansluiten</b>	<b>15</b>
	De elektriciteit aansluiten	15
	De Soundbar op de subwoofer aansluiten	16
	De draadloze set voor luidspreker achter van Samsung met uw Soundbar verbinden	18
<b>05</b>	<b>Een bekabelde verbinding naar de tv gebruiken</b>	<b>19</b>
	Methode 1. Verbinden met een optische kabel	19
	Methode 2. Een tv verbinden met een HDMI-kabel	20
<b>06</b>	<b>Een draadloze verbinding naar de TV gebruiken</b>	<b>22</b>
	Verbinden via Bluetooth	22

<b>07</b>	<b>Verbinden met een Extern Apparaat</b>	<b>24</b>
	Methode 1. Verbinden met een optische kabel	24
	Methode 2. Verbinden met een HDMI-kabel	25
<b>08</b>	<b>Een USB-opslagapparaat aansluiten</b>	<b>26</b>
<b>09</b>	<b>Een Mobiel Apparaat Verbinden</b>	<b>27</b>
	Verbinden via Bluetooth	27
<b>10</b>	<b>De Wandmontage Installeren</b>	<b>31</b>
	Voorzorgsmaatregelen bij de installatie	31
	Componenten voor muurmontage	31
<b>11</b>	<b>Software-Update</b>	<b>33</b>
	De firmwareversie controleren	33
	Updateprocedure	34
	Als UPDATE niet wordt weergegeven	34
<b>12</b>	<b>Problemen Oplossen</b>	<b>35</b>
<b>13</b>	<b>Licentie</b>	<b>37</b>
<b>14</b>	<b>Kennisgeving Open Source-Licentie</b>	<b>38</b>
<b>15</b>	<b>Belangrijke Opmerking over Service</b>	<b>38</b>
<b>16</b>	<b>Specificaties en Handleiding</b>	<b>39</b>
	Specificaties	39



# 01 DE COMPONENTEN CONTROLEREN

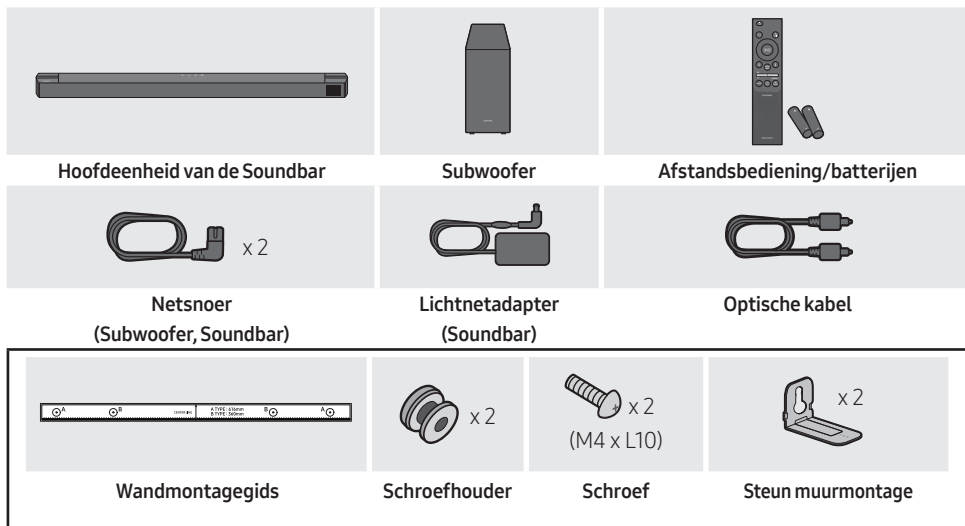

- Meer informatie over de vereiste elektriciteit en het stroomverbruik vindt u op het etiket op het product. (Etiket: onderkant van de hoofdeenheid van de Soundbar)
- Om extra componenten of optionele kabels te kopen, neemt u contact op met een servicecentrum van Samsung of de klantenservice van Samsung.
- Afhankelijk van de regio kan de AC-stekker verschillende vormen aannemen of kan hij in de AC/DC-adapter geïntegreerd worden meegeleverd.
- De accessoires kunnen er lichtjes anders uitzien dan de bovenstaande illustraties.
- Ontwerp en specificaties kunnen zonder voorafgaande kennisgeving worden gewijzigd.

# 02 PRODUCTENOVERZICHT

## Voorste paneel/Bovenpaneel van de Soundbar

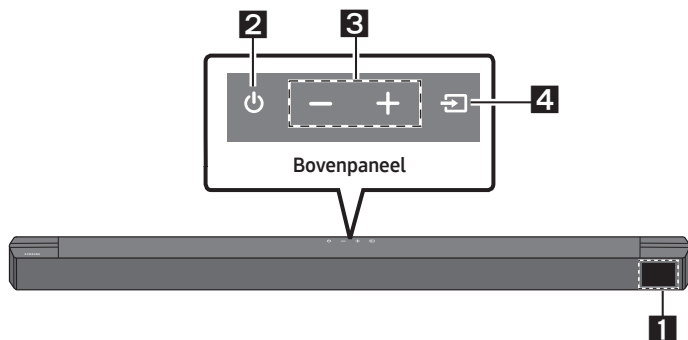

<b>1</b>	<b>Scherm</b> Geeft de productstatus en actuele modus weer.												
<b>2</b>	<b>⏻ (Aan/Uit)-knop</b> Schakelt de stroom in en uit. <b>• Functie Auto Power Down</b> De eenheid wordt automatisch uitgezet in de volgende situaties. – Modus <b>D.IN / HDMI / BT / USB</b> : Als er 20 minuten geen audiosignaal is.												
<b>3</b>	<b>– + (Volume)-knop</b> Stelt het volume bij. <b>•</b> Na bijstelling verschijnt het volumeniveau op het voorste scherm van de Soundbar.												
<b>4</b>	<b>🔊 (Bron)-knop</b> Selecteert de invoermodus van de bron. <table border="1"><thead><tr><th>Invoermodus</th><th>Scherm</th></tr></thead><tbody><tr><td>Optische digitale invoer</td><td>D.IN</td></tr><tr><td>ARC (HDMI OUT)-invoer</td><td>D.IN → TV ARC (automatische omzetting)</td></tr><tr><td>HDMI-invoer</td><td>HDMI</td></tr><tr><td>BLUETOOTH-modus</td><td>BT</td></tr><tr><td>USB-modus</td><td>USB</td></tr></tbody></table> <b>•</b> Om de ' <b>BT PAIRING</b> '-modus in te schakelen, wijzigt u de bron naar ' <b>BT</b> '-modus en houdt u de <b>🔊 (Bron)</b> -knop gedurende meer dan 5 seconden ingedrukt.	Invoermodus	Scherm	Optische digitale invoer	D.IN	ARC (HDMI OUT)-invoer	D.IN → TV ARC (automatische omzetting)	HDMI-invoer	HDMI	BLUETOOTH-modus	BT	USB-modus	USB
Invoermodus	Scherm												
Optische digitale invoer	D.IN												
ARC (HDMI OUT)-invoer	D.IN → TV ARC (automatische omzetting)												
HDMI-invoer	HDMI												
BLUETOOTH-modus	BT												
USB-modus	USB												

- Wanneer u de stekker in het stopcontact steekt, zal de aan/uit-toets binnen 4 tot 6 seconden werken.
- Wanneer u dit apparaat inschakelt, is er een vertraging van 4 tot 5 seconden voordat er geluid wordt weergegeven.
- Als u alleen het geluid van de Soundbar wilt horen, moet u de luidsprekers van de televisie uitschakelen in het audio-instellingsmenu van uw televisie. Raadpleeg de handleiding voor de TV die met uw televisie is meegeleverd.

# Onderpaneel van de Soundbar

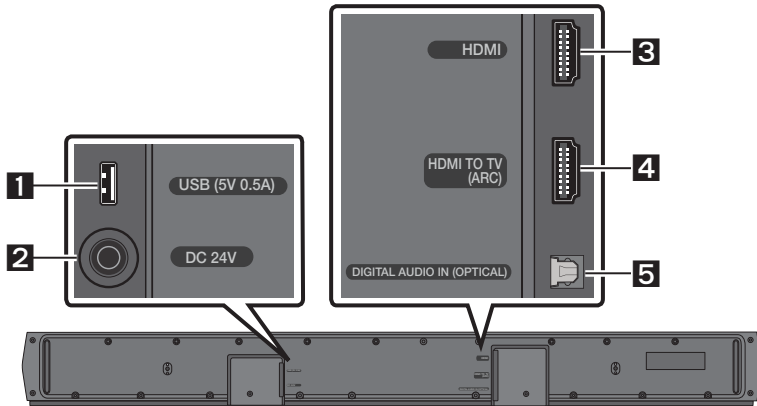

<b>1</b>	<b>USB (5V 0.5A)</b> Sluit hier een USB-apparaat aan om muziekbestanden op het USB-apparaat af te spelen via de Soundbar.
<b>2</b>	<b>DC 24V (Voedingsspanning in)</b> Sluit aan op de stroomadapter.
<b>3</b>	<b>HDMI</b> Voert tegelijkertijd digitale video- en audiosignalen in met een HDMI-kabel. Sluit aan op de HDMI-uitgang van een extern apparaat.
<b>4</b>	<b>HDMI TO TV (ARC)</b> Sluit aan op de HDMI (ARC)-aansluiting van een tv.
<b>5</b>	<b>DIGITAL AUDIO IN (OPTICAL)</b> Sluit aan op de digitale (optische) uitgang van een extern apparaat.

- Wanneer u de stroomkabel van de netstroomadapter uit het stopcontact trekt, trek dan aan de stekker. Trek niet aan de kabel.
- Steek de stekker van deze eenheid of andere onderdelen pas in een stopcontact als alle componenten zijn aangesloten.

# 03 DE AFSTANDSBEDIENING GEBRUIKEN



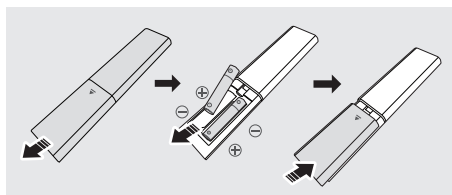

## Batterijen plaatsen vóór het gebruik van de afstandsbediening (AAA-batterijen X 2)



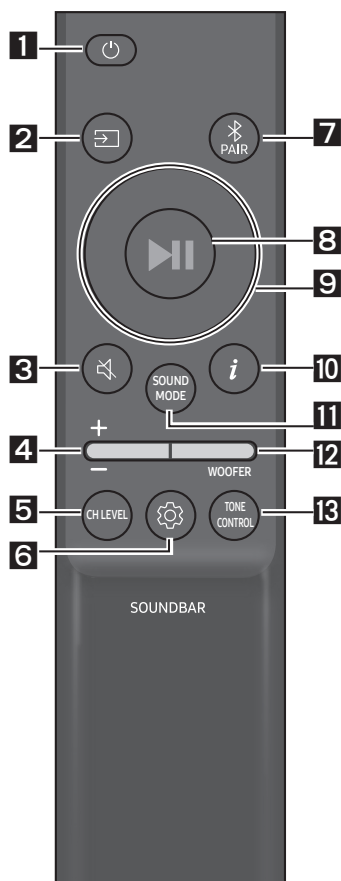



Schuif de achterklep in de richting van de pijl tot deze volledig is verwijderd. Plaats 2 AAA-batterijen (1,5 V) op de juiste manier zodat hun polariteit correct is. Schuif de achterklep terug op zijn plaats.

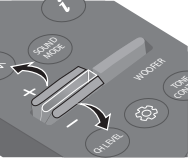
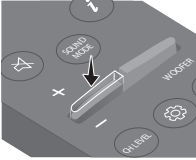



## Hoe de afstandsbediening gebruiken



<b>1</b>	 <b>Stroom</b>	Hiermee schakelt u de Soundbar in en uit.
<b>2</b>	 <b>Bron</b>	Druk hierop om een met de Soundbar verbonden bron te selecteren.
<b>3</b>	 <b>Geluid dempen</b>	Druk op de  ( <b>Geluid dempen</b> ) -knop om het geluid te dempen. Druk opnieuw op de knop om het geluid niet meer te dempen.
<b>4</b>	 <b>Volume</b>	  Druk op de knop omhoog of omlaag om het volume te regelen. <ul style="list-style-type: none"><li>• <b>Geluid dempen</b> Druk op de <b>Volume</b>-knop om het geluid te dempen. Druk opnieuw op de knop om het geluid niet meer te dempen.</li></ul>

<p><b>5</b></p>	 <p><b>CH LEVEL</b></p>	<p>Door op de knop te drukken kunt u het volume van elke luidspreker aanpassen.</p> <ul style="list-style-type: none"> <li>• Druk op de knop om <b>CENTER LEVEL</b> te selecteren en gebruik vervolgens de knoppen <b>Omhoog/Omlaag</b> om het volume in te stellen tussen -6 en +6.</li> <li>• Als de luidsprekers achter (afzonderlijk verkrijgbaar) zijn aangesloten, wordt de instelling <b>REAR LEVEL</b> ondersteund. Gebruik de knoppen <b>Omhoog/Omlaag</b> om het volume van de <b>REAR LEVEL</b> in te stellen tussen -6 en +6.</li> </ul>
<p><b>6</b></p>	 <p><b>Geluidsregeling</b></p>	<p>Door op de knop te drukken kunt u de audiofunctie instellen. De gewenste instellingen kunnen worden aangepast met de knoppen <b>Omhoog/Omlaag</b>.</p> <p><b>AUDIO SYNC → NIGHT MODE ON/OFF → VOICE ENHANCE ON/OFF</b></p> <ul style="list-style-type: none"> <li>– <b>AUDIO SYNC</b> Als de video en audio tussen de TV en uw Soundbar niet is gesynchroniseerd, drukt u op de knop  (<b>Geluidsregeling</b>), selecteert u <b>AUDIO SYNC</b> en stelt u de audiovertraging in tussen 0-300 milliseconden door gebruik te maken van de knoppen <b>Omhoog/Omlaag</b>. (Niet beschikbaar in 'USB'- of 'BT'-modus.)</li> <li>– <b>NIGHT MODE ON/OFF</b> Deze modus is geoptimaliseerd om 's avonds te kijken waarbij de instellingen zijn aangepast om het volume te verminderen maar de dialogen goed te kunnen horen.</li> <li>– <b>VOICE ENHANCE ON/OFF</b> Met deze modus kunt u beter luisteren naar gesproken dialogen in films en op tv.</li> <li>• De audiofuncties <b>NIGHT MODE</b> en <b>VOICE ENHANCE</b> kunnen <b>ON/OFF</b> worden gezet met de knoppen <b>Omhoog/Omlaag</b>.</li> <li>• Houd de  (<b>Geluidsregeling</b>)-knop ongeveer 5 seconden ingedrukt om het geluid voor elke frequentieband aan te passen. U kunt 150 Hz, 300 Hz, 600 Hz, 1,2 kHz, 2,5 kHz, 5 kHz en 10 kHz kiezen met de <b>Links/Rechts</b>-knoppen en elk daarvan kan worden ingesteld tussen -6 en +6 met de <b>Omhoog/Omlaag</b>-knoppen. (Controleer of de Geluidsmodus is ingesteld op "STANDARD")</li> </ul>
<p><b>7</b></p>	 <p><b>Bluetooth PAIR</b></p>	<p>De Soundbar naar de Bluetooth-koppelingsmodus omschakelen. Druk op de knop  <b>PAIR</b> en wacht op het scherm 'BT PAIRING' om een nieuw Bluetooth-apparaat te koppelen.</p>
<p><b>8</b></p>	 <p><b>Afspelen/ Pauzeren</b></p>	<p>U kunt muziek ook afspelen of onderbreken door op de knop te drukken.</p>

<p><b>9</b></p>	 <p><b>Omhoog/ Omlaag/ Links/Rechts</b></p>	 <p><b>Druk op de aangegeven zones om Omhoog/Omlaag/Links/Rechts te selecteren.</b></p> <p>Druk op Omhoog/Omlaag/Links/Rechts op de knop om functies te selecteren of in te stellen.</p> <ul style="list-style-type: none"> <li>• <b>Herhalen</b> Om de herhaalfunctie in 'USB'-modus te gebruiken, drukt u op de <b>Omhoog</b>-knop.</li> <li>• <b>Muziek overslaan</b> Druk op de <b>Rechts</b>-knop als u het volgende muziekbestand wilt selecteren. Druk op de <b>Links</b>-knop als u het vorige muziekbestand wilt selecteren.</li> <li>• <b>ID SET</b> Houd de knop <b>Omhoog</b> gedurende 5 seconden ingedrukt om de <b>ID SET</b> te voltooien (bij het verbinden met een draadloze subwoofer of draadloze luidsprekers achter).</li> </ul>
<p><b>10</b></p>	 <p><b>Info</b></p>	<p>Als u deze knop indrukt, verschijnt er informatie over elke modus. (Zie pagina 7.)</p>

11



SOUND MODE

Door op de knop te drukken kunt u de gewenste geluidsmodus selecteren.

**SURROUND SOUND → BASS BOOST → GAME → ADAPTIVE → DTS VIRTUAL:X → STANDARD**

- **SURROUND SOUND**  
Biedt een breder geluidsveld dan standaard.
- **BASS BOOST**  
Geluidsveldmodus met de nadruk op basgeluid.
- **GAME**  
Biedt stereoscopisch geluid voor levensechte actie tijdens het gamen.
- **ADAPTIVE**  
Analyseert de inhoud in realtime en biedt automatisch het optimale geluidsveld op basis van de kenmerken van de inhoud.
- **DTS VIRTUAL:X**  
Meeslepend 3D-geluid vanaf elke inhoud.
- **STANDARD**  
Voert het originele geluid uit.
- **DRC (Dynamic Range Control)**  
Hiermee kunt u het dynamische bereik voor het geluid instellen op Dolby Digital-nummers. Houd de knop **SOUND MODE** langer dan 5 seconden ingedrukt terwijl de Soundbar is uitgeschakeld om DRC (Dynamic Range Control) in of uit te schakelen. Als de DRC is ingeschakeld, wordt hard geluid verminderd. (Het geluid kan worden vervormd.)
- **Bluetooth Power**  
Deze functie schakelt de Soundbar automatisch in wanneer hij een verbindingsverzoek ontvangt van een eerder verbonden tv of Bluetooth-apparaat. De instelling is standaard Aan.
  - Houd de **SOUND MODE**-knop gedurende meer dan 5 seconden ingedrukt om de functie Bluetooth Power uit te schakelen.

12



WOOFER

**NIVEAU  
WOOFER  
(BAS)**

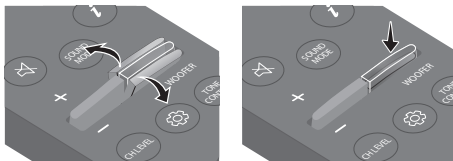

Druk op de knop omhoog of omlaag om het niveau van de woofer (bas) te regelen op -12 of tussen -6 en +6. Druk op de knop om het volume van de woofer (bas) op 0 (Standaard) in te stellen.

13





**TONE  
CONTROL**

Door op de knop te drukken kunt u het volume van de hoge of lage tonen aanpassen.

- Druk op de knop om **TREBLE** of **BASS** te selecteren en gebruik vervolgens de knoppen **Omhoog/Omlaag** om het volume in te stellen tussen -6 en +6.

## De verborgen knoppen gebruiken (knoppen met meer dan een functie)

Verborgen knop		Referentiepagina
Knop op afstandsbediening	Functie	
WOOFER (Omhoog)	Afstandsbediening van uw TV aan/uit (Standby)	Pagina 14
Links	TV Auto connect Aan/uit (BT gereed)	Pagina 23
Omhoog	ID SET	Pagina 11
 (Geluidsregeling)	7-bands EQ	Pagina 10
SOUND MODE	DRC ON/OFF (Standby)	Pagina 12
	Bluetooth Power	Pagina 12
 PAIR	Bluetooth-multiverbinding Aan/Uit (Standby)	Pagina 30

## Uitvoerspecificaties voor de verschillende geluidseffecten

Effect		Invoer	Uitvoer	
			Zonder de kit met de draadloze achterluidspreker	Met de kit met de draadloze achterluidspreker
 <b>SOUND MODE</b>	SURROUND SOUND	2.0 kanalen	3.1 kanalen	5.1 kanalen
		5.1 kanalen	3.1 kanalen	5.1 kanalen
	BASS BOOST	2.0 kanalen	3.1 kanalen	5.1 kanalen
		5.1 kanalen	3.1 kanalen	5.1 kanalen
	GAME	2.0 kanalen	3.1 kanalen	5.1 kanalen
		5.1 kanalen	3.1 kanalen	5.1 kanalen
	ADAPTIVE	2.0 kanalen	3.1 kanalen	5.1 kanalen
		5.1 kanalen	3.1 kanalen	5.1 kanalen
	DTS VIRTUAL:X	2.0 kanalen	3.1 kanalen	5.1 kanalen
		5.1 kanalen	3.1 kanalen	5.1 kanalen
	STANDARD	2.0 kanalen	2.1 kanalen	2.1 kanalen
		5.1 kanalen	3.1 kanalen	5.1 kanalen

- De kit met de draadloze achterluidspreker van Samsung is bijzonder verkrijgbaar. Om een kit aan te schaffen, neemt u contact op met de leverancier waarbij u de Soundbar hebt gekocht.



# Het volume van de Soundbar wijzigen met de afstandsbediening van de tv







Wijzig het volume van de Soundbar met de afstandsbediening van de tv.

- Deze functie kan alleen worden gebruikt met IR-afstandsbedieningen. Bluetooth-afstandsbedieningen (afstandsbedieningen die moeten worden gekoppeld) worden niet ondersteund.
- Zet de tv-luidspreker op **Ext. luidspreker** om deze functie te gebruiken.
- Fabrikanten ondersteunen deze functie:  
Samsung, VIZIO, LG, Sony, Sharp, PHILIPS, PANASONIC, TOSHIBA, Hisense, RCA

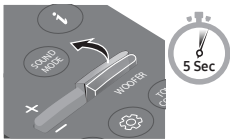
1. Zet de Soundbar uit.

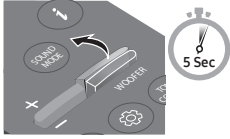
2. Druk gedurende 5 seconden op de knop **WOOFER**.

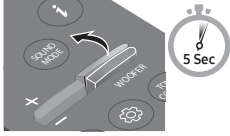
Elke keer dat u gedurende 5 seconden op de knop **WOOFER** drukt, schakelt de modus om in deze volgorde: "OFF-TV REMOTE" (standaardmodus), "SAMSUNG-TV REMOTE", "ALL-TV REMOTE".

Knop op afstandsbediening	Scherf	Status
	<p>(standaardmodus)</p> <p><b>OFF-TV REMOTE</b></p> 	Schakel de afstandsbediening van de tv uit.
	<p><b>SAMSUNG-TV REMOTE</b></p> 	Schakel de IR-afstandsbediening van een Samsung-tv in.
	<p><b>ALL-TV REMOTE</b></p> 	Schakel de IR-afstandsbediening van een tv van derden in.

# 04 DE SOUNDBAR AANSLUITEN

## De elektriciteit aansluiten

Gebruik de stroomcomponenten om de Subwoofer en Soundbar op een stopcontact aan te sluiten in deze volgorde:

1. Sluit het netsnoer aan op de Subwoofer.
2. Sluit de kabel van de voedingsuitgang aan op de stroomadapter en vervolgens op de Soundbar.
3. Steek de stekker in het stopcontact.

Raadpleeg de onderstaande illustraties.

- Meer informatie over de vereiste elektriciteit en het stroomverbruik vindt u op het etiket op het product. (Etiket: onderkant van de hoofdeenheid van de Soundbar)

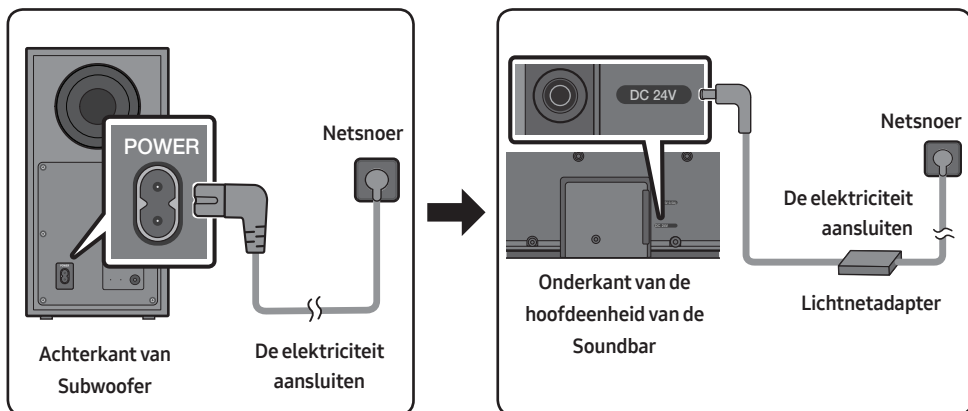

- Zorg ervoor dat de lichtnetadapter plat op de tafel of de vloer ligt. Als u de lichtnetadapter zo plaatst dat deze met de ingang voor het netsnoer naar boven hangt, kunnen water of andere vreemde stoffen in de adapter terechtkomen waardoor de adapter niet meer goed werkt.

# De Soundbar op de subwoofer aansluiten



Wanneer de subwoofer is aangesloten, geniet u van rijke lage tonen.

## Automatische verbinding tussen de subwoofer en de Soundbar

Wanneer u de stroom inschakelt nadat u de stroomkabels op de Soundbar en subwoofer hebt aangesloten, wordt de subwoofer automatisch verbonden met de Soundbar.

- Wanneer de automatische koppeling is voltooid, gaat het blauwe indicatorlampje aan de achterkant van de subwoofer branden.

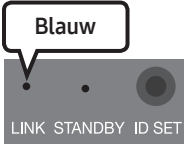
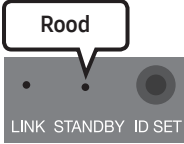
## LED-indicatielampjes achteraan de subwoofer

LED	Status	Beschrijving	Oplossing
 <p>Blauw</p> <p>LINK STANDBY ID SET</p>	Aan	Met succes aangesloten (normale werking)	-
	Knipperend	De verbinding herstellen	Controleer of het netsnoer bevestigd aan de hoofdeenheid van de Soundbar goed is aangesloten of wacht ongeveer 5 minuten. Als het knipperen aanhoudt, probeer de subwoofer dan handmatig te verbinden. Zie pagina 17.
 <p>Rood</p> <p>LINK STANDBY ID SET</p>	Aan	Stand-by (met de hoofdeenheid van de Soundbar uitgeschakeld)	Controleer of het netsnoer naar de hoofdeenheid van de Soundbar goed is aangesloten.
		Verbinding mislukt	Sluit opnieuw aan. Raadpleeg de instructies voor handmatig verbinden op pagina 17.
 <p>Rood en blauw</p> <p>LINK STANDBY ID SET</p>	Knipperend	Storing	Raadpleeg in de handleiding de contactinformatie voor het Samsung Servicecenter.

## De subwoofer handmatig verbinden als de automatische verbinding mislukt

Voordat u onderstaande procedure voor de handmatige verbinding uitvoert:

- Controleer of de stroomsnoeren voor de Soundbar en subwoofer goed zijn aangesloten.
- Zorg ervoor dat de Soundbar ingeschakeld is.

1. Houd **ID SET** aan de achterkant van de subwoofer ten minste 5 seconden ingedrukt.
  - Het rode indicatorlampje op de achterkant van de subwoofer gaat uit en het blauwe indicatorlampje knippert.

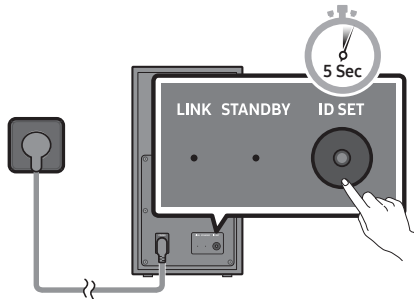

Achterkant van Subwoofer

2. Houd de knop **Omhoog** op de afstandsbediening ten minste 5 seconden ingedrukt.
  - Het bericht **ID SET** verschijnt even op het scherm van de Soundbar en verdwijnt vervolgens.
  - De Soundbar wordt volledig uitgeschakeld wanneer **ID SET** voltooid is.

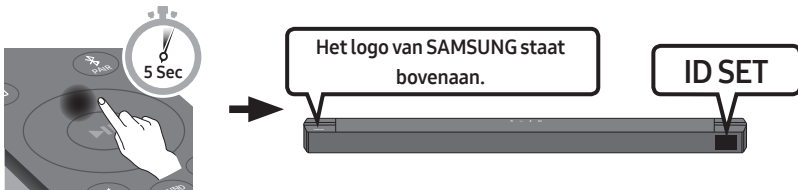

3. Controleer of de LINK LED vast blauw is (verbinding voltooid).

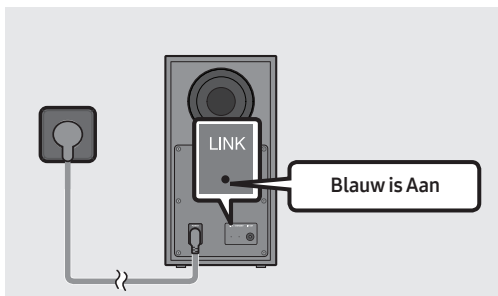

Het indicatielampje LINK LED stopt met knipperen en licht vast blauw op wanneer een verbinding tot stand is gebracht tussen de Soundbar en de draadloze Subwoofer.

## **OPMERKINGEN**

- Steek de stroomkabel van dit product of uw tv pas in een stopcontact als alle componenten zijn aangesloten.
- Zet dit product eerst uit en koppel de stroomkabel los voordat u het verplaatst of installeert.
- Als de hoofdeenheid uitgeschakeld is, gaat de draadloze subwoofer in stand-bymodus en wordt de STANDBY LED op de achterkant rood nadat het diverse malen blauw heeft geknipperd.
- Als u een apparaat met dezelfde frequentie als de Soundbar (5,8 GHz) dichtbij de Soundbar gebruikt, wordt het geluid mogelijk onderbroken door storing.
- De maximale transmissieafstand van het draadloze signaal van de hoofdeenheid is ongeveer 10 meter, maar kan variëren afhankelijk van uw werkomgeving. Als er zich een staalbeton of metalen muur bevindt tussen de hoofdeenheid en de draadloze subwoofer, werkt het systeem mogelijk helemaal niet omdat het draadloze signaal niet door metaal heen kan.

## **VOORZORGSMAATREGELEN**

- Draadloze ontvangstantennes zijn ingebouwd in de draadloze subwoofer. Houd de eenheden uit de buurt van water en vocht.
- Zorg er voor optimale luisterprestaties voor dat er zich in de zone rond de draadloze subwoofer en de draadloze-ontvangermodule (afzonderlijk verkrijgbaar) geen obstakels bevinden.

## **De draadloze set voor luidspreker achter van Samsung met uw Soundbar verbinden**

Breid uit naar echt draadloos surround-geluid door de draadloze set voor luidspreker achter van Samsung (SWA-9100S of SWA-9200S, afzonderlijk verkrijgbaar) aan te sluiten op uw Soundbar. Raadpleeg de handleiding van de draadloze set voor luidspreker achter van Samsung voor uitgebreide informatie over aansluitingen.

# 05 EEN BEKABELDE VERBINDING NAAR DE TV GEBRUIKEN

Luister naar het geluid van uw tv op de Soundbar via bedrade of draadloze verbindingen.

- Wanneer de Soundbar is verbonden met een geselecteerde Samsung TV, kan de Soundbar worden bediend met de afstandsbediening van de tv.
  - Deze functie wordt ondersteund door smart tv's van Samsung vanaf 2017 die Bluetooth ondersteunen, wanneer u de Soundbar met een optische kabel op de tv aansluit.
  - Met deze functie kunt u ook het menu van de tv gebruiken om het geluidsveld en diverse instellingen, evenals het volume en dempen aan te passen.

## Methodie 1. Verbinden met een optische kabel

### Controlelijst vóór aansluiting

- Wanneer zowel de HDMI-kabel als de optische kabel zijn aangesloten, wordt eerst het HDMI-signaal ontvangen.
- Wanneer u een optische kabel gebruikt en de aansluitingen klepjes hebben, verwijder de klepjes dan eerst.

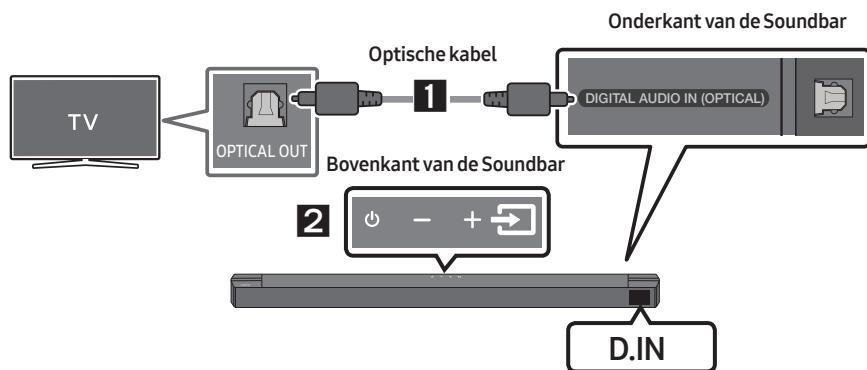



1. De aansluiting van de **DIGITAL AUDIO IN (OPTICAL)** op de Soundbar met een digitale optische kabel verbinden met de OPTICAL OUT-jack van de tv.
2. Druk op de knop  (**Bron**) op het bovenpaneel of op de afstandsbediening en selecteer vervolgens de knop 'D.IN'-modus.

## Methode 2. Een tv verbinden met een HDMI-kabel

### ⚠ LET OP

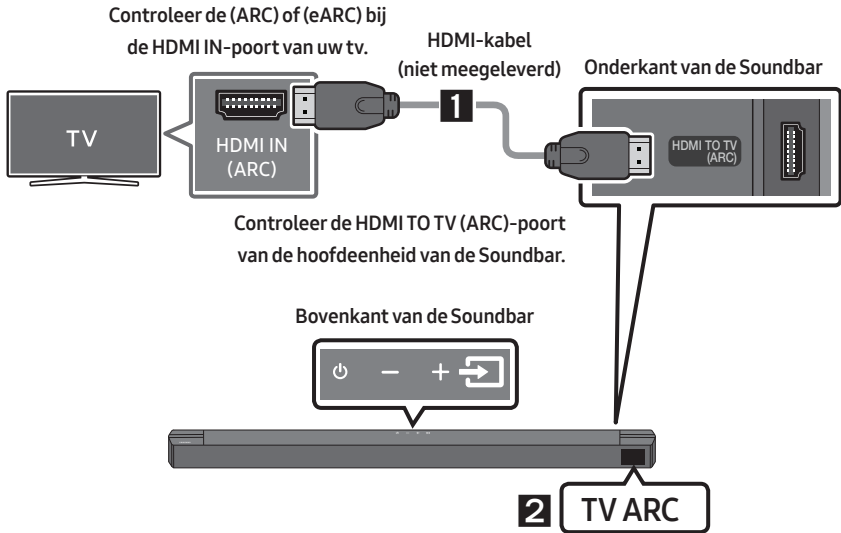
- Wanneer zowel de HDMI-kabel als de optische kabel zijn aangesloten, wordt eerst het HDMI-signaal ontvangen.
- Om de HDMI-kabel te verbinden tussen de tv en de Soundbar, moet u ervoor zorgen de met ARC gemarkeerde aansluitingen te verbinden. Anders wordt het tv-geluid mogelijk niet uitgevoerd.
- De aanbevolen kabel is **High Speed HDMI Cable with Ethernet**.



1. Als de Soundbar en tv ingeschakeld zijn, sluit dan de HDMI-kabel (niet meegeleverd) aan zoals getoond in de afbeelding.
2. 'TV ARC' verschijnt op het scherm van de hoofdeenheid van de Soundbar en de Soundbar speelt het tv-geluid af.
  - Als het tv-geluid onhoorbaar is, druk dan op de knop  (Bron) op de afstandsbediening of op de bovenkant van de Soundbar om te wijzigen naar 'D.IN'-modus. Het scherm geeft 'D.IN' en 'TV ARC' in volgorde weer en het tv-geluid wordt afgespeeld.
  - Als 'TV ARC' niet verschijnt op het scherm van de hoofdeenheid van de Soundbar, gaat u na of de HDMI-kabel (niet meegeleverd) is aangesloten op de juiste poort.
  - Gebruik de volumeknoppen op de afstandsbediening van de tv om het volume van de Soundbar te wijzigen.

## OPMERKINGEN

- HDMI is een interface die video- en audiogegevens digitaal doorgeeft via slechts één connector.
- Als de tv een ARC-poort bevat, sluit u de HDMI-kabel aan op de HDMI IN (ARC)-poort.
- Het wordt aanbevolen om een HDMI-kabel zonder kern te gebruiken, indien mogelijk. Als u een HDMI-kabel met een kern gebruikt, gebruikt u een kabel met een diameter die kleiner is dan 14 mm.
- Deze functie is niet beschikbaar als de HDMI-kabel geen ARC ondersteunt.
- Wanneer de uitgezonden signalen Dolby Digital zijn en de instelling voor 'Audio-indeling van digitale uitgang' op uw tv PCM is, is het aangeraden om de instelling in Dolby Digital te wijzigen. Wanneer de instelling is gewijzigd, kunt u genieten van een betere geluidskwaliteit. (Het tv-menu kan andere woorden gebruiken voor Dolby Digital en PCM, afhankelijk van de tv-fabrikant.)



# 06 EEN DRAADLOZE VERBINDING NAAR DE TV GEBRUIKEN

## Verbinden via Bluetooth

Wanneer een tv met Bluetooth is verbonden, kunt u stereogeluid beluisteren zonder gedoe met kabels.

- U kunt slechts één tv tegelijkertijd verbinden.

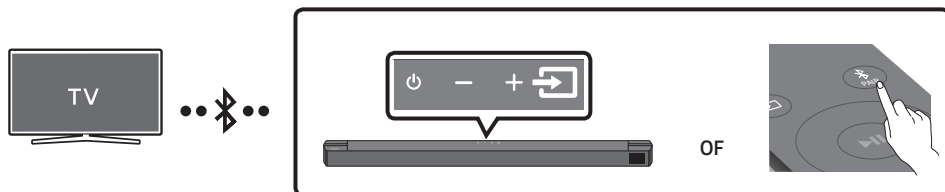

### De eerste verbinding

1. Druk op de knop  **PAIR** op de afstandsbediening om naar de '**BT PAIRING**'-modus te gaan.

(OF) a. Druk op de knop  (**Bron**) op het bovenpaneel en selecteer vervolgens '**BT**'.  
'**BT**' verandert in een paar seconden automatisch in '**BT PAIRING**' of verandert in '**BT READY**' als er een verbindingsrecord is.

- b. Wanneer '**BT READY**' verschijnt, houdt u de knop  (**Bron**) op het bovenpaneel van de Soundbar gedurende meer dan 5 seconden ingedrukt om '**BT PAIRING**' weer te geven.

2. Selecteer Bluetooth-modus op de tv. (Meer informatie vindt u in de handleiding van de tv.)
3. Selecteer '**[AV] Soundbar B6-Series**' in de lijst op het scherm van de tv.

Een beschikbare Soundbar wordt met '**Needs pairing**' of '**Paired**' op de Bluetooth-apparaatlijst van de tv vermeld. Om de Soundbar te verbinden, selecteert u het bericht en brengt u een verbinding tot stand.

- Wanneer de tv is verbonden, verschijnt **[Naam tv] → 'BT'** op het voorste scherm van de Soundbar.

4. U hoort nu het tv-geluid via de Soundbar.

### Als het apparaat geen verbinding tot stand kan brengen

- Als de eerder verbonden Soundbar (bv. '**[AV] Soundbar B6-Series**' in de lijst verschijnt, verwijder hem dan.
- Herhaal vervolgens stappen 1 tot en met 3.

### OPMERKING



- Nadat u de Soundbar voor het eerst met uw tv hebt verbonden, gebruikt u de "**BT READY**"-modus om opnieuw te verbinden.

## De Soundbar van de tv loskoppelen

Druk op de knop  (**Bron**) op het bovenpaneel of op de afstandsbediening en wijzig vervolgens naar om het even welke modus behalve 'BT':

- Loskoppelen duurt een tijdje omdat de tv een respons van de Soundbar moet krijgen. (De vereiste tijd kan verschillen afhankelijk van het tv-model.)
- Om de automatische Bluetooth-verbinding tussen de Soundbar en tv te annuleren, drukt u op de afstandsbediening gedurende 5 seconden op de knop **Links** in de status 'BT READY'. (Schakelen tussen Aan → Uit)

## Wat is het verschil tussen BT READY en BT PAIRING?

- **BT READY** : In deze modus kunt u zoeken naar eerder verbonden tv's of een eerder verbonden mobiel apparaat met de Soundbar verbinden.
- **BT PAIRING** : In deze modus kunt u een nieuw apparaat met de Soundbar verbinden. (Druk op de knop  **PAIR** op de afstandsbediening of houd de knop  (**Bron**) op de bovenkant van de Soundbar gedurende meer dan 5 seconden ingedrukt terwijl de Soundbar in 'BT'-modus staat.)

## OPMERKINGEN

- Als u bij het verbinden met een Bluetooth-apparaat een pincode wordt gevraagd, voer dan <0000> in.
- In de Bluetooth-verbindingsmodus gaat de Bluetooth-verbinding verloren als de afstand tussen de Soundbar en het Bluetooth-apparaat groter wordt dan 10 meter.
- In de Gereedstatus schakelt de Soundbar automatisch uit na 20 minuten.
- De Soundbar zoekt mogelijk niet naar Bluetooth of verbindt mogelijk niet correct in de volgende omstandigheden:
  - Als er zich een sterk elektrisch veld in de buurt van de Soundbar bevindt.
  - Als twee of meer Bluetooth-apparaten tegelijkertijd met de Soundbar zijn gekoppeld.
  - Als het Bluetooth-apparaat is uitgeschakeld, niet op zijn plaats is of bij storingen.
- Elektronische apparaten kunnen radiostoring veroorzaken. Apparaten die elektromagnetische golven genereren houdt u uit de buurt van de hoofdeenheid van de Soundbar, bijv. magnetrons, draadloze LAN-apparaten, etc.

# 07 VERBINDEN MET EEN EXTERN APPARAAT

Maak een bedrade verbinding of Bluetooth-verbinding met een extern apparaat om het geluid van het externe apparaat af te spelen via de Soundbar.

## Methode 1. Verbinden met een optische kabel

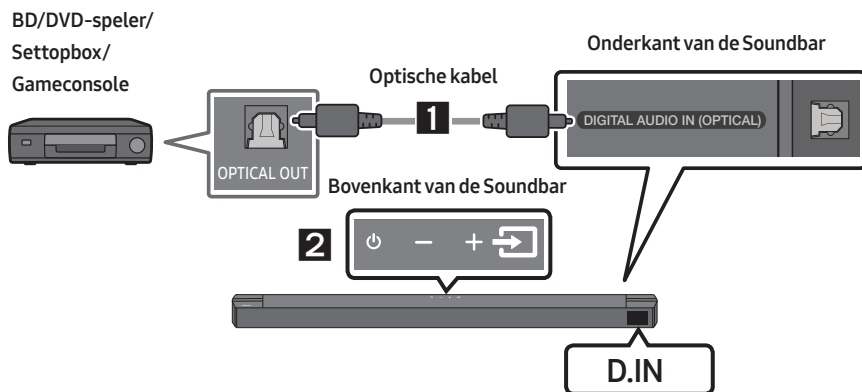

1. Verbind **DIGITAL AUDIO IN (OPTICAL)** op de hoofdeenheid met de OPTICAL OUT-aansluiting van het bronapparaat met behulp van een digitale optische kabel.
2. Selecteer de '**D.IN**'-modus door op de knop  (**Bron**) op het bovenpaneel of op de afstandsbediening te drukken.

## Methode 2. Verbinden met een HDMI-kabel

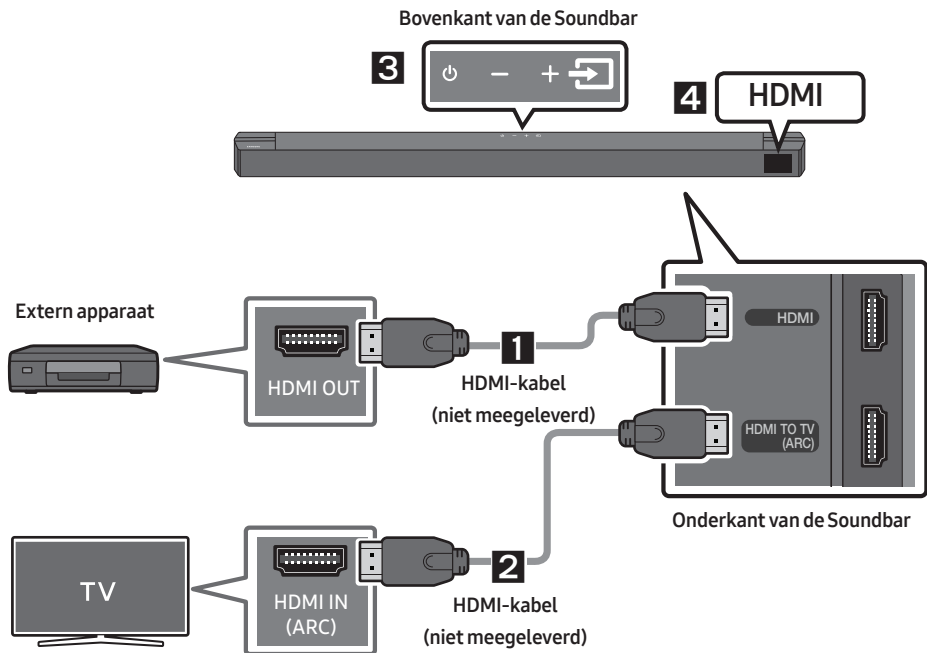

1. Sluit een HDMI-kabel (niet meegeleverd) van de **HDMI**-poort op de onderkant van de Soundbar aan op de HDMI OUT-poort op uw digitale apparaat.
2. Sluit een HDMI-kabel (niet meegeleverd) van de **HDMI TO TV (ARC)**-poort aan de onderkant van de Soundbar aan op de HDMI IN-poort op uw tv.
3. Druk op de knop  (**Bron**) op het bovenpaneel of op de afstandsbediening en selecteer vervolgens 'HDMI'.
4. 'HDMI'-modus wordt weergegeven op het weergavepaneel van de Soundbar en geluid wordt afgespeeld.

# 08 EEN USB-OPSLAGAPPARAAT AANSLUITEN

U kunt muziekbestanden op USB-opslagapparaten afspelen via de Soundbar.

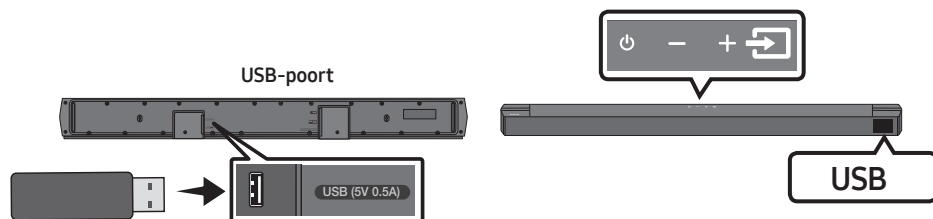

1. Sluit het USB-apparaat aan op de USB-poort op de onderkant van het product.
2. Druk op de knop  (**Bron**) op het bovenpaneel of op de afstandsbediening en selecteer vervolgens 'USB'.
3. 'USB' verschijnt op het scherm.
4. Speel muziekbestanden van het USB-opslagapparaat af via de Soundbar.
  - De Soundbar wordt automatisch uitgeschakeld (Auto Power Down) als er gedurende meer dan 20 minuten geen USB-apparaat is verbonden.

## Compatibiliteitslijst

Extensie	Codec	Samplingfrequentie	Bitrate
*.mp3	MPEG1 Layer2	32kHz ~ 48kHz	32 ~ 320kbps
	MPEG1 Layer3	32kHz ~ 48kHz	32 ~ 320kbps
	MPEG2 Layer3	16kHz ~ 24kHz	8 ~ 160kbps
	MPEG2.5 Layer3	8kHz ~ 12kHz	8 ~ 160kbps
*.wma	WMA7/8/9	32kHz ~ 48kHz	32 ~ 320kbps
*.ogg	Vorbis	32kHz ~ 48kHz	45 ~ 500kbps
*.aac *.m4a	AAC-LC (MPEG2/MPEG4 alleen audio)	32kHz ~ 48kHz	32 ~ 320kbps
*.wav	LPCM	32kHz ~ 192kHz	1024 ~ 9216kbps
*.flac	FLAC	32kHz ~ 192kHz	162 ~ 8100kbps
*.aiff	AIFF	32kHz ~ 192kHz	1024 ~ 9216kbps

- Als er te veel mappen (ongeveer 200) en bestanden (ongeveer 2000) zijn opgeslagen op het USB-apparaat, kan het even duren voordat de Soundbar toegang heeft tot die bestanden en ze kan afspelen.
- De Soundbar ondersteunt alleen USB-apparaten met FAT16 (~2GB)-, FAT32 (~2TB)- of NTFS (~2TB)-bestandssystemen.

# 09 EEN MOBIEL APPARAAT VERBINDEN

## Verbinden via Bluetooth

Wanneer een mobiel apparaat met Bluetooth is verbonden, kunt u stereogeluid beluisteren zonder gedoe met kabels.

- De verbinding is beperkt tot één tv of twee Bluetooth-apparaten tegelijk.

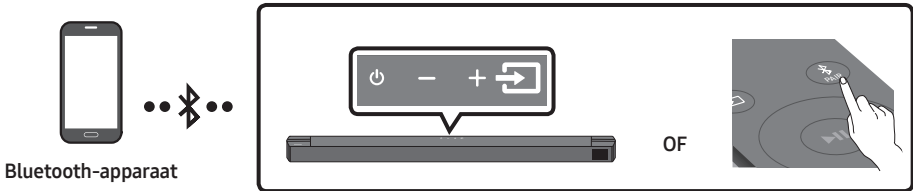

### De eerste verbinding

1. Druk op de knop  PAIR op de afstandsbediening om naar de 'BT PAIRING'-modus te gaan.  
(OF) a. Druk op de knop  (Bron) op het bovenpaneel en selecteer vervolgens 'BT'.  
'BT' verandert in een paar seconden automatisch in 'BT PAIRING' of verandert in 'BT READY' als er een verbindingsrecord is.  
b. Wanneer 'BT READY' verschijnt, houdt u de knop  (Bron) op het bovenpaneel van de Soundbar gedurende meer dan 5 seconden ingedrukt om 'BT PAIRING' weer te geven.
2. Selecteer '[AV] Samsung Soundbar B6-Series' in de lijst.
  - Wanneer een Soundbar is verbonden met het Bluetooth-apparaat, verschijnt [Bluetooth-apparaatnaam] → 'BT' op het voorste scherm.
3. Speel muziekbestanden van het via Bluetooth verbonden apparaat af via de Soundbar.



### Als het apparaat geen verbinding tot stand kan brengen

- Als de eerder verbonden Soundbar (bv. '[AV] Samsung Soundbar B6-Series') in de lijst verschijnt, verwijder hem dan.
- Herhaal vervolgens stappen 1 en 2.

### OPMERKING

- Nadat u de Soundbar voor het eerst met uw mobiel apparaat hebt verbonden, gebruikt u de 'BT READY'-modus om opnieuw te verbinden.

## Wat is het verschil tussen BT READY en BT PAIRING?

- **BT READY** : In deze modus kunt u zoeken naar eerder verbonden tv's of een eerder verbonden mobiel apparaat met de Soundbar verbinden.
- **BT PAIRING** : In deze modus kunt u een nieuw apparaat met de Soundbar verbinden. (Druk op de knop  **PAIR** op de afstandsbediening of houd de knop  (**Bron**) op de bovenkant van de Soundbar gedurende meer dan 5 seconden ingedrukt terwijl de Soundbar in 'BT'-modus staat.)

## OPMERKINGEN

- Als u bij het verbinden met een Bluetooth-apparaat een pincode wordt gevraagd, voer dan <0000> in.
- In de Bluetooth-verbindingsmodus gaat de Bluetooth-verbinding verloren als de afstand tussen de Soundbar en het Bluetooth-apparaat groter wordt dan 10 meter.
- In de Gereedstatus schakelt de Soundbar automatisch uit na 20 minuten.
- De Soundbar zoekt mogelijk niet naar Bluetooth of verbindt mogelijk niet correct in de volgende omstandigheden:
  - Als er zich een sterk elektrisch veld in de buurt van de Soundbar bevindt.
  - Als diverse Bluetooth-apparaten gelijktijdig met de Soundbar zijn gekoppeld.
  - Als het Bluetooth-apparaat is uitgeschakeld, niet op zijn plaats is of bij storingen.
- Elektronische apparaten kunnen radiostoring veroorzaken. Apparaten die elektromagnetische golven genereren houdt u uit de buurt van de hoofdeenheid van de Soundbar, bijv. magnetrons, draadloze LAN-apparaten, etc.
- De Soundbar ondersteunt SBC-data (44,1 kHz, 48 kHz).
- Sluit alleen aan op een Bluetooth-apparaat dat de functie A2DP (AV) ondersteunt.
- U kunt de Soundbar niet verbinden met een Bluetooth-apparaat dat alleen de HF-functie (handsfree) ondersteunt.
- Zodra u de Soundbar aan een Bluetooth-apparaat hebt gekoppeld en u '[AV] Samsung Soundbar B6-Series' selecteert in de lijst met apparaten die door het Bluetooth-apparaat zijn gescand, schakelt de Soundbar automatisch naar de 'BT'-modus.
  - Alleen beschikbaar als de Soundbar wordt weergegeven in de gekoppelde apparaten van het Bluetooth-apparaat. (Het Bluetooth-apparaat en de Soundbar moeten minstens een keer vooraf gekoppeld zijn.)
- Soundbar verschijnt alleen in de lijst van gezochte apparaten in het Bluetooth-apparaat wanneer de Soundbar 'BT READY' weergeeft.

## Bluetooth Power Aan (SOUND MODE)

Als de Bluetooth Power Aan-functie is ingeschakeld en de hoofdeenheid uit staat, wordt de hoofdeenheid automatisch ingeschakeld als een eerder gekoppeld Bluetooth-apparaat probeert om een koppeling met de Soundbar tot stand te brengen.

1. Houd de **SOUND MODE**-knop langer dan 5 seconden ingedrukt terwijl de Soundbar is ingeschakeld.
2. '**ON-BLUETOOTH POWER**' wordt op het display van de Soundbar weergegeven.

## Het Bluetooth-apparaat loskoppelen van een Soundbar

U kunt de verbinding tussen het Bluetooth-apparaat en Soundbar verbreken. Raadpleeg de gebruiksaanwijzing van het Bluetooth-apparaat voor instructies.

- De verbinding met Soundbar wordt verbroken.
- Wanneer de verbinding tussen Soundbar en Bluetooth-apparaat verbroken is, geeft de Soundbar **'BT DISCONNECTED'** op het voorste scherm weer.

## De verbinding tussen de Soundbar en het Bluetooth-apparaat verbreken

Druk op de knop  (Bron) op het bovenpaneel of op de afstandsbediening en wijzig vervolgens naar om het even welke modus behalve **'BT'**.

- Loskoppelen duurt een tijdje omdat het Bluetooth-apparaat een respons van de Soundbar moet krijgen. (De loskoppeltijd kan verschillen, afhankelijk van het Bluetooth-apparaat)
- Wanneer de verbinding tussen Soundbar en Bluetooth-apparaat verbroken is, geeft de Soundbar **'BT DISCONNECTED'** op het voorste scherm weer.

### **OPMERKINGEN**

- De Bluetooth-verbinding kan worden verbroken als in de Bluetooth-verbindingsmodus de afstand tussen de Soundbar en het Bluetooth-apparaat meer dan 10 m.
- Soundbar wordt na 20 minuten in de stand Gereed automatisch uitgeschakeld.

### **Meer informatie over Bluetooth**

Bluetooth is een technologie waardoor compatibele apparaten eenvoudig op elkaar aangesloten kunnen worden via een korte, draadloze verbinding.

- Een Bluetooth-apparaat kan, afhankelijk van gebruik, lawaai of storingen veroorzaken, wanneer:
  - Een deel van het lichaam in contact is met het zend-/ontvangststelsel van het Bluetooth-apparaat of de Soundbar.
  - Er spanningsvariatie is als gevolg van belemmering door muren, hoeken of scheidingswanden.
  - Het wordt blootgesteld aan elektrische interferentie door apparatuur die dezelfde frequentie gebruikt, bijvoorbeeld medische apparatuur, magnetrons en draadloze LAN's.
- Koppel de Soundbar aan het Bluetooth-apparaat terwijl u de afstand klein houdt.
- Hoe groter de afstand tussen de Soundbar en het Bluetooth-apparaat, des te minder de kwaliteit. Als de afstand groter is dan het maximale bereik van het Bluetooth-apparaat, gaat de verbinding verloren.
- In gebieden met slechte ontvangst werkt de Bluetooth-verbinding mogelijk niet naar behoren.
- De Bluetooth-verbinding werkt alleen als hij zich dicht bij het televisietoestel bevindt. Als de afstand groter wordt, wordt de verbinding automatisch verbroken. Zelfs binnen dit bereik kan de geluidskwaliteit verslechteren door obstakels zoals muren of deuren.
- Dit draadloze apparaat kan elektrische interventie veroorzaken tijdens zijn gebruik.



## Bluetooth-multiverbinding

De Soundbar kan met 2 Bluetooth-apparaten tegelijk worden verbonden.



1. Verbind de Soundbar met maximaal twee Bluetooth-apparaten. (Zie pagina 27)
2. Speel muziek af vanaf een van de aangesloten Bluetooth-apparaten terwijl twee apparaten verbonden zijn.
3. Als er muziek wordt afgespeeld van Bluetooth-apparaat "B" terwijl muziek van apparaat "A" aan het afspelen is, wordt de muziek van apparaat "B" gestart en wordt de muziek die afspeelt van apparaat "A" automatisch gestopt/gepauzeerd.
4. In versies vóór AVRCP V1.4 kan de schakeltijd van het apparaat dat muziek afspeelt, vertraagd zijn.

## Meerdere Bluetooth-koppelingen

### Meerdere apparaten aan de Soundbar koppelen

1. Zet de Soundbar aan.
2. Alleen in "BT"-modus, houd de  (Bron)-knop bovenop de Soundbar langer dan 5 seconden ingedrukt. De Soundbar gaat naar de modus "BT PAIRING". Vervolgens schakelt u op het Bluetooth-apparaat de Bluetooth-functie in en selecteert u de Soundbar in de lijst met beschikbare apparaten. De Soundbar maakt automatisch verbinding met het Bluetooth-apparaat.
3. Een 2e Bluetooth-apparaat kan op dezelfde manier worden gekoppeld en verbonden met de Soundbar.  
Als u een 3e apparaat probeert te verbinden, verbreekt de Bluetooth-verbinding met een verbonden apparaat dat geen audio afspeelt. Dit apparaat is echter nog steeds gekoppeld aan de Soundbar.
4. Met dezelfde methode kunt u maximaal 8 Bluetooth-apparaten koppelen, maar alleen de laatste 2 apparaten blijven tegelijkertijd verbonden met de Soundbar.

### OPMERKINGEN

- Er kunnen slechts 1 Samsung-tv of 2 Bluetooth-apparaten tegelijkertijd met de Soundbar verbonden zijn.
- De Soundbar wordt losgekoppeld van Bluetooth-apparaten als deze een verbindingsverzoek ontvangt van een Samsung-tv.
- De Soundbar staat standaard op "ON-BT MULTI CONNECTION", maar voor het terugzetten naar een niet-multiverbindingsmodus vanaf een andere modus, houd de  PAIR-knop op de afstandsbediening langer dan 5 seconden ingedrukt wanneer de soundbar in stand-by-modus is, totdat "OFF-BT MULTI CONNECTION" wordt weergegeven in het display.

# 10 DE WANDMONTAGE INSTALLEREN

## Vorzorgsmaatregelen bij de installatie

- Installeer uitsluitend op een verticale wand.
- Installeer niet op een plaats met hoge temperaturen en een hoge luchtvochtigheidsgraad.
- Controleer of de wand voldoende sterk is om het gewicht van het product te ondersteunen. Als dat niet het geval is, versterk de wand dan of kies een andere installatieplaats.
- Koop en gebruik de bevestigingsschroeven of verankeringen die geschikt zijn voor uw type wand (gipsplaat, ijzeren wand, hout enz.). Bevestig indien mogelijk de ondersteuningsschroeven in muurtapeinden.
- Koop wandmontageschroeven volgens het type en de dikte van de wand waarop u de Soundbar wilt monteren.
  - Diameter: M5
  - Lengte: 35 mm of langer aanbevolen.
- Sluit kabels van het toestel op externe apparaten aan voordat u de Soundbar aan de wand monteert.
- Zorg ervoor dat het toestel is uitgeschakeld en de stekker uit het stopcontact is voordat u het installeert. Anders kan dit leiden tot een elektrische schok.

## Componenten voor muurmontage



### Wandmontagegids



### Schroefhouder



### Schroef



### Steunmuurmontage

1. Plaats de **Wandmontagegids** tegen het wandoppervlak.
  - De **Wandmontagegids** moet waterpas zijn.
  - Als uw tv aan de wand gemonteerd is, installeer de Soundbar dan ten minste 5 cm onder de tv.

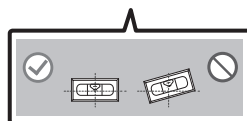
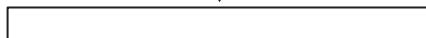
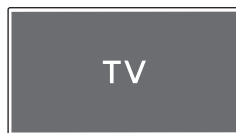

2. Lijn de **Centrale lijn van de wandmontagegids** uit met het midden van uw tv (als u de Soundbar onder uw tv monteert) en bevestig vervolgens de **Wandmontagegids** op de wand met behulp van tape.

- Als u de Soundbar niet onder een tv monteert, plaats dan de **Centrale Lijn** in het midden van het installatiegebied.

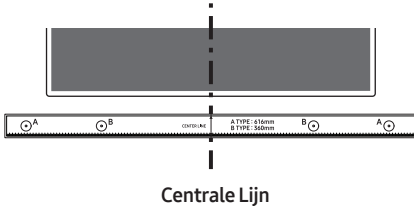

3. Duw de punt van een pen of een geslepen potloodpunt door het midden van de **A-TYPE**-beelden aan elk uiteinde van de gids om de gaten voor de schroefsteunen te markeren en verwijder vervolgens de **Wandmontagegids**.

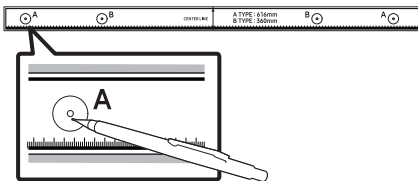

4. Boor met behulp van een geschikt boorijzer een gat in de muur bij elke markering.

- Als de markeringen niet overeenkomen met de posities van de bouten, zorg er dan voor dat u geschikte steunen in de gaten plaatst voordat u de schroefsteunen bevestigt. Als u steunen gebruikt, zorg er dan voor dat de gaten die u boort groot genoeg zijn voor de steunen die u gebruikt.

5. Duw een schroef (niet meegeleverd) door elke **Schroefhouder** en draai de schroef stevig aan in het gat.

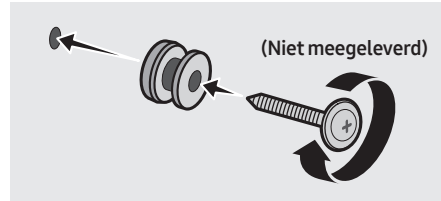

6. Installeer de 2 **Steun muurmontage** in de juiste richting onderaan de Soundbar met behulp van 2 **Schroeven**.

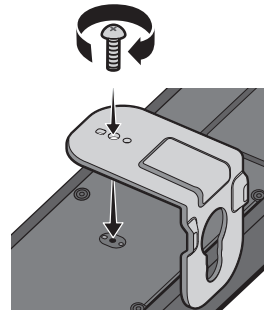

- Bij het monteren moet u ervoor zorgen dat het ophangingsonderdeel van de **Steun muurmontage** zich achter de achterkant van de Soundbar bevinden.

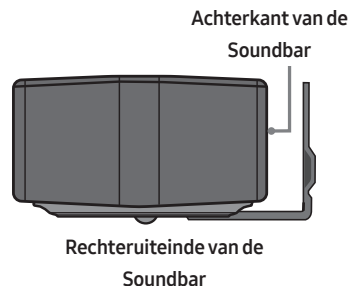

7. Installeer de Soundbar met de bijgeleverde **Steun muurmontage** door de **Steun muurmontage** aan de **Schroefhouders** op de wand te hangen.

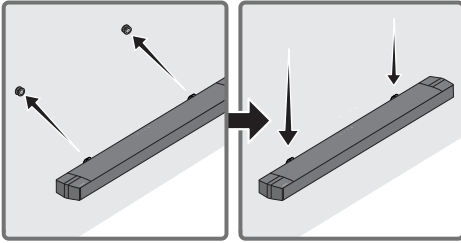

8. Schuif de Soundbar omlaag zoals hieronder weergegeven zodat de **Steun muurmontage** stevig op de **Schroefhouder** rusten.
- Plaats de **Schroefhouder** in het brede (onderste) gedeelte van de **Steun muurmontage** en schuif vervolgens de **Steun muurmontage** omlaag zodat de **Steun muurmontage** stevig op de **Schroefhouder** rusten.

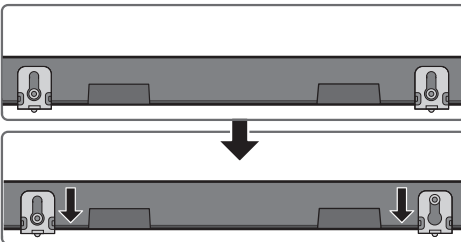

## 11 SOFTWARE-UPDATE

Samsung kan in de toekomst updates bieden voor de systeemfirmware van de Soundbar.

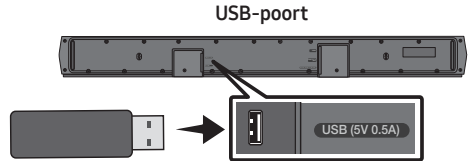

Als u een update wordt aangeboden, kunt u de firmware bijwerken door een USB-apparaat met daarop de firmware-update op de USB-poort van uw Soundbar aan te sluiten. Meer informatie over het downloaden van updatebestanden vindt u op de website van Samsung

([www.samsung.com](http://www.samsung.com)→Support).

Selecteer vervolgens het producttype of voer het modelnummer van uw Soundbar in, selecteer de optie software en apps en vervolgens Downloads. Merk op dat de naam van de optie kan afwijken.

### De firmwareversie controleren

1. Zet de Soundbar uit.
2. Houd de knop  (**Geluidsregeling**) ongeveer 5 seconden ingedrukt op de afstandsbediening.
3. Elke versie verschijnt in de volgende volgorde op het display van de Soundbar. (Softwareversie → **HDMI** → **Tx** → **Rx**)
  - **Tx** : Draadloze Tx-module in de Soundbar.
  - **Rx** : Draadloze Rx-module in de Subwoofer.
  - **R2 VERSIEWEERGAVE**
    - R2--- achterkant niet verbonden
    - R2xxx achterkant verbonden

# Updateprocedure

**Belangrijk:** De functie voor het bijwerken wist alle gebruikersinstellingen. We raden u aan om uw instellingen op te schrijven zodat u ze na de update gemakkelijk opnieuw kunt instellen. Merk op dat bij het bijwerken van de firmware ook de subwooferaansluiting opnieuw wordt ingesteld.

1. Sluit een USB-stick aan op de USB-poort van uw computer.

**Belangrijk:** Zorg ervoor dat er geen muziekbestanden op de USB-stick staan. Hierdoor kan de firmware-update mislukken.

2. Ga naar ([samsung.com](http://samsung.com)) → selecteer Modelnummer invoeren en voer het model van uw Soundbar in. Selecteer handleidingen en downloads, en download het nieuwste softwarebestand.
3. Sla de gedownloade software op een USB-stick op en selecteer “Hier uitpakken” om de map uit te pakken.
4. Schakel de Soundbar uit en plaats de USB-stick met daarop de software-update in de USB-poort.
5. Schakel de Soundbar in en wijzig de bron naar “**USB**”-modus. Binnen 3 minuten wordt “**UPDATE**” weergegeven en begint de update. Wanneer de update klaar is, schakelt de Soundbar uit en vervolgens automatisch weer aan.
6. Houd de **— + (Volume)**-knop op de bovenkant 5 seconden ingedrukt. “**INIT**” verschijnt op het scherm en vervolgens schakelt de Soundbar uit. De update is voltooid.
  - Dit product heeft een functie DUAL BOOT. Als het updaten van de firmware is mislukt, kunt u de firmware opnieuw updaten.
7. Herstel uw instellingen op de Soundbar.

# Als UPDATE niet wordt weergegeven

1. Schakel de Soundbar uit, koppel het opslagapparaat met de updatebestanden los en sluit het apparaat vervolgens weer aan op de USB-poort van de Soundbar.
2. Verwijder de stroomkabel van de Soundbar, sluit deze weer aan en zet de Soundbar aan.

## OPMERKINGEN

- Het updaten van firmware werkt mogelijk niet goed als audiobestanden die worden ondersteund door de Soundbar zijn opgeslagen op het opslagapparaat.
- Verwijder de Soundbar niet uit het stopcontact en verwijder het USB-apparaat niet terwijl de updates worden toegepast. De hoofdeenheid wordt automatisch uitgeschakeld nadat de firmwareupdate voltooid is.
- Zodra de update is voltooid, worden de gebruikersinstellingen in de Soundbar geïnitieerd zodat u uw instellingen opnieuw kunt instellen. Het wordt aanbevolen om uw instellingen te noteren, zodat u ze eenvoudig opnieuw kunt instellen na de update. Let op: als u de firmware updatet, wordt de verbinding met de subwoofer ook gereset. Als de verbinding met de subwoofer niet automatisch opnieuw tot stand wordt gebracht na de update, gaat u naar pagina 16.
- Als de softwareupdate is mislukt, controleert u of de USB-stick defect is.
- Gebruikers met Mac OS moeten MS-DOS (FAT) gebruiken als indeling voor de USB-stick.
- Updaten via USB is mogelijk niet beschikbaar, afhankelijk van de fabrikant van het opslagapparaat.

# 12 PROBLEMEN OPLOSSEN

Controleer het volgende voordat u contact met ons opneemt.

## Soundbar gaat niet aan.

- Controleer of de stroomkabel van de Soundbar goed in het stopcontact zit.

## Soundbar werkt onregelmatig.

- Steek de stroomkabel opnieuw in het stopcontact nadat u hem eruit hebt gehaald.
- Schakel het externe apparaat uit en weer in, en probeer het opnieuw.
- Als er geen signaal is, schakelt de Soundbar automatisch uit na een bepaalde tijdsperiode. Schakel het toestel in. (Zie pagina 7.)

## Als de afstandsbediening niet werkt.

- Wijs met de afstandsbediening direct naar de Soundbar.
- Vervang de batterijen door nieuwe.

## Soundbar geeft geen geluid.

- Het volume van de Soundbar is te laag of gedempt. Pas het volume aan.
- Als een extern apparaat (STB, Bluetooth-apparaat, mobiel apparaat enz.) aangesloten is, pas dan het volume van het externe apparaat aan.
- Selecteer Soundbar voor de geluidsuitvoer van de tv. (Samsung-tv: Start (🏠) → Menu → Instellingen (⚙️) → Alle instellingen (⚙️) → Geluid → Geluidsuitvoer → Soundbar selecteren)
- De kabelverbinding met de Soundbar mag niet los zitten. Verwijder de kabel en sluit hem opnieuw aan.
- Verwijder het netsnoer volledig, sluit hem opnieuw aan en schakel de stroom in.
- Start het product en probeer opnieuw. (Zie pagina 34.)

## Subwoofer geeft geen geluid.

- Controleer of de led-indicator op de achterkant van de subwoofer blauw oplicht. Sluit de Soundbar en de subwoofer opnieuw aan als de indicator blauw knippert of rood wordt. (Zie pagina 17.)
- Er kan een probleem optreden als er een obstakel is tussen de Soundbar en de subwoofer. Verplaats apparaten naar een gebied zonder obstakels.
- De verbinding kan onderbroken worden door andere apparaten in de buurt die radiofrequentiesignalen verzenden. Houd uw luidspreker uit de buurt van dergelijke apparaten.
- Verwijder de stekker en sluit deze opnieuw aan.

## Het volume van de subwoofer is te laag.

- Mogelijk is het oorspronkelijke volume van de inhoud die u afspeelt laag. Probeer het subwooferniveau aan te passen. (Zie pagina 12.)
- Zet de subwooferluidspreker dichterbij u.

## Als de tv niet via HDMI TO TV (ARC) is verbonden.

- Controleer of de HDMI-kabel correct op de ARC-aansluiting is aangesloten. (Zie pagina 20.)
- De verbinding is misschien niet mogelijk wegens het aangesloten externe apparaat (settopbox, gamemachine enz.). Verbind de Soundbar rechtstreeks.
- HDMI-CEC wordt mogelijk niet geactiveerd op de tv. Schakel de CEC op het tv-menu in. (Samsung-tv: Start (🏠) → Menu → Instellingen (⚙️) → Alle instellingen (⚙️) → Verbinding → Beheer externe apparaten → Anynet+ (HDMI-CEC) AAN)

### Er is geen geluid wanneer verbinding gemaakt wordt met de tv in de modus HDMI TO TV (ARC).

- Uw apparaat kan het invoersignaal niet afspelen. Verander de audio-uitvoer van de tv in PCM of Dolby Digital. (Voor een Samsung-tv: Start (🏠) → Menu → Instellingen (⚙️) → Alle instellingen (⚙️) → Geluid → Expertinstellingen → Formaat van digitale geluidsuitvoer)

### Soundbar kan geen verbinding maken via Bluetooth.

- Schakel bij het verbinden met een nieuw apparaat naar “**BT PAIRING**” voor een verbinding. (Druk op de knop **PAIR** op de afstandsbediening of druk gedurende ten minste 5 seconden op de knop **BRON** op de behuizing.)
- Als de Soundbar is verbonden met een ander apparaat, koppelt u dat apparaat eerst los om het apparaat over te schakelen.
- Verbind opnieuw nadat u de lijst met Bluetooth-luidsprekers hebt verwijderd op het te verbinden apparaat. (Samsung-tv: Start (🏠) → Menu → Instellingen (⚙️) → Alle instellingen (⚙️) → Geluid → Geluidsuitvoer → Lijst met Bluetooth-luidsprekers)
- De automatische tv-verbinding is mogelijk uitgeschakeld. Wanneer de Soundbar in de modus “**BT READY**” staat, drukt u gedurende 5 seconden op de knop **Links** op de afstandsbediening van de Soundbar om **ON-TV CONNECT** te selecteren. Als u **OFF-TV CONNECT** ziet, drukt u weer gedurende 5 seconden op de knop **Links** om de selectie te wijzigen.
- Verwijder de stekker, sluit deze opnieuw aan en probeer het opnieuw.
- Start het product en probeer opnieuw. (Zie pagina 34.)

### Geluid valt weg wanneer verbonden via Bluetooth.

- Als uw apparaat dat verbonden is via Bluetooth zich te ver van de Soundbar bevindt, kan het geluid soms wegvallen. Verplaats het apparaat dichterbij de Soundbar toe.
- Als een deel van uw lichaam in contact is met de Bluetooth-zendontvanger of het product is geïnstalleerd op een metalen meubel, kan het geluid wegvallen. Controleer de installatieomgeving en gebruiksomstandigheden.

### Bluetooth-multiverbinding werkt niet.

- Als de tv is aangesloten op de Soundbar, kan Bluetooth-multiverbinding mogelijk niet werken. Koppel de Soundbar los van de tv en probeer het opnieuw.
- Controleer of de instelling Bluetooth-multiverbinding is ingeschakeld. (Ga naar de paragraaf “**Soundbar kan geen verbinding maken via Bluetooth.**”.)
- Koppel het apparaat los dat momenteel aan het afspelen is, koppel met het apparaat dat u wilt verbinden en verbind het vorige apparaat opnieuw.
- Als het geluid niet hoorbaar is, zelfs na een juiste verbinding, ga naar de paragraaf “**Geluid valt weg wanneer verbonden via Bluetooth.**”

### Soundbar wordt niet automatisch met de tv ingeschakeld.

- Als u de Soundbar uitschakelt tijdens het kijken naar de tv, wordt de stroomsynchronisatie met de tv uitgeschakeld. Schakel eerst de tv uit.

# 13 LICENTIE

---



Manufactured under license from Dolby Laboratories. Dolby, Dolby Audio and the double-D symbol are trademarks of Dolby Laboratories Licensing Corporation.

---



For DTS patents, see <http://patents.dts.com>. Manufactured under license from DTS, Inc. (for companies headquartered in the U.S./Japan/Taiwan) or under license from DTS Licensing Limited (for all other companies). DTS, Digital Surround, and the DTS logo are registered trademarks or trademarks of DTS, Inc. in the United States and other countries. © 2021 DTS, Inc. ALL RIGHTS RESERVED.

---



The terms HDMI and HDMI High-Definition Multimedia Interface, and the HDMI Logo are trademarks or registered trademarks of HDMI Licensing Administrator, Inc. in the United States and other countries.

---



The Bluetooth® word mark and logos are registered trademarks owned by Bluetooth SIG, Inc. and any use of such marks by Samsung Electronics Co., Ltd. is under license. Other trademarks and trade names are those of their respective owners.

---



---

## [ENERGY STAR]

### ENERGY STAR qualified model only

- Your Samsung product is ENERGY STAR qualified in its factory default setting. Change to certain features, settings and functionality in this product can change the power consumption, possibly beyond the limits required for ENERGY STAR qualification.
- Environmental Protection Agency and Department of Energy. ENERGY STAR is a joint program of the Government agencies, designed to promote energy efficient products and practices.

Refer to [www.energystar.gov](http://www.energystar.gov) for more information of the ENERGY STAR Program.

### ENERGY STAR qualified model only (Applicable to Thin Client models only)

As an ENERGY STAR® Partner, SAMSUNG has determined that this product meets the ENERGY STAR® guidelines for energy efficiency.

- The ENERGY STAR Program has been to reduced greenhouse gas emissions and save energy through voluntary labeling.
- Power management setting of this product have been enabled by default, and have various timing setting from 1 minutes to 5 hours.
- The product can wake with a button press on the chassis from sleep mode.

### ENERGY STAR qualified model only (The other models)

- As an ENERGY STAR Partner, Samsung has determined that this product or product models meets the ENERGY STAR guideline for energy efficiency.
-



# 14 KENNISGEVING OPEN SOURCE- LICENTIE

Neem contact op met Samsung Open Source (<http://opensource.samsung.com>) voor vragen en verzoeken over open source

# 15 BELANGRIJKE OPMERKING OVER SERVICE

- De afbeeldingen en illustraties in deze gebruiksaanwijzing dienen slechts te referentie en kunnen afwijken van hoe het apparaat er in werkelijkheid uitziet.
- In de volgende gevallen kunnen administratiekosten in rekening worden gebracht:
  - (a) een technicus komt bij u langs maar de speler vertoont geen gebreken (u hebt blijkbaar deze gebruiksaanwijzing niet gelezen).
  - (b) u brengt het product naar een reparatiecentrum maar het product vertoont geen gebreken (u hebt blijkbaar deze gebruiksaanwijzing niet gelezen).
- U wordt op de hoogte gesteld van deze administratiekosten voordat een dergelijke reparatie of bezoek wordt uitgevoerd.

# 16 SPECIFICATIES EN HANDLEIDING

## Specificaties

Modelnaam	HW-B650
USB	5V/0,5A
Gewicht	3,1 kg
Afmetingen (B X H X D)	1030,0 x 59,4 x 105,0 mm
Temperatuurbereik voor gebruik	+5°C - +35°C
Vochtigheidspercentage voor gebruik	10 % - 75 %
VERSTERKER Uitvoervermogen	180W (30Wx6)
Ondersteunde speelindelingen	LPCM 2ch, Dolby Audio™ (ondersteunt Dolby® Digital), DTS, DTS Virtual:X
UITGANGSVERMOGEN DRAADLOOS APPARAAT BT max. zendvermogen SRD max. zendvermogen	100 mW op 2,4 GHz – 2,4835 GHz 25 mW op 5,725 GHz – 5,825 GHz

Naam van subwoofer	PS-WB65D
Gewicht	5,1 kg
Afmetingen (B X H X D)	184,0 x 346,0 x 295,0 mm
VERSTERKER Uitvoervermogen	250W
UITGANGSVERMOGEN DRAADLOOS APPARAAT SRD max. zendvermogen	25 mW op 5,725 GHz – 5,825 GHz

Algemeen elektriciteitsverbruik in de stand-by-stand (W)	2,0W
Bluetooth Manier om poort te deactiveren	Houd de <b>SOUND MODE</b> -knop gedurende meer dan 5 seconden ingedrukt om de functie Bluetooth Power uit te schakelen.

## OPMERKINGEN

- Samsung Electronics Co., Ltd behoudt zich het recht voor de specificaties zonder voorafgaande waarschuwing te wijzigen.
- Gewicht en afmetingen zijn bij benadering.

Hierbij verklaart Samsung dat deze radioapparatuur voldoet aan Richtlijn 2014/53/EC en de relevante wettelijke voorschriften van het VK.

De volledige tekst van de conformiteitsverklaring is beschikbaar op het volgende internetadres: <http://www.samsung.com>. Ga naar Ondersteuning en voer de naam van het model in.

Deze apparatuur mag in alle EU-landen en in het VK worden gebruikt.



#### **[Correcte behandeling van een gebruikte accu uit dit product]**

#### **(Van toepassing in landen waar afval gescheiden wordt ingezameld)**

Dit merkteken op de accu, handleiding of verpakking geeft aan dat de accu in dit product aan het einde van de levensduur niet samen met ander huishoudelijk afval mag worden weggegooid. De chemische symbolen Hg, Cd of Pb geven aan dat het kwik-, cadmium- of loodgehalte in de accu hoger is dan de referentieniveaus in de Richtlijn 2006/66/EC.

Indien de gebruikte accu niet op de juiste wijze wordt behandeld, kunnen deze stoffen schadelijk zijn voor de gezondheid van mensen of het milieu.

Ter bescherming van de natuurlijke hulpbronnen en ter bevordering van het hergebruik van materialen, verzoeken wij u afgedankte accu's en batterijen te scheiden van andere soorten afval en voor recycling aan te bieden bij het gratis inzamelingsstelsel voor accu's en batterijen in uw omgeving.



#### **Correcte verwijdering van dit product (elektrische & elektronische afvalapparatuur)**

#### **(Van toepassing in landen waar afval gescheiden wordt ingezameld)**

Dit merkteken op het product, de accessoires of het informatiemateriaal duidt erop dat het product en zijn elektronische accessoires (bv. lader, headset, USB-kabel) niet met ander huishoudelijk afval verwijderd mogen worden aan het einde van hun gebruiksduur. Om mogelijke schade aan het milieu of de menselijke gezondheid door ongecontroleerde afvalverwijdering te voorkomen, moet u deze artikelen van andere soorten afval scheiden en op een verantwoorde manier recyclen, zodat het duurzame hergebruik van materiaalbronnen wordt bevorderd.

Huishoudelijke gebruikers moeten contact opnemen met de winkel waar ze dit product hebben gekocht of met de gemeente waar ze wonen om te vernemen waar en hoe ze deze artikelen milieuvriendelijk kunnen laten recyclen.

Zakelijke gebruikers moeten contact opnemen met hun leverancier en de algemene voorwaarden van de koopovereenkomst nalezen. Dit product en zijn elektronische accessoires mogen niet met ander bedrijfsafval voor verwijdering worden gemengd.

Meer informatie over de milieuverplichtingen van Samsung en productspecifieke regelgevende verplichtingen zoals REACH, WEEE, batterijen, vindt u op:

[www.samsung.com/uk/aboutsamsung/sustainability/environment/our-commitment/data/](http://www.samsung.com/uk/aboutsamsung/sustainability/environment/our-commitment/data/)

#### **VERORDENING (EU) 2019/1782 VAN DE COMMISSIE**









Eisen inzake ecologisch ontwerp voor externe stroomvoorzieningen :

[www.samsung.com/global/ecodesign\\_component](http://www.samsung.com/global/ecodesign_component)

# SICHERHEITSINFORMATIONEN

## HINWEISE ZUR SICHERHEIT

ZUR VERMEIDUNG VON STROMSCHLÄGEN DARF DIESES GERÄT NICHT GEÖFFNET WERDEN. ES ENTHÄLT KEINE BAUTEILE, DIE VOM BENUTZER GEWARTET ODER REPARIERT WERDEN KÖNNEN. WARTUNGS- UND REPARATURARBEITEN DÜRFEN NUR VON FACHPERSONAL AUSGEFÜHRT WERDEN. In der nachstehenden Tabelle finden Sie eine Erklärung zu Symbolen, die sich möglicherweise auf Ihrem Samsung-Produkt befinden.

	<p><b>ACHTUNG</b></p> <p><b>GEFAHR ELEKTRISCHER SCHLÄGE! GERÄT NICHT ÖFFNEN!</b></p>	
	<p>Dieses Symbol zeigt an, dass im Inneren Hochspannung vorhanden ist. Es ist gefährlich, Teile im Inneren dieses Bildschirms zu berühren.</p>	
	<p>Dieses Symbol weist darauf hin, dass diesem Gerät wichtige Anweisungen zum Betrieb und zur Wartung beigelegt sind.</p>	
	<p>Produkt der Klasse-II: Dieses Symbol zeigt an, dass das Gerät keinen elektrischen Erdungsanschluss (Masse) benötigt. Wenn dieses Symbol bei einem Produkt mit Netzkabel nicht vorhanden ist, MUSS das Produkt zuverlässig mit einem Schutzleiter (Erde) verbunden sein.</p>	
	<p>Wechselspannung: Dieses Symbol zeigt an, dass es sich bei der mit diesem Symbol gekennzeichneten Nennspannung um eine Wechselspannung handelt.</p>	
	<p>Gleichspannung: Dieses Symbol zeigt an, dass es sich bei der mit diesem Symbol gekennzeichneten Nennspannung um eine Gleichspannung handelt.</p>	
	<p>Achtung! Gebrauchsanweisung beachten: Dieses Symbol weist den Benutzer an, weitere sicherheitsrelevante Informationen der Gebrauchsanweisung zu entnehmen.</p>	

## WARNUNG

- Setzen Sie das Gerät nicht Nässe oder Feuchtigkeit aus, um die Gefahr eines Brandes bzw. eines elektrischen Schlags zu vermeiden.

## ACHTUNG

- UM ELEKTRISCHE SCHLÄGE ZU VERMEIDEN, RICHTEN SIE DEN BREITEN KONTAKTSTIFT DES STECKERS AN DEM BREITEN STECKPLATZ AUS, UND STECKEN SIE DEN STECKER VOLUME1 EIN.
- Dieses Gerät darf nur an eine Netzsteckdose mit Schutzerdung angeschlossen werden.
- Um das Gerät vom Netzbetrieb zu trennen, muss der Stecker aus der Netzsteckdose gezogen werden. Deshalb sollte der Netzstecker jederzeit zugänglich und leicht trennbar sein.
- Das Gerät keinem Spritz- oder Tropfwasser aussetzen. Keine mit Flüssigkeit gefüllten Behälter, wie Vasen auf das Gerät stellen.
- Um das Gerät vollständig auszuschalten, muss der Netzstecker aus der Steckdose gezogen werden. Somit muss der Netzstecker immer bequem erreichbar sein.

# HINWEISE

1. Stellen Sie sicher, dass die Stromversorgung in Ihrem Haushalt den auf dem Etikett auf der Unterseite des Geräts angegebenen Anforderungen entspricht. Stellen Sie Ihr Produkt horizontal auf einer geeigneten Unterlage (Möbel) auf, so dass rundherum ausreichend Platz 7-10 cm zur Belüftung bleibt. Achten Sie darauf, dass die Belüftungsöffnungen nicht abgedeckt sind. Stellen Sie das Gerät nicht auf Verstärker oder andere Geräte, die heiß werden können. Das Gerät ist für Dauerbetrieb eingerichtet. Um das Gerät vollständig auszuschalten, den Stecker aus der Steckdose ziehen. Ziehen Sie den Netzstecker des Geräts wenn Sie beabsichtigen, es für längere Zeit nicht zu nutzen.
2. Ziehen Sie bei Gewittern das Stromkabel aus der Steckdose. Durch Blitze verursachte Spannungsspitzen können zur Beschädigung des Geräts führen.
3. Halten Sie das Gerät von direkter Sonneneinstrahlung oder anderen Wärmequellen fern. Dies kann zu einer Überhitzung führen und zu einer Fehlfunktion des Geräts führen.
4. Schützen Sie das Produkt vor Feuchtigkeit (z. B. Vasen), übermäßiger Hitze (z. B. Kamine) oder Geräten, die starke magnetische oder elektrische Felder erzeugen. Trennen Sie das Netzkabel bei Fehlfunktionen des Geräts von der Stromversorgung. Ihr Produkt ist nicht für den gewerblichen Einsatz vorgesehen. Verwenden Sie dieses Produkt nur für den privaten Bereich. Wenn Ihr Produkt oder die CD bei kalten Temperaturen aufbewahrt wurden, kann Kondensation auftreten. Wenn Sie das Gerät bei kalten Temperaturen transportiert haben, warten Sie mit der Inbetriebnahme circa 2 Stunden, bis das Gerät Raumtemperatur erreicht hat.
5. Die in diesem Produkt verwendeten Batterien enthalten umweltschädliche Chemikalien. Entsorgen Sie die Batterien nicht im Hausmüll. Entsorgen Sie Batterien niemals in einem Feuer. Schließen Sie die Batterien nicht kurz, zerlegen und überhitzen Sie sie nicht. **ACHTUNG** : Bei unsachgemäßem Austausch von Batterien besteht Explosionsgefahr. Setzen Sie nur Batterien des gleichen oder eines gleichwertigen Typs ein.

# INHALT

<b>01</b>	<b>Überprüfen der Komponenten</b>	<b>6</b>
<b>02</b>	<b>Produktübersicht</b>	<b>7</b>
	Bedienfeld auf der Vorder-/Oberseite der Soundbar	7
	Unterseite der Soundbar	8
<b>03</b>	<b>Verwenden der Fernbedienung</b>	<b>9</b>
	Einlegen der Batterien vor der Verwendung der Fernbedienung (AAA-Batterien X 2)	9
	So verwenden Sie die Fernbedienung	9
	Verwenden der verborgenen Tasten (Tasten mit mehr als einer funktion)	13
	Ausgabe-spezifikationen für die unterschiedlichen sound-effekt-modi	13
	Anpassen der Soundbar-Lautstärke mit einer TV-Fernbedienung	14
<b>04</b>	<b>Anschliessen der Soundbar</b>	<b>15</b>
	Stromanschluss	15
	Verbinden der Soundbar mit dem Subwoofer	16
	Verbinden des Rücklautsprecherkits von Samsung mit der Soundbar	18
<b>05</b>	<b>Verwendung einer kabelverbindung mit dem fernseher</b>	<b>19</b>
	Methode 1. Verbindung mit einem optischen Kabel	19
	Methode 2. Einen Fernseher über ein HDMI-Kabel verbinden	20
<b>06</b>	<b>Verwendung einer drahtlosen verbindung mit dem fernseher</b>	<b>22</b>
	Verbindung per Bluetooth	22

<b>07</b>	<b>Verbindung Mit Einem Externen Gerat Herstellen</b>	<b>24</b>
	Methode 1. Verbindung mit einem optischen Kabel	24
	Methode 2. Über ein HDMI-Kabel verbinden	25
<b>08</b>	<b>Verbinden eines USB speichergeräts</b>	<b>26</b>
<b>09</b>	<b>Anschliessen eines Mobilgeräts</b>	<b>27</b>
	Anschließen per Bluetooth	27
<b>10</b>	<b>Installieren der Wandhalterung</b>	<b>31</b>
	Vorsichtsmaßnahmen für die Installation	31
	Komponenten für die Anbringung an der Wand	31
<b>11</b>	<b>Softwareaktualisierung</b>	<b>33</b>
	So überprüfen Sie die Firmware-Version	33
	Updateverfahren	34
	Wenn UPDATE nicht angezeigt wird	34
<b>12</b>	<b>Fehlerbehebung</b>	<b>35</b>
<b>13</b>	<b>Lizenz</b>	<b>37</b>
<b>14</b>	<b>Bekanntmachung zu Open Source Lizenzen</b>	<b>38</b>
<b>15</b>	<b>Wichtige Hinweise zum Kundendienst</b>	<b>38</b>
<b>16</b>	<b>Spezifikationen und Leitfaden</b>	<b>39</b>
	Technische daten	39

# 01 ÜBERPRÜFEN DER KOMPONENTEN

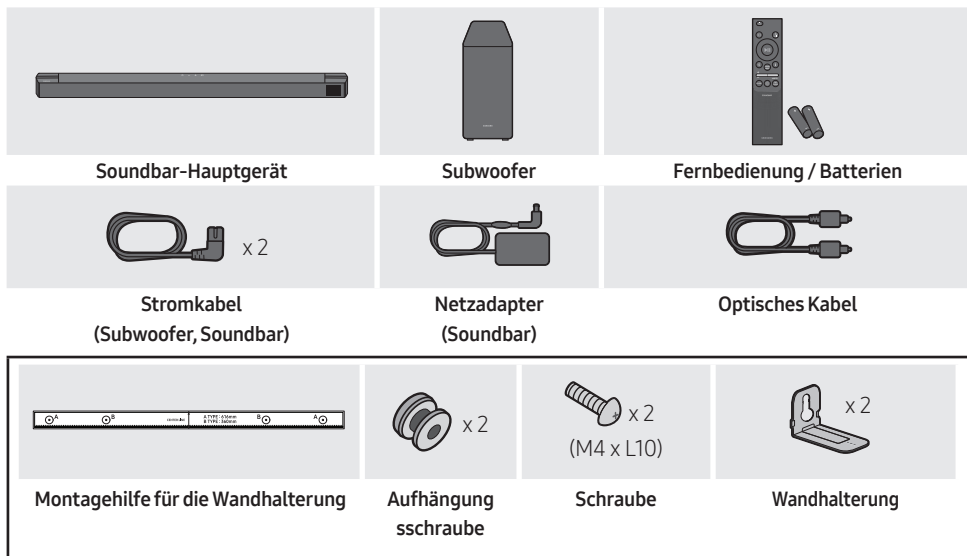

- Weitere Informationen zur benötigten Stromversorgung und zum Stromverbrauch finden Sie auf dem Etikett am Gerät. (Etikett: Unterseite des Soundbar-Hauptgeräts)
- Wenden Sie sich für den Kauf zusätzlicher Komponenten oder optionaler Kabel an ein Servicezentrum oder den Kundendienst von Samsung.
- Je nach der Region kann der AC-Stecker unterschiedlich aussehen oder er kann in den AC/DC-Adapter integriert geliefert werden.
- Das Aussehen des Zubehörs kann etwas von den Abbildungen oben abweichen.
- Design und technische Daten können sich ohne vorherige Ankündigung ändern.



# 02 PRODUKTÜBERSICHT

## Bedienfeld auf der Vorder-/Oberseite der Soundbar

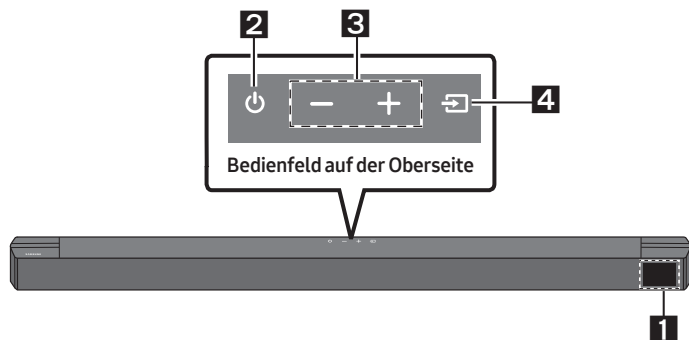

<b>1</b>	<b>Anzeige</b> Zeigt den Status und den aktuellen Modus des Produkts an.												
<b>2</b>	<b>⏻(Strom)-Taste</b> Schaltet den Strom ein und aus. <ul style="list-style-type: none"><li>• <b>Auto Power Down-Funktion</b> In folgenden Situationen wird das Gerät automatisch ausgeschaltet.<ul style="list-style-type: none"><li>– Modus <b>D.IN / HDMI / BT / USB</b>: Wenn seit mehr als 20 Minuten kein Audiosignal empfangen wurde.</li></ul></li></ul>												
<b>3</b>	<b>– + (Lautstärke)-Taste</b> Stellt die Lautstärke ein. <ul style="list-style-type: none"><li>• Der Lautstärkepegel wird beim Einstellen auf der vorderen Anzeige der Soundbar angezeigt.</li></ul>												
<b>4</b>	<b>📶(Quelle)-Taste</b> Wählt den Quelleneingangsmodus aus. <table border="1"><thead><tr><th>Eingangsmodus</th><th>Anzeige</th></tr></thead><tbody><tr><td>Optischer digitaler Eingang</td><td>D.IN</td></tr><tr><td>ARC (HDMI OUT)-Eingang</td><td>D.IN → TV ARC (Automatische Umwandlung)</td></tr><tr><td>HDMI-Eingang</td><td>HDMI</td></tr><tr><td>BLUETOOTH-Modus</td><td>BT</td></tr><tr><td>USB-Modus</td><td>USB</td></tr></tbody></table> <ul style="list-style-type: none"><li>• Zum Einschalten des Modus „<b>BT PAIRING</b>“ schalten Sie die Quelle auf den Modus „<b>BT</b>“ um und halten Sie dann die taste <b>📶 (Quelle)</b> länger als 5 Sekunden lang gedrückt.</li></ul>	Eingangsmodus	Anzeige	Optischer digitaler Eingang	D.IN	ARC (HDMI OUT)-Eingang	D.IN → TV ARC (Automatische Umwandlung)	HDMI-Eingang	HDMI	BLUETOOTH-Modus	BT	USB-Modus	USB
Eingangsmodus	Anzeige												
Optischer digitaler Eingang	D.IN												
ARC (HDMI OUT)-Eingang	D.IN → TV ARC (Automatische Umwandlung)												
HDMI-Eingang	HDMI												
BLUETOOTH-Modus	BT												
USB-Modus	USB												

- Nach dem Anschluss des Netzkabels muss 4 bis 6 Sekunden gewartet werden, bis der Netzschalter bedient werden kann.
- Wenn Sie dieses Gerät einschalten, vergeht eine Verzögerungszeit von 4 bis 5 Sekunden, bevor eine Tonausgabe erfolgt.
- Wenn Sie den Ton nur über den Soundbar hören wollen, müssen Sie die Lautsprecher des Fernsehgeräts im Audio Setup Menü Ihres Fernsehgeräts ausschalten. Weitere Informationen über Ihr Fernsehgerät finden Sie im Benutzerhandbuch, das im Lieferumfang Ihres TVs enthalten war.

# Unterseite der Soundbar

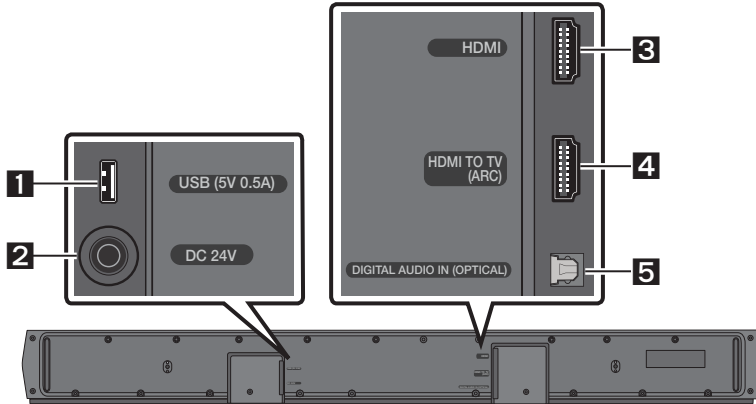

<b>1</b>	<b>USB (5V 0.5A)</b> Hier ein USB-Gerät anschließen, um Musikdateien auf dem USB-Gerät über die Soundbar wiederzugeben.
<b>2</b>	<b>DC 24V (Stromversorgungseingang)</b> Den Netzadapter anschließen.
<b>3</b>	<b>HDMI</b> Gibt digitale Video- und Audiosignale über ein HDMI-Kabel simultan ein. An den HDMI-Ausgang eines externen Geräts anschließen.
<b>4</b>	<b>HDMI TO TV (ARC)</b> An die HDMI (ARC)-Buchse an einem Fernseher anschließen.
<b>5</b>	<b>DIGITAL AUDIO IN (OPTICAL)</b> An den digitalen (optischen) Ausgang eines externen Geräts anschließen.

- Ziehen Sie, wenn Sie das Stromkabel des AC/DC-Adapters von der Steckdose trennen möchten, am Stecker. Ziehen Sie nicht am Kabel.
- Schließen Sie dieses Gerät oder andere Geräteteile nicht an eine AC-Steckdose an, bis alle Anschlüsse zwischen den Teilen hergestellt sind.

# 03 VERWENDEN DER FERNBEDIENUNG



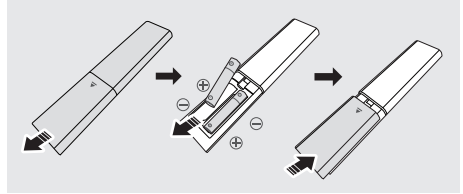

## Einlegen der Batterien vor der Verwendung der Fernbedienung (AAA-Batterien X 2)



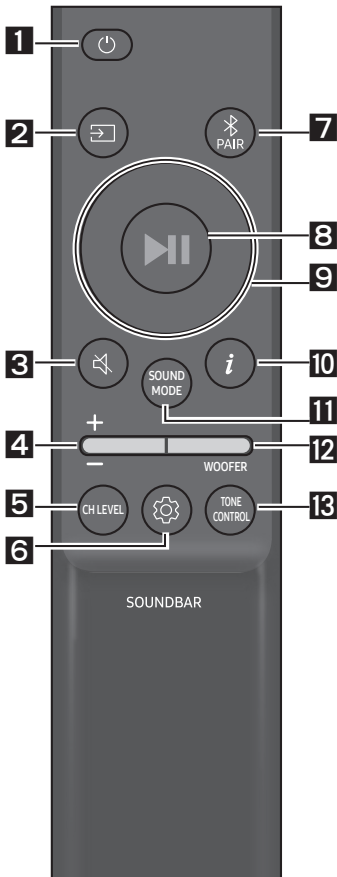



Schieben Sie die rückseitige Abdeckung in Pfeilrichtung, bis sie vollständig entfernt ist. Legen Sie 2 AAA-Batterien (1,5V) so ausgerichtet ein, dass ihre Polarität richtig ist. Schieben Sie die rückseitige Abdeckung wieder vollständig zurück.

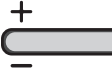
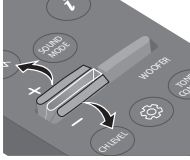
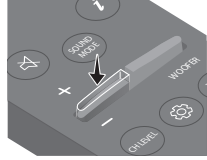







## So verwenden Sie die Fernbedienung



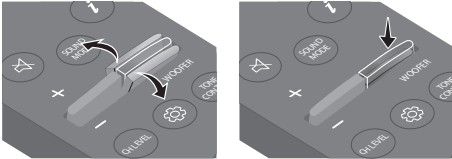

<b>1</b>	 <b>Strom</b>	Schaltet die Soundbar ein und aus.
<b>2</b>	 <b>Quelle</b>	Drücken Sie dies, um eine an die Soundbar angeschlossene Quelle auszuwählen.
<b>3</b>	 <b>Stummschaltung</b>	Drücken Sie die Taste  ( <b>Stummschaltung</b> ), um den Ton stumm zu schalten. Drücken Sie sie erneut, um den Ton wieder einzuschalten.
<b>4</b>	 <b>Lautstärke</b>	<div style="display: flex; justify-content: space-around;">   </div> Drücken Sie die Taste nach oben oder unten, um die Lautstärke einzustellen. <ul style="list-style-type: none"> <li>• <b>Stummschaltung</b>                      Drücken Sie die Taste <b>Lautstärke</b>, um den Ton stumm zu schalten. Drücken Sie sie erneut, um den Ton wieder einzuschalten.</li> </ul>

<p><b>5</b></p>	 <p><b>CH LEVEL</b></p>	<p>Sie können durch Drücken der Taste die Lautstärke jedes Lautsprechers anpassen.</p> <ul style="list-style-type: none"> <li>• Drücken Sie die Taste, um <b>CENTER LEVEL</b> auszuwählen und passen Sie die Lautstärke dann mithilfe der <b>Oben/Unten</b>-Tasten zwischen -6~+6 an.</li> <li>• Wenn die hinteren Lautsprecher (separat erhältlich) angeschlossen sind, wird die Einstellung <b>REAR LEVEL</b> unterstützt. Wenn Sie die Lautstärke vom <b>REAR LEVEL</b> mithilfe der <b>Oben/Unten</b>-Tasten zwischen -6 und +6 anpassen möchten.</li> </ul>
<p><b>6</b></p>	 <p><b>Klangsteuerung</b></p>	<p>Sie können durch Drücken der Taste die Audiofunktion festlegen. Die gewünschten Einstellungen können mit den Tasten <b>Oben/Unten</b> eingestellt werden.</p> <p><b>AUDIO SYNC → NIGHT MODE ON/OFF → VOICE ENHANCE ON/OFF</b></p> <ul style="list-style-type: none"> <li>- <b>AUDIO SYNC</b> Falls das Video auf dem Fernseher und der Ton der Soundbar nicht synchron sind, drücken Sie die  (<b>Klangsteuerung</b>)-Taste, um <b>AUDIO SYNC</b> auszuwählen und stellen Sie dann mit den <b>Oben/Unten</b>-Tasten die Audioverzögerung zwischen 0~300 Millisekunden ein. (Nicht verfügbar im „<b>USB</b>“- oder „<b>BT</b>“-Modus.)</li> <li>- <b>NIGHT MODE ON/OFF</b> Dieser Modus ist für die Nutzung in der Nacht optimiert. Die Einstellungen sind so optimiert, dass die Lautstärke verringert wird aber die Dialoge deutlich bleiben.</li> <li>- <b>VOICE ENHANCE ON/OFF</b> Dieser Modus erleichtert das Hören von gesprochenen Dialogen in Film und Fernsehen.</li> <li>• Die Audiofunktionen <b>NIGHT MODE</b> und <b>VOICE ENHANCE</b> können mithilfe der <b>Oben/Unten</b>-Tasten auf <b>ON/OFF</b> gestellt werden.</li> <li>• Drücken Sie die Taste  (<b>Klangsteuerung</b>) und halten Sie sie ca. 5 Sekunden lang gedrückt, um den Klang für jedes Frequenzband anzupassen. 150Hz, 300Hz, 600Hz, 1,2kHz, 2,5kHz, 5kHz und 10kHz sind durch Verwendung der Tasten <b>Links/Rechts</b> wählbar und können mit den Tasten <b>Oben/Unten</b> auf eine Einstellung zwischen -6 bis +6 eingestellt werden. (Stellen Sie sicher, dass der Sound-Modus auf „<b>STANDARD</b>“ eingestellt ist.)</li> </ul>
<p><b>7</b></p>	 <p><b>Bluetooth PAIR</b></p>	<p>Schalten Sie die Soundbar in den Bluetooth-Kopplungs-Modus. Drücken Sie die Taste  <b>PAIR</b> und warten Sie auf den „<b>BT PAIRING</b>“-Bildschirm, um ein neues Bluetooth-Gerät zu verbinden.</p>
<p><b>8</b></p>	 <p><b>Wiedergabe / Pause</b></p>	<p>Sie können die Musik auch durch Drücken der Taste wiedergeben oder pausieren.</p>

<p><b>9</b></p>	 <p><b>Oben/Unten/ Links/Rechts</b></p>	 <p><b>Drücken Sie die angegebenen Bereiche zum Auswählen von Oben/Unten/Links/Rechts.</b></p> <p>Drücken Sie Oben/Unten/Links/Rechts auf der Taste zum Auswählen oder Einstellen von Funktionen.</p> <ul style="list-style-type: none"> <li>• <b>Wiederholen</b> Zum Verwenden der Wiederholungsfunktion im „USB“-Modus drücken Sie die <b>Oben</b>-Taste.</li> <li>• <b>Musiktitel überspringen</b> Drücken Sie die Taste <b>Rechts</b>, um die nächste Musikdatei auszuwählen. Drücken Sie die Taste <b>Links</b>, um die vorherige Musikdatei auszuwählen.</li> <li>• <b>ID SET</b> Drücken und halten Sie die Taste <b>Oben</b> für 5 Sekunden gedrückt, um <b>ID SET</b> abzuschließen (bei Verbindung mit einem drahtlosen Subwoofer oder bei drahtlosen hinteren Lautsprechern).</li> </ul>
<p><b>10</b></p>	 <p><b>Info</b></p>	<p>Wenn diese Taste gedrückt wird, werden die Informationen für jeden Modus angezeigt. (Siehe Seite 7.)</p>

<p><b>11</b></p>	<p> <b>SOUND MODE</b></p>	<p>Sie können durch Drücken der Taste den gewünschten Tonmodus auswählen.  <b>SURROUND SOUND → BASS BOOST → GAME → ADAPTIVE → DTS VIRTUAL:X → STANDARD</b></p> <ul style="list-style-type: none"> <li>– <b>SURROUND SOUND</b> Liefert ein größeres Klangfeld als der Standard.</li> <li>– <b>BASS BOOST</b> Tonfeldmodus mit Verstärkung des Basstons.</li> <li>– <b>GAME</b> Liefert einen stereoskopischen Sound, der Sie beim Spielen in die Handlung eintauchen lässt.</li> <li>– <b>ADAPTIVE</b> Analysiert den Inhalt in Echtzeit und stellt automatisch das optimale Schallfeld auf Grundlage der Eigenschaften des Inhalts zur Verfügung.</li> <li>– <b>DTS VIRTUAL:X</b> Immersiver 3D-Ton von beliebigem Inhalt.</li> <li>– <b>STANDARD</b> Gibt den Originalton aus.</li> </ul> <ul style="list-style-type: none"> <li>• <b>DRC (Dynamic Range Control)</b> DRC-Funktion (Dynamic Range Control) auf Dolby Digital-Tracks anwenden. Halten Sie bei eingeschalteter Soundbar die Taste <b>SOUND MODE</b> länger als 5 Sekunden gedrückt, um die DRC-Funktion (Dynamic Range Control) zu aktivieren bzw. zu deaktivieren. Bei aktivierter DRC-Funktion wird lauter Ton verringert. (Der Ton kann verzerrt sein.)</li> <li>• <b>Bluetooth Power</b> Mit dieser Funktion schaltet sich die Soundbar automatisch ein, wenn sie eine Verbindungsanfrage von einem zuvor verbundenen Fernseher oder Bluetooth-Gerät erhält. Diese Einstellung ist standardmäßig eingeschaltet. <ul style="list-style-type: none"> <li>– Halten Sie die Taste <b>SOUND MODE</b> für mindestens 5 Sekunden gedrückt, um die Bluetooth Power-Funktion auszuschalten.</li> </ul> </li> </ul>
<p><b>12</b></p>	<p> <b>WOOFER (BASS)-STUFE</b></p>	<p></p> <p>Drücken Sie die Taste nach oben oder unten, um die Lautstärke des Woofers (Bass) auf -12 oder auf -6 bis +6 einzustellen. Um die Woofer (Bass)-Lautstärkestufe auf 0 (Standard) einzustellen, drücken Sie die Taste.</p>
<p><b>13</b></p>	<p> <b>TONE CONTROL</b></p>	<p>Sie können durch Drücken der Taste die Lautstärke des Höhen- und Basstons anpassen.</p> <ul style="list-style-type: none"> <li>• Drücken Sie die Taste, um <b>TREBLE</b> oder <b>BASS</b> auszuwählen und passen Sie die Lautstärke dann mithilfe der <b>Oben/Unten</b>-Tasten zwischen -6~+6 an.</li> </ul>

## Verwenden der verborgenen Tasten (Tasten mit mehr als einer funktion)

Verborgene Taste		Referenzseite
Fernbedienungstaste	Funktion	
WOOFER (Oben)	TV-Fernbedienung Ein/Aus (Standby)	Seite 14
Links	Automatische TV-Verbindung Ein/Aus (BT Bereit)	Seite 23
Oben	ID SET	Seite 11
 (Klangsteuerung)	7 Band EQ	Seite 10
SOUND MODE	DRC ON/OFF (Standby)	Seite 12
	Bluetooth Power	Seite 12
 PAIR	Bluetooth-Mehrfachverbindung Ein/Aus (Standby)	Seite 30

## Ausgabe-spezifikationen für die unterschiedlichen sound-effekt-modi

Effekt		Eingang	Ausgang	
			Ohne drahtloses Rücklautsprecherkit	Mit drahtlosem Rücklautsprecherkit
 <b>SOUND MODE</b>	SURROUND SOUND	2.0 Kanal	3.1 Kanal	5.1 Kanal
		5.1 Kanal	3.1 Kanal	5.1 Kanal
	BASS BOOST	2.0 Kanal	3.1 Kanal	5.1 Kanal
		5.1 Kanal	3.1 Kanal	5.1 Kanal
	GAME	2.0 Kanal	3.1 Kanal	5.1 Kanal
		5.1 Kanal	3.1 Kanal	5.1 Kanal
	ADAPTIVE	2.0 Kanal	3.1 Kanal	5.1 Kanal
		5.1 Kanal	3.1 Kanal	5.1 Kanal
	DTS VIRTUAL:X	2.0 Kanal	3.1 Kanal	5.1 Kanal
		5.1 Kanal	3.1 Kanal	5.1 Kanal
	STANDARD	2.0 Kanal	2.1 Kanal	2.1 Kanal
		5.1 Kanal	3.1 Kanal	5.1 Kanal







- Das drahtlose Rücklautsprecherkit von Samsung ist separat erhältlich. Für den Erwerb eines Kits kontaktieren Sie den Händler, bei dem Sie die Soundbar erworben haben.

# Anpassen der Soundbar-Lautstärke mit einer TV-Fernbedienung

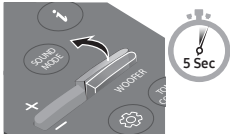
Passen Sie die Soundbar-Lautstärke mit der TV-Fernbedienung an.

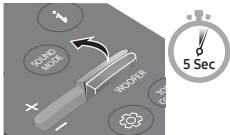
- Diese Funktion kann nur mit IR-Fernbedienungen verwendet werden. Bluetooth-Fernbedienungen (Fernbedienungen, bei denen eine Kopplung notwendig ist) werden nicht unterstützt.
- Stellen Sie den Lautsprecher des Fernsehers auf **Ext. Lautsprecher**, um diese Funktion zu verwenden.
- Diese Funktion wird von den folgenden Herstellern unterstützt:  
Samsung, VIZIO, LG, Sony, Sharp, PHILIPS, PANASONIC, TOSHIBA, Hisense, RCA

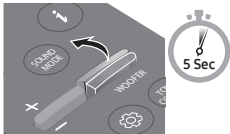
1. Schalten Sie die Soundbar aus.
2. Halten Sie die **WOOFER**-Taste 5 Sekunden lang gedrückt.  
Jedes Mal, wenn Sie die **WOOFER**-Taste nach oben drücken und für mindestens 5 Sekunden gedrückt halten, ändert sich der Modus in der folgenden Reihenfolge: „**OFF-TV REMOTE**“ (Standardmodus), „**SAMSUNG-TV REMOTE**“, „**ALL-TV REMOTE**“.

Fernbedienungstaste	Anzeige	Status
	(Standardmodus) 	Die TV-Fernbedienung deaktivieren.
		Die IR-Fernbedienung eines Samsung-TVs aktivieren.
		Die IR-Fernbedienung des Fernsehers eines Drittanbieters aktivieren.



# 04 ANSCHLIESSEN DER SOUNDBAR

## Stromanschluss

Verwenden Sie die Stromkomponenten, um den Subwoofer und die Soundbar in der folgenden Reihenfolge an die Stromversorgung anzuschließen:

1. Schließen Sie das Stromkabel an den Subwoofer an.
2. Schließen Sie das Stromausgangskabel an das Netzteil und danach an die Soundbar an.
3. Schließen Sie das Stromkabel an die Steckdose an.

Siehe die nachfolgenden Abbildungen.

- Weitere Informationen zur benötigten Stromversorgung und zum Stromverbrauch finden Sie auf dem Etikett am Gerät. (Etikett: Unterseite des Soundbar-Hauptgeräts)

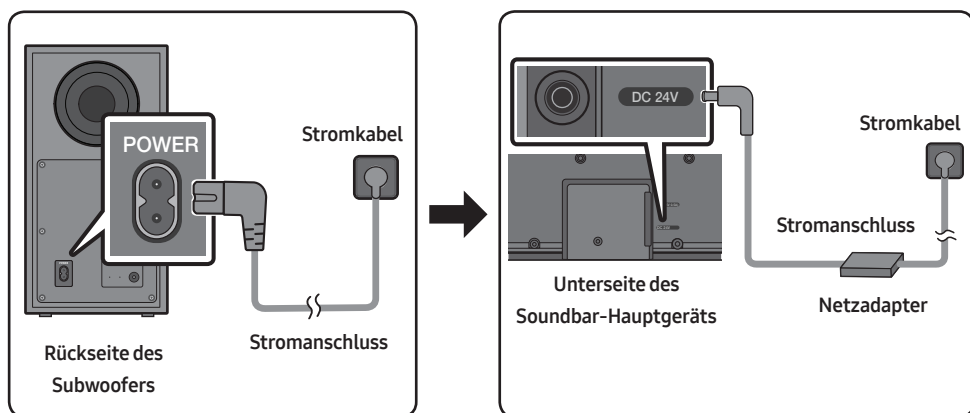

- Achten Sie darauf, dass der Netzadapter flach auf einem Tisch oder dem Fußboden liegt. Wenn Sie den Netzadapter in hängender Position mit dem Netzkabeleingang nach oben platzieren, könnten Wasser oder sonstige Fremdstoffe in den Adapter gelangen und zu Fehlfunktionen führen.

# Verbinden der Soundbar mit dem Subwoofer

Wenn der Subwoofer verbunden ist, können Sie einen vollen Bass-Ton genießen.

## Automatische Verbindung zwischen Subwoofer und Soundbar

Wenn Sie den Strom einschalten, nachdem Sie die Stromkabel an die Soundbar und den Subwoofer angeschlossen haben, wird der Subwoofer automatisch mit der Soundbar verbunden.

- Wenn die automatische Kopplung abgeschlossen ist, leuchtet die blaue Anzeige auf der Rückseite des Subwoofers auf.

## LED-Anzeigelichter auf der Rückseite des Subwoofers

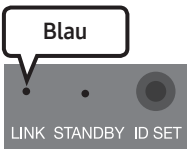
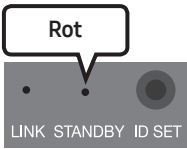
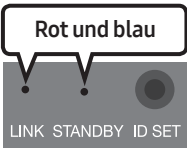
LED	Status	Beschreibung	Abhilfe
 <p>Blau</p>	Ein	Erfolgreich verbunden (normaler Betrieb)	-
	Blinkend	Verbindung wird wieder hergestellt	Prüfen Sie, ob das am Soundbar-Hauptgerät angeschlossene Stromkabel richtig verbunden ist oder warten Sie 5 Minuten. Falls das Blinken andauert, versuchen Sie, den Subwoofer manuell anzuschließen. Siehe Seite 17.
 <p>Rot</p>	Ein	Standby (bei ausgeschaltetem Soundbar-Hauptgerät)	Prüfen Sie, ob das Stromkabel richtig am Soundbar-Hauptgerät angeschlossen ist.
		Verbindung fehlgeschlagen	Erneut verbinden. Siehe die Anweisungen zur manuellen Verbindung auf Seite 17.
 <p>Rot und blau</p>	Blinkend	Fehlfunktion	Siehe die Kontaktinformationen für das Samsung Servicezentrum in dem Handbuch.

# Manuelles Verbinden des Subwoofers bei Fehlschlägen der automatischen Verbindung

## Vor dem Ausführen der folgenden Verbindungsschritte:

- Überprüfen Sie, ob die Stromkabel der Soundbar und des Subwoofers richtig angeschlossen sind.
- Stellen Sie sicher, dass die Soundbar eingeschaltet ist.

1. Halten Sie **ID SET** auf der Rückseite des Subwoofers mindestens 5 Sekunden lang gedrückt.
  - Die rote Anzeigeleuchte auf der Rückseite des Subwoofers erlischt und die blaue Anzeigeleuchte blinkt.

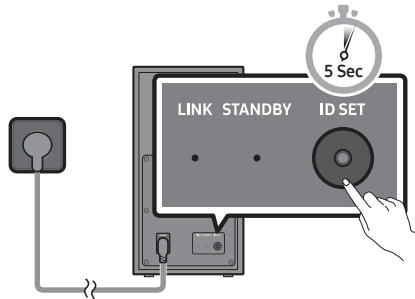

Rückseite des Subwoofers

2. Halten Sie die Taste **Oben** auf der Fernbedienung länger als 5 Sekunden gedrückt.
  - Für kurze Zeit erscheint nun die Meldung **ID SET** im Display der Soundbar und erlischt dann.
  - Die Soundbar wird automatisch eingeschaltet, wenn **ID SET** abgeschlossen ist.

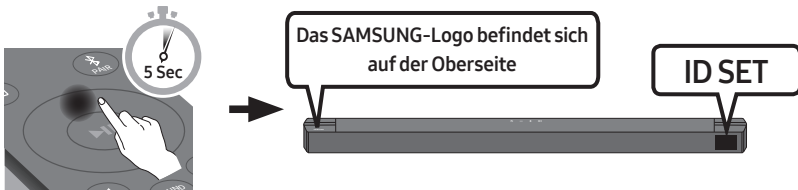

3. Prüfen Sie, ob die LINK-LED blau leuchtet (Verbindung hergestellt).

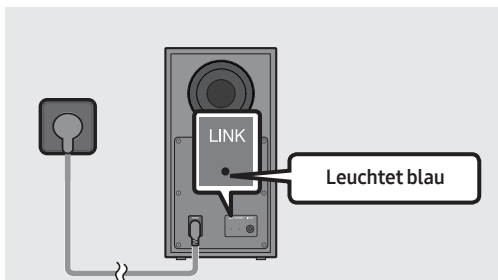

Die LINK-LED-Anzeige blinkt nicht länger, sondern leuchtet blau, wenn zwischen der Soundbar und dem Wireless-Subwoofer eine Verbindung besteht.

## HINWEISE

- Schließen Sie das Stromkabel dieses Produkts oder Ihr TV-Gerät nicht an eine Steckdose an, bis alle Anschlüsse zwischen den Teilen hergestellt sind.
- Stellen Sie vor dem Verschieben oder Aufstellen des Produkts sicher, dass das Gerät ausgeschaltet ist und das Stromkabel getrennt.
- Wenn die Haupteinheit ausgeschaltet ist, geht der drahtlose Subwoofer in den Standby-Modus und die STANDBY-LED auf der Rückseite blinkt mehrmals blau und wird dann rot.
- Wenn Sie in der Nähe der Soundbar ein Gerät mit gleicher Frequenz (5,8GHz) verwenden, kann es zu Interferenzen und damit zu Tonunterbrechungen kommen.
- Die maximale Übertragungsentfernung des drahtlosen Signals der Haupteinheit beträgt ca. 10 m, kann jedoch in Abhängigkeit Ihrer Betriebsumgebung unterschiedlich sein. Wenn sich eine Stahlbeton- oder Metallwand zwischen der Haupteinheit und dem drahtlosen Subwoofer befindet, funktioniert die Anlage möglicherweise gar nicht, weil das drahtlose Signal Metall nicht durchdringen kann.

## VORSICHTSMASSNAHMEN

- Es sind Antennen für den drahtlosen Empfang in den drahtlosen Subwoofer eingebaut. Halten Sie die Einheiten fern von Wasser und Feuchtigkeit.
- Für eine optimale Wiedergabeleistung stellen Sie sicher, dass der Bereich um den drahtlosen Subwoofer und das Drahtlosempfängermodul (separat erhältlich) frei von Behinderungen ist.

## Verbinden des Rücklautsprecherkits von Samsung mit der Soundbar

Erweitern Sie das System um echten drahtlosen Surround-Sound, indem Sie das drahtlose Rücklautsprecherkit (SWA-9100S oder SWA-9200S, wird separat verkauft) von Samsung an Ihre Soundbar anschließen.

Detaillierte Informationen zu Verbindungen finden Sie im Handbuch zum drahtlosen Rücklautsprecherkit von Samsung.

# 05 VERWENDUNG EINER KABELVERBINDUNG MIT DEM FERNSEHER

Hören Sie den TV-Ton durch kabelgebundene oder kabellose Verbindungen über Ihre Soundbar.

- Wenn die Soundbar an einen ausgewählten Samsung TV angeschlossen ist, kann die Soundbar über die Fernbedienung des Fernsehers bedient werden.
  - Diese Funktion wird durch Samsung Smart-Fernsehermodelle von 2017 und später unterstützt, die Bluetooth unterstützen, wenn Sie die Soundbar mit einem optischen Kabel mit dem Fernseher verbinden.
  - Mit dieser Funktion können Sie auch das TV-Menü verwenden, um das Klangfeld und verschiedene Einstellungen sowie die Lautstärke und die Stummschaltung anzupassen.

## Methode 1. Verbindung mit einem optischen Kabel

### Checkliste vor dem Verbinden

- Wenn sowohl das HDMI-Kabel als auch das optische Kabel angeschlossen sind, wird zuerst das HDMI-Signal empfangen.
- Wenn Sie ein optisches Kabel verwenden und die Anschlüsse über Abdeckungen verfügen, müssen Sie die Abdeckungen unbedingt entfernen.

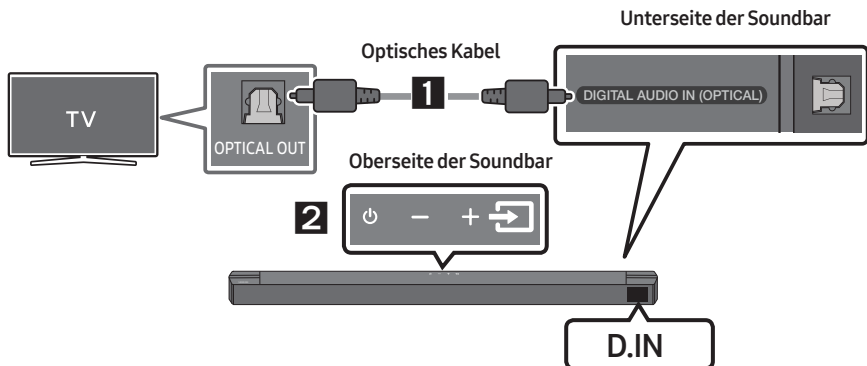

1. Verbinden Sie den Anschluss **DIGITAL AUDIO IN (OPTICAL)** der Soundbar über ein optisches Digitalkabel mit dem Anschluss **OPTICAL OUT** des Fernsehers.
2. Drücken Sie die Taste (**Quelle**) auf dem Bedienfeld der Oberseite oder auf der Fernbedienung und wählen Sie dann den „**D.IN**“-Modus aus.

## Methode 2. Einen Fernseher über ein HDMI-Kabel verbinden

### ⚠ ACHTUNG

- Wenn sowohl das HDMI-Kabel als auch das optische Kabel angeschlossen sind, wird zuerst das HDMI-Signal empfangen.
- Um das HDMI-Kabel zwischen dem Fernseher und der Soundbar anzuschließen, vergewissern Sie sich, dass Sie die mit ARC gekennzeichneten Anschlüsse anschließen. Andernfalls wird der Ton des Fernsehers möglicherweise nicht ausgegeben.
- Es wird ein **High-Speed HDMI Cable with Ethernet** empfohlen.

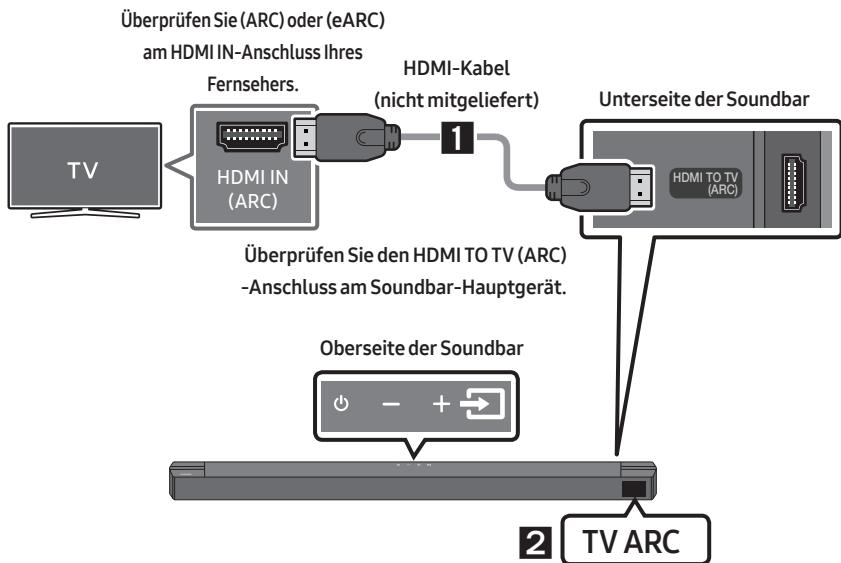

1. Bei eingeschalteter Soundbar und eingeschaltetem Fernseher das HDMI-Kabel (nicht mitgeliefert) wie in der Abbildung gezeigt anschließen.
2. Das Anzeigefenster des Soundbar-Hauptgeräts zeigt „TV ARC“ an und die Soundbar gibt den TV-Ton wieder.
  - Falls der Ton des Fernsehers nicht hörbar ist, drücken Sie die Taste (Quelle) auf der Fernbedienung oder auf der Oberseite der Soundbar, um in den „D.IN“-Modus zu wechseln. Der Bildschirm zeigt der Reihe nach „D.IN“ und „TV ARC“ an und der TV-Ton wird wiedergegeben.
  - Wenn im Displayfenster des Soundbar-Hauptgeräts „TV ARC“ nicht angezeigt wird, stellen Sie sicher, dass das HDMI-Kabel (nicht mitgeliefert) an den korrekten Anschluss angeschlossen ist.
  - Ändern Sie die Lautstärke der Soundbar mit den Lautstärketasten an der TV-Fernbedienung.

## HINWEISE

- HDMI ist eine Schnittstelle, die die digitale Übertragung von Video- und Audiodaten mit einem einzigen Anschluss ermöglicht.
- Wenn das TV-Gerät über einen ARC-Anschluss verfügt, verbinden Sie das HDMI-Kabel mit dem HDMI-IN-(ARC)-Anschluss.
- Wir empfehlen, falls möglich, die Verwendung eines kernlosen HDMI-Kabels. Wenn Sie ein HDMI-Kabel mit Kern verwenden, sollte der Kabeldurchmesser weniger als 14 mm betragen.
- Diese Funktion ist nicht verfügbar, wenn das HDMI-Kabel ARC nicht unterstützt.
- Wenn Rundfunksignale Dolby Digital sind und die Einstellung für „Digitales Ausgangsaudioformat“ auf Ihrem Fernseher auf PCM gestellt ist, wird empfohlen, die Einstellung auf Dolby Digital zu ändern. Nach dem Ändern der Einstellung können Sie eine bessere Soundqualität genießen. (Das Menü des Fernsehers kann je nach dem Hersteller des Fernsehers unterschiedliche Bezeichnungen für Dolby Digital und PCM verwenden.)

# 06 VERWENDUNG EINER DRAHTLOSEN VERBINDUNG MIT DEM FERNSEHER

## Verbindung per Bluetooth

Wenn ein Fernseher über Bluetooth verbunden wird, können Sie einen Stereoton ohne lästige Kabel hören.

- Es kann nur ein Fernseher gleichzeitig verbunden werden.

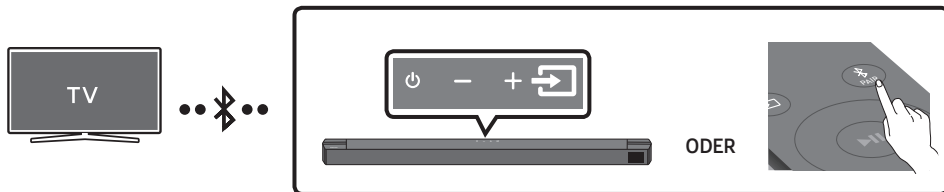

### Die erste Verbindung

1. Drücken Sie die Taste **PAIR** auf der Fernbedienung, um in den Modus „**BT PAIRING**“ zu wechseln.

**(ODER)** a. Drücken Sie die Taste **Quelle** auf dem Bedienfeld der Oberseite und wählen Sie dann „**BT**“ aus.

„**BT**“ wird in wenigen Sekunden automatisch zu „**BT PAIRING**“ oder zu „**BT READY**“, falls eine Verbindung bereits verzeichnet wurde.

- b. Wenn „**BT READY**“ erscheint, die Taste **Quelle** auf dem Bedienfeld der Oberseite der Soundbar für mehr als 5 Sekunden gedrückt halten, damit „**BT PAIRING**“ angezeigt wird.

2. Wählen Sie den Bluetooth-Modus an dem Fernseher aus. (Weitere Informationen finden Sie im Handbuch des Fernsehers.)

3. Wählen Sie „**[AV] Soundbar B6-Series**“ aus der Liste auf dem Bildschirm des Fernsehers aus.

Eine verfügbare Soundbar wird durch „**Needs Pairing**“ oder „**Paired**“ auf der Bluetooth-Geräteleiste des Fernsehers angezeigt. Zum Verbinden der Soundbar wählen Sie die Meldung und stellen Sie eine Verbindung her.

- Wenn der Fernseher verbunden ist, erscheint **[Name des Fernsehers]** → „**BT**“ auf der vorderen Anzeige des Fernsehers.

4. Sie können den TV-Ton jetzt aus der Soundbar hören.

### Falls das Gerät nicht verbunden werden kann

- Falls die Auflistung der zuvor verbundenen Soundbar (z. B. „**[AV] Soundbar B6-Series**“) in der Liste erscheint, löschen Sie sie.
- Wiederholen Sie dann die Schritte 1 bis 3.

### HINWEIS

- Nachdem Sie die Soundbar zum ersten Mal mit Ihrem Fernseher verbunden haben, verwenden Sie den Modus „**BT READY**“ um erneut eine Verbindung herzustellen.





## Trennen der Soundbar vom Fernseher

Drücken Sie die Taste  (**Quelle**) auf dem Bedienfeld der Oberseite oder auf der Fernbedienung und wechseln Sie dann in einen beliebigen Modus außer in den „BT“-Modus.

- Das Trennen dauert einige Zeit, da der Fernseher ein Antwortsignal von der Soundbar empfangen muss. (Die benötigte Zeit kann je nach Fernsehmodell unterschiedlich sein.)
- Um die automatische Bluetooth-Verbindung zwischen der Soundbar und dem Fernsehgerät aufzuheben, drücken Sie die Taste **Links** an der Fernbedienung für 5 Sekunden, wenn sich die Soundbar im Status „**BT READY**“ befindet. (Einschalten → Ausschalten)

## Was ist der Unterschied zwischen BT READY und BT PAIRING?

- **BT READY** : In diesem Modus können Sie nach zuvor verbundenen Fernsehern suchen oder ein zuvor verbundenes Mobilgerät mit der Soundbar verbinden.
- **BT PAIRING** : In diesem Modus können Sie ein neues Gerät mit der Soundbar verbinden. (Drücken Sie die Taste  **PAIR** auf der Fernbedienung oder halten Sie die Taste  (**Quelle**) auf der Oberseite der Soundbar für mehr als 5 Sekunden gedrückt, während die Soundbar im „BT“-Modus ist.)

## HINWEISE

- Falls sie beim Verbinden mit einem Bluetooth-Gerät nach einem PIN-Code gefragt werden, geben Sie <0000> ein.
- Im Bluetooth-Verbindungsmodus geht die Bluetooth-Verbindung verloren, wenn der Abstand zwischen der Soundbar und dem Bluetooth-Gerät 10 m überschreitet.
- Die Soundbar schaltet sich nach 20 Minuten im Bereitschaftszustand automatisch aus.
- Die Soundbar könnte unter den folgenden Umständen die Bluetooth-Suche oder -Verbindung eventuell nicht korrekt ausführen:
  - Wenn die Soundbar von einem starken elektrischen Feld umgeben ist.
  - Falls zwei oder mehr Bluetooth-Geräte gleichzeitig mit der Soundbar gekoppelt sind.
  - Wenn das Bluetooth-Gerät ausgeschaltet ist, sich nicht an der richtigen Stelle befindet oder nicht funktioniert.
- Elektronische Geräte können Funkstörungen verursachen. Elektromagnetische Wellen erzeugende Geräte müssen vom Soundbar-Hauptgerät ferngehalten werden - z. B. Mikrowellen, WLAN-Geräte etc.

# 07 VERBINDUNG MIT EINEM EXTERNEN GERÄT HERSTELLEN

Stellen Sie über eine Kabel- oder Bluetooth-Verbindung eine Verbindung mit einem externen Gerät her, um den Ton des externen Geräts über die Soundbar wiederzugeben.

## Methode 1. Verbindung mit einem optischen Kabel

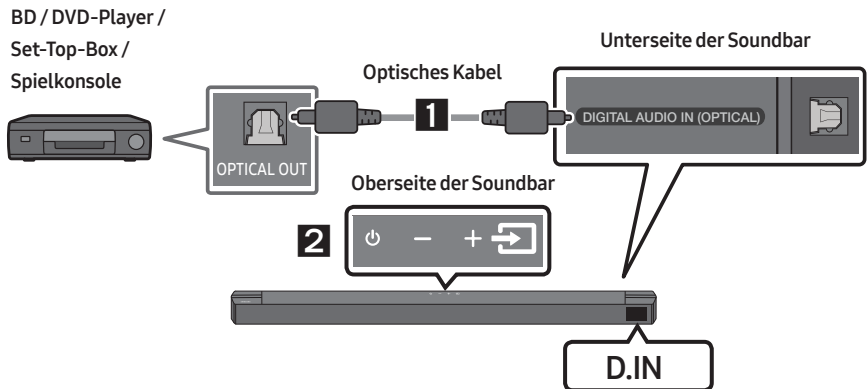

1. Verbinden Sie den Anschluss **DIGITAL AUDIO IN (OPTICAL)** am Hauptgerät über ein optisches Digitalkabel mit dem Anschluss **OPTICAL OUT** des Quellgeräts.
2. Wählen Sie den „**D.IN**“-Modus aus, indem Sie die Taste  (**Quelle**) auf dem Bedienfeld der Oberseite oder auf der Fernbedienung drücken.

## Methode 2. Über ein HDMI-Kabel verbinden

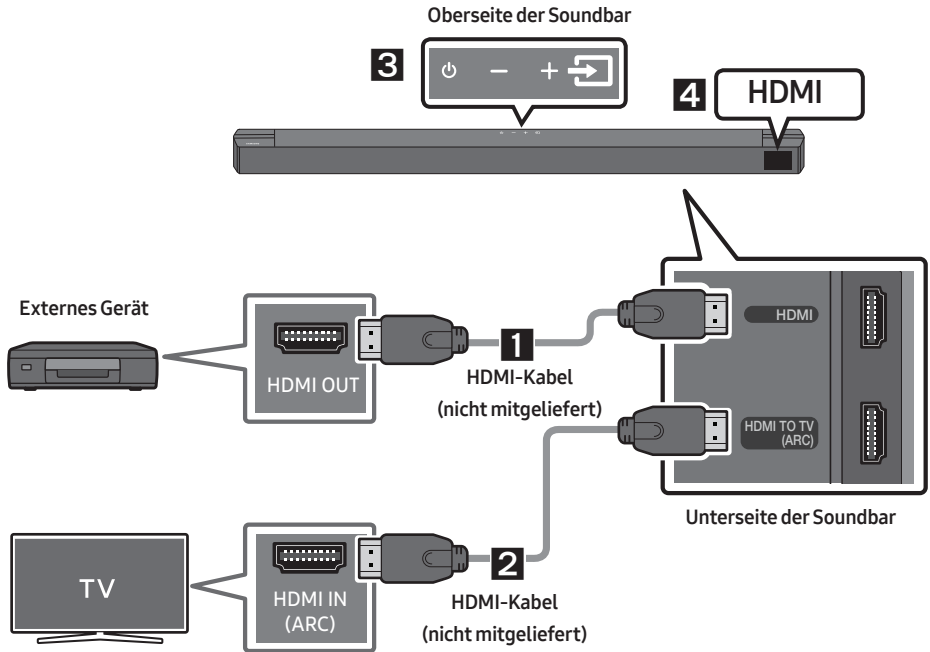

1. Schließen Sie ein HDMI-Kabel (nicht mitgeliefert) vom **HDMI**-Anschluss auf der Unterseite der Soundbar am **HDMI OUT**-Anschluss Ihres Digitalgeräts an.
2. Schließen Sie ein HDMI-Kabel (nicht mitgeliefert) vom **HDMI TO TV (ARC)**-Anschluss auf der Unterseite der Soundbar am **HDMI IN**-Anschluss Ihres TV-Geräts an.
3. Drücken Sie die Taste **↔** (**Quelle**) auf dem Bedienfeld der Oberseite oder auf der Fernbedienung und wählen Sie dann „**HDMI**“ aus.
4. Der Modus „**HDMI**“ wird auf dem Anzeigefeld der Soundbar angezeigt und der Ton wird wiedergegeben.

# 08 VERBINDEN EINES USB SPEICHERGERÄTS

Sie können Musikdateien, die sich auf Speichergeräten befinden, über die Soundbar wiedergeben.

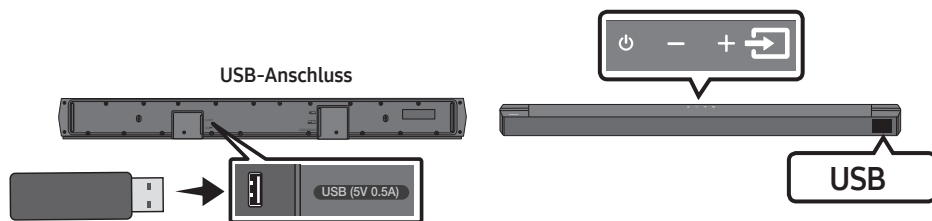

1. Verbinden Sie das USB-Gerät mit dem USB-Anschluss an der Unterseite des Geräts.
2. Drücken Sie die Taste (**Quelle**) auf dem Bedienfeld der Oberseite oder auf der Fernbedienung und wählen Sie dann **„USB“** aus.
3. Auf dem Anzeigebildschirm wird **„USB“** angezeigt.
4. Musikdateien vom Speichergerät über die Soundbar wiedergeben.
  - Die Soundbar wird automatisch ausgeschaltet (Auto Power Down), wenn länger als 20 Minuten kein USB-Gerät angeschlossen wurde.

## Kompatibilitätsliste

Verlängerung	Codec	Samplingrate	Bitrate
*.mp3	MPEG1 Layer2	32kHz ~ 48kHz	32 ~ 320kbps
	MPEG1 Layer3	32kHz ~ 48kHz	32 ~ 320kbps
	MPEG2 Layer3	16kHz ~ 24kHz	8 ~ 160kbps
	MPEG2.5 Layer3	8kHz ~ 12kHz	8 ~ 160kbps
*.wma	WMA7/8/9	32kHz ~ 48kHz	32 ~ 320kbps
*.ogg	Vorbis	32kHz ~ 48kHz	45 ~ 500kbps
*.aac *.m4a	AAC-LC (MPEG2/MPEG4 Nur Audio)	32kHz ~ 48kHz	32 ~ 320kbps
*.wav	LPCM	32kHz ~ 192kHz	1024 ~ 9216kbps
*.flac	FLAC	32kHz ~ 192kHz	162 ~ 8100kbps
*.aiff	AIFF	32kHz ~ 192kHz	1024 ~ 9216kbps

- Sind zu viele Ordner (ungefähr 200) und Dateien (ungefähr 2000) auf dem USB-Gerät gespeichert, kann es einige Zeit dauern, bis die Soundbar auf die Dateien zugreifen und diese abspielen kann.
- Die Soundbar unterstützt nur USB-Geräte mit den Dateisystemen FAT16 (~2 GB), FAT32 (~2 TB) oder NTFS (~2 TB).

# 09 ANSCHLIESSEN EINES MOBILGERÄTS

## Anschließen per Bluetooth

Wenn ein Mobilgerät über Bluetooth verbunden wird, können Sie einen Stereoton ohne lästige Kabel hören.

- Die Verbindung ist auf einen Fernseher oder zwei Bluetooth-Geräte gleichzeitig eingeschränkt.

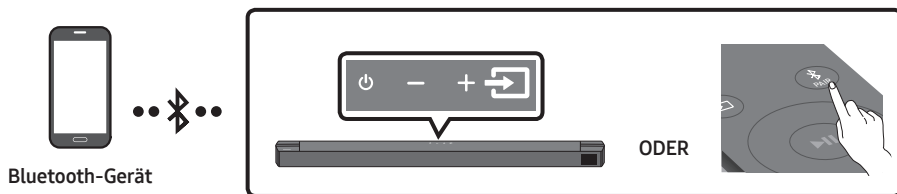

### Die erste Verbindung

1. Drücken Sie die Taste **PAIR** auf der Fernbedienung, um in den Modus „**BT PAIRING**“ zu wechseln.

**(ODER)** a. Drücken Sie die Taste **Quelle** auf dem Bedienfeld der Oberseite und wählen Sie dann „**BT**“ aus.

„**BT**“ wird in wenigen Sekunden automatisch zu „**BT PAIRING**“ oder zu „**BT READY**“, falls eine Verbindung bereits verzeichnet wurde.

- b. Wenn „**BT READY**“ erscheint, die Taste **Quelle** auf dem Bedienfeld der Oberseite der Soundbar für mehr als 5 Sekunden gedrückt halten, damit „**BT PAIRING**“ angezeigt wird.

2. Wählen Sie „**[AV] Samsung Soundbar B6-Series**“ aus der Liste aus.

- Wenn eine Soundbar mit dem Bluetooth-Gerät verbunden ist, wird **[Bluetooth-Gerätename]** → „**BT**“ in der vorderen Anzeige angezeigt.

3. Geben Sie Musikdateien auf dem über Bluetooth verbundenen Gerät über die Soundbar aus.



### Falls das Gerät nicht verbunden werden kann

- Falls die Auflistung der zuvor verbundenen Soundbar (z. B. „**[AV] Samsung Soundbar B6-Series**“) in der Liste erscheint, löschen Sie sie.
- Wiederholen Sie dann Schritt 1 und 2.

### HINWEIS

- Nachdem Sie die Soundbar zum ersten Mal mit Ihrem Mobilgerät verbunden haben, verwenden Sie den Modus „**BT READY**“ um erneut eine Verbindung herzustellen.

## Was ist der Unterschied zwischen BT READY und BT PAIRING?

- **BT READY** : In diesem Modus können Sie nach zuvor verbundenen Fernsehern suchen oder ein zuvor verbundenes Mobilgerät mit der Soundbar verbinden.
- **BT PAIRING** : In diesem Modus können Sie ein neues Gerät mit der Soundbar verbinden. (Drücken Sie die Taste  **PAIR** auf der Fernbedienung oder halten Sie die Taste  (**Quelle**) auf der Oberseite der Soundbar für mehr als 5 Sekunden gedrückt, während die Soundbar im „BT“-Modus ist.)

## HINWEISE

- Falls sie beim Verbinden mit einem Bluetooth-Gerät nach einem PIN-Code gefragt werden, geben Sie <0000> ein.
- Im Bluetooth-Verbindungsmodus geht die Bluetooth-Verbindung verloren, wenn der Abstand zwischen der Soundbar und dem Bluetooth-Gerät 10 m überschreitet.
- Die Soundbar schaltet sich nach 20 Minuten im Bereitschaftszustand automatisch aus.
- Die Soundbar könnte unter den folgenden Umständen die Bluetooth-Suche oder -Verbindung eventuell nicht korrekt ausführen:
  - Wenn die Soundbar von einem starken elektrischen Feld umgeben ist.
  - Falls mehrere Bluetooth-Geräte gleichzeitig mit der Soundbar gekoppelt werden.
  - Wenn das Bluetooth-Gerät ausgeschaltet ist, sich nicht an der richtigen Stelle befindet oder nicht funktioniert.
- Elektronische Geräte können Funkstörungen verursachen. Elektromagnetische Wellen erzeugende Geräte müssen vom Soundbar-Hauptgerät ferngehalten werden - z. B. Mikrowellen, WLAN-Geräte etc.
- Der Soundbar unterstützt SBC data (44,1kHz, 48kHz).
- Nur an ein Bluetooth-Gerät anschließen, das die A2DP (AV) Funktion unterstützt.
- Es kann keine Verbindungen zwischen dem Soundbar und Bluetooth-Geräten hergestellt werden, die nur die HF (Hands Free) Funktion unterstützen.
- Nachdem Sie eine Verbindung zwischen der Soundbar und einem Bluetooth-Gerät hergestellt haben, wird durch Auswahl von „**[AV] Samsung Soundbar B6-Series**“ aus der Liste der gefundenen Geräte die Soundbar automatisch in den „BT“-Modus umgeschaltet.
  - Ist nur verfügbar, wenn der Soundbar in der Liste der verbundenen Geräte des Bluetooth-Geräts aufgelistet ist. (Es muss zuvor mindestens einmal eine Verbindung zwischen dem Soundbar und dem Bluetooth-Gerät hergestellt worden sein.)
- Der Soundbar erscheint nur in der Liste der vom Bluetooth-Gerät gefundenen Geräte, wenn der Soundbar „**BT READY**“ anzeigt.

## Bluetooth Power Ein (SOUND MODE)

Wenn die Funktion das Gerät über Bluetooth Power Ein aktiviert und der Soundbar ausgeschaltet ist und ein Bluetooth-Gerät, mit dem bereits zuvor eine Verbindung mit dem Soundbar hergestellt wurde, versucht, eine Verbindung mit dem Soundbar herzustellen, schaltet sich der Soundbar automatisch ein.

1. Halten Sie die Taste **SOUND MODE** mindestens 5 Sekunden gedrückt, während die Soundbar eingeschaltet ist.
2. Auf dem Display der Soundbar erscheint „**ON-BLUETOOTH POWER**“.

## Das Bluetooth-Gerät von der Soundbar trennen

Sie können die Verbindung zwischen dem Bluetooth-Gerät und Soundbar trennen. Die Anleitung hierzu finden Sie in der Bedienungsanleitung des Bluetooth-Geräts.

- Verbindung zum Soundbar wird getrennt.
- Wenn die Soundbar von dem Bluetooth-Gerät getrennt ist, zeigt die Soundbar „**BT DISCONNECTED**“ auf der vorderen Anzeige an.

## Trennen der Soundbar vom Bluetooth-Gerät

Drücken Sie die Taste  (**Quelle**) auf dem Bedienfeld oder Oberseite oder auf der Fernbedienung und wechseln Sie dann in einen beliebigen Modus außer in den „**BT**“-Modus.

- Das Trennen dauert einige Zeit, da das Bluetooth-Gerät ein Antwortsignal von der Soundbar empfangen muss. (Die Zeit zum Trennen kann je nach Bluetooth-Gerät unterschiedlich sein)
- Wenn die Soundbar von dem Bluetooth-Gerät getrennt ist, zeigt die Soundbar „**BT DISCONNECTED**“ auf der vorderen Anzeige an.

### **HINWEISE**

- Bei einer Bluetooth Verbindung geht die Bluetooth Verbindung verloren, wenn der Abstand zwischen dem Soundbar und dem Bluetooth Gerät 10 m überschreitet.
- Wenn sich der Soundbar für mehr als 20 Minuten im Bereitschaftszustand befindet, schaltet er sich automatisch aus.

### **Mehr über Bluetooth**

Bluetooth ist eine neue Technologie, mit der es möglich ist, Bluetooth-fähige Geräte über eine kurze Funkverbindung miteinander zu verbinden.

- Ein Bluetooth Gerät kann Störungen erzeugen oder falsch funktionieren, wenn:
  - Das Empfangs-/Sendesystem eines Bluetooth-Geräts oder der Haupteinheit mit einem Körperteil berührt wird.
  - Die Funkübertragung durch Wände, Ecken oder Bürotrennwände behindert wird.
  - Interferenzen mit Geräten auftreten, welche dasselbe Frequenzband verwenden, wie medizinische Geräte, Mikrowellenherde oder Funknetzwerke.
- Wenn Sie Soundbar über das Bluetooth Gerät betreiben möchten, stellen Sie sicher, dass der Abstand kurz gehalten wird.
- Mit zunehmender Entfernung zwischen Soundbar und Bluetooth-Gerät nimmt die Qualität der Bluetooth-Verbindung ab. Wenn die Distanz den Bluetooth-Betriebsbereich übersteigt, geht die Verbindung verloren.
- In Gebieten mit geringer Empfangssensibilität ist die Funktion der Bluetooth-Verbindung möglicherweise eingeschränkt.
- Die Bluetooth-Verbindung funktioniert nur mit Geräten in unmittelbarer Nähe. Die Verbindung wird automatisch unterbrochen, wenn dieser Radius überschritten wird. Selbst innerhalb dieses Radius kann die Klangqualität durch Hindernisse wie Mauern oder Türen beeinträchtigt werden.
- Dieses Drahtlosgerät kann während des Betriebs elektrische Störungen verursachen.

## Bluetooth-Mehrfachverbindung

Die Soundbar kann mit 2 Bluetooth-Geräten gleichzeitig verbunden werden.



1. Verbinden Sie die Soundbar mit bis zu zwei Bluetooth-Geräten. (Weitere Informationen finden Sie auf Seite 27)
2. Spielen Sie Musik von einem der angeschlossenen Bluetooth-Geräte ab, während zwei Geräte verbunden sind.
3. Wird bei Wiedergabe auf Gerät „A“ Musik von Bluetooth-Gerät „B“ wiedergegeben, startet die Musikwiedergabe auf Gerät „B“ und wird auf Gerät „A“ automatisch beendet/angehalten.
4. In früheren Versionen als AVRCP V1.4 kann die Schaltzeit des Gerätes, das Musik abspielt, verzögert sein.

## Bluetooth-Mehrfachkopplung

### So koppeln Sie mehrere Geräte mit der Soundbar

1. Schalten Sie die Soundbar ein.
2. Drücken und halten Sie nur im „BT“-Modus bei einer beliebigen Quelle die Taste  (**Quelle**) auf der Oberseite der Soundbar länger als 5 Sekunden gedrückt, um die Soundbar in den Modus „**BT PAIRING**“ zu versetzen, schalten Sie dann auf der Seite des Bluetooth-Gerätes Bluetooth ein und wählen Sie die Soundbar in der Liste der verfügbaren Geräte. Die Soundbar wird automatisch mit dem Bluetooth-Gerät verbunden.
3. Mit der gleichen Methode kann ein 2. Bluetooth-Gerät gekoppelt und mit der Soundbar verbunden werden. Falls Sie versuchen, ein 3. Gerät zu verbinden, wird ein verbundenes Gerät, das keinen Ton wiedergibt, seine Bluetooth-Verbindung verlieren, jedoch weiterhin mit der Soundbar gekoppelt sein.
4. Mit der gleichen Methode können Sie bis zu 8 Bluetooth-Geräte koppeln, aber nur die letzten 2 bleiben gleichzeitig mit der Soundbar verbunden.

### HINWEISE

- Es können nur 1 Samsung Fernsehgerät oder 2 Bluetooth-Geräte gleichzeitig mit der Soundbar verbunden werden.
- Die Soundbar wird von Bluetooth-Geräten getrennt, wenn sie eine Verbindungsanforderung von einem Samsung-TV erhält.
- Die Standard-Soundbar ist „**ON-BT MULTI CONNECTION**“, um jedoch von einem anderen Modus zum einfachen Verbindungsmodus zurückzukehren, drücken und halten Sie die  **PAIR**-Taste auf der Fernbedienung länger als 5 Sekunden lang im Standby-Modus, bis „**OFF-BT MULTI CONNECTION**“ im Display angezeigt wird.



# 10 INSTALLIEREN DER WANDHALTERUNG

## Komponenten für die Anbringung an der Wand



### Vorsichtsmaßnahmen für die Installation

- Installieren Sie nur an einer vertikalen Wand.
- Installieren Sie nicht an einem Ort mit hoher Temperatur oder Feuchtigkeit.
- Überprüfen Sie, ob die Wand stark genug ist, um das Gewicht des Produkts zu tragen. Falls nicht, verstärken Sie die Wand oder wählen Sie einen anderen Installationsort.
- Kaufen und verwenden Sie Befestigungsschrauben oder Verankerungen, die für Ihre Wandart geeignet sind (Gipskartonplatte, Eisenplatte, Holz, etc.). Fixieren Sie die Befestigungsschrauben falls möglich mit Wandverankerungen.
- Kaufen Sie Schrauben für die Wandmontage entsprechend der Art und der Dicke der Wand, an der Sie die Soundbar montieren wollen.
  - Durchmesser: M5
  - Länge: 35 mm oder länger empfohlen.
- Schließen Sie die Kabel vom Gerät an externe Geräte an, bevor sie die Soundbar an der Wand installieren.
- Vergewissern Sie sich, dass das Gerät ausgeschaltet und von der Stromquelle getrennt ist, bevor Sie es installieren. Andernfalls kann es zu einem elektrischen Schlag kommen.

### Montagehilfe für die Wandhalterung



Aufhängungsschraube

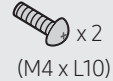

Schraube



Wandhalterung

1. Platzieren Sie die **Montagehilfe für die Wandhalterung** an der Wand.
  - Die **Montagehilfe für die Wandhalterung** muss waagrecht positioniert sein.
  - Falls Ihr Fernseher an der Wand befestigt ist, installieren Sie die Soundbar mindestens 5 cm unterhalb des Fernsehers.

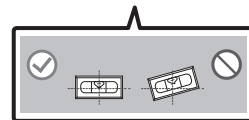
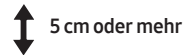

2. Richten Sie die **Mittellinie der Montagehilfe für die Wandhalterung** auf die Mitte des Fernsehers aus (wenn Sie die Soundbar unter dem Fernseher montieren) und befestigen Sie dann die **Montagehilfe für die Wandhalterung** mit Klebeband an der Wand.

- Wenn Sie die Soundbar nicht unter einem Fernseher montieren, stellen Sie sicher, dass sich die **Mittellinie** in der Mitte des Montagebereichs befindet.

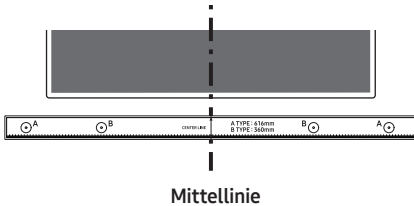

3. Drücken Sie die Spitze eines Stifts oder einen spitzen Bleistift durch die Mitte der **A-TYPE**-Bilder an beiden Enden der Montagehilfe, um die Löcher für die Aufhängungsschrauben zu markieren. Entfernen Sie dann die **Montagehilfe für die Wandhalterung**.

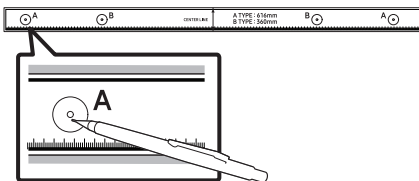

4. Bohren Sie mit einem geeigneten Bohrer an jeder Markierung ein Loch in die Wand.
- Wenn die Markierungen nicht den Positionen der Halterungsbolzen entsprechen, achten Sie darauf, geeignete Dübel in die Löcher einzuführen, bevor Sie die Aufhängungsschrauben einführen. Wenn Sie Dübel verwenden, achten Sie darauf, dass die gebohrten Löcher für die verwendeten Dübel groß genug sind.

5. Stecken Sie eine Schraube (nicht enthalten) durch jede **Aufhängungsschraube** und drehen Sie dann jede Schraube in einem Aufhängungsschraubenloch.

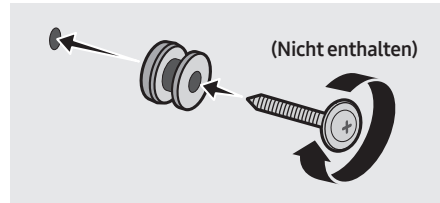

6. Installieren Sie 2 **Wandhalterung** mit der richtigen Ausrichtung auf der Unterseite der Soundbar unter Verwendung von 2 **Schrauben**.

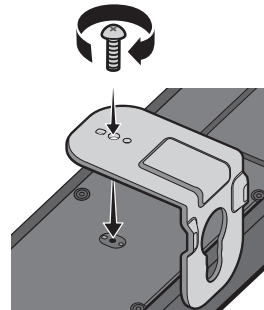

- Achten Sie beim Zusammenbau darauf, dass sich die Aufhängungsteile der **Wandhalterungen** hinter der Rückseite der Soundbar befinden.

**Rückseite der Soundbar**

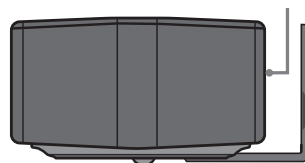

**Rechtes Ende der Soundbar**

7. Montieren Sie die Soundbar mithilfe der befestigten **Wandhalterungen**, indem Sie die **Wandhalterungen** an die **Aufhängungsschrauben** an der Wand hängen.

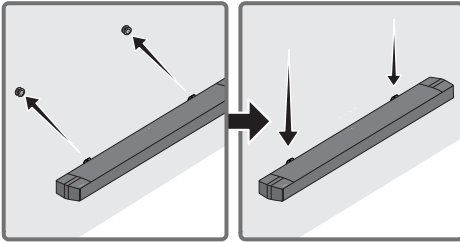

8. Schieben Sie die Soundbar wie nachfolgend dargestellt nach unten, sodass die **Wandhalterung** sicher auf den **Aufhängungsschraube** ruhen.
- Setzen Sie die **Aufhängungsschraube** in den breiten (unteren) Teil der **Wandhalterung** ein und schieben Sie dann die **Wandhalterung** nach unten, sodass die **Wandhalterung** sicher auf den **Aufhängungsschraube** ruhen.

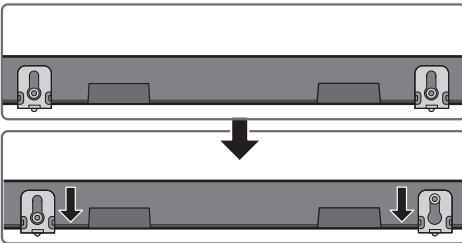

## 11 SOFTWAREAKTUALISIERUNG

Samsung kann in Zukunft Aktualisierungen für das Firmwaresystem der Soundbar anbieten.

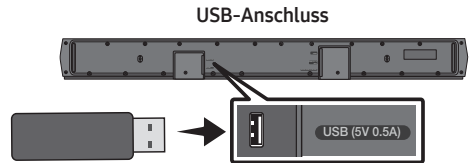

Wenn eine Aktualisierung angeboten wird, können Sie die Firmware aktualisieren, indem Sie ein USB-Gerät mit der darauf gespeicherten Firmware-Aktualisierung an den USB-Anschluss der Soundbar anschließen. Weitere Informationen zum Herunterladen der Aktualisierungsdateien finden Sie auf der Samsung Webseite unter ([www.samsung.com](http://www.samsung.com)→Support).

Wählen Sie dann den Produkttyp oder geben Sie die Modellnummer Ihrer Soundbar ein, wählen Sie die Option Software & Apps und dann Downloads. Beachten Sie, dass die Namen der Option variieren können.

### So überprüfen Sie die Firmware-Version

1. Schalten Sie die Soundbar aus.
2. Drücken und halten Sie die Taste  (**Klangsteuerung**) auf der Fernbedienung ca. 5 Sekunden lang gedrückt.
3. Jede Version wird in der folgenden Reihenfolge auf dem Display der Soundbar angezeigt.

(Softwareversion → **HDMI** → **Tx** → **Rx** )

- **Tx** : Drahtlos-Tx-Modul in der Soundbar.
- **Rx** : Drahtlos-Rx-Modul im Subwoofer.
- **DISPLAY VERSION R2**
  - R2--- hinten nicht verbunden
  - R2xxx hinten verbunden

# Updateverfahren

**Wichtig:** Die Aktualisierungsfunktion löscht alle Benutzereinstellungen. Wir empfehlen Ihnen, Ihre Einstellungen aufzuschreiben, damit Sie sie nach der Aktualisierung einfach wieder einstellen können. Beachten Sie, dass das Aktualisieren der Firmware auch den Subwoofer-Anschluss zurücksetzt.

1. Schließen Sie einen USB-Stick an den USB-Anschluss Ihres Computers an.

**Wichtig:** Stellen Sie sicher, dass sich keine Musikdateien auf dem USB-Stick befinden. Dies kann dazu führen, dass das Firmware-Update fehlschlägt.

2. Wechseln Sie zu ([samsung.com](http://samsung.com)) → wählen Sie Modell eingeben aus und geben Sie das Modell Ihrer Soundbar ein. Wählen Sie die Handbücher und Downloads aus und landen Sie die neueste Software-Datei herunter.
3. Speichern Sie die heruntergeladene Software auf einem USB-Speicher und wählen Sie „Hier extrahieren“, um den Ordner zu entzippen.
4. Schalten Sie die Soundbar aus und schließen Sie den USB-Stick mit dem Software-Update an den USB-Anschluss an.
5. Schalten Sie die Soundbar ein und ändern Sie die Quelle auf den Modus „**USB**“. Innerhalb von 3 Minuten wird „**UPDATE**“ angezeigt und das Update beginnt. Wenn das Update abgeschlossen ist, wird die Soundbar automatisch aus- und dann wieder eingeschaltet.
6. Drücken Sie die Taste **— + (Lautstärke)** im oberen Steuerungsbereich 5 Sekunden lang. In der Anzeige wird „**INIT**“ angezeigt und die Soundbar wird ausgeschaltet. Das Update ist abgeschlossen.
  - Dieses Produkt verfügt über eine DUAL-BOOT-Funktion. Wenn die Firmware nicht aktualisiert werden kann, können Sie sie erneut aktualisieren.
7. Stellen Sie Ihre Einstellungen an der Soundbar wieder her.

# Wenn UPDATE nicht angezeigt wird

1. Schalten Sie die Soundbar aus, trennen Sie das Speichergerät mit den Update-Dateien und verbinden Sie es anschließend erneut mit dem USB-Anschluss der Soundbar.
2. Ziehen Sie das Stromkabel der Soundbar ab, schließen Sie es erneut an und schalten Sie dann die Soundbar ein.

## HINWEISE

- Das Aktualisieren der Firmware funktioniert gegebenenfalls nicht richtig, wenn von der Soundbar unterstützte Audiodateien auf dem Speichergerät gespeichert sind.
- Unterbrechen Sie während des Aktualisierungsprozesses nicht die Stromversorgung und entfernen Sie nicht den USB-Speicher. Wenn die Aktualisierung der Firmware abgeschlossen ist, wird das Hauptgerät automatisch ausgeschaltet.
- Nach Abschluss der Aktualisierung wird die Benutzerkonfiguration in der Soundbar initialisiert, so dass Sie Ihre Einstellungen wieder einstellen können. Wir empfehlen Ihnen, Ihre persönlichen Einstellungen schriftlich zu notieren, damit Sie sie nach dem Update leicht wiederherstellen können. Beachten Sie, dass durch die Aktualisierung der Firmware auch die Subwoofer-Verbindung zurückgesetzt wird. Wenn die Verbindung zum Subwoofer nach dem Update nicht automatisch wiederhergestellt wird, siehe Seite 16. Wenn das Software-Update fehlschlägt, prüfen Sie, ob der USB-Speicher defekt ist.
- Benutzer von Mac OS sollten als USB-Format MS-DOS (FAT) verwenden.
- Abhängig vom Hersteller des Speichergeräts ist eine Aktualisierung über USB gegebenenfalls nicht verfügbar.

# 12 FEHLERBEHEBUNG

Bevor Sie sich an den Kundendienst wenden, überprüfen Sie bitte die folgenden Punkte.

## Die Soundbar lässt sich nicht einschalten.

- Überprüfen Sie, ob das Stromkabel der Soundbar korrekt in die Steckdose eingesteckt ist.

## Die Soundbar funktioniert unregelmäßig.

- Nachdem Sie das Stromkabel entfernt haben setzen Sie es erneut ein.
- Schalten Sie das externe Gerät aus und wieder ein und versuchen Sie es erneut.
- Wenn kein Signal vorhanden ist, schaltet sich die Soundbar nach einer bestimmten Zeitspanne automatisch aus. Schalten Sie die Stromversorgung ein. (Siehe Seite 7.)

## Falls die Fernbedienung nicht funktioniert.

- Zeigen Sie mit der Fernbedienung direkt auf die Soundbar.
- Ersetzen Sie die Batterien durch neue.

## Die Soundbar gibt keinen Ton aus.

- Die Lautstärke der Soundbar ist zu gering oder stummgeschaltet. Passen Sie die Lautstärke an.
- Wenn ein externes Gerät (STB, Bluetooth-Gerät, Mobilgerät usw.) angeschlossen ist, passen Sie die Lautstärke des externen Geräts an.
- Wählen Sie für die Tonausgabe des Fernsehgeräts die Soundbar aus. (Samsung-TV: Start (🏠) → Menü → Einstellung (⚙️) → Alle Einstellungen (⚙️) → Ton → Tonausgabe → Soundbar wählen)
- Die Kabelverbindung mit der Soundbar könnte lose sein. Trennen Sie das Kabel und schließen Sie es erneut an.
- Entfernen Sie das Netzkabel vollständig, schließen Sie es erneut an und schalten Sie die Stromversorgung ein.
- Initialisieren Sie das Produkt und versuchen Sie es erneut. (Siehe Seite 34.)

## Der Subwoofer gibt keinen Ton aus.

- Prüfen Sie, ob die LED-Anzeige auf der Rückseite des Subwoofers blau leuchtet. Schließen Sie die Soundbar und den Subwoofer wieder an, wenn die Anzeige blau blinkt oder rot wird. (Siehe Seite 17.)
- Es kann ein Problem auftreten, wenn ein Hindernis zwischen Soundbar und Subwoofer besteht. Bewegen Sie die Geräte in einen Bereich, der von den Hindernissen entfernt ist.
- Andere Geräte, die in der Nähe Radiofrequenzsignale senden, können die Verbindung unterbrechen. Halten Sie Ihren Lautsprecher von solchen Geräten fern.
- Entfernen Sie den Netzstecker und schließen Sie ihn wieder an.

## Die Subwoofer-Lautstärke ist zu niedrig.

- Die ursprüngliche Lautstärke des von Ihnen wiedergegebenen Inhalts ist möglicherweise niedrig. Versuchen Sie, die Subwoofer-Lautstärke anzupassen. (Siehe Seite 12.)
- Bewegen Sie den Subwoofer-Lautsprecher näher zu sich heran.

## Falls das TV-Gerät nicht über HDMI TO TV (ARC) angeschlossen ist.

- Prüfen Sie, ob das HDMI-Kabel korrekt an den ARC-Anschluss angeschlossen ist. (Siehe Seite 20.)
- Der Anschluss ist möglicherweise aufgrund des angeschlossenen externen Geräts (Set-Top-Box, Spielgerät, etc.) nicht möglich. Verbinden Sie die Soundbar direkt.
- HDMI-CEC ist eventuell nicht an dem Fernsehgerät aktiviert. Schalten Sie das CEC im Menü des Fernsehgeräts ein. (Samsung-TV: Start (🏠) → Menü → Einstellung (⚙️) → Alle Einstellungen (⚙️) → Verbindung → Externe Geräteverwaltung → Anynet+ (HDMI-CEC) EIN)

### Es gibt keinen eingehenden Ton beim Anschluss an den Fernseher im Modus HDMI TO TV (ARC).

- Ihr Gerät ist nicht in der Lage, das Eingangssignal wiederzugeben. Ändern Sie die Audioausgabe des Fernsehers auf PCM oder Dolby Digital. (Bei einem Samsung TV: Start (🏠) → Menü → Einstellung (⚙️) → Alle Einstellungen (⚙️) → Ton → Experteneinstellungen → Format des digitalen Audioausgangs)

### Die Soundbar lässt sich nicht über Bluetooth verbinden.

- Wechseln Sie beim Verbinden eines neuen Geräts für die Verbindung zu „**BT PAIRING**“. (Drücken Sie die Taste **PAIR** auf der Fernbedienung oder drücken Sie die Taste **Quelle** am Gehäuse mindestens 5 Sekunden lang.)
- Wenn die Soundbar mit einem anderen Gerät verbunden ist, trennen Sie das Gerät zuerst, um das Gerät zu wechseln.
- Stellen Sie die Verbindung wieder her, nachdem Sie die Bluetooth-Lautsprecherliste des zu verbindenden Geräts entfernt haben. (Samsung-TV: Start (🏠) → Menü → Einstellung (⚙️) → Alle Einstellungen (⚙️) → Ton → Tonausgabe → Bluetooth-Lautsprecherliste)
- Die automatische TV-Verbindung kann deaktiviert sein. Während sich die Soundbar im Zustand „**BT READY**“ befindet, halten Sie die Taste **Links** auf der Fernbedienung der Soundbar 5 Sekunden lang gedrückt, um **ON-TV CONNECT** auszuwählen. Wenn Sie **OFF-TV CONNECT** sehen, halten Sie die **Links**-Taste erneut 5 Sekunden lang gedrückt, um die Auswahl umzuschalten.
- Entfernen Sie den Netzstecker und versuchen Sie es dann erneut.
- Initialisieren Sie das Produkt und versuchen Sie es erneut. (Siehe Seite 34.)

### Bei einer Bluetooth-Verbindung verschwindet der Ton.

- Wenn Ihr über Bluetooth verbundenes Gerät sich zu weit von der Soundbar entfernt, kann der Ton verschwinden. Bewegen Sie das Gerät näher an die Soundbar heran.
- Wenn ein Teil Ihres Körpers mit dem Bluetooth-Sender/Empfänger in Kontakt kommt oder wenn das Produkt auf Möbeln aus Metall installiert wird, kann der Ton verschwinden. Überprüfen Sie die Installationsumgebung und die Einsatzbedingungen.

### Die Bluetooth-Mehrfachverbindung funktioniert nicht.

- Wenn der TV mit der Soundbar verbunden ist, wird möglicherweise keine Bluetooth-Mehrfachverbindung betrieben. Trennen Sie die Soundbar vom TV und versuchen Sie es erneut.
- Überprüfen Sie, ob die Einstellung für Bluetooth-Mehrfachverbindung aktiviert ist. (Informationen dazu finden Sie im Abschnitt „**Die Soundbar lässt sich nicht über Bluetooth verbinden.**“.)
- Trennen Sie das aktuell wiedergebende Gerät, koppeln Sie es mit dem Gerät, das Sie verbinden möchten, und verbinden Sie das vorherige Gerät erneut.
- Wenn der Ton auch nach einer korrekten Verbindung nicht gehört werden kann, schlagen Sie im Abschnitt „**Bei einer Bluetooth-Verbindung verschwindet der Ton.**“ nach.

### Die Soundbar schaltet sich nicht automatisch mit dem TV ein.

- Wenn Sie die Soundbar während des Fernsehens ausschalten, wird die Synchronisation der Stromversorgung mit dem Fernseher deaktiviert. Schalten Sie zuerst das Fernsehgerät aus.

# 13 LIZENZ

---



Manufactured under license from Dolby Laboratories. Dolby, Dolby Audio and the double-D symbol are trademarks of Dolby Laboratories Licensing Corporation.

---



For DTS patents, see <http://patents.dts.com>. Manufactured under license from DTS, Inc. (for companies headquartered in the U.S./Japan/Taiwan) or under license from DTS Licensing Limited (for all other companies). DTS, Digital Surround, and the DTS logo are registered trademarks or trademarks of DTS, Inc. in the United States and other countries. © 2021 DTS, Inc. ALL RIGHTS RESERVED.

---



The terms HDMI and HDMI High-Definition Multimedia Interface, and the HDMI Logo are trademarks or registered trademarks of HDMI Licensing Administrator, Inc. in the United States and other countries.

---



The Bluetooth® word mark and logos are registered trademarks owned by Bluetooth SIG, Inc. and any use of such marks by Samsung Electronics Co., Ltd. is under license. Other trademarks and trade names are those of their respective owners.

---



---

## [ENERGY STAR]

### ENERGY STAR qualified model only

- Your Samsung product is ENERGY STAR qualified in its factory default setting. Change to certain features, settings and functionality in this product can change the power consumption, possibly beyond the limits required for ENERGY STAR qualification.
- Environmental Protection Agency and Department of Energy. ENERGY STAR is a joint program of the Government agencies, designed to promote energy efficient products and practices.

Refer to [www.energystar.gov](http://www.energystar.gov) for more information of the ENERGY STAR Program.

### ENERGY STAR qualified model only (Applicable to Thin Client models only)

As an ENERGY STAR® Partner, SAMSUNG has determined that this product meets the ENERGY STAR® guidelines for energy efficiency.

- The ENERGY STAR Program has been to reduced greenhouse gas emissions and save energy through voluntary labeling.
- Power management setting of this product have been enabled by default, and have various timing setting from 1 minutes to 5 hours.
- The product can wake with a button press on the chassis from sleep mode.

### ENERGY STAR qualified model only (The other models)

- As an ENERGY STAR Partner, Samsung has determined that this product or product models meets the ENERGY STAR guideline for energy efficiency.
-

# 14 BEKANNTMACHUNG ZU OPEN SOURCE LIZENZEN

Zum Senden von Anfragen und Anliegen  
betreffend Open Source kontaktieren Sie  
Samsung Open Source  
(<http://opensource.samsung.com>)

# 15 WICHTIGE HINWEISE ZUM KUNDENDIENST

- Die Abbildungen in dieser Anleitung dienen nur als Referenz und können sich vom aktuellen Produkt unterscheiden.
- Es kann eine Gebühr erhoben werden, wenn:
  - (a) Ein Techniker auf Ihre Anfrage bestellt wird und am Gerät kein Defekt vorliegt (z. B. weil Sie diese Bedienungsanleitung nicht gelesen haben).
  - (b) Sie das Gerät in einer Reparaturwerkstatt abgegeben haben und am Gerät kein Defekt vorliegt (z. B. weil Sie diese Bedienungsanleitung nicht gelesen haben).
- Die Höhe dieser Gebühr wird Ihnen mitgeteilt, bevor irgendwelche Arbeiten durchgeführt werden oder der Hausbesuch erfolgt.



# 16 SPEZIFIKATIONEN UND LEITFADEN

## Technische daten

Modellname	HW-B650 / HW-B660
USB	5V/0,5A
Gewicht	3,1 kg
Abmessungen (B × H × T)	1030,0 x 59,4 x 105,0 mm
Betriebstemperatur	+5°C bis +35°C
Zulässige Luftfeuchtigkeit	10 % ~ 75 %
VERSTÄRKER Nennausgangsleistung	180W(30Wx6)
Unterstützte Wiedergabeformate	LPCM 2ch, Dolby Audio™ (unterstützt Dolby® Digital), DTS, DTS Virtual:X
AUSGANGSLEISTUNG DES DRAHTLOSGERÄTS BT max. Transmitterleistung SRD max. Transmitterleistung	100mW bei 2,4GHz – 2,4835GHz 25mW bei 5,725GHz – 5,825GHz

Subwoofername	PS-WB65D
Gewicht	5,1 kg
Abmessungen (B × H × T)	184,0 x 346,0 x 295,0 mm
VERSTÄRKER Nennausgangsleistung	250W
AUSGANGSLEISTUNG DES DRAHTLOSGERÄTS SRD max. Transmitterleistung	25mW bei 5,725GHz – 5,825GHz

Gesamtstromverbrauch im Bereitschaftszustand (W)	2,0W
Bluetooth Anschlussdeaktivierungsmethode	Halten Sie die Taste <b>SOUND MODE</b> für mindestens 5 Sekunden gedrückt, um die Bluetooth Power-Funktion auszuschalten.

## HINWEISE

- Samsung Electronics Co., Ltd behält sich das Recht auf unangekündigte Änderungen vor.
- Gewicht und Abmessungen können von den Angaben abweichen.

Hiermit erklärt Samsung, dass diese Radioausstattung der Direktive 2014/53/EU und den relevanten gesetzlichen Anforderungen von Großbritannien konform ist.

Der vollständige Text der Konformitätserklärung ist unter folgender Internetadresse verfügbar:

<http://www.samsung.com> navigieren Sie dort zu „Support“ und geben Sie den Modellnamen ein.

Dieses Gerät kann in allen Ländern in der EU und in Großbritannien verwendet werden.



### **[Korrekte Entsorgung der Batterien dieses Produkts]**

#### **(Gilt für Länder mit Abfalltrennsystemen)**

Die Kennzeichnung auf der Batterie bzw. auf der dazugehörigen Dokumentation oder Verpackung gibt an, dass die Batterie zu diesem Produkt nach seiner Lebensdauer nicht zusammen mit dem normalen Haushaltsmüll entsorgt werden darf. Wenn die Batterie mit den chemischen Symbolen Hg, Cd oder Pb gekennzeichnet ist, liegt der Quecksilber-, Cadmium- oder Blei-Gehalt der Batterie über den in der EG-Richtlinie 2006/66 festgelegten Referenzwerten. Wenn Batterien nicht ordnungsgemäß entsorgt werden, können sie der menschlichen Gesundheit bzw. der Umwelt schaden.

Bitte helfen Sie, die natürlichen Ressourcen zu schützen und die nachhaltige Wiederverwertung von stofflichen Ressourcen zu fördern, indem Sie die Batterien von anderen Abfällen getrennt über Ihr örtliches kostenloses Altbatterie- Rücknahmesystem entsorgen.



### **Korrekte Entsorgung von Altgeräten**

Das Symbol der durchgestrichenen Abfalltonne auf Rädern auf einem Elektro- oder Elektronikgerät, der Verpackung, Gebrauchsanweisung oder dem Garantieschein weist darauf hin, dass das Elektro- oder Elektronikgerät nicht im unsortierten Siedlungsabfall (Hausmüll) entsorgt werden darf, sondern einer getrennten Sammlung zugeführt werden muss.

Sie sind verpflichtet, dieses Gerät und Zubehörteile einer vom Hausmüll getrennten Erfassung zuzuführen. Altbatterien und Altakkumulatoren, die nicht vom Altgerät umschlossen sind, sowie Lampen, die zerstörungsfrei aus dem Altgerät entnommen werden können, sind vor der Abgabe an einer Erfassungsstelle zerstörungsfrei vom Altgerät zu trennen.

Vertreiber von Elektro- oder Elektronikgeräten, einschließlich des Lebensmitteleinzel-, Fernabsatz- und Versandhandels, sind ab einer bestimmten Verkaufs-, Lager- bzw. Versandflächengröße gesetzlich grundsätzlich zur unentgeltlichen Rücknahme von Altgeräten verpflichtet, wenn Sie bei dem Vertreiber ein neues Gerät kaufen oder es sich um ein kleines Altgerät handelt, das bestimmte Maße nicht überschreitet. Nähere Informationen und Einzelheiten zu diesen Rücknahmemöglichkeiten und -pflichten erhalten Sie von dem jeweiligen Vertreiber.

Endnutzer einschließlich privater Nutzer wenden sich an ihren öffentlich-rechtlichen Entsorgungsträger, um in Erfahrung zu bringen, wo sie das Altgerät für eine umweltfreundliche Entsorgung zurückgeben können. Gewerblichen Endnutzern stehen zusätzliche herstellereigenspezifische Möglichkeiten zur Rückgabe zur Verfügung, die sie direkt beim Hersteller erfragen können.

Bitte löschen Sie vor Abgabe an einer Erfassungsstelle selbstständig alle personenbezogenen Daten auf Ihrem Gerät.

Für Informationen über die Umweltverpflichtungen und produktspezifischen regulatorischen Verpflichtungen von Samsung wie z. B. REACH, WEEE, Batterien, besuchen Sie:

[www.samsung.com/uk/aboutsamsung/sustainability/environment/our-commitment/data/](http://www.samsung.com/uk/aboutsamsung/sustainability/environment/our-commitment/data/)

#### **VERORDNUNG (EU) 2019/1782 DER KOMMISSION**

Ökodesign-Anforderungen an externe Netzteile

[www.samsung.com/global/ecodesign\\_component](http://www.samsung.com/global/ecodesign_component)

# SÄKERHETSINFORMATION

## VARNING

FÖR ATT MINSKA RISKEN FÖR ELEKTRISKA STÖTAR SKALL DU INTE TA BORT HÖLJET (ELLER BAKSIDAN).

DET FINNS INGA DELAR INUTI SOM DU KAN REPARERA. ÖVERLÄMNA SERVICEÅTAGANDEN TILL KVALIFICERAD PERSONAL.

I tabellen nedan förklaras de symboler som kan finnas på din Samsung-produkt.

	<b>VAR FÖRSIKTIG</b> <b>RISK FÖR ELEKTRISK STÖT,</b> <b>ÖPPNA INTE</b>	
	Den här symbolen visar att det är hög spänning på insidan. Det är farligt att komma i kontakt med produktens insida.	
	Den här symbolen indikerar att det finns viktig dokumentation som medföljer produkten angående dess funktion och underhåll.	
	Klass II-produkt: Den här symbolen indikerar att produkten inte kräver en säkerhetsanslutning till jord. Om den här symbolen inte finns på en produkt som har strömladd MÅSTE produkten vara ordentligt ansluten till skyddsjordning (jordad).	
	Växelström: Den här symbolen indikerar att den angivna spänningen som är markerad med symbolen är växelström.	
	Likström: Den här symbolen indikerar att den angivna spänningen som är markerad med symbolen är likström.	
	Var försiktig och läs anvisningarna för användning: Den här symbolen instruerar användare att läsa bruksanvisningen för att få ytterligare säkerhetsrelaterad information.	

## VARNING

- Utsätt inte enheten för regn eller fukt, eftersom det kan orsaka eldsvåda eller elstötar.

## VAR FÖRSIKTIG

- FÖR IN DET BREDA STIFTET SÅ LÅNGT DET GÅR I DEN BREDA SKÅRAN SÅ UNDVIKER DU ELSTÖTAR.
- Den här enheten ska alltid anslutas till ett växelströmsuttag med en jordad kontakt.
- Eftersom kontakten ska dras ur uttaget när enheten ska kopplas bort från huvudström, ska strömkontakten vara lättåtkomlig.
- Utsätt inte den här apparaten för droppar eller skvätt. Ställ inga föremål fyllda med vätskor, exempelvis vaser, på apparaten.
- Om du vill slå av apparaten helt måste du dra ur strömkontakten ur vägguttaget. Följaktligen måste strömkontakten alltid vara lätt att komma åt.

# SÄKERHETSANVISNINGAR

1. Säkerställ att strömförsörjningen (AC) i ditt hem uppfyller de strömkrav som står på klistermärket på produktens undersida. Installera produkten horisontellt på ett lämpligt underlag (möbel) med tillräckligt ventilationsutrymme runt om 7-10 cm. Kontrollera att ventilationsöppningarna inte är täckta. Placera inte enheten på högtalare eller annan utrustning där den kan bli varm. Enheten är utformad för kontinuerlig användning. För att helt stänga av enheten ska du koppla från den från vägguttaget. Koppla ur enheten om du har tänkt lämna den oanvänd under en längre tid.
2. Vid åskväder ska enheten omedelbart kopplas ur vägguttaget. Blixtnedslag kan skada enheten.
3. Utsätt inte enheten för direkt sol eller andra värmekällor. Detta kan leda till överhettning och felfunktion för enheten.
4. Skydda enheten från fukt (exempelvis vaser med vatten) och överdriven hetta (exempelvis öppen spis), eller utrustning som alstrar starka magnetiska eller elektriska fält. Koppla ur strömkabeln från strömkällan om enheten inte fungerar korrekt. Produkten är inte avsedd för industriell användning. Den här produkten är endast avsedd för hemmabruk.  
Det kan uppstå kondens om produkten eller skivan har förvarats i låga temperaturer. Om produkten transporteras under vintern ska du vänta cirka 2 timmar innan du använder enheten, för att den ska uppnå rumstemperatur.
5. Batterierna som används med den här produkten innehåller kemikalier som är skadliga för miljön. Släng inte batterierna i hushållssoporna. Kasta inte batterierna i eld. Batterierna får inte kortslutas, tas isär eller överhettas. **VAR FÖRSIKTIG** : Risk för explosion om batteriet byts på fel sätt. Byt bara mot samma eller liknande typ.

# INNEHÅLLSFÖRTECKNING

<b>01</b>	<b>Kontrollera komponenterna</b>	<b>6</b>
<b>02</b>	<b>Produktöversikt</b>	<b>7</b>
	Frontpanel/översidespanel på Soundbar	7
	Bottenpanelen på Soundbar	8
<b>03</b>	<b>Använda fjärrkontrollen</b>	<b>9</b>
	Sätt i batterierna innan du använder fjärrkontrollen (AAA-batterier × 2)	9
	Använda fjärrkontrollen	9
	Använda de dolda knapparna (knappar med mer än en funktion)	13
	Uteffektspecifikationer för de olika ljudeffektslägena	13
	Styra volymen för Soundbar med en tv-fjärrkontroll	14
<b>04</b>	<b>Ansluta Soundbar</b>	<b>15</b>
	Ansluta ström	15
	Ansluta Soundbar till subwoofern	16
	Ansluta Samsungs trådlösa bakre högtalare till din Soundbar	18
<b>05</b>	<b>Med en kabelanslutning till TV:n</b>	<b>19</b>
	Metod 1. Ansluta med en optisk kabel	19
	Metod 2. Ansluta en tv med en HDMI-kabel	20
<b>06</b>	<b>Med en trådlös anslutning till TV:n</b>	<b>22</b>
	Ansluta via Bluetooth	22

<b>07</b>	<b>Ansluta en extern enhet</b>	<b>24</b>
	Metod 1. Ansluta med en optisk kabel	24
	Metod 2. Ansluta med en HDMI-kabel	25
<b>08</b>	<b>Ansluta en USB-lagringsenhet</b>	<b>26</b>
<b>09</b>	<b>Ansluta en mobilenhet</b>	<b>27</b>
	Ansluta via Bluetooth	27
<b>10</b>	<b>Installera väggfästet</b>	<b>31</b>
	Försiktighetsåtgärder vid installation	31
	Väggmonteringskomponenter	31
<b>11</b>	<b>Program-uppdatering</b>	<b>33</b>
	Kontrollera versionen av den inbyggda programvaran	33
	Uppdateringsprocedur	34
	Om UPDATE inte visas	34
<b>12</b>	<b>Felsökning</b>	<b>35</b>
<b>13</b>	<b>Licens</b>	<b>37</b>
<b>14</b>	<b>Licensmeddelande för open source</b>	<b>38</b>
<b>15</b>	<b>Viktig information om service</b>	<b>38</b>
<b>16</b>	<b>Specifikationer och guide</b>	<b>39</b>
	Specifikationer	39

# 01 KONTROLLERA KOMPONENTERNA

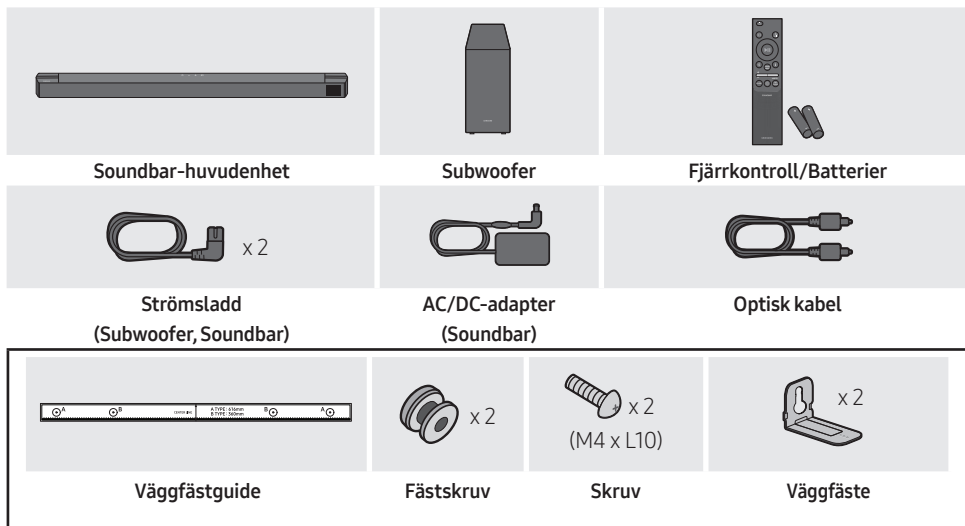



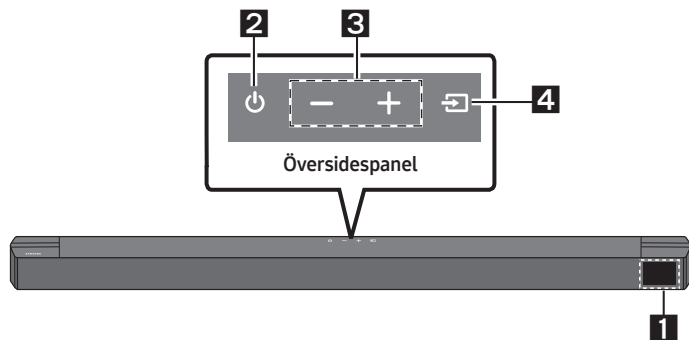

- För strömförsörjning och strömförbrukning, se etiketten på produkten. (Etikett: Soundbar-huvudenhetens undersida)
- Kontakta något av Samsungs servicecenter eller Samsungs kundsupport om du vill köpa tillbehör eller tillvalskablar.
- Beroende på region kan stickkontakten variera i utseende, och den kan även levereras integrerad med AC/DC-adaptorn.
- Utseendet hos tillbehören kan variera något från illustrationerna ovan.
- Konstruktion och specifikationer kan ändras utan föregående meddelande.

# 02 PRODUKTÖVERSIKT

## Frontpanel/översidespanel på Soundbar



<b>1</b>	<b>Skärm</b> Visar produktens status och aktuella läge.												
<b>2</b>	<b>Knappen  (Ström)</b> Slår på och av strömmen. <ul style="list-style-type: none"><li>• <b>Auto Power Down-funktionen</b> Enheten stängs av automatiskt i följande situationer.<ul style="list-style-type: none"><li>– <b>D.IN-/HDMI-/BT-/USB-läget:</b> Om det inte förekommer någon ljudsignal inom 20 minuter.</li></ul></li></ul>												
<b>3</b>	<b>Knappen   (Volym)</b> Justerar volymen. <ul style="list-style-type: none"><li>• När volymnivån justeras visas den på framsidesdisplayen på Soundbar.</li></ul>												
<b>4</b>	<b>Knappen  (Källa)</b> Väljer ingångsläge för källa. <table border="1"><thead><tr><th>Ingångsläge</th><th>Skärm</th></tr></thead><tbody><tr><td>Optisk digital ingång</td><td>D.IN</td></tr><tr><td>ARC (HDMI OUT)-ingång</td><td>D.IN → TV ARC (Autokonvertering)</td></tr><tr><td>HDMI-ingång</td><td>HDMI</td></tr><tr><td>BLUETOOTH-läge</td><td>BT</td></tr><tr><td>USB-läge</td><td>USB</td></tr></tbody></table> <ul style="list-style-type: none"><li>• Om du vill aktivera läget <b>"BT PAIRING"</b>, ändrar du källan till <b>"BT"</b> och håller sedan knappen  (Källa) intryckt längre än 5 sekunder.</li></ul>	Ingångsläge	Skärm	Optisk digital ingång	D.IN	ARC (HDMI OUT)-ingång	D.IN → TV ARC (Autokonvertering)	HDMI-ingång	HDMI	BLUETOOTH-läge	BT	USB-läge	USB
Ingångsläge	Skärm												
Optisk digital ingång	D.IN												
ARC (HDMI OUT)-ingång	D.IN → TV ARC (Autokonvertering)												
HDMI-ingång	HDMI												
BLUETOOTH-läge	BT												
USB-läge	USB												

- När du kopplar in nätsladden fungerar strömbrytaren i 4 till 6 sekunder.
- När du slår på strömmen till enheten tar det 4 till 5 sekunder innan den kan reproducera ljud.
- Om du endast vill lyssna på ljudet från Soundbar måste du stänga av TV-högtalarna i menyn Ljudkonfiguration på din TV. Se den bruksanvisning som medföljer din TV.



# Bottenpanelen på Soundbar

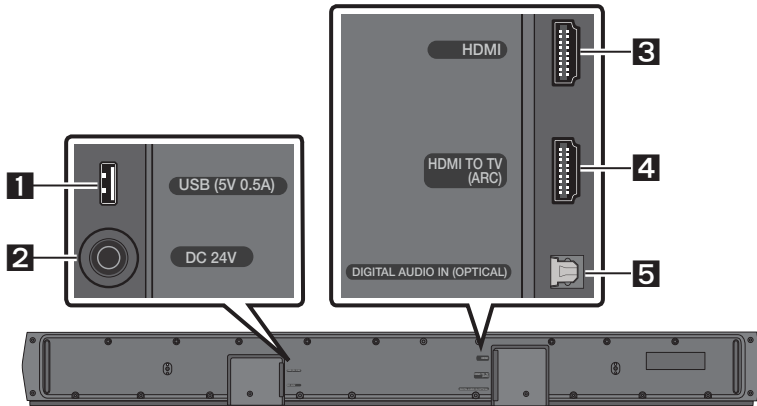

<b>1</b>	<b>USB (5V 0.5A)</b> Anslut en USB-enhet här för att spela upp musikfiler på USB-enheten genom Soundbar.
<b>2</b>	<b>DC 24V (Strömförsörjning in)</b> Anslut AC/DC-strömadaptern.
<b>3</b>	<b>HDMI</b> Ingång för digitala video- och ljudsignaler samtidigt med en HDMI-kabel. Anslut till HDMI-utgången på en extern enhet.
<b>4</b>	<b>HDMI TO TV (ARC)</b> Anslut till HDMI (ARC)-kontakten på en tv.
<b>5</b>	<b>DIGITAL AUDIO IN (OPTICAL)</b> Anslut till den digitala (optiska) utgången på en extern enhet.

- När du drar ur strömkabeln till AC/DC-nätagadaptern från ett vägguttag ska du dra i kontaktdelen. Dra inte i kabeln.
- Anslut inte den här enheten eller andra komponenter till ett växelströmsuttag förrän alla anslutningar mellan komponenterna är klara.

# 03 ANVÄNDA FJÄRRKONTROLLEN



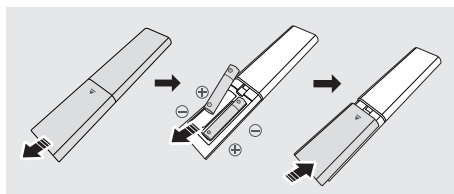

## Sätt i batterierna innan du använder fjärrkontrollen (AAA-batterier × 2)



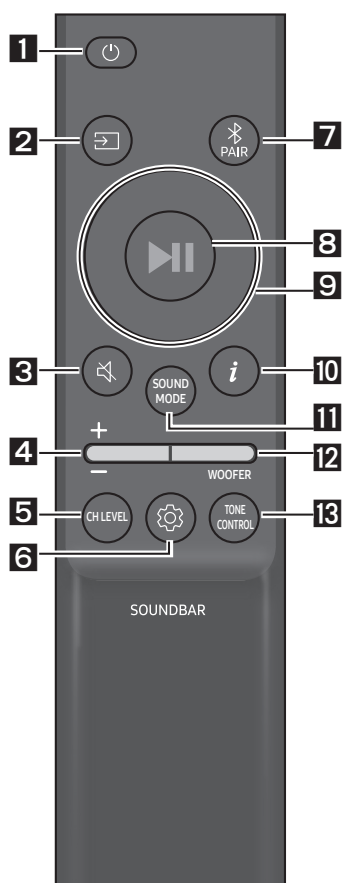



Skjut bakstycket i pilens riktning tills det har avlägsnats helt. Sätt i 2 AAA-batterier (1,5 V) vända så att polariteten är korrekt. Skjut fast bakstycket igen.

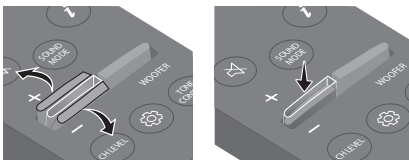







## Använda fjärrkontrollen



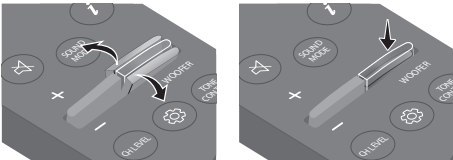

<b>1</b>	 <b>Ström</b>	Slår på och av Soundbar.
<b>2</b>	 <b>Källa</b>	Tryck för att välja en källa som är ansluten till Soundbar.
<b>3</b>	 <b>Tyst</b>	Tryck på knappen  ( <b>Tyst</b> ) för att stänga av ljudet. Tryck på den igen för att slå på ljudet.
<b>4</b>	 <b>Volym</b>	 Tryck knappen uppåt eller nedåt för att justera volymen. <ul style="list-style-type: none"><li>• <b>Tyst</b> Tryck på knappen <b>Volym</b> för att stänga av ljudet. Tryck på den igen för att slå på ljudet.</li></ul>

<p><b>5</b></p>	 <p><b>CH LEVEL</b></p>	<p>Om du trycker på knappen kan du justera volymen för varje högtalare.</p> <ul style="list-style-type: none"> <li>Tryck på knappen för att välja <b>CENTER LEVEL</b> och justera sedan volymen mellan -6 och 6 genom att använda knapparna <b>Upp/Ned</b>.</li> <li>Inställningen <b>REAR LEVEL</b> stöds när de bakre högtalarna (som säljs separat) är anslutna. Använd knapparna <b>Upp/Ned</b> för att justera volymen för <b>REAR LEVEL</b> mellan -6 och 6.</li> </ul>
<p><b>6</b></p>	 <p><b>Ljudkontroll</b></p>	<p>Om du trycker på knappen kan du ange ljudfunktionen. De önskade inställningarna kan justeras med knapparna <b>Upp/Ned</b>.</p> <p><b>AUDIO SYNC → NIGHT MODE ON/OFF → VOICE ENHANCE ON/OFF</b></p> <ul style="list-style-type: none"> <li><b>AUDIO SYNC</b> Om video på tv:n och ljud från Soundbar inte är synkroniserade trycker du på knappen  (<b>Ljudkontroll</b>) för att välja <b>AUDIO SYNC</b> och anger sedan ljudfördröjningen till 0~300 millisekunder med knapparna <b>Upp/Ned</b>. (Inte tillgängligt i lägena "USB" eller "BT".)</li> <li><b>NIGHT MODE ON/OFF</b> Läget är optimerat för tittande på kvällen. Inställningarna är sådana att ljudet sänks men dialogen ändå hörs tydligt.</li> <li><b>VOICE ENHANCE ON/OFF</b> Det här läget gör det enklare att höra dialog i filmer och TV-program.</li> <li>Ljudfunktionen <b>NIGHT MODE</b> och <b>VOICE ENHANCE</b> kan slås <b>ON/OFF</b> med knappen <b>Upp/Ned</b>.</li> <li>Tryck ned knappen  (<b>Ljudkontroll</b>) i 5 sekunder för att justera ljudet för varje frekvensband. 150 Hz, 300 Hz, 600 Hz, 1,2 kHz, 2,5 kHz, 5 kHz, och 10 kHz kan väljas med knapparna <b>Vänster/Höger</b> och justeras till en inställning mellan -6 och +6 med knapparna <b>Upp/Ned</b>. (Se till att ljudläget är inställt på "STANDARD".)</li> </ul>
<p><b>7</b></p>	 <p><b>Bluetooth PAIR</b></p>	<p>Växla Soundbar till Bluetooth-parkopplingsläge. Tryck på knappen  <b>PAIR</b> och vänta på att skärmen "BT PAIRING" visas för att ansluta till en ny Bluetooth-enhet.</p>
<p><b>8</b></p>	 <p><b>Uppspelning/ Paus</b></p>	<p>Du kan också spela upp/pausa musik genom att trycka på knappen.</p>

<p><b>9</b></p>	 <p>Upp/Ned/ Vänster/ Höger</p>	 <p>Tryck på de angivna områdena för att välja Upp/Ned/Vänster/Höger.</p> <p>Tryck på knappen Upp/Ned/Vänster/Höger för att välja eller ange funktioner.</p> <ul style="list-style-type: none"> <li>• <b>Upprepa</b> Om du vill använda Upprepa-funktionen i "USB"-läge trycker du på knappen <b>Upp</b>.</li> <li>• <b>Hoppa över musik</b> Tryck på knappen <b>Höger</b> för att välja nästa musikfil. Tryck på knappen <b>Vänster</b> för att välja föregående musikfil.</li> <li>• <b>ID SET</b> Håll knappen <b>Upp</b> intryckt i 5 sekunder för att slutföra <b>ID SET</b> (när du ansluter till en trådlös subwoofer eller trådlösa bakre högtalare).</li> </ul>
<p><b>10</b></p>	 <p>Info</p>	<p>När du trycker på den visas information om varje läge. (Se sidan 7.)</p>

<p><b>11</b></p>	 <p><b>SOUND MODE</b></p>	<p>Om du trycker på knappen kan du välja önskat ljudläge.</p> <p><b>SURROUND SOUND → BASS BOOST → GAME → ADAPTIVE → DTS VIRTUAL:X → STANDARD</b></p> <ul style="list-style-type: none"> <li>- <b>SURROUND SOUND</b> Ger en bredare ljudbild än standard.</li> <li>- <b>BASS BOOST</b> Ljudbildsläge som framhäver basljud.</li> <li>- <b>GAME</b> Ger stereoljud så du kan fördjupa dig i händelseförloppet när du spelar.</li> <li>- <b>ADAPTIVE</b> Analyserar innehållet i realtid och ger automatiskt den optimala ljudbilden baserat på innehållets egenskaper.</li> <li>- <b>DTS VIRTUAL:X</b> Fängslande 3D-ljud från allt innehåll.</li> <li>- <b>STANDARD</b> Matar ut det ursprungliga ljudet.</li> </ul> <ul style="list-style-type: none"> <li>• <b>DRC (Dynamic Range Control)</b> Gör att du kan använda dynamisk omfångskontroll för Dolby Digital-ljudspår. Tryck och håll ned knappen <b>SOUND MODE</b> i mer än 5 sekunder när Soundbar är avstängd om du vill slå på eller stänga av DRC-funktionen (Dynamic Range Control). När DRC är på sänks högt ljud. (Ljudet kan låta förvrängt.)</li> <li>• <b>Bluetooth Power</b> Den här funktionen slår automatiskt på Soundbar när en begäran om anslutning från en tidigare ansluten TV eller Bluetooth-enhet tas emot. Inställningen är påslagen som standard. <ul style="list-style-type: none"> <li>- Tryck på och håll ned knappen <b>SOUND MODE</b> i mer än 5 sekunder för att slå av Bluetooth-funktionen.</li> </ul> </li> </ul>
<p><b>12</b></p>	 <p><b>WOOFER</b></p> <p><b>NIVÅ WOOFER (BAS)</b></p>	 <p>Tryck knappen uppåt eller nedåt för att justera nivån för woofer (bas) till -12 eller mellan -6 och +6. Ställ in ljudnivån för woofer (bas) till 0 (Standard) genom att trycka på knappen.</p>
<p><b>13</b></p>	 <p><b>TONE CONTROL</b></p>	<p>Om du trycker på knappen kan du justera volymen för diskanten eller basen.</p> <ul style="list-style-type: none"> <li>• Tryck på knappen för att välja <b>TREBLE</b> eller <b>BASS</b> och justera sedan volymen mellan -6 och 6 genom att använda knapparna <b>Upp/Ned</b>.</li> </ul>

## Använda de dolda knapparna (knappar med mer än en funktion)

Dold knapp		Sida
Knapp på fjärrkontrollen	Funktion	
WOOFER (Upp)	TV: ns fjärrkontroll På/Av (standby)	Sidan 14
Vänster	TV-autoanslutning på/av (BT redo)	Sidan 23
Upp	ID SET	Sidan 11
 (Ljudkontroll)	7 bands EQ	Sidan 10
SOUND MODE	DRC ON/OFF (standby)	Sidan 12
	Bluetooth Power	Sidan 12
 PAIR	Bluetooth-multianslutning på/av (standby)	Sidan 30

## Uteffektspecifikationer för de olika ljudeffektslägena

Effekt	Ineffekt	Uteffekt		
		Utan trådlösa bakre högtalare	Med trådlösa bakre högtalare	
 <b>SOUND MODE</b>	SURROUND SOUND	2.0 kanaler	3.1 kanaler	5.1 kanaler
		5.1 kanaler	3.1 kanaler	5.1 kanaler
	BASS BOOST	2.0 kanaler	3.1 kanaler	5.1 kanaler
		5.1 kanaler	3.1 kanaler	5.1 kanaler
	GAME	2.0 kanaler	3.1 kanaler	5.1 kanaler
		5.1 kanaler	3.1 kanaler	5.1 kanaler
	ADAPTIVE	2.0 kanaler	3.1 kanaler	5.1 kanaler
		5.1 kanaler	3.1 kanaler	5.1 kanaler
	DTS VIRTUAL:X	2.0 kanaler	3.1 kanaler	5.1 kanaler
		5.1 kanaler	3.1 kanaler	5.1 kanaler
	STANDARD	2.0 kanaler	2.1 kanaler	2.1 kanaler
		5.1 kanaler	3.1 kanaler	5.1 kanaler

- Samsungs trådlösa bakre högtalare kan köpas separat. Om du vill köpa högtalare kontaktar du återförsäljaren du köpte Soundbar från.

# Styra volymen för Soundbar med en tv-fjärrkontroll







Styr volymen för Soundbar med fjärrkontrollen till tv:n.

- Den här funktionen kan endast användas med infraröda fjärrkontroller. Bluetooth-fjärrkontroller (fjärrkontroller som kräver parkoppling) stöds inte.
- Ställ in tv-högtalaren på **Extern högtalare** för att använda denna funktion.
- Tillverkare som stöder denna funktion:  
Samsung, VIZIO, LG, Sony, Sharp, PHILIPS, PANASONIC, TOSHIBA, Hisense, RCA

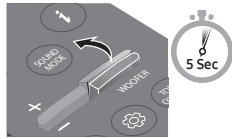
1. Stäng av Soundbar.

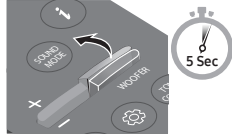
2. Håll knappen **WOOFER** intryckt i 5 sekunder.

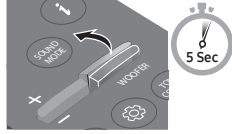
Varje gång du trycker knappen **WOOFER** uppåt och håller den intryckt i 5 sekunder växlar läget i följande ordning: "OFF-TV REMOTE" (Standardläge), "SAMSUNG-TV REMOTE", "ALL-TV REMOTE".

Knapp på fjärrkontrollen	Skärm	Status
	(Standardläge) <b>OFF-TV REMOTE</b> 	Inaktivera tv-fjärrkontrollen.
	<b>SAMSUNG-TV REMOTE</b> 	Aktivera IR-fjärrkontrollen till en Samsung-tv.
	<b>ALL-TV REMOTE</b> 	Aktivera IR-fjärrkontrollen till en tv från tredje part.

# 04 ANSLUTA SOUNDBAR

## Ansluta ström

Använd kablarna för att ansluta subwoofern och Soundbar till ett eluttag i följande ordning:

1. Anslut strömsladden till subwoofern.
2. Anslut kabeln för utgående ström till strömadaptern och sedan till Soundbar.
3. Anslut strömsladden till ett vägguttag.

Se bilderna nedan.

- Mer information om den strömförsörjning som krävs och om strömförbrukning finns på etiketten på produkten. (Etikett: Soundbar-huvudenhetens undersida)

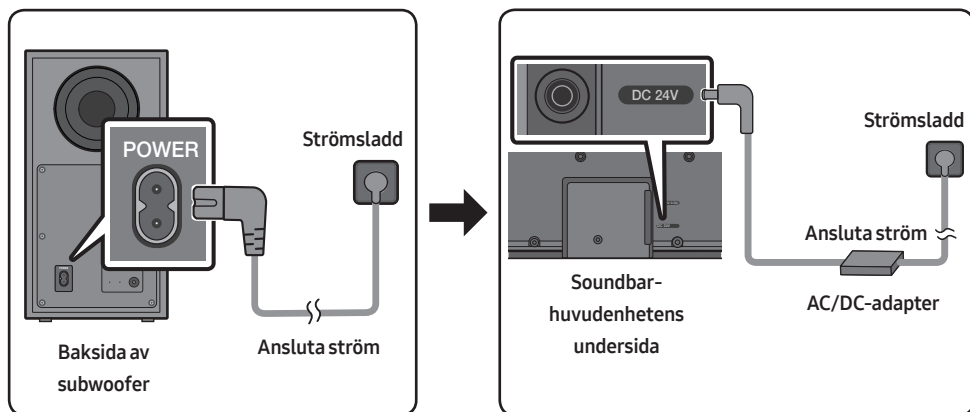

- Se till att AC/DC-adaptorn ligger platt på bordet eller golvet. Om du placerar AC/DC-adaptorn så att den hänger med kontakten för elsladden uppåt, kan vatten och andra främmande substanser tränga in i adaptorn och göra att den inte fungerar.



# Ansluta Soundbar till subwoofern

När subwoofern är ansluten kan du få ett djupt basljud.

## Automatisk anslutning mellan subwoofern och Soundbar

När du slår på strömmen efter att du anslutit strömkablarna till Soundbar och subwoofern, ansluts subwoofern automatiskt till Soundbar.

- När den automatiska hoppningen har slutförts tänds den blå indikatorlampan på baksidan av subwoofern.

## LED-indikatorlampor på baksidan av subwoofern

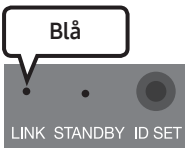
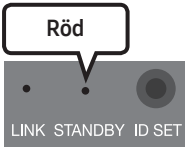
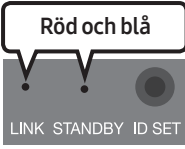
LED	Status	Beskrivning	Lösning
	På	Lyckad anslutning (normal drift)	-
	Blinkar	Återställer anslutningen	Kontrollera om strömkabeln som är ansluten till huvudenheten för Soundbar är korrekt ansluten eller vänta ca 5 minuter. Om blinkandet fortsätter provar du med att ansluta subwoofern manuellt. Se sidan 17.
	På	Standby (när Soundbar-huvudenheten är avstängd)	Kontrollera att strömkabeln till Soundbar-huvudenheten är korrekt ansluten.
		Anslutningen misslyckades	Anslut igen. Se anvisningarna för manuell anslutning på sidan 17.
	Blinkar	Felfunktion	Se kontaktinformationen till Samsung Service Center i handboken.

## Ansluta subwoofern manuellt om automatisk anslutning misslyckas

Innan du utför proceduren för manuell anslutning nedan:

- Kontrollera att strömkablarna för Soundbar och subwoofern är korrekt anslutna.
- Se till att Soundbar är på.

1. Håll **ID SET** på baksidan av subwoofern intryckt i minst 5 sekunder.

- Den röda indikatorlampan på baksidan av subwoofern släcks och den blå indikatorlampan börjar blinka.

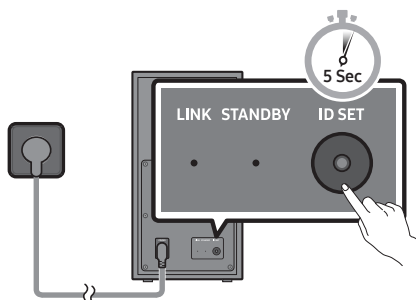

Baksida av subwoofer

2. Håll knappen **Upp** på fjärrkontrollen intryckt i minst 5 sekunder.

- Meddelandet **ID SET** visas på Soundbars display ett kort tag och försvinner sedan.
- Soundbar slås på automatiskt när **ID SET** är klar.

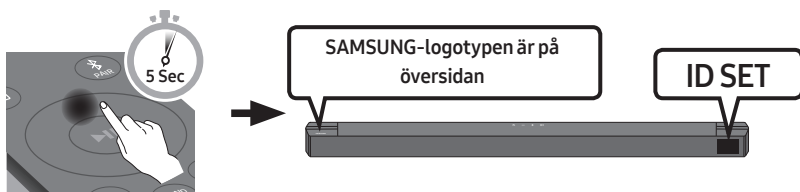

3. Kontrollera om lysdioden LINK lyser med ett fast blått ljus (anslutningen upprättad).

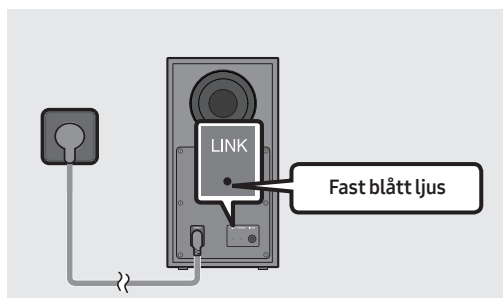

Lysdioden LINK slutar blinka och lyser med ett fast blått ljus när anslutningen har upprättats mellan Soundbar och den trådlösa subwoofern.

## **OBS!**

- Anslut inte den här produktens strömkabel eller din tv till ett vägguttag förrän alla anslutningar mellan komponenterna är klara.
- Innan du flyttar eller installerar den här produkten ska du se till att stänga av den och dra ur strömkabeln.
- Om huvudenheten är avstängd går den trådlösa subwoofern in i standbyläge och lysdioden **STANDBY** på baksidan blir röd efter att ha blinkat blått flera gånger.
- Om du använder en enhet som använder samma frekvens (5,8 GHz) som Soundbar i närheten av Soundbar, kan störningar orsaka vissa ljudavbrott.
- Det maximala överföringsavståndet för den trådlösa signalen hos huvudenheten är ca 10 m, men kan variera beroende på användningsmiljö. Om det finns en vägg i armerad betong eller metall mellan huvudenheten och den trådlösa subwoofern, kan det hända att systemet inte fungerar alls eftersom den trådlösa signalen inte kan gå genom metall.

## **SÄKERHETSÅTGÄRDER**

- De trådlösa mottagarantennerna är inbyggda i den trådlösa subwoofern. Skydda enheterna mot vatten och fukt.
- För bästa möjliga lyssningsprestanda bör du se till att området runt den trådlösa subwoofern och den trådlösa mottagarmodulen (säljs separat) är fritt från hinder.

## **Ansluta Samsungs trådlösa bakre högtalare till din Soundbar**

Utöka till helt trådlöst surroundljud genom att ansluta trådlösa bakre högtalare (SWA-9100S eller SWA-9200S – säljs separat) från Samsung till din Soundbar.

Detaljerad information om anslutningar finns i användarhandboken för Samsungs trådlösa bakre högtalare.

# 05 MED EN KABELANSLUTNING TILL TV:N

Hör tv-ljudet från din Soundbar via kabelanslutning eller trådlös anslutning.

- När Soundbar är ansluten till en vald Samsung-tv kan Soundbar styras med tv:ns fjärrkontroll.
  - Funktionen stöds av Samsung Smart TV-modeller från 2017 och senare som stöder Bluetooth när du ansluter Soundbar till tv:n med en optisk kabel.
  - Med den funktionen kan du också använda tv-menyn för att justera ljudfältet och olika inställningar samt volym och tyst.

## Metod 1. Ansluta med en optisk kabel

### Checklista före anslutning

- När både HDMI-kabeln och den optiska kabeln är anslutna tas HDMI-signalen emot först.
- Om du använder en optisk kabel och det finns skydd på kontaktarna, måste du ta bort skydden först.

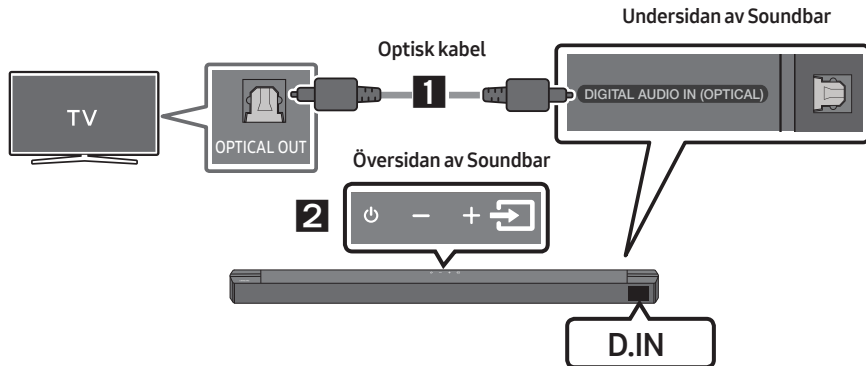



1. Anslut **DIGITAL AUDIO IN (OPTICAL)**-uttaget på Soundbar till OPTICAL OUT-uttaget på tv:n med en digital optisk kabel.
2. Tryck på knappen  (**Källa**) på översidespanelen eller på fjärrkontrollen och välj sedan läget "D.IN".

## Metod 2. Ansluta en tv med en HDMI-kabel

### ⚠ VAR FÖRSIKTIG

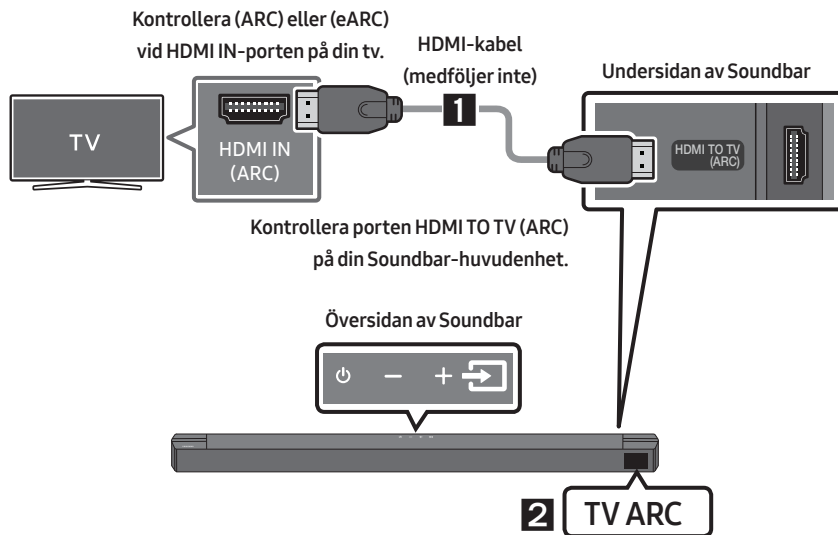
- När både HDMI-kabeln och den optiska kabeln är anslutna tas HDMI-signalen emot först.
- Se till att ansluta märkta ARC när du ansluter HDMI-kabeln mellan tv:n och Soundbar. Annars kanske inte tv-ljudet matas ut.
- Den rekommenderade kabeln är en **High-Speed HDMI Cable with Ethernet**.



1. När Soundbar och tv:n är på ansluter du HDMI-kabeln (medföljer inte) enligt bilden.
2. "TV ARC" visas i Soundbar-huvudenhetens display och tv-ljudet spelas upp på Soundbar.
  - Om det inte går att höra TV-ljudet trycker du på knappen  (Källa) på fjärrkontrollen eller på översidespanelen på Soundbar för att växla till "D.IN"-läge. Skärmen visar "D.IN" och "TV ARC" i tur och ordning och tv-ljudet spelas upp.
  - Om "TV ARC" inte visas i Soundbar-huvudenhetens display, kontrollerar du att HDMI-kabeln (medföljer inte) är ansluten till rätt port.
  - Använd volymknapparna på tv:ns fjärrkontroll för att ändra volymen på Soundbar.

**OBS!**

- HDMI är ett gränssnitt som gör det möjligt att överföra ljud- och bilddata digitalt med en enda anslutning.
- Om det finns en ARC-port i tv:n ansluter du HDMI-kabeln till HDMI IN (ARC)-porten.
- Vi rekommenderar dig att använda en HDMI-kabel utan kärna om det är möjligt. Om du använder en HDMI-kabel med kärna ska du använda en som är tunnare än 14 mm i diameter.
- Den här funktionen är inte tillgänglig om HDMI-kabeln inte stödjer ARC.
- När sändningssignalerna är Dolby Digital och inställningen för "Digitalt utmatningsformat för ljud" är PCM på din TV, rekommenderar vi att du ändrar inställningen till Dolby Digital. När inställningen har ändrats kommer du att uppleva att ljudkvaliteten blir bättre. (Tv-menyn kan använda olika ord för Dolby Digital och PCM beroende på tv:ns tillverkare.)

# 06 MED EN TRÅDLÖS ANSLUTNING TILL TV:N

## Ansluta via Bluetooth

När en tv är ansluten via Bluetooth kan du höra stereoljud utan krångel med kablar.

- Det går bara att ansluta en tv åt gången.

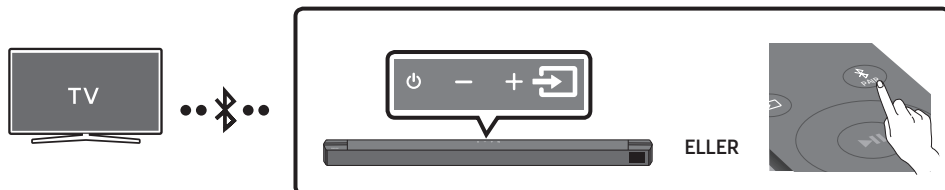

### Den inledande anslutningen

1. Tryck på knappen **PAIR** på fjärrkontrollen för att gå in i läget **"BT PAIRING"**.  
(ELLER) a. Tryck på knappen **(Källa)** på översidespanelen och välj sedan **"BT"**.  
**"BT"** ändras till **"BT PAIRING"** automatiskt om några sekunder eller ändras till **"BT READY"** om det finns en sparad anslutning.  
b. När **"BT READY"** visas håller du knappen **(Källa)** på översidespanelen på Soundbar intryckt längre än 5 sekunder för att visa **"BT PAIRING"**.
2. Välj Bluetooth-läge på tv:n. (Se tv:ns handbok för mer information.)
3. Välj **"[AV] Soundbar B6-Series"** från listan på tv-skärmen.  
En tillgänglig Soundbar visas med **"Needs pairing"** eller **"Paired"** i tv:ns lista över Bluetooth-enheter. Anslut till Soundbar genom att välja meddelandet och upprätta en anslutning.
  - När tv:n är ansluten visas **[Tv:ns namn] → "BT"** på framsidesdisplayen på Soundbar.
4. Nu kan du höra tv-ljudet från Soundbar.

### Om enheten inte går att ansluta

- Om den tidigare anslutna Soundbar-listningen (t.ex. **"[AV] Soundbar B6-Series"**) visas i listan tar du bort den.
- Upprepa sedan steg 1 till och med 3.

### OBS!



- När du har anslutit Soundbar till din TV för första gången använder du läget **"BT READY"** för att återansluta.

## Koppla bort Soundbar från tv:n

Tryck på knappen  (Källa) på översidespanelen eller på fjärrkontrollen och välj sedan något annat läge än "BT".

- Det tar tid att koppla bort eftersom tv:n måste ta emot ett svar från Soundbar. (Den tid som krävs kan variera beroende på tv-modell.)
- Om du vill avbryta den automatiska Bluetooth-anslutningen mellan Soundbar och tv:n trycker du på knappen **Vänster** på fjärrkontrollen i 5 sekunder medan Soundbar visar statusen "BT READY". (Växla mellan aktiverad → inaktiverad)

## Vad är skillnaden mellan BT READY och BT PAIRING?

- **BT READY** : I detta läge kan du söka efter tidigare anslutna TV-apparater eller ansluta en tidigare ansluten mobilenhet till Soundbar.
- **BT PAIRING** : I detta läge kan du ansluta en ny enhet till Soundbar. (Tryck på knappen  PAIR på fjärrkontrollen eller håll knappen  (Källa) på översidan av Soundbar intryckt längre än 5 sekunder när Soundbar är i "BT"-läget.)

## OBS!

- Om du blir tillfrågad om en PIN-kod när du ansluter en Bluetooth-enhet anger du <0000>.
- I Bluetooth-anslutningsläge går Bluetooth-anslutningen förlorad om avståndet mellan Soundbar och Bluetooth-enheten överstiger 10 m.
- Soundbar stängs av automatiskt efter 20 minuter i Redo-läget.
- Soundbar kanske inte utför Bluetooth-sökningen eller -anslutningen korrekt under följande omständigheter:
  - Om det finns ett starkt elektriskt fält runt Soundbar.
  - Om två eller flera Bluetooth-enheter är parkopplade med Soundbar samtidigt.
  - Om Bluetooth-enheten är avstängd, inte på plats eller inte fungerar.
- Elektroniska enheter kan orsaka radiostörningar. Utrustning som alstrar elektromagnetiska vågor måste hållas borta från Soundbar-huvudenheten. t.ex. mikrovågsugnar, trådlösa nätverksenheter etc.



# 07 ANSLUTA EN EXTERN ENHET

Anslut till en extern enhet via en kabelanslutning eller Bluetooth-anslutning för att spela upp den externa enhetens ljud via Soundbar.

## Metod 1. Ansluta med en optisk kabel

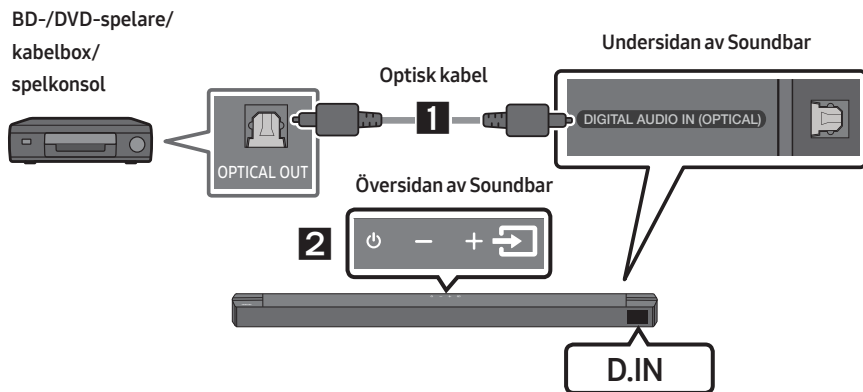

1. Anslut **DIGITAL AUDIO IN (OPTICAL)** på huvudenheten till OPTICAL OUT-uttaget på källenheten med en digital optisk kabel.
2. Välj "D.IN"-läge genom att trycka på knappen  (**Källa**) på översidespanelen eller på fjärrkontrollen.

## Metod 2. Ansluta med en HDMI-kabel

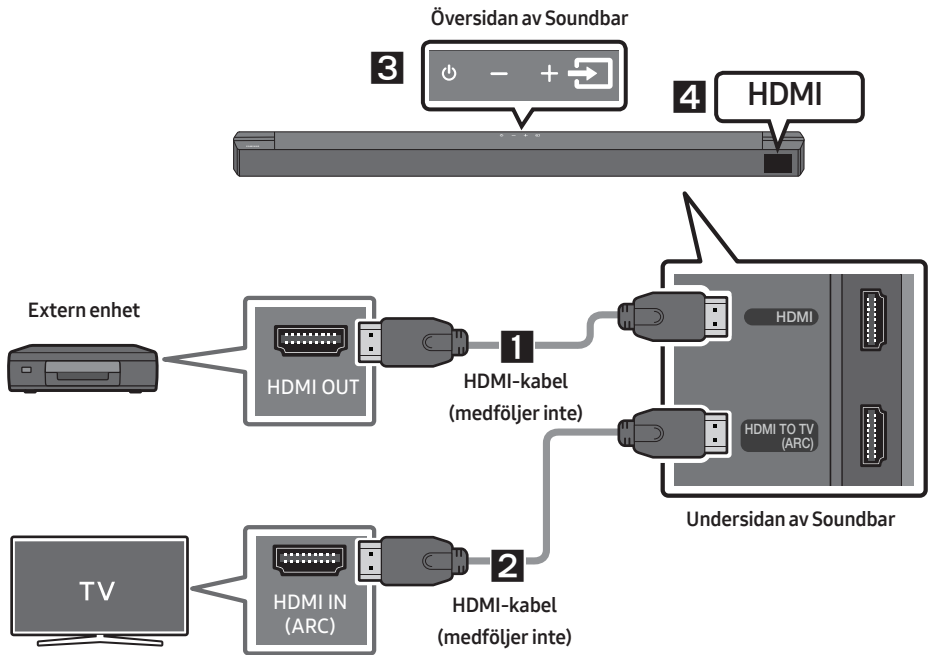

1. Anslut en HDMI-kabel (medföljer inte) från **HDMI**-porten på undersidan av Soundbar till HDMI OUT-porten på din digitala enhet.
2. Anslut en HDMI-kabel (medföljer inte) från **HDMI TO TV (ARC)**-porten på undersidan av Soundbar till porten HDMI IN på din TV.
3. Tryck på knappen  (**Källa**) på översidespanelen eller på fjärrkontrollen och välj sedan **"HDMI"**.
4. **"HDMI"**-läget visas på Soundbar-displayen och ljudet spelas upp.

# 08 ANSLUTA EN USB-LAGRINGSENHET

Du kan spela upp musikfiler från USB-lagringsenheter via Soundbar.

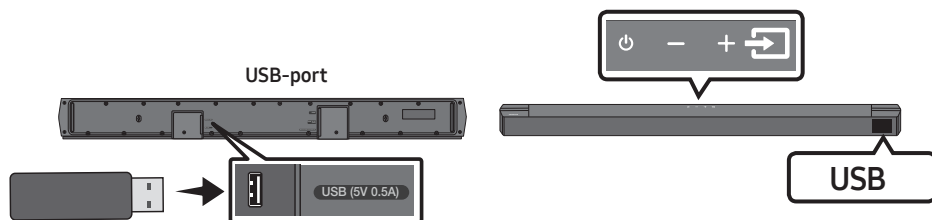

1. Anslut USB-enheten till USB-porten på undersidan av produkten.
2. Tryck på knappen  (Källa) på översidespanelen eller på fjärrkontrollen och välj sedan "USB".
3. "USB" visas på displayen.
4. Spela upp musik från USB-lagringsenheten via Soundbar.
  - Soundbar stängs av automatiskt (Auto Power Down) om ingen USB-enhet har anslutits under mer än 20 minuter.

## Kompatibilitetslista

Förlängning	Codec	Samplingsfrekvens	Bit hastighet
*.mp3	MPEG1 Layer2	32kHz–48kHz	32–320kbps
	MPEG1 Layer3	32kHz–48kHz	32–320kbps
	MPEG2 Layer3	16kHz–24kHz	8–160kbps
	MPEG2.5 Layer3	8kHz–12kHz	8–160kbps
*.wma	WMA7/8/9	32kHz–48kHz	32–320kbps
*.ogg	Vorbis	32kHz–48kHz	45–500kbps
*.aac *.m4a	AAC-LC (MPEG2/MPEG4 endast ljud)	32kHz–48kHz	32–320kbps
*.wav	LPCM	32kHz–192kHz	1024–9216kbps
*.flac	FLAC	32kHz–192kHz	162–8100kbps
*.aiff	AIFF	32kHz–192kHz	1024–9216kbps

- Om det finns för många mappar (fler än cirka 200) och filer (fler än cirka 2000) på USB-enheten kan det ta lite tid för Soundbar att öppna och spela upp filerna.
- Soundbar stöder endast USB-enheter med filsystemen FAT16 (~2GB), FAT32 (~2TB) eller NTFS (~2TB).

# 09 ANSLUTA EN MOBILENHET

## Ansluta via Bluetooth

När en mobilenhet är ansluten via Bluetooth kan du höra stereoljud utan krångel med kablar.

- Anslutningen är begränsad till en TV eller två Bluetooth-enheter samtidigt.

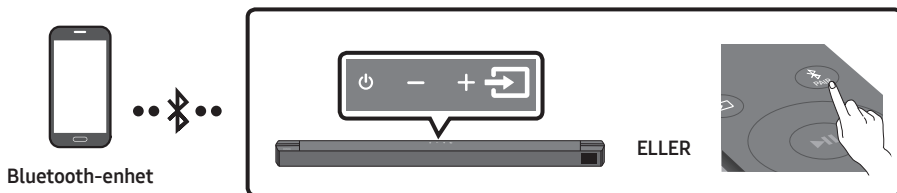

### Den inledande anslutningen

1. Tryck på knappen **PAIR** på fjärrkontrollen för att gå in i läget **"BT PAIRING"**.  
(ELLER) a. Tryck på knappen **(Källa)** på översidespanelen och välj sedan **"BT"**.  
"BT" ändras till **"BT PAIRING"** automatiskt om några sekunder eller ändras till **"BT READY"** om det finns en sparad anslutning.  
b. När **"BT READY"** visas håller du knappen **(Källa)** på översidespanelen på Soundbar intryckt längre än 5 sekunder för att visa **"BT PAIRING"**.
2. Välj **"[AV] Samsung Soundbar B6-Series"** från listan.
  - När en Soundbar är ansluten till Bluetooth-enheten visas **[Bluetooth-enhetens namn] → "BT"** på framsidesdisplayen.
3. Spela upp musikfiler från enheten som är ansluten via Bluetooth genom Soundbar.



### Om enheten inte går att ansluta

- Om den tidigare anslutna Soundbar-listningen (t.ex. **"[AV] Samsung Soundbar B6-Series"**) visas i listan tar du bort den.
- Upprepa sedan steg 1 och 2.

### OBS!

- När du har anslutit Soundbar till din mobilenhet för första gången använder du läget **"BT READY"** för att återansluta.

## Vad är skillnaden mellan BT READY och BT PAIRING?

- **BT READY** : I detta läge kan du söka efter tidigare anslutna TV-apparater eller ansluta en tidigare ansluten mobilenhet till Soundbar.
- **BT PAIRING** : I detta läge kan du ansluta en ny enhet till Soundbar. (Tryck på knappen  **PAIR** på fjärrkontrollen eller håll knappen  (**Källa**) på översidan av Soundbar intryckt längre än 5 sekunder när Soundbar är i "BT"-läget.)

## OBS!

- Om du blir tillfrågad om en PIN-kod när du ansluter en Bluetooth-enhet anger du <0000>.
- I Bluetooth-anslutningsläge går Bluetooth-anslutningen förlorad om avståndet mellan Soundbar och Bluetooth-enheten överstiger 10 m.
- Soundbar stängs av automatiskt efter 20 minuter i Redo-läget.
- Soundbar kanske inte utför Bluetooth-sökningen eller -anslutningen korrekt under följande omständigheter:
  - Om det finns ett starkt elektriskt fält runt Soundbar.
  - Om flera Bluetooth-enheter är parkopplade med Soundbar samtidigt.
  - Om Bluetooth-enheten är avstängd, inte på plats eller inte fungerar.
- Elektroniska enheter kan orsaka radiostörningar. Utrustning som alstrar elektromagnetiska vågor måste hållas borta från Soundbar-huvudenheten. t.ex. mikrovågsugnar, trådlösa nätverksenheter etc.
- Soundbar stöder SBC-data (44,1kHz, 48kHz).
- Anslut endast till en Bluetooth-enhet som stöder A2DP-funktionen (AV).
- Du kan inte ansluta Soundbar till en Bluetooth-enhet som endast stöder handsfreefunktionen (HF).
- När du har parat ihop Soundbar med en Bluetooth-enhet är det bara att välja "**[AV] Samsung Soundbar B6-Series**" i listan över anslutna enheter, så övergår Soundbar automatiskt till "BT"-läge.
  - Tillgängligt endast om Soundbar är listat under Bluetooth-enhetens parade enheter. (Bluetooth-enheten och Soundbar måste paras korrekt åtminstone en gång.)
- Soundbar kommer endast att visas i Bluetooth-enhetens lista med sökta enheter när Soundbar visar "**BT READY**".

## Bluetooth Power På (SOUND MODE)

Om en tidigare parkopplad Bluetooth-enhet försöker parkoppla med Soundbar när funktionen Bluetooth Power På är aktiverad och Soundbar är avstängd, slås Soundbar på automatiskt.

1. Tryck på och håll ned knappen **SOUND MODE** på fjärrkontrollen i minst 5 sekunder medan Soundbar är påslagen.
2. "**ON-BLUETOOTH POWER**" visas på Soundbars skärm.

## Koppla bort Bluetooth-enheten från en Soundbar

Så här kopplar du från Bluetooth-enheten från Soundbar. För instruktioner, se Bluetooth-enhetens bruksanvisning.

- Soundbar kopplas från.
- När Soundbar är frånkopplad från Bluetooth-enheten visar Soundbar "**BT DISCONNECTED**" på framsidesdisplayen.

## Koppla bort Soundbar från Bluetooth-enheten

Tryck på knappen  (**Källa**) på den övre panelen eller på fjärrkontrollen och växla sedan till något annat läge än "**BT**".

- Det tar tid att koppla bort eftersom Bluetooth-enheten måste ta emot ett svar från Soundbar. (Bortkopplingstiden kan variera beroende på Bluetooth-enheten.)
- När Soundbar är frånkopplad från Bluetooth-enheten visar Soundbar "**BT DISCONNECTED**" på framsidesdisplayen.

### **OBS!**

- I Bluetooth-anslutningsläge kan Bluetooth-anslutningen stängas av om avståndet mellan Soundbar och Bluetooth-enheten överskrider 10 m.
- Soundbar slås automatisk av efter 20 minuter i statusen Redo.

### **Mer om Bluetooth**

Bluetooth är en ny teknik som gör att Bluetooth-kompatibla enheter enkelt kan ansluta till varandra med en kort trådlös anslutning.

- En Bluetooth-enhet kan orsaka ljud eller tekniskt fel, beroende på användning, i följande fall:
  - När en del av kroppen är i kontakt med mottagnings- / överföringssystemet för Bluetooth-enheten eller Soundbar.
  - Elektrisk variation på grund av hinder i form av vägg, hörn eller företagspartition.
  - Vid exponering för elektrisk störning från enheter inom samma frekvensband, som exempelvis medicinsk utrustning, mikrovågsugnar och trådlöst nätverk.
- Para ihop Soundbar med Bluetooth-enheten och håll ett kort avstånd.
- Ju längre avstånd mellan Soundbar och Bluetooth-enheten, desto sämre kvalitet. Om avståndet överskrider Bluetooth-enhetens användarintervall förloras anslutningen.
- I områden med dåliga mottagningsförhållanden kanske inte Bluetooth-anslutningen fungerar som den ska.
- Bluetooth-anslutningen fungerar bara när den är nära enheten. Anslutningen bryts automatiskt om avståndet ligger utanför det här intervallet. Även inom det här intervallet kan ljudkvaliteten försämrans av hinder, såsom väggar eller dörrar.
- Den trådlösa enheten kan orsaka elektriska störningar när den är påslagen.

## Bluetooth-multianslutning

Soundbar kan anslutas till 2 Bluetooth-enheter samtidigt.



1. Anslut Soundbar till upp till två Bluetooth-enheter. (Se sidan 27)
2. Spela upp musik från en av de anslutna Bluetooth-enheterna när två enheter är anslutna.
3. Om musik spelas upp från Bluetooth-enhet "B" samtidigt som du spelar upp från enhet "A" börjar musiken spelas på enhet "B" och uppspelningen stoppas/pausas automatiskt på enhet "A".
4. I versioner före AVRCP V1.4, kan växlingstiden för enheten som spelar upp musik försenas.

## Bluetooth-multiparkoppling

### Parkoppla flera enheter med Soundbar

1. Slå på Soundbar.
2. I läget "BT" ska du trycka och hålla ned knappen  (Källa) på ovansidan av Soundbar i mer än 5 sekunder tills Soundbar övergår till läget "BT PAIRING". Se till att Bluetooth-enhetens Bluetooth är på och välj Soundbar i listan över tillgängliga enheter, Soundbar ansluts då automatiskt till Bluetooth-enheten.
3. Det går också att parkoppla och ansluta en 2:a Bluetooth-enhet till Soundbar med samma metod. Om du försöker ansluta en 3:e enhet tappar en ansluten enhet som inte spelar upp ljud Bluetooth-anslutningen, men förblir parkopplad med Soundbar.
4. Med samma metod kan du parkoppla upp till 8 Bluetooth-enheter, men bara de senaste 2 förblir anslutna till Soundbar samtidigt.

### OBS!

- Endast 1 Samsung-tv eller 2 Bluetooth-enheter kan vara anslutna till Soundbar samtidigt.
- Soundbar kopplas bort från Bluetooth-enheterna när den tar emot en anslutningsförfrågan från en Samsung-tv.
- Soundbarens standardinställning är "ON-BT MULTI CONNECTION" men om du vill att läget ska återställas till ett läge utan multianslutningar håller du knappen  PAIR på fjärrkontrollen intryckt i mer än fem sekunder i standbyläge tills "OFF-BT MULTI CONNECTION" visas på displayen.

# 10 INSTALLERA VÄGGFÄSTET

## Försiktighetsåtgärder vid installation

- Installera bara på en lodrät vägg.
- Installera inte på en plats med hög temperatur eller fuktighet.
- Kontrollera att väggen är tillräckligt stark för att bära produktens tyngd. Förstärk annars väggen eller välj en annan plats för installation.
- Köp och använd lämpliga monteringskruvar eller -bultar för den typ av vägg du har (gipsplatta, stålplatta, trä o.s.v.). Fäst om möjligt monteringskruvarna i väggreglar.
- Köp väggmonteringsskruvar enligt typ och tjocklek för den vägg där du vill montera Soundbar.
  - Diameter: M5
  - Längd: 35 mm eller längre rekommenderas.
- Anslut kablarna från enheten till externa enheter innan du monterar Soundbar på väggen.
- Kontrollera att enheten är avstängd och att kontakten inte är ansluten till strömkällan innan enheten installeras. Annars kan den orsaka elstötar.

## Väggmonteringskomponenter



Väggfästguide



Fästskruv



Skruv



Väggfäste

1. Placera **Väggfästguide** på väggytan.
  - **Väggfästguide** måste ligga plant vågrätt.
  - Om din tv är monterad på väggen, ska du montera Soundbar minst 5 cm under tv:n.

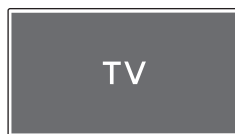

↕ 5 cm eller mer

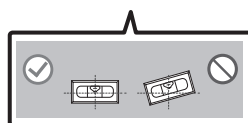
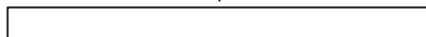



2. Placera **Väggfästguidens mittlinje** i höjd med tv:ns mitt (om du monterar Soundbar under tv:n) och fäst sedan **Väggfästguide** på väggen med tejp.

- Om enheten inte ska monteras under en tv sätter du **Mittlinjen** i installationsområdet mitt.

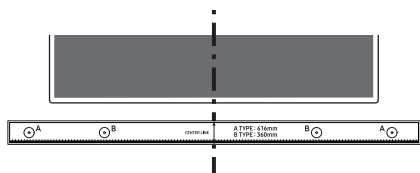

Mittlinjen

3. Tryck en vass pennspets genom **A-TYPE**-bildernas mitt i guidens båda ändar för att märka ut hål för skruvarna, och ta sedan bort **Väggfästguide**.

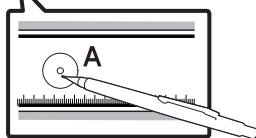
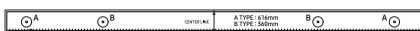

4. Använd en borrar i passande storlek och borra hål i väggen vid varje markering.
- Om markeringarna inte motsvarar reglarnas placering bör du sätta i lämpliga fästordningar i hålen innan du sätter fast skruvarna. Om du använder fästordningar måste du se till att borra tillräckligt stora hål för dem.

5. Kör in en skruv (medföljer inte) genom varje **Fästskruv** och skruva sedan fast skruvarna i skruvhålen.

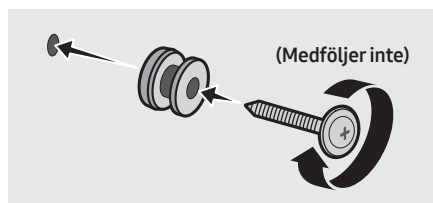

6. Montera de 2 **Väggfästkonsoler** i rätt riktning på undersidan av Soundbar med hjälp av 2 **Skruvarna**.

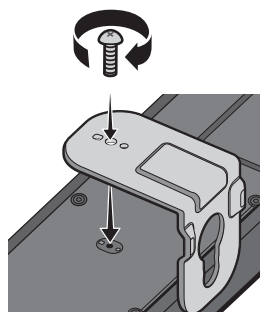

- Kontrollera vid monteringen att upphängningsdelen av **Väggfästkonsoler** är placerad en bit bakom baksidan av Soundbar.

Baksidan av Soundbar

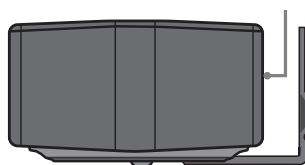

Höger kortsida på Soundbar

7. Installera Soundbar med de fastsatta **Väggfästen** genom att hänga **Väggfästena** på **Fästskruvar** på väggen.

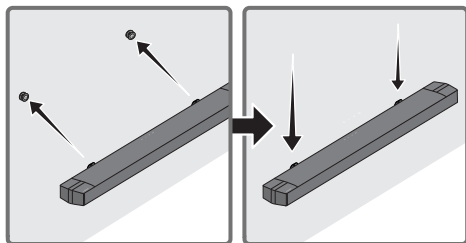

8. Skjut Soundbar nedåt som på bilden nedan så att **Väggfästkonsolerna** sitter ordentligt på **Hållarskruvarna**.

- Sätt in **Hållarskruvarna** i den vida (nedre) delen av **Väggfästkonsolerna**, och skjut sedan **Väggfästkonsolerna** nedåt så att **Väggfästkonsolerna** vilar stadigt på **Hållarskruvarna**.

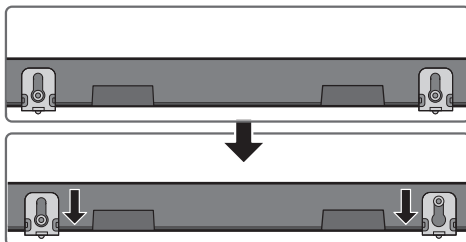

## 11 PROGRAM-UPPDATERING

Samsung kan komma att erbjuda uppdateringar av den inbyggda systemprogramvaran för Soundbar i framtiden.

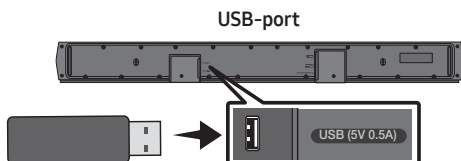

Om en uppdatering erbjuds kan du uppdatera den inbyggda programvaran genom att ansluta en USB-enhet där programuppdateringen finns lagrad till USB-porten på Soundbar. Mer information om hur du hämtar uppdateringsfiler finns på Samsung webbplats på ([www.samsung.com](http://www.samsung.com) → Support). Välj sedan produkttypen eller ange modellnumret på din Soundbar, välj alternativet Programvara och appar och sedan Nedladdningar. Observera att alternativens namn kan variera.

### Kontrollera versionen av den inbyggda programvaran

1. Stäng av Soundbar.
2. Håll knappen  (**Ljudkontroll**) intryckt i ca 5 sekunder på fjärrkontrollen.
3. Varje version visas i följande ordning på displayen på Soundbar.  
(Programvaruversion → **HDMI** → **Tx** → **Rx**)
  - **Tx** : Trådlös sändarmodul i Soundbar.
  - **Rx** : Trådlös mottagarmodul i subwoofern.
  - **R2-VERSIONSVISNING**
    - Ingen anslutning bakre R2---
    - Ansluten bakre R2xxx

## Uppdateringsprocedur

**Viktigt:** Uppdateringsfunktionen raderar alla användarinställningar. Vi rekommenderar att du skriver ned dina inställningar så att du enkelt kan återställa dem efter uppdateringen. Observera att uppdateringen av den inbyggda programvaran även återställer anslutningen till subwoofern.

1. Anslut ett USB-minne till USB-porten på datorn.  
**Viktigt:** Se till att det inte finns några musikfiler på USB-minnet. Det kan göra att uppdateringen av den inbyggda programvaran misslyckas.
2. Gå till ([samsung.com](http://samsung.com)) → välj Ange modellnummer och ange din Soundbarmodell. Välj manualer och nedladdningar och ladda ned den senaste programfilen.
3. Spara den nedladdade programvaran på en USB-sticka och välj "Packa upp här" för att packa upp mappen.
4. Stäng av Soundbar och anslut USB-minnet med programuppdateringen till USB-porten.
5. Slå på Soundbar och ändra källan till läget "USB". Inom 3 minuter visas "UPDATE" och uppdateringen börjar. När uppdateringen är klar slås Soundbar av och sedan på automatiskt.
6. Tryck på knappen **— + (Volym)** på den övre panelen i 5 sekunder. "INIT" visas på skärmen och Soundbar stängs av. Uppdateringen är klar.
  - Den här produkten har en DUAL BOOT-funktion. Om den fasta programvaran inte uppdateras kan du uppdatera den fasta programvaran igen.
7. Återställ inställningarna på Soundbar.

## Om UPDATE inte visas

1. Stäng av Soundbar, ta ut lagringsenheten som innehåller de uppdaterade filerna ur USB-porten på Soundbar och sätt sedan i den igen.
2. Dra ur strömkabeln till Soundbar, sätt i den igen och slå sedan på Soundbar.

### OBS!

- Uppdateringen av fast programvara kanske inte fungerar som den ska om ljudfiler som stöds av Soundbar finns lagrade i lagringsenheten.
- Stäng inte av strömmen eller ta bort USB-enheten medan uppdatering pågår. Huvudenheten stängs av automatiskt när uppdateringen av den fasta programvaran är klar.
- När uppdateringen är klar öppnas användarinställningarna i Soundbar så att du kan återställa dina inställningar. Vi rekommenderar att du antecknar dina inställningar så att du enkelt kan återställa dem efter uppdateringen. Observera att även subwoofer-anslutningen återställs när den fasta programvaran uppdateras. Om anslutningen till subwoofern inte återupprättas automatiskt efter uppdateringen, se sidan 16. Om programvaran inte kan uppdateras ska du kontrollera om det är något fel på USB-stickan.
- Mac OS-användare ska använda MS-DOS (FAT) som USB-format.
- Uppdatering via USB kanske inte är tillgängligt beroende på lagringsenhetens tillverkare.

# 12 FELSÖKNING

Kontrollera följande innan du begär hjälp.

## Soundbar startar inte.

- Kontrollera om strömsladden till Soundbar är korrekt insatt i uttaget.

## Soundbar fungerar intermittent.

- Koppla bort strömsladden och sätt in den igen.
- Starta om den externa enheten och försök igen.
- Om det inte finns någon signal stängs Soundbar automatiskt av efter en viss tidsperiod. Slå på strömmen. (Se sidan 7.)

## Om fjärrkontrollen inte fungerar.

- Rikta fjärrkontrollen direkt mot Soundbar.
- Byt ut batterierna mot nya.

## Det hörs inget ljud från Soundbar.

- Volymen på Soundbar är för låg eller avstängd. Justera volymen.
- När en extern enhet (STB, Bluetooth-enhet, mobilenhet etc.) är ansluten justerar du volymen på den externa enheten.
- För ljud från tv:n, välj Soundbar. (Samsung-tv: Startside (🏠) → Meny → Inställn. (⚙️) → Alla inställningar (⚙️) → Ljud → Ljudutgång → Välj Soundbar)
- Kabelanslutningen till Soundbar får inte vara lös. Ta bort kabeln och anslut den igen.
- Ta bort strömsladden helt, anslut den igen och slå på strömmen.
- Initiera produkten och försök igen. (Se sidan 34.)

## Det hörs inget ljud från subwoofern.

- Kontrollera om lysdiodsindikatorn på baksidan av subwoofern lyser i blått. Återanslut Soundbar och subwoofern om indikatorn blinkar i blått eller lyser i rött. (Se sidan 17.)
- Det kan uppstå problem om det finns ett hinder mellan Soundbar och subwoofern. Flytta enheterna till en plats utan hinder.
- Andra enheter som sänder radiofrekvenssignaler i närheten kan störa anslutningen. Håll högtalaren borta från sådana enheter.
- Ta bort och återanslut strömkontakten.

## Subwoofers volym är för låg.

- Originalvolymen på innehållet du spelar upp kan vara låg. Prova att justera subwoofers nivå. (Se sidan 12.)
- Flytta subwooferhögtalaren närmare dig.

## Om TV:n inte är ansluten via HDMI TO TV (ARC).

- Kontrollera om HDMI-kabeln är korrekt ansluten till ARC-kontakten. (Se sidan 20.)
- Anslutningen kanske inte är möjlig på grund av en ansluten extern enhet (kabel-tv-box, spelkonsol etc.). Anslut Soundbar direkt.
- HDMI-CEC kanske inte är aktiverat på tv:n. Slå på CEC på tv-menyn. (Samsung-tv: Startside (🏠) → Meny → Inställn. (⚙️) → Alla inställningar (⚙️) → Anslutning → Extern enhetshanterare → Anynet+ (HDMI-CEC) PÅ)

### Det finns inget ljud in när du ansluter till tv:n i HDMI TO TV (ARC)-läge.

- Din enhet kan inte spela upp ingångssignalen. Ändra tv:ns ljudutgång till PCM eller Dolby Digital. (För en Samsung-tv: Startside (🏠) → Meny → Inställn. (⚙️) → Alla inställningar (⚙️) → Ljud → Expertinställningar → Digitalt utgångsljudformat)

### Soundbar ansluter inte via Bluetooth.

- När du ansluter en ny enhet växlar du till **"BT PAIRING"** för anslutning. (Tryck på knappen **PAIR** på fjärrkontrollen eller tryck på knappen **(Källa)** på huvudenheten i minst 5 sekunder.)
- Om Soundbar är ansluten till en annan enhet, kopplar du från den enheten först för att byta enhet.
- Återanslut den efter att du tagit bort Bluetooth-högtalarlistan på enheten för att ansluta. (Samsung-tv: Startside (🏠) → Meny → Inställn. (⚙️) → Alla inställningar (⚙️) → Ljud → Ljudutgång → Bluetooth-högtalarlista)
- Den automatiska tv-anslutningen kan avaktiveras. När Soundbar är i läget **"BT READY"**, håller du knappen **Vänster** på fjärrkontrollen till Soundbar intryckt i 5 sekunder för att välja **ON-TV CONNECT**. Om **OFF-TV CONNECT** visas, håller du knappen **Vänster** intryckt igen i 5 sekunder för att ändra valet.
- Ta bort och återanslut strömkontakten och försök sedan igen.
- Initiera produkten och försök igen. (Se sidan 34.)

### Ljudet försvinner vid anslutning via Bluetooth.

- Om din Bluetooth-anslutna enhet flyttas för långt från Soundbar kan ljudet försvinna. Flytta enheten närmare Soundbar.
- Ljudet kan försvinna om någon del av din kropp kommer i kontakt med Bluetooth-sändaren eller om produkten har installerats på en möbel av metall. Kontrollera installationsmiljön och användningsförhållandena.

### Bluetooth-multianslutningen fungerar inte.

- När TV:n har anslutits till Soundbar går det kanske inte att använda flera anslutningar via Bluetooth. Koppla bort Soundbar från TV:n och försök igen.
- Kontrollera om inställningen Bluetooth-multianslutning är aktiverad. (Se avsnittet **"Soundbar ansluter inte via Bluetooth."**)
- Koppla bort enheten som spelar just nu, parkoppla med enheten som du vill ansluta och återanslut den bortkopplade enheten.
- Se avsnittet **"Ljudet försvinner vid anslutning via Bluetooth."** om ljudet inte fungerar efter korrekt anslutning.

### Soundbar startar inte automatiskt med TV:n.

- Om du stänger av Soundbar medan du ser på tv inaktiveras strömsynkroniseringen med tv:n. Slå av tv:n först.

# 13 LICENS

---



Manufactured under license from Dolby Laboratories. Dolby, Dolby Audio and the double-D symbol are trademarks of Dolby Laboratories Licensing Corporation.

---



For DTS patents, see <http://patents.dts.com>. Manufactured under license from DTS, Inc. (for companies headquartered in the U.S./Japan/Taiwan) or under license from DTS Licensing Limited (for all other companies). DTS, Digital Surround, and the DTS logo are registered trademarks or trademarks of DTS, Inc. in the United States and other countries. © 2021 DTS, Inc. ALL RIGHTS RESERVED.

---



The terms HDMI and HDMI High-Definition Multimedia Interface, and the HDMI Logo are trademarks or registered trademarks of HDMI Licensing Administrator, Inc. in the United States and other countries.

---



The Bluetooth® word mark and logos are registered trademarks owned by Bluetooth SIG, Inc. and any use of such marks by Samsung Electronics Co., Ltd. is under license. Other trademarks and trade names are those of their respective owners.

---



---

## [ENERGY STAR]

### ENERGY STAR qualified model only

- Your Samsung product is ENERGY STAR qualified in its factory default setting. Change to certain features, settings and functionality in this product can change the power consumption, possibly beyond the limits required for ENERGY STAR qualification.
- Environmental Protection Agency and Department of Energy. ENERGY STAR is a joint program of the Government agencies, designed to promote energy efficient products and practices.

Refer to [www.energystar.gov](http://www.energystar.gov) for more information of the ENERGY STAR Program.

### ENERGY STAR qualified model only (Applicable to Thin Client models only)

As an ENERGY STAR® Partner, SAMSUNG has determined that this product meets the ENERGY STAR® guidelines for energy efficiency.

- The ENERGY STAR Program has been to reduced greenhouse gas emissions and save energy through voluntary labeling.
- Power management setting of this product have been enabled by default, and have various timing setting from 1 minutes to 5 hours.
- The product can wake with a button press on the chassis from sleep mode.

### ENERGY STAR qualified model only (The other models)

- As an ENERGY STAR Partner, Samsung has determined that this product or product models meets the ENERGY STAR guideline for energy efficiency.
-

## 14 LICENSMEDDELANDE FÖR OPEN SOURCE

Om du vill skicka förfrågningar och begäranden i frågor kring öppen källkod, kan du kontakta Samsung Open Source (<http://opensource.samsung.com>)

## 15 VIKTIG INFORMATION OM SERVICE

- Bilder och illustrationer i den här bruksanvisningen erbjuds endast för referens och kan variera från faktiskt produktutseende.
- En administrationsavgift kan debiteras om antingen
  - (a) en tekniker tillkallas och det inte finns något produktfel (dvs. du har underlåtit att läsa den här bruksanvisningen).
  - (b) du tar med enheten till ett reparationscenter och det inte finns något produktfel (dvs. du har underlåtit att läsa den här bruksanvisningen).
- Beloppet på en sådan administrationsavgift meddelas innan något arbete eller hembesök genomförs.

# 16 SPECIFIKATIONER OCH GUIDE

## Specifikationer

Modellnamn	HW-B660
USB	5V/0,5A
Vikt	3,1 kg
Mått (B x H x D)	1030,0 x 59,4 x 105,0 mm
Driftstemperaturintervall	+5°C till +35°C
Intervall för luftfuktighet	10 % till 75 %
FÖRSTÄRKARE Utgångseffekt	180W (30Wx6)
Uppspelningsformat som stöds	LPCM 2ch, Dolby Audio™ (Stödjer Dolby® Digital), DTS, DTS Virtual:X
UTEFFEKT FÖR TRÅDLÖS ENHET Max sändareffekt för BT Max sändareffekt för SRD	100 mW vid 2,4 GHz–2,4835 GHz 25 mW vid 5,725 GHz–5,825 GHz
Subwoofers namn	PS-WB65D
Vikt	5,1 kg
Mått (B x H x D)	184,0 x 346,0 x 295,0 mm
FÖRSTÄRKARE Utgångseffekt	250W
UTEFFEKT FÖR TRÅDLÖS ENHET Max sändareffekt för SRD	25 mW vid 5,725 GHz–5,825 GHz
Total strömförbrukning vid standbyläge (W)	2,0W
Bluetooth Metod för avaktivering av port	Tryck på och håll ned knappen <b>SOUND MODE</b> i mer än 5 sekunder för att slå av Bluetooth-funktionen.

### OBS!

- Samsung Electronics Co., Ltd förbehåller sig rätten att ändra specifikationer utan föregående meddelande.
- Vikt och mått är ungefärliga.



Samsung deklarerar härmed att den här radioutrustningen uppfyller kraven i direktiv 2014/53/EU och tillämpliga lagstadgade krav i Storbritannien.

Den fullständiga texten i deklarationen om överensstämmelse är tillgänglig på:

<http://www.samsung.com>. Gå till Support och ange modellnamn.

Den här utrustningen kan användas i alla EU-länder och i Storbritannien.



#### **[Korrekt avfallshantering av batterierna i produkten]**

#### **(Gäller i länder med separata insamlingssystem)**

Denna symbol på batteriet, i manualen eller på förpackningen anger att batterierna i denna produkt inte bör kastas tillsammans med annat hushållsavfall. De kemiska symbolerna Hg, Cd eller Pb visar i förekommande fall att batterierna innehåller kvicksilver, kadmium eller bly i mängder överstigande de gränsvärden som anges i EU-direktivet 2006/66/EG.

Om batterierna inte kastas på ett ansvarsfullt sätt kan dessa substanser utgöra en fara för hälsa eller miljö. Hjälp till att skydda miljön och bidra till materialåtervinning genom att sortera batterierna separat från annat avfall och lämna in dem på en återvinningsstation.



#### **Korrekt avfallshantering av produkten (elektriska och elektroniska produkter)**

#### **(Gäller i länder med separata insamlingssystem)**

Denna symbol på produkten, tillbehören och i manualen anger att produkten och de elektroniska tillbehören (t.ex. laddare, headset, USB-kabel) inte bör sorteras tillsammans med annat hushållsavfall när de kasseras. Dessa föremål bör hanteras separat för ändamålsenlig återvinning av beståndsdelarna för att förhindra fara för hälsa och miljö.

Hushållsanvändare bör kontakta återförsäljaren som sålt produkten eller kommunen för vidare information om var och hur produkten och tillbehören kan återvinnas på ett miljösäkert sätt.

Företagsanvändare bör kontakta leverantören samt verifiera angivna villkor i köpekontraktet. Produkten och de elektroniska tillbehören bör inte hanteras tillsammans med annat kommersiellt avfall.

Mer information om Samsungs miljöåtaganden och produktspecifika regelverksförpliktelser, t.ex. REACH, WEEE, batterier, finns på:

[www.samsung.com/uk/aboutsamsung/sustainability/environment/our-commitment/data/](http://www.samsung.com/uk/aboutsamsung/sustainability/environment/our-commitment/data/)

#### **KOMMISSIONENS FÖRORDNING (EU) 2019/1782**

Krav på ekodesign för externa nättaggregat :

[www.samsung.com/global/ecodesign\\_component](http://www.samsung.com/global/ecodesign_component)

# SIKKERHETSINFORMASJON

## SIKERHETSFORANSTALTNINGER

FOR Å REDUSERE FAREN FOR ELEKTRISK STØT, TA IKKE AV BAKDEKSLET.

INNVENDIGE DELER KAN IKKE REPARERES AV BRUKEREN. OVERLAT ALL SERVICE TIL KVALIFISERT PERSONELL.

Tabellen nedenfor viser en forklaring av symbolene som kan vises på Samsung-produktet ditt.

	<b>FORSIKTIG</b> <b>FARE FOR ELEKTRISK STØT</b> <b>IKKE ÅPNE.</b>	
	Dette symbolet angir at det er høyspenning på innsiden. Det er farlig å komme i kontakt med interne deler av dette produktet.	
	Dette symbolet angir at det følger med viktig dokumentasjon vedrørende bruk og vedlikehold i dette produktet.	
	Klasse II-produkt: Dette symbolet indikerer at det ikke krever jording. Hvis dette symbolet ikke vises på et produkt med strømledning, MÅ produktet ha en pålitelig kontakt med jord (jording).	
	Vekselspenning: Dette symbolet indikerer at den nominelle spenningen som er merket med symbolet, er vekselspanning.	
	Likestrømsspenning: Dette symbolet indikerer at den nominelle spenningen som er merket med symbolet, er likestrømsspenning.	
	Forsiktig, se i instruksjonene før bruk: Dette symbolet instruerer brukeren til å se i brukerhåndboken for ytterligere sikkerhetsrelatert informasjon.	

## ADVARSEL

- For å redusere faren for brann eller elektrisk støt, utsett ikke denne enheten for regn eller fuktighet.

## FORSIKTIG

- FOR Å UNNGÅ ELEKTRISK STØT, INNRETT DET BREDE BLADET PÅ PLUGGEN ETTER DEN BREDE ÅPNINGEN I KONTAKTEN, OG STIKK PLUGGEN HELT INN.
- Dette apparat skal alltid tilsluttes til en stikkontakt med jordforbindelse.
- For å bryte strømmen til apparatet må stikken fjernes fra stikkontakten, av den grunn må alltid strømkontakten være klar til bruk.
- Ikke utsett apparatet for dryppende vann eller vannsprut. Ikke plasser gjenstander fylt med væske, f.eks. vaser, på apparatet.
- For å slå av apparatet helt, må du trekke ut pluggen fra stikkontakten. Derfor må pluggen til enhver tid være lett tilgjengelig.

# FORHOLDSREGLER











1. Kontroller at strømforsyningen i huset overholder strømkravene på ID-etiketten på undersiden av produktet. Monter produktet horisontalt, på en egnet base (møbel), med tilstrekkelig rom rundt enheten for ventilasjon 7-10 cm. Sørg for at ventilasjonsåpningene ikke er tildekket. Ikke plasser enheten eller annet utstyr på toppen av utstyr som kan bli varmt. Enheten er konstruert for kontinuerlig bruk. For å slå enheten helt av trekker du støpslet helt ut av stikkkontakten. Trekk støpslet ut av enheten hvis du har til hensikt å la den stå ubrukt over lengre tid.
2. Under tordenvær må du trekke støpslet ut av stikkkontakten. Overspenninger som skyldes lynnedslag kan skade enheten.
3. Ikke utsett enheten for direkte sollys eller andre varmekilder. Dette kan føre til overoppheting og føre til feil på enheten.
4. Beskytt produktet mot fuktighet (f.eks. vaser) og varmekilder (f.eks. ovner) eller utstyr som utstråler kraftige magnetfelt eller elektriske felter. Trekk støpslet ut av stikkkontakten hvis det oppstår feil på enheten. Produktet er ikke beregnet på industriell bruk. Produktet er kun beregnet på personlig bruk.  
Det kan oppstå kondens hvis enheten eller platen lagret i lave temperaturer. Hvis man transporterer enheten om vinteren, må man vente omtrent 2 timer til enheten har nådd romtemperatur før man bruker den.
5. Batteriene som er brukt i dette produktet inneholder kjemikalier som er miljøskadelige. Ikke kast batteriene i restavfallet. Ikke kast batteriene i åpen ild. Ikke kortslutt, demonter eller overoppheter batteriene. **FORSIKTIG** : Det er fare for eksplosjon hvis batteriet ikke byttes ut riktig. Bytt det bare ut med samme eller tilsvarende type.

# INNHOOLD

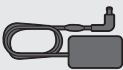
<b>01</b>	<b>Kontrollere komponentene</b>	<b>6</b>
<b>02</b>	<b>Produktoversikt</b>	<b>7</b>
	Frontpanel/toppanel på Soundbar	7
	Nedre panel i Soundbar	8
<b>03</b>	<b>Bruke fjernkontrollen</b>	<b>9</b>
	Sette inn batterier før du bruker fjernkontrollen (AAA-batterier x 2)	9
	Slik bruker du fjernkontrollen	9
	Bruke de skjulte knappene (knapper med mer enn én funksjon)	13
	Utgangsspesifikasjoner for de forskjellige lydeffektmodusene	13
	Justere Soundbar-volumet med en TV-fjernkontroll	14
<b>04</b>	<b>Koble til Soundbar</b>	<b>15</b>
	Koble til strøm	15
	Koble Soundbar til basshøytaleren	16
	Koble Samsung Wireless Rear Kit til Soundbar	18
<b>05</b>	<b>Bruke en kablet tilkobling til TV-en</b>	<b>19</b>
	Metode 1. Koble til med en optisk kabel	19
	Metode 2. Koble til en TV ved hjelp av en HDMI-kabel	20
<b>06</b>	<b>Bruke en trådløs tilkobling til TV-en</b>	<b>22</b>
	Koble til via Bluetooth	22

<b>07</b>	<b>Koble til en ekstern enhet</b>	<b>24</b>
	Metode 1. Koble til med en optisk kabel	_____ 24
	Metode 2. Koble til med en HDMI-kabel	_____ 25
<b>08</b>	<b>Koble til en USB-lagringenhet</b>	<b>26</b>
<b>09</b>	<b>Koble til en mobil enhet</b>	<b>27</b>
	Koble til via Bluetooth	_____ 27
<b>10</b>	<b>Installere veggfestet</b>	<b>31</b>
	Forholdsregler ved installasjon	_____ 31
	Veggmonteringskomponenter	_____ 31
<b>11</b>	<b>Programvare-oppdatering</b>	<b>33</b>
	Slik kontrollerer du fastvareversjonen	_____ 33
	Oppdateringsprosedyre	_____ 34
	Hvis UPDATE ikke vises	_____ 34
<b>12</b>	<b>Feilsøking</b>	<b>35</b>
<b>13</b>	<b>Lisens</b>	<b>37</b>
<b>14</b>	<b>Lisensmerknader om åpen kildekode</b>	<b>38</b>
<b>15</b>	<b>Viktig merknad om service</b>	<b>38</b>
<b>16</b>	<b>Spesifikasjoner og veiledning</b>	<b>39</b>
	Spesifikasjoner	_____ 39

# 01 KONTROLLERE KOMPONENTENE

			
Soundbar-hovedenhet	Basshøytaler	Fjernkontroll/Batterier	
			
Strømledning (Basshøytaler, Soundbar)	AC/DC-strømadapter (Soundbar)	Optisk kabel	
			
Veggfestestyling	Festeskrue	Skrue (M4 x L10)	Veggfestebraketten

- Se i tabellen som er plassert på produktet for informasjon om strømforsyningen og strømforbruk. (Etikett : Bunnen av Soundbar-hovedenheten)
- Kontakt et Samsungs servicesenter eller kundesenter hvis du vil kjøpe flere komponenter eller ekstra kabler.
- Avhengig av region kan støpselet variere i utseende, eller det kan også leveres integrert i AC/DC-adapteren.
- Tilbehøret kan se annerledes ut enn illustrasjonene ovenfor.
- Design og spesifikasjoner kan endres uten foregående varsel.

# 02 PRODUKTOVERSIKT

## Frontpanel/toppanel på Soundbar

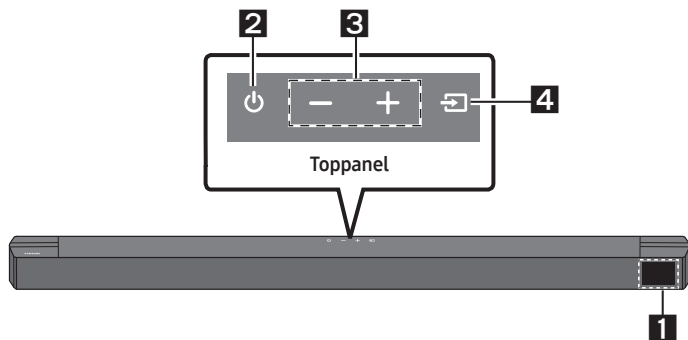

<b>1</b>	<b>Display</b> Viser status og gjeldende modus for produktet.												
<b>2</b>	<b>(Strøm)-knapp</b> Slår på og av strømmen. <ul style="list-style-type: none"><li>• <b>Funksjonen Auto Power Down</b> Enheten slås av automatisk i følgende situasjoner.<ul style="list-style-type: none"><li>– I modusen <b>D.IN / HDMI / BT / USB</b>: Hvis det ikke høres et lydssignal i 20 minutter.</li></ul></li></ul>												
<b>3</b>	<b>- + (Volum)-knapp</b> Justerer volumet. <ul style="list-style-type: none"><li>• Når volumet justeres, vises volumnivået på frontdisplayet på Soundbar.</li></ul>												
<b>4</b>	<b>(Kilde)-knapp</b> Velger inngangsmodus for kilde. <table border="1"><thead><tr><th>Inngangsmodus</th><th>Display</th></tr></thead><tbody><tr><td>Optisk digital inngang</td><td>D.IN</td></tr><tr><td>ARC (HDMI OUT)-inngang</td><td>D.IN → TV ARC (Automatisk konvertering)</td></tr><tr><td>HDMI-inngang</td><td>HDMI</td></tr><tr><td>BLUETOOTH-modus</td><td>BT</td></tr><tr><td>USB-modus</td><td>USB</td></tr></tbody></table> <ul style="list-style-type: none"><li>• For å slå på "BT PAIRING"-modus endrer du kilden til "BT"-modus, og deretter trykker du på og holder inne <b>(Kilde)-knappen</b> i mer enn 5 sekunder.</li></ul>	Inngangsmodus	Display	Optisk digital inngang	D.IN	ARC (HDMI OUT)-inngang	D.IN → TV ARC (Automatisk konvertering)	HDMI-inngang	HDMI	BLUETOOTH-modus	BT	USB-modus	USB
Inngangsmodus	Display												
Optisk digital inngang	D.IN												
ARC (HDMI OUT)-inngang	D.IN → TV ARC (Automatisk konvertering)												
HDMI-inngang	HDMI												
BLUETOOTH-modus	BT												
USB-modus	USB												

- Når du kobler enheten til strømmettet, vil strømknappen fungere i 4 til 6 sekunder.
- Når du slår på strømmen på denne enheten, vil det være en forsinkelse på 4 til 5 sekunder før den kan reproducere lyd.
- Hvis du ønsker å høre lyden fra Soundbar, må du slå av høyttalerne til TV-apparatet i menyen for lydoppsettet på TV-apparatet. Se i TV-håndboken som fulgte med TV-apparatet.

## Nedre panel i Soundbar

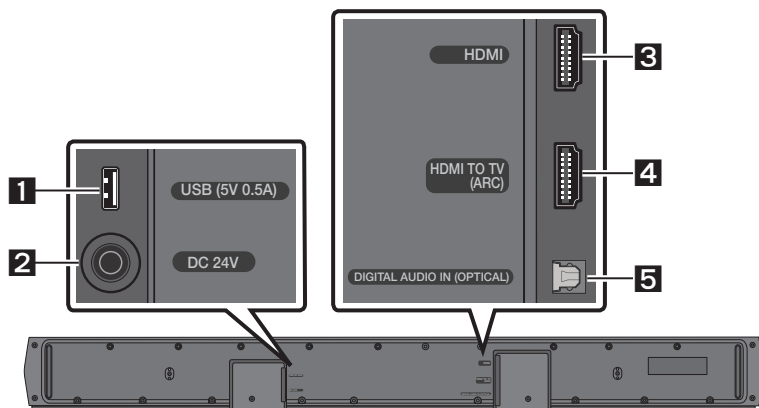

<b>1</b>	<b>USB (5V 0.5A)</b> Koble til en USB-enhet her for å spille av musikkfiler på USB-enheten via Soundbar.
<b>2</b>	<b>DC 24V (Strømforsyning inn)</b> Koble til AC/DC-strømadapteren.
<b>3</b>	<b>HDMI</b> Inngang for digitale video- og lydsignaler samtidig med en HDMI-kabel. Koble til HDMI-utgangen på en ekstern enhet.
<b>4</b>	<b>HDMI TO TV (ARC)</b> Koble til HDMI (ARC)-kontakten på en TV.
<b>5</b>	<b>DIGITAL AUDIO IN (OPTICAL)</b> Koble til den digitale (optiske) utgangen på en ekstern enhet.

- Når du trekker strømkabelen for AC/DC-strømadapteren ut fra en stikkontakt, må du trekke i selve kontakten. Ikke trekk i strømkabelen.
- Ikke koble denne enheten eller andre komponenter til en AC-kontakt før alle koblinger mellom komponentene er fullstendige.



# 03 BRUKE FJERNKONTROLLEN



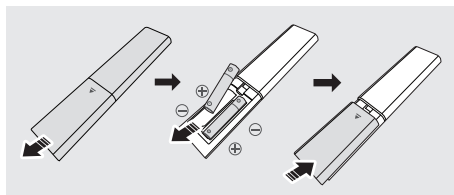

## Sette inn batterier før du bruker fjernkontrollen (AAA-batterier x 2)



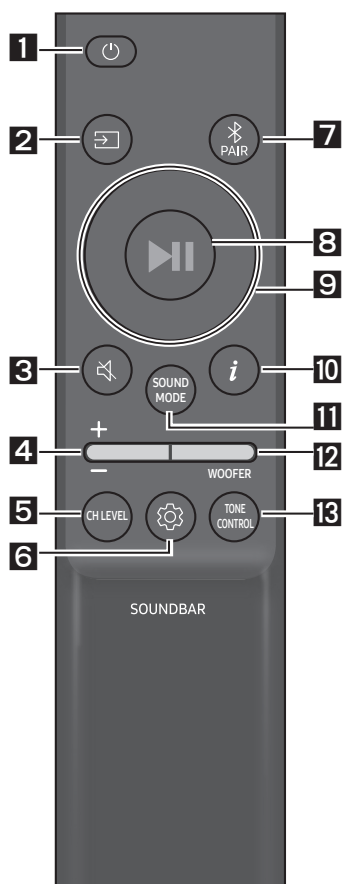



Skyv bakdekselet i pilens retning til det er helt av. Sett inn 2 AAA-batterier (1,5 V) som er orientert slik at polariteten er korrekt. Skyv bakdekselet tilbake på plass.

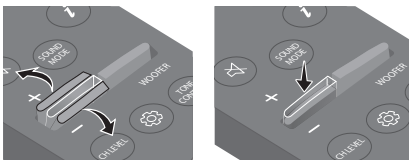

## Slik bruker du fjernkontrollen



<b>1</b>	 <b>Strøm</b>	Slår på og av Soundbar.
<b>2</b>	 <b>Kilde</b>	Trykk for å velge en kilde som er koblet til Soundbar.
<b>3</b>	 <b>Demp</b>	Trykk på  ( <b>Demp</b> )-knappen for å slå av lyden. Trykk på den en gang til for å slå på lyden igjen.
<b>4</b>	 <b>Volum</b>	 Trykk knappen oppover eller nedover for å justere volumet. <ul style="list-style-type: none"><li>• <b>Demp</b> Trykk på knappen <b>Volum</b> for å dempe lyden. Trykk på den igjen for å slå på lyden.</li></ul>

<p><b>5</b></p>	 <p><b>CH LEVEL</b></p>	<p>Ved å trykke på knappen kan du justere volumet for hver høyttaler.</p> <ul style="list-style-type: none"> <li>• Trykk på knappen for å velge <b>CENTER LEVEL</b> og juster volumet mellom -6 og +6 ved å bruke <b>Opp/Ned</b>-knappene.</li> <li>• Hvis høyttalerne bak (selges separat) er koblet til, støttes innstillingen <b>REAR LEVEL</b>. For å justere volumet til <b>REAR LEVEL</b> mellom -6 og +6 bruker du <b>Opp/Ned</b>-knappene.</li> </ul>
<p><b>6</b></p>	 <p><b>Lydkontroll</b></p>	<p>Ved å trykke på knappen kan du angi lydfunksjonen. De ønskede innstillingene kan justeres ved å bruke <b>Opp/Ned</b>-knappene.</p> <p><b>AUDIO SYNC → NIGHT MODE ON/OFF → VOICE ENHANCE ON/OFF</b></p> <ul style="list-style-type: none"> <li>- <b>AUDIO SYNC</b> Hvis bilde og lyd ikke er synkronisert mellom TV-apparatet og Soundbar, trykker du på knappen  (<b>Lydkontroll</b>) og velger <b>AUDIO SYNC</b>. Still deretter lydforsinkelsen til 0–300 millisekunder ved å trykke på knappene <b>Opp/Ned</b>. (Ikke tilgjengelig i "USB"- eller "BT"-modus.)</li> <li>- <b>NIGHT MODE ON/OFF</b> Denne modusen er optimalisert for visning på kvelden med innstillingene justert til å skru ned volumet, men å holde dialogen tydelig.</li> <li>- <b>VOICE ENHANCE ON/OFF</b> Denne modusen gjør det enklere å høre talt dialog i filmer og på TV.</li> <li>• Lydfunksjonen <b>NIGHT MODE</b> og <b>VOICE ENHANCE</b> kan slås <b>ON/OFF</b> ved å bruke <b>Opp/Ned</b>-knappene.</li> <li>• Trykk på og hold inne knappen  (<b>Lydkontroll</b>) i cirka 5 sekunder for å justere lyden for hvert frekvensbånd. 150 Hz, 300 Hz, 600 Hz, 1,2 kHz, 2,5 kHz, 5 kHz og 10 kHz kan velges med knappene <b>Venstre/Høyre</b> og kan justeres til en innstilling mellom -6 og +6 med knappene <b>Opp/Ned</b>. (Sikre at lydmodusen er satt til "STANDARD".)</li> </ul>
<p><b>7</b></p>	 <p><b>Bluetooth PAIR</b></p>	<p>Bytt Soundbar til Bluetooth-paringsmodus.</p> <p>Trykk på  <b>PAIR</b>-knappen og vent på skjermen "BT PAIRING" for å koble til en ny Bluetooth-enhet.</p>
<p><b>8</b></p>	 <p><b>Avspilling/ Pause</b></p>	<p>Du kan også spille av eller pause musikk ved å trykke på knappen.</p>

<p><b>9</b></p>	 <p>Opp/Ned/ Venstre/ Høyre</p>	 <p>Trykk på de angitte områdene for å velge Opp/Ned/Venstre/Høyre.</p> <p>Trykk på knappen Opp/Ned/Venstre/Høyre for å velge eller angi funksjonene.</p> <ul style="list-style-type: none"> <li>• <b>Gjenta</b> Hvis du vil bruke Gjenta-funksjonen i "USB" -modus, trykker du på knappen <b>Opp</b>.</li> <li>• <b>Hoppe over musikk</b> Trykk på knappen <b>Høyre</b> for å velge neste musikkfil. Trykk på knappen <b>Venstre</b> for å velge forrige musikkfil.</li> <li>• <b>ID SET</b> Trykk og hold på <b>Opp</b>-knappen i 5 sekunder for å fullføre <b>ID SET</b> (når du kobler til en trådløs subwoofer eller trådløse høyttalere bak).</li> </ul>
<p><b>10</b></p>	 <p>Informasjon</p>	<p>Når den trykkes, vises informasjonen for hver modus. (Se side 7.)</p>

11

SOUND  
MODE

SOUND MODE

Ved å trykke på knappen kan du velge ønsket lydmodus.

**SURROUND SOUND → BASS BOOST → GAME → ADAPTIVE → DTS VIRTUAL:X → STANDARD**

– **SURROUND SOUND**

Gir et bredere lydbilde enn standard.

– **BASS BOOST**

Lydfeltmodus som fremhever bassen.

– **GAME**

Gir stereolyd som kan levnedegjøre spillingen.

– **ADAPTIVE**

Analysere innholdet i sanntid og gir automatisk det optimale lydbildet basert på egenskapene til innholdet.

– **DTS VIRTUAL:X**

Fyldig 3D-lyd fra ethvert innhold.

– **STANDARD**

Spiller av original lyd.

• **DRC (Dynamic Range Control)**

Lar deg bruke utvidet dynamisk område på Dolby Digital-spor. Trykk og hold inne **SOUND MODE**-knappen i mer enn fem sekunder mens Soundbar er slått for å slå DRC (Dynamic Range Control) av eller på. Når DRC er slått på, er høye lyder redusert. (Lyden kan være forvrengt.)

• **Bluetooth Power**

Denne funksjonen slår automatisk på Soundbar når det kommer en tilkoblingsforespørsel fra en tidligere tilkoblet TV eller Bluetooth-enhet. Innstillingen er På som standard.

- Trykk og hold **SOUND MODE**-knappen inne i mer enn 5 sekunder for å slå av Bluetooth Power-funksjonen.

12

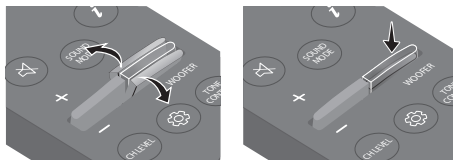

WOOFER

WOOFER-  
NIVÅ (BASS)

Trykk knappen oppover eller nedover for å justere nivået på basshøytaleren (bass) til -12 eller mellomom -6 til +6. For å sette basshøytaler (bass)-volumnivået til 0 (standard), trykker du på knappen.



13

TONE  
CONTROLTONE  
CONTROL

Ved å trykke på knappen kan du justere volumet for diskant- eller basslyden.

- Trykk på knappen for å velge **TREBLE** eller **BASS** og juster volumet mellom -6 og +6 ved å bruke **Opp/Ned**-knappene.

## Bruke de skjulte knappene (knapper med mer enn én funksjon)

Skjult knapp		Side
Knapp på fjernkontrollen	Funksjon	
WOOFER (Opp)	Fjernkontrollen til TV På/Av (Standby)	Side 14
Venstre	Automatisk tilkobling av TV av/på (BT klar)	Side 23
Opp	ID SET	Side 11
 (Lydkontroll)	7-bånds EQ	Side 10
SOUND MODE	DRC ON/OFF (Standby)	Side 12
	Bluetooth Power	Side 12
 PAIR	Bluetooth-flertilkobling av/på (Standby)	Side 30

## Utgangsspesifikasjoner for de forskjellige lydeffektmodusene

Effekt		Inngang	Utgang	
			Uten trådløst bakhøyttersett	Med trådløst bakhøyttersett
 <b>SOUND MODE</b>	SURROUND SOUND	2.0 kanaler	3.1 kanaler	5.1 kanaler
		5.1 kanaler	3.1 kanaler	5.1 kanaler
	BASS BOOST	2.0 kanaler	3.1 kanaler	5.1 kanaler
		5.1 kanaler	3.1 kanaler	5.1 kanaler
	GAME	2.0 kanaler	3.1 kanaler	5.1 kanaler
		5.1 kanaler	3.1 kanaler	5.1 kanaler
	ADAPTIVE	2.0 kanaler	3.1 kanaler	5.1 kanaler
		5.1 kanaler	3.1 kanaler	5.1 kanaler
	DTS VIRTUAL:X	2.0 kanaler	3.1 kanaler	5.1 kanaler
		5.1 kanaler	3.1 kanaler	5.1 kanaler
	STANDARD	2.0 kanaler	2.1 kanaler	2.1 kanaler
		5.1 kanaler	3.1 kanaler	5.1 kanaler

- Samsung trådløst bakhøyttersett kan kjøpes separat. Hvis du vil kjøpe et sett, kan du kontakte forhandleren du kjøpte Soundbar av.

# Justere Soundbar-volumet med en TV-fjernkontroll







Juster Soundbar-volumet med TV-ens fjernkontroll.

- Denne funksjonen kan kun brukes med IR-fjernkontroller. Bluetooth-fjernkontroller (fjernkontroller som krever paring) støttes ikke.
- Still inn TV-høytaleren på **Ekstern høytaler** for å bruke denne funksjonen.
- Produsenter som støtter denne funksjonen:  
Samsung, VIZIO, LG, Sony, Sharp, PHILIPS, PANASONIC, TOSHIBA, Hisense, RCA

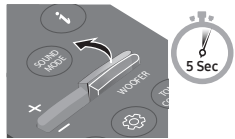
1. Slå av Soundbar.

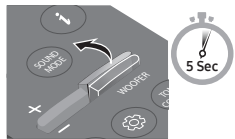
2. Trykk og hold nede **WOOFER**-knappen i fem sekunder.

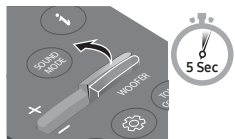
Hver gang du trykker på **WOOFER**-knappen og holder den i fem sekunder, endres modusen i følgende rekkefølge: "**OFF-TV REMOTE**" (Standard-modus), "**SAMSUNG-TV REMOTE**", "**ALL-TV REMOTE**".

Knapp på fjernkontrollen	Display	Status
	(Standard-modus) <b>OFF-TV REMOTE</b> 	Deaktiver TV-fjernkontrollen.
	<b>SAMSUNG-TV REMOTE</b> 	Aktiver en IR-fjernkontroll til en Samsung-TV.
	<b>ALL-TV REMOTE</b> 	Aktiver en IR-fjernkontroll til en tredjeparts TV.

# 04 KOBLE TIL SOUNDBAR

## Koble til strøm

Bruk strømkomponentene til å koble basshøytaleren og Soundbar til en stikkontakt i følgende rekkefølge:

1. Koble strømledningen til basshøytaleren.
2. Koble strømavgangskabelen til strømadapteren, og deretter til Soundbar.
3. Koble strømledningen til stikkontakten.

Se bildene nedenfor.

- Se etiketten på produktet for informasjon om strømforsyningen som kreves, og om strømforbruk. (Etikett: Underside av Soundbar-hovedenheten)

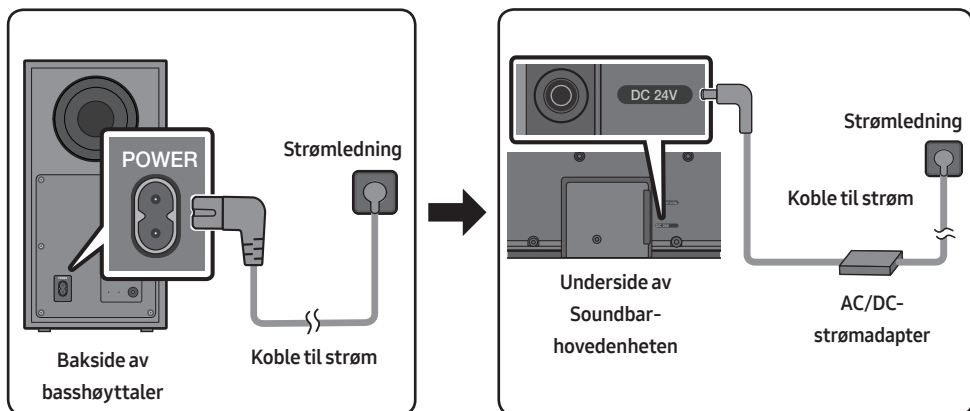

- Strømadapteren må ligge flatt på et bord eller på gulvet. Hvis du plasserer strømadapteren slik at den henger med ledningen vendt oppover, kan det komme vann eller andre fremmedelementer inn i adapteren som kan forårsake feil.

# Koble Soundbar til basshøytaleren

Når basshøytaleren er koblet til, kan du oppleve fyldig basslyd.

## Automatisk tilkobling mellom basshøytaleren og Soundbar

Når du slår på strømmen etter å ha koblet strømkablene til Soundbar og basshøytaleren, kobles basshøytaleren automatisk til Soundbar.

- Når automatisk paring er fullført, lyser den blå indikatoren bak på subwooferen.

## LED-indikatorlamper på baksiden av basshøytaleren

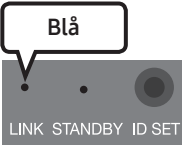
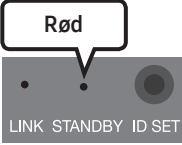
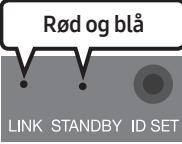
LED	Status	Beskrivelse	Løsning
 <p>Blå</p> <p>LINK STANDBY ID SET</p>	På	Tilkoblet (normal drift)	-
	Blinker	Gjenoppretter tilkoblingen	Kontroller at strømledningen er riktig koblet til Soundbar-enheten, eller vent i omtrent 5 minutter. Hvis blinkingen vedvarer, kan du prøve å koble til basshøytaleren manuelt. Se side 17.
 <p>Rød</p> <p>LINK STANDBY ID SET</p>	På	Standby (med Soundbar-hovedenheten slått av)	Kontroller at strømkabelen til Soundbar-hovedenheten er ordentlig koblet til.
		Tilkoblingen mislyktes	Koble til igjen. Se instruksjonene for manuell tilkobling på side 17.
 <p>Rød og blå</p> <p>LINK STANDBY ID SET</p>	Blinker	Teknisk feil	Se kontaktopplysninger til Samsung Service Center i brukerhåndboken.



## Koble til basshøytaleren manuelt hvis automatisk tilkobling mislykkes

Før du gjennomfører den manuelle tilkoblingen som angitt nedenfor:

- Kontroller at strømkablene for Soundbar og basshøytaleren er ordentlig koblet til.
  - Kontroller at Soundbar er slått på.
1. Trykk på og hold inne **ID SET** på baksiden av basshøytaleren i minst 5 sekunder.
    - Den røde indikatorlampen på baksiden av basshøytaleren slukkes, og den blå indikatorlampen blinker.

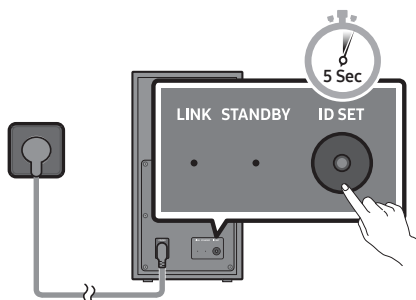

Bakside av basshøytaler

2. Trykk på og hold inne **Opp**-knappen på fjernkontrollen i minst 5 sekunder.
  - Meldingen **ID SET** vises på displayet på Soundbar i et øyeblikk før den forsvinner.
  - Soundbar blir automatisk slått på når **ID SET** er fullført.

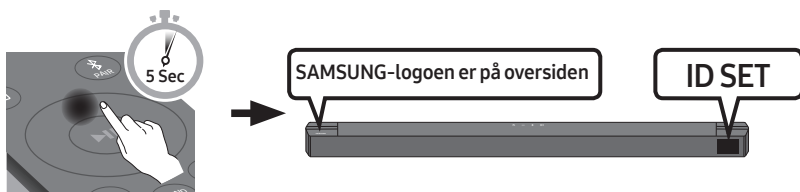

3. Kontroller at LINK-indikatoren lyser blått kontinuerlig (tilkobling fullført).

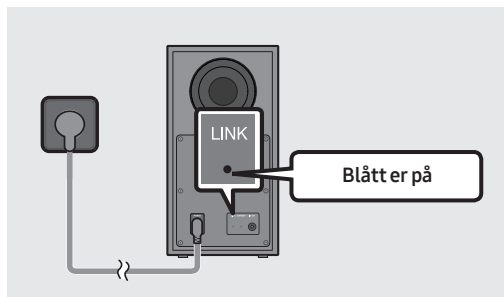

LINK-indikatoren slutter å blinke og lyser kontinuerlig blått når en forbindelse er etablert mellom Soundbar og den trådløse basshøytaleren.

## MERKNADER

- Ikke koble strømledningen for dette produktet eller TV-apparatet til en stikkontakt før alle koblinger mellom komponenter er fullstendige.
- Før du flytter eller monterer dette produktet, må du slå av strømmen og trekke ut strømledningen.
- Hvis hovedenheten er slått av, vil den trådløse basshøytaleren gå over i ventemodus, og STANDBY-LAMPEN på baksiden blir rød etter å ha blinket blått flere ganger.
- Hvis du bruker en enhet som bruker samme frekvens (5,8 GHz) som Soundbar i nærheten av Soundbar, kan forstyrrelser føre til at lyden forsvinner.
- Den maksimale overføringsavstanden for det trådløse signalet til hovedenheten er ca. 10 meter, men kan variere avhengig av bruksmiljøet. Hvis det finnes en vegg i armert betong eller metall mellom hovedenheten og den trådløse basshøytaleren, kan det hende at systemet ikke fungerer i det hele tatt, ettersom det trådløse signalet ikke kan trenge gjennom metall.

## FORHOLDSREGLER

- De trådløse mottakerantennene er innebygd i den trådløse basshøytaleren. Beskytt enhetene mot vann og fuktighet.
- For best mulig lytteopplevelse må du passe på at området rundt den trådløse basshøytaleren og den trådløse mottakermodulsen (selges separat) er fri for hindringer.

## Koble Samsung Wireless Rear Kit til Soundbar

Utvid til ekte trådløs surroundlyd ved å koble Samsungs trådløse bakre høytalersett (SWA-9100S eller SWA-9200S, selges separat) til Soundbar.

Hvis du vil ha mer informasjon om tilkoblinger, kan du se brukerhåndboken til Samsungs trådløse bakre høytalersett.

# 05 BRUKE EN KABLET TILKOBLING TIL TV-EN

Hør TV-lyd fra Soundbar via kablede eller trådløse tilkoblinger.

- Når Soundbar er koblet til en av et utvalg av Samsung-TV-er, kan Soundbar styres fra TV-ens fjernkontroll.
  - Denne funksjonen støttes av Samsung Smart-TV-er fra 2017 eller senere som støtter Bluetooth, når du kobler Soundbar til TV-en med en optisk kabel.
  - Med denne funksjonen kan du bruke TV-menyen til å justere lydfeltet og forskjellige innstillinger samt volum og demp.

## Metode 1. Koble til med en optisk kabel

### Sjekkliste for fortilkobling

- Når både HDMI-kabelen og den optiske kabelen er tilkoblet, mottas HDMI-signalet først.
- Når du bruker en optisk kabel og terminalene har dekslene, må du fjerne dekslene.

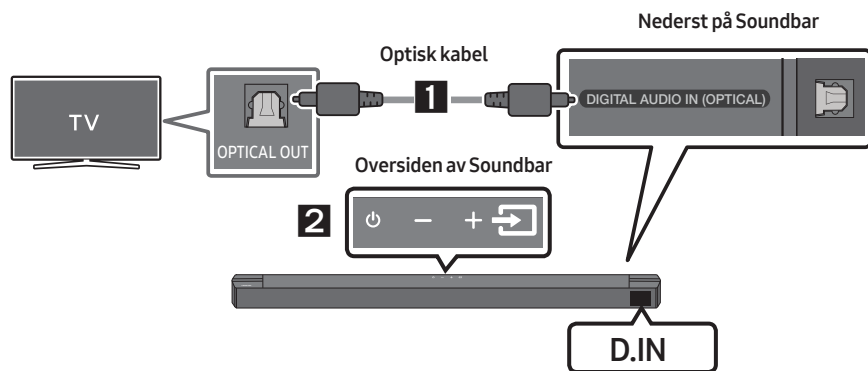



1. Koble **DIGITAL AUDIO IN (OPTICAL)**-kontakten på Soundbar til **OPTICAL OUT**-kontakten på TV-en med en digital optisk kabel.
2. Trykk på knappen  (**Kilde**) på topppanelet eller på fjernkontrollen, og velg deretter "D.IN"-modus.

## Metode 2. Koble til en TV ved hjelp av en HDMI-kabel

### ⚠ FORSIKTIG

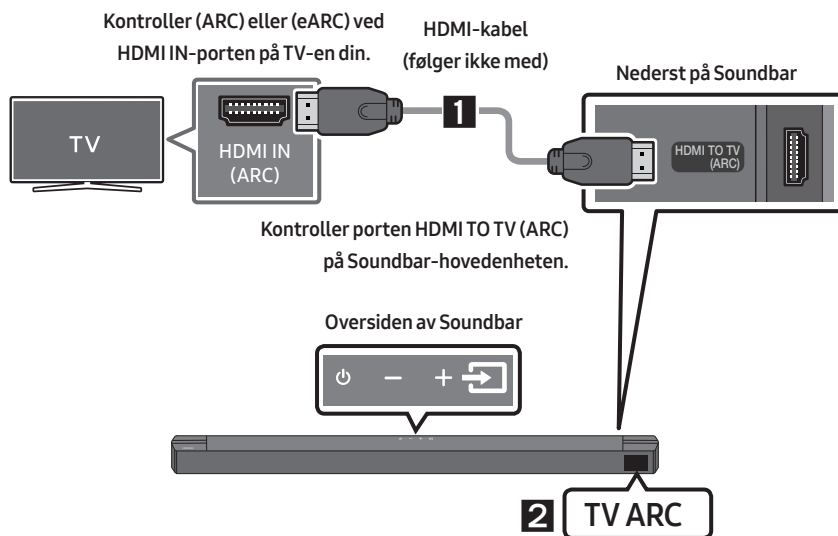
- Når både HDMI-kabelen og den optiske kabelen er tilkoblet, mottas HDMI-signalet først.
- For å koble HDMI-kabelen mellom TV-en og Soundbar, må du huske å koble til terminalene merket ARC. Ellers kan det hende at TV-lyden ikke avgis.
- Anbefalt kabel er **High-Speed HDMI Cable with Ethernet**.



1. Når Soundbar og TV-en er på, kobler du til HDMI-kabelen (følger ikke med) som vist på bildet.
2. "TV ARC" vises i displayet på Soundbar-hovedenheten, og TV-lyden spilles av på Soundbar.
  - Hvis TV-lyden ikke kan høres, trykker du på knappen  (Kilde) på fjernkontrollen eller på oversiden av Soundbar for å gå til "D.IN"-modus. Skjermen viser "D.IN" og "TV ARC" i tur og orden, og TV-lyden spilles av.
  - Hvis "TV ARC" ikke vises på displayet på Soundbar-hovedenheten, må du kontrollere at HDMI-kabelen (følger ikke med) er koblet til riktig port.
  - Bruk volumknappene på fjernkontrollen til TV-en for å endre volumet på Soundbar.

## MERKNADER

- HDMI er en funksjon som legger til rette for digital overføring av video- og lyddata med bare én kontakt.
- Hvis TV-apparatet har en ARC-port, kobler du HDMI-kabelen til HDMI IN-porten (ARC-porten).
- Det anbefales å bruke en kjernefri HDMI-kabel. Hvis du bruker en HDMI-kabel med kjerne, må du bruke en kabel med en diameter som er mindre enn 14 mm.
- Denne funksjonen er ikke tilgjengelig hvis HDMI-kabelen ikke støtter ARC.
- Når kringkastingssignalene er i Dolby Digital-format og innstillingen for "lydformat for digital utgang" er satt til PCM på TV-en, anbefales det å endre innstillingen til Dolby Digital. Når innstillingen blir endret, kan du oppleve bedre lyd kvalitet. (TV-menyen kan bruke forskjellige ord for Dolby Digital og PCM, avhengig av TV-produsenten.)

# 06 BRUKE EN TRÅDLØS TILKOBLING TIL TV-EN

## Koble til via Bluetooth

Når en TV er koblet til via Bluetooth, kan du høre stereolyd uten å måtte stresse med kabler.

- Det er bare mulig å koble til én TV om gangen.

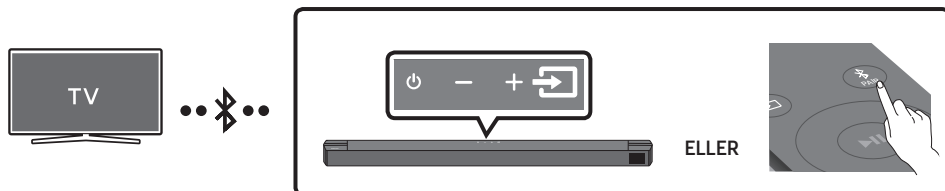

### Den første tilkoblingen

1. Trykk på **PAIR**-knappen på fjernkontrollen for å gå inn i modus for **“BT PAIRING”**.

**(ELLER)** a. Trykk på knappen **(Kilde)** på topppanelet og velg deretter **“BT”**.  
**“BT”** endres automatisk til **“BT PAIRING”** etter noen få sekunder eller endres til **“BT READY”** hvis det finnes en lagret tilkobling.

- b. Når **“BT READY”** vises, trykker du på og holder inne knappen **(Kilde)** på topppanelet på Soundbar i mer enn 5 sekunder for å vise **“BT PAIRING”**.

2. Velg Bluetooth-modus på TV-en. (Mer informasjon finnes i håndboken for TV-en.)

3. Velg **“[AV] Soundbar B6-Series”** fra listen på TV-skjermen.

En tilgjengelig Soundbar vises med **“Needs pairing”** eller **“Paired”** på listen til TV-en over Bluetooth-enheter. Koble til Soundbar ved å velge meldingen og opprette en tilkobling.

- Når TV-en er koblet til, vises **[TV-navn] → “BT”** på frontdisplayet på Soundbar.

4. Nå kan du høre TV-lyden fra Soundbar.

### Hvis det ikke er mulig å koble til enheten

- Hvis den tidligere tilkoblede Soundbar-listingen (f.eks. **“[AV] Soundbar B6-Series”**) vises i listen, fjerner du den.
- Gjenta deretter trinn 1 til 3.

### MERK



- Etter at du har koblet Soundbar til TV-en for første gang, bruker du **“BT READY”**-modus til å koble til igjen.

## Koble Soundbar fra TV-en

Trykk på knappen  (Kilde) på topppanelet eller på fjernkontrollen, og bytt deretter til en av modusene, men ikke "BT".

- Det tar tid å koble fra, fordi TV-en må ta imot et svar fra Soundbar. (Tiden som kreves, kan variere avhengig av TV-modellen.)
- Hvis du vil slå av automatisk Bluetooth-tilkoblingen mellom Soundbar og TV-en, trykker du på **Venstre**-knappen på fjernkontrollen i 5 sekunder mens Soundbar har status "BT READY". (for å veksle mellom På → Av)

## Hva er forskjellen mellom BT READY og BT PAIRING?

- **BT READY** : I denne modusen kan du søke etter tidligere tilkoblede TV-er eller koble en tidligere tilkoblet mobil enhet til Soundbar.
- **BT PAIRING**: I denne modusen kan du koble en ny enhet til Soundbar. (Trykk på  PAIR-knappen på fjernkontrollen, eller trykk på og holde inne knappen  (Kilde) øverst på Soundbar i mer enn 5 sekunder mens Soundbar er i "BT"-modus.)

## MERKNADER

- Hvis du blir bedt om å angi en PIN-kode når du kobler til en Bluetooth-enhet, angir du <0000>.
- I Bluetooth-tilkoblingsmodus går Bluetooth-tilkoblingen tapt hvis avstanden mellom Soundbar og Bluetooth-enheten overstiger 10 m.
- Soundbar slås automatisk av etter 20 minutter i Klar-modusen.
- Soundbar kan kanskje ikke utføre Bluetooth-søket eller -tilkoblingen korrekt under følgende forhold:
  - Hvis det er et sterkt elektrisk felt rundt Soundbar.
  - Hvis to eller flere Bluetooth-enheter pares samtidig med Soundbar.
  - Hvis Bluetooth-enheten er slått av, ikke på plass eller ikke fungerer.
- Elektroniske enheter kan forårsake radioforstyrrelser. Utstyr som avgir elektromagnetiske bølger, må holdes borte fra Soundbar-hovedenheten, f.eks. mikrobølgeovner, enheter i trådløse nettverk osv.

# 07 KOBLE TIL EN EKSTERN ENHET

Koble til en ekstern enhet via kabel eller Bluetooth-tilkobling for å spille av lyd fra den eksterne enheten via Soundbar.

## Metode 1. Koble til med en optisk kabel

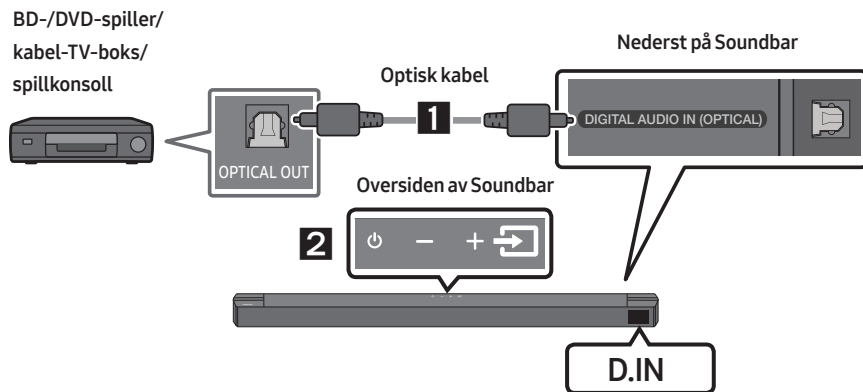

1. Koble **DIGITAL AUDIO IN (OPTICAL)** på hovedenheten til OPTICAL OUT-kontakten på kildeenheten ved hjelp av en digital optisk kabel.
2. Velg **"D.IN"**-modus ved å trykke på knappen  (**Kilde**) på topppanelet eller på fjernkontrollen.



## Metode 2. Koble til med en HDMI-kabel

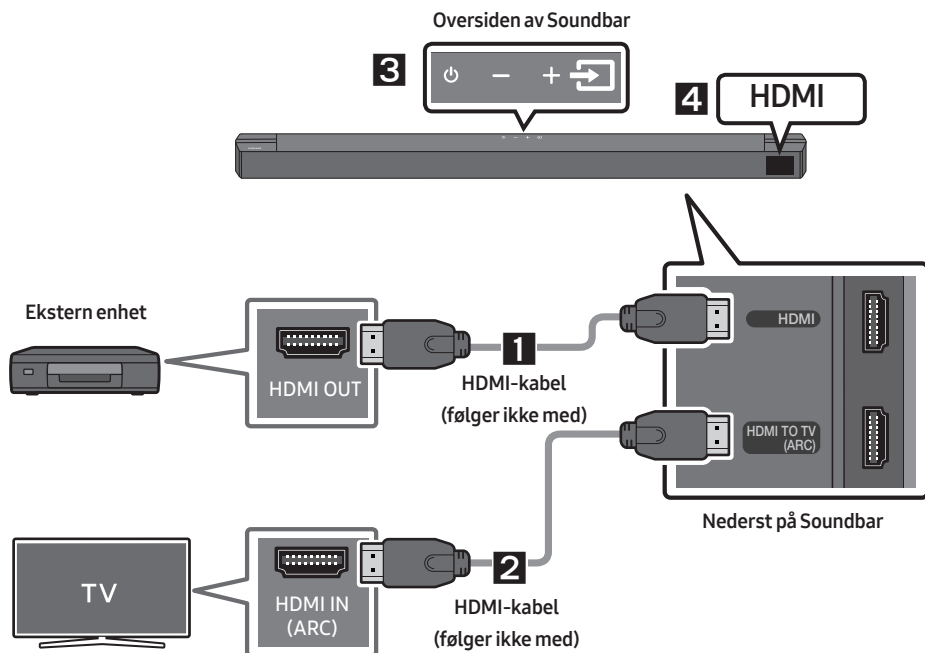

1. Koble en HDMI-kabel (følger ikke med) fra **HDMI**-porten nederst på Soundbar til HDMI OUT-porten på den digitale enheten.
2. Koble en HDMI-kabel (følger ikke med) fra **HDMI TO TV (ARC)**-porten nederst på Soundbar til porten HDMI IN på TV-en.
3. Trykk på knappen  (**Kilde**) på topppanelet eller på fjernkontrollen, og velg deretter **"HDMI"**.
4. **"HDMI"** -modusen vises på Soundbar-displayet, og lyden spilles av.

# 08 KOBLE TIL EN USB-LAGRINGSENHET

Du kan spille av musikkfiler fra lagringsenheter via Soundbar.

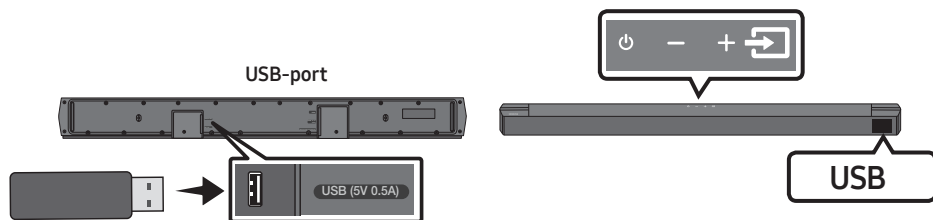

1. Koble USB-enheten til USB-porten på undersiden av produktet.
2. Trykk på knappen  (Kilde) på topppanelet eller på fjernkontrollen, og velg deretter "USB".
3. "USB" vises på displayet.
4. Spill av musikkfiler fra lagringsenheten via Soundbar.
  - Soundbar slås av automatisk (Auto Power Down) hvis ingen lagringsenheter er koblet til i løpet av 20 minutter.

## Kompatibilitetsliste

Filtype	Kodek	Samplingsrate	Bitthastighet
*.mp3	MPEG1 Layer2	32kHz ~ 48kHz	32 ~ 320kbps
	MPEG1 Layer3	32kHz ~ 48kHz	32 ~ 320kbps
	MPEG2 Layer3	16kHz ~ 24kHz	8 ~ 160kbps
	MPEG2.5 Layer3	8kHz ~ 12kHz	8 ~ 160kbps
*.wma	WMA7/8/9	32kHz ~ 48kHz	32 ~ 320kbps
*.ogg	Vorbis	32kHz ~ 48kHz	45 ~ 500kbps
*.aac *.m4a	AAC-LC (MPEG2/MPEG4, kun lyd)	32kHz ~ 48kHz	32 ~ 320kbps
*.wav	LPCM	32kHz ~ 192kHz	1024 ~ 9216kbps
*.flac	FLAC	32kHz ~ 192kHz	162 ~ 8100kbps
*.aiff	AIFF	32kHz ~ 192kHz	1024 ~ 9216kbps

- Hvis det er for mange mapper (rundt 200) og filer (rundt 2000) lagret på USB-enheten, kan det ta litt tid før Soundbar får tilgang til og spiller av filene.
- Soundbar støtter bare USB-enheter med filsystemene FAT16 (~2GB), FAT32 (~2TB) eller NTFS (~2TB).

# 09 KOBLE TIL EN MOBIL ENHET

## Koble til via Bluetooth

Når en mobil enhet er koblet til via Bluetooth, kan du høre stereolyd uten å måtte stresse med kabler.

- Tilkoblingen er begrenset til én TV eller to Bluetooth-enheter samtidig.

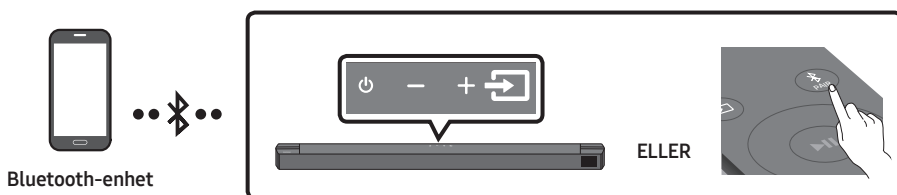

### Den første tilkoblingen

1. Trykk på **PAIR**-knappen på fjernkontrollen for å gå inn i modus for **"BT PAIRING"**.  
**(ELLER)** a. Trykk på knappen **(Kilde)** på topppanelet og velg deretter **"BT"**.  
"BT" endres automatisk til **"BT PAIRING"** etter noen få sekunder eller endres til **"BT READY"** hvis det finnes en lagret tilkobling.  
b. Når **"BT READY"** vises, trykker du på og holder inne knappen **(Kilde)** på topppanelet på Soundbar i mer enn 5 sekunder for å vise **"BT PAIRING"**.
2. Velg **"[AV] Samsung Soundbar B6-Series"** fra listen.
  - Når Soundbar er koblet til Bluetooth-enheten, vises **[Navn på Bluetooth-enhet] → "BT"** på frontdisplayet.
3. Spill av musikkfiler fra enheten som er koblet til via Bluetooth, gjennom Soundbar.



### Hvis det ikke er mulig å koble til enheten

- Hvis den tidligere tilkoblede Soundbar-listingen (f.eks. **"[AV] Samsung Soundbar B6-Series"**) vises i listen, fjerner du den.
- Gjenta da trinn 1 og 2.

### MERK

- Etter at du har koblet Soundbar til mobil enhet for første gang, bruker du **"BT READY"**-modus til å koble til igjen.

## Hva er forskjellen mellom BT READY og BT PAIRING?

- **BT READY** : I denne modusen kan du søke etter tidligere tilkoblede TV-er eller koble en tidligere tilkoblet mobil enhet til Soundbar.
- **BT PAIRING** : I denne modusen kan du koble en ny enhet til Soundbar. (Trykk på -knappen på fjernkontrollen, eller trykk på og holde inne knappen  (Kilde) øverst på Soundbar i mer enn 5 sekunder mens Soundbar er i "BT"-modus.)

## MERKNADER

- Hvis du blir bedt om å angi en PIN-kode når du kobler til en Bluetooth-enhet, angir du <0000>.
- I Bluetooth-tilkoblingsmodus går Bluetooth-tilkoblingen tapt hvis avstanden mellom Soundbar og Bluetooth-enheten overstiger 10 m.
- Soundbar slås automatisk av etter 20 minutter i Klar-modusen.
- Soundbar kan kanskje ikke utføre Bluetooth-søket eller -tilkoblingen korrekt under følgende forhold:
  - Hvis det er et sterkt elektrisk felt rundt Soundbar.
  - Hvis flere Bluetooth-enheter er parete med Soundbar samtidig.
  - Hvis Bluetooth-enheten er slått av, ikke på plass eller ikke fungerer.
- Elektroniske enheter kan forårsake radioforstyrrelser. Utstyr som avgir elektromagnetiske bølger, må holdes borte fra Soundbar-hovedenheten, f.eks. mikrobølgeovner, enheter i trådløse nettverk osv.
- Soundbar støtter SBC-data (44,1kHz, 48kHz).
- Må kun tilkobles en Bluetooth-enhet som støtter A2DP (AV)-funksjonen.
- Du kan ikke koble Soundbar til en Bluetooth-enhet som bare støtter håndfrifunksjonen (HF).
- Når du har parete lydplanken til en Bluetooth-enhet, og du velger "[AV] Samsung Soundbar B6-Series" fra enhetens skannede liste over enheter, vil Soundbar automatisk skifte til "BT"-modus.
  - Kun tilgjengelig hvis Soundbar er listet opp som en av Bluetooth-enhetens parede enheter. (Bluetooth-enheten og Soundbar må ha vært parete minst en gang tidligere.)
- Soundbar vil først vises på Bluetooth-enhetens liste over tilgjengelige enheter når det vises "BT READY" på skjermen til Soundbar.

## Bluetooth Power På (SOUND MODE)

Hvis en Bluetooth-enhet som tidligere har blitt tilkoblet, forsøker å kobles til Soundbar når Bluetooth-funksjonen er slått på og Soundbar er slått av, slås Soundbar på automatisk.

1. Trykk og hold knappen **SOUND MODE** inne mer enn 5 sekunder på fjernkontrollen med Soundbar slått på.
2. "ON-BLUETOOTH POWER" vises på Soundbar-displayet.

## Koble Bluetooth-enheten fra Soundbar

Du kan koble Bluetooth-enheten fra Soundbar. For instruksjoner, se i Bluetooth-enhetens brukerhåndbok.

- Soundbar vil bli frakoblet.
- Når Soundbar er koblet fra Bluetooth-enheten, viser Soundbar **“BT DISCONNECTED”** på frontdisplayet.

## Koble Soundbar fra Bluetooth-enheten

Trykk på knappen  (**Kilde**) på det øvre panelet eller på fjernkontrollen, og bytt deretter til en annen modus, bare ikke **BT**.

- Det tar tid å koble fra, fordi Bluetooth-enheten må ta imot et svar fra Soundbar. (Frakoblingstiden kan variere avhengig av Bluetooth-enheten.)
- Når Soundbar er koblet fra Bluetooth-enheten, viser Soundbar **“BT DISCONNECTED”** på frontdisplayet.

### **MERKNADER**

- I Bluetooth tilkoblingsmodus vil koblingen gå tapt hvis avstanden mellom Soundbar og Bluetooth-enheten overskrider 10 meter.
- Soundbar slås av automatisk etter 20 minutter i Klar-status.

### **Mer Om Bluetooth**

Bluetooth er en teknologi som lar Bluetooth-kompatible enheter samarbeide med hverandre ved hjelp av trådløse signaler.

- En Bluetooth-enhet kan skape støy eller feil, avhengig av bruken, når:
  - En del av kroppen er i kontakt med mottaker / sender på en Bluetooth-enhet eller Soundbar.
  - Utsettes for elektriske variasjoner fra elektronisk støy ved en vegg, i et hjørne eller ved en kontordeler.
  - Utsettes for elektroniske forstyrrelser fra det samme frekvensområdet, inkludert medisinsk utstyr, mikrobølgeovner og trådløst LAN.
- Par Soundbar med Bluetooth-enheten med kort avstand mellom enhetene.
- Jo lengre avstand det er mellom Soundbar og Bluetooth-enheten, jo dårligere er kvaliteten. Hvis avstanden er lengre enn rekkevidden for Bluetooth-utstyret, mistes forbindelsen.
- I områder med dårlige mottaksforhold kan det oppstå problemer med Bluetooth-tilkoblingen.
- Bluetooth-forbindelsen bare fungerer når den er i nærheten av settet. Tilkoblingen blir koblet fra automatisk hvis avstanden blir for lang. Selv innenfor dette området kan lyd kvaliteten bli forringet av hindringer som vegger eller dører.
- Denne trådløse enheten kan føre til elektriske forstyrrelser under bruk.

## Bluetooth-multitilkobling

Soundbar kan kobles til 2 Bluetooth-enheter samtidig.



1. Koble Soundbar til opptil to Bluetooth-enheter. (Se side 27)
2. Spill av musikk fra en av de tilkoblede Bluetooth-enheter når to enheter er tilkoblet.
3. Hvis musikk spilles av fra Bluetooth-enheten B mens du spiller av fra enheten A, spilles musikken fra enheten B av og stopper/pauser avspillingen på enheten A automatisk.
4. I versjoner før AVRCP V1.4 kan skiftetiden for enheten som spiller av musikk, være forsinket.

## Bluetooth-multiparing

### Slik parer du flere enheter til Soundbar

1. Slå på Soundbar.
2. Bare i "BT"-modus: Trykk og hold inne  (Kilde)-knappen øverst på Soundbar i mer enn fem sekunder slik at Soundbar går inn i "BT PAIRING"-paringsmodus. På Bluetooth-enhetsiden slår du på Bluetooth og velger Soundbar fra listen over tilgjengelige enheter. Soundbar kobles automatisk til Bluetooth-enheten.
3. En andre Bluetooth-enhet kan pares og kobles til Soundbar med samme metode. Hvis du prøver å koble til en tredje enhet, vil en tilkoblet enhet som ikke spiller av lyd miste dens Bluetooth-tilkobling, men vil fortsatt være paret med Soundbar.
4. Du kan med samme metode pare opptil åtte Bluetooth-enheter, men bare de to siste vil være koblet til Soundbar samtidig.

### MERKNADER

- Bare én Samsung-TV eller to Bluetooth-enheter kan kobles til Soundbar samtidig.
- Soundbar blir koblet fra Bluetooth-enheter når den får en tilkoblingsforespørsel fra en Samsung-TV.
- Standardinnstillingen for Soundbar er "ON-BT MULTI CONNECTION", men for gjenoppretting til modus uten flertilkobling fra en annen modus holder du inne  PAIR-knappen på fjernkontrollen i mer enn fem sekunder i ventemodus, til "OFF-BT MULTI CONNECTION" vises på skjermen.

# 10 INSTALLERE VEGGFESTET

## Forholdsregler ved installasjon

- Installer bare på en loddrett vegg.
- Ikke installer på et sted med høy temperatur eller fuktighet.
- Kontroller at veggen er sterk nok til å bære vekten på produktet. Hvis ikke må veggen forsterkes, eller du må velge et annet sted for installasjonen.
- Kjøp og bruk egnede monteringskruser eller -bolter for den typen vegg du har (gipsplate, stålplate, tre osv.). Fast om mulig monteringskruene i veggstolper.
- Kjøp veggmonteringskruser som passer til veggtypen og tykkelsen på veggen du vil montere Soundbar på.
  - Diameter: M5
  - Lengde: 35 mm eller lengre anbefales.
- Koble kablene fra enheten til eksterne enheter før du monterer Soundbar på veggen.
- Pass på at enheten er slått av og koblet fra strømkilden før du installerer den. Ellers kan det føre til elektrisk støt.

## Veggmonteringskomponenter



### Veggfestestyring



x 2



x 2

(M4 x L10)

### Festeskrue

### Skrue



x 2

### Veggfestebraketten

1. Plasser **Veggfestestyring** mot veggoverflaten.
  - **Veggfestestyring** må ligge vannrett.
  - Hvis TV-en er montert på veggen, må Soundbar installeres minst 5 cm under TV-en.

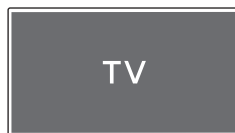

TV



5 cm eller mer

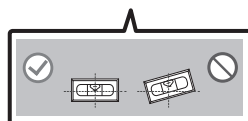
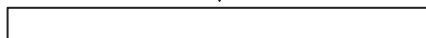

2. Juster **Midtlinjen på veggmonteringsmalen** i samsvar med midten av TV-apparatet (hvis du monterer Soundbar under TV-apparatet), og fest deretter **Veggfestestyring** på veggen med teip.

- Hvis enheten ikke skal monteres under en TV, plasserer du **Midtlinje** midt på monteringsområdet.

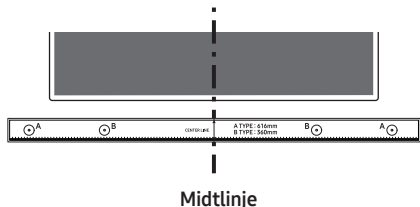

3. Trykk en pennespiss eller spiss blyant gjennom midten av **A-TYPE**-bildene på hver side av malen for å merke hullene for støtteskruene, og ta deretter bort **Veggfestestyring**.

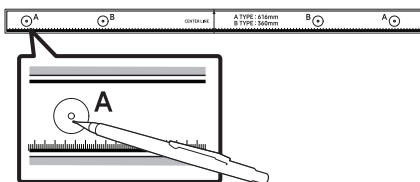

4. Bor et hull i veggen ved hvert merke ved hjelp av en drill.

- Hvis merkene ikke samsvarer med plasseringen av stiftene, må du passe på at du setter inn egnede fester i hullene før du setter inn støtteskruene. Hvis du bruker fester, må du passe på at hullene du borer, er store nok til festene du bruker.

5. Skyv en skrue (følger ikke med) gjennom hver **Festeskrue**, og skru deretter til hver skrue i hullet.

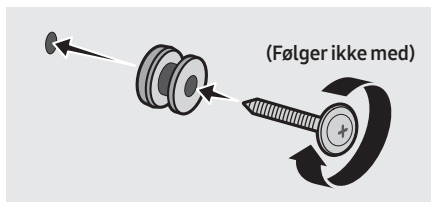

6. Monter de 2 **Veggfestebrakettene** riktig vei på undersiden av Soundbar med 2 **Skrue**ne.

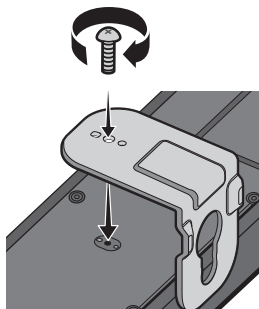

- Under monteringen må du kontrollere at opphengsdelen av **Veggfestene** er plassert på baksiden av Soundbar.

**Baksiden av Soundbar**

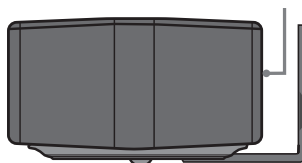

**Høyre side av Soundbar**



7. Monter Soundbar med den påmonterte **Veggfestebrakettene** på **Festeskrue**ne på veggen.

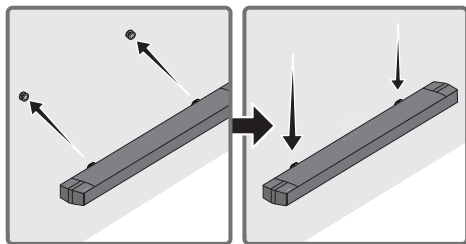

8. Skyv Soundbar nedover som vist på bildet nedenfor, slik at **Veggfestebrakettene** sitter ordentlig på **Festeskrue**ne.

- Sett **Festeskrue**ne inn i den brede (nedre) delen på **Veggfestebrakettene**, og skyv så **Veggfestebrakettene** nedover slik at **Veggfestebrakettene** hviler godt på **Festeskrue**ne.

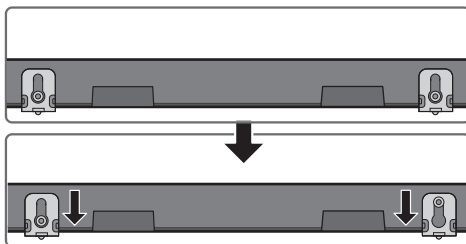

## 11 PROGRAMVARE- OPPDATERING

Samsung kan komme til å tilby oppdateringer av fastvaren for Soundbar i fremtiden.

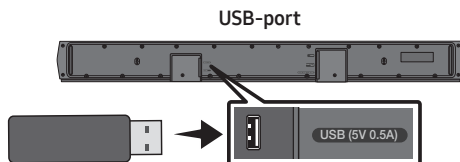

Hvis en oppdatering tilbys, kan du oppdatere fastvaren ved å koble en USB-enhet der fastvareoppdateringen er lagret, til USB-porten på Soundbar. Mer informasjon om hvordan du laster ned oppdateringsfiler, finnes på nettstedet til Samsung ([www.samsung.com](http://www.samsung.com)→Support). Velg deretter produkttypen eller angi modellnummeret for Soundbar, velg alternativet Programvare og apper og deretter Nedlastinger. Vær oppmerksom på at navnene på menyalternativene kan variere.

### Slik kontrollerer du fastvareversjonen

1. Slå av Soundbar.
2. Trykk og hold  (**Lydkontroll**)-knappen i omtrent fem sekunder på fjernkontrollen.
3. Hver versjon vises i følgende rekkefølge på Soundbar-displayet.  
(Programvareversjon → **HDMI** → **Tx** → **Rx**)
  - **Tx** : Trådløs Tx-modul i Soundbar.
  - **Rx** : Trådløs Rx-modul i basshøytaleren.
  - **R2-VERSJONSDISPLAY**
    - Bakre R2--- ikke tilkoblet
    - Bakre R2xxx tilkoblet

## Oppdateringsprosedyre

**Viktig:** Oppdateringsfunksjonen sletter alle brukerinnstillinger. Vi anbefaler at du skriver ned innstillingene dine så det blir lettere å stille dem inn igjen etter oppdateringen. Vær oppmerksom på at oppdatering av fastvaren tilbakestill subwoofer-forbindelsen også.

1. Koble en USB-flash-enhet til USB-porten på datamaskinen.

**Viktig:** Kontroller at det ikke er noen musikkfiler på USB-flash-enheten. Det kan gjøre at oppdateringen av fastvaren mislykkes.

2. Gå til ([samsung.com](http://samsung.com)) → velg Angi modellnummer og angi Soundbar-modellen din. Velg håndbøker og nedlastinger, og last ned den nyeste programvarefilen.
3. Lagre den nedlastede programvaren på en USB-minnepinne og velg "Pakk ut her" for å pakke ut mappen.
4. Slå av Soundbar og sett inn USB-pinnen med programvareoppdateringen i USB-porten.
5. Slå på Soundbar, og endre kilden til "USB"-modus. Innen 3 minutter vises "UPDATE" og oppdateringen begynner. Når oppdateringen er fullført, slår Soundbar seg av og deretter på automatisk.
6. Trykk på **— + (Volum)**-knappen på topppanelet i fem sekunder. "INIT" vises på skjermen og Soundbar slås av. Oppdateringen er fullført.
  - Dette produktet har en funksjon kalt DUAL BOOT. Hvis fastvaren ikke blir oppdatert, kan du oppdatere den på nytt.
7. Gjenopprett innstillingene på Soundbar.

## Hvis UPDATE ikke vises

1. Slå av Soundbar, koble fra og koble deretter USB-lagringsenheten som inneholder oppdateringsfilene, til USB-porten på Soundbar på nytt.
2. Trekk ut strømledningen til Soundbar, sett den i støpslet igjen, og slå deretter på Soundbar.

### MERKNADER

- Oppdateringen av fastvaren fungerer kanskje ikke riktig hvis lydfiler som støttes av Soundbar, blir lagret på USB-lagringsenheten.
- Ikke slå av strømmen eller fjern USB-enheten mens oppdateringen pågår. Hovedenheten slås av automatisk etter at fastvareoppdateringen er ferdig.
- Etter at oppdateringen er fullført, blir brukeropsettet i Soundbar initialisert slik at du kan angi innstillingene dine på nytt. Det anbefales å skrive ned innstillingene slik at du enkelt kan tilbake stille dem etter oppdateringen. Vær oppmerksom på at oppdatering av fastvaren også tilbake stiller koblingen til basshøytaleren. Hvis koblingen til basshøytaleren ikke gjenoprettes automatisk etter oppdateringen, kan du se side 16.  
Hvis programvareoppdateringen mislykkes, kontrollerer du om det kan være en feil med USB-minnepinnen.
- Mac OS-brukere må bruke MS-DOS (FAT) som USB-format.
- Oppdatering via USB er kanskje ikke tilgjengelig, avhengig av produsenten av USB-lagringsenheten.

# 12 FEILSØKING

Før du tar rekvirerer service, må du kontrollere følgende.

## Soundbar slås ikke på.

- Sjekk om strømkabelen til Soundbar er riktig satt inn i stikkkontakten.

## Soundbar fungerer ikke som den skal.

- Når du har fjernet strømledningen, sett den inn igjen.
- Slå den eksterne enheten av og på igjen, og prøv på nytt.
- Hvis det ikke er noe signal, slås Soundbar automatisk av etter en viss periode. Slå på strømmen. (Se side 7.)

## Hvis fjernkontrollen ikke fungerer.

- Pek fjernkontrollen rett mot Soundbar.
- Bytt ut batteriene med nye.

## Soundbar spiller ikke av noe lyd.

- Volumet på Soundbar er for lavt eller dempet. Juster volumet.
- Når en ekstern enhet (STB, Bluetooth-enhet, mobilenhet, etc.) er tilkoblet, justerer du volumet på den eksterne enheten.
- For lydutgang fra TV-en velger du Soundbar. (Samsung-TV: Hjem (🏠) → Meny → Innst. (⚙️) → Alle innstillinger (⚙️) → Lyd → Lydutgang → Velg Soundbar)
- Kabelforbindelsen til Soundbar er muligens ikke løs. Fjern kabelen og koble til igjen.
- Fjern strømledningen helt, koble til igjen og slå på strømmen.
- Initialiser produktet og prøv igjen. (Se side 34.)

## Subwooferen spiller ikke av noe lyd.

- Kontroller om LED-indikatoren på baksiden av basshøytteren er på og lyser blått. Koble til Soundbar og basshøytteren på nytt hvis indikatoren blinker blått eller blir rød. (Se side 17.)
- Du kan oppleve et problem hvis det er en hindring mellom Soundbar og basshøytteren. Flytt enheter til et område unna hindringer.
- Andre enheter som sender radiofrekvenssignaler i nærheten, kan forstyrre tilkoblingen. Hold høytteren unna slike enheter.
- Fjern og koble til strømpluggen på nytt.

## Basshøytalervolumet er for lavt.

- Det opprinnelige volumet på innholdet du spiller kan være lavt. Prøv å justere basshøytalernivået. (Se side 12.)
- Bring basshøytteren nærmere deg.

## Hvis TV-en ikke er koblet til via HDMI TO TV (ARC).

- Kontroller om HDMI-kabelen er riktig koblet til ARC-terminalen. (Se side 20.)
- Tilkobling er muligens ikke mulig på grunn av den tilkoblede eksterne enheten (kabel-TV-boks, spillmaskin, etc.). Koble til Soundbar direkte.
- HDMI-CEC er muligens ikke aktivert på TV-en. Slå på CEC på TV-menyen. (Samsung-TV: Hjem (🏠) → Meny → Innst. (⚙️) → Alle innstillinger (⚙️) → Tilkobling → Behandling av eksterne enheter → Anynet+ (HDMI-CEC) PÅ)

### Det er ingen lyd når du kobler til TV-en i HDMI TO TV (ARC)-modus.

- Enheten din kan ikke spille av inngangssignalet. Endre TV-ens lydutgang til PCM eller Dolby Digital. (For en Samsung-TV: Hjem (🏠) → Meny → Innst. (⚙️) → Alle innstillinger (⚙️) → Lyd → Ekspertinnstillinger → Lydformat for digital utgang)

### Soundbar kobles ikke til via Bluetooth.

- Når du kobler til en ny enhet, bytt til **"BT PAIRING"** for tilkobling. (Trykk på **PAIR**-knappen på fjernkontrollen eller trykk på **(Kilde)**-knappen på innfatningen i minst 5 sekunder.)
- Hvis Soundbar er koblet til en annen enhet, kobler du fra enheten først for å bytte enheten.
- Koble den til igjen etter at du har fjernet Bluetooth-høytalerlisten på enheten du vil koble til. (Samsung-TV: Hjem (🏠) → Meny → Innst. (⚙️) → Alle innstillinger (⚙️) → Lyd → Lydutgang → Bluetooth-høytalerliste)
- Den automatiske TV-tilkoblingen kan være deaktivert. Mens Soundbar er i **"BT READY"**, trykk og hold nede **Venstre**-knappen på Soundbar-fjernkontrollen i fem sekunder for å velge **ON-TV CONNECT**. Hvis du ser **OFF-TV CONNECT**, trykk og hold nede **Venstre**-knappen på nytt i fem sekunder for å bytte valget.
- Fjern og koble til strømpluggen på nytt, og prøv deretter på nytt.
- Initialiser produktet og prøv igjen. (Se side 34.)

### Lyden blir borte når den er koblet til via Bluetooth.

- Hvis enheten som er koblet til Bluetooth, flyttes for langt bort fra Soundbar, kan det gjøre at lyden blir borte. Flytt enheten nærmere Soundbar.
- Hvis en del av kroppen din er i kontakt med Bluetooth-mottakeren eller produktet er installert på metallmøbler, kan lyden bli borte. Sjekk installasjonsmiljøet og bruksbetingelsene.

### Bluetooth-flertilkobling fungerer ikke.

- Når TV-en er koblet til Soundbar, kan det hende at Bluetooth-flertilkobling ikke fungerer. Koble Soundbar fra TV-en og prøv igjen.
- Kontroller om innstillingen for Bluetooth-flertilkobling er slått på. (Se avsnittet **"Soundbar kobles ikke til via Bluetooth."**)
- Koble fra enheten som for øyeblikket spilles av, par med enheten du vil koble til, og koble til den forrige enheten igjen.
- Hvis du ikke hører lyden selv etter at du har koblet til på riktig måte, kan du se avsnittet **"Lyden blir borte når den er koblet til via Bluetooth."**

### Soundbar slås ikke automatisk på sammen med TV-en.

- Når du slår av Soundbar mens du ser på TV, er strømsynkronisering med TV-en deaktivert. Slå først av TV-en.

# 13 LISENS

---



Manufactured under license from Dolby Laboratories. Dolby, Dolby Audio and the double-D symbol are trademarks of Dolby Laboratories Licensing Corporation.

---



For DTS patents, see <http://patents.dts.com>. Manufactured under license from DTS, Inc. (for companies headquartered in the U.S./Japan/Taiwan) or under license from DTS Licensing Limited (for all other companies). DTS, Digital Surround, and the DTS logo are registered trademarks or trademarks of DTS, Inc. in the United States and other countries. © 2021 DTS, Inc. ALL RIGHTS RESERVED.

---



The terms HDMI and HDMI High-Definition Multimedia Interface, and the HDMI Logo are trademarks or registered trademarks of HDMI Licensing Administrator, Inc. in the United States and other countries.

---



The Bluetooth® word mark and logos are registered trademarks owned by Bluetooth SIG, Inc. and any use of such marks by Samsung Electronics Co., Ltd. is under license. Other trademarks and trade names are those of their respective owners.

---



---

## [ENERGY STAR]

### ENERGY STAR qualified model only

- Your Samsung product is ENERGY STAR qualified in its factory default setting. Change to certain features, settings and functionality in this product can change the power consumption, possibly beyond the limits required for ENERGY STAR qualification.
- Environmental Protection Agency and Department of Energy. ENERGY STAR is a joint program of the Government agencies, designed to promote energy efficient products and practices.

Refer to [www.energystar.gov](http://www.energystar.gov) for more information of the ENERGY STAR Program.

### ENERGY STAR qualified model only (Applicable to Thin Client models only)

As an ENERGY STAR® Partner, SAMSUNG has determined that this product meets the ENERGY STAR® guidelines for energy efficiency.

- The ENERGY STAR Program has been to reduced greenhouse gas emissions and save energy through voluntary labeling.
- Power management setting of this product have been enabled by default, and have various timing setting from 1 minutes to 5 hours.
- The product can wake with a button press on the chassis from sleep mode.

### ENERGY STAR qualified model only (The other models)

- As an ENERGY STAR Partner, Samsung has determined that this product or product models meets the ENERGY STAR guideline for energy efficiency.
-

## 14 LISENSMERKNADER OM ÅPEN KILDEKODE

For å sende henvendelser og spørsmål angående åpne kilder, kontakt Samsung Open Source (<http://opensource.samsung.com>)

## 15 VIKTIG MERKNAD OM SERVICE

- Figurer og illustrasjonen i denne brukerhåndboken er kun for referanse, og kan avvike fra hvordan de er på produktet.
- Du kan bli belastet med et administrasjonsgebyr hvis
  - (a) En reparatør blir sendt ut til deg på din forespørsel og det ikke er noe galt med produktet (dvs. du har ikke lest denne brukerhåndboken).
  - (b) Du tar med deg enheten til et serviceverksted, og det ikke er noe galt med produktet (dvs. du har ikke lest denne brukerhåndboken).
- Vi vil opplyse deg om hvor stort dette administrasjonsgebyret er før vi besøker deg eller starter å jobbe med spilleren.

# 16 SPESIFIKASJONER OG VEILEDNING

## Spesifikasjoner

Modellnavn	HW-B660
USB	5V/0,5A
Vekt	3,1 kg
Dimensjoner (B x H x D)	1030,0 x 59,4 x 105,0 mm
Driftstemperaturområde	+5°C til +35°C
Fuktighetsområde drift	10 % til 75 %
FORSTERKER Nominell utgangseffekt	180W (30Wx6)
Avspillingsformater som støttes	LPCM 2ch, Dolby Audio™ (Støtter Dolby® Digital), DTS, DTS Virtual:X
UTGANGSEFFEKT, TRÅDLØS ENHET BT maks. sendereffekt SRD maks. sendereffekt	100 mW ved 2,4 GHz–2,4835 GHz 25 mW ved 5,725 GHz–5,825 GHz

Basshøytalerens navn	PS-WB65D
Vekt	5,1 kg
Dimensjoner (B x H x D)	184,0 x 346,0 x 295,0 mm
FORSTERKER Nominell utgangseffekt	250W
UTGANGSEFFEKT, TRÅDLØS ENHET SRD maks. sendereffekt	25 mW ved 5,725 GHz–5,825 GHz

Totalt strømforbruk i hvilemodus (W)	2,0W
Bluetooth Metode for deaktivering av port	Trykk og hold <b>SOUND MODE</b> -knappen inne i mer enn 5 sekunder for å slå av Bluetooth Power-funksjonen.

## MERKNADER

- Samsung Electronics Co., Ltd reserverer seg retten til å endre spesifikasjonene uten varsel.
- Vekt og dimensjoner er omtrentlige.

Samsung erklærer herved at dette radioutstyret er i samsvar med kravene i direktiv 2014/53/EU og de relevante britiske lovfestede bestemmelsene.

Du finner hele samsvarserklæringen her: <http://www.samsung.com>. Gå til Støtte og angi modellnavnet.

Dette utstyret kan brukes i alle EU-land og i Storbritannia.



#### **[Korrekt avhending av batterier i dette produktet]**

#### **(Gjelder i land med avfallssortering)**

Denne merkingen på batteriet, håndboken eller emballasjen angir at batteriene i dette produktet ikke skal kastes sammen med annet husholdningsavfall ved slutten av sin levetid. Der det er merket, angir de kjemiske symbolene Hg, Cd eller Pb at batteriet inneholder kvikksølv, kadmium eller bly over referansenivåene i EUdirektiv 2006/66.

Hvis batteriene ikke avhendes på riktig måte, kan disse stoffene skade menneskers helse eller miljøet.

For å beskytte naturressursene og for å fremme gjenbruk av materialer ber vi deg holde batterier adskilt fra andre typer avfall og resirkulere dem ved å levere dem på din lokale mottaksstasjon.



#### **Korrekt avhending av dette produktet (Avfall fra elektrisk og elektronisk utstyr)**

#### **(Gjelder i land med avfallssortering)**

Denne merkingen som vises på produktet, dets tilbehør eller dokumentasjon, indikerer at produktet eller det elektroniske tilbehøret (for eksempel lader, headset, USB-kabel) ikke skal kastes sammen med annet husholdningsavfall ved slutten av levetiden. For å hindre potensiell skade på miljøet eller helseskader grunnet ukontrollert avfallsavhending ber vi om at dette avfallet holdes adskilt fra andre typer avfall og resirkuleres på ansvarlig måte for å fremme bærekraftig gjenbruk av materielle ressurser.

Private forbrukere bør kontakte enten forhandleren de kjøpte produktet av, eller lokale myndigheter for detaljer om hvor og hvordan disse artiklene kan resirkuleres på en miljøvennlig måte.

Forretningsbrukere bør kontakte sin leverandør og undersøke vilkårene i kjøpskontrakten. Dette produktet og det elektroniske tilbehøret skal ikke blandes med annet kommersielt avfall som skal kastes.

Mer informasjon om Samsungs miljøtiltak og produktspesifikke og lovmessige forpliktelser, for eksempel REACH, WEEE, batterier, finnes på:

[www.samsung.com/uk/aboutsamsung/sustainability/environment/our-commitment/data/](http://www.samsung.com/uk/aboutsamsung/sustainability/environment/our-commitment/data/)

#### **KOMMISJONSFORORDNING (EU) 2019/1782**

miljøvennlig utforming av eksterne strømkilder:

[www.samsung.com/global/ecodesign\\_subproduct](http://www.samsung.com/global/ecodesign_subproduct)











# TURVALLISUUSOHJEET

## TURVAOHJEITA

SÄHKÖISKUVAARAN VÄHENTÄMISEKSI ÄLÄ IRROTA TAKAKANTTA.

EI SISÄLLÄ OSIA, JOITA KÄYTTÄJÄ VOISI KORJATA. JÄTÄ HUOLTO- JA KORJAUSTYÖT VALTUUTETUN HUOLTOLIIKKEEN TEHTÄVIKSI.

Alla olevassa taulukossa ovat niiden symbolien selitykset, joita Samsung-tuotteessasi voi olla.

	<b>MUISTUTUS</b> <b>SÄHKÖISKUVARA</b> <b>ÄLÄ AVAA.</b>	
	Tämä merkki tarkoittaa, että laitteen sisällä on suurjännitettä. On vaarallista koskea millään tavoin tämän laitteen sisäosiin.	
	Tämä merkki tarkoittaa, että laitteen mukana on tärkeitä käyttö- ja huolto-ohjeita.	
	Luokan II laite: Tämä merkki tarkoittaa, että laite ei edellytä maadoitusta. Jos tätä symbolia ei ole virtajohtolla varustetussa tuotteessa, tuote ON KYTKETTÄVÄ luotettavasti suojamaadoitukseen.	
	AC-jännite: Tämä merkki tarkoittaa, että merkissä mainittu nimellijännite on AC-jännite.	
	DC-jännite: Tämä merkki tarkoittaa, että merkissä mainittu nimellijännite on DC-jännite.	
	Huomio, tutustu käyttöohjeisiin: Tämä merkki tarkoittaa, että käyttäjän tulisi tutustua käyttöoppaassa oleviin turvallisuustietoihin.	

## VAROITUS

- Tulipalon ja sähköiskun vaaran vähentämiseksi älä altista laitetta sateelle tai kosteudelle.

## MUISTUTUS

- SÄHKÖISKUN VÄLTÄMISEKSI LAITA PISTOKKEEN LEVEÄ PISTOTULPPA LEVEÄÄN KOLOON, TYÖNNÄ PISTOKE POHJAAN.
- Tämän laitteen saa kytkeä vain maadoitettuun pistorasiaan.
- Jos laite täytyy saada irti sähköverkosta, pistoke täytyy irrottaa pistorasiasta, joten pistokkeen tulisi olla paikassa, jossa siihen pääsee helposti käsiksi.
- Laitetta ei saa altistaa tippuvalle tai roiskuvalle vedelle. Älä aseta vedellä täytettyjä esineitä, kuten maljakkoja, laitteen päälle.
- Laitteen virta kytketään täysin pois päältä irrottamalla virtajohto seinän pistorasiasta. Tämän vuoksi virtajohdon on oltava aina helposti saatavilla.

# TURVAOHJEET

1. Varmista, että käytettävä verkkovirta vastaa laitteen alaosan arvotarrassa mainittua käyttöjännitevaatimusta. Aseta laite soveltuvalle alustalle (kaluste) vaakatasoon siten, että sen ympärille jää riittävästi tilaa ilmanvaihdolle 7 - 10 cm. Varmista, että ilmanvaihtoaukkoja ei ole peitetty tai tukittu. Älä aseta laitetta kaiuttimien tai muiden mahdollisesti kuumenevien laitteiden päälle. Tämä laite on suunniteltu jatkuvaan käyttöön. Voit kytkeä virran täysin pois yksiköstä kytkemällä virtajohdon irti pistorasiasta. Kytke virta pois täysin, jos jätät yksikön käyttämättömään tilaan pitkäksi aikaa.
2. Irrota virtajohto pistorasiasta ukkosella. Salamaniskun aikaansaama jännitepiikki voi vahingoittaa laitetta.
3. Älä jätä laitetta suoraan auringonvaloon tai muiden lämmönlähteiden lähelle. Tämä voi johtaa laitteen ylikuumenemiseen ja toimintahäiriöön.
4. Älä altista laitetta kosteudelle (esim. maljakot), kuumuudelle (esim. takka) tai voimakkaita sähkö- tai magneettikenttiä aiheuttaville laitteille. Irrota virtajohto pistorasiasta, jos laitteeseen tulee toimintahäiriö. Tätä laitetta ei ole tarkoitettu teollisuuskäyttöön. Laite on tarkoitettu vain henkilökohtaiseen käyttöön. Laitteeseen voi tiivistyä kosteutta, jos laitetta tai levyä on säilytetty kylmässä. Jos siirrät laitteen paikasta toiseen talviaikaan, odota ennen käyttöä, että laite lämpenee huoneenlämpöiseksi noin 2 tunnissa.
5. Tässä laitteessa käytetään paristoja, joiden sisältämät kemikaalit ovat vahingollisia luonnolle. Paristoja ei tule hävittää tavallisen kotitalousjätteen mukana. Akkuja ja paristoja ei saa heittää tuleen. Älä aiheuta oikosulkuja tai ylikuumentumista paristoihin tai pura niitä.  
**MUISTUTUS :** Jos akku tai paristo vaihdetaan väärin, on olemassa räjähdysvaara. Vaihda akut ja paristot vain samanlaisiin tai vastaavantyyppisiin akkuihin ja paristoihin.

# SISÄLTÖ

<b>01</b>	<b>Osien tarkistaminen</b>	<b>6</b>
<b>02</b>	<b>Laitteen yleiskuvaus</b>	<b>7</b>
	Soundbar-laitteen etupaneeli/yläpaneeli	7
	Soundbar-laitteen alapaneeli	8
<b>03</b>	<b>Kaukosäätimen käyttäminen</b>	<b>9</b>
	Paristojen asettaminen kaukosäätimeen ennen käyttöä (AAA-paristo X 2)	9
	Kaukolaukaisimen käyttö	9
	Piilotettujen painikkeiden käyttäminen (painikkeet, joissa on vähintään kaksi toimintoa)	13
	Eri äänitehostetilojen lähtösignaalitiedot	13
	Soundbar-laitteen äänenvoimakkuuden säätäminen television kaukosäätimellä	14
<b>04</b>	<b>Soundbar-laitteen yhdistäminen</b>	<b>15</b>
	Virran liittäminen	15
	Kytke Soundbar-laite bassokaiuttimeen	16
	Samsungin langattoman takakaiutinsarjan yhdistäminen Soundbariin	18
<b>05</b>	<b>Langallisen TV-yhteyden käyttäminen</b>	<b>19</b>
	Vaihtoehto 1. Kytkeminen optisella kaapelilla	19
	Vaihtoehto 2. Kytkeminen HDMI-kaapelilla	20
<b>06</b>	<b>Langattoman TV-yhteyden käyttäminen</b>	<b>22</b>
	Bluetoothilla yhdistäminen	22

<b>07</b>	<b>Ulkoisen laitteen yhdistäminen</b>	<b>24</b>
	Vaihtoehto 1. Kytkeminen optisella kaapelilla	_____ 24
	Vaihtoehto 2. Kytkeminen HDMI-kaapelilla	_____ 25
<b>08</b>	<b>USB-tallennuslaitteen kytkeminen</b>	<b>26</b>
<b>09</b>	<b>Mobiililaitteen yhdistäminen</b>	<b>27</b>
	Yhdistäminen Bluetooth-yhteydellä	_____ 27
<b>10</b>	<b>Seinätelineen asentaminen</b>	<b>31</b>
	Varotoimia asentukseen	_____ 31
	Seinäkiinnitysosat	_____ 31
<b>11</b>	<b>Ohjelmiston päivittäminen</b>	<b>33</b>
	Laitteohjelmiston version tarkistaminen	_____ 33
	Päivitysprosessi	_____ 34
	Jos UPDATE -tekstiä ei tule näyttöön	_____ 34
<b>12</b>	<b>Vianmääritys</b>	<b>35</b>
<b>13</b>	<b>lisenssillä</b>	<b>37</b>
<b>14</b>	<b>Avoimen lähdekielien lisenssi-ilmoitus</b>	<b>38</b>
<b>15</b>	<b>Tärkeä huoltohuomautus</b>	<b>38</b>
<b>16</b>	<b>Tekniset tiedot ja lisätietoja</b>	<b>39</b>
	Tiedot	_____ 39

# 01 OSIEN TARKISTAMINEN

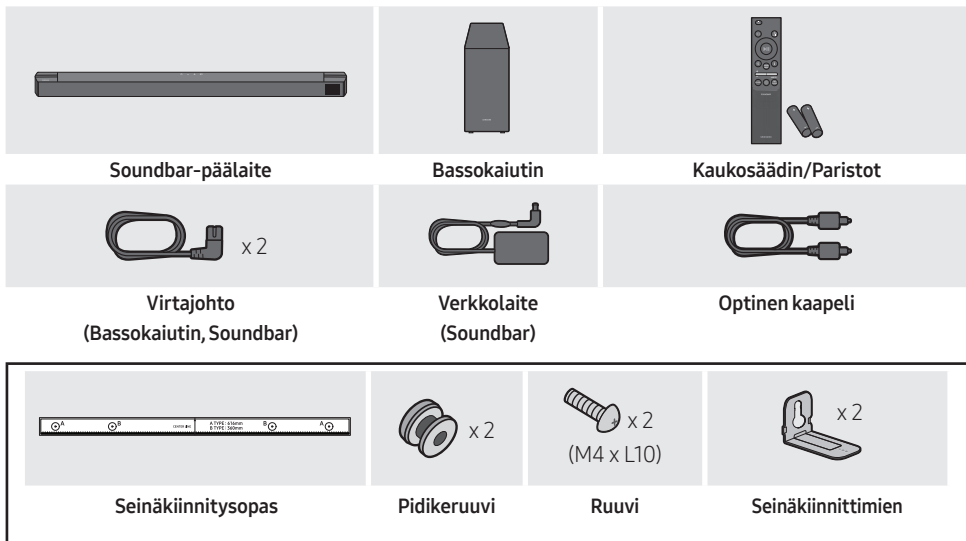



- Katso tietoja virtalähteestä ja virrankulutuksesta tuotteeseen kiinnitetystä merkintätarrasta. (Tarra: Soundbar-päälaitteen alapuoli)
- Jos haluat ostaa lisäosia tai valinnaisia kaapeleita, ota yhteys Samsung-huoltokeskukseen tai Samsung-asiakaspalveluun.
- Virtapistoke voi erota ulkoasultaan eri alueilla, tai se voidaan toimittaa verkkovirtasovittimeen yhdistettynä.
- Lisävarusteiden ulkonäkö voi erota hieman yläpuolelle olevista kuvista.
- Ulkoasua ja teknisiä ominaisuuksia voidaan muuttaa ilman erillistä ilmoitusta.

## 02 LAITTEEN YLEISKUVAUS

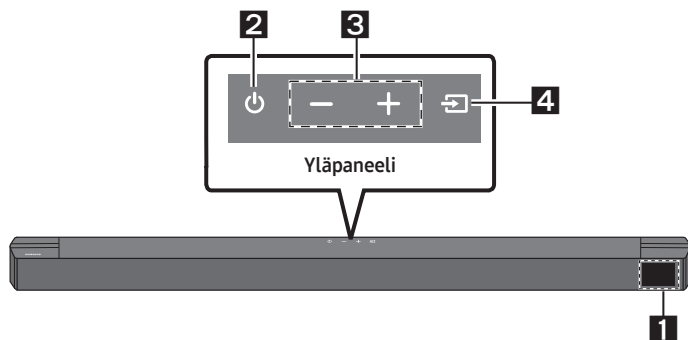
### Soundbar-laitteen etupaneeli/yläpaneeli



<b>1</b>	<b>Näyttö</b> Näyttää tuotteen tilan ja nykyisen toiminnan.												
<b>2</b>	 <b>(Virta) -painike</b> Kytkee ja katkaisee virran. <ul style="list-style-type: none"><li>• <b>Auto Power Down-toiminto</b> Laitte sammuu automaattisesti seuraavissa tilanteissa.<ul style="list-style-type: none"><li>– <b>D.IN-/HDMI-/BT-/USB-tila:</b> Jos äänisignaalia ei ole 20 minuuttiin.</li></ul></li></ul>												
<b>3</b>	<b>– + (Äänenvoimakkuus) -painike</b> Säätää äänenvoimakkuutta. <ul style="list-style-type: none"><li>• Kun äänenvoimakkuutta säädetään, se näkyy Soundbar-laitteen etupaneelin näytössä.</li></ul>												
<b>4</b>	 <b>(Lähde) -painike</b> Valitse ohjelmälähdetilan. <table border="1"><thead><tr><th>Ohjelmälähdetila</th><th>Näyttö</th></tr></thead><tbody><tr><td>Optinen digitaalinen tuloliitäntä</td><td>D.IN</td></tr><tr><td>ARC (HDMI OUT) -tuloliitäntä</td><td>D.IN → TV ARC (Automaattinen muunnos)</td></tr><tr><td>HDMI-tuloliitäntä</td><td>HDMI</td></tr><tr><td>BLUETOOTH-tila</td><td>BT</td></tr><tr><td>USB-tila</td><td>USB</td></tr></tbody></table> <ul style="list-style-type: none"><li>• Voit ottaa <b>BT PAIRING</b> -tilan käyttöön vaihtamalla ohjelmälähteeksi <b>BT</b>-tilan ja pitämällä painettuna  <b>(Lähde)</b> -painiketta yli 5 sekuntia.</li></ul>	Ohjelmälähdetila	Näyttö	Optinen digitaalinen tuloliitäntä	D.IN	ARC (HDMI OUT) -tuloliitäntä	D.IN → TV ARC (Automaattinen muunnos)	HDMI-tuloliitäntä	HDMI	BLUETOOTH-tila	BT	USB-tila	USB
Ohjelmälähdetila	Näyttö												
Optinen digitaalinen tuloliitäntä	D.IN												
ARC (HDMI OUT) -tuloliitäntä	D.IN → TV ARC (Automaattinen muunnos)												
HDMI-tuloliitäntä	HDMI												
BLUETOOTH-tila	BT												
USB-tila	USB												

- Virtanäppäin toimii 4–6 sekunnin kuluttua virtajohdon kytkemisestä.
- Kun kytket laitteen virran päälle, laite on valmis äänentoistoon n. 4-5 sekunnin kuluttua.
- Jos haluat kuunnella ääntä vain Soundbarista, sinun on kytkettävä TV:n kaiuttimet pois päältä TV:si Ääniasetukset -valikosta. Katso ohjeita television käyttöoppaasta.

# Soundbar-laitteen alapaneeli

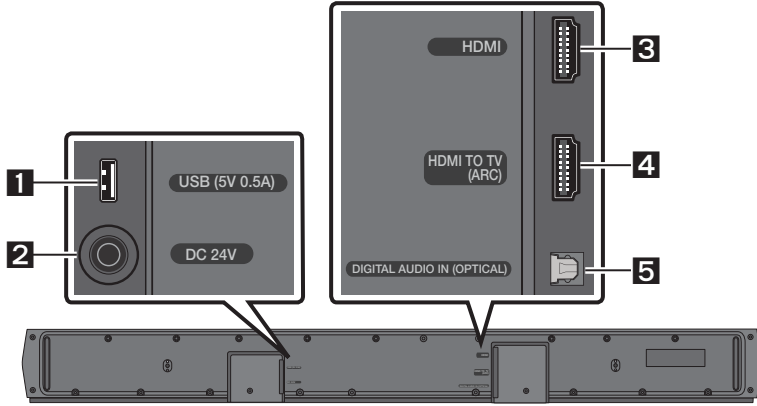

<b>1</b>	<b>USB (5V 0.5A)</b> Kytke USB-laite tähän, kun haluat toistaa USB-laitteessa olevia musiikkitiedostoja Soundbar-laitteen kautta.
<b>2</b>	<b>DC 24V (Virtatuloliitäntä)</b> Kytke verkkolaite tähän.
<b>3</b>	<b>HDMI</b> Kytke tähän digitaalinen video- ja äänisignaali samanaikaisesti HDMI-kaapelin kautta. Kytke ulkoisen laitteen HDMI-lähtöliitäntä tähän.
<b>4</b>	<b>HDMI TO TV (ARC)</b> Kytke TV:n HDMI (ARC) -liitäntä tähän.
<b>5</b>	<b>DIGITAL AUDIO IN (OPTICAL)</b> Kytke ulkoisen laitteen digitaalinen (optinen) lähtöliitäntä tähän.

- Kun irrotat verkkolaitteen virtakaapelin pistorasiasta, vedä pistokkeesta. Älä vedä kaapelista.
- Älä liitä tätä laitetta tai muita laitteita pistorasiaan, ennen kuin kaikki laitteiden väliset liitännät on tehty.

# 03 KAUKOSÄÄTIMEN KÄYTTÄMINEN





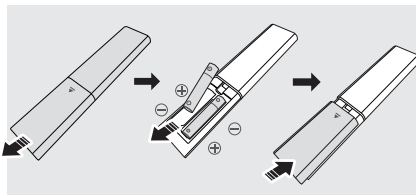

## Paristojen asettaminen kaukosäätimeen ennen käyttöä (AAA-paristo X 2)

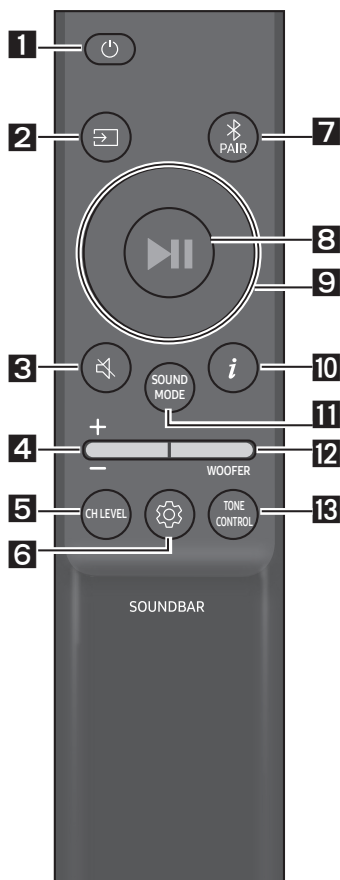
Liu'uta takakantta nuolen suuntaan, kunnes se irtoaa kokonaan. Aseta lokeroon 2 AAA-alkaliparistoa (1,5 V) suunnattuina niin, että niiden napaisuus on oikein. Työnnä takakansi takaisin paikalleen.









## Kaukolaukaisimen käyttö



<b>1</b>	 Virta	Käynnistää ja sammuttaa Soundbar-laitteen.
<b>2</b>	 Lähde	Painamalla tätä voit valita Soundbar-laitteeseen yhdistetyn ohjelmälähteen.
<b>3</b>	 Mykistys	Voit mykistää äänen painamalla  (Mykistys) painiketta. Voit poistaa mykistyksen painamalla sitä uudelleen.
<b>4</b>	 Äänenvoimakkuus	  Voit säätää äänenvoimakkuutta painamalla ylä- tai alapainiketta. <ul style="list-style-type: none"><li>• <b>Mykistys</b> Voit mykistää äänen painamalla <b>Äänenvoimakkuus</b> -painiketta. Voit poistaa mykistyksen painamalla sitä uudelleen.</li></ul>



<p><b>5</b></p>	 <p><b>CH LEVEL</b></p>	<p>Painamalla tätä painiketta voit säätää kunkin kaiuttimen äänenvoimakkuutta.</p> <ul style="list-style-type: none"> <li>• Valitse <b>CENTER LEVEL</b> painamalla painiketta ja säädä sitten äänenvoimakkuutta välillä -6--+6 <b>Ylös/Alas</b>-painikkeilla.</li> <li>• Jos takakaiuttimet (myytävänä erikseen) on yhdistetty, <b>REAR LEVEL</b> -asetus on tuettu. Säädä <b>REAR LEVEL</b> -asetuksen äänenvoimakkuutta välillä -6--+6 <b>Ylös/Alas</b>-painikkeilla.</li> </ul>
<p><b>6</b></p>	 <p><b>Äänen asetus</b></p>	<p>Painamalla tätä painiketta voit määrittää äänitoiminnon. Voit muuttaa haluamiasi asetuksia <b>Ylös/Alas</b>-painikkeilla.</p> <p><b>AUDIO SYNC → NIGHT MODE ON/OFF → VOICE ENHANCE ON/OFF</b></p> <ul style="list-style-type: none"> <li>- <b>AUDIO SYNC</b> Jos TV:n kuva ja Soundbar-laitteen toistama ääni ovat epäyhdistettyjä, valitse  (<b>Äänen asetus</b>) -painiketta painamalla <b>AUDIO SYNC</b> ja määritä sitten äänivieheen asetukseksi 0–300 millisekuntia painikkeilla <b>Ylös/Alas</b>. (Ei käytettävissä <b>USB</b>- eikä <b>BT</b>-tilassa.)</li> <li>- <b>NIGHT MODE ON/OFF</b> Tämä tila on optimoitu yöajan katseluun niin, että asetuksia on säädetty vähentämään äänenvoimakkuutta, mutta pitämään vuoropuhelun selkeänä.</li> <li>- <b>VOICE ENHANCE ON/OFF</b> Tämä tila helpottaa elokuvien ja TV-ohjelmien puhuttujen vuoropuhelujen kuulemista.</li> <li>• <b>NIGHT MODE</b>- ja <b>VOICE ENHANCE</b>-äänitoimintojen asetukseksi voidaan valita <b>ON/OFF Ylös/Alas</b>-painikkeilla.</li> <li>• Voit säätää jokaisen taajuusalueen ääntä pitämällä  (<b>Äänen asetus</b>) -painiketta painettuna noin 5 sekuntia. Alueet 150 Hz, 300 Hz, 600 Hz, 1,2 kHz, 2,5 kHz, 5 kHz ja 10 kHz ovat valittavissa <b>Vasemmalle/Oikealle</b>-painikkeilla, ja jokaista voi säätää välillä -6--+6 <b>Ylös/Alas</b>-painikkeilla. (Varmista, että äänitilan asetuksena on <b>STANDARD</b>.)</li> </ul>
<p><b>7</b></p>	 <p><b>Bluetooth PAIR</b></p>	<p>Tällä voit asettaa Soundbar-laitteen Bluetooth-laiteparin muodostustilaan. Paina  <b>PAIR</b> -painiketta ja odota, että <b>BT PAIRING</b> -näytössä yhdistetään uusi Bluetooth-laite.</p>
<p><b>8</b></p>	 <p><b>Toisto/tauko</b></p>	<p>Voit toistaa musiikkia tai keskeyttää toiston painamalla tätä painiketta.</p>

**9**

Ylös/Alas/  
Vasemmalle/  
Oikealle



Valitse **Ylös**, **Alas**, **Vasemmalle** tai **Oikealle** painamalla merkittyjä kohtia.

Valitse tai aseta toimintoja painamalla painikkeen kohtaa **Ylös**, **Alas**, **Vasemmalle** tai **Oikealle**.

- **Uudelleentoisto**

Voit käyttää uudelleentoistotoimintoa **USB**-tilassa painamalla **Ylös**-painiketta.

- **Musiikkitiedoston ohitus**

Voit siirtyä seuraavan musiikkitiedoston toistoon painamalla **Oikealle**-painiketta. Voit siirtyä edellisen musiikkitiedoston toistoon painamalla **Vasemmalle**-painiketta.

- **ID SET**

Suorita **ID SET**-toiminto pitämällä **Ylös**-painiketta painettuna 5 sekuntia (kun muodostat yhteyden langattomaan bassokaiuttimeen tai langattomiin takakaiuttimiin).

**10**

Tiedot

Tätä painiketta painettaessa kunkin tilan tiedot tulevat näkyviin. (Katso sivua 7.)

11



## SOUND MODE

Painamalla tätä painiketta voit valita haluamasi äänitilan.

**SURROUND SOUND → BASS BOOST → GAME → ADAPTIVE → DTS VIRTUAL:X → STANDARD**

- **SURROUND SOUND**

Tarjoaa tavallista laajemman äänikentän.

- **BASS BOOST**

Äänikenttätila, jossa on korostettu bassoa.

- **GAME**

Tarjoaa stereoskooppisen äänen, joka ympäröi sinut pelin tapahtumilla.

- **ADAPTIVE**

Analysoi sisällön reaaliaikaisesti ja tarjoaa optimaalisen äänikentän automaattisesti sisällön ominaisuuksien perusteella.

- **DTS VIRTUAL:X**

Mukaansatempaava 3D-ääni mistä tahansa sisällöstä.

- **STANDARD**

Toistaa alkuperäisen äänen.

- **DRC (Dynamic Range Control)**

Voit käyttää Dolby Digital -äänen dynamiikka-alueen rajoitusta. Pidä **SOUND MODE** -painiketta yli 5 sekuntia painettuna Soundbar-laitteen virran ollessa katkaistuna, kun haluat ottaa DRC (Dynamic Range Control) -toiminnon käyttöön tai poistaa sen käytöstä. Kun DRC on käytössä, voimakkaita ääniä vähennetään. (Ääni voi vääristyä.)

- **Bluetooth Power**

Tämä toiminto käynnistää Soundbar-laitteen automaattisesti, kun aiemmin yhdistetystä TV:stä tai Bluetooth-laitteesta vastaanotetaan yhteyspyyntö.

- Poista Bluetooth Power-toiminto käytöstä pitämällä **SOUND MODE**-painiketta painettuna yli 5 sekuntia.

12



WOOFER

**WOOFER  
(BASSO)  
LEVEL**

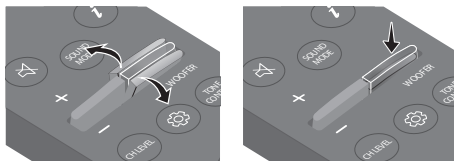

Voit säätää bassokaiuttimen (basso) -12 tai välille -6/+6 painamalla ylä- tai alapainiketta. Jos haluat määrittää bassokaiuttimen (basso) vaihtoehdon 0 (oletus), paina tätä painiketta.

13





**TONE  
CONTROL**

Painamalla tätä painiketta voit säätää diskantti- tai bassoäänen voimakkuutta.

- Valitse **TREBLE** tai **BASS** painamalla painiketta ja säädä sitten äänenvoimakkuutta välillä -6/+6 **Ylös/Alas**-painikkeilla.

## Piilotettujen painikkeiden käyttäminen (painikkeet, joissa on vähintään kaksi toimintoa)

Piilotettu painike		Viitesivu
Kaukosäätimen painike	Toiminto	
WOOFER (Ylös)	TV:n kaukosäätimessä Käytössä / Ei käytössä (Valmiustila)	Sivu 14
Vasemmalle	TV:n automaattinen yhdistäminen käytössä / ei käytössä (BT-valmis)	Sivu 23
Ylös	ID SET	Sivu 11
 (Äänen asetus)	7 Band EQ	Sivu 10
SOUND MODE	DRC ON/OFF (Valmiustila)	Sivu 12
	Bluetooth Power	Sivu 12
 PAIR	Bluetooth-monyhteys käytössä / ei käytössä (Valmiustila)	Sivu 30

## Eri äänitehostetilojen lähtösignaalityöt

Tehoste		Tulo	Lähtö	
			Langaton takakaiutinsarja ei sisälly	Langaton takakaiutinsarja sisältyy
 SOUND MODE	SURROUND SOUND	2.0 -kan	3.1-kan	5.1-kan
		5.1 -kan	3.1-kan	5.1-kan
	BASS BOOST	2.0 -kan	3.1-kan	5.1-kan
		5.1 -kan	3.1-kan	5.1-kan
	GAME	2.0 -kan	3.1-kan	5.1-kan
		5.1 -kan	3.1-kan	5.1-kan
	ADAPTIVE	2.0 -kan	3.1-kan	5.1-kan
		5.1 -kan	3.1-kan	5.1-kan
	DTS VIRTUAL:X	2.0 -kan	3.1-kan	5.1-kan
		5.1 -kan	3.1-kan	5.1-kan
	STANDARD	2.0 -kan	2.1-kan	2.1-kan
		5.1 -kan	3.1-kan	5.1-kan

- Samsungin langaton takakaiutinsarja on ostettavissa erikseen. Jos haluat ostaa sarjan, ota yhteys jälleenmyyjään, jolta ostit Soundbar-laitteen.







# Soundbar-laitteen äänenvoimakkuuden säätäminen television kaukosäätimellä

Voit säätää Soundbar-laitteen äänenvoimakkuutta television kaukosäätimellä.

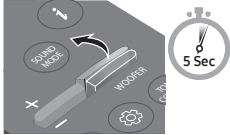
- Tätä toimintoa voidaan käyttää vain infrapunakaukosäätimillä. Bluetooth-kaukosäätimiä (kaukosäätimiä, jotka vaativat laiteparin muodostamista) ei tueta.
- Ota televisiossa käyttöön asetus **Ulkoinen kaiutin**, jos haluat käyttää tätä toimintoa.
- Tätä toimintoa tukevat valmistajat:  
Samsung, VIZIO, LG, Sony, Sharp, PHILIPS, PANASONIC, TOSHIBA, Hisense, RCA

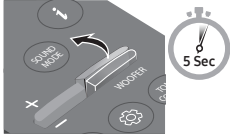
1. Sammuta Soundbar-laite.
2. Paina **WOOFER** -painiketta 5 sekuntia.

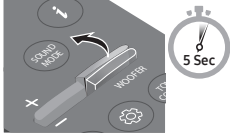
Joka kerta, kun painat **WOOFER** -painiketta ylös ja pidät sitä paikallaan 5 sekuntia, tila vaihtuu seuraavassa järjestyksessä: **"OFF-TV REMOTE"** (oletustila), **"SAMSUNG-TV REMOTE"**, **"ALL-TV REMOTE"**.

Kaukosäätimen painike	Näyttö	Tila
	(oletustila) 	Poista TV:n kaukosäädin käytöstä.
		Ota käyttöön Samsung-televisiion infrapunakaukosäädin.
		Ota käyttöön muun valmistajan televisiion infrapunakaukosäädin.

# 04 SOUNDBAR-LAITTEEN YHDISTÄMINEN

## Virran liittäminen

Kytke laitteet pistorasiaan virransyötön osilla seuraavassa järjestyksessä:

1. Kytke virtajohto bassokaiuttimeen.
2. Kytke virtalähtökaapeli verkkolaitteeseen ja sitten Soundbar-laitteeseen.
3. Kytke virtajohto pistorasiaan.

Katso alla olevia kuvia.

- Lisätietoja tarvittavasta sähkövirrasta ja virrankulutuksesta on tuotteeseen kiinnitetyssä tarrassa. (Tarra: Soundbar-päälaitteen alapuoli)

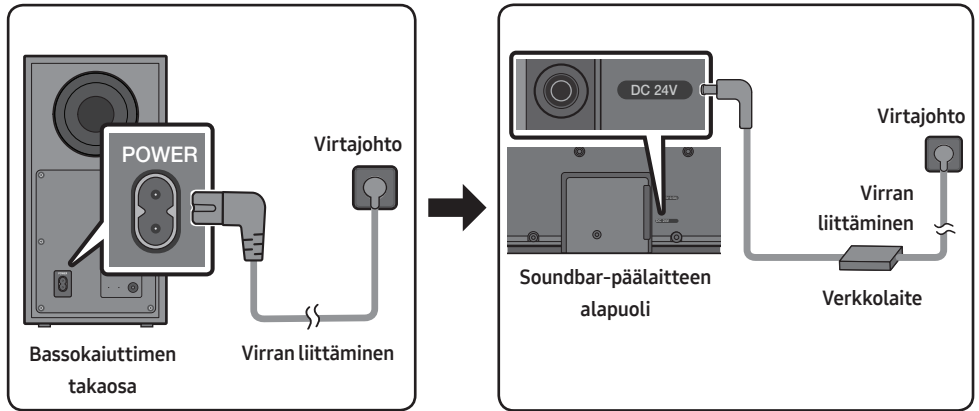

- Pidä verkkolaitetta pöydällä tai lattialla. Jos asetat verkkolaitteen niin, että se riippuu virtajohdon tuloliitännästä ylöspäin, verkkolaitteen sisään voi päästä vettä tai muita sitä vahingoittavia aineita.

# Kytke Soundbar-laite bassokaiuttimeen

Kun bassokaiutin on yhdistetty, bassotoisto on täyteläistä.

## Bassokaiuttimen ja Soundbar-laitteen automaattinen yhdistäminen

Kun olet kytkenyt virtakaapelin Soundbar-laitteeseen ja bassokaiuttimeen ja kytket virran, bassokaiutin yhdistetään automaattisesti Soundbar-laitteeseen.

- Kun laiteparin muodostus on valmis, bassokaiuttimen takaosassa oleva sininen merkkivalo syttyy.

## Bassokaiuttimen takaosan merkkivalot

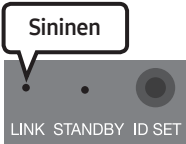
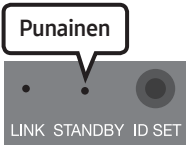
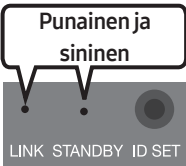
Merkkivalo	Tila	Kuvaus	Toimenpide
 <p>Sininen</p> <p>LINK STANDBY ID SET</p>	Palaa	Yhteys muodostettu (normaali toiminta)	-
	Vilkkuu	Uutta yhteyttä muodostetaan	Varmista, että Soundbar-päälaitteeseen kytketty virtakaapeli on kytketty oikein tai odota noin 5 minuuttia. Jos vilkkuminen jatkuu, kokeile yhdistää bassokaiutin manuaalisesti. Katso sivua 17.
 <p>Punainen</p> <p>LINK STANDBY ID SET</p>	Palaa	Valmiustila (Soundbar-päälaitteen ollessa sammutettuna)	Varmista, että Soundbar-päälaitteen virtakaapeli on kytketty oikein.
	Vilkkuu	Yhteys katkennut	Muodosta yhteys uudelleen. Katso yhteyden manuaalisen muodostamisen ohjeet sivulla 17.
 <p>Punainen ja sininen</p> <p>LINK STANDBY ID SET</p>	Vilkkuu	Toimintahäiriö	Katso Samsungin huoltokeskuksen yhteystiedot käyttöoppaasta.

## Bassokaiuttimen yhdistäminen manuaalisesti, jos automaattinen yhdistäminen epäonnistuu

Ennen seuraavien manuaalista yhdistämistä koskevien ohjeiden noudattamista:

- Varmista, että Soundbar-laitteen ja bassokaiuttimen virtakaapeli on kytketty oikein.
- Varmista, että Soundbar-laitteeseen on kytketty virta.

1. Pidä bassokaiuttimen takaosan **ID SET** -painiketta painettuna vähintään 5 sekuntia.
  - Punainen merkkivalo bassokaiuttimen takaosassa sammuu ja sininen merkkivalo vilkkuu.

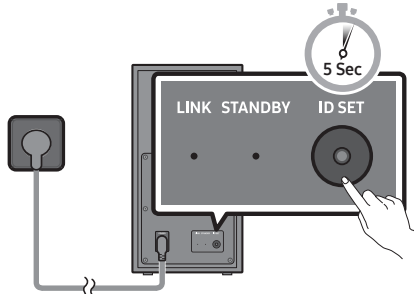

Bassokaiuttimen takaosa

2. Pidä kaukosäätimen **Ylös** -näppäintä painettuna vähintään 5 sekuntia.
  - **ID SET**-viesti näkyy Soundbar-laitteen näytössä hetken ja katoaa sitten.
  - Soundbar-laite käynnistyy automaattisesti, kun **ID SET**-toiminto on valmis.

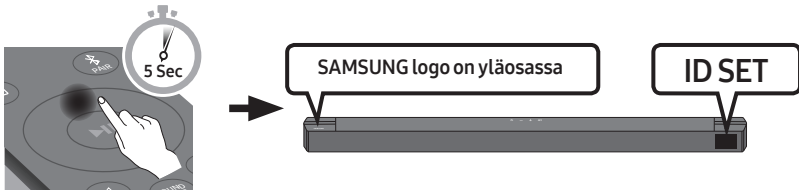

3. Tarkista, palaako LINK-merkkivalo sinisenä vilkkumatta (yhteys muodostettu).

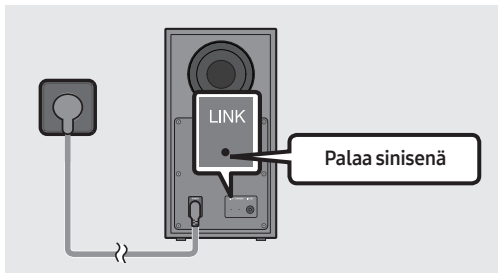

LINK-merkkivalo lakkaa vilkkumasta ja palaa jatkuvasti sinisenä, kun Soundbar-laitteen ja langattoman bassokaiuttimen välinen yhteys on muodostettu.



## **HUOMAUTUKSIA**

- Älä liitä tämän laitteen virtajohtoa tai TV:tä pistorasiaan, ennen kuin kaikki laitteiden väliset liitännät on tehty.
- Varmista ennen tämän laitteen siirtämistä tai asentamista, että virta on katkaistu ja virtajohto irrotettu.
- Jos päälaitteen virta katkaistaan, langaton bassokaiutin siirtyy valmiustilaan ja takaosan STANDBY -merkkivalo vilkkuu ensin sinisenä useita kertoja ja jää sitten palamaan punaisena.
- Jos käytät Soundbar-laitteen lähellä toista laitetta, joka käyttää samaa taajuutta (5,8 GHz) kuin Soundbar-laite, häiriöt voivat aiheuttaa ääneen katkoja.
- Päälaitteen langattoman signaalin enimmäistoimintaetäisyys on noin 10 metriä, mutta se voi vaihdella käyttöympäristön mukaan. Jos päälaitteen ja langattoman bassokaiuttimen välissä on teräsbetoni- tai metalliseinä, järjestelmä ei ehkä toimi lainkaan, koska langaton signaali ei läpäise metallia.

## **VAROTOIMIA**

- Langattoman signaalin vastaanottoantennit ovat langattoman bassokaiuttimen sisällä. Suojaa laitteet vedeltä ja kosteudelta.
- Parhaan kuuntelunautinnon saavuttamiseksi varmista, että langatonta bassokaiutinta tai langatonta vastaanotinmoduulia (myydään erikseen) ympäröivällä alueella ei ole mitään esteitä.

## **Samsungin langattoman takakaiutinsarjan yhdistäminen Soundbariin**

Laajenna aitoon langattomaan tilaäänentoistoon yhdistämällä Samsungin langaton takakaiutinsarja (SWA-9100S tai SWA-9200S, myydään erikseen) Soundbar-laitteeseen.

Yksityiskohtaisia tietoja liitännöistä saat Samsungin langattoman takakaiutinsarjan käyttöoppaasta.

# 05 LANGALLISEN TV-YHTEYDEN KÄYTTÄMINEN

Voit kuunnella TV:n ääntä Soundbar-laitteen kautta langallisella tai langattomalla yhteydellä.

- Kun Soundbar-laite on yhdistetty tiettyihin Samsung-televisioihin, Soundbar-laitetta voidaan ohjata TV:n kaukosäätimellä.
  - Tämä toiminto on tuettu Samsung Smart TV -televisioissa, jotka ovat tulleet myyntiin vuonna 2017 tai myöhemmin ja jotka tukevat Bluetooth-toimintoa, kun Soundbar-laite yhdistetään TV:hen optisella kaapelilla.
  - Tämän toiminnon avulla voit myös säätää äänentoistoa, muuttaa eri asetuksia, säätää äänenvoimakkuutta ja mykistää äänen.

## Vaihtoehto 1. Kytkeminen optisella kaapelilla

### Tarkistuslista ennen kytkemistä

- Kun sekä HDMI-kaapeli että optinen kaapeli ovat kytkettynä, HDMI-signaali vastaanotetaan ensin.
- Kun käytät optista kaapelia ja liitäntöjen suojakannet ovat paikoillaan, muista irrottaa suojakannet.

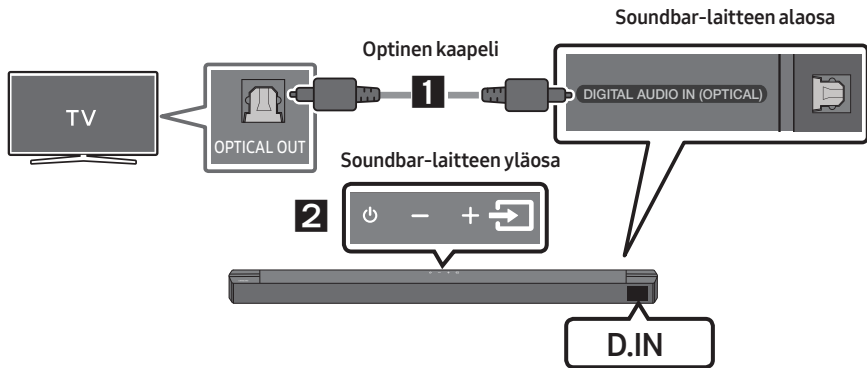



1. Liitä Soundbar-laitteen **DIGITAL AUDIO IN (OPTICAL)** -liitäntä TV:n OPTICAL OUT -liitäntään digitaalisella optisella kaapelilla.
2. Paina yläpaneelin tai kaukosäätimen  (**Lähde**) -painiketta ja valitse sitten **D.IN** -tila.

## Vaihtoehto 2. Kytkeminen HDMI-kaapelilla

### ⚠️ MUISTUTUS

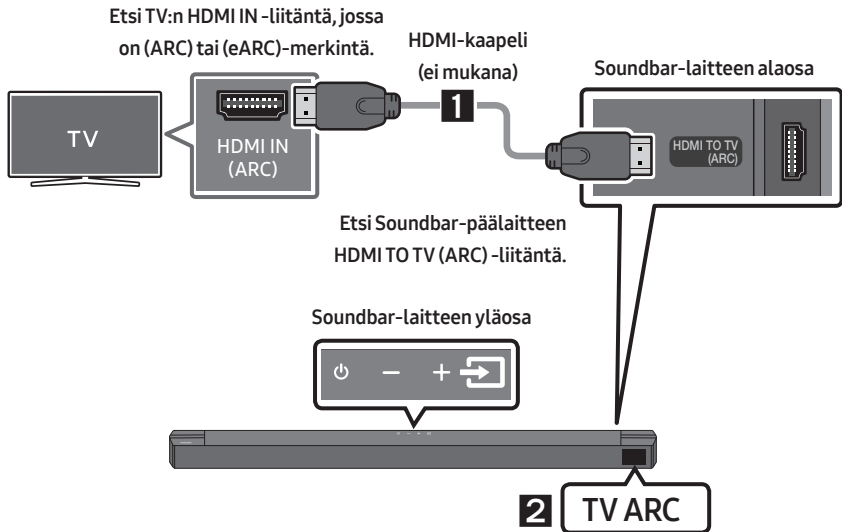
- Kun sekä HDMI-kaapeli että optinen kaapeli ovat kytkettyinä, HDMI-signaali vastaanotetaan ensin.
- Jos haluat kytkeä HDMI-kaapelin television ja Soundbarin välille, muista käyttää ARC-merkittyä liitäntää. Muussa tapauksessa et ehkä kuule television ääniä.
- Suositeltu kaapeli on **High-Speed HDMI Cable with Ethernet**.



1. Kun Soundbar-laite ja TV ovat käynnissä, kytke HDMI-kaapeli (ei mukana) kuvan mukaan.
2. Soundbar-päälaitteen näytössä näkyy teksti **TV ARC**, ja Soundbar-laite toistaa TV:n ääntä.
  - Jos TV:n ääntä ei kuulu, siirry kaukosäätimen tai Soundbar-laitteen yläosan  (**Lähde**) -painiketta painamalla **D.IN** -tilaan. Näytössä näkyvät vuorotellen tekstit **D.IN** ja **TV ARC**, ja TV:n ääni kuuluu.
  - Jos Soundbar-päälaitteen näytössä ei näy tekstiä **TV ARC**, tarkista, että HDMI-kaapeli (ei mukana) on kytketty oikeaan porttiin.
  - Säädä Soundbar-laitteen äänenvoimakkuutta TV:n kaukosäätimellä.

## HUOMAUTUKSIA

- HDMI on liitäntä, jonka kautta voidaan siirtää digitaalista videokuvaa ja ääntä samanaikaisesti yhdellä kaapelilla.
- Jos TV:ssä on ARC-liitäntä, liitä HDMI-kaapeli HDMI IN (ARC) -liitäntään.
- On suositeltavaa käyttää HDMI-kaapelia, jossa ei ole ferriittisydänkeloja. Jos käytät HDMI-kaapelia, jossa on ferriittisydänkelat, varmista, että kelojen läpimitta on alle 14 mm.
- Tämä toiminto ei ole käytettävissä, jos HDMI-kaapeli ei tue ARC-toimintoa.
- Kun lähetyssignaali on Dolby Digital -signaali ja TV:n ”Digitaalinen äänilähtömuoto” -asetuksena on PCM, on suositeltavaa vaihtaa asetukseksi Dolby Digital. Kun asetus on vaihdettu, äänenlaatu on parempi. (TV:n valmistajan mukaan voi olla, että TV:n valikossa on käytetty eri sanoja sanojen Dolby Digital ja PCM sijaan.)

# 06 LANGATTOMAN TV-YHTEYDEN KÄYTTÄMINEN

## Bluetoothilla yhdistäminen

Kun TV on yhdistetty Bluetooth-yhteydellä, voit kuunnella stereoääntä ilman kaapeleita.

- Vain yksi TV voidaan yhdistää kerrallaan.

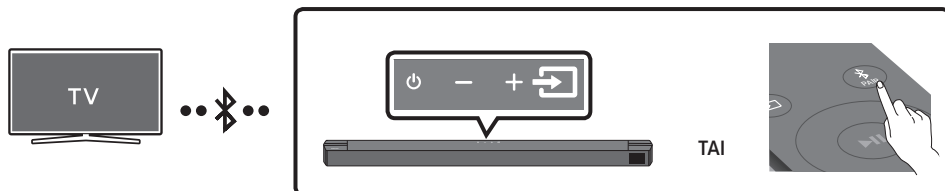

### Yhteyden muodostaminen ensimmäisen kerran

1. Siirry **BT PAIRING**-tilaan painamalla kaukosäätimen **PAIR**-painiketta.

**(TAI)** a. Paina **Lähde** -painiketta yläpaneelissa ja valitse sitten **BT**.

**BT** muuttuu muutaman sekunnin kuluttua automaattisesti muotoon **BT PAIRING** tai muuttuu muotoon **BT READY**, jos yhteystietue on olemassa.

- b. Kun **BT READY** on näkyvissä, pidä Soundbar-laitteen yläpaneelin **Lähde** -painiketta painettuna yli 5 sekuntia, kunnes **BT PAIRING** tulee näkyviin.

2. Valitse Bluetooth-tila TV:ssä. (Katso lisätietoja TV:n käyttöoppaasta.)
3. Valitse **[AV] Soundbar B6-Series** TV:n kuvaruudun luettelosta. Käytettävissä olevan Soundbar-laitteen vieressä on teksti **Needs pairing** tai **Paired** TV:n kuvaruudun luettelossa. Kun haluat muodostaa yhteyden Soundbar-laitteeseen, valitse viesti ja muodosta yhteys.
  - Kun TV on yhdistetty, teksti **[TV:n nimi] → BT** näkyy Soundbar-laitteen etupaneelin näytössä.
4. Voit nyt kuunnella TV:n ääntä Soundbar-laitteen kautta.

### Jos yhteyden muodostaminen laitteeseen epäonnistuu

- Jos luettelossa näkyy aiemmin yhdistetty Soundbar-laite (esimerkiksi **[AV] Soundbar B6-Series**), poista se.
- Toista sitten vaiheet 1–3.

### HUOMAUTUS



- Kun olet yhdistänyt Soundbar-laitteen TV:hen ensimmäisen kerran, voit muodostaa yhteyden uudelleen **BT READY**-tilan avulla.

## Soundbar-laitteen ja TV:n yhteyden katkaiseminen

Paina yläpaneelin tai kaukosäätimen  (**Lähde**) -painiketta ja valitse sitten mikä tahansa muu tila kuin **BT**.

- Yhteyden katkaiseminen kestää jonkin aikaa, koska TV:n on saatava vastaus Soundbar-laitteelta. (Tarvittava aika voi vaihdella TV:n mallin mukaan.)
- Voit peruuttaa Soundbar-laitteen ja television välisen automaattisen Bluetooth-yhteyden pitämällä kaukosäätimen **Vasemmalle**-näppäintä painettuna 5 sekuntia Soundbar-laitteen ollessa **BT READY** tilassa. (Vaihtokytkin: käytössä → ei käytössä)

## Erot **BT READY** -tilan ja **BT PAIRING** -tilan välillä

- **BT READY** : Tässä tilassa voit etsiä aiemmin yhdistetyt TV:t tai yhdistää aiemmin yhdistetyn mobiililaitteen Soundbar-laitteeseen.
- **BT PAIRING** : Tässä tilassa voit yhdistää uuden laitteen Soundbar-laitteeseen. (Paina kaukosäätimen  **PAIR** -painiketta tai pidä Soundbar-laitteen yläosan  (**Lähde**) -painiketta painettuna yli 5 sekuntia Soundbar-laitteen ollessa **BT**-tilassa.)

## HUOMAUTUKSIA

- Jos sinulta kysytään PIN-koodia, kun yhdistät Bluetooth-laitetta, syötä <0000>.
- Bluetooth-yhteystilassa Bluetooth-yhteys katkeaa, jos Soundbar-laitteen ja Bluetooth-laitteen välinen yhteys on pidempi kuin 10 metriä.
- Soundbar-laite sammuu automaattisesti, kun laite on ollut valmiustilassa 20 minuuttia.
- Soundbar-laite ei ehkä suorita Bluetooth-hakua tai muodosta yhteyttä oikein,
  - jos Soundbar-laitteen ympärillä on voimakas sähkökenttä.
  - jos vähintään kaksi Bluetooth-laitetta yhdistetään samanaikaisesti Soundbar-laitteeseen.
  - jos Bluetooth-laite on sammutetaan, se ei ole oikeassa paikassa tai siinä ilmenee toimintahäiriö.
- Elektroniset laitteet voivat aiheuttaa radiohäiriötä. Sähkömagneettisia aaltoja tuottavat laitteet on pidettävä etäällä Soundbar-päälaitteesta. Tällaisia ovat esimerkiksi mikroaaltouunit, langattomat LAN-laitteet jne.

# 07 ULKOISEN LAITTEEN YHDISTÄMINEN

Voit kuunnella ulkoisen laitteen ääntä Soundbar-laitteen kautta yhdistämällä ulkoisen laitteen langallisella yhteydellä tai Bluetooth-yhteydellä.

## Vaihtoehto 1. Kytkeminen optisella kaapelilla

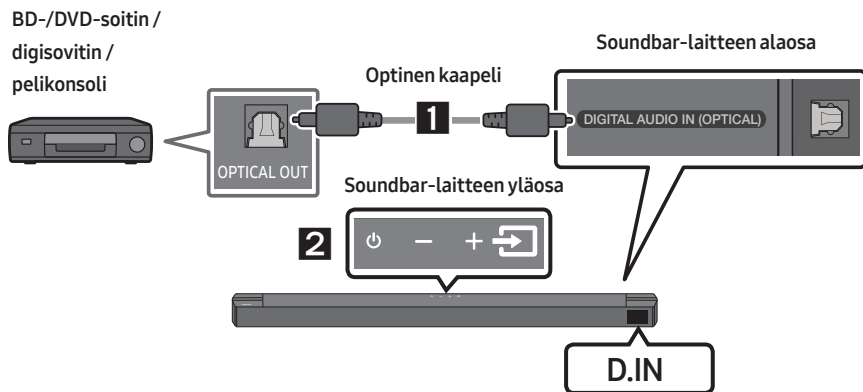

1. Liitä päälaitteen **DIGITAL AUDIO IN (OPTICAL)** -liitettä lähdelaitteen OPTICAL OUT -liitântään digitaalisella optisella kaapelilla.
2. Valitse **D.IN** -tila painamalla yläpaneelin tai kaukosäätimen  (**Lähde**) -painiketta.

## Vaihtoehto 2. Kytkeminen HDMI-kaapelilla

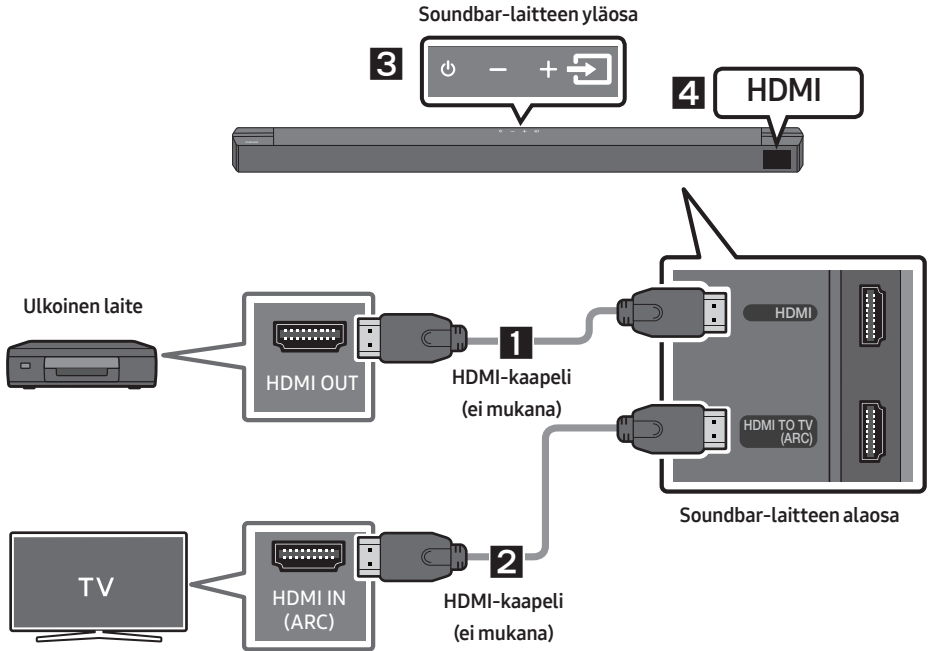



1. Yhdistä Soundbarin pohjassa oleva **HDMI**-portti HDMI-kaapelilla (ei mukana) digitaalisen laitteen HDMI OUT -porttiin.
2. Yhdistä Soundbarin pohjassa oleva **HDMI TO TV (ARC)**-portti HDMI-kaapelilla (ei mukana) television HDMI IN -porttiin.
3. Paina yläpaneelin tai kaukosäätimen  (**Lähde**) -painiketta ja valitse sitten **HDMI**.
4. **HDMI**-tila näkyy Soundbar-laitteen näyttöpaneelissa, ja ääni kuuluu.

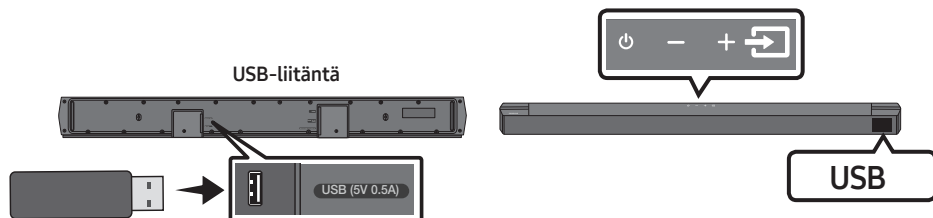

# 08 USB-TALLENNUSLAITTEEN KYTKEMINEN

Voit toistaa USB-tallennuslaitteissa olevia musiikkitiedostoja Soundbar-laitteen kautta.



1. Kytke USB-laite tuotteen alaosan USB-porttiin.
2. Paina yläpaneelin tai kaukosäätimen  (**Lähde**) -painiketta ja valitse sitten **USB**.
3. **USB** näkyy näytössä.
4. Toista USB-tallennuslaitteessa olevia musiikkitiedostoja Soundbar-laitteen kautta.
  - Soundbar-laite sammuu automaattisesti (Auto Power Down), jos mitään USB-laitetta ei kytketä yli 20 minuutin kuluessa.

## Yhteensopivuusluettelo

Tiedostotunniste	Koodekki	Näytteenottotaajuus	Bittinopeus
*.mp3	MPEG1 Layer2	32kHz ~ 48kHz	32 ~ 320kbps
	MPEG1 Layer3	32kHz ~ 48kHz	32 ~ 320kbps
	MPEG2 Layer3	16kHz ~ 24kHz	8 ~ 160kbps
	MPEG2.5 Layer3	8kHz ~ 12kHz	8 ~ 160kbps
*.wma	WMA7/8/9	32kHz ~ 48kHz	32 ~ 320kbps
*.ogg	Vorbis	32kHz ~ 48kHz	45 ~ 500kbps
*.aac *.m4a	AAC-LC (Vain MPEG2-/MPEG4-ääni)	32kHz ~ 48kHz	32 ~ 320kbps
*.wav	LPCM	32kHz ~ 192kHz	1024 ~ 9216kbps
*.flac	FLAC	32kHz ~ 192kHz	162 ~ 8100kbps
*.aiff	AIFF	32kHz ~ 192kHz	1024 ~ 9216kbps

- Jos USB-laitteeseen on tallennettu liikaa kansioita (noin 200) ja tiedostoja (noin 2 000), Soundbar-laitteelta voi kestää jonkin aikaa lukea tiedostot ja aloittaa niiden toisto.
- Soundbar-laite tukee vain sellaisia USB-laitteita, joiden tiedostojärjestelmä on FAT16 (~2 Gt), FAT32 (~2 Tt) tai NTFS (~2 Tt).

# 09 MOBIILILAITTEEN YHDISTÄMINEN

## Yhdistäminen Bluetooth-yhteydellä

Kun mobiililaitte on yhdistetty Bluetooth-yhteydellä, voit kuunnella stereoääntä ilman kaapeleita.

- Yhteys on rajoitettu yhteen televisioon tai kahteen Bluetooth-laitteeseen samanaikaisesti.

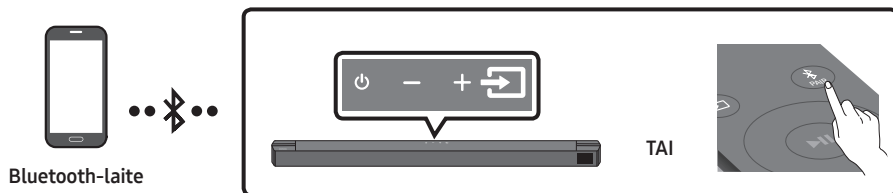

### Yhteyden muodostaminen ensimmäisen kerran

1. Siirry **BT PAIRING**-tilaan painamalla kaukosäätimen **PAIR**-painiketta.  
(TAI) a. Paina **(Lähde)** -painiketta yläpaneelissa ja valitse sitten **BT**.  
**BT** muuttuu muutaman sekunnin kuluttua automaattisesti muotoon **BT PAIRING** tai muuttuu muotoon **BT READY**, jos yhteystietue on olemassa.  
b. Kun **BT READY** on näkyvässä, pidä Soundbar-laitteen yläpaneelin **(Lähde)** -painiketta painettuna yli 5 sekuntia, kunnes **BT PAIRING** tulee näkyviin.
2. Valitse **[AV] Samsung Soundbar B6-Series** luettelosta.
  - Kun Soundbar-laite on yhdistetty Bluetooth-laitteeseen, teksti **[Bluetooth-laitteen nimi] → BT** näkyy etupaneelin näytössä.
3. Toista Bluetooth-yhteydellä yhdistetyssä laitteessa olevia musiikkiedostoja Soundbar-laitteen kautta.



### Jos yhteyden muodostaminen laitteeseen epäonnistuu

- Jos luettelossa näkyy aiemmin yhdistetty Soundbar-laite (esimerkiksi **[AV] Samsung Soundbar B6-Series**), poista se.
- Toista sitten vaiheet 1 ja 2.

### HUOMAUTUS

- Kun olet yhdistänyt Soundbar-laitteen mobiililaitteen ensimmäisen kerran, voit muodostaa yhteyden uudelleen **BT READY**-tilan avulla.

## Errot BT READY -tilan ja BT PAIRING -tilan välillä

- **BT READY** : Tässä tilassa voit etsiä aiemmin yhdistetyt TV:t tai yhdistää aiemmin yhdistetyn mobiililaitteen Soundbar-laitteeseen.
- **BT PAIRING** : Tässä tilassa voit yhdistää uuden laitteen Soundbar-laitteeseen.  
(Paina kaukosäätimen  -painiketta tai pidä Soundbar-laitteen yläosan  (Lähde) -painiketta painettuna yli 5 sekuntia Soundbar-laitteen ollessa **BT**-tilassa.)

## HUOMAUTUKSIA

- Jos sinulta kysytään PIN-koodia, kun yhdistät Bluetooth-laitetta, syötä <0000>.
- Bluetooth-yhteystilassa Bluetooth-yhteys katkeaa, jos Soundbar-laitteen ja Bluetooth-laitteen välinen yhteys on pidempi kuin 10 metriä.
- Soundbar-laite sammuu automaattisesti, kun laite on ollut valmiustilassa 20 minuuttia.
- Soundbar-laite ei ehkä suorita Bluetooth-hakua tai muodosta yhteyttä oikein,
  - jos Soundbar-laitteen ympärillä on voimakas sähkökenttä.
  - jos useita Bluetooth-laitteita yhdistetään samanaikaisesti Soundbar-laitteeseen.
  - jos Bluetooth-laite on sammutetaan, se ei ole oikeassa paikassa tai siinä ilmenee toimintahäiriö.
- Elektroniset laitteet voivat aiheuttaa radiohäiriötä. Sähkömagneettisia aaltoja tuottavat laitteet on pidettävä etäällä Soundbar-päälaitteesta. Tällaisia ovat esimerkiksi mikroaaltouunit, langattomat LAN-laitteet jne.
- Soundbar tukee SBC-tietoa (44,1 kHz, 48 kHz).
- Muodosta yhteys vain Bluetooth-laitteeseen, joka tukee A2DP (AV) -toimintoa.
- Et voi yhdistää Soundbaria Bluetooth-laitteeseen, joka tukee vain HF (Hands Free) -toimintoa.
- Kun olet yhdistänyt Soundbarin Bluetooth-laitteeseen, voit vaihtaa Soundbarin automaattisesti **BT**-tilaan valitsemalla **[AV] Samsung Soundbar B6-Series** laitteen haettujen laitteiden luettelosta.
  - Käytettävissä vain, jos Soundbar on lueteltu Bluetooth-laitteen yhdistettyjen laitteiden listalla. (Bluetooth-laitteen ja Soundbarin on oltava yhdistetty vähintään kerran.)
- Soundbar näkyy Bluetooth-laitteen haettujen laitteiden luettelossa vain, jos Soundbar näyttää viestin **BT READY**.

## Bluetooth Power Käytössä (SOUND MODE)

Jos aiemmin pariksi liitetty Bluetooth-laite yrittää muodostaa laiteparin Soundbar-laitteen kanssa, kun Bluetooth Power Käytössä -toiminto on poissa käytöstä, Soundbar-laite käynnistyy automaattisesti.

1. Pidä kaukosäätimen **SOUND MODE** -painiketta painettuna yli 5 sekuntia, kun Soundbar-laite on käynnissä.
2. **ON-BLUETOOTH POWER** -teksti näkyy Soundbar-laitteen näytössä.

## Mobiililaitteen ja Soundbar-laitteen välisen yhteyden katkaiseminen

Voit katkaista Bluetooth-laitteen ja Soundbar -järjestelmän yhteyden. Lisätietoja on Bluetooth-laitteen käyttöoppaassa.

- Soundbar -järjestelmän yhteys katkaistaan.
- Kun Soundbar-laitteen yhteys Bluetooth-laitteeseen on katkaistu, Soundbar-laitteen etupaneelin näytössä näkyy teksti **BT DISCONNECTED**.

## Soundbar-laitteen ja Bluetooth-laitteen yhteyden katkaiseminen

Paina yläpaneelin tai kaukosäätimen  (Lähde) -painiketta ja valitse sitten mikä tahansa muu tila kuin **BT**.

- Yhteyden katkaiseminen kestää jonkin aikaa, koska Bluetooth-laitteen on saatava vastaus Soundbar-laitteelta. (Yhteyden katkaisemiseen kuluva aika voi vaihdella Bluetooth-laitteen mukaan.)
- Kun Soundbar-laitteen yhteys Bluetooth-laitteeseen on katkaistu, Soundbar-laitteen etupaneelin näytössä näkyy teksti **BT DISCONNECTED**.

### **HUOMAUTUKSIA**

- Bluetooth-yhteys katkeaa Bluetooth-yhteystilassa, jos Soundbar -järjestelmän ja Bluetooth-laitteen välinen etäisyys ylittää 10 metriä.
- Soundbar -järjestelmä kytkeytyy automaattisesti pois päältä 20 minuutin kuluttua Valmis -tilassa.

### **Lisätietoja Bluetoothista**

Bluetooth-tekniikan avulla Bluetooth-yhteensopivat laitteet voivat olla helposti yhteydessä toisiinsa lyhyen kantaman langattoman yhteyden kautta.

- Bluetooth-laite voi aiheuttaa häiriöitä tai toimintavian käytöstä riippuen:
  - Ruumiinosa koskettaa Bluetooth-laitteen tai Soundbar -järjestelmän lähetin- ja vastaanotinjärjestelmää.
  - Sähköinen vaihtelu, joka aiheutuu seinän, kulman tai sermin aiheuttamasta häiriöstä.
  - Sähköhäiriö samaa taajuuskaistaa käyttävistä laitteista, kuten lääketieteellisistä laitteista, mikroaaltouunista tai langattomasta lähiverkosta.
- Yhdistä Soundbar Bluetooth-laitteeseen pitäen laitteet lähellä toisiaan.
- Mitä pidempi matka Soundbar -järjestelmän ja Bluetooth-laitteen välillä on, sitä huonompi yhteys on. Jos etäisyys ylittää Bluetoothin toimintasäteen, yhteys katkeaa.
- Alueilla, joissa yhteyden laatu on heikko, Bluetooth-yhteys ei välttämättä toimi kunnolla.
- Bluetooth-yhteys toimii vain lähellä laitetta. Yhteys katkeaa automaattisesti, jos välimatka kasvaa tätä suuremmaksi. Tälläkin etäisyydellä äänenlaatu voi heikentyä, jos laitteiden välissä on seiniä tai ovia.
- Tämä langaton laite voi toiminnassa ollessaan aiheuttaa sähköisiä häiriöitä.

## Bluetooth-monyhteys

Soundbar-laite voidaan yhdistää kahteen Bluetooth-laitteeseen samanaikaisesti.



1. Yhdistä Soundbar-laite enintään kahteen Bluetooth-laitteeseen. (Katso sivua 27)
2. Toista musiikkia toisesta yhdistetystä Bluetooth-laitteesta, kun kaksi laitetta on yhdistetty.
3. Jos Bluetooth-laitteesta "B" toistetaan musiikkia, kun sisällön toisto on käynnissä laitteesta "A", musiikin toisto aloitetaan laitteella "B" ja sisällön toisto pysäytetään/keskeytetään automaattisesti laitteella "A".
4. AVRCP V1.4 -versiota aiemmissa versioissa musiikkia toistavan laitteen vaihtoajassa voi olla viive.

## Bluetooth-laitteparin muodostaminen usean laitteen kanssa

### Useiden laitteiden yhdistäminen Soundbar-laitteeseen

1. Käynnistä Soundbar-laite.
2. Paina ainoastaan "BT"-tilassa Soundbar-laitteen yläosan  (Lähde) -painiketta yli 5 sekuntia, jolloin Soundbar-laite siirtyy "BT PAIRING" -tilaan, ota sitten Bluetooth-laitteesta Bluetooth-toiminto käyttöön ja valitse Soundbar-laite löytyneiden laitteiden luettelosta, niin Soundbar-laite luo automaattisesti yhteyden Bluetooth-laitteeseen.
3. Toinen Bluetooth-laite voidaan liittää Soundbar-laitteen laitepariksi samalla tavalla. Jos yrität yhdistää kolmannen laitteen, yhdistetty laite, joka ei toista ääntä, menettää Bluetooth-yhteytensä, mutta se pysyy edelleen Soundbar-laitteen laiteparina.
4. Samalla tavalla voit muodostaa pariitoksen enintään 8 Bluetooth-laitteeseen, mutta vain viimeiset 2 voivat olla yhteydessä Soundbar-laitteeseen samanaikaisesti.

### HUOMAUTUKSIA

- Vain 1 Samsung-TV tai 2 Bluetooth-laitetta voi olla yhteydessä Soundbar-laitteeseen samanaikaisesti.
- Soundbar-laitteen yhteys Bluetooth-laitteisiin katkeaa, kun se vastaanottaa yhteyspyynnön Samsung-TV:stä.
- Soundbar-laitteen oletusasetus on "ON-BT MULTI CONNECTION", mutta jos haluat palauttaa laitteen toisesta tilasta muuhun kuin moniyhteystilaan, pidä valmiustilassa kaukosäätimen  PAIR -painiketta painettuna yli 5 sekuntia, kunnes "OFF-BT MULTI CONNECTION" tulee näyttöön.

# 10 SEINÄTELINEEN ASENTAMINEN

## Varotoimia asennukseen

- Asenna vain pystysuoralle seinälle.
- Älä asenna liian kuumaan tai kosteaan paikkaan.
- Varmista, että seinä kestää tuotteen painon. Jos ei, vahvista seinää tai valitse toinen asennuspaikka.
- Osta ja käytä kiinnitysruuveja tai ankkureita, jotka on tarkoitettu asennusseinän materiaalia varten (esimerkiksi kipsilevy, tiili tai puu). Jos mahdollista, kiinnitä ruuvit seinän pystypuihin.
- Osta seinäasennusruuveja, jotka sopivat seinän tyyppiin ja paksuuteen, johon haluat asentaa Soundbar-laitteen.
  - Halkaisija: M5
  - Pituus: Suosittelemme vähintään 35 mm:n pituutta.
- Kytke laite ulkoisiin laitteisiin asianmukaisilla kaapeleilla, ennen kuin asennat Soundbar-laitteen seinään.
- Varmista, että laitteen virta on katkaistu ja sen virtajohto irrotettu virtalähteestä, ennen kuin asennat sen. Muutoin on olemassa sähköiskun vaara.

## Seinäkiinnitysosat



### Seinäkiinnitysopas



x 2

Pidikeruuvi



x 2

(M4 x L10)

Ruuvi



x 2

Seinäkiinnittimet

1. Aseta **Seinäkiinnitysopas** seinäpintaa vasten.
  - **Seinäkiinnitysopas** on asetettava vaakasuoraan asentoon.
  - Jos TV on asennettu seinälle, asenna Soundbar-laite vähintään 5 cm:n päähän TV:n alapuolelle.



Vähintään 5 cm

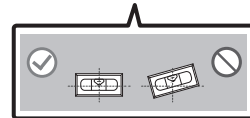
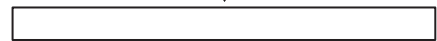

2. Kohdista **Seinäkiinnitysoppaan keskiviiva**

TV:n keskikohtaan (jos asennat Soundbar-laitteen TV:n alapuolelle) ja kiinnitä sitten **Seinäkiinnitysopas** seinään teipillä.

- Jos et tee asennusta TV:n alapuolelle, aseta **Keskiviiva** asennusalueen keskikohtaan.

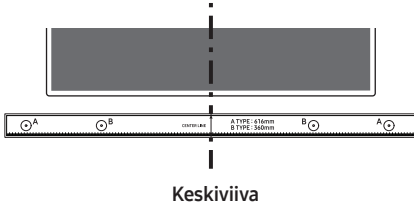

3. Merkitse kiinnitysruuvien paikat työntämällä kuulakärkikynän tai terävän lyijykynän kärki oppaan kummassakin päässä olevan **A-TYPE** -kuvan keskikohdan läpi ja irrota sitten **Seinäkiinnitysopas**.

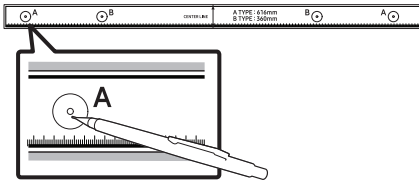

4. Poraava sopivan kokoisella poranterällä seinään reikä kummankin merkinnän kohdalle.

- Jos merkinnät eivät vastaa tappien paikkoja, varmista, että asetat reikiin oikeanlaiset ankkurit, ennen kuin asennat kiinnitysruuvit. Jos käytät ankkureita, varmista, että poraamasi reiät ovat tarpeeksi suuret käyttämillesi ankkureille.

5. Työnnä ruuvi (ei mukana) jokaisen **Pidikeruuvi** -ruuvin läpi ja kierrä sitten jokainen ruuvi tiukasti kiinni kiinnitysruuvin reikään.

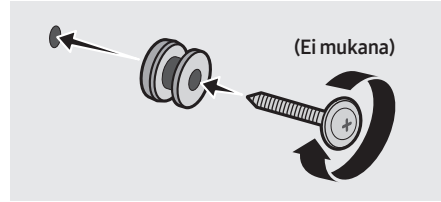

6. Asenna 2 **Seinäkiinnitintä** oikean suuntaisesti Soundbar-laitteen alaosaan 2:lla **Ruuvilla**.

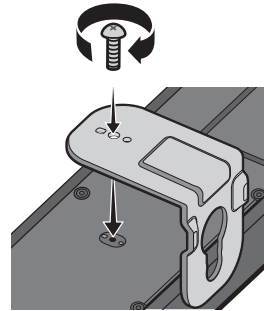

- Varmista asentaessasi, että **Seinäkiinnittimien** ripustinosa on Soundbar-laitteen takana.

**Soundbar-laitteen takaosa**

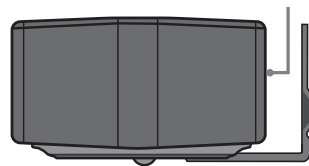

**Soundbar-laitteen oikea sivu**

7. Asenna Soundbar-laite siihen kiinnitettyjen **Seinäkiinnittimien** avulla ripustamalla **Seinäkiinnittimet** seinässä oleviin **Pidikeruuveihin**.

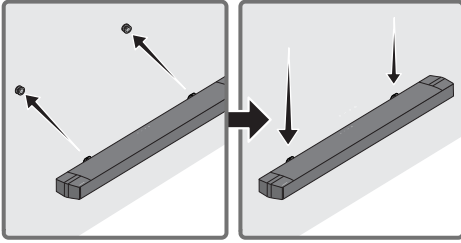

8. Liu'uta Soundbar-laitetta alaspäin alla olevan kuvan mukaan niin, että **Seinäkiinnittimet** ovat pitävästi **Pidikeruuvien** varassa.

- Työnnä **pidikeruuvit seinäkiinnittinten** leveään osaan (alaosaan) ja liu'uta sitten **Seinäkiinnittimet** alas, niin että **Seinäkiinnittimet** ovat tukevasti **Pidikeruuvien**.

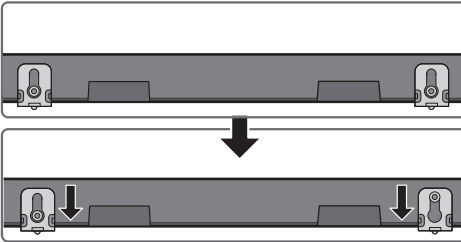

## 11 OHJELMISTON PÄIVITTÄMINEN

Samsung voi tarjota päivityksiä Soundbar-laitteen järjestelmäohjelmistoon tulevaisuudessa.

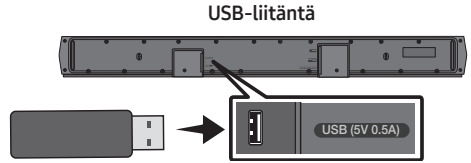

Jos päivitys tulee tarjolle, voit päivittää laiteohjelmiston kytkemällä Soundbar-laitteen USB-liitäntään USB-laitteen, johon laiteohjelmisto on tallennettu. Lisätietoja päivitystiedostojen lataamisesta on Samsung sivustossa osoitteessa ([www.samsung.com](http://www.samsung.com)→Support).

Valitse sitten tuotteen tyyppi tai syötä Soundbar-laitteesi mallinumero, valitse Ohjelmisto ja sovellukset -vaihtoehto ja valitse sitten Lataukset. Huomaa, että vaihtoehtojen nimet voivat vaihdella.

### Laiteohjelmiston version tarkistaminen

1. Sammuta Soundbar-laite.
2. Paina kaukosäätimen  (**Äänen asetus**) -painiketta noin 5 sekuntia.
3. Jokainen versio näkyy seuraavassa järjestyksessä Soundbar-laitteen näytössä. (Ohjelmistoversio → **HDMI** → **Tx** → **Rx**)
  - **Tx** : Soundbar-laitteen langattoman lähetyksen moduuli.
  - **Rx** : Subwoofer-kaiuttimen langattoman vastaanoton moduuli.
  - **R2-VERSION NÄYTTÖ**
    - Ei yhdistetty, takapaneelin R2---
    - Yhdistetty, takapaneelin R2xxx



# Päivitysprosessi

**Tärkeää:** Päivitystoiminto poistaa kaikki käyttäjän määritettävät asetukset. Kirjoita muistiin omat asetukset, jotta niiden palauttaminen on helppoa päivityksen jälkeen. Huomaa, että laiteohjelmiston päivitys nollaa myös bassokaiutinyhteyden.

1. Liitä USB-muistitikku tietokoneen USB-porttiin.

**Tärkeää:** Varmista, että USB-muistitikussa ei ole musiikkitiedostoja. Ne voivat aiheuttaa laiteohjelmiston päivityksen epäonnistumisen.

2. Siirry osoitteeseen (samsung.com) → valitse Anna mallinumero ja anna Soundbar-laitteen malli. Valitse oppaat ja ladattavat tiedostot ja lataa uusin ohjelmistotiedosto.
3. Tallenna ladattu ohjelmisto USB-muistitikkuun ja pura kansion pakkaus valitsemalla "Pura tänne".
4. Sammuta Soundbar-laite ja liitä ohjelmistopäivityksen sisältävä USB-muistitikku USB-porttiin.
5. Käynnistä Soundbar-laite ja siirrä lähde "USB"-tilaan. 3 minuutin kuluessa "UPDATE"-teksti tulee näyttöön ja päivitys alkaa. Kun päivitys on valmis, Soundbar-laite sammuu ja sitten käynnistyy automaattisesti.
6. Pidä yläpaneelin **— + (Äänenvoimakkuus)** -painiketta painettuna 5 sekuntia. "INIT"-teksti tulee näyttöön, ja sitten Soundbar-laite sammuu. Päivitys on valmis.
  - Tässä laitteessa on DUAL BOOT -toiminto. Jos laiteohjelmistopäivitys epäonnistuu, voit päivittää laiteohjelmiston uudelleen.
7. Palauta asetukset Soundbar-laitteessa.

# Jos UPDATE -teksti ei tule näyttöön

1. Sammuta Soundbar-laite, irrota päivitystiedostot sisältävä USB-tallennuslaite Soundbar-laitteen USB-liitännästä ja liitä se sitten takaisin.
2. Irrota Soundbar-laitteen virtajohto, liitä se uudelleen ja käynnistä sitten Soundbar-laite.

## HUOMAUTUKSIA

- Laiteohjelmiston päivitys ei ehkä toimi oikein, jos USB-tallennuslaitteeseen on tallennettu Soundbar-laitteen tukemia äänitiedostoja.
- Älä katkaise virtaa äläkä irrota USB-laitetta päivitysten ollessa käynnissä. Päälaite sammuu automaattisesti, kun laiteohjelmiston päivitys on valmis.
- Kun päivitys on valmis, Soundbar-laitteen käyttäjän määritettävät asetukset alustetaan, jolloin voit määrittää omat asetukset. Suosittelemme kirjoittamaan muistiin omat asetukset, jotta niiden palauttaminen olisi helppoa päivityksen jälkeen. Huomaa, että laiteohjelmiston päivitys nollaa myös bassokaiutinyhteyden. Jos yhteyttä bassokaiuttimeen ei muodosteta uudelleen automaattisesti päivityksen jälkeen, katso sivua 16. Jos ohjelmistopäivitys epäonnistuu, tarkista, ettei USB-muistitikku ole viallinen.
- Mac OS -käyttäjien tulisi käyttää MS-DOS (FAT) -muotoa USB-muotona.
- USB-tallennuslaitteen valmistajan mukaan voi olla, ettei päivittäminen USB-laitteen kautta ole käytettävissä.

# 12 VIANMÄÄRITYS

Ennen huoltoon hakeutumista, tarkista seuraavat:

## Soundbar-laite ei käynnisty.

- Tarkista, että Soundbarin virtajohto on kunnolla kiinni pistorasiassa.

## Soundbar-laite toimii arvaamattomasti.

- Irrota virtajohto ja kytke se sitten uudelleen.
- Katkaise ja kytke ulkoisen laitteen virta ja yritä uudelleen.
- Jos signaali ei ole, Soundbar sammuu automaattisesti tietyn ajan kuluttua. Kytke virta päälle. (Katso ohjeet sivulta 7.)

## Jos kaukosäädin ei toimi.

- Suuntaa kaukosäädin suoraan Soundbar-laitetta kohti.
- Vaihda paristot uusiin.

## Soundbar-laite ei toista mitään ääntä.

- Soundbarin äänenvoimakkuus on liian pieni tai äänet on mykistetty. Säädä äänenvoimakkuutta.
- Kun mikä tahansa ulkoinen laite on yhdistettynä (digiboksi, Bluetooth-laite, mobiililaitte jne.), säädä ulkoisen laitteen äänenvoimakkuutta.
- Valitse television äänilähdöksi Soundbar. (Samsung-televisiossa voit tehdä sen valitsemalla Koti (🏠) → Valikko → Asetukset (⚙️) → Kaikki asetukset (⚙️) → Ääni → Äänilähtö → valitse Soundbar)
- Kaapeli voi olla löysällä Soundbar-laitteen liittännässä. Irrota kaapeli ja kytke se uudelleen.
- Irrota virtajohto kokonaan, kytke se uudelleen ja kytke virta.
- Alusta tuote ja yritä uudelleen. (Katso sivua 34.)

## Bassokaiutin ei toista mitään ääntä.

- Tarkista, palaako bassokaiuttimen takana oleva merkkivalo sinisenä. Kytke Soundbar-laite ja bassokaiutin takaisin, jos merkkivalo vilkkuu sinisenä tai on muuttunut punaiseksi. (Katso sivua 17.)
- Jos Soundbar-laitteen ja bassokaiutin välissä on este, voi ilmetä ongelmia. Siirrä laitteet kauemmas esteistä.
- Muut lähellä olevat radiotaajuisia signaaleja lähettävät laitteet voivat häiritä yhteyttä. Pidä kaiutin etäällä tällaisista laitteista.
- Irrota virtapistoke ja kytke se takaisin.

## Bassokaiuttimen äänenvoimakkuus on liian pieni.

- Toistettavan sisällön alkuperäinen äänenvoimakkuus voi olla pieni. Yritä säätää bassokaiuttimen voimakkuutta. (Katso sivua 12.)
- Siirrä bassokaiutin lähemmäs itseäsi.

## Jos televisiota ei ole kytketty HDMI TO TV (ARC) -liitännällä.

- Tarkista, onko HDMI-kaapeli kytketty oikein ARC-liitännään. (Katso sivua 20.)
- Kytkentä tai yhdistäminen ei välttämättä ole mahdollista ulkoisesta laitteesta johtuen (digiboksi, pelikonsoli jne.). Kytke suoraan Soundbariin.
- HDMI-CEC ei ehkä ole käytössä televisiossa. Ota se käyttöön television valikossa. (Samsung-televisiossa voit tehdä sen valitsemalla Koti (🏠) → Valikko → Asetukset (⚙️) → Kaikki asetukset (⚙️) → Yhteys → Ulkoisten laitteiden hallinta → Anynet+ (HDMI-CEC) PALAA)

## Ääntä ei kuulu, kun laite on kytketty television HDMI TO TV (ARC) -tilassa.

- Laite ei pysty toistamaan tulosignaalia. Vaihda television äänilähtöasetukseksi PCM tai Dolby Digital. (Samsung-televisiota käytettäessä: Koti (🏠) → Valikko → Asetukset (⚙️) → Kaikki asetukset (⚙️) → Ääni → Asiantuntijan asetukset → Digitaalisen lähdön äänimuoto)

## Soundbar-laite ei muodosta Bluetooth-yhteyttä.

- Kun olet yhdistämässä uutta laitetta, vaihda tilaksi **"BT PAIRING"**. (Paina kaukosäätimen **PAIR** -painiketta tai paina laitteen **(Lähde)** -painiketta vähintään viiden sekunnin ajan.)
- Jos Soundbar-laite on liitetty toiseen laitteeseen, irrota kyseinen laite ensin ja vaihda laitetta.
- Yhdistä se uudelleen, kun olet poistanut Bluetooth-kaiuttimen yhdistettävän laitteen luettelosta. (Samsung-televisiossa voit tehdä sen valitsemalla Koti (🏠) → Valikko → Asetukset (⚙️) → Kaikki asetukset (⚙️) → Ääni → Äänilähtö → Bluetooth-kaiuttimien luettelo)
- Television automaattinen yhdistäminen voi olla poissa käytöstä. Kun Soundbar-laite on **"BT READY"** -tilassa, valitse **ON-TV CONNECT** painamalla Soundbar-laitteen kaukosäätimen **Vasemmalle** -painiketta 5 sekuntia. Jos asetuksena on **OFF-TV CONNECT**, vaihda asetusta painamalla **Vasemmalle** -painiketta uudelleen 5 sekuntia.
- Irrota virtapistoke, kytke se takaisin ja yritä uudelleen.
- Alusta tuote ja yritä uudelleen. (Katso sivua 34.)

## Ääni katkeilee Bluetooth-yhteyttä käytettäessä.

- Jos Bluetoothilla yhdistetty laite siirtyy liian kauaksi Soundbar-laitteesta, ääni voi katkeilla. Siirrä laite lähemmäs Soundbar-laitetta.
- Jos jokin varkalosi osa koskee Bluetooth-lähetinvastaanottoimeen tai jos tuote on metallisen huonekalun päällä, ääni saattaa katkeilla. Tarkista käyttöympäristö ja -olosuhteet.

## Bluetooth-monyhteys ei toimi.

- Kun televisio on yhdistetty Soundbar-laitteeseen, Bluetooth-monyhteys ei ehkä toimi. Katkaise Soundbar-laitteen ja television välinen yhteys ja yritä uudelleen.
- Tarkista, onko Bluetooth-monyhteys-asetus käytössä. (Perehdy **"Soundbar-laite ei muodosta Bluetooth-yhteyttä."** -osioon.)
- Katkaise sisältöä toistavan laitteen yhteys, muodosta pariiliitos yhdistettävään laitteeseen ja muodosta taas yhteys edelliseen laitteeseen.
- Jos ääntä ei kuulu, vaikka yhteys on muodostettu oikein, perehdy **"Ääni katkeilee Bluetooth-yhteyttä käytettäessä."** -osioon.

## Soundbar-laite ei käynnisty automaattisesti television kanssa.

- Kun sammutat Soundbarin katsellessasi televisiota, virtasynkronointi television kanssa poistetaan käytöstä. Sammuta ensin televisio.

# 13 LISENSILLÄ



Manufactured under license from Dolby Laboratories. Dolby, Dolby Audio and the double-D symbol are trademarks of Dolby Laboratories Licensing Corporation.



For DTS patents, see <http://patents.dts.com>. Manufactured under license from DTS, Inc. (for companies headquartered in the U.S./Japan/Taiwan) or under license from DTS Licensing Limited (for all other companies). DTS, Digital Surround, and the DTS logo are registered trademarks or trademarks of DTS, Inc. in the United States and other countries. © 2021 DTS, Inc. ALL RIGHTS RESERVED.



The terms HDMI and HDMI High-Definition Multimedia Interface, and the HDMI Logo are trademarks or registered trademarks of HDMI Licensing Administrator, Inc. in the United States and other countries.



The Bluetooth® word mark and logos are registered trademarks owned by Bluetooth SIG, Inc. and any use of such marks by Samsung Electronics Co., Ltd. is under license. Other trademarks and trade names are those of their respective owners.



---

## [ENERGY STAR]

### ENERGY STAR qualified model only

- Your Samsung product is ENERGY STAR qualified in its factory default setting. Change to certain features, settings and functionality in this product can change the power consumption, possibly beyond the limits required for ENERGY STAR qualification.
- Environmental Protection Agency and Department of Energy. ENERGY STAR is a joint program of the Government agencies, designed to promote energy efficient products and practices.

Refer to [www.energystar.gov](http://www.energystar.gov) for more information of the ENERGY STAR Program.

### ENERGY STAR qualified model only (Applicable to Thin Client models only)

As an ENERGY STAR® Partner, SAMSUNG has determined that this product meets the ENERGY STAR® guidelines for energy efficiency.

- The ENERGY STAR Program has been to reduced greenhouse gas emissions and save energy through voluntary labeling.
- Power management setting of this product have been enabled by default, and have various timing setting from 1 minutes to 5 hours.
- The product can wake with a button press on the chassis from sleep mode.

### ENERGY STAR qualified model only (The other models)

- As an ENERGY STAR Partner, Samsung has determined that this product or product models meets the ENERGY STAR guideline for energy efficiency.

# 14 AVOIMEN LÄHDEKIELEN LISENSSI- ILMOITUS

Jos sinulla on avoimen lähdekoodin ohjelmistoihin liittyviä kysymyksiä tai pyyntöjä, ota yhteys Samsung Open Sourceen (<http://opensource.samsung.com>)

# 15 TÄRKEÄ HUOLTOHUOMAUTUS

- Tämän käyttöoppaan kuvitus on vain viitteeksi, ja se saattaa erota varsinaisen tuotteen ulkonäöstä.
- Käsittelykulut voidaan periä, jos
  - (a) teknikko kutsutaan kotiisi pyynnöstäsi, ja tuotteessa ei ole toimintavirhettä (et ole lukenut tätä käyttöopasta).
  - (b) tuot laitteen korjauskeskukseen ja tuotteessa ei ole toimintavirhettä (et ole lukenut tätä käyttöopasta).
- Kerromme sinulle käsittelykulun summan ennen kuin teemme kotikäynnin tai aloitamme työt.

# 16 TEKNISET TIEDOT JA LISÄTIETOJA

## Tiedot

Mallin nimi	HW-B660
USB	5V/0,5A
Paino	3,1 kg
Mitat (leveys x korkeus x syvyys)	1030,0 x 59,4 x 105,0 mm
Käyttölämpötila	+5°C - +35°C
Käyttökosteusprosentti	10 % - 75 %
VAHVISTIN Lähtöteho	180W (30Wx6)
Tuetut toistomuodot	2-kanavainen LPCM, Dolby Audio™ (Dolby® Digital -tuki), DTS, DTS Virtual:X
LANGATTOMAN LAITTEEN LÄHTÖTEHO BT-lähtetimen enimmäisteho SRD-lähtetimen enimmäisteho	100 mW alueella 2,4 GHz–2,4835 GHz 25 mW alueella 5,725 GHz–5,825 GHz

Bassokaiuttimen nimi	PS-WB65D
Paino	5,1 kg
Mitat (leveys x korkeus x syvyys)	184,0 x 346,0 x 295,0 mm
VAHVISTIN Lähtöteho	250W
LANGATTOMAN LAITTEEN LÄHTÖTEHO SRD-lähtetimen enimmäisteho	25 mW alueella 5,725 GHz–5,825 GHz

Kokonaisvirrankulutus valmiustilassa (W)	2,0W
Bluetooth Portin passivointitapa	Poista Bluetooth Power-toiminto käytöstä pitämällä <b>SOUND MODE</b> -painiketta painettuna yli 5 sekuntia.

## HUOMAUTUKSIA

- Samsung Electronics Co., Ltd pidättää oikeuden muuttaa teknisiä ominaisuuksia ilman ennakoilmoitusta.
- Paino ja mitat ovat likimääräisiä.

Samsung vakuuttaa, että tämä radiolaitteisto täyttää direktiivin 2014/53/EU määräykset ja Yhdistyneen kuningaskunnan asianmukaiset lakisääteiset vaatimukset.

Vaatimustenmukaisuusvakuutuksen teksti on luettavissa kokonaisuudessaan osoitteessa <http://www.samsung.com>. Siirry Tuki-kohtaan ja anna mallinimi.

Tätä laitetta saa käyttää kaikissa EU-maissa ja Yhdistyneessä kuningaskunnassa.



#### **[Tuotteen paristojen oikea hävittäminen]**

#### **(Jätteiden lajittelua käyttävät maat)**

Tämä merkintä paristossa, käyttöoppaassa tai pakkauksessa tarkoittaa, että tämän tuotteen sisältämiä paristoja ei saa hävittää muun kotitalousjätteen seassa, kun niiden käyttöikä on päättynyt. Kemiallinen symboli Hg, Cd tai Pb ilmaisee, että paristo sisältää elohopeaa, kadmiumia tai lyijyä yli EU-direktiivin 2006/66 salliman määrän.

Jos paristoja ei hävitetä oikein, nämä aineet voivat vahingoittaa ihmisten terveyttä tai ympäristöä. Suojaa luonnonvaroja ja edistä materiaalien uusiokäyttöä erottelemalla paristot muusta jätteestä ja toimittamalla ne kierrätettäväksi paikalliseen maksuttomaan paristojen palautusjärjestelmään.



#### **Tuotteen turvallinen hävittäminen (elektroniikka ja sähkölaitteet)**

#### **(Jätteiden lajittelua käyttävät maat)**

Oheinen merkintä tuotteessa, lisävarusteissa tai käyttöohjeessa merkitsee, että tuotetta tai lisävarusteina toimitettavia sähkölaitteita (esim. laturia, kuulokkeita tai USB kaapelia) ei saa hävittää kotitalousjätteen mukana niiden käyttöikänsä päätyttyä. Virheellisestä jätteenkäsittelystä ympäristölle ja terveydelle aiheutuvien haittojen välttämiseksi tuote ja lisävarusteet on eroteltava muusta jätteestä ja kierrätettävä kestävä kehityksen mukaista uusiokäyttöä varten.

Kotikäyttäjät saavat lisätietoja tuotteen ja lisävarusteiden turvallisesta kierrätyksestä ottamalla yhteyttä tuotteen myyneeseen jälleenmyyjään tai paikalliseen ympäristöviranomaiseen.

Yrityskäyttäjien tulee ottaa yhteyttä tavarantoimittajaan ja selvittää hankintasopimuksen ehdot. Tuotetta tai sen lisävarusteita ei saa hävittää muun kaupallisen jätteen seassa.

Lisätietoja Samsungin ympäristösitoumuksista ja tuotekohtaisista säännöselvoitteista, kuten REACH, WEEE ja akut on osoitteessa

[www.samsung.com/uk/aboutsamsung/sustainability/environment/our-commitment/data/](http://www.samsung.com/uk/aboutsamsung/sustainability/environment/our-commitment/data/)

#### **KOMISSION ASETUS (EU) 2019/1782**

Ulkoisten tehölähteiden ekos suunnitteluvaatimukset :









[www.samsung.com/global/ecodesign\\_component](http://www.samsung.com/global/ecodesign_component)

# SIKKERHEDSINFORMATIONER

## SIKKERHEDSINFORMATIONER

FOR AT MINDSKE RISIKO FOR ELEKTRISK STØD MÅ BAGBEKLÆDNINGEN IKKE AFTAGES. ENHEDENS INDVENDIGE DELE MÅ KUN EFTERSES AF FAGKYNDIGE. OVERLAD ALT REPARATIONSARBEJDE TIL AUTORISEREDE SERVICEFORHANDLERE.

Se nedenstående tabel med forklaring af symboler, som kan forefindes på dit Samsung-produkt.

	<b>FORSIGTIG</b> <b>RI SIKO FOR ELEKTRISK STØD. MÅ IKKE ÅBNES</b>	
	Dette symbol indikerer, at der findes højspænding inden i. Det er farligt med enhver form for kontakt med nogen intern del i dette produkt.	
	Dette symbol angiver, at vigtige dokumenter om betjening og vedligeholdelse er vedlagt dette produkt.	
	Klasse II produkt: Dette symbol angiver, at der ikke kræves en sikkerhedsforbindelse til elektrisk jord (jordforbindelse). Hvis dette symbol ikke er til stede på et produkt med et strømkabel, SKAL produktet have en sikker jordforbindelse.	
	Vekselstrømsspænding: Dette symbol angiver, at den målte spænding markeret med dette symbol er vekselstrømsspænding.	
	Jævnstrømsspænding: Dette symbol angiver, at den målte spænding markeret med dette symbol er jævnstrømsspænding.	
	Advarsel, Se brugervejledning: Dette symbol anmoder brugeren om, at se brugervejledningen for yderligere sikkerhedsrelaterede oplysninger.	

## ADVARSEL

- For at reducere risikoen for brand eller elektrisk stød må enheden ikke udsættes for regn eller fugt.

## FORSIGTIG

- FOR AT FORHINDRE ELEKTRISK STØD, SKAL STIKKETS BREDE FLADE STIKBEN PASSE I DEN BREDE ÅBNING OG SÆTTES HELT IND.
- Dette apparat skal altid tilsluttes en stikkontakt med jordforbindelse.
- For at afbryde apparatet fra strømmen skal stikket fjernes fra stikkontakten. Derfor skal stikkontakten være tilgængelig.
- Udsæt ikke apparatet for dryp eller sprøjt. Anbring ikke objekter, der er fyldt med væske, såsom vaser, på apparatet.
- For at slukke helt for apparatet, skal du trække strømstikket ud af stikkontakten. Derfor bør der altid være klar og let adgang til strømstikket.



# FORHOLDSREGLER

1. Sørg for, at vekselstrømsforsyningen i hjemmet svarer til de strømforsyningskrav, der er angivet på identifikationsetiketten, som sidder på undersiden af produktet. Installer dit produkt vandret på et forsvarligt underlag (møbel) med tilstrækkelig plads omkring til ventilation 7-10 cm. Sørg for, at ventilationshullerne ikke er blokeret. Anbring ikke enheden på forstærkere eller andet udstyr, der kan blive varmt. Denne enhed er konstrueret til vedvarende brug. For at afbryde enheden helt skal du fjerne stikket fra stikkontakten. Fjern enheden, hvis du har planer om, at den ikke skal bruges i lang tid.
2. Fjern stikket fra stikkontakten i tordenvejr. Strømspidser pga. lyn kan beskadige enheden.
3. Udsæt ikke enheden for direkte sollys eller andre varmekilder. Dette kan medføre, at enheden overophedes og ikke fungerer korrekt.
4. Beskyt produktet mod fugt (f.eks. fra vaser) og stærk varme (f.eks. varm apparater) eller udstyr, der skaber stærke magnetiske eller elektriske felter. Kobl strømkablet fra stikkontakten, hvis enheden ikke fungerer korrekt. Dit produkt er ikke beregnet til kommerciel anvendelse. Dette produkt er kun beregnet til personligt brug. Der kan forekomme fugtdannelse, hvis dit produkt eller din disk har været opbevaret ved lave temperaturer. Hvis du transporterer enheden om vinteren, skal du vente ca. 2 timer, indtil den har opnået rumtemperatur, inden du anvender den.
5. Batterierne, der anvendes i dette produkt, indeholder kemikalier, der er miljøskadelige. Bortskaf ikke batterier sammen med almindeligt husholdningsaffald. Bortskaf ikke batteriet i ild. Batterierne må ikke kortsluttes, adskilles eller overophedes.  
**FORSIGTIG** : Der er eksplosionsfare, hvis batterier monteres forkert. Udskift kun med samme eller tilsvarende type.

# INDHOLD

<b>01</b>	<b>Kontrol af komponenterne</b>	<b>6</b>
<b>02</b>	<b>Produktoversigt</b>	<b>7</b>
	Soundbarens frontpanel/øverste panel	7
	Soundbar nederste panel	8
<b>03</b>	<b>Brug af fjernbetjeningen</b>	<b>9</b>
	Isættelse af batterier før brug af fjernbetjeningen (2 stk. AAA-batterier)	9
	Sådan bruger du fjernbetjeningen	9
	Sådan bruges de skjulte knapper (knapper med flere funktioner)	13
	Outputspecifikationer for de forskellige tilstande for lydeffekter	13
	Indstille Soundbar-lyden med en tv'ets fjernbetjening	14
<b>04</b>	<b>Sådan oprettes der forbindelse til Soundbaren</b>	<b>15</b>
	Tilslutning af strøm	15
	Sådan sluttet Soundbaren til subwooferen	16
	Tilslutning af det trådløse Samsung-baghøjtalersæt til din soundbar	18
<b>05</b>	<b>Brug af kabelforbindelse til TV'et</b>	<b>19</b>
	Metode 1. Tilslutning ved hjælp af et optisk kabel	19
	Metode 2. Tilslutning af TV ved hjælp af et HDMI-kabel	20
<b>06</b>	<b>Brug af trådløs forbindelse til TV'et</b>	<b>22</b>
	Forbindelse via Bluetooth	22

<b>07</b>	<b>Sådan oprettes der forbindelse til en ekstern enhed</b>	<b>24</b>
	Metode 1. Tilslutning ved hjælp af et optisk kabel	24
	Metode 2. Tilslutning ved brug af et HDMI-kabel	25
<b>08</b>	<b>Tilslutning af en USB-lagerenhed</b>	<b>26</b>
<b>09</b>	<b>Sådan oprettes der forbindelse til en mobilenhed</b>	<b>27</b>
	Forbindelse via Bluetooth	27
<b>10</b>	<b>Sådan installerer du vægmonteringen</b>	<b>31</b>
	Forholdsregler ved installation	31
	Vægmonteringskomponenter	31
<b>11</b>	<b>Softwareop-datering</b>	<b>33</b>
	Sådan kontrollerer du firmwareversion	33
	Opdateringsprocedure	34
	Hvis UPDATE ikke vises	34
<b>12</b>	<b>Fejlfinding</b>	<b>35</b>
<b>13</b>	<b>Licens</b>	<b>37</b>
<b>14</b>	<b>Bemærkning vedr. Open Source-licens</b>	<b>38</b>
<b>15</b>	<b>Vigtig note om service</b>	<b>38</b>
<b>16</b>	<b>Specifikationer og vejledning</b>	<b>39</b>
	Specifikationer	39

# 01 KONTROL AF KOMPONENTERNE

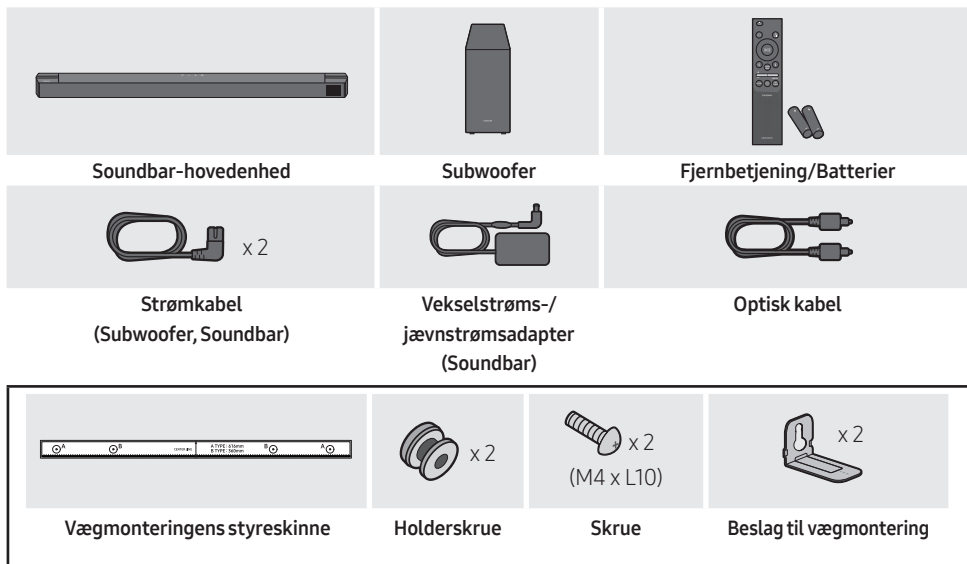



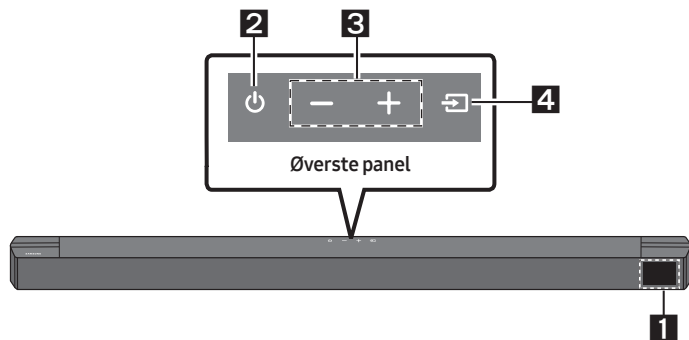

- Du kan finde flere oplysninger om strømforsyningen og strømforbruget på produktetiketten. (Mærkat : Undersiden af Soundbar-hovedenheden)
- Hvis du vil købe flere komponenter eller tilbehørskabler, skal du kontakte et Samsung-servicecenter eller Samsungs kundeservice.
- AC-stikket ser forskelligt ud, alt efter region, eller den kan være leveret som en integreret del af AC/DC-adapteren.
- Tilbehørets udseende kan være lidt anderledes end på illustrationerne herover.
- Design og specifikationer kan ændres uden varsel.

## 02 PRODUKTOVERSIGT

### Soundbarens frontpanel/øverste panel



<b>1</b>	<b>Display</b> Viser produktets status og aktuelle tilstand.												
<b>2</b>	<b>Knappen  (Tænd/Sluk)</b> Tænder og slukker for strømmen. <ul style="list-style-type: none"><li>• <b>Funktionen Auto Power Down</b> Enheden slukker automatisk i følgende situationer:<ul style="list-style-type: none"><li>– Tilstanden <b>D.IN / HDMI / BT / USB</b>: Hvis der ikke er noget lydssignal i 20 minutter.</li></ul></li></ul>												
<b>3</b>	<b>Knappen  (Lydstyrke)</b> Justerer lydstyrken. <ul style="list-style-type: none"><li>• Når den er justeret, vises lydstyrkeniveauet på Soundbarens display på forsiden.</li></ul>												
<b>4</b>	<b>Knappen  (Kilde)</b> Vælger kildeinputtilstand. <table border="1"><thead><tr><th>Inputtilstand</th><th>Display</th></tr></thead><tbody><tr><td>Optisk digitalt input</td><td>D.IN</td></tr><tr><td>ARC (HDMI OUT)-input</td><td>D.IN → TV ARC (Automatisk konvertering)</td></tr><tr><td>HDMI-input</td><td>HDMI</td></tr><tr><td>BLUETOOTH-tilstand</td><td>BT</td></tr><tr><td>USB-tilstand</td><td>USB</td></tr></tbody></table> <ul style="list-style-type: none"><li>• Hvis du skal aktivere tilstanden "<b>BT PAIRING</b>", skal du skifte kilden til tilstanden "<b>BT</b>" og derefter holde knappen  (<b>Kilde</b>) inde i mere end 5 sekunder.</li></ul>	Inputtilstand	Display	Optisk digitalt input	D.IN	ARC (HDMI OUT)-input	D.IN → TV ARC (Automatisk konvertering)	HDMI-input	HDMI	BLUETOOTH-tilstand	BT	USB-tilstand	USB
Inputtilstand	Display												
Optisk digitalt input	D.IN												
ARC (HDMI OUT)-input	D.IN → TV ARC (Automatisk konvertering)												
HDMI-input	HDMI												
BLUETOOTH-tilstand	BT												
USB-tilstand	USB												

- Når du tilslutter vekselstrømsledningen, virker tænd/sluk-tasten i løbet af 4 til 6 sekunder.
- Når du tænder for strømmen til denne enhed, er der en forsinkelse på 4-5 sekunder, inden den kan afspille lyd.
- Hvis du kun vil nyde lyd fra din Soundbar, skal du slukke for TV'ets højttalere i menuen til lydopsætning på dit TV. Se i brugervejledningen, der fulgte med til dit TV.

## Soundbar nederste panel

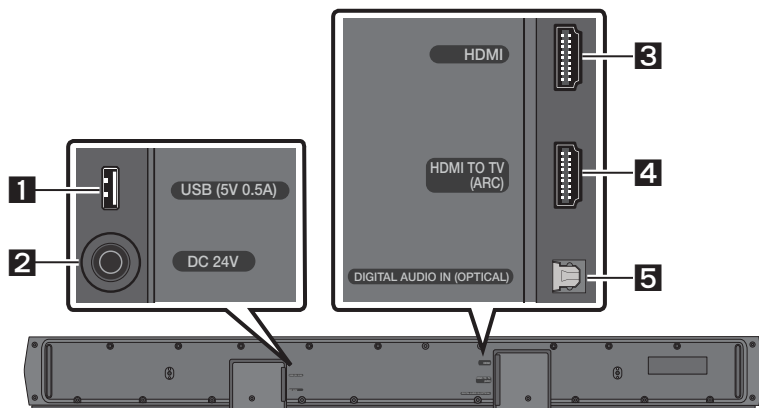

<b>1</b>	<b>USB (5V 0.5A)</b> Tilslut en USB-enhed her for at afspille musikfiler på USB-enheden gennem Soundbar.
<b>2</b>	<b>DC 24V (Strømforsyning Ind)</b> Tilslut vekselstrøms-/jævnstrømsadapter.
<b>3</b>	<b>HDMI</b> Tilføjer digitale video- og audiosignaler ved samtidig brug af et HDMI-kabel. Tilslut til HDMI-udgangen på en ekstern enhed.
<b>4</b>	<b>HDMI TO TV (ARC)</b> Tilslut til HDMI (ARC)-stikket på et TV.
<b>5</b>	<b>DIGITAL AUDIO IN (OPTICAL)</b> Tilslut til den digitale (optiske) udgang på en ekstern enhed.

- Når AC/DC-adapterledningen skal tages ud af en stikkontakt, skal du trække i stikket. Undlad at trække i ledningen.
- Undlad at slutte denne enhed eller andre komponenter til et vekselstrømsstik, før alle komponenterne er sluttet til hinanden.

# 03 BRUG AF FJERNBETJENINGEN



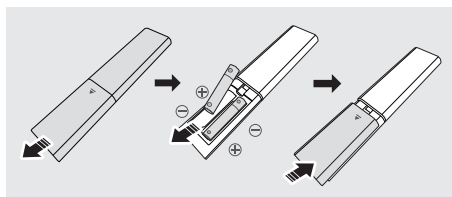

## Isættelse af batterier før brug af fjernbetjeningen (2 stk. AAA-batterier)



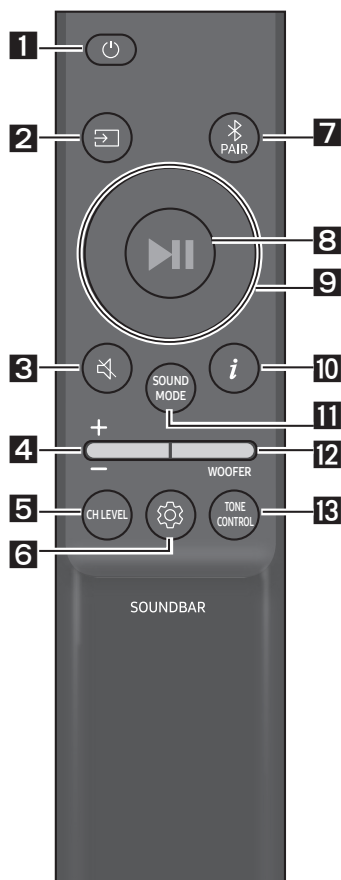



Skyd bagdækslet i retningen med pilen, indtil det er helt fjernet. Isæt 2 AAA-batterier (1,5 V) vendt i den rigtige polaritetsretning. Skyd bagdækslet tilbage på plads.

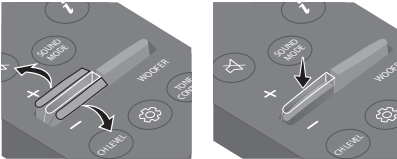

## Sådan bruger du fjernbetjeningen







<b>1</b>	 Tænd/sluk	Tænder og slukker for Soundbar.
<b>2</b>	 Kilde	Tryk for at vælge en kilde, der er tilsluttet til Soundbar.
<b>3</b>	 Lydløs	Tryk på knappen  (Lydløs) for at deaktivere lyden. Tryk på knappen igen for at aktivere lyden.
<b>4</b>	 Lydstyrke	 Skub knappen op eller ned for at justere lydstyrken. <ul style="list-style-type: none"><li>• <b>Lydløs</b> Tryk på knappen <b>Lydstyrke</b> for at deaktivere lyden. Tryk på knappen igen for at aktivere lyden.</li></ul>



<p><b>5</b></p>	 <p><b>CH LEVEL</b></p>	<p>Når du trykker på knappen, kan du justere lydstyrken for hver højtaler.</p> <ul style="list-style-type: none"> <li>• Tryk på knappen for at vælge <b>CENTER LEVEL</b> og juster derefter lydstyrken mellem -6~+6 ved hjælp af knapperne <b>Op/Ned</b>.</li> <li>• Hvis baghøjtalerne (sælges separat) er tilsluttet, understøttes indstillingen <b>REAR LEVEL</b>. Juster lydstyrken for <b>REAR LEVEL</b> mellem -6 til +6 ved hjælp af knapperne <b>Op/Ned</b>.</li> </ul>
<p><b>6</b></p>	 <p><b>Lydstyring</b></p>	<p>Tryk på denne knap for at indstille lydfunktionen. De ønskede indstillinger kan justeres ved hjælp af knapperne <b>Op/Ned</b>.</p> <p><b>AUDIO SYNC → NIGHT MODE ON/OFF → VOICE ENHANCE ON/OFF</b></p> <ul style="list-style-type: none"> <li>– <b>AUDIO SYNC</b> Hvis tv-billedet og lyden fra Soundbaren ikke er synkroniseret, skal du trykke på knappen  (<b>Lydstyring</b>) for at vælge <b>AUDIO SYNC</b> og derefter indstille lydforsinkelsen til mellem 0~300 millisekunder ved hjælp af knapperne <b>Op/Ned</b>. (Ikke tilgængelig i "USB-" eller "BT-" tilstand.)</li> <li>– <b>NIGHT MODE ON/OFF</b> Denne tilstand er optimeret til aftenvisning, hvor indstillingerne er justeret, så lydstyrken er skruet ned, men dialogen stadig er tydelig.</li> <li>– <b>VOICE ENHANCE ON/OFF</b> Denne tilstand gør det lettere at høre talt dialog i film og på tv.</li> <li>• Lydfunktionen <b>NIGHT MODE</b> og <b>VOICE ENHANCE</b> kan skrues <b>ON/OFF</b> ved hjælp af knapperne <b>Op/Ned</b>.</li> <li>• Hold knappen  (<b>Lydstyring</b>) inde i ca. 5 sekunder for at justere lyden i de enkelte frekvensbånd. Du kan vælge mellem 150 Hz, 300 Hz, 600 Hz, 1,2 kHz, 2,5 kHz, 5 kHz og 10 kHz ved hjælp af knapperne <b>Venstre/Højre</b>, og alle kan justeres til en indstilling mellem -6 ~ +6 ved hjælp af knapperne <b>Op/Ned</b>. (Sørg for, at Lydtilstanden er sat til "STANDARD".)</li> </ul>
<p><b>7</b></p>	 <p><b>Bluetooth PAIR</b></p>	<p>Skift Soundbar til Bluetooth-parringstilstand.</p> <p>Tryk på knappen , og vent på skærmen "<b>BT PAIRING</b>" for at oprette forbindelse til en ny Bluetooth-enhed.</p>
<p><b>8</b></p>	 <p><b>Afspil/Pause</b></p>	<p>Du kan også afspille eller sætte musik på pause ved at trykke på knappen.</p>

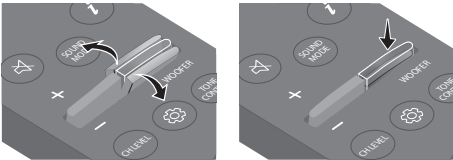

<p><b>9</b></p>	 <p>Op/Ned/ Venstre/Højre</p>	 <p>Tryk på de indikerede områder for at vælge Op/Ned/Venstre/Højre.</p> <p>Tryk på Op/Ned/Venstre/Højre på knappen for at vælge eller indstille funktioner.</p> <ul style="list-style-type: none"> <li>• <b>Gentag</b> Hvis du skal bruge funktionen Gentag i tilstanden “<b>USB</b>”, skal du trykke på knappen <b>Op</b>.</li> <li>• <b>Spring musik over</b> Tryk på knappen <b>Højre</b> for at vælge den næste musikfil. Tryk på knappen <b>Venstre</b> for at vælge den forrige musikfil.</li> <li>• <b>ID SET</b> Tryk på knappen <b>Op</b>, og hold den nede i 5 sekunder for at fuldføre <b>ID SET</b> (når der oprettes forbindelse til en trådløs subwoofer eller de trådløse baghøjttalere).</li> </ul>
<p><b>10</b></p>	 <p>Info</p>	<p>Når der er trykket, vises hver tilstand. (Se side 7).</p>

<p><b>11</b></p>	 <p><b>SOUND MODE</b></p>	<p>Tryk på denne knap for at vælge den ønskede lydtilstand.</p> <p><b>SURROUND SOUND → BASS BOOST → GAME → ADAPTIVE → DTS VIRTUAL:X → STANDARD</b></p> <ul style="list-style-type: none"> <li>- <b>SURROUND SOUND</b> Giver et bredere lydfelt end standard.</li> <li>- <b>BASS BOOST</b> Lydfelttilstand med forstærkning af baslyd.</li> <li>- <b>GAME</b> Giver stereoskopisk lyd for at fordybe dig i handlingen, mens du spiller.</li> <li>- <b>ADAPTIVE</b> Analyserer indholdet i realtid og giver automatisk det optimale lydfelt baseret på karakteristikaene af indholdet.</li> <li>- <b>DTS VIRTUAL:X</b> Flot 3D-lyd fra ethvert lyd.</li> <li>- <b>STANDARD</b> Udsender den originale lyd.</li> </ul> <ul style="list-style-type: none"> <li>• <b>DRC (Dynamic Range Control)</b> Gør det muligt at anvende dynamisk områdekontrol på Dolby Digital-lydspor. Tryk og hold nede på knappen <b>SOUND MODE</b> i mere end fem sekunder, mens Soundbar er slået fra for at slå DRC (Dynamic Range Control) til eller fra. Med DRC slået til skrues der ned for høj lyd. (Lyden kan være forvrænget)</li> <li>• <b>Bluetooth Power</b> Denne funktion tænder automatisk for Soundbar, når den modtager en anmodning om forbindelse fra et tidligere tilsluttet tv eller en tidligere tilsluttet Bluetooth enhed. Indstillingen er som standard slået Til. <ul style="list-style-type: none"> <li>- Hold knappen <b>SOUND MODE</b> inde i mindst 5 sekunder for at slukke for tænd/sluk-funktionen for Bluetooth.</li> </ul> </li> </ul>
<p><b>12</b></p>	 <p><b>WOOFER (BAS) NIVEAU</b></p>	 <p>Skub knappen op eller ned for at justere lydstyrken for woofer (bas) til -12 eller -6 til +6. Tryk på knappen for at indstille woofer (bas) lydstyrke til 0 (standard).</p>
<p><b>13</b></p>	 <p><b>TONE CONTROL</b></p>	<p>Når du trykker på knappen, kan du justere lydstyrken for diskant- eller baslyden.</p> <ul style="list-style-type: none"> <li>• Tryk på knappen for at vælge <b>TREBLE</b> eller <b>BASS</b>, og juster derefter lydstyrken mellem -6~+6 ved hjælp af knapperne <b>Op/Ned</b>.</li> </ul>

## Sådan bruges de skjulte knapper (knapper med flere funktioner)

Skjult knap		Referenceside
Knap på fjernbetjening	Funktion	
WOOFER (Op)	Fjernbetjeningen til tv'et Til/Fra (Standby)	Side 14
Venstre	Automatisk tilslutning af TV til/fra (BT Klar)	Side 23
Op	ID SET	Side 11
 (Lydstyring)	7 Band EQ	Side 10
SOUND MODE	DRC ON/OFF (Standby)	Side 12
	Bluetooth Power	Side 12
 PAIR	Bluetooth-multiforbindelse Til/Fra (Standby)	Side 30

## Outputspecifikationer for de forskellige tilstande for lydeffekter

Effekt		Input	Output	
			Uden trådløst baghøjtalersæt	Med trådløst baghøjtalersæt
 <b>SOUND MODE</b>	SURROUND SOUND	2.0 kanaler	3.1 kanaler	5.1 kanaler
		5.1 kanaler	3.1 kanaler	5.1 kanaler
	BASS BOOST	2.0 kanaler	3.1 kanaler	5.1 kanaler
		5.1 kanaler	3.1 kanaler	5.1 kanaler
	GAME	2.0 kanaler	3.1 kanaler	5.1 kanaler
		5.1 kanaler	3.1 kanaler	5.1 kanaler
	ADAPTIVE	2.0 kanaler	3.1 kanaler	5.1 kanaler
		5.1 kanaler	3.1 kanaler	5.1 kanaler
	DTS VIRTUAL:X	2.0 kanaler	3.1 kanaler	5.1 kanaler
		5.1 kanaler	3.1 kanaler	5.1 kanaler
	STANDARD	2.0 kanaler	2.1 kanaler	2.1 kanaler
		5.1 kanaler	3.1 kanaler	5.1 kanaler

- Samsung trådløst baghøjtalersæt kan købes separat. Hvis du vil købe et sæt, kan du kontakte den forhandler, hvor du købte Soundbaren.

# Indstille Soundbar-lyden med en tv'ets fjernbetjening







Indstil Soundbar-lyden med en tv'ets fjernbetjening

- Denne funktion kan kun bruges med IR fjernbetjening. Bluetooth fjernbetjening (fjernbetjening, der kræver parring) understøttes ikke.
- Indstil tv-højtaleren til **Ekstern højtaler** for at bruge denne funktion.
- Producenter, der understøtter denne funktion:  
Samsung, VIZIO, LG, Sony, Sharp, PHILIPS, PANASONIC, TOSHIBA, Hisense, RCA

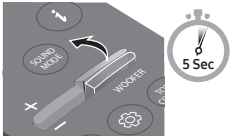
1. Sluk for Soundbaren.

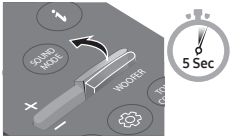
2. Tryk og hold **WOOFER** knappen i 5 sekunder.

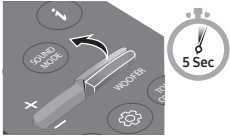
Hver gang du skubber **WOOFER** knappen op og holder den i 5 sekunder, skiftes tilstanden i følgende rækkefølge: "**OFF-TV REMOTE**" (Standardtilstand), "**SAMSUNG-TV REMOTE**", "**ALL-TV REMOTE**".

Knap på fjernbetjening	Display	Status
	(Standardtilstand) <b>OFF-TV REMOTE</b> 	Deaktiver TV-fjernbetjening.
	<b>SAMSUNG-TV REMOTE</b> 	Aktiver en Samsung TV's IR fjernbetjening.
	<b>ALL-TV REMOTE</b> 	Aktiver en tredjeparts TV's IR fjernbetjening.

# 04 SÅDAN OPRETTES DER FORBINDELSE TIL SOUNDBAREN

## Tilslutning af strøm

Brug strømkomponenterne til at tilslutte subwooferen og Soundbaren til en stikkontakt i følgende rækkefølge:

1. Sæt strømkablet i subwooferen.
2. Slut strømkablet til strømadapteren, og derefter til Soundbar.
3. Sæt strømkablet i en stikkontakt.

Se illustrationerne nedenfor.

- Du kan finde flere oplysninger om den påkrævede strømforsyning og strømforbrug, der findes på produktetiketten. (Etiket: Soundbar-hovedenhedens underside)

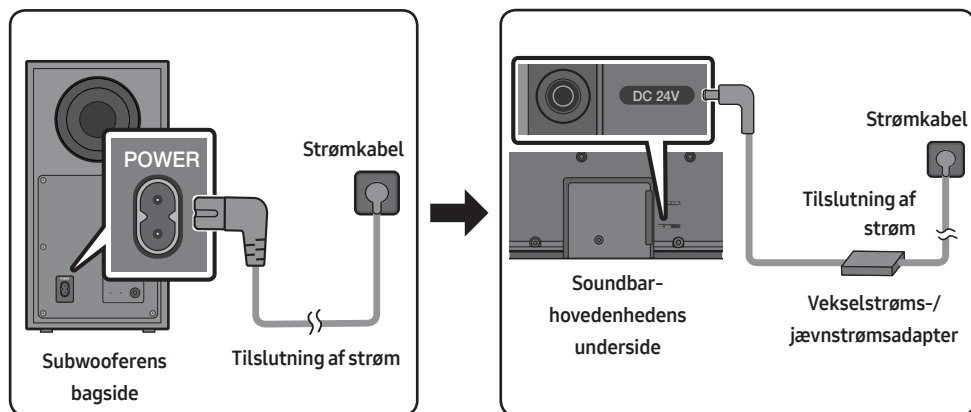

- Sørg for, at vekselstrøms-/jævnstrømsadapteren ligger fladt på et bord eller på gulvet. Hvis vekselstrøms-/jævnstrømsadapteren placeres, så ledningens stik vender opad, kan der trænge vand eller andre fremmedlegemer ind i adapteren og føre til, at adapteren ikke fungerer korrekt.

# Sådan sluttes Soundbaren til subwooferen

Når subwooferen er tilsluttet, kan du nyde en fyldig baslyd.

## Automatisk tilslutning mellem subwooferen og Soundbar

Når du tænder for strømmen efter at have tilsluttet strømkanalerne til Soundbar og subwooferen, tilsluttes subwooferen automatisk til Soundbar.

- Når automatisk sammenkobling er afsluttet, tændes det blå indikatorlys bag på subwooferen.

## LED-statuslamper bag på subwooferen

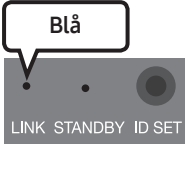
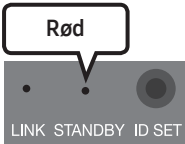
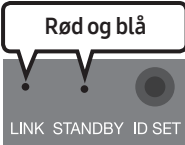
LED	Status	Beskrivelse	Opløsning
	Til	Tilsluttet (normal aktivitet)	-
	Blinker	Gendanner forbindelsen	Kontrollér, om netledningen i Soundbar-hovedenheden er korrekt tilsluttet, eller vent ca. 5 minutter. Hvis indikatoren fortsat blinker, skal du prøve at tilslutte subwooferen manuelt. Se side 17.
	Til	Standby (med Soundbar-hovedenheden slukket)	Kontrollér, om strømkablet til Soundbar-hovedenheden er tilsluttet korrekt.
		Tilslutningen mislykkedes	Tilslut igen. Læs instruktionerne for manuel tilslutning på side 17.
	Blinker	Fejl	Find kontaktoplysningerne til Samsung-servicecenteret i brugervejledningen

## Manuel tilslutning af subwooferen, hvis automatisk tilslutning mislykkes

### Før udførelse af den manuelle tilslutningsprocedure nedenfor:

- Kontrollér, om Soundbar og subwooferens strømkabler er tilsluttet korrekt.
- Sørg for, at Soundbar er tændt.

1. Hold **ID SET** inde bag på subwooferen i mindst 5 sekunder.
  - Den røde indikator bag på subwooferen slukkes, og det blå indikatorlys blinker.

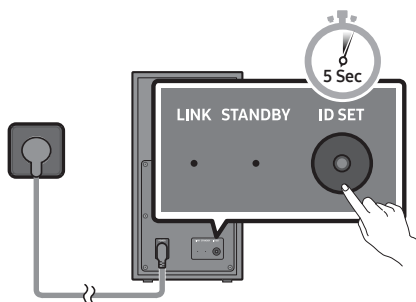

Subwooferens bagside

2. Tryk på knappen **Op** på fjernbetjeningen, og hold den inde i mindst 5 sekunder.
  - Beskeden **ID SET** vises kortvarigt på Soundbaren og forsvinder derefter.
  - Soundbar tændes automatisk, når **ID SET** er fuldført.

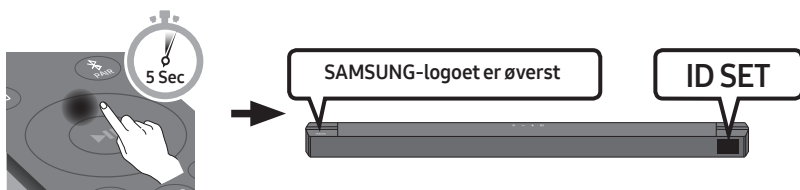

3. Kontroller, om LINK LED lyser konstant blåt (forbindelsen er oprettet).

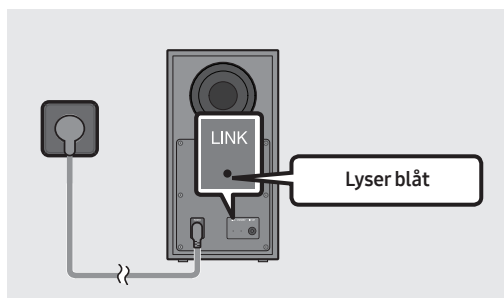

LINK LED-indikatoren ophører med at blinke og lyser konstant blåt, når der er oprettet forbindelse mellem Soundbaren og den trådløse subwoofer.

## BEMÆRKNINGER

- Undlad at slutte dette produkts strømledning eller dit tv til en stikkontakt, før alle komponenterne er sluttet til hinanden.
- Før dette produkt flyttes eller installeres, skal du sørge for at slukke for strømmen og koble ledningen fra.
- Hvis hovedenheden er slukket, skifter den trådløse subwoofer til standbytilstand og STANDBY-LED på bagsiden lyser rødt efter at have blinket blå flere gange.
- Hvis du bruger en enhed, der anvender den samme frekvens (5,8 GHz) som Soundbaren i nærheden af Soundbaren, kan interferens forårsage lydforstyrrelser.
- Den maksimale transmissionsafstand for det trådløse signal for hovedenheden er ca. 10 meter, men dette kan variere afhængigt af driftsmiljøet. Hvis der er en væg af armeret beton eller metal mellem hovedenheden og den trådløse subwoofer, vil systemet muligvis slet ikke fungere, da det trådløse signal ikke kan trænge igennem metal.

## FORHOLDSREGLER

- Der er indbygget trådløse modtagerantenner i den trådløse subwoofer. Hold enheden væk fra vand og fugt.
- Den bedste lytteoplevelse opnås ved at sikre, at der ikke er hindringer i området omkring den trådløse subwoofer og det trådløse modtagermodul (sælges separat).

## Tilslutning af det trådløse Samsung-baghøjtalersæt til din soundbar

Optimer til ægte trådløs surroundsound ved at slutte det trådløse Samsung-baghøjtalersæt (SWA-9100S eller SWA-9200S, sælges separat) til din soundbar.

Se brugervejledningen til det trådløse Samsung-baghøjtalersæt for at få flere oplysninger om tilslutninger.



# 05 BRUG AF KABELFORBINDELSE TIL TV'ET

Hør TV-lyd fra din Soundbar via kabeltilsluttede eller trådløse forbindelser.

- Når Soundbar sluttes til en række forskellige Samsung-tv'er, kan den styres via fjernbetjeningen til tv'et.
  - Denne funktion understøttes af Samsung Smart-tv'er fra 2017 og nyere, som understøtter Bluetooth ved tilslutning af Soundbar til tv'et ved hjælp af et optisk kabel.
  - Med denne funktion kan du også at bruge TV-menuen til at justere lydfeltet og forskellige indstillinger, såvel som lydstyrken og deaktivering af lyd.

## Metode 1. Tilslutning ved hjælp af et optisk kabel

### Checkliste inden tilslutning

- Når både HDMI-kablet og det optiske kabel er tilsluttet, modtages HDMI-signalet først.
- Når du bruger et optisk kabel og terminalerne har dækslerne, skal du sørge for at fjerne dem.

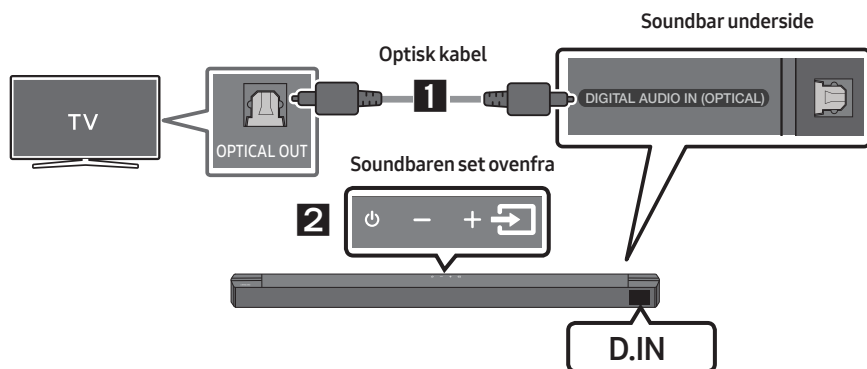



1. Forbind stikket **DIGITAL AUDIO IN (OPTICAL)** på Soundbar til stikket OPTICAL OUT på tv'et via et digitalt optisk kabel.
2. Tryk på knappen  (**Kilde**) på det øverste panel eller på fjernbetjeningen, og vælg derefter tilstanden "**D.IN**".

## Metode 2. Tilslutning af TV ved hjælp af et HDMI-kabel

### FORSIGTIG

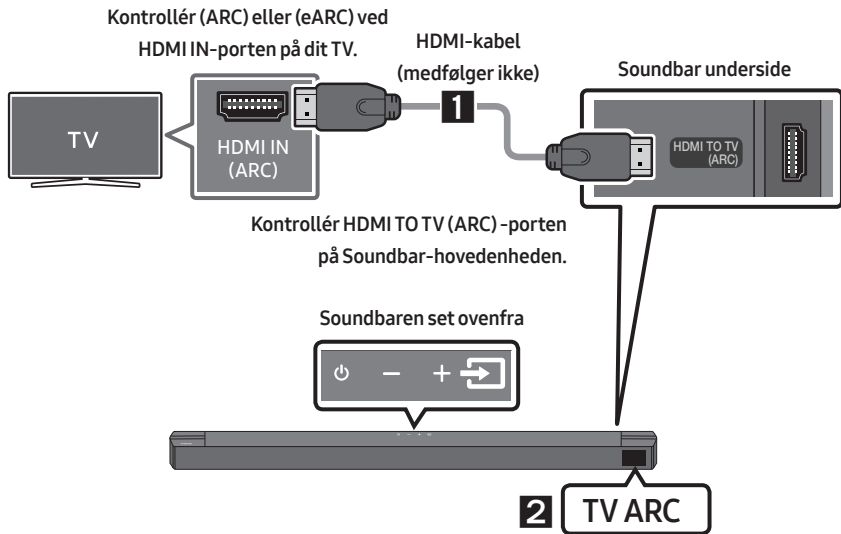
- Når både HDMI-kablet og det optiske kabel er tilsluttet, modtages HDMI-signalet først.
- For at tilslutte HDMI-kablet mellem tv'et og Soundbaren skal du sørge for at tilslutte terminalerne mærket ARC. Ellers kan tv-lyden muligvis ikke sendes.
- Vi anbefaler at bruge et **High-Speed HDMI Cable with Ethernet**.



1. Tænd for Soundbar og TV'et, og tilslut HDMI-kablet (medfølger ikke) som vist på billedet.
2. "TV ARC" vises i displayvinduet på Soundbar-hovedenheden, og Soundbar afspiller TV-lyden.
  - Hvis der ikke kan høres lyd fra TV'et, skal du trykke på knappen  (Kilde) på fjernbetjeningen eller oven på Soundbaren for at skifte til tilstanden "D.IN". Skærmen viser "D.IN" og "TV ARC" i rækkefølge, og der afspilles lyd på TV'et.
  - Hvis "TV ARC" ikke vises i displayvinduet på Soundbar-hovedenheden, skal du kontrollere, at HDMI-kablet (medfølger ikke) er sluttet til den rigtige port.
  - Brug lydstyrkeknapperne på TV'ets fjernbetjening til at ændre lydstyrken på Soundbar.

## BEMÆRKNINGER

- HDMI er en grænseflade, der muliggør den digitale transmission af video- og lyddata med én enkelt connector.
- Hvis tv'et har en ARC-port, skal du slutte HDMI-kablet til HDMI IN (ARC)-porten.
- Vi anbefaler, at du bruger et HDMI-kabel uden kerne, hvis det er muligt. Hvis du bruger et HDMI-kabel med kerne, skal du anvende et, hvor diameteren er mindre end 14 mm.
- Denne funktion er ikke tilgængelig, hvis HDMI-kablet ikke understøtter ARC.
- Når transmissionssignalerne er Dolby Digital og indstillingen for "Lydformatet digitalt output" er PCM på dit tv, anbefales det, at ændre indstillingen til Dolby Digital. Når indstillingen ændres, kan du opnå bedre lyd kvalitet. (Tv'ets menu anvender muligvis andre ord for Dolby Digital og PCM, afhængigt af tv-producenten.)