

SAMSUNG

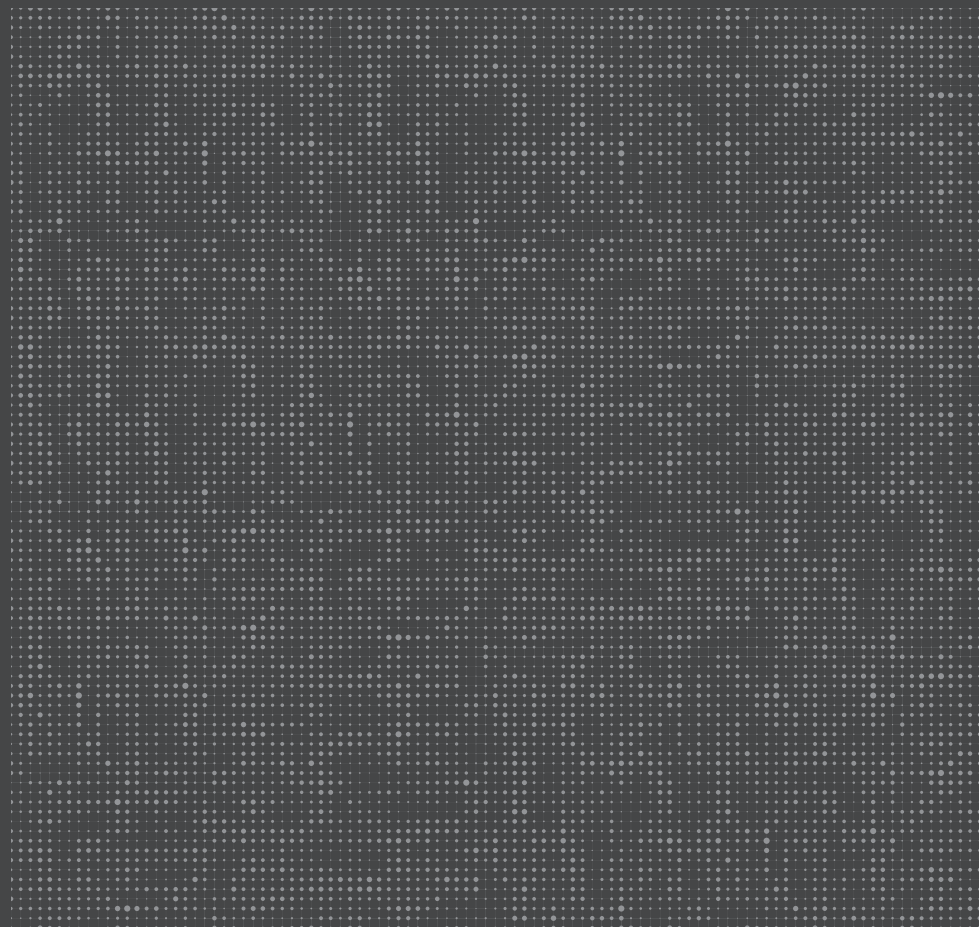

# USER MANUAL



# MICRO LED

Thank you for purchasing this Samsung product.

To receive more complete service, please register your product at [www.samsung.com](http://www.samsung.com)







Model \_\_\_\_\_ Serial No. \_\_\_\_\_

# Before Reading This User Manual

This MICRO LED comes with this User Manual and an embedded e-Manual (📖) > ☰ Menu > ⚙️ Settings > Support > Open e-Manual).

## Warning! Important Safety Instructions

Please read the Safety Instructions before using your MICRO LED. Refer to the table below for an explanation of symbols which may be on your Samsung product.

| CAUTION  |   |
|--|---|
| RISK OF ELECTRIC SHOCK. DO NOT OPEN.   |   |
| <p>CAUTION: TO REDUCE THE RISK OF ELECTRIC SHOCK, DO NOT REMOVE COVER (OR BACK). THERE ARE NO USER SERVICEABLE PARTS INSIDE. REFER ALL SERVICING TO QUALIFIED PERSONNEL.</p> |   |
|   | <p>This symbol indicates that high voltage is present inside. It is dangerous to make any kind of contact with any internal part of this product.</p>   |
|   | <p>This symbol indicates that this product has included important literature concerning operation and maintenance.</p>  |
|    | <p>Class II product: This symbol indicates that a safety connection to electrical earth (ground) is not required. If this symbol is not present on a product with a mains lead, the product MUST have a reliable connection to protective earth (ground).</p> |
|   | <p>AC voltage: Rated voltage marked with this symbol is AC voltage.</p>   |
|   | <p>DC voltage: Rated voltage marked with this symbol is DC voltage.</p>   |
|   | <p>Caution. Consult instructions for use: This symbol instructs the user to consult the user manual for further safety related information.</p>   |

## Power

- Do not overload wall outlets, extension cords, or adapters beyond their voltage and capacity. It may cause fire or electric shock.  
Refer to the power specifications section of the manual or the power supply label on the product for voltage and amperage information.
- Power-supply cords should be placed so that they are not likely to be walked on or pinched by items placed upon or against them. Pay particular attention to cords at the plug end, at wall outlets, and at the point where they exit from the appliance.
- Never insert anything metallic into the open parts of this apparatus. This may cause electric shock.
- To avoid electric shock, never touch the inside of this apparatus. Only a qualified technician should open this apparatus.
- Be sure to plug in the power cord until it is firmly seated. When unplugging the power cord from a wall outlet, always pull on the power cord's plug. Never unplug it by pulling on the power cord. Do not touch the power cord with wet hands.
- If this apparatus does not operate normally - in particular, if there are any unusual sounds or smells coming from it - unplug it immediately and contact an authorised dealer or Samsung service centre.
- To protect this apparatus from a lightning storm, or to leave it unattended and unused for a long time, be sure to unplug it from the wall outlet and disconnect the antenna or cable system.
  - Accumulated dust can cause an electric shock, an electric leakage, or a fire by causing the power cord to generate sparks and heat or by causing the insulation to deteriorate.
- Use only a properly grounded plug and wall outlet.
  - An improper ground may cause electric shock or equipment damage. (Class I Equipment only.)
- To turn off this apparatus completely, disconnect it from the wall outlet. To ensure you can unplug this apparatus quickly if necessary, make sure that the wall outlet and power plug are readily accessible.

## Installation

- Do not place this apparatus near or over a radiator or heat register, or where it is exposed to direct sunlight.
- Do not place vessels (vases etc.) containing water on this apparatus, as this can result in a fire or electric shock.
- Do not expose this apparatus to rain or moisture.
- Be sure to contact an authorised Samsung service centre for information if you intend to install your MICRO LED in a location with heavy dust, high or low temperatures, high humidity, chemical substances, or where it will operate 24 hours a day such as in an airport, a train station, etc. Failure to do so may lead to serious damage to your MICRO LED.
- Do not expose this apparatus to dripping or splashing.
- This MICRO LED is a consumer product designed for installation in a Home Environment only. Any installation other than a Home environment, e.g: Private Vessel (Including Yacht) or Private Plane or outdoors may invalidate the warranty.

## Installing as Wall Mount

- Please refer to the Installation Guide of the Wall Mount for details on attaching the Wall Mount.
- You can install a VESA wall mount. However, it is recommended to use the wall mount that is provided by default.
- When installing a VESA wall mount, it is recommended to first fasten all four VESA screws.

### Mounting the MICRO LED on a wall



If you mount this MICRO LED on a wall, follow the instructions exactly as set out by the manufacturer. If it is not correctly mounted, the MICRO LED may slide or fall and cause serious injury to a child or adult and serious damage to the MICRO LED.

- Samsung is not responsible for any damage to the product or injury to yourself or others if you choose to install the wall mount on your own.
- Samsung is not liable for product damage or personal injury when a non-VESA or non-specified wall mount is used or when the consumer fails to follow the product installation instructions.

- You can install your wall mount on a solid wall perpendicular to the floor. Before attaching the wall mount to surfaces other than plaster board, contact your nearest dealer for additional information. If you install the MICRO LED on a ceiling or slanted wall, it may fall and result in severe personal injury.
- When installing a wall mount kit, we recommend you fasten all four VESA screws.
- Do not install the MICRO LED set with being tilted.



Do not install your wall mount kit while your MICRO LED is turned on. This may result in personal injury from electric shock.

- Do not use screws that are longer than the standard dimension or do not comply with the VESA standard screw specifications. Screws that are too long may cause damage to the inside of the MICRO LED set.
- For wall mounts that do not comply with the VESA standard screw specifications, the length of the screws may differ depending on the wall mount specifications.
- Do not fasten the screws too firmly. This may damage the product or cause the product to fall, leading to personal injury. Samsung is not liable for these kinds of accidents.
- Always have four people mount the MICRO LED onto a wall.

### Wall Mount Specifications (VESA)

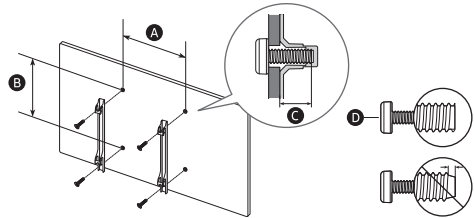

|                                    |           |            |
|------------------------------------|-----------|------------|
| MICRO LED size in inches           | 76        | 89         |
| VESA screw hole specs (A x B) (mm) | 600 x 400 |            |
| ⓐ (mm)                             | 6         |            |
| ⓓ x 4                              | M8        |            |
| MICRO LED size in inches           | 101       | 114        |
| VESA screw hole specs (A x B) (mm) | 800 x 600 | 1000 x 800 |
| ⓐ (mm)                             | 6         |            |
| ⓓ x 4                              | M8        |            |

### Providing proper ventilation for your MICRO LED

When you install your MICRO LED and One Connect Box, maintain a distance of at least 10 cm between the MICRO LED, One Connect Box, and other objects (walls, cabinet sides, etc.) to ensure proper ventilation. Failing to maintain proper ventilation may result in a fire or a problem with the product caused by an increase in its internal temperature.

- When you install your MICRO LED with a wall mount, we strongly recommend you use parts provided by Samsung only. Using parts provided by another manufacturer may cause difficulties with the product or result in injury caused by the product falling.

### Operation

- This apparatus uses batteries. In your community, there might be environmental regulations that require you to dispose of these batteries properly. Please contact your local authorities for disposal or recycling information.
- Store the accessories (remote control, or etc.) in a location safely out of the reach of children.
- Do not drop or strike the product. If the product is damaged, disconnect the power cord and contact a Samsung service centre.
- Do not dispose of remote control or batteries in a fire.
- Do not short-circuit, disassemble, or overheat the batteries.
- **CAUTION:** There is danger of an explosion if you replace the batteries used in the remote with the wrong type of battery. Replace only with the same or equivalent type.
- **WARNING - TO PREVENT THE SPREAD OF FIRE, KEEP CANDLES AND OTHER ITEMS WITH OPEN FLAMES AWAY FROM THIS PRODUCT AT ALL TIMES.**



### Caring for the MICRO LED

- To clean this apparatus, unplug the power cord from the wall outlet and wipe the product with a soft, dry cloth. Do not use any chemicals such as wax, benzene, alcohol, thinners, insecticide, aerial fresheners, lubricants, or detergents. These chemicals can damage the appearance of the MICRO LED or erase the printing on the product.
- The exterior and screen of the MICRO LED can get scratched during cleaning. Be sure to wipe the exterior and screen carefully using a soft cloth to prevent scratches.
- Do not spray water or any liquid directly onto the MICRO LED. Any liquid that goes into the product may cause a failure, fire, or electric shock.

## 01 What's in the Box?

Make sure the following items are included with your MICRO LED. If any items are missing, contact your dealer.

- Samsung Smart Remote
  - User Manual
  - Warranty Card / Regulatory Guide (Not available in some locations)
  - MICRO LED Power Cord
  - IR Cable x 4
  - One Connect Box
  - One Connect Power Cord
  - One Connect Cable
  - One Connect Cable Gender
- 
- The provided cables may differ depending on the country. Be sure to use the power cord that is suitable for your region.
  - The items' colours and shapes may vary depending on the models.
  - Cables not included can be purchased separately.
  - Check for any accessories hidden behind or in the packing materials when opening the box.



**Warning:** Screens can be damaged from direct pressure when handled incorrectly. As shown in the figure, make sure to grip the edges of the screen when you lift the MICRO LED.

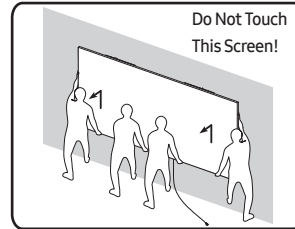

### Using the IR Cable

When using the Multi View function, HDMI 1 to 4 ports can be operated via IR cable connected to each IR. Check the e-Manual (Menu > Settings > Support > Open e-Manual) for instructions on how to use the Multi View function.

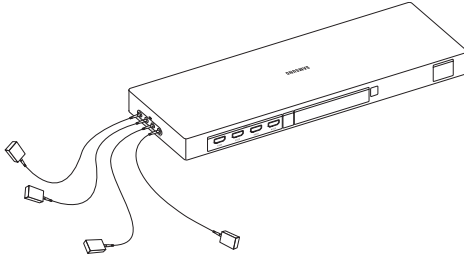

|          |       |       |       |       |
|----------|-------|-------|-------|-------|
| IR (📡)   | 1 (📺) | 2 (📺) | 3 (📺) | 4 (📺) |
|          | ⬇     | ⬇     | ⬇     | ⬇     |
| HDMI (📺) | 1 (📺) | 2 (📺) | 3 (📺) | 4 (📺) |

## 02 Connecting the MICRO LED to the One Connect Box

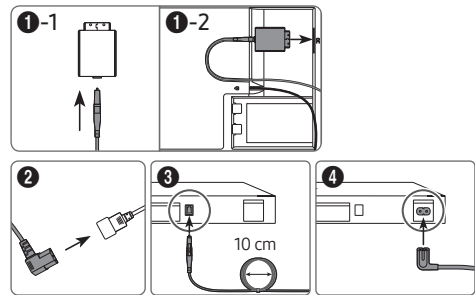
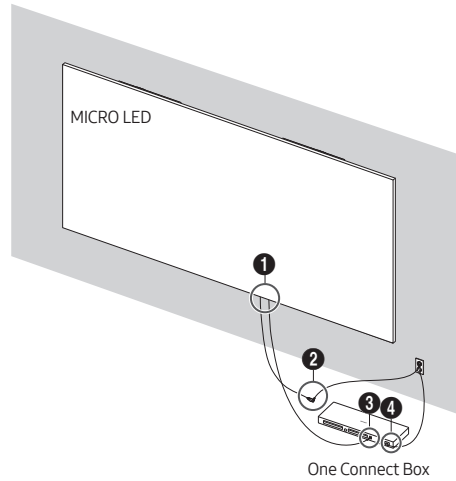

Refer to the picture and connect the MICRO LED and One Connect Box with the One Connect cable provided as a component.



- Do not use the One Connect Box in the upside-down or upright position.
- Make sure that the cable is not twisted during connection. Otherwise, the product performance may be degraded or the cable may be damaged.
- When arranging the remaining cable, refer to the picture above to arrange it.



Bending



Twisting



Pulling



Pressing on

### 03 Initial Setup

When you turn on your MICRO LED for the first time, it immediately starts the Initial Setup. Follow the instructions displayed on the screen and configure the MICRO LED's basic settings to suit your viewing environment.

- You will need a Samsung Account to access our network-based smart services. If you choose not to log in, you will only get a connection to terrestrial TV (applicable to devices with tuners only) and external devices, e.g. via HDMI.

#### Using the MICRO LED Controller

You can turn on the MICRO LED with the MICRO LED Controller button at the bottom of the MICRO LED, and then use the Control menu. The Control menu appears when the MICRO LED Controller button is pressed while the MICRO LED is On.

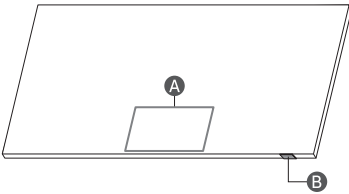

- A** Control menu
- B** MICRO LED Controller button / Remote control sensor / Microphone switch

#### How to turn on and off the Microphone

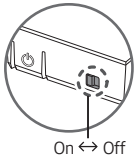

You can turn on or off the microphone by using the switch at the bottom of the MICRO LED. If microphone is turned off, All voice and sound features using microphone are not available.

- The position and shape of the microphone switch may differ depending on the model.
- During analysis using data from the microphone, the data is not saved.

### 04 About the Buttons on the Samsung SolarCell Remote (Samsung Smart Remote)

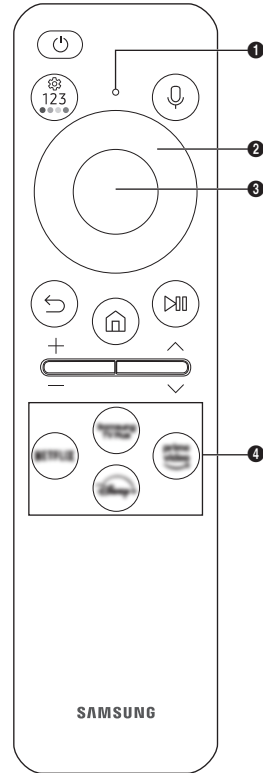

**⏻ (Power)**

Press to turn the MICRO LED on or off.

**🎤 MIC / LED**

Used as MIC when using voice recognition with the remote control.

- Do not impact the MIC hole or use a sharp object to poke into the hole.

**🗣️ (Voice Assistant)**

Runs Voice Assistant. Press and hold the button, say a command, and then release the button to run Voice Assistant.

- The supported Voice Assistant's languages and features may differ by geographical area.

**⚙️ (Settings / Number / Colour button)**

Each time you press this button, Settings menu / virtual numeric pad / Option pad with Colour buttons are displayed alternately.

- Use this button to access additional options that are specific to the feature in use.
- Press to bring up the virtual numeric pad on the screen. Use the numeric keypad to enter numeric values. Select numbers and then select **Done** or **Enter Number** to enter a numeric value. Use to change the channel, enter a PIN, enter a ZIP code, etc.

**⬅️➡️⬅️➡️ (Directional button (up, down, left, right))**

Moves the focus and changes the values seen on the MICRO LED's menu.

**👉 Select**

Selects or runs a focused item. When pressed while you are watching content, detailed programme information appears.

**⏪ (Return)**

Press to return to the previous menu. When pressed for 1 second or more, the running function is terminated. When pressed while you are watching a programme, the previous channel appears.

**🏠 (Smart Hub)**

Press to return to the Home Screen.

**⏮️ (Play/pause)**

When pressed, the playback controls appear. Using these controls, you can control the media content that is playing.

To use Game Bar, press and hold the button in **Game Mode**.

- Game Bar may not be supported depending on the model or geographical area.

**+ / - (Volume)**

Move the button up or down to adjust the volume. To mute the sound, press the button. When pressed for 2 seconds or more, the **Accessibility Shortcuts** menu appears.

**⏪ / ⏩ (Channel)**

Move the button up or down to change the channel. To see the **Guide** screen, press the button. When pressed for 1 second or more, the **Channel List** screen appears.

**📱 Launch app button**

Press each button to run its function.

- Available apps may differ depending on the geographical area or contents provider.

**🔌 + 🔌 (Pairing)**

If the Samsung Smart Remote does not pair to the MICRO LED automatically, point it at the front of the MICRO LED, and then press and hold the 🔌 and 🔌 buttons simultaneously for 3 seconds or more.

- Use the Samsung Smart Remote less than 6 m from the MICRO LED. The usable distance may vary with the wireless environmental conditions.
- The images, buttons, and functions of the Samsung Smart Remote may differ with the model or geographical area.
- The Universal Remote function operates normally only when you use the Samsung Smart Remote that comes with the MICRO LED.

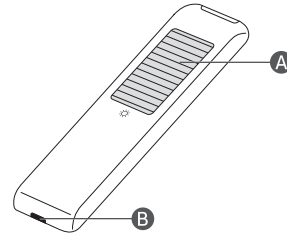
**Charging the battery****☀️ Solar Cell**

Expose to light when the remote is not in use. This will extend the remote's operating time.

**🔌 USB port (C-type) for charging**

Used for quick charging. The LED on the front will light when charging. When the battery is fully charged, the LED will turn off.

- The USB Cable is not provided.

- It is recommended to use an original Samsung charger. Otherwise, it may cause performance degradation or failure of the product. In this case, the warranty service is not applicable.
- When the remote control does not work due to low battery, charge it by using the USB-C type port.







Fire or explosion may occur, resulting in damage to the remote control or personal injury.

- Do not apply shock to the remote control.
- Be careful not to let foreign substances such as metal, liquid, or dust come in contact with the charging terminal of the remote control.
- When the remote control is damaged or you smell smoke or burning fumes, immediately stop operation and then repair it at the Samsung service centre.
- Do not arbitrarily disassemble the remote control.
- Be careful not to let infants or pets suck or bite the remote control. Fire or explosion may occur, resulting in damage to the remote control or personal injury.



## 05 Troubleshooting and Maintenance

### Troubleshooting

For more information, refer to "Troubleshooting" in the e-Manual.

 >  >  >  >  > **Troubleshooting**



If none of the troubleshooting tips apply, please visit "www.samsung.com" and click Support or contact the Samsung service centre.

- Due to technical limitations in the manufacturing process, some pixels of the panel may appear darker or brighter, or may flicker. However, this does not affect the product's performance.
- Due to multiple modules of the product, a grid pattern may appear from a close distance. This is not a product defect.
- To keep your MICRO LED in optimum condition, upgrade to the latest software. Use the **Update Now** or **Auto update** functions on the MICRO LED's menu  >  >  > **Support** > **Software Update** > **Update Now** or **Auto update**).



### The MICRO LED won't turn on.

- Make sure that the power cord is securely plugged into the MICRO LED, One Connect Box and the wall outlet.
- Make sure that the wall outlet is working and the remote control sensor at the bottom of the MICRO LED is lit and glowing a solid red.
- Try pressing the **MICRO LED Controller** button at the bottom of the MICRO LED to make sure that the problem is not with the remote control. If the MICRO LED turns on, refer to "The remote control does not work".

### The remote control does not work.

- Check if the remote control sensor at the bottom of the MICRO LED blinks when you press the  button on the remote control.
  - When the remote's battery is discharged, charge the battery using the USB charging port (C-type), or turn over the remote to expose the solar cell to light.
- Try pointing the remote directly at the MICRO LED from 1.5-1.8 m away.
- If your MICRO LED came with a Samsung Smart Remote (Bluetooth Remote), make sure to pair the remote to the MICRO LED. To pair a Samsung Smart Remote, press the  and  buttons together for 3 seconds.

### Eco Sensor and screen brightness

Eco Sensor adjusts the brightness of the MICRO LED automatically. This feature measures the light in your room and optimises the brightness of the MICRO LED automatically to reduce power consumption. If you want to turn this off, go to  >  >  > **All Settings** > **General & Privacy** > **Power and Energy Saving** > **Brightness Optimisation**.

- The eco sensor is located at the bottom of the MICRO LED. Do not block the sensor with any object. This can decrease picture brightness.



### Changing the TV's password

 >  >  > **All Settings** > **General & Privacy** > **System Manager** > **Change PIN**

Run **Change PIN** and then enter the current password in the password field.

Enter a new password and then enter it again to confirm it. The password change is complete.

If you forgot your PIN code, press the buttons in the following sequence to reset the PIN to "0000" (France: "1111"):

- Samsung Smart Remote: Press  /  (Volume) button. > **Volume Up** >  > **Volume Down** >  > **Volume Up** > .



## 06 Specifications and Other Information

### Specifications

|                        |                                   |                           |
|------------------------|-----------------------------------|---------------------------|
| Model Name             | MNA76MS1CAC                       | MNA89MS1BAC               |
| Display Resolution     | 3312 x 1872                       | 3864 x 2184               |
| Screen Size            |                                   |                           |
| Diagonal               | 76 inches                         | 89 inches                 |
| Measured Diagonally    | 193.3 cm                          | 225.4 cm                  |
| Sound (Output)         | 120 W                             |                           |
| Dimensions (W x H x D) |                                   |                           |
| Body                   | 1685.1 x 958.7 x 24.9 mm          | 1965.5 x 1117.3 x 24.9 mm |
| Weight                 |                                   |                           |
| Body                   | 41.0 kg                           | 53.0 kg                   |
| Model Name             | MNA101MS1BC                       | MNA114MS1CC               |
| Display Resolution     | 4416 x 2496                       | 4968 x 2808               |
| Screen Size            |                                   |                           |
| Diagonal               | 101 inches                        | 114 inches                |
| Measured Diagonally    | 257.6 cm                          | 289.8 cm                  |
| Sound (Output)         | 120 W                             |                           |
| Dimensions (W x H x D) |                                   |                           |
| Body                   | 2245.9 x 1275.6 x 24.9 mm         | 2526.3 x 1434.2 x 24.9 mm |
| Weight                 |                                   |                           |
| Body                   | 64.0 kg                           | 88.0 kg                   |
| Operating Temperature  | 15 °C to 35 °C (59 °F to 95 °F)   |                           |
| Operating Humidity     | 10 % to 80 %, non-condensing      |                           |
| Storage Temperature    | -20 °C to 45 °C (-4 °F to 113 °F) |                           |
| Storage Humidity       | 5 % to 95 %, non-condensing       |                           |

#### Notes

- This device is a Class B digital apparatus.
- For information about the power supply, and more information about power consumption, refer to the information on the label attached to the product.
  - On most models, the label is attached to the back of the MICRO LED.
  - On One Connect Box models, the label is attached to the bottom of the One Connect Box.
- Typical power consumption is measured according to IEC 62087.
- To connect a LAN cable, use a CAT 7 (\*STP type) cable for the connection. (100/10 Mbps)
  - \* Shielded Twisted Pair

\* Figures and illustrations in this User Manual are provided for reference only and may differ from the actual product appearance. Product design and specifications may change without notice.

An administration fee may be charged in the following situations:

- (a) An engineer is called out at your request, but it is found that the product has no defect (i.e., where the user manual has not been read).
- (b) You bring the unit to the Samsung service centre, but it is found that the product has no defect (i.e., where the user manual has not been read).

You will be informed of the administration fee amount before a technician visits.

Following the repair by a non-authorized service provider, self-repair or non-professional repair of the product, Samsung is not liable for any damage to the product, any injury or any other product safety issue caused by any attempt to repair the product which does not carefully follow these repair and maintenance instructions. Any damage to the product caused by an attempt to repair the product by any person other than a Samsung certified service provider will not be covered by the warranty.

Please visit [samsung.com/support](http://samsung.com/support) to find further information about external power adapter and remote control associated with EU Ecodesign directive - ErP regulation

### Decreasing power consumption

When you shut the MICRO LED off, it enters Standby mode. In Standby mode, it continues to draw a small amount of power. To decrease power consumption, unplug the power cord when you don't intend to use the MICRO LED for a long time.

### Licences



POWERED BY

# QUICK SET<sup>®</sup>



The terms HDMI, HDMI High-Definition Multimedia Interface, HDMI trade dress and the HDMI Logos are trademarks or registered trademarks of HDMI Licensing Administrator, Inc.

Hereby, Samsung declares that this radio equipment is in compliance with Directive 2014/53/EU and the relevant UK statutory requirements.

The full text of the declaration of conformity is available at the following internet address:

<http://www.samsung.com> go to Support and enter the model name.

This equipment may be operated in all EU countries and in the UK.

The 5 GHz and 6 GHz WLAN(Wi-Fi) function of this equipment may only be operated indoors.

RF max transmitter power :

100 mW at 2.4 GHz - 2.4835 GHz,

200 mW at 5.15 GHz - 5.25 GHz & 5.47 GHz - 5.725 GHz,

100 mW at 5.25 GHz - 5.35 GHz,

200 mW at 5.945 GHz - 6.425 GHz.



**Correct Disposal of This Product (Waste Electrical & Electronic Equipment)**  
(Applicable in countries with separate collection systems)

This marking on the product, accessories or literature indicates that the product and its electronic accessories (e.g. charger, headset, USB cable) should not be disposed of with other household waste at the end of their working life. To prevent possible harm to the environment or human health from uncontrolled waste disposal, please separate these items from other types of waste and recycle them responsibly to promote the sustainable reuse of material resources.

Household users should contact either the retailer where they purchased this product, or their local government office, for details of where and how they can take these items for environmentally safe recycling.

Business users should contact their supplier and check the terms and conditions of the purchase contract. This product and its electronic accessories should not be mixed with other commercial wastes for disposal.



**Correct disposal of batteries in this product**  
(Applicable in countries with separate collection systems)

The marking on the battery, manual or packaging indicates that the battery in this product should not be disposed of with other household waste. Where marked, the chemical symbols Hg, Cd or Pb indicate that the battery contains mercury, cadmium or lead above the reference levels in EC Directive 2006/66.

The battery incorporated in this product is not user replaceable. For information on its replacement, please contact your service provider. Do not attempt to remove the battery or dispose it in a fire. Do not disassemble, crush, or puncture the battery. If you intend to discard the product, the waste collection site will take the appropriate measures for the recycling and treatment of the product, including the battery.

#### Removing the battery

- To remove the battery, contact an authorised service centre. To obtain battery removal instructions, please visit [www.samsung.com/global/ecodesign\\_energy](http://www.samsung.com/global/ecodesign_energy).
- For your safety, you must not attempt to remove the battery. If the battery is not properly removed, it may lead to damage to the battery and device, cause personal injury, and/or result in the device being unsafe.

## EU Declaration of Conformity

### Product Details

Product : Smart Control

Model(s) : VG-TM2360E

Variant Model(s) : VG-TM2360F, VG-TM2360G

### Declaration and applicable standards

We hereby declare under our sole responsibility that the product above is in compliance with the essential requirements of the Radio Equipment Directive(2014/53/EU) by application of:

#### EMC

EN 301 489-1 V2.2.3

EN 301 489-17 V3.2.4

#### Safety

EN IEC 62368-1:2020+A11:2020

EN IEC 62368-3:2020

EN 62311:2008

#### Radio

EN 300 328 V2.2.2

and the Directive (2011/65/EU) on the restriction of the use of certain hazardous substances in electrical and electronic equipment by application of EN IEC 63000:2018.

### Signed for and on behalf of : Samsung

Samsung Euro QA Lab, Saxony Way, Yateley, GU46 6GG, UK \*  
2022-11-04 (Place and date of signature)

Stephen Colclough – Director  
Regulatory Affairs  
(Name and signature of  
authorized person)







※ This is not the address of Samsung Service Centre. Please see the address or the phone number of Samsung Service Centre in the warranty card or contact the retailer where you purchased your product.

# Vor dem Lesen der Bedienungsanleitung

Dieser MICRO LED wird mit dieser Bedienungsanleitung und einem eingebetteten e-Manual (☰ > Menü > Einstellungen > Unterstützung > e-Manual öffnen) geliefert.

## Achtung! Wichtige Sicherheitshinweise

Lesen Sie die Sicherheitshinweise sorgfältig, bevor Sie den MICRO LED verwenden. In der folgenden Tabelle finden Sie eine Erklärung für die Symbole, die Sie möglicherweise auf Ihrem Samsung-Produkt sehen.

| ACHTUNG  |   |
|--|---|
| GEFAHR DURCH STROMSCHLAG NICHT ÖFFNEN  |   |
| <p>ACHTUNG: UM DAS RISIKO EINES STROMSCHLAGS ZU VERRINGERN, DÜRFEN SIE DIE ABDECKUNG (ODER RÜCKSEITE) NICHT ÖFFNEN. ES BEFINDEN SICH IM INNEREN KEINE TEILE, DIE VON BENUTZERN GEWARTET WERDEN KÖNNEN. ALLE WARTUNGSARBEITEN SIND QUALIFIZIERTEM FACHPERSONAL ZU ÜBERLASSEN.</p> |   |
|   | Dieses Symbol zeigt an, dass im Inneren Hochspannung vorhanden ist. Es ist gefährlich, Teile im Inneren dieses Bildschirms zu berühren.   |
|    | Dieses Symbol weist darauf hin, dass diesem Gerät wichtige Anweisungen zum Betrieb und zur Wartung beigelegt sind.  |
|   | Produkt der Klasse II: Dieses Symbol zeigt an, dass das Gerät einen elektrischen Erdungsanschluss (Masse) nicht benötigt. Wenn dieses Symbol auf einem Produkt mit Netzkabel nicht vorhanden ist, MUSS das Produkt über eine zuverlässige Verbindung mit der Erde (Masse) verfügen. |
|   | Wechselspannung: Bei einer mit diesem Symbol gekennzeichneten Nennspannung handelt es sich um eine Wechselspannung.   |
|   | Gleichspannung: Bei einer mit diesem Symbol gekennzeichneten Nennspannung handelt es sich um eine Gleichspannung.   |
|   | Achtung! Gebrauchsanweisung beachten: Dieses Symbol weist den Benutzer an, weitere sicherheitsrelevante Informationen der Gebrauchsanweisung zu entnehmen.  |

## Stromversorgung

- Belasten Sie Steckdosen, Verlängerungskabel oder Netzteile nicht über ihre maximale Spannung und Kapazität hinaus. Dies kann einen Brand oder elektrischen Schlag verursachen. Informationen zu Spannung und Stromstärke finden Sie im Abschnitt mit den technischen Daten des Handbuchs oder auf dem Etikett des Netzteils.
- Netzkabel müssen so verlegt werden, dass niemand auf das Kabel treten kann oder es durch Gegenstände gequetscht wird, die auf dem Kabel stehen oder gegen das Kabel drücken. Insbesondere ist auf Stecker, Netzteile und die Kabeldurchführung am Gerätegehäuse zu achten.
- Führen Sie niemals Metallgegenstände in die Öffnungen des Geräts ein. Dies kann einen elektrischen Schlag verursachen.
- Berühren Sie zur Vermeidung von Stromschlägen keinesfalls Bauteile im Inneren des Geräts. Das Gerät darf nur von einem qualifizierten Techniker geöffnet werden.
- Stellen Sie sicher, dass der Netzstecker fest in der Steckdose sitzt. Ziehen Sie das Netzkabel nie am Kabel selbst, sondern stets am Stecker aus der Steckdose. Ziehen Sie niemals am Kabel, um den Netzstecker aus der Steckdose zu ziehen. Berühren Sie das Netzkabel niemals mit feuchten Händen.
- Wenn das Gerät nicht einwandfrei funktioniert, insbesondere beim Auftreten ungewöhnlicher Geräusche oder Gerüche aus dem Inneren, trennen Sie es unverzüglich von der Stromversorgung und wenden Sie sich umgehend an Ihren nächstgelegenen Händler oder das nächste Samsung Kundendienstzentrum.
- Trennen Sie das Gerät aus Sicherheitsgründen bei einem Gewitter oder bei längerer unbeaufsichtigter Nutzungspause unbedingt vom Netz und von der Antenne bzw. vom Kabelsystem.
  - Staubablagerungen können Stromschläge, Kurzschlüsse oder Brände verursachen, da sie zu Funkenbildung, übermäßiger Erwärmung und Beschädigung der Isolierung am Netzkabel führen können.
- Verwenden Sie nur ordnungsgemäß geerdete Stecker und Steckdosen.
  - Eine fehlerhafte Erdung kann zu Stromschlägen oder Schäden am Gerät führen. (Nur Geräte der Klasse I.)
- Um dieses Gerät vollständig abzuschalten, müssen Sie den Netzstecker aus der Steckdose ziehen. Um sicherzustellen, dass Sie das Gerät bei Bedarf schnell vom Netz trennen können, müssen die Steckdose und der Netzstecker jederzeit leicht zugänglich sein.

## Installation

- Außerdem darf das Gerät keinesfalls in der Nähe oder oberhalb eines Heizstrahlers oder -körpers aufgestellt werden oder an Orten, an denen es direkter Sonneneinstrahlung ausgesetzt ist.
- Stellen Sie keine mit Flüssigkeit gefüllten Behälter (Vasen usw.) auf das Gerät, da dies zu einem Brand oder Stromschlag führen kann.
- Setzen Sie dieses Gerät niemals Regen oder Feuchtigkeit aus.
- Wenden Sie sich für weiterführende Informationen an ein autorisiertes Kundendienstzentrum, wenn der MICRO LED an einem Ort mit hoher Konzentration an Staubpartikeln, außergewöhnlich hohen oder niedrigen Temperaturen, hoher Luftfeuchtigkeit oder in unmittelbarer Nähe zu Chemikalien aufgestellt oder z. B. an einem Bahnhof oder Flughafen im Dauerbetrieb verwendet werden soll. Eine nicht fachgerechte Aufstellung kann zu schweren Schäden am MICRO LED führen.
- Setzen Sie das Gerät niemals Regen oder Feuchtigkeit aus.
- Dieser MICRO LED ist ein Produkt für Endverbraucher, das ausschließlich zur Installation in einer Heimumgebung konzipiert wurde. Jede Installation in einer anderen als einer Heimumgebung, wie z. B. ein privates Schiff (einschließlich Jacht) oder ein Privatflugzeug oder im Freien könnte die Garantie ungültig machen.

## Installieren als Wandhalterung

- Bitte lesen Sie für Details zum Anbringen der Wandhalterung die Montageanleitung der Wandhalterung.
- Sie können eine VESA-Wandhalterung installieren. Es wird jedoch empfohlen, die standardmäßig mitgelieferte Wandhalterung zu verwenden.
- Bei der Installation einer VESA-Wandhalterung wird empfohlen, alle vier VESA-Schrauben festzuziehen.

### Montieren des MICRO LED an einer Wand



Wenn der MICRO LED an einer Wand montiert werden soll, müssen die Anweisungen des Herstellers unbedingt eingehalten werden. Wenn der MICRO LED nicht ordnungsgemäß montiert ist, kann er herunterfallen und beschädigt werden oder ein Kind bzw. einen Erwachsenen schwer verletzen.

- Samsung haftet nicht für Schäden an Geräten oder Verletzungen von Personen, wenn die Montage der Wandhalterung vom Kunden selbst durchgeführt wird.
- Samsung haftet nicht für Geräteschäden oder Verletzungen, wenn eine Wandhalterung verwendet wird, die nicht dem VESA-Standard entspricht oder nicht spezifiziert ist, oder wenn der Verbraucher die Montageanleitung für das Produkt nicht befolgt.

- Montieren Sie die Wandhalterung an einer festen Wand, die senkrecht zum Boden steht. Bevor Sie die Wandhalterung an anderen Flächen als Gipskarton anbringen, wenden Sie sich bitte an Ihren nächstgelegenen Händler, um weitere Informationen einzuholen. Bei Montage des MICRO LED an einer Decke oder schrägen Wand kann er herunterfallen und Verletzungen verursachen.
- Bei der Installation der Wandhalterung empfehlen wir, alle vier VESA-Schrauben festzuziehen.
- Installieren Sie den MICRO LED nicht, während er gekippt ist.



Befestigen Sie die Wandhalterung nicht, während der MICRO LED eingeschaltet ist. Sie könnten dabei einen Stromschlag erhalten und sich verletzen.

- Verwenden Sie keine Schrauben, die länger sind als in der VESA-Standardspezifikation für Schrauben angegeben. Zu lange Schrauben können Schäden an den inneren Bauteilen des MICRO LED verursachen.
- Bei Wandhalterungen, die nicht der VESA-Standardspezifikation für Schrauben entsprechen, hängt die Länge der Schrauben von der Spezifikation der Wandhalterung ab.
- Ziehen Sie die Schrauben nicht zu fest an. Dadurch kann das Gerät beschädigt werden oder herunterfallen und so Verletzungen verursachen. Samsung haftet nicht bei derartigen Unfällen.
- Nehmen Sie die Wandmontage des MICRO LED nur zu viert vor.

### Spezifikation (VESA) der Wandhalterung

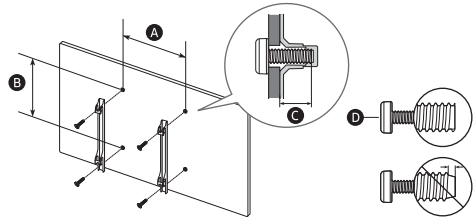

|  |           |            |
|--|-----------|------------|
| MICRO LED-Diagonale in Zoll                | 76        | 89         |
| Daten der VESA-Gewindebohrung (A x B) (mm) | 600 x 400 |            |
| ⌀ (mm)                                     | 6         |            |
| ⌀ x 4                                      | M8        |            |
| MICRO LED-Diagonale in Zoll                | 101       | 114        |
| Daten der VESA-Gewindebohrung (A x B) (mm) | 800 x 600 | 1000 x 800 |
| ⌀ (mm)                                     | 6         |            |
| ⌀ x 4                                      | M8        |            |

## Ausreichende Belüftung Ihres MICRO LED

Halten Sie beim Aufstellen des MICRO LED und beim Installieren der One Connect-Box einen Abstand von mindestens 10 cm zwischen dem MICRO LED, der One Connect-Box und anderen Objekten (Wände, Schrankwände usw.) ein, um eine ausreichende Belüftung zu gewährleisten. Wenn Sie nicht für eine ausreichende Lüftung sorgen, können aufgrund des Temperaturanstiegs im Innern des Bildschirms ein Brand oder ein Problem mit dem Gerät die Folge sein.

- Wenn Sie Ihren MICRO LED mit einer Wandhalterung installieren, empfehlen wir Ihnen dringend, ausschließlich von Samsung bereitgestellte Teile zu verwenden. Wenn Sie Teile eines anderen Herstellers verwenden, kann es zu Problemen mit dem Gerät oder zu Verletzungen kommen, weil das Gerät herunterfällt.

## Funktion

- Für dieses Gerät werden Batterien benötigt. Entsorgen Sie die Batterien ordnungsgemäß und in Übereinstimmung mit den für Sie geltenden Umweltschutzbestimmungen. Bitte wenden Sie sich bei Fragen zur ordnungsgemäßen Entsorgung an Ihre örtlichen Behörden.
- Bewahren Sie die Zubehörteile (Fernbedienung, usw.) an einem sicheren Ort außerhalb der Reichweite von Kindern auf.
- Lassen Sie das Gerät nicht fallen, und setzen Sie es keiner Schlag- oder Stoßeinwirkung aus. Wenn das Gerät beschädigt ist, trennen Sie es vom Stromnetz und wenden Sie sich an ein Samsung Kundendienstzentrum.
- Entsorgen Sie die Fernbedienung oder die Batterien niemals in einem Feuer.
- Schließen Sie die Batterien nicht kurz, nehmen Sie sie nicht auseinander und setzen Sie sie keiner Hitze aus.
- **ACHTUNG:** Wenn Sie die für die Fernbedienung mitgelieferten Batterien durch neue Batterien des falschen Typs ersetzen, besteht Explosionsgefahr. Setzen Sie nur Batterien des gleichen oder eines gleichwertigen Typs ein.
- **ACHTUNG:** SORGEN SIE DAFÜR, DASS DAS GERÄT NIEMALS IN DIE NÄHE VON KERZEN, OFFENEM FEUER ODER SONSTIGEN GEGENSTÄNDEN MIT OFFENEN FLAMMEN GELANGT. ANDERNFALLS BESTEHT BRANDGEFAHR.



## Pflegen des MICRO LED

- Ziehen Sie zum Reinigen den Netzstecker aus der Steckdose, und wischen Sie das Gerät mit einem weichen, trockenen Tuch ab. Verwenden Sie keine Chemikalien wie Wachs, Benzol, Alkohol, Verdünner, Insektizide, Luftverbesserer, Schmiermittel oder Reinigungsmittel. Diese Chemikalien können die Oberfläche des MICRO LED beschädigen und aufgedruckte Kennzeichnungen lösen bzw. entfernen.
- Beim Reinigen können Kratzer auf dem Gehäuse und dem Bildschirm des MICRO LED entstehen. Wischen Sie das Gehäuse und den Bildschirm vorsichtig mit einem weichen Tuch ab, um Kratzer zu vermeiden.
- Spritzen Sie weder Wasser noch Reinigungsmittel direkt auf den MICRO LED. Jede Flüssigkeit, die in den Bildschirm eindringt, kann zu einer Funktionsstörung, einem Brand oder einem Stromschlag führen.

## 01 Lieferumfang

Vergewissern Sie sich, dass die folgenden Teile im Lieferumfang des MICRO LED enthalten sind. Falls Komponenten fehlen sollten, setzen Sie sich bitte mit Ihrem Händler in Verbindung.

- Samsung Smart Remote
  - Benutzerhandbuch
  - Garantiekarte / Rechtshinweise (nicht überall verfügbar)
  - Netzkabel des MICRO LED
  - IR-Kabel x 4
  - One Connect-Box
  - Netzkabel des One Connect
  - One Connect-Kabel
  - One Connect-Kabel-Geschlecht
- 
- Die mitgelieferten Kabel können je nach Land unterschiedlich sein. Achten Sie darauf, ein für Ihre Region geeignetes Netzkabel zu verwenden.
  - Farbe und Form der Teile können sich je nach Modell unterscheiden.
  - Nicht mitgelieferte Kabel können gesondert erworben werden.
  - Kontrollieren Sie beim Öffnen der Verpackung, ob Zubehör hinter oder in den Verpackungsmaterialien versteckt ist.



**Warnung:** Der Bildschirm kann aufgrund direkter Kräfteinwirkung während eines unsachgemäßen Transports beschädigt werden. Achten Sie darauf, die Kanten des Bildschirms zu fassen, wenn Sie den MICRO LED anheben (siehe Abbildung).



### Mit Hilfe des IR-Kabels

Wenn Sie die Multi View-Funktion verwenden, können die HDMI 1 bis 4-Anschlüsse mittels eines an jedes IR angeschlossene IR-Kabel betrieben werden. Siehe das e-Manual (☰) > Menü > Einstellungen > Unterstützung > e-Manual öffnen) für Anweisungen zur Verwendung der Multi View-Funktion.

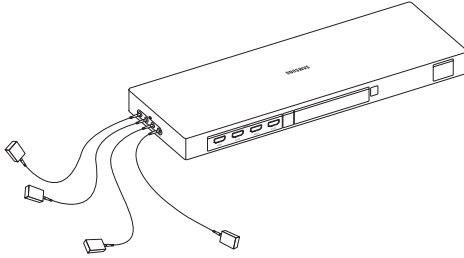

|          |       |       |       |       |
|----------|-------|-------|-------|-------|
| IR (📡)   | 1 (📺) | 2 (📺) | 3 (📺) | 4 (📺) |
|          | ◇     | ◇     | ◇     | ◇     |
| HDMI (📺) | 1 (📺) | 2 (📺) | 3 (📺) | 4 (📺) |

## 02 Herstellen einer Verbindung zwischen MICRO LED und One Connect-Box

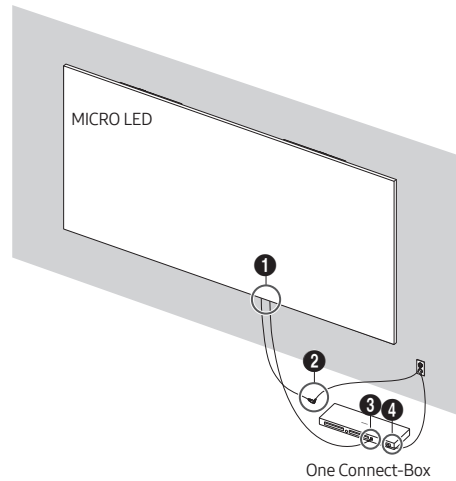

One Connect-Box

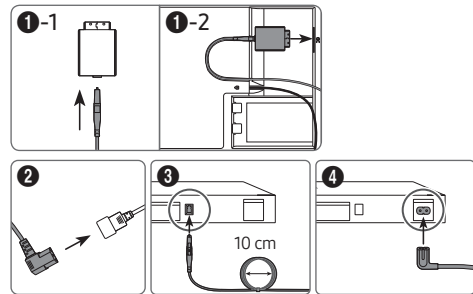

Verbinden Sie den MICRO LED und die One Connect Box wie in der Abbildung gezeigt mit dem als Komponente mitgelieferten One Connect-Kabel.



- Verwenden Sie die One Connect-Box nicht, wenn sie auf dem Kopf oder in aufrechter Position steht.
- Stellen Sie sicher, dass das Kabel beim Verbinden nicht verdreht wird. Anderenfalls könnte die Leistung des Produkts beeinträchtigt werden oder das Kabel könnte beschädigt werden.
- Wenn Sie das restliche Kabel verlegen, beachten Sie bitte die Abbildung oben für die richtige Anordnung.



Biegen



Verdrehen



Ziehen



Drücken auf

## 03 Anfangseinstellung

Wenn Sie den MICRO LED zum ersten Mal einschalten, wird sofort die Ersteinrichtung gestartet. Befolgen Sie die Anweisungen auf dem Bildschirm und konfigurieren Sie die Grundeinstellungen des MICRO LED so, dass er an die bei Ihnen herrschenden Lichtverhältnisse angepasst ist.

- Für den Zugriff auf unsere netzwerkbasiereten Smart-Dienste ist ein Samsung-Konto erforderlich. Wenn Sie sich nicht anmelden möchten, können Sie nur Verbindungen mit terrestrischen TV-Geräten (gilt nur für Geräte mit Tunern) und externen Geräten herstellen, z. B. über HDMI.

### Verwenden des MICRO LED-Controller

Sie können den MICRO LED mit dem Schalter MICRO LED-Controller unten am MICRO LED einschalten und dann das **Steuerungsmenü** verwenden. Das **Steuerungsmenü** wird angezeigt, wenn Sie den **MICRO LED-Controller-Knopf** bei laufendem MICRO LED drücken.

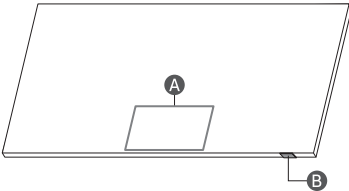

- A** Steuerungsmenü
- B** MICRO LED-Controller-Taste / Fernbedienungssensor / Mikrofonschalter

### So schalten Sie das Mikrofon ein und aus

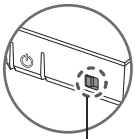

Sie können das Mikrofon mit dem Schalter unten am MICRO LED ein- oder ausschalten. Ist das Mikrofon ausgeschaltet, sind alle Sprach- und Tonfunktionen, die das Mikrofon verwenden, nicht verfügbar.

- Die Lage und Form des Mikrofonschalters kann sich je nach Modell unterscheiden.
- Bei der Analyse anhand der Daten vom Mikrofon werden die Daten nicht gespeichert.

## 04 Über die Buttons auf der Samsung SolarCell Remote (Samsung Smart Remote)

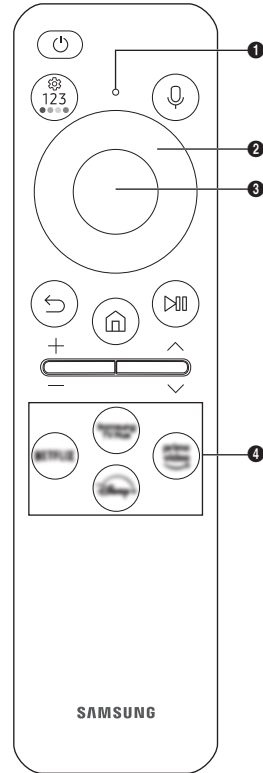



### (Ein/Aus)

Drücken Sie diese Taste, um den MICRO LED ein- und auszuschalten.

### MIC / LED

Wird bei Verwendung der Spracherkennung mit der Fernbedienung als Mikrofon verwendet.

- Setzen Sie das MIC-Loch keinen Erschütterungen aus und stochern Sie nicht mit einem scharfen Gegenstand hinein.

### (Voice Assistant)

Starten Sie die Voice Assistant. Halten Sie die Taste gedrückt, sagen Sie einen Befehl und lassen Sie dann die Taste los, um Voice Assistant zu starten.

- Die unterstützten Sprachen und Funktionen für Voice Assistant können sich je nach geographischem Gebiet unterscheiden.

### (Einstellungen / Zahlen / Farbe-Taste)

Bei jedem Drücken dieser Taste werden Einstellungsmenü / virtueller Ziffernblock / Optionsfeld mit Farbtasten abwechselnd angezeigt.

- Mit dieser Schaltfläche können Sie auf Zusatzoptionen zu der gerade verwendeten Funktion zugreifen.
- Drücken Sie sie, um den virtuellen Ziffernblock auf dem Bildschirm anzuzeigen. Geben Sie numerische Werte über die Zifferntastatur ein. Wählen Sie zuerst Zahlen aus und dann **Fertig** oder **Nummer eingeben**, um einen numerischen Wert einzugeben. Hiermit können Sie den Sender wechseln und eine PIN oder Postleitzahl usw. eingeben.

### Richtungstaste (oben, unten, links, rechts)

Hiermit verschieben Sie den Fokus und ändern die auf dem MICRO LED angezeigten Menüwerte.

### Auswählen

Hiermit können Sie ein markiertes Element auswählen oder starten. Wenn die Taste beim Anzeigen von Inhalten gedrückt wird, werden detaillierte Informationen zur Sendung angezeigt.

### (Zurück)

Zurück zum vorherigen Menü. Wenn Sie die Taste länger als 1 Sekunde drücken, wird die laufende Funktion beendet. Wenn die Taste beim Fernsehen gedrückt wird, wechselt das Fernsehgerät zum vorherigen Sender.

### (Smart Hub)

Drücken Sie diese Taste, um wieder den Erster Bildschirm zu öffnen.

### (Wiedergabe/Pause)

Durch Drücken dieser Taste wird die Wiedergabesteuerung angezeigt. Mit der Wiedergabesteuerung können Sie die Wiedergabe der Medieninhalte steuern.

Um die Spieleleiste zu verwenden, halten Sie die Taste im **Spielemodus** gedrückt.

- Spieleleiste wird je nach Modell bzw. geografischer Region möglicherweise nicht unterstützt.

### + / - (Lautstärke)

Bewegen Sie die Taste nach oben oder unten, um die Lautstärke einzustellen. Drücken Sie die Taste, um den Ton auszuschalten.

Wenn Sie die Taste mindestens 2 Sekunde lang drücken, wird das Menü **Schnellasten für Barrierefreiheit** angezeigt.

### ^ / v (Kanal)



Bewegen Sie die Taste nach oben oder unten, um den Sender zu wechseln. Drücken Sie die Taste, um das Fenster mit dem **TV-Programm** anzuzeigen. Wenn Sie die Taste mehr als 1 Sekunde lang drücken, wird die **Senderliste** angezeigt.

### Taste „App starten“

Drücken Sie jede einzelne Taste, um ihre Funktion zu testen.

- Je nach Region oder Inhaltsanbieter können sich die verfügbaren Anwendungen unterscheiden.

### + (Koppeln)

Wenn sich der MICRO LED nicht automatisch mit der Samsung Smart Remote koppelt, richten Sie sie auf die Vorderseite des MICRO LED und halten Sie dann gleichzeitig mindestens 3 Sekunden lang die Tasten  und  gedrückt.

- Sie können die Samsung Smart Remote aus bis zu 6 m Entfernung zum MICRO LED verwenden. Die tatsächliche Reichweite ist abhängig von den Umgebungsbedingungen für die Drahtloskommunikation.
- Das Aussehen, die Tasten und die Funktionen der Samsung Smart Remote können sich je nach Modell und geografischer Region unterscheiden.
- Die Funktion als Universalfernbedienung - Einrichten steht nur dann normal zur Verfügung, wenn Sie die mit Ihrem MICRO LED gelieferte Samsung Smart Remote verwenden.

## Aufladen der Batterie

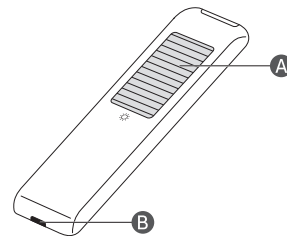

### Solarzelle

Licht aussetzen, wenn die Fernbedienung nicht verwendet wird. Die Betriebszeit der Fernbedienung wird dadurch verlängert.

### USB-Anschluss (Typ C) zum Aufladen

Wird zum schnellen Aufladen verwendet. Die LED auf der Vorderseite leuchtet beim Laden. Wenn die Batterie voll geladen ist, schaltet sich die LED aus.

- Das USB-Kabel wird nicht mitgeliefert.



- Es wird empfohlen, ein Original-Ladegerät von Samsung zu verwenden. Anderenfalls kann es zu elektrischen Schlägen oder Fehlfunktionen kommen. In diesem Fall entfällt die Garantieleistung.
- Wenn die Fernbedienung aufgrund einer schwachen Batterie nicht funktioniert, laden Sie sie unter Verwendung des USB-Anschlusses vom Typ C auf.



Hierdurch kann es zu einem Brand oder einer Explosion kommen, was zu Schäden an der Fernbedienung und zu Verletzungen führen kann.

- Setzen Sie die Fernbedienung keinen Schlägen aus.
- Achten Sie darauf, dass keine Fremdstoffe wie Metall, Flüssigkeiten oder Staub mit dem Ladeanschluss der Fernbedienung in Berührung kommen.
- Wenn die Fernbedienung beschädigt ist oder wenn Sie Rauch oder Brandgase riechen, schalten Sie das Gerät sofort auf und lassen Sie es in einem Samsung-Kundendienstzentrum reparieren.
- Bauen Sie die Fernbedienung nicht auseinander.
- Achten Sie darauf, dass Kleinkinder und Haustiere nicht an der Fernbedienung saugen oder darauf herumbeißen. Hierdurch kann es zu einem Brand oder einer Explosion kommen, was zu Schäden an der Fernbedienung und zu Verletzungen führen kann.

## 05 Fehlerbehebung und Wartung

### Fehlerbehebung

Weitere Informationen erhalten Sie im Abschnitt

„Fehlerbehebung“ im e-Manual.

> Menü > Einstellungen > Unterstützung > e-Manual öffnen > Fehlerbehebung

Wenn keiner dieser Tipps zur Fehlerbehebung weiterhilft, besuchen Sie die Website „www.samsung.com“, und klicken Sie dort auf „Support“ oder wenden Sie sich an das Samsung Kundendienstzentrum.

- Aufgrund technischer Einschränkungen im Herstellungsprozess können einige Pixel des Bildschirms dunkler oder heller erscheinen oder flimmern. Dies hat jedoch keinen Einfluss auf die Leistung des Geräts.
- Wegen den mehreren Modulen des Produkts kann aus kurzer Entfernung ein Gittermuster erscheinen. Das ist kein Defekt des Bildschirms.
- Aktualisieren Sie die Firmware auf die neueste Version, um die optimale Leistung Ihres MICRO LED zu erhalten. Verwenden Sie eine der Funktionen **Jetzt aktualisieren** bzw. **Automatisches Update** im Menü des MICRO LED ( > Menü > Einstellungen > Unterstützung > Software-Update > Jetzt aktualisieren oder Automatisches Update).

### Der MICRO LED kann nicht eingeschaltet werden.

- Vergewissern Sie sich, dass das Netzkabel sicher mit dem MICRO LED, der One Connect-Box und der Wandsteckdose verbunden ist.
- Stellen Sie sicher, dass die Steckdose funktioniert und der Fernbedienungssensor unten am MICRO LED durchgehend rot leuchtet.
- Drücken Sie die Taste **MICRO LED-Controller** unten am MICRO LED, um auszuschließen, dass ein Problem mit der Fernbedienung vorliegt. Wenn der MICRO LED eingeschaltet wird, lesen Sie den Abschnitt „Die Fernbedienung funktioniert nicht“.

### Die Fernbedienung funktioniert nicht.

- Kontrollieren Sie, ob der Fernbedienungssensor unten am MICRO LED blinkt, wenn Sie auf die Taste auf der Fernbedienung drücken.
  - Wenn die Batterie der Fernbedienung entladen ist, laden Sie die Batterie unter Verwendung des USB-Ladeanschlusses (Typ C) oder drehen Sie die Fernbedienung um, um die Solarzelle Licht auszusetzen.
- Richten Sie die Fernbedienung aus einer Entfernung von 1,5 - 1,8 m direkt auf den MICRO LED.
- Wenn Ihr MICRO LED mit einer Samsung Smart Remote (Bluetooth-Fernbedienung) geliefert wurde, müssen Sie die Fernbedienung mit dem MICRO LED koppeln. Zum Koppeln einer Samsung Smart Remote drücken Sie die Tasten und zusammen 3 Sekunden lang.

### Öko-Sensor und Bildschirmhelligkeit

Mit Hilfe des Öko-Sensors kann die Helligkeit des MICRO LED automatisch eingestellt werden. Mit dieser Funktion werden die Lichtverhältnisse im Zimmer automatisch gemessen, und die Helligkeit des MICRO LED wird optimiert, um den Energieverbrauch zu senken. Sie können diese Funktion deaktivieren unter > Menü > Einstellungen > Alle Einstellungen > Allgemein und Datenschutz > Ein/Aus und Energiesparen > Helligkeitsoptimierung.

- Der Öko-Sensor befindet sich auf der Unterseite des MICRO LED. Achten Sie darauf, dass der Sensor nicht verdeckt wird. Dadurch kann sich die Helligkeit des Bilds verringern.

### Ändern des Kennworts für das Fernsehgerät

> Menü > Einstellungen > Alle Einstellungen > Allgemein und Datenschutz > Systemmanager > PIN ändern  
Führen Sie die Funktion **PIN ändern** aus, und geben Sie dann im Kennwortfeld das aktuelle Kennwort ein.

Geben Sie ein neues Kennwort ein und bestätigen Sie es durch eine erneute Eingabe. Das Kennwort wurde geändert.

Wenn Sie Ihren PIN-Code vergessen haben, drücken Sie die Tasten auf der Fernbedienung in der angegebenen Reihenfolge, um die PIN auf „0000“ zurückzusetzen (Frankreich: „1111“):

- Samsung Smart Remote: Drücken Sie die Taste **+ / -** (Lautstärke). > Lauter > > Leiser > > Lauter > .

## 06 Technische Daten und weitere Informationen

### Technische Daten

|                                 |                                     |                           |
|---------------------------------|-------------------------------------|---------------------------|
| Modell                          | MNA76MS1CAC                         | MNA89MS1BAC               |
| Anzeigauflösung                 | 3312 x 1872                         | 3864 x 2184               |
| Bildschirmgröße                 |                                     |                           |
| Diagonal                        | 76 Zoll                             | 89 Zoll                   |
| Diagonal gemessen               | 193,3 cm                            | 225,4 cm                  |
| Ton (Ausgang)                   | 120 W                               |                           |
| Abmessungen (B × H × T)         |                                     |                           |
| Gehäuse                         | 1685,1 x 958,7 x 24,9 mm            | 1965,5 x 1117,3 x 24,9 mm |
| Gewicht                         |                                     |                           |
| Gehäuse                         | 41,0 kg                             | 53,0 kg                   |
| Modell                          | MNA101MS1BC                         | MNA114MS1CC               |
| Anzeigauflösung                 | 4416 x 2496                         | 4968 x 2808               |
| Bildschirmgröße                 |                                     |                           |
| Diagonal                        | 101 Zoll                            | 114 Zoll                  |
| Diagonal gemessen               | 257,6 cm                            | 289,8 cm                  |
| Ton (Ausgang)                   | 120 W                               |                           |
| Abmessungen (B × H × T)         |                                     |                           |
| Gehäuse                         | 2245,9 x 1275,6 x 24,9 mm           | 2526,3 x 1434,2 x 24,9 mm |
| Gewicht                         |                                     |                           |
| Gehäuse                         | 64,0 kg                             | 88,0 kg                   |
| Temperatur (im Betrieb)         | 15 °C bis 35 °C (59 °F bis 95 °F)   |                           |
| Luftfeuchtigkeit (im Betrieb)   | 10 % bis 80 %, nicht kondensierend  |                           |
| Temperatur (bei Lagerung)       | -20 °C bis 45 °C (-4 °F bis 113 °F) |                           |
| Luftfeuchtigkeit (bei Lagerung) | 5 % bis 95 %, nicht kondensierend   |                           |

#### Hinweise

- Dies ist ein digitales Gerät der Klasse B.
- Die technischen Daten zur benötigten Netzspannung und Informationen zum Energieverbrauch finden Sie auf dem Etikett am Gerät.
  - Bei den meisten Modellen befindet sich das Etikett auf der Rückseite des MICRO LED.
  - Bei den One Connect-Box-Modellen befindet sich das Etikett unten an der One Connect-Box.
- Der typische Stromverbrauch wird gemäß IEC 62087 gemessen.
- Verwenden Sie für den Anschluss an das LAN ein CAT7-Kabel (\*STP-Kabel). (100/10 Mbit/s)
  - \* Shielded Twisted Pair

\* Die Abbildungen und Illustrationen in diesem Handbuch dienen nur zur Information und können vom tatsächlichen Aussehen des Geräts abweichen. Änderungen an Ausführung und technischen Daten vorbehalten.

Für Reparaturen an Ihrem Gerät fallen Gebühren an, wenn:

- (a) auf Ihren Wunsch ein Techniker zu Ihnen geschickt wird, aber es wird festgestellt, dass kein Defekt des Geräts vorliegt (d. h. wenn das Benutzerhandbuch nicht gelesen wurde).
- (b) Sie das Gerät in das Samsung Kundendienstzentrum bringen, aber es wird festgestellt, dass kein Defekt des Geräts vorliegt (d. h. wenn das Benutzerhandbuch nicht gelesen wurde).

Die Höhe eventuell anfallender Gebühren wird Ihnen vor dem Besuch eines Technikers mitgeteilt.

Bei jeder Reparatur sind zwingend die von Samsung bereitgestellten Reparatur- und Wartungsanweisungen zu beachten. Samsung übernimmt keinerlei Haftung für den Fall, dass infolge einer nicht entsprechend fachgerechten Reparatur oder eines nicht fachgerechten Reparaturversuchs Schäden jeglicher Art am Produkt, wie auch mögliche Verletzungen oder Produktsicherheitsmängel auftreten. Nicht fachgerecht ist eine Reparatur insbesondere, wenn die von Samsung bereitgestellten Reparatur- und Wartungsanweisungen nicht eingehalten wurden. Jegliche Schäden am Produkt, die auf einer Reparatur oder eines Reparaturversuchs durch Dritte, die nicht von Samsung als Service-Dienstleister zertifiziert sind, zurückzuführen sind, sind von der Herstellergarantie ausgeschlossen.

Auf der Webseite <https://www.samsung.com/de/support/> findest du weitere Informationen zum externen Netzadapter und zur Fernbedienung im Hinblick auf die europäische Ökodesign-Richtlinie (ErP).

## Verringerung des Stromverbrauchs

Wenn Sie den MICRO LED ausschalten, wechselt er in den Standby-Modus. Im Standby-Modus verbraucht es weiterhin eine gewisse Menge an Strom. Wenn Sie den MICRO LED längere Zeit nicht verwenden, sollten Sie daher den Netzstecker aus der Steckdose ziehen, um den Stromverbrauch zu senken.

## Lizenzen

 Dolby Atmos

POWERED BY

QUICK SET<sup>®</sup>

 HEVC Advance<sup>™</sup>  
Covered by Patents at [patentlist.hevcadvance.com](http://patentlist.hevcadvance.com)

 HDMI<sup>™</sup>  
HIGH-DEFINITION MULTIMEDIA INTERFACE

The terms HDMI, HDMI High-Definition Multimedia Interface, HDMI trade dress and the HDMI Logos are trademarks or registered trademarks of HDMI Licensing Administrator, Inc.

Hiermit erklärt Samsung, dass dieses Gerät mit der Richtlinie 2014/53/EU und den entsprechenden gesetzlichen Bestimmungen des Vereinigten Königreichs konform ist. Den vollständigen Text der Konformitätserklärung können Sie unter folgender Internetadresse abrufen:

<http://www.samsung.com>, wechseln Sie zu „Support“ und geben Sie die Modellbezeichnung ein.

Dieses Gerät darf in allen Ländern der EU und im Vereinigten Königreich verwendet werden.

Die 5 GHz und 6 GHz WLAN (Wi-Fi)-Funktion dieses Gerätes darf nur im Innenbereich genutzt werden.

RF maximale Sendeleistung:

100 mW bei 2,4 GHz - 2,4835 GHz,

200 mW bei 5,15 GHz - 5,25 GHz & 5,47 GHz - 5,725 GHz,

100 mW bei 5,25 GHz - 5,35 GHz,

200 mW bei 5,945 GHz - 6,425 GHz.



### Korrekte Entsorgung von Altgeräten

Das Symbol der durchgestrichenen Abfalltonne auf Rädern auf einem Elektro- oder Elektronikgerät, der Verpackung, Gebrauchsanweisung oder dem Garantieschein weist darauf hin, dass das Elektro- oder Elektronikgerät nicht im unsortierten Siedlungsabfall (Hausmüll) entsorgt werden darf, sondern einer getrennten Sammlung zugeführt werden muss.

Sie sind verpflichtet, dieses Gerät und Zubehörteile einer vom Hausmüll getrennten Erfassung zuzuführen. Altbatterien und Altakkumulatoren, die nicht vom Altgerät umschlossen sind, sowie Lampen, die zerstörungsfrei aus dem Altgerät entnommen werden können, sind vor der Abgabe an einer Erfassungsstelle zerstörungsfrei vom Altgerät zu trennen.

Vertreiber von Elektro- oder Elektronikgeräten, einschließlich des Lebensmitteleinzel-, Fernabsatz- und Versandhandels, sind ab einer bestimmten Verkaufs-, Lager- bzw. Versandflächengröße gesetzlich grundsätzlich zur unentgeltlichen Rücknahme von Altgeräten verpflichtet, wenn Sie bei dem Vertreiber ein neues Gerät kaufen oder es sich um ein kleines Altgerät handelt, das bestimmte Maße nicht überschreitet. Nähere Informationen und Einzelheiten zu diesen Rücknahmemöglichkeiten und -pflichten erhalten Sie von dem jeweiligen Vertreiber.

Endnutzer einschließlich privater Nutzer wenden sich an ihren öffentlich-rechtlichen Entsorgungsträger, um in Erfahrung zu bringen, wo sie das Altgerät für eine umweltfreundliche Entsorgung zurückgeben können. Gewerblichen Endnutzern stehen zusätzliche herstellereinspezifische Möglichkeiten zur Rückgabe zur Verfügung, die sie direkt beim Hersteller erfragen können.

Bitte löschen Sie vor Abgabe an einer Erfassungsstelle selbstständig alle personenbezogenen Daten auf Ihrem Gerät.



### Korrekte Entsorgung der Batterien in diesem Gerät

(Gilt für Länder mit Abfalltrennsystemen)

Die Kennzeichnung auf der Batterie bzw. auf der dazugehörigen Dokumentation oder Verpackung zeigt an, dass die Batterie dieses Geräts nicht zusammen mit dem normalen Haushaltsmüll entsorgt werden darf. Wenn die Batterie mit den chemischen Symbolen Hg, Cd oder Pb gekennzeichnet ist, liegt der Quecksilber-, Cadmium- oder Blei-Gehalt der Batterie über den in der EG-Richtlinie 2006/66 festgelegten Grenzwerten.

Die in diesem Gerät verwendete Batterie darf nicht vom Benutzer ausgetauscht werden. Wenn Sie Informationen zum Austausch benötigen, wenden Sie sich bitte an den Kundendienst.

Entsorgen Sie Batterien niemals in einem Feuer. Zerlegen, zerbrechen und bohren Sie die Batterie nicht an. Wenn Sie das Gerät entsorgen möchten, wird die Abfallsammelstelle die geeigneten Maßnahmen zum Recycling und zur Verarbeitung des Geräts und somit auch der Batterie ergreifen.

### Akku entfernen

- Wenden Sie sich an ein autorisiertes Servicecenter, wenn der Akku entnommen werden soll. Eine Anleitung zum Entfernen des Akkus erhalten Sie unter [www.samsung.com/global/ecodesign\\_energy](http://www.samsung.com/global/ecodesign_energy).
- Aus Sicherheitsgründen dürfen Sie nicht versuchen, den Akku zu entnehmen. Wird der Akku nicht ordnungsgemäß entfernt, kann dies zu Schäden an Akku und Gerät, zu Verletzungen und/oder zu einer Beeinträchtigung der Sicherheit des Geräts führen.

## Konformitätserklärung

### Produktdetails

Produkt : Smart Control

Modell(e) : VG-TM2360E

Modellvariante(n) : VG-TM2360F, VG-TM2360G

### Erklärung und gültige Normen

Wir erklären hiermit in unserer alleinigen Verantwortung, dass das oben genannte Produkt den grundlegenden Anforderungen entspricht von: Funkanlagenrichtlinie 2014/53/EU unter Anwendung von:

#### EMV

EN 301 489-1 V2.2.3

EN 301 489-17 V3.2.4

#### Sicherheit

EN IEC 62368-1:2020+A11:2020

EN IEC 62368-3:2020

EN 62311:2008

#### Funk

EN 300 328 V2.2.2

die Richtlinie (2011/65/EU) zur Beschränkung der Verwendung bestimmter gefährlicher Stoffe in Elektro- und Elektronikgeräten durch die Anwendung der Norm EN 50581:2012.

### Unterzeichnet für und im Namen von: Samsung

Samsung Euro QA Lab, Saxony Way, Yateley, GU46 6GG, UK\*

2022-11-04 (Ort und Datum der Unterschrift)

Stephen Colclough – Direktor für Regulatory Affairs (Name und Unterschrift der/des Bevollmächtigten)







\* Dies ist nicht die Adresse des Samsung-Kundendienstzentrums. Die Adresse oder Telefonnummer des Samsung-Kundendienstzentrums finden Sie auf der Garantiekarte oder erfahren Sie von dem Händler, bei dem Sie das Produkt erworben haben.

# Avant de lire le présent manuel de l'utilisateur

Ce MICRO LED est fourni avec le présent manuel de l'utilisateur ainsi qu'un manuel électronique intégré (📖) > ☰ Menu > ⚙️ Paramètres > Assistance > Ouvrir e-Manual.

## Avertissement ! Consignes de sécurité importantes

Veuillez lire les consignes de sécurité avant d'utiliser le MICRO LED. Référez-vous au tableau ci-dessous pour connaître la signification des symboles pouvant apparaître sur votre produit Samsung.

| ATTENTION  |  |
|--|--|
| RISQUE DE CHOC ÉLECTRIQUE. NE PAS OUVRIR.  |  |
| ATTENTION : POUR REDUIRE LES RISQUES D'ELECTROCUTION, NE RETIREZ PAS LE COUVERCLE (NI LE PANNEAU ARRIERE). AUCUNE DES PIECES SITUEES A L'INTERIEUR DU PRODUIT NE PEUT ETRE REPARÉE PAR L'UTILISATEUR. POUR TOUT DEPANNAGE, ADRESSEZ-VOUS A UN SPECIALISTE. |  |
|   | Ce symbole indique que ce produit est alimenté par haute tension. Il est dangereux de toucher la moindre pièce située à l'intérieur de ce produit.   |
|    | Ce symbole indique qu'une documentation importante relative au fonctionnement et à l'entretien est fournie avec le produit.  |
|   | Produit de classe II : Ce symbole indique qu'aucun raccordement de sécurité à la terre (prise de terre) n'est requis. Si ce symbole n'apparaît pas sur un produit doté d'un câble électrique, le produit DOIT être connecté de façon sûre à un conducteur de protection (terre). |
|   | Tension CA : La tension nominale indiquée par ce symbole est une tension CA.   |
|   | Tension CC : La tension nominale indiquée par ce symbole est une tension CC.   |
|   | Avertissement. Consulter le mode d'emploi : ce symbole avertit l'utilisateur qu'il doit consulter le manuel d'utilisation pour en savoir plus sur les informations relatives à la sécurité.  |

## Alimentation

- Evitez de surcharger les prises murales, les rallonges et les adaptateurs au-delà de leur tension et de leur capacité. Cela risquerait de provoquer un incendie ou une électrocution. Reportez-vous à la section sur les caractéristiques électriques du manuel ou à l'étiquette d'alimentation apposée sur le produit pour en savoir plus sur la tension et l'ampérage.
- Les cordons d'alimentation doivent être déroulés de sorte qu'aucun objet placé sur ou contre eux ne les chevauche ni les pince. Accordez une attention particulière aux cordons au niveau de l'extrémité des fiches, des prises murales et de la sortie de l'appareil.
- N'insérez jamais d'objet métallique dans les parties ouvertes de cet appareil. Vous pourriez vous électrocuter.
- Afin d'éviter tout risque d'électrocution, ne mettez jamais les doigts à l'intérieur de l'appareil. Seul un technicien qualifié est habilité à ouvrir cet appareil.
- Veillez à brancher correctement et complètement le cordon d'alimentation. Lorsque vous débranchez le cordon d'alimentation d'une prise murale, tirez toujours sur la fiche du cordon d'alimentation. Ne le débranchez jamais en tirant sur le cordon d'alimentation. Ne touchez pas le cordon d'alimentation si vous avez les mains mouillées.
- Si l'appareil ne fonctionne pas normalement, en particulier s'il émet des odeurs ou des sons anormaux, débranchez-le immédiatement et contactez un revendeur ou un centre de service Samsung.
- En cas d'orage, d'absence ou de non-utilisation de votre appareil pendant une longue période, débranchez-le de la prise murale, de même que l'antenne ou le système de câbles.
  - L'accumulation de poussière peut amener le cordon d'alimentation à produire des étincelles et de la chaleur ou l'isolation à se détériorer, entraînant un risque de fuite électrique, d'électrocution et d'incendie.
- N'utilisez que des fiches et des prises murales correctement reliées à la terre.
  - Une mise à la terre incorrecte peut entraîner des chocs électriques ou endommager l'appareil (appareils de classe I uniquement).
- Pour éteindre complètement cet appareil, débranchez-le de la prise murale. Assurez-vous que la prise murale et la fiche d'alimentation sont facilement accessibles afin de pouvoir débrancher l'appareil rapidement si nécessaire.

## Installation

- Ne placez pas l'appareil à proximité ou au-dessus d'un radiateur ou d'une bouche de chauffage, ni dans un endroit exposé à la lumière directe du soleil.
- Ne placez pas de récipients contenant de l'eau (vases, etc.) sur l'appareil afin d'éviter tout risque d'incendie ou de choc électrique.
- N'exposez pas l'appareil à la pluie ou à l'humidité.
- Si vous prévoyez d'installer le MICRO LED dans un endroit exposé à la poussière, à des températures faibles ou élevées, à une forte humidité ou à des substances chimiques, ou dans un endroit où il fonctionnera 24/24 heures, comme dans un aéroport ou une gare ferroviaire, contactez un centre de service Samsung agréé pour obtenir des informations. Faute de quoi, votre MICRO LED pourrait subir de graves dommages.
- N'exposez pas l'appareil aux gouttes ni aux éclaboussures.
- Ce MICRO LED est un produit de consommation conçu pour être installé dans un environnement domestique uniquement. Toute installation autre qu'un environnement domestique, par ex. : un navire privé (y compris un yacht) ou un avion privé ou à l'extérieur peut invalider la garantie.

## Installation en tant que Fixation murale

- Veuillez consulter le guide d'installation du Fixation murale pour plus de détails sur la manière d'attacher le Fixation murale.
- Vous pouvez installer un support mural VESA. Cependant, il est recommandé d'utiliser le support mural qui est fourni par défaut.
- Lors de l'installation d'un support mural VESA, il est recommandé de fixer les quatre vis VESA.

### Fixation du MICRO LED à un mur



Si vous fixez ce MICRO LED sur un mur, suivez exactement les instructions du fabricant. S'il n'est pas fixé correctement, le MICRO LED peut glisser ou tomber et provoquer des blessures graves chez des enfants ou des adultes ainsi que des dommages au MICRO LED.

- Samsung ne saurait être tenue pour responsable d'un endommagement du produit ou d'une blessure si vous choisissez d'effectuer vous-même l'installation murale.
- Samsung ne peut être tenue responsable de tout dommage au produit ou préjudice corporel en cas d'utilisation d'un support mural autre qu'un support VESA ou d'un support mural non spécifié, ou si l'utilisateur ne suit pas les instructions d'installation du produit.

- Vous pouvez installer le support mural sur un mur solide et perpendiculaire au sol. Avant de le fixer sur une autre surface que des plaques de plâtre, veuillez contacter votre revendeur le plus proche pour obtenir des informations supplémentaires. Si vous installez le MICRO LED au plafond ou sur un mur incliné, il risque de tomber et de provoquer de graves blessures.
- Lors de l'installation d'un kit de montage mural, nous vous recommandons de fixer les quatre vis VESA.
- N'installez pas le MICRO LED lorsqu'il est incliné.



N'installez pas le kit de montage mural lorsque le MICRO LED est allumé. Vous risqueriez de vous électrocuter.

- N'utilisez pas de vis plus longues que la dimension standard ou non conformes aux caractéristiques des vis VESA standard. Des vis trop longues pourraient endommager l'intérieur du MICRO LED.
- Pour les fixations murales non conformes aux caractéristiques des vis VESA standard, la longueur des vis peut varier, selon les caractéristiques de la fixation murale.
- Ne serrez pas les vis trop fermement. Cela pourrait endommager l'appareil ou provoquer sa chute, entraînant des blessures. Samsung ne peut être tenue responsable de ce type d'accident.
- Quatre personnes sont nécessaires pour fixer le MICRO LED au mur.

### Caractéristiques du support mural (VESA)

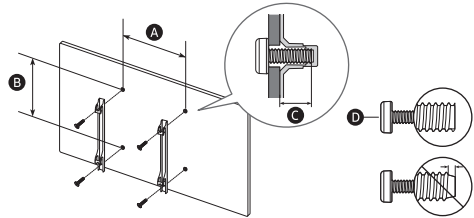

|   |           |            |
|---|-----------|------------|
| Taille du MICRO LED en pouces                     | 76        | 89         |
| Spécifications VESA pour trou de vis (A x B) (mm) | 600 x 400 |            |
| ● (mm)  | 6         |            |
| ⊙ x 4   | M8        |            |
| Taille du MICRO LED en pouces                     | 101       | 114        |
| Spécifications VESA pour trou de vis (A x B) (mm) | 800 x 600 | 1000 x 800 |
| ● (mm)  | 6         |            |
| ⊙ x 4   | M8        |            |

## Ventilation adaptée de votre MICRO LED

Lorsque vous installez votre MICRO LED et la console One Connect, maintenez une distance d'au moins 10 cm entre le MICRO LED, la console One Connect et les autres objets (murs, côtés d'armoire, etc.) pour permettre une ventilation adéquate. Le fait de ne pas garantir une ventilation adaptée peut entraîner une augmentation de la température interne du produit, ce qui peut l'endommager ou provoquer un incendie.

- Lors de l'installation de votre MICRO LED sur un support mural, nous vous conseillons fortement d'utiliser uniquement des pièces fournies par Samsung. L'utilisation de pièces fournies par un autre fabricant peut entraîner une défaillance du produit ou sa chute, ce qui pourrait vous blesser.

## Opération

- Cet appareil fonctionne sur piles. Dans un souci de préservation de l'environnement, la réglementation locale en vigueur peut prévoir des mesures spécifiques de mise au rebut des piles usagées. Veuillez contacter les autorités compétentes afin d'obtenir des informations sur la mise au rebut ou le recyclage des piles.
- Rangez les accessoires (télécommande, etc.) dans un endroit hors de portée des enfants.
- Veillez à ne pas faire tomber le produit ni à lui donner des coups. Si le produit est endommagé, débranchez le cordon d'alimentation et contactez un centre de service Samsung.
- Ne vous débarrassez pas de la télécommande ou des piles en les brûlant.
- Les piles ne doivent pas être court-circuitées, démontées ni subir de surchauffe.
- **ATTENTION** : Le remplacement des piles de la télécommande par un type de piles inapproprié présente un risque d'explosion. Ne les remplacez que par des piles du même type.
- **ATTENTION** : POUR ÉVITER TOUT RISQUE D'INCENDIE, TENEZ TOUJOURS CE PRODUIT À DISTANCE DES BOUGIES ET AUTRES FLAMMES NUES.



## 01 Contenu de la boîte

Vérifiez que vous avez bien reçu les éléments suivants avec votre MICRO LED. S'il manque des éléments, contactez votre revendeur.

- Samsung Smart Remote
- Guide d'utilisation
- Carte de garantie / Guide réglementaire (non disponible dans tous les pays)
- Cordon d'alimentation du MICRO LED
- Câble IR x 4
- Console One Connect
- Cordon d'alimentation du One Connect
- Câble One Connect
- Type Câble One Connect

- Les câbles fournis peuvent varier d'un pays à l'autre. Veillez à utiliser le câble d'alimentation qui convient à votre région.
- Les couleurs et les formes des éléments peuvent varier en fonction des modèles.
- Il est possible d'acheter séparément les câbles non fournis.
- Vérifiez qu'aucun accessoire n'est caché derrière ou dans l'emballage lorsque vous ouvrez la boîte.



**Avertissement** : les écrans peuvent être endommagés par une pression directe lorsqu'ils sont incorrectement manipulés. Lorsque vous soulevez le MICRO LED, veillez à saisir les bords de l'écran, comme le montre le schéma.

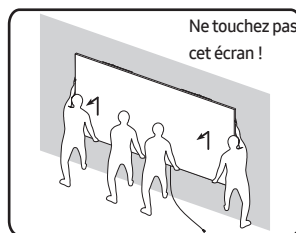

## Entretien du MICRO LED

- Pour nettoyer l'appareil, retirez le cordon d'alimentation de la prise murale et nettoyez le produit à l'aide d'un chiffon doux et sec. N'utilisez aucune substance chimique, telle que la cire, le benzène, l'alcool, des solvants, des insecticides, des désodorisants, des lubrifiants ou des détergents. Ces substances chimiques peuvent altérer l'aspect du MICRO LED ou effacer les imprimés se trouvant sur celui-ci.
- Le nettoyage peut rayer l'écran et l'extérieur du MICRO LED. Veillez à effectuer le nettoyage avec précaution à l'aide d'un chiffon doux pour éviter les rayures.
- Veillez à ne pas pulvériser d'eau ou tout autre liquide directement sur le MICRO LED. Tout liquide qui entre dans le produit peut engendrer une défaillance, un incendie ou une électrocution.



## Utilisation du câble IR

Lorsque la fonction **Multi View** est utilisée, les ports HDMI 1 à 4 peuvent fonctionner via un câble IR connecté à chaque IR. Vérifiez les instructions dans le **e-Manual** (Menu > Paramètres > Assistance > Ouvrir e-Manual) pour savoir comment utiliser la fonction **Multi View**.

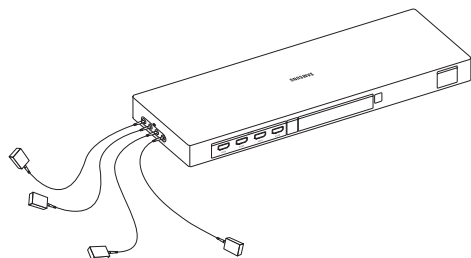

|      |   |   |   |   |
|------|---|---|---|---|
| IR   | 1 | 2 | 3 | 4 |
|      | ◇ | ◇ | ◇ | ◇ |
| HDMI | 1 | 2 | 3 | 4 |

## 02 Connexion du MICRO LED à la console One Connect

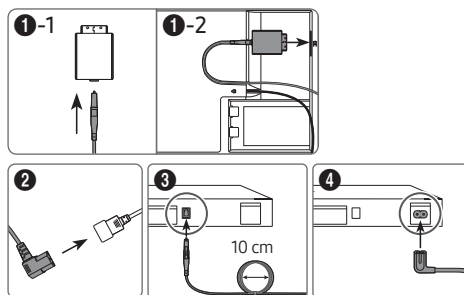
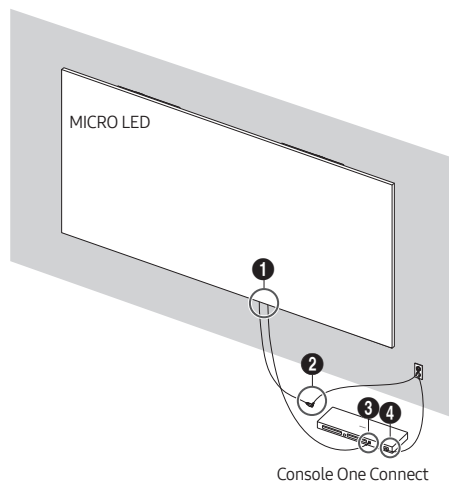

Reportez-vous à l'image et raccordez le MICRO LED et la console One Connect avec le câble One Connect fourni en tant que composant.



- N'utilisez pas la console One Connect à l'envers ou en position verticale.
- Veillez à ce que le câble ne soit pas tordu pendant la connexion. Sinon, les performances du produit pourraient être détériorées ou le câble pourrait être endommagé.
- Lors de la mise en place du câble restant, reportez-vous à l'image ci-dessus pour la disposition.



Plier



Tordre



Tirer



Appui

## 03 Configuration initiale

Lorsque vous allumez votre MICRO LED pour la première fois, la configuration initiale démarre automatiquement. Suivez les instructions affichées à l'écran et configurez les paramètres de base du MICRO LED en fonction de votre environnement de diffusion.

- Vous aurez besoin d'un compte Samsung pour accéder à nos services intelligents basés sur le réseau. Si vous choisissez de ne pas vous connecter, vous pourrez uniquement vous connecter à la télévision terrestre (valable uniquement pour les appareils avec tuners) et aux appareils externes, par ex. via HDMI.

### Utilisation de Contrôleur de MICRO LED

Vous pouvez allumer le MICRO LED avec le bouton **Contrôleur de MICRO LED** situé en bas du MICRO LED, puis utiliser le **Menu de contrôle**. Le **Menu de contrôle** s'affiche lorsque le bouton **Contrôleur de MICRO LED** est actionné pendant que le MICRO LED est allumé.

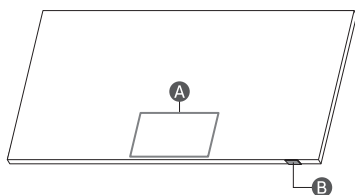

**A** Menu de contrôle

**B** Bouton Contrôleur de MICRO LED / Capteur de télécommande / Commutateur de microphone

### Comment allumer et éteindre le microphone

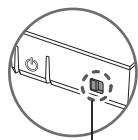

Activé ↔ Désactivé

Vous pouvez allumer ou éteindre le microphone en utilisant le commutateur correspondant au bas du MICRO LED. Si le microphone est éteint, toutes les fonctions de reconnaissance vocale et audio utilisant le microphone sont indisponibles.

- La position et la forme du commutateur de microphone peuvent varier en fonction du modèle.
- Lors d'une analyse utilisant les données du microphone, celles-ci ne sont pas enregistrées.

## 04 À propos des boutons de la Samsung SolarCell Remote (Samsung Smart Remote)

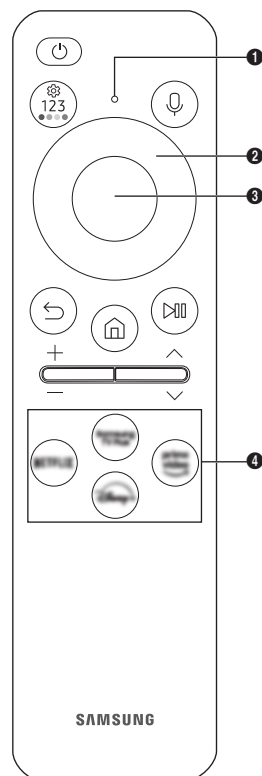

### (Alimentation)

Appuyez sur ce bouton pour allumer ou éteindre le MICRO LED.

### MIC / LED

Utilisé comme MIC lors de l'utilisation de la reconnaissance vocale avec la télécommande.

- Ne perceutez pas l'orifice du MIC et n'utilisez pas d'objet pointu pour le percer.

### (Voice Assistant)

Permet d'exécuter la fonction Voice Assistant. Appuyez sur le bouton en le maintenant enfoncé, prononcez une commande, puis relâchez le bouton pour lancer Voice Assistant.

- Les langues et fonctionnalités de Voice Assistant prises en charge peuvent varier en fonction de la zone géographique.

### (Bouton Réglages / Chiffre / Couleur)

Chaque fois que vous appuyez sur ce bouton, le menu Réglages / le pavé numérique virtuel / le pavé d'options avec boutons de couleur s'affichent en alternance.

- Ce bouton permet d'accéder à des options supplémentaires propres à la fonctionnalité en cours d'utilisation.
- Appuyez pour afficher le pavé numérique virtuel à l'écran. Utilisez le pavé numérique pour entrer des valeurs numériques. Sélectionnez des chiffres, puis sélectionnez **Terminé** ou **Entrez le numéro** pour entrer une valeur numérique. Utilisez cette fonction pour changer de chaîne, entrer un code PIN, saisir un code postal, etc.

### Bouton de direction (haut, bas, droit et gauche)

Permet de déplacer la sélection et de modifier les valeurs affichées sur le menu du MICRO LED.

### Sélectionner

permet de sélectionner ou d'exécuter l'option sélectionnée.

Lorsque vous appuyez sur ce bouton en regardant la télévision, des informations détaillées sur le programme apparaissent.

### (Retour)

Appuyez pour revenir au menu précédent. Lorsque vous le maintenez enfoncé pendant au moins 1 seconde, la fonction en cours d'exécution est désactivée. Lorsque vous appuyez sur ce bouton en regardant la télévision, la chaîne précédente apparaît.

### (Smart Hub)

Appuyez pour revenir à l'Barre d'accès rapide.

### (Lecture/Pause)

Lorsque vous appuyez sur ce bouton, les commandes de lecture apparaissent. Ces commandes permettent de contrôler le contenu multimédia en cours de lecture.

Pour utiliser la Barre de jeux maintenez le bouton enfoncé en **Mode Jeu**.

- Il se peut que Barre de jeux ne soit pas pris en charge en fonction du modèle ou de la zone géographique.



### / — (Volume)

Tournez le bouton vers le haut ou vers le bas pour ajuster le volume. Pour couper le son, appuyez sur le bouton. Lorsque vous maintenez le bouton enfoncé pendant au moins 2 seconde, le menu **Raccourcis d'accessibilité** apparaît.

### / ∨ (Canal)



Tournez le bouton vers le haut ou vers le bas pour changer de chaîne. Pour afficher l'écran **Guide**, appuyez sur le bouton. Lorsque vous le maintenez enfoncé pendant au moins 1 seconde, l'écran **Liste des chaînes** apparaît.

### Bouton de lancement de l'application

Appuyez sur chaque bouton pour exécuter sa fonction.

- Les applications disponibles peuvent varier en fonction de la zone géographique ou du fournisseur de contenu.

### + (Pairage)

Si la Samsung Smart Remote ne s'apparie pas automatiquement avec le Projector, pointez-la vers le MICRO LED, puis maintenez simultanément les boutons  et  enfoncés pendant au moins 3 secondes.

- Utilisez la Samsung Smart Remote à moins de 6 m du MICRO LED. La distance d'utilisation peut varier en fonction des conditions de l'environnement sans fil.
- Les images, boutons et fonctions de la Samsung Smart Remote peuvent différer en fonction du modèle ou de la zone géographique.
- La fonction Config téléc universelle ne fonctionne correctement que si vous utilisez la Samsung Smart Remote fournie avec le MICRO LED.

## Charge de la batterie

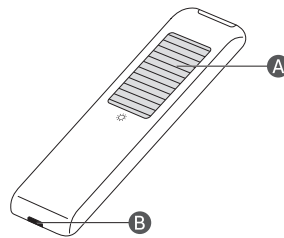

### **A** Cellule solaire

Exposez-la à la lumière lorsque la télécommande n'est pas utilisée. Cela permettra de prolonger la durée de fonctionnement de la télécommande.

### **B** Port USB (type C) pour la charge

Utilisé pour la charge rapide. Le voyant à l'avant s'allume pendant la charge. Lorsque la pile est complètement chargée, le voyant s'éteint.

- Le câble USB n'est pas fourni.

- Il est recommandé d'utiliser le chargeur Samsung d'origine. Dans le cas contraire, vous pourriez endommager le produit ou dégrader ses performances. Le cas échéant, la garantie réparation ne sera pas applicable.
- Lorsque la télécommande ne fonctionne pas en raison d'une batterie faible, chargez-la en utilisant le port de type USB-C.



Un incendie ou une explosion peut survenir et endommager la télécommande ou blesser une personne.

- Protégez la télécommande contre les chocs.
- Veillez à éviter tout contact entre des substances étrangères (métal, liquide ou poussière) et la borne de charge de la télécommande.
- Si la télécommande est endommagée ou dégage une odeur de fumée ou de brûlé, cessez immédiatement de l'utiliser et faites-la réparer dans un centre de réparation Samsung.
- Ne démontez pas la télécommande arbitrairement.
- Ne laissez pas les enfants ou les animaux de compagnie sucer ou mordre la télécommande. Un incendie ou une explosion peut survenir et endommager la télécommande ou blesser une personne.

## 05 Résolution des problèmes et entretien

### Résolution des problèmes

Pour plus d'informations, reportez-vous à la section « Résolution des problèmes » dans le e-Manual.

> Menu > Paramètres > Assistance > Ouvrir e-Manual > Résolution des problèmes

Si aucun de ces conseils de dépannage ne s'applique, consultez la page « [www.samsung.com](http://www.samsung.com) » et cliquez sur Assistance, ou contactez le centre de services Samsung.

- En raison de limitations techniques dans le processus de fabrication, certains pixels du panneau peuvent apparaître plus sombres ou plus clairs, ou peuvent scintiller. Cependant, cela n'affecte pas les performances du produit.
- En raison des nombreux modules du produit, un motif de grille peut apparaître à une distance rapprochée. Il ne s'agit pas d'un défaut du produit.
- Pour maintenir votre MICRO LED dans des conditions optimales, mettez-le à niveau avec le dernier logiciel disponible. Utilisez les fonctions **Mettre à jour maintenant** ou **Mise à jour auto** dans le menu du MICRO LED ( > Menu > Paramètres > Assistance > Mise à jour du logiciel > **Mettre à jour maintenant** ou **Mise à jour auto**).

### Le MICRO LED ne s'allume pas.

- Vérifiez que le câble d'alimentation est correctement branché au MICRO LED, au boîtier One Connect et à la prise murale.
- Assurez-vous que la prise murale fonctionne et que le capteur de la télécommande au bas du MICRO LED est allumé en rouge.
- Appuyez sur le bouton **Contrôleur de MICRO LED** en bas du MICRO LED pour vous assurer que le problème ne vient pas de la télécommande. Si le MICRO LED s'allume, reportez-vous au problème « La télécommande ne fonctionne pas ».

### La télécommande ne fonctionne pas.

- Vérifiez que le capteur de télécommande au bas du MICRO LED clignote lorsque vous appuyez sur le bouton de la télécommande.
  - Lorsque la pile de la télécommande est déchargée, rechargez-la à l'aide du port de charge USB (type C) ou retournez la télécommande pour exposer la cellule solaire à la lumière.
- Essayez de diriger directement la télécommande vers le MICRO LED à une distance comprise entre 1,5 et 1,8 m.
- Si votre MICRO LED est fourni avec une télécommande Samsung Smart Remote (Bluetooth), paires la télécommande au MICRO LED. Pour appairer une Samsung Smart Remote, appuyez sur les boutons et ensemble pendant 3 secondes.

### Capteur Eco et luminosité de l'écran

La fonction Capteur Eco règle automatiquement la luminosité de l'écran du MICRO LED. Cette fonction mesure la luminosité de votre pièce et optimise automatiquement celle de votre MICRO LED afin de réduire la consommation d'énergie. Si vous souhaitez la désactiver, accédez à > Menu > Paramètres > Tous les paramètres > Général et Confidentialité > Électricité et économie d'énergie > Optimisation de la luminosité.

- Le capteur éco est situé au bas du MICRO LED. Ne bloquez pas le capteur avec un objet quelconque. Cela pourrait diminuer la luminosité de l'image.

### Modification du mot de passe du téléviseur.

> Menu > Paramètres > Tous les paramètres > Général et Confidentialité > Gestionnaire système > Modifier le code PIN  
Exécutez **Modifier le code PIN**, puis entrez le mot de passe actuel dans le champ approprié.

Saisissez un nouveau mot de passe, puis saisissez-le de nouveau pour le confirmer. La modification du mot de passe est terminée. Si vous avez oublié votre code PIN, appuyez sur les boutons dans l'ordre suivant pour redéfinir le code sur « 0000 » (pour la France : « 1111 ») :

- Samsung Smart Remote : Appuyez sur le bouton **+ / -** (Volume) > **Volume +** > **Volume -** > **Volume +** .

## 06 Spécifications et informations supplémentaires

### Caractéristiques techniques

|                               |                                 |                           |
|-------------------------------|---------------------------------|---------------------------|
| Nom du modèle                 | MNA76MS1CAC                     | MNA89MS1BAC               |
| Résolution de l'affichage     | 3312 x 1872                     | 3864 x 2184               |
| Taille de l'écran             |                                 |                           |
| Diagonale                     | 76 pouces                       | 89 pouces                 |
| Mesuré en diagonale           | 193,3 cm                        | 225,4 cm                  |
| Son (Sortie)                  | 120 W                           |                           |
| Dimensions (L x H x P)        |                                 |                           |
| Corps                         | 1685,1 x 958,7 x 24,9 mm        | 1965,5 x 1117,3 x 24,9 mm |
| Poids                         |                                 |                           |
| Corps                         | 41,0 kg                         | 53,0 kg                   |
| Nom du modèle                 | MNA101MS1BC                     | MNA114MS1CC               |
| Résolution de l'affichage     | 4416 x 2496                     | 4968 x 2808               |
| Taille de l'écran             |                                 |                           |
| Diagonale                     | 101 pouces                      | 114 pouces                |
| Mesuré en diagonale           | 257,6 cm                        | 289,8 cm                  |
| Son (Sortie)                  | 120 W                           |                           |
| Dimensions (L x H x P)        |                                 |                           |
| Corps                         | 2245,9 x 1275,6 x 24,9 mm       | 2526,3 x 1434,2 x 24,9 mm |
| Poids                         |                                 |                           |
| Corps                         | 64,0 kg                         | 88,0 kg                   |
| Température de fonctionnement | 15 °C à 35 °C (59 °F à 95 °F)   |                           |
| Humidité de fonctionnement    | 10 à 80 %, sans condensation    |                           |
| Température de stockage       | -20 °C à 45 °C (-4 °F à 113 °F) |                           |
| Humidité de stockage          | 5 à 95 %, sans condensation     |                           |

#### Remarques

- Appareil numérique de Classe B.
- Pour plus d'informations sur l'alimentation et la consommation, reportez-vous aux renseignements fournis sur l'étiquette apposée sur le produit.
  - Sur la plupart des modèles, une étiquette est apposée au dos du MICRO LED.
  - Sur les modèles de console One Connect, l'étiquette est apposée au bas de la console One Connect.
- La consommation de courant normale est mesurée selon la norme CEI 62087.
- Pour connecter un câble LAN, utilisez un câble CAT 7 (\*type STP). (100/10 Mbits/s)
  - \* Shielded Twisted Pair

\* Les schémas et illustrations contenus dans ce manuel d'utilisation sont fournis uniquement à titre de référence. L'aspect réel du produit peut être différent. La conception et les spécifications du produit sont susceptibles d'être modifiées sans préavis.

Des frais d'administration peuvent vous être facturés dans les situations suivantes :

- (a) Un technicien intervient à votre demande alors que le produit ne présente aucun défaut (c.-à-d. vous n'avez pas lu le manuel d'utilisation).
- (b) Vous apportez le produit dans un centre de service après-vente Samsung alors que le produit ne présente aucun défaut (c.-à-d. vous n'avez pas lu le manuel d'utilisation).

Le montant des frais d'administration vous sera communiqué avant la visite du technicien.

Samsung ne saurait être tenu responsable en cas d'endommagement du produit suite à une réparation effectuée par un fournisseur de services non agréé ou encore par le client lui-même. Samsung décline toute responsabilité en cas d'endommagement du produit, de blessures ou autre problème de sécurité résultant d'une ouverture du produit par un tiers en mépris des consignes de réparation et d'entretien. Toute dommage causé lors d'une tentative de réparation par un tiers autre qu'un prestataire agréé par Samsung ne saurait être couvert par la garantie.

Rendez-vous sur [samsung.com/support](http://samsung.com/support) pour plus d'informations sur les adaptateurs électriques et les télécommandes en conformité avec la Directive Européenne ErP – Energy related Products

## Réduction de la consommation d'énergie

Lorsque vous éteignez le MICRO LED, il passe en mode veille. En mode veille, le téléviseur continue à consommer une petite quantité de courant. Pour réduire la consommation d'énergie, débranchez le cordon d'alimentation lorsque vous prévoyez de ne pas utiliser le MICRO LED pendant une période prolongée.

## Licences



POWERED BY

# QUICK SET™



The terms HDMI, HDMI High-Definition Multimedia Interface, HDMI trade dress and the HDMI Logos are trademarks or registered trademarks of HDMI Licensing Administrator, Inc.

Par la présente, Samsung déclare que cet équipement radio est conforme à la Directive 2014/53/UE et aux exigences réglementaires pertinentes du Royaume-Uni.

Le texte complet de la déclaration de conformité est disponible ici :

<http://www.samsung.com>, sélectionnez Assistance et entrez le nom du modèle.

Cet équipement peut fonctionner dans tous les pays de l'UE et au Royaume-Uni.

La fonction WLAN (Wi-Fi) 5 GHz et 6 GHz de cet équipement ne peut être utilisée qu'en intérieur.

Puissance de transmission RF max. :

100 mW à 2,4 GHz - 2,4835 GHz,

200 mW à 5,15 GHz - 5,25 GHz & 5,47 GHz - 5,725 GHz,

100 mW à 5,25 GHz - 5,35 GHz,

200 mW à 5,945 GHz - 6,425 GHz.



Les bons gestes de mise au rebut de ce produit (Déchets d'équipements électriques et électroniques)  
(Applicable aux pays disposant de systèmes de collecte séparés)

Ce symbole sur le produit, ses accessoires ou sa documentation indique que ni le produit, ni ses accessoires électroniques usagés (chargeur, casque audio, câble USB, etc.) ne peuvent être jetés avec les autres déchets ménagers. La mise au rebut incontrôlée des déchets présentant des risques environnementaux et de santé publique, veuillez séparer vos produits et accessoires usagés des autres déchets. Vous favoriserez ainsi le recyclage de la matière qui les compose dans le cadre d'un développement durable.

Les particuliers sont invités à contacter le magasin leur ayant vendu le produit ou à se renseigner auprès des autorités locales pour connaître les procédures et les points de collecte de ces produits en vue de leur recyclage.

Les entreprises et particuliers sont invités à contacter leurs fournisseurs et à consulter les conditions de leur contrat de vente. Ce produit et ses accessoires ne peuvent être jetés avec les autres déchets.



Mise au rebut des piles de ce produit  
(Applicable aux pays disposant de systèmes de collecte séparés)

Le symbole sur le manuel, l'emballage ou la batterie indique que celle-ci ne peut pas être mise au rebut avec les autres déchets ménagers. L'indication éventuelle des symboles chimiques Hg, Cd ou Pb signifie que la batterie contient des quantités de mercure, de cadmium ou de plomb supérieures aux niveaux de référence stipulés dans la directive CE 2006/66.

La batterie incluse dans ce produit ne peut pas être remplacée par l'utilisateur. Pour plus d'informations sur son remplacement, contactez votre fournisseur de services. N'essayez pas de retirer la batterie, ni de la jeter dans un feu. N'essayez pas de démonter, écraser ou ouvrir la batterie. Si vous souhaitez vous débarrasser du produit, le site de collecte des déchets prendra les mesures appropriées pour le recyclage et le traitement du produit, y compris de la batterie.

#### Retirer la batterie

- Pour retirer la batterie, contactez un centre de service après-vente agréé. Pour obtenir les instructions de retrait de la batterie, rendez-vous à l'adresse [www.samsung.com/global/ecodesign\\_energy](http://www.samsung.com/global/ecodesign_energy).
- Pour des raisons de sécurité, vous ne devez pas tenter de retirer la batterie vous-même. Si le retrait de la batterie n'est pas effectué correctement, ceci risque d'endommager la batterie et l'appareil, de provoquer des blessures corporelles et/ou de rendre l'appareil dangereux.

## Déclaration de conformité

### Détails du produit

Produit : Smart Control

Modèle(s) : VG-TM2360E

Variantes du modèle : VG-TM2360F, VG-TM2360G

### Déclaration et normes applicables

Par la présente, nous déclarons sous notre seule responsabilité que le produit susmentionné est conforme aux exigences essentielles de Directive 2014/53/UE relative à la mise sur le marché des équipements radioélectriques par application des normes suivantes

#### CEM

EN 301 489-1 V2.2.3

EN 301 489-17 V3.2.4

#### Sécurité

EN IEC 62368-1:2020+A11:2020

EN IEC 62368-3:2020

EN 62311:2008

#### Radio

EN 300 328 V2.2.2

la directive (2011/65/EU) relative à la limitation de l'utilisation de certaines substances dangereuses dans les équipements électriques et électroniques conformément à la norme EN 50581:2012.

#### Signé en nom et pour le compte de: Samsung

Samsung Euro QA Lab, Saxony Way, Yateley, GU46 6GG, UK \*  
2022-11-04 (Lieu et date de signature)

Stephen Colclough – Directeur des affaires réglementaires  
(Nom et signature du responsable autorisé)





- ✘ Cette option pas à l'adresse du Centre de Service Samsung. Pour connaître l'adresse ou le numéro de téléphone du centre de service Samsung, consultez la carte de garantie ou contactez le point de vente où le produit a été acheté.

# Prima di leggere questo manuale dell'utente

Questo MICRO LED viene venduto con un manuale dell'utente e un manuale elettronico incorporato (📖) > ☰ Menu > ⚙️ Impostazioni > Supporto > Apri e-Manual).

## Avvertenza! Istruzioni importanti di sicurezza

Leggere le Istruzioni di sicurezza prima di usare il MICRO LED. Per una spiegazione sui simboli che possono comparire sui prodotti Samsung vedere la tabella sotto.

| ATTENZIONE  |  |
|---|--|
| RISCHIO DI SCARICHE ELETTRICHE. NON APRIRE.   |  |
| ATTENZIONE: PER RIDURRE IL RISCHIO DI SCOSSE ELETTRICHE, NON RIMUOVERE IL COPERCHIO (O IL PANNELLO POSTERIORE). NON CONTIENE PARTI RIPARABILI DALL'UTENTE. RIVOLGERSI A UN TECNICO DELL'ASSISTENZA QUALIFICATO. |  |
|    | Questo simbolo indica che all'interno sono presenti tensioni pericolose. E' pericoloso toccare in qualsiasi modo le parti interne di questo prodotto.  |
|    | Questo simbolo indica la disponibilità di informazioni importanti nella letteratura del prodotto relative al funzionamento e alla manutenzione del dispositivo.  |
|    | Prodotto di Classe II: Questo simbolo indica che non è necessaria alcuna connessione di sicurezza ad una presa di corrente dotata di messa a terra. Qualora questo simbolo di interesse non fosse presente su un prodotto dotato di cavo di alimentazione, ciò indica che il prodotto DEVE prevedere una connessione affidabile ad un polo di messa a terra. |
|    | Tensione CA: La tensione nominale contraddistinta con questo simbolo è di tipo CA.   |
|    | Tensione CC: La tensione nominale contraddistinta con questo simbolo è di tipo CC.   |
|    | Attenzione. Leggere le Istruzioni per l'uso: Questo simbolo indica all'utente la necessità di consultare il manuale dell'utente per ottenere ulteriori informazioni sulla sicurezza.   |

## Alimentazione

- Non sovraccaricare le prese a muro, i cavi di prolunga o altri adattatori oltre la loro capacità e tensione. In caso contrario, si potrebbe verificare un incendio o una scarica elettrica. Vedere la sezione relativa alle specifiche di alimentazione nel manuale o dell'etichetta apposta sul prodotto per conoscere le informazioni di voltaggio e amperaggio.
- I cavi di alimentazione devono essere posizionati in modo da non poter essere calpestati o schiacciati da oggetti posizionati sopra o contro di essi. Prestare particolare attenzione ai cavi e alle spine, in prossimità delle prese elettriche e nel punto in cui escono dall'apparecchio.
- Non inserire mai oggetti metallici nelle aperture dell'apparecchio. Ciò potrebbe provocare una scarica elettrica.
- Per evitare il pericolo di scosse elettriche, non toccare mai le parti interne dell'apparecchio. L'apparecchio può essere aperto solo da un tecnico qualificato.
- Inserire saldamente la spina del cavo di alimentazione nella presa elettrica. Nello scollegare la spina di alimentazione dalla presa a parete, afferrarla per la spina e non per il cavo. Non scollegare mai la presa tirando il cavo di alimentazione. Non toccare il cavo di alimentazione con le mani bagnate.
- Se l'apparecchio funziona in modo anomalo, in particolare se emette odori o rumori insoliti, scollegarlo immediatamente dall'alimentazione e contattare un rivenditore autorizzato o un Centro di assistenza Samsung.
- Al fine di proteggere questo apparecchio da un eventuale fulmine, o al fine di lasciarlo senza sorveglianza inutilizzato per un lungo periodo di tempo, scollegare l'apparecchio dalla presa di corrente a muro e scollegare l'antenna o il cavo segnali.
  - La polvere accumulata può causare scariche elettriche, perdite di corrente o incendio a causa del calore o delle scintille generate dal cavo di alimentazione o dal degrado della guaina isolante.
- Utilizzare solo una spina e una presa opportunamente collegate a terra.
  - Una messa a terra inadeguata può causare scosse elettriche o danni al prodotto. (Solo dispositivi di Classe I.)
- Per spegnere completamente questo apparecchio, scollegare la spina dalla presa di corrente a parete. Per poter scollegare rapidamente il televisore dalla presa di corrente in caso di necessità, assicurarsi che la spina del cavo di alimentazione sia sempre rapidamente accessibile.



## Installazione

- Non esporre il prodotto a luce solare diretta né collocarlo vicino o sopra un radiatore o una griglia di un impianto di riscaldamento.
- Non collocare sul prodotto recipienti pieni d'acqua (come vasi, ecc...); la mancata osservanza di questa precauzione può causare incendio o scarica elettrica.
- Non esporre questo apparato a pioggia o umidità.
- Contattare un Centro di assistenza autorizzato Samsung qualora si installi il MICRO LED in un locale molto polveroso o in presenza di temperature molto alte o molto basse, elevata umidità, presenza di sostanze chimiche o in caso di funzionamento 24 ore su 24, per esempio in aeroporti, stazioni ferroviarie, ecc.. La mancata osservanza di questa precauzione può causare gravi danni al MICRO LED.
- Non esporre il prodotto a gocce o spruzzi d'acqua.
- Questo MICRO LED è un prodotto di consumo progettato per l'installazione esclusiva in un ambiente domestico. Eventuali installazioni in ambienti non domestici, come ad esempio: imbarcazioni (compresi yacht) o aerei privati, o ambienti esterni, potrebbero invalidarne la garanzia.

## Mont. a parete

- Fare riferimento alla Guida all'installazione del Mont. a parete per dettagli sul Mont. a parete.
- È possibile installare una staffa a parete VESA. Tuttavia, si consiglia di utilizzare la staffa a parete contenuta nella fornitura standard.
- Quando si installa una staffa a parete VESA, si consiglia di avvitare prima le quattro viti VESA.

### Montaggio a parete del MICRO LED



Il montaggio a parete di questo MICRO LED deve rispettare le istruzioni del produttore. In caso di montaggio non corretto, il MICRO LED potrebbe scivolare o cadere, causando gravi lesioni a bambini o adulti eventualmente presenti e gravi danni al MICRO LED.

- Samsung non può essere ritenuta responsabile per lesioni personali o danni al prodotto causati da una installazione a parete eseguita autonomamente dall'utente.
- Samsung non potrà essere ritenuta responsabile per eventuali danni o lesioni personali qualora vengano usati sistemi di montaggio a parete non conformi allo standard VESA o l'utente non segua le istruzioni di installazione fornite.

- Installare la staffa su una parete solida perpendicolare al pavimento. Prima di fissare la staffa di montaggio a una parete non in cartongesso, contattare il rivenditore di zona per richiedere ulteriori informazioni. Un montaggio su soffitti o pareti inclinate può provocare la caduta del MICRO LED e causare lesioni personali anche gravi.
- Nell'installare il kit di fissaggio a parete, si consiglia di serrare tutte le quattro viti della staffa VESA.
- Non installare il set MICRO LED in posizione inclinata.



Non installare il kit di montaggio a parete mentre il MICRO LED è acceso. La mancata osservanza di questa precauzione può causare lesioni personali causate da scariche elettriche.

- Non utilizzare viti più lunghe delle dimensioni standard o non conformi alle specifiche dello standard VESA. Viti troppo lunghe possono danneggiare i componenti interni del MICRO LED.
- Per sistemi di montaggio a parete non conformi allo standard VESA, la lunghezza delle viti potrebbe differire in base alle specifiche del sistema di montaggio usato.
- Non serrare eccessivamente le viti. Ciò potrebbe danneggiare il prodotto o causarne la caduta con conseguente rischio di lesioni. Samsung non può essere ritenuta responsabile per tali incidenti.
- È necessario che il montaggio a parete del MICRO LED sia eseguito da quattro persone.

### Specifiche per il montaggio a parete (VESA)

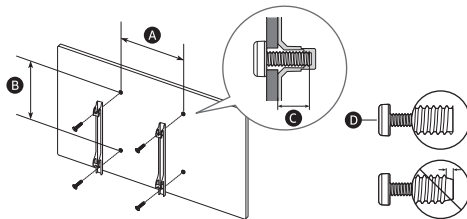

|  |           |            |
|--|-----------|------------|
| Dimensioni in pollici del MICRO LED    | 76        | 89         |
| Specifiche foro vite VESA (A x B) (mm) | 600 x 400 |            |
| Ⓒ (mm)                                 | 6         |            |
| Ⓓ x 4                                  | M8        |            |
| Dimensioni in pollici del MICRO LED    | 101       | 114        |
| Specifiche foro vite VESA (A x B) (mm) | 800 x 600 | 1000 x 800 |
| Ⓒ (mm)                                 | 6         |            |
| Ⓓ x 4                                  | M8        |            |

## Garantire un'adeguata ventilazione al MICRO LED

Quando si installa un MICRO LED e una One Connect Box, mantenere una distanza di almeno 10 cm tra il MICRO LED, One Connect Box e altri oggetti (pareti, lati di un armadio ecc.) per garantire un'adeguata ventilazione. Una ventilazione inadeguata può causare l'innalzamento della temperatura interna del prodotto e il rischio di incendio.

- Se il MICRO LED viene montato a parete, utilizzare solo componenti forniti da Samsung. L'uso di componenti di altri produttori può causare malfunzionamenti o lesioni personali per la caduta del prodotto.

## Funzione

- Questo prodotto utilizza batterie. Seguire le normative locali in vigore per il corretto smaltimento delle batterie. Contattare l'autorità locale per richiedere informazioni sulle modalità di riciclo e smaltimento.
- Riporre gli accessori (telecomando ecc.) in un luogo sicuro lontano dalla portata dei bambini.
- Non far cadere o colpire il prodotto. Se il prodotto risulta danneggiato, scollegare il cavo di alimentazione e rivolgersi ad un Centro di assistenza autorizzato Samsung.
- Non gettare il telecomando o le batterie nel fuoco.
- Non disassemblare, surriscaldare o far entrare le batterie in cortocircuito.
- **ATTENZIONE:** Sostituendo le batterie esauste del telecomando con un tipo di batterie di voltaggio errato vi è il pericolo di esplosione. Sostituire solo con batterie dello stesso tipo o equivalenti.
- **AVVERTENZA - PER EVITARE IL PERICOLO DI INCENDIO, NON AVVICINARE MAI AL PRODOTTO CANDELE ACCESE O ALTRE FIAMME LIBERE.**



## Manutenzione del MICRO LED

- Per pulire il prodotto, scollegare il cavo di alimentazione dalla presa di corrente e pulirlo con un panno morbido e asciutto. Non usare prodotti chimici quali cera, benzene, alcol, solventi, insetticidi, deodoranti per l'ambiente, lubrificanti o detersivi. Tali sostanze chimiche possono danneggiare l'aspetto del MICRO LED o cancellare le scritte riportate sul prodotto.
- Il telaio e lo schermo del MICRO LED possono graffiarsi durante la pulizia. Usare un panno morbido per non graffiare il telaio e lo schermo durante la pulizia.
- Non spruzzare acqua o soluzioni detersivi direttamente sul MICRO LED. Qualsiasi liquido che riesca a penetrare all'interno del prodotto può provocare guasti, incendio o una scossa elettrica.

## 01 Contenuto della confezione

Controllare che nell'imballaggio del MICRO LED siano contenuti i seguenti componenti. Se eventuali componenti risultano mancanti, contattare il rivenditore.

- Samsung Smart Remote
- Manuale dell'utente
- Scheda di garanzia / Guida alle normative (non disponibili in tutti i paesi)
- Cavo di alimentazione del MICRO LED
- Cavo IR x 4
- One Connect Box
- Cavo di alimentazione del One Connect
- Cavo One Connect
- Genere Cavo One Connect

- I cavi forniti possono variare in base al paese. Assicurarsi di utilizzare il cavo di alimentazione appropriato per la propria area geografica.
- La forma e il colore dei componenti possono variare in base al modello.
- Eventuali cavi non forniti possono essere acquistati separatamente.
- Una volta aperta la confezione, verificare che non vi siano accessori nascosti dietro o all'interno dei materiali di imballaggio.



**Avvertenza:** Una pressione diretta sulla superficie del pannello provocata da una manipolazione non corretta può danneggiare lo schermo. Come mostrato in figura, accertarsi di afferrare i bordi dello schermo nel sollevare il MICRO LED.

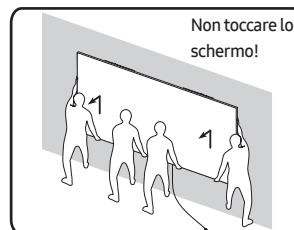

### Utilizzo del cavo IR

Quando si usa la funzione **Multi View**, HDMI è possibile controllare da 1 a 4 porte tramite il cavo IR collegato a ogni IR. Verificare l'e-Manual (Menu > Impostazioni > Supporto > Apri e-Manual) per informazioni relative all'uso della funzione **Multi View**.

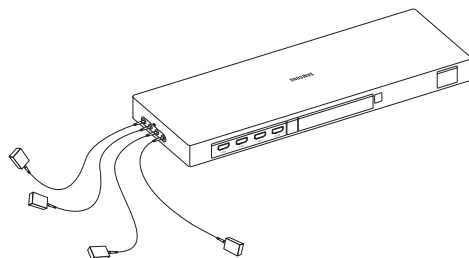

|      |   |   |   |   |
|------|---|---|---|---|
| IR   | 1 | 2 | 3 | 4 |
|      | ◇ | ◇ | ◇ | ◇ |
| HDMI | 1 | 2 | 3 | 4 |

## 02 Connessione del MICRO LED a One Connect Box

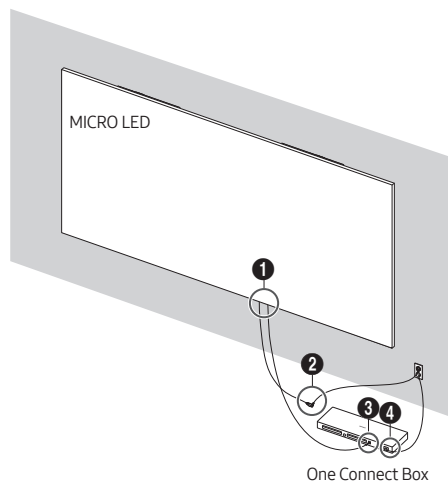

Italiano

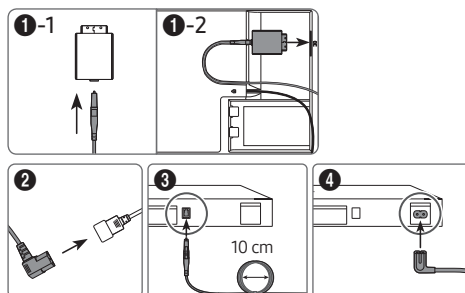

Fare riferimento all'immagine e connettere il MICRO LED e One Connect Box al cavo One Connect fornito come componente.



- Non utilizzare One Connect Box in posizione orizzontale o capovolta.
- Accertarsi che il cavo non si attorcigli durante la connessione. In caso contrario, il cavo potrebbe danneggiarsi o le prestazioni del prodotto potrebbero essere condizionate negativamente.
- Nel disporre la parte rimanente del cavo, vedere la figura sopra per la corretta disposizione.



Piegare



Torcere



Tirare



Esercitare una pressione

## 03 Impostazione iniziale

Quando si accende il MICRO LED per la prima volta, viene automaticamente eseguita la funzione Initial Setup (Impostazione iniziale). Seguire le istruzioni visualizzate sullo schermo e configurare le impostazioni base del MICRO LED in base alle condizioni ambientali di visione.

- Avrai bisogno di un Samsung account per accedere ai nostri servizi smart basati sulla rete. Se scegli di non accedere, potrai connetterti solo alla TV terrestre (se il dispositivo è dotato di sintonizzatore) e ai dispositivi esterni, ad esempio tramite HDMI.

### Uso di MICRO LED Controller

Per accendere il MICRO LED premere il tasto MICRO LED Controller nella parte inferiore del MICRO LED, quindi usare il Menu di controllo. Il Menu di controllo compare alla pressione del tasto MICRO LED Controller mentre il MICRO LED è acceso.

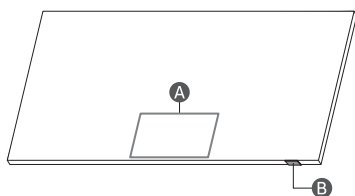

**A** Menu di controllo

**B** Tasto MICRO LED Controller / Sensore del telecomando / Interruttore del microfono

### Come attivare e disattivare il microfono

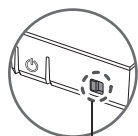

È possibile attivare e disattivare il microfono mediante l'interruttore relativo presente nella parte inferiore del MICRO LED. Se il microfono è disattivo, tutte le funzioni voce e audio che utilizzano il microfono non sono disponibili.

- La posizione e forma dell'interruttore del microfono può variare in base al modello.
- Durante l'analisi usando i dati del microfono, i dati non vengono salvati.

## 04 Conoscere i tasti sul Samsung SolarCell Remote (Samsung Smart Remote)

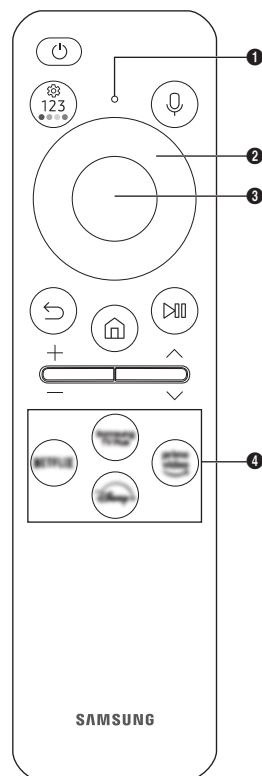

### (Accensione)

Premere per accendere e spegnere il MICRO LED.

### MIC / LED

Utilizzato come microfono quando si usa il riconoscimento vocale con il telecomando.

- Non sottoporre il foro del microfono a urti e non usare un oggetto appuntito per spingere nel foro.

### (Assistente vocale)

Esegue Assistente vocale. Tenere premuto il tasto, pronunciare un comando vocale, quindi rilasciare il tasto per eseguire Assistente vocale.

- Le lingue e le funzioni del Assistente vocale supportate possono variare in base all'area geografica.

### (Impostazioni / Numero / Tasto colore)

Ogni volta che si preme questo tasto, vengono visualizzati alternativamente il menu Impostazioni / il tastierino numerico virtuale / il pad opzioni con i pulsanti colorati.

- Usare questo tasto per accedere a ulteriori opzioni specifiche per la funzione utilizzata.
- Premere per richiamare il tastierino numerico sullo schermo. Utilizzare il tastierino numerico per digitare valori numerici. Selezionare i numeri, quindi selezionare **Fatto o Inserire numero** per inserire un valore numerico. Usare per cambiare il canale visualizzato, digitare un PIN, un CAP, ecc.

### Tasto direzionale (su, giù, sinistra, destra)

Sposta il focus e cambia i valori nel menu del MICRO LED.

### Selezione

Seleziona o esegue un elemento evidenziato. Se premuto durante la visione di un contenuto, visualizza le informazioni dettagliate sul programma trasmesso.

### (Ritorna)

Premere per tornare al menu precedente. Se premuto per 1 o più secondi, la funzione in esecuzione viene terminata. Se premuto durante la visione di un programma, visualizza il canale precedente.

### (Smart Hub)

Premere per tornare alla Schermo Principale.

### (Riproduci/pausa)

Se premuto, compaiono i controlli di riproduzione. Usando questi controlli, è possibile controllare la riproduzione dei contenuti.

Per usare la Barra dei giochi, tenere premuto il tasto in **Modalità gioco**.

- Barra dei giochi potrebbe non essere supportato in base al modello o all'area geografica di appartenenza.

### + / - (Volume)

Spostare il tasto Su o Giù per regolare il volume. Per escludere l'audio, premere il tasto. Se premuto per 2 o più secondi, viene visualizzato il menu **Collegamenti di accessibilità**.

### ^ / v (Canale)

Spostare il tasto Su o Giù per cambiare il canale visualizzato.



Per visualizzare la schermata della **Guida**, premere il tasto. Se premuto per 1 o più secondi, viene visualizzata la schermata **Elenco canali**.

### Tasto di avvio app

Premere ogni tasto per provarne la funzione.

- Le app disponibili possono differire in base all'area geografica di appartenenza o al fornitore di contenuti.

### + (Abbinamento)

Se l'abbinamento automatico tra il Samsung Smart Remote e il MICRO LED non riesce, puntare il dispositivo verso il MICRO LED, quindi tenere premuto contemporaneamente i tasti  e  per almeno 3 secondi.

- Utilizzare il Samsung Smart Remote a una distanza inferiore a 6 m dal MICRO LED. La distanza utile può variare in base alle condizioni dell'ambiente wireless.
- Le immagini, i tasti e le funzioni del Samsung Smart Remote possono differire in base al modello o all'area geografica.
- La funzione Configurazione telecomando universale viene eseguita regolarmente solo se si usa il Samsung Smart Remote fornito in dotazione con il MICRO LED.

## Ricarica delle batterie

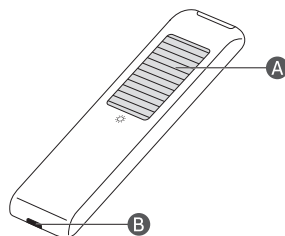

### Cella solare

Esporre alla luce quando il telecomando non è in uso. Questo prolungherà il tempo di funzionamento del telecomando.

### Porta USB (tipo C) per la ricarica

Utilizzato per la ricarica rapida. Il LED sulla parte anteriore si illumina durante la ricarica. Quando la batteria è completamente carica, il LED si spegne.

- Il cavo USB non è in dotazione.



- Si consiglia di usare un caricatore Samsung. In caso contrario, si potrà notare un degrado delle prestazioni del prodotto o un malfunzionamento. In tale caso, la garanzia sarà invalidata.
- Quando il telecomando non funziona perché la batteria è scarica, ricaricarlo utilizzando la porta USB di tipo C.



È possibile che si verifichi un incendio o una esplosione che potrebbe comportare danni al telecomando o lesioni alle persone.

- Non urtare il telecomando.
- Prestare attenzione a non far entrare metalli, liquidi o polvere a contatto con il terminale di ricarica del telecomando.
- Qualora il telecomando sia danneggiato o si avverta fumo o si osservino fiamme, interrompere immediatamente l'uso e richiedere assistenza ad un Centro di assistenza autorizzato Samsung.
- Non smontare intenzionalmente il telecomando.
- Prestare attenzione a non lasciare i bambini o gli animali domestici giocare con il telecomando. È possibile che si verifichi un incendio o una esplosione che potrebbe comportare danni al telecomando o lesioni alle persone.

## 05 Risoluzione dei problemi e manutenzione

### Risoluzione dei problemi

Per ulteriori informazioni, vedere "Risoluzione dei problemi" nell'e-Manual.

> > Impostazioni > Supporto > Apri e-Manual >

#### Risoluzione dei problemi

Qualora nessuno dei suggerimenti riportati nella sezione di risoluzione dei problemi sia utile, visitare la pagina "www.samsung.com" e cliccare il tasto Supporto o contattare un Centro Samsung di assistenza autorizzato.

- A causa di limiti tecnici del processo di produzione, alcuni pixel del pannello potrebbero risultare più scuri o più chiari oppure potrebbe verificarsi uno sfarfallio. Questo, tuttavia, non compromette le prestazioni del prodotto.
- Data la presenza di più moduli del prodotto, a una distanza ravvicinata potrebbe apparire un motivo a griglia. Questo non è un difetto del prodotto.
- Per mantenere il MICRO LED in condizioni ottimali, si consiglia di aggiornare il software alla versione più recente. Usare le funzioni **Aggiorna ora** o **Aggiornamento automatico** del menu del MICRO LED ( > > Impostazioni > Supporto > Aggiornamento software > **Aggiorna ora** o **Aggiornamento automatico**).

### Il MICRO LED non si accenderà.

- Verificare che la spina del cavo di alimentazione sia saldamente collegata a MICRO LED, One Connect Box e alla presa a muro.
- Assicurarsi che la presa a parete sia regolarmente funzionante e che il sensore del telecomando nella parte inferiore del MICRO LED sia acceso e di colore rosso fisso.
- Premere il tasto del MICRO LED Controller nella parte inferiore del MICRO LED per verificare che il problema non sia del telecomando. Se il MICRO LED si accende, vedere "Il telecomando non funziona".

### Il telecomando non funziona.

- Controllare se il sensore del telecomando nella parte bassa del MICRO LED lampeggia premendo il tasto del telecomando.
  - Quando la batteria del telecomando è scarica, ricaricarla utilizzando la porta di ricarica USB (tipo C), o girare il telecomando per esporre la cella solare alla luce.
- Puntare il telecomando direttamente verso il MICRO LED da una distanza di 1,5-1,8 metri.
- Se il MICRO LED è dotato di Samsung Smart Remote (telecomando Bluetooth), accertarsi che sia stato abbinato al MICRO LED. Per abbinare un Samsung Smart Remote, premere i pulsanti e insieme per 3 secondi.

### Sensore Eco e luminosità dello schermo

La funzione Eco Sensor regola la luminosità del MICRO LED in modo automatico. Questa funzione misura la luce ambientale ottimizzando automaticamente la luminosità del MICRO LED allo scopo di ridurre il consumo energetico. Per disattivare questa funzione, accedere a > > Impostazioni > Tutte le impostazioni > Generale e privacy > Risparmio energetico > Ottimizzazione della luminosità.

- Il sensore eco si trova nella parte anteriore del MICRO LED. Prestare attenzione a non ostruire il sensore. Ciò potrebbe causare una riduzione indesiderata della luminosità dell'immagine.

### Modifica della password del televisore.

> > Impostazioni > Tutte le impostazioni > Generale e privacy > Gestione sistema > Cambia PIN

Eseguire la funzione **Cambia PIN** e digitare la password nel relativo campo.

Digitare una nuova password, quindi digitarla nuovamente per la conferma. La password è stata modificata.

Qualora si sia dimenticato il codice PIN, premere i tasti nella sequenza seguente per ripristinare il codice PIN predefinito "0000" (Francia: "1111"):

- Samsung Smart Remote: Premere il tasto / (Volume). > Aum. vol. > > Dim. vol. > > Aum. vol. > .

## 06 Specifiche e altre informazioni

### Specifiche

|                                 |                                 |                           |
|---------------------------------|---------------------------------|---------------------------|
| Modello                         | MNA76MS1CAC                     | MNA89MS1BAC               |
| Risoluzione del display         | 3312 x 1872                     | 3864 x 2184               |
| Dimensione schermo<br>Diagonale | 76 pollici                      | 89 pollici                |
| Misurato diagonalmente          | 193,3 cm                        | 225,4 cm                  |
| Audio (Uscita)                  | 120 W                           |                           |
| Dimensioni (L x A x P)<br>Corpo | 1685,1 x 958,7 x 24,9 mm        | 1965,5 x 1117,3 x 24,9 mm |
| Peso<br>Corpo                   | 41,0 kg                         | 53,0 kg                   |
| Modello                         | MNA101MS1BC                     | MNA114MS1CC               |
| Risoluzione del display         | 4416 x 2496                     | 4968 x 2808               |
| Dimensione schermo<br>Diagonale | 101 pollici                     | 114 pollici               |
| Misurato diagonalmente          | 257,6 cm                        | 289,8 cm                  |
| Audio (Uscita)                  | 120 W                           |                           |
| Dimensioni (L x A x P)<br>Corpo | 2245,9 x 1275,6 x 24,9 mm       | 2526,3 x 1434,2 x 24,9 mm |
| Peso<br>Corpo                   | 64,0 kg                         | 88,0 kg                   |
| Temperatura di esercizio        | 15 °C - 35 °C (59 °F - 95 °F)   |                           |
| Umidità di esercizio            | 10 % - 80 %, senza condensa     |                           |
| Temperatura di stoccaggio       | -20 °C - 45 °C (-4 °F - 113 °F) |                           |
| Umidità di stoccaggio           | 5 % - 95 %, senza condensa      |                           |

#### Note

- Questo prodotto è un'apparecchiatura digitale di Classe B.
- Per informazioni riguardanti l'alimentazione elettrica e il consumo di corrente, consultare l'etichetta apposta al prodotto.
  - Nella maggior parte dei modelli, l'etichetta è presente sul retro del MICRO LED.
  - Nei modelli One Connect Box, l'etichetta dei dati è fissata sul fondo di One Connect Box.
- Il consumo elettrico tipico viene misurato conformemente allo standard IEC 62087.
- Per la connessione ad una LAN, usare un cavo CAT 7 (tipo STP\*). (100/10 Mbps)
  - \* Shielded Twisted Pair

\* Le figure e le illustrazioni presenti in questo Manuale dell'utente sono fornite unicamente a titolo di riferimento e possono differire da quelle del prodotto attuale. Le specifiche e il design del prodotto possono variare senza preavviso.

Nelle seguenti condizioni è possibile che vengano addebitati costi amministrativi:

- (a) l'uscita del tecnico in seguito a una chiamata non porta all'individuazione di alcun difetto nel prodotto (ovvero laddove l'utente non abbia letto il manuale dell'utente).
- (b) L'utente ha consegnato l'unità ad un Centro di assistenza Samsung ma non è stato individuato alcun difetto nel prodotto (ovvero laddove l'utente non abbia letto il manuale dell'utente).

Prima dell'uscita del tecnico l'utente viene informato delle spese amministrative.

Samsung non potrà essere ritenuta responsabile per danni a cose e persone o per problematiche legate alla sicurezza dovute a riparazioni non effettuate da Samsung o da un fornitore di servizi autorizzato da Samsung in accordo con le linee guida dell'azienda relative alla riparazione ed alla manutenzione dei propri prodotti. Qualsiasi danno causato al prodotto da personale non autorizzato durante un tentativo di riparazione non potrà essere coperto dalla garanzia convenzionale.

Si prega gentilmente di visitare il sito [samsung.com/support](http://samsung.com/support) per ulteriori informazioni sull'adattatore di alimentazione esterno e sul telecomando associati alla direttiva UE sulla progettazione ecocompatibile - Regolamento ErP

## Riduzione del consumo energetico

Quando viene spento, il MICRO LED entra in modalità Standby. In modalità Standby continua a consumare una piccola quantità di energia. Per ridurre il consumo energetico, scollegare il cavo di alimentazione dalla presa a parete in caso di inutilizzo prolungato del MICRO LED.

## Licenze

 Dolby Atmos

POWERED BY

**QUICK SET**<sup>®</sup>

 **HEVC Advance**<sup>™</sup>  
Covered by Patents at [patentlist.hevcadvance.com](http://patentlist.hevcadvance.com)

**HDMI**<sup>™</sup>  
HIGH-DEFINITION MULTIMEDIA INTERFACE

The terms HDMI, HDMI High-Definition Multimedia Interface, HDMI trade dress and the HDMI Logos are trademarks or registered trademarks of HDMI Licensing Administrator, Inc.

Con la presente, Samsung dichiara che questo dispositivo radio è conforme ai requisiti essenziali della Direttiva 2014/53/UE e ad altre disposizioni pertinenti nel Regno Unito.

Il testo completo della Dichiarazione di conformità è disponibile al seguente indirizzo internet:

<http://www.samsung.com> accedere a Supporto e digitare il nome del modello.

L'uso di questo apparecchio è consentito in tutti i paesi europei e nel Regno Unito.

La funzione 5 GHz e 6 GHz WLAN (Wi-Fi) di questo prodotto può essere utilizzata solo in ambiente interno.

Potenza massima del trasmettitore RF:

100 mW a 2,4 GHz - 2,4835 GHz,

200 mW a 5,15 GHz - 5,25 GHz & 5,47 GHz - 5,725 GHz,

100 mW a 5,25 GHz - 5,35 GHz,

200 mW a 5,945 GHz - 6,425 GHz.





Corretto smaltimento del prodotto (rifiuti elettrici ed elettronici)  
(Applicabile nei Paesi con sistemi di raccolta differenziata)

Il simbolo (un contenitore della spazzatura su ruote barrato accompagnato da una barra piena orizzontale) riportato sul prodotto, sull'imballaggio, sulle istruzioni per l'uso e sulla garanzia, anche se in formato digitale, indica che il prodotto e i relativi accessori elettrici ed elettronici non devono essere smaltiti come rifiuti urbani misti al termine del ciclo di vita ma devono essere raccolti separatamente in modo da permetterne il riutilizzo, il riciclaggio e altre forme di recupero in conformità alla normativa vigente. I rifiuti derivanti da apparecchiature elettriche ed elettroniche possono, infatti, contenere sostanze dannose e pericolose che, se non correttamente gestite, costituiscono un pericolo per l'ambiente e la salute umana.

L'utente ha, quindi, un ruolo attivo nel ciclo di recupero e riciclaggio dei rifiuti di apparecchiature elettriche ed elettroniche. Al fine di evitare eventuali danni all'ambiente o alla salute causati da uno smaltimento non corretto, si invita pertanto l'utente a separare il prodotto e i suddetti accessori da altri tipi di rifiuti, conferendoli ai sistemi di ritiro e di raccolta autorizzati secondo le normative locali.

Gli utenti domestici possono consegnare gratuitamente l'apparecchiatura che desiderano smaltire al distributore, al momento dell'acquisto di una nuova apparecchiatura di tipo equivalente. Presso i distributori di apparecchiature elettriche ed elettroniche con superficie di vendita di almeno 400 m<sup>2</sup> è inoltre possibile consegnare gratuitamente, senza obbligo di acquisto, i prodotti elettrici ed elettronici da smaltire con dimensioni esterne inferiori a 25 cm.

Gli utenti professionali (imprese e professionisti) sono invitati a contattare il proprio fornitore e verificare i termini e le condizioni del contratto di acquisto.



Corretto smaltimento delle batterie del prodotto  
(Applicabile nei Paesi con sistemi di raccolta differenziata)

Il marchio riportato sulla batteria, sulla documentazione o sulla confezione, indica che la batteria di questo prodotto non deve essere smaltita insieme ai normali rifiuti domestici. Dove raffigurati, i simboli chimici Hg, Cd o Pb indicano che la batteria contiene mercurio, cadmio o piombo in quantità superiori ai livelli di riferimento della direttiva CE 2006/66.

La batteria installata in questo prodotto non è sostituibile dall'utente. Per informazioni sulla sostituzione, contattare il proprio fornitore di servizi. Non tentare di rimuovere o di incenerire la batteria. Non disassemblare, rompere o forare la batteria. Smaltire il prodotto conferendolo in una discarica idonea al riciclo e al trattamento del prodotto smaltito e della batteria.

#### Rimozione della batteria

- Per rimuovere la batteria, contattate un centro assistenza autorizzato. Per le istruzioni sulla rimozione della batteria, visitate [www.samsung.com/global/ecodesign\\_energy](http://www.samsung.com/global/ecodesign_energy).
- Per la vostra sicurezza, non dovete tentare di rimuovere la batteria. Una rimozione non corretta potrebbe causare danni alla batteria e al dispositivo, provocare infortuni e/o rendere il dispositivo non sicuro.

## Dichiarazione di Conformità

### Dettagli prodotto

Prodotto : Smart Control

Modello(i) : VG-TM2360E

Variante Modello(i) : VG-TM2360F, VG-TM2360G

### Dichiarazione e Standard applicabili

Con la presente dichiariamo sotto la nostra esclusiva responsabilità che il prodotto sopra indicato è conforme ai requisiti essenziali di: Direttiva 2014/53/UE apparecchiature radio tramite l'attuazione delle norme:

#### EMC

EN 301 489-1 V2.2.3

EN 301 489-17 V3.2.4

#### Sicurezza

EN IEC 62368-1:2020+A11:2020

EN IEC 62368-3:2020

EN 62311:2008

#### Radio

EN 300 328 V2.2.2

la Direttiva (2011/65/UE) sulla limitazione d'uso di alcune sostanze pericolose nei dispositivi elettrici ed elettronici tramite l'attuazione della norma EN 50581:2012.



### Firmato a nome e per conto di: Samsung

Samsung Euro QA Lab, Saxony Way, Yateley, GU46 6GG, UK\*  
2022-11-04 (Luogo e data della firma)

Stephen Colclough – Director of  
Regulatory Affairs  
(Nome e firma della persona autorizzata)

※ L'indirizzo sopra riportato non è quello del Samsung Service Centre. Si prega di verificare l'indirizzo o il numero di telefono del Samsung Service Centre all'interno del certificato di garanzia o contattare il distributore presso cui è stato acquistato il prodotto.

## Voordat u deze gebruikersaanwijzing leest

Deze MICRO LED is voorzien van deze gebruiksaanwijzing en een ingebouwde e-Manual (  > ≡ Menu >  Instellingen > Ondersteuning > e-Manual openen).

## Waarschuwing! Belangrijke veiligheidsvoorschriften

Lees de Veiligheidsvoorschriften door voordat u uw MICRO LED gebruikt. Raadpleeg de onderstaande tabel voor uitleg van symbolen die mogelijk op uw Samsung-product te vinden zijn.

| LET OP  |   |
|---|---|
| <b>RISICO OPELEKTRISCHE SCHOK. NIET OPENEN.</b>   |   |
| LET OP: VERWIJDER DE BEHUIZING (OF ACHTERZIJDE) NIET, DIT OM ELEKTRISCHE SCHOKKEN TE VOORKOMEN. DIT APPARAAT BEVAT GEEN ONDERDELEN DIE DE GEBRUIKER ZELF KAN REPAREREN. LAAT ONDERHOUD UITVOEREN DOOR BEVOEGD PERSONEEL |   |
|    | Dit symbool geeft aan dat de spanning binnen in het apparaat hoog is. Elk contact met onderdelen binnen in het product is gevaarlijk.   |
|    | Dit symbool geeft aan dat er belangrijke informatie over het gebruik en onderhoud is meegeleverd met dit product.   |
|    | Klasse II-product: Dit symbool geeft aan dat voor dit toestel geen veiligheidsaansluiting op aarde (massa) is vereist. Als dit symbool niet aanwezig is op een product met een voedingskabel, MOET het product een betrouwbare aardverbinding hebben (aarding). |
|    | Wisselspanning: dit symbool geeft aan dat de nominale spanning wisselspanning is.   |
|    | Gelijkspanning: dit symbool geeft aan dat de nominale spanning gelijkspanning is.   |
|    | Voorzichtig. Raadpleeg de instructies voor gebruik: Dit symbool geeft aan dat de gebruiker de handleiding moet raadplegen voor meer informatie over de veiligheid.  |

## Apparaat

- Voorkom overbelasting van stopcontacten, verlengsnoeren en adapters ten aanzien van spanning en capaciteit. Anders kan er brand of een elektrische schok ontstaan. Raadpleeg het gedeelte over stroomspecificaties in de handleiding of het stroomvoorzieningsetiket op het product voor meer informatie over voltage en stroomsterkte.
- Elektriciteits snoeren dienen zodanig te worden gelegd dat er niet op wordt getrapt en dat ze niet worden afgeknepen doordat er voorwerpen op of tegenaan worden geplaatst. Let met name op de stekker, het stopcontact en het punt waar de snoeren het apparaat verlaten.
- Steek nooit metalen voorwerpen in de openingen van het apparaat. Er kunnen elektrische schokken ontstaan.
- Raak nooit de binnenkant van het apparaat aan. Dit om het risico op een elektrische schok te voorkomen. Dit apparaat mag alleen door gekwalificeerde technici worden geopend.
- Zorg dat de stekker correct en stevig is aangesloten. Wanneer u de stekker uit het stopcontact trekt, houd dan altijd de stekker zelf vast en niet het snoer. Trek nooit aan het netsnoer. Raak het netsnoer niet aan met natte handen.
- Als dit apparaat niet naar behoren werkt en met name als het ongebruikelijke geluiden of geuren afgeeft, haalt u onmiddellijk de stekker uit het stopcontact en neemt u contact op met een erkende dealer of erkend Samsung Servicecenter.
- Bij onweer of wanneer het apparaat langere tijd niet wordt gebruikt, dient u de stekker uit het stopcontact te halen en de antenne of de kabel te verwijderen.
  - Ophoping van stof kan resulteren in een elektrische schok, weglekkend stroom of brand doordat het netsnoer vonken afgeeft en verhit raakt of het isolatiemateriaal beschadigd raakt.
- Gebruik uitsluitend een goed geaarde stekker en stopcontact.
  - Verkeerde aarding kan een elektrische schok of schade aan het apparaat veroorzaken. (Alleen apparatuur van klasse 1.)
- Haal de stekker uit het stopcontact als u het apparaat helemaal wilt uitschakelen. Zorg ervoor dat u eenvoudig bij het stopcontact en de stekker kunt. Zo bent u er zeker van dat u het apparaat indien noodzakelijk direct kunt uitschakelen.

## Installatie

- Plaats het apparaat niet dicht bij of boven op een radiator of verwarmingsrooster, of op een plek waar het aan zonlicht blootstaat.
- Plaats geen vloeistofhoudende objecten (vazen e.d.) op het apparaat, aangezien dit risico oplevert op brand of elektrische schokken.
- Stel dit apparaat niet bloot aan regen of vocht.
- Neem contact op met een erkend servicecentrum als u de MICRO LED installeert in een omgeving met veel stof, hoge of lage temperaturen of een hoge vochtigheidsgraad, op een plaats waar gewerkt wordt met chemische oplossingen of waar het apparaat 24 uur per dag in werking is, zoals een luchthaven of treinstation. Als u dit niet doet, kan er ernstige schade aan de MICRO LED ontstaan.
- Stel dit apparaat niet bloot aan water of andere vloeistoffen.
- Deze MICRO LED is een consumentenproduct dat is ontworpen om een thuisomgeving te worden geïnstalleerd. Elke andere installatie dan een thuisomgeving, bijvoorbeeld: privévaartuig (inclusief jacht) of privévliegtuig of buitenshuis kan de garantie ongeldig maken.

## Installeren als Muurmontage

- Raadpleeg de Installatiegids van de Muurmontage voor meer informatie over het bevestigen van de Muurmontage.
- U kunt een VESA-wandbevestiging installeren. Het wordt echter aanbevolen de standaard meegeleverde wandbevestiging te gebruiken.
- Bij het installeren van een VESA-wandbevestiging raden wij aan om alle vier de VESA-schroeven vast te zetten.

### De MICRO LED aan een wand monteren



Als u deze MICRO LED aan een wand monteert, mag dit uitsluitend gebeuren op de wijze zoals door de fabrikant is aangegeven. Als de MICRO LED niet juist is bevestigd, kan deze verschuiven of vallen, hetgeen ernstig letsel bij kinderen en volwassenen en ernstige schade aan de MICRO LED kan veroorzaken.

- Samsung is niet verantwoordelijk voor schade aan het product of verwondingen die uzelf of anderen oplopen wanneer u besluit de wandmontageset zelfstandig te installeren.
- Samsung is niet aansprakelijk voor productschade of lichamenlijk letsel wanneer een niet-VESA of niet-gespecificeerde wandbevestiging is gebruikt of wanneer de gebruiker de installatie-instructies voor het product niet in acht heeft genomen.

- U kunt de wandmontageset op een stevige wand plaatsen die loodrecht op de vloer staat. Wanneer u de wandbevestiging aan andere oppervlakken dan gipsplaat wilt bevestigen, neemt u contact op met de dichtstbijzijnde dealer. Als u de MICRO LED aan het plafond of een schuine wand monteert, kan die vallen en kan dit leiden tot zwaar lichamenlijk letsel.
- Bij het installeren van de wandmontageset raden wij aan om alle vier de VESA-schroeven vast te zetten.
- Installeer de MICRO LED niet gekanteld.



Plaats de wandmontageset niet terwijl de MICRO LED is ingeschakeld. Dit kan leiden tot lichamenlijk letsel door elektrische schokken.

- Gebruik geen schroeven die langer zijn dan de standaardafmeting of die niet aan de standaard VESA-normen voor schroeven voldoen. Schroeven die te lang zijn, kunnen de binnenkant van de MICRO LED beschadigen.
- Voor wandbevestigingen die niet voldoen aan de standaardspecificaties voor VESA-schroeven, kan de lengte van de schroeven afwijken, afhankelijk van de specificaties voor wandbevestiging.
- Draai de schroeven niet te vast. Dit zou ertoe kunnen leiden dat het product beschadigd raakt of valt, wat kan resulteren in lichamenlijk letsel. Samsung is niet aansprakelijk voor dit soort ongevallen.
- Bevestig de MICRO LED altijd met vier personen aan een wand.

### Specificaties voor de wandbevestiging (VESA)

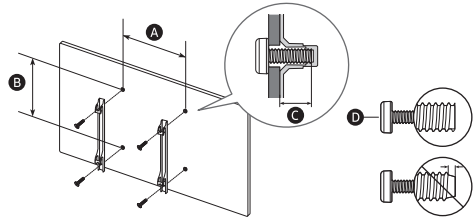

|  |           |            |
|--|-----------|------------|
| Afmeting van de MICRO LED in inches                | 76        | 89         |
| Specificatie van de VESA-schroefgaten (A x B) (mm) | 600 x 400 |            |
| C (mm)   | 6         |            |
| D x 4  | M8        |            |
| Afmeting van de MICRO LED in inches                | 101       | 114        |
| Specificatie van de VESA-schroefgaten (A x B) (mm) | 800 x 600 | 1000 x 800 |
| C (mm)   | 6         |            |
| D x 4  | M8        |            |

## Zorgen voor geschikte ventilatie voor uw MICRO LED

Houd bij het installeren van uw MICRO LED en One Connect Box een afstand van ten minste 10 cm aan tussen de MICRO LED, One Connect Box en andere objecten (wanden, zijkanten van een kast enzovoort) zodat er een goede ventilatie mogelijk is. Wanneer u niet voor een goede ventilatie zorgt, kan dit door een stijging van de interne temperatuur resulteren in brand of andere problemen met het product.

- Bij de installatie van uw MICRO LED met een wandbevestiging adviseren we dringend uitsluitend onderdelen van Samsung te gebruiken. Het gebruik van onderdelen van een andere fabrikant kan leiden tot problemen met het product of zelfs tot lichamelijk letsel doordat het product kan vallen.

## Bediening

- Dit apparaat maakt gebruik van batterijen. In uw woonplaats zijn wellicht milieuvoorschriften van kracht die vereisen dat u deze batterijen op gepaste wijze afvoert. Neem contact op met de plaatselijke overheidsinstantie voor informatie over wegwerpen of recycling.
- Bewaar de accessoires (afstandsbediening, enz.) op een veilige plaats buiten het bereik van kinderen.
- Laat het product niet vallen en stoot er niet tegenaan. Als het apparaat is beschadigd, moet u het apparaat uitschakelen, de stekker uit het stopcontact halen en contact opnemen met een Samsung Servicecenter.
- Werp de afstandsbediening of batterijen niet in het vuur.
- De batterijen mogen niet worden gedemonteerd, kortgesloten of oververhit.
- **LET OP:** Er bestaat explosiegevaar als u de gebruikte batterijen uit de afstandsbediening vervangt door het verkeerde type batterij. Vervang batterijen alleen door andere van hetzelfde type.
- **WAARSCHUWING - HOUD KAARSEN EN ANDERE ZAKEN MET OPEN VUUR TE ALLEN TUJDE UIT DE BUURT VAN DIT APPARAAT, OM BRAND TE VOORKOMEN.**



## De MICRO LED verzorgen

- Reinig dit apparaat door het netsnoer uit het stopcontact te halen en veeg het product schoon met een zachte, droge doek. Gebruik geen chemische middelen zoals was, benzeen, alcohol, verdunningsmiddelen, insectenwerende middelen, luchtverfrissers, smeermiddelen of reinigingsmiddelen. Dergelijke chemische stoffen kunnen lelijke plekken veroorzaken op de MICRO LED of ervoor zorgen dat de opdruk erop wordt verwijderd.
- Bij het reinigen van de behuizing en het scherm van de MICRO LED kunnen er krassen ontstaan. Zorg ervoor dat u de behuizing en het scherm voorzichtig afneemt met een zachte doek om krassen te voorkomen.
- Spuit geen water of een andere vloeistof rechtstreeks op de MICRO LED. Vloeistoffen die in het product terechtkomen kunnen een storing, brand of elektrische schok veroorzaken.

Nederlands - 4

## 01 Inhoud van de verpakking

Controleer of de volgende onderdelen bij uw MICRO LED zijn meegeleverd. Neem contact op met uw verkoper als er onderdelen ontbreken.

- Samsung Smart-afstandsbediening
  - Gebruiksaanwijzing
  - Garantiekaart / Gebruiksaanwijzing inzake voorschriften (niet op in alle landen beschikbaar)
  - MICRO LED-Netsnoer
  - IR-kabel x 4
  - One Connect Box
  - One Connect-Netsnoer
  - One Connect-kabel
  - Geslacht van One Connect-kabel
- 
- De meegeleverde kabels kunnen per land verschillen. Zorg ervoor dat u de juiste stroomkabel voor uw regio gebruikt.
  - De vorm en kleur van de items kunnen enigszins afwijken. Dit is afhankelijk van het model.
  - Niet-meegeleverde kabels kunnen apart worden aangeschaft.
  - Controleer bij het openen van de doos of er accessoires achter of in het verpakkingsmateriaal zijn verborgen.



**Waarschuwing:** Schermen kunnen beschadigd raken door directe druk als er niet correct mee wordt omgegaan. Zorg ervoor dat u de randen van het scherm vasthoudt als u de MICRO LED optilt, zoals te zien is in de afbeelding.



## De IR-kabel gebruiken

Bij gebruik van de functie **Multi View** kunnen de poorten HDMI 1 tot 4 worden bediend via de IR-kabel die op elke IR is aangesloten. Raadpleeg de e-Manual (Menu > Instellingen > Ondersteuning > e-Manual openen) voor instructies over het gebruik van de functie **Multi View**.

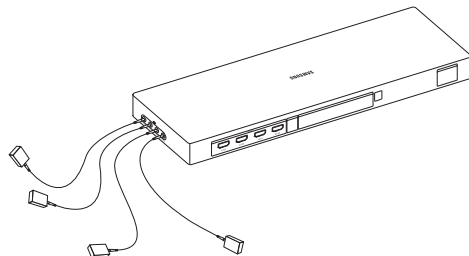

|      |   |   |   |   |
|------|---|---|---|---|
| IR   | 1 | 2 | 3 | 4 |
|      | ◇ | ◇ | ◇ | ◇ |
| HDMI | 1 | 2 | 3 | 4 |

## 02 De MICRO LED aansluiten op de One Connect Box

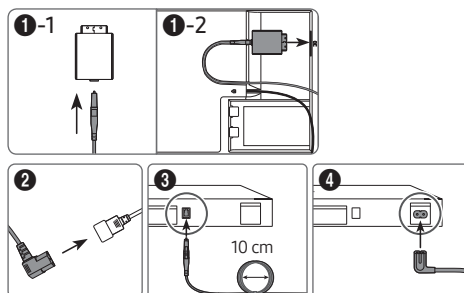
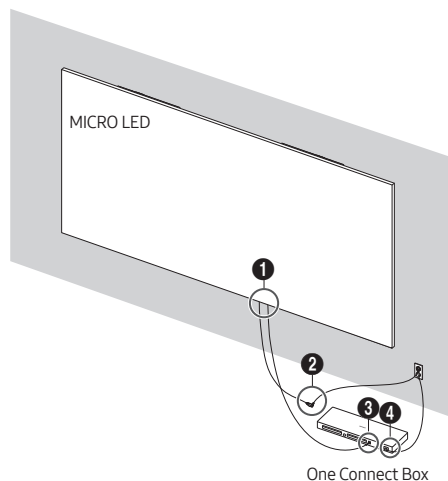

Raadpleeg de afbeelding en sluit de MICRO LED en One Connect Box aan met de One Connect-kabel die als onderdeel is meegeleverd.



- Gebruik de One Connect Box niet ondersteboven of rechtop.
- Zorg ervoor dat de kabel tijdens de aansluiting niet knikt. Anders kunnen de productprestaties lager liggen of raakt de kabel beschadigd.
- Raadpleeg bovenstaande afbeelding voor het opbergen van de resterende kabel.



Buigen



Verdraaien



Trekken



Erop drukken

## 03 Eerste instelling

Als u uw MICRO LED voor de eerste keer inschakelt, wordt automatisch de beginconfiguratie gestart. Volg de instructies die worden weergegeven op het scherm en configureer de gewenste basisinstellingen van de MICRO LED die bij uw kijkomgeving passen.

- U hebt een Samsung-account nodig om toegang te krijgen tot onze slimme netwerkservices. Als u zich niet wilt aanmelden, kunt u alleen verbinding maken met terrestrische tv (alleen van toepassing op apparaten met tuners) en externe apparaten, bijvoorbeeld via HDMI.

### De knop MICRO LED-regelaar gebruiken

U kunt de MICRO LED inschakelen door op de knop MICRO LED-regelaar aan de onderkant van de MICRO LED te drukken en vervolgens het **Menu Beheer** te gebruiken. Het **Menu Beheer** wordt weergegeven als u op de knop MICRO LED-regelaar drukt terwijl de MICRO LED is ingeschakeld.

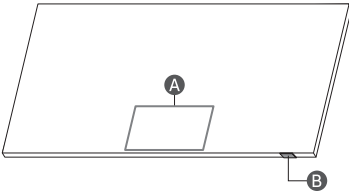

- A** Menu Beheer
- B** MICRO LED-regelaar Toets / Afstandsbedieningssensor / Microfoonschakelaar

### De microfoon in- en uitschakelen

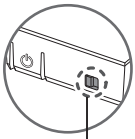

Aan ↔ Uit

U kunt de microfoon in- en uitschakelen met behulp van de schakelaar onder op de MICRO LED. Wanneer de microfoon is uitgeschakeld, zijn alle stem- en geluidsfuncties die gebruikmaken van de microfoon onbeschikbaar.

- De positie en vorm van de microfoonschakelaar kunnen afhankelijk van het model variëren.
- Bij analyse met gebruik van gegevens van de microfoon worden de gegevens niet opgeslagen.

## 04 Meer informatie over de toetsen op de Samsung SolarCell Remote (Samsung Smart-afstandsbediening)

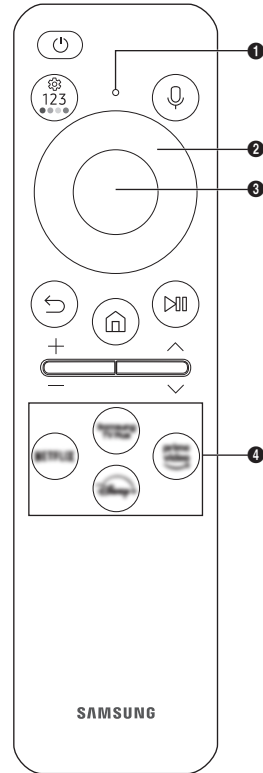

### (In-/uitschakelen)

Hiermee schakelt u de MICRO LED in en uit.

### MIC / LED

Gebruikt als MIC bij gebruik van spraakherkenning met de afstandsbediening.

- Stoot niet op het MIC-gaatje en gebruik geen scherp voorwerp om in het gaatje te prikken.

### (Voice Assistant)

Hiermee voert u Voice Assistant uit. Houd de knop ingedrukt, spreek een spraakopdracht uit en laat de knop los om Voice Assistant uit te voeren.

- De ondersteunde talen en functies van de Voice Assistant kunnen per geografische regio verschillen.

### (Instellingen / Cijfer / Gekleurde toets)

Telkens als u op deze toets drukt worden afwisselend menu Instellingen / virtueel numeriek toetsenbord / Optie-toetsenbord met gekleurde toetsen weergegeven.

- Gebruik deze toets voor toegang tot aanvullende opties die specifiek zijn voor de gebruikte functie.
- Druk op de knop om het virtuele numerieke schermtoetsenbord weer te geven. Voer numerieke waarden in met behulp van het numerieke toetsenbord. Selecteer de cijfers en selecteer vervolgens Gereed of Nummer invoeren om een numerieke waarde in te voeren. Gebruik deze functie om het kanaal te wijzigen, een pincode of postcode in te voeren enzovoort.

### Richtingsknop (omhoog, omlaag, links, rechts)

Hiermee verplaatst u de focus en wijzigt u de waarden die in het menu van de MICRO LED worden weergegeven.

### Selecteren

Hiermee selecteert u een gemarkeerd item of voert u het uit.

Als u tijdens het kijken naar inhoud op deze toets drukt, wordt er gedetailleerde programma-informatie weergegeven.

### (Terug)

Indrukken om terug te keren naar het vorige menu. Als u de toets 1 seconde of langer ingedrukt houdt, wordt de huidige functie beëindigd. Wanneer u tijdens het kijken naar een programma op deze toets drukt, wordt het vorige kanaal weergegeven.

### (Smart Hub)

Druk op deze toets terug te keren naar startscherm.

### (Afspelen/Pauze)

Als u op deze toets drukt, wordt de afspelerbesturing weergegeven. Deze bedieningselementen kunt u gebruiken om de mediainhoud te bedienen die wordt afgespeeld.

Houd de toets in Spelmodus ingedrukt om de Gamebalk te gebruiken.

- Gamebalk wordt mogelijk niet ondersteund, afhankelijk van het model of de regio.



### + / - (Volume)

Beweeg de toets omhoog of omlaag om het volume aan te passen. U kunt het geluid dempen door op de toets te drukken.

Als u de knop 2 seconde of langer ingedrukt houdt, wordt het menu Snelkoppelingen voor Toegankelijkheid weergegeven.

### ^ / v (Kanaal)

Beweeg de toets omhoog of omlaag om het kanaal te wijzigen.



Druk op de toets om de Gids weer te geven. Als u de toets 1 seconde of langer ingedrukt houdt, wordt het scherm met de kanalenlijst weergegeven Kanalenlijst weergegeven.

### Knop App starten

Druk op elke knop om de bijbehorende functie uit te voeren.

- Beschikbare apps kunnen verschillen, afhankelijk van de regio of de inhoudsaanbieder.

### + (Koppelen)

Als de koppeling tussen de Samsung Smart-afstandsbediening en de MICRO LED niet automatisch tot stand wordt gebracht, richt u het apparaat op de voorkant van de MICRO LED en houdt u de toetsen  en  gedurende minimaal 3 seconden tegelijkertijd ingedrukt.

- Gebruik de Samsung Smart-afstandsbediening op maximaal 6 m van de MICRO LED. De bruikbare afstand kan afhangen van de omgevingsomstandigheden van het draadloze signaal.
- De afbeeldingen, toetsen en functies van de Samsung Smart-afstandsbediening kunnen per model of regio verschillen.
- De functie Instellen universele afstandsbediening werkt normaal gesproken alleen als u de Samsung Smart-afstandsbediening gebruikt die bij uw MICRO LED wordt geleverd.

## De batterij opladen

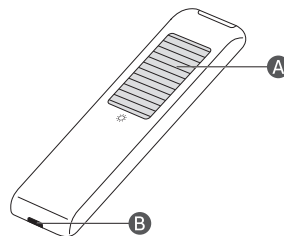

### Zonnecel

Stel bloot aan licht wanneer de afstandsbediening niet wordt gebruikt. Dit verlengt de bedrijfsduur van de afstandsbediening.

### USB-poort (C-type) voor opladen

Gebruikt voor snelladen. De led op de voorzijde licht op tijdens het opladen. Wanneer de batterij vol is, dooft de led.

- De USB-kabel wordt niet meegeleverd.

- Het gebruik van een originele Samsung-oplader wordt aanbevolen. Zo niet, dan kunnen de prestaties van het product afnemen of kan het kapot gaan. In dat geval valt reparatie niet onder de garantie.
- Als de afstandsbediening niet werkt omdat de batterij bijna leeg is, laad ze dan op via de USB-C-poort.



Er kan brand of een explosie ontstaan met schade aan de afstandsbediening of persoonlijk letsel als gevolg.

- Stel de afstandsbediening niet bloot aan schokken.
- Let erop dat er geen vreemde stoffen zoals metaal, vloeistof en stof in contact komen met de oplaadterminal van de afstandsbediening.
- Wanneer de afstandsbediening beschadigd is of als u rook of verbrandingsdampen ruikt, moet u het gebruik onmiddellijk staken en de afstandsbediening laten repareren bij het servicecentrum van Samsung.
- Haal de afstandsbediening niet zomaar uit elkaar.
- Let op dat kinderen of huisdieren niet aan de afstandsbediening zuigen of erin bijten. Er kan brand of een explosie ontstaan met schade aan de afstandsbediening of persoonlijk letsel als gevolg.

## 05 Problemen oplossen en onderhoud

### Problemen oplossen

Raadpleeg "Problemen oplossen" in de e-Manual voor meer informatie.

> > Instellingen > Ondersteuning > e-Manual openen > Problemen oplossen

Als geen van de tips in deze lijst van toepassing zijn, gaat u naar [www.samsung.com](http://www.samsung.com) en klikt u daar op Support, of neemt u contact op met het servicecentrum van Samsung Servicecenter.

- Wegens technische beperkingen in het productieproces kunnen sommige pixels van het paneel donkerder of helderder weergegeven worden of knippen. Dit heeft echter geen invloed op de prestaties van het product.
- Wegens de meerdere modules van het product kan van op kleine afstand een rasterpatroon verschijnen. Dit is geen defect in het product.
- U kunt uw MICRO LED in optimale conditie houden door een upgrade naar de nieuwste firmware uit te voeren. Gebruik de functie **Nu bijwerken of Automatische update** op het menu van de MICRO LED ( > > Instellingen > Ondersteuning > Software-update > Nu bijwerken of Automatische update).

### De MICRO LED kan niet worden ingeschakeld.

- Controleer of het netsnoer correct is aangesloten op de MICRO LED, One Connect Box en het stopcontact.
- Controleer of het stopcontact functioneert en de sensor voor de afstandsbediening onder aan de MICRO LED stabiel brandt.
- Druk op de knop **MICRO LED-regelaar** aan de onderkant van de MICRO LED om te controleren of het probleem bij de afstandsbediening ligt. Als de MICRO LED wordt ingeschakeld, raadpleeg dan 'De afstandsbediening werkt niet'.

### De afstandsbediening werkt niet.

- Controleer of de afstandsbedieningssensor onder aan de MICRO LED knippert wanneer u op de toets op de afstandsbediening drukt.
  - Wanneer de batterij van de afstandsbediening geen lading meer heeft, laadt u de batterij op via de USB-oplaadpoort (C-type) of draait u de afstandsbediening om de zonnecel aan het licht bloot te stellen.
- Probeer de afstandsbediening rechtstreeks op de MICRO LED te richten vanaf 1,5-1,8 m afstand.
- Als de MICRO LED is uitgerust met een Samsung Smart-afstandsbediening (Bluetooth-afstandsbediening), zorg er dan voor dat u deze aan de MICRO LED koppelt. Om een Samsung Smart-afstandsbediening te koppelen, drukt u gedurende 3 seconden tegelijk op de toetsen en .

### Eco-sensor en helderheid van het scherm

Eco-sensor past de helderheid van de MICRO LED automatisch aan. Deze functie meet het licht in de ruimte en optimaliseert de helderheid van de MICRO LED automatisch om het energieverbruik te verminderen. Als u deze functie wilt uitschakelen, gaat u naar > > Instellingen > Alle instellingen > Algemeen en privacy > Aan/uit en spaarstand > Helderheidsoptimalisatie.

- De ECO-sensor bevindt zich onderaan de MICRO LED. Zorg ervoor dat de sensor niet wordt geblokkeerd. Hierdoor kan de helderheid van het beeld worden verminderd.

### De toegangscode van de televisie wijzigen

> > Instellingen > Alle instellingen > Algemeen en privacy > Systeembeheer > PIN wijzigen

Voer **PIN wijzigen** uit en geef vervolgens de huidige toegangscode op in het veld voor de toegangscode.

Voer een nieuwe toegangscode in en herhaal deze ter bevestiging. De toegangscode is nu gewijzigd.

Als u de toegangscode bent vergeten, drukt u achtereenvolgens op de volgende toetsen zodat de code opnieuw wordt ingesteld op "0000" (Frankrijk: "1111"):

- Samsung Smart-afstandsbediening: Druk op de knop / (Volume). > Volume omhoog > > Volume omlaag > > Volume omhoog > .



## 06 Technische gegevens en overige informatie

### Specificaties

|                              |                                     |                           |
|------------------------------|-------------------------------------|---------------------------|
| Modelnaam                    | MNA76MS1CAC                         | MNA89MS1BAC               |
| Beeldresolutie               | 3312 x 1872                         | 3864 x 2184               |
| Schermaformaat               |                                     |                           |
| Diagonaal                    | 76 inch                             | 89 inch                   |
| Diagonaal gemeten            | 193,3 cm                            | 225,4 cm                  |
| Geluidsuitgang               | 120 W                               |                           |
| Afmetingen (B x H x D)       |                                     |                           |
| Behuizing                    | 1685,1 x 958,7 x 24,9 mm            | 1965,5 x 1117,3 x 24,9 mm |
| Gewicht                      |                                     |                           |
| Behuizing                    | 41,0 kg                             | 53,0 kg                   |
| Modelnaam                    | MNA101MS1BC                         | MNA114MS1CC               |
| Beeldresolutie               | 4416 x 2496                         | 4968 x 2808               |
| Schermaformaat               |                                     |                           |
| Diagonaal                    | 101 inch                            | 114 inch                  |
| Diagonaal gemeten            | 257,6 cm                            | 289,8 cm                  |
| Geluidsuitgang               | 120 W                               |                           |
| Afmetingen (B x H x D)       |                                     |                           |
| Behuizing                    | 2245,9 x 1275,6 x 24,9 mm           | 2526,3 x 1434,2 x 24,9 mm |
| Gewicht                      |                                     |                           |
| Behuizing                    | 64,0 kg                             | 88,0 kg                   |
| Bedrijfstemperatuur          | 15 °C tot 35 °C (59 °F tot 95 °F)   |                           |
| Luchtvochtigheid bij gebruik | 10 % tot 80 %, geen condensatie     |                           |
| Opslagtemperatuur            | -20 °C tot 45 °C (-4 °F tot 113 °F) |                           |
| Luchtvochtigheid bij opslag  | 5 % tot 95 %, geen condensatie      |                           |

#### Opmerkingen

- Dit is een digitaal apparaat van klasse B.
- Zie voor informatie over de stroomvoorziening en meer informatie over het energieverbruik het etiket op het product.
  - Bij de meeste modellen bevindt het etiket zich op de achterkant van de MICRO LED.
  - Bij de One Connect Box-modellen bevindt het etiket zich aan de onderkant van de One Connect Box.
- Standaard stroomverbruik gemeten overeenkomstig IEC 62087.
- Gebruik een CAT 7-kabel (\*STP-type) voor de verbinding als u een LAN-kabel wilt aansluiten. (100/10 Mbps)
  - \* Shielded Twisted Pair

\* De afbeeldingen en illustraties in deze handleiding dienen alleen ter referentie en kunnen afwijken van het werkelijke uiterlijk van het product. Het ontwerp en de specificaties van het product kunnen zonder voorafgaande kennisgeving worden gewijzigd.

In de volgende gevallen kunnen administratiekosten in rekening worden gebracht:

- (a) Als op uw verzoek een monteur wordt gestuurd, maar het product niet defect is (wanneer u hebt nagelaten de gebruiksaanwijzing te lezen).
- (b) Als u het toestel naar het Samsung Servicecenter brengt, maar het product niet defect blijkt (bijv. wanneer u hebt nagelaten de gebruiksaanwijzing te lezen).

Voordat de monteur u bezoekt, krijgt u informatie over de administratiekosten.

Na reparatie door een niet-geautoriseerde serviceprovider, zelfreparatie of niet-professionele reparatie van het product, is Samsung niet aansprakelijk voor enige schade aan het product, letsel of enig ander productveiligheidsprobleem veroorzaakt door een poging om het product te repareren. Schade aan het product die is veroorzaakt door een poging het product te repareren door iemand anders dan een door Samsung gecertificeerde serviceprovider, wordt niet gedekt door de garantie.

Ga naar [samsung.com/nl/support](http://samsung.com/nl/support) voor meer informatie over externe voedingsadapters en afstandsbedieningen in met betrekking tot de EU Ecodesign-directive / ErP-regulation

### Het verlagen van het energieverbruik

Als u de MICRO LED uitzet, gaat deze naar de Stand-bymodus. In de standby-stand blijft de tv een kleine hoeveelheid stroom verbruiken. U kunt het stroomverbruik verminderen door het netsnoer los te koppelen als u van plan bent de MICRO LED gedurende lange tijd niet te gebruiken.

### Licenties

 Dolby Atmos

POWERED BY

QUICK SET<sup>®</sup>

 HEVC Advance<sup>™</sup>  
Covered by Patents at [patentlist.hevcadvance.com](http://patentlist.hevcadvance.com)

 HDMI<sup>™</sup>  
HIGH-DEFINITION MULTIMEDIA INTERFACE

The terms HDMI, HDMI High-Definition Multimedia Interface, HDMI trade dress and the HDMI Logos are trademarks or registered trademarks of HDMI Licensing Administrator, Inc.

Hierbij verklaart Samsung dat deze radioapparatuur voldoet aan Richtlijn 2014/53/EU en de relevante wettelijke voorschriften van het Verenigd Koninkrijk.

De volledige tekst van de conformiteitsverklaring is beschikbaar op het volgende internetadres:

<http://www.samsung.com> ga naar Support (Ondersteuning) en voer de naam van het model in.

Deze apparatuur kan in alle EU-landen en het VK worden gebruikt.

De 5 GHz en 6 GHz WLAN-functie (Wi-Fi) van deze apparatuur mag alleen binnenshuis worden gebruikt.

Maximaal zendvermogen RF:

100 mW bij 2,4 GHz - 2,4835 GHz,

200 mW bij 5,15 GHz - 5,25 GHz & 5,47 GHz - 5,725 GHz,

100 mW bij 5,25 GHz - 5,35 GHz,

200 mW bij 5,945 GHz - 6,425 GHz.



Correcte verwijdering van dit product (elektrische & elektronische afvalapparatuur) (Van toepassing in landen waar afval gescheiden wordt ingezameld)

Dit merkteken op het product, de accessoires of het informatiemateriaal duidt erop dat het product en zijn elektronische accessoires (bv. lader, headset, USB-kabel) niet met ander huishoudelijk afval verwijderd mogen worden aan het einde van hun gebruiksduur. Om mogelijke schade aan het milieu of de menselijke gezondheid door ongecontroleerde afvalverwijdering te voorkomen, moet u deze artikelen van andere soorten afval scheiden en op een verantwoorde manier recycleren, zodat het duurzame hergebruik van materiaalbronnen wordt bevorderd.

Huishoudelijke gebruikers moeten contact opnemen met de winkel waar ze dit product hebben gekocht of met de gemeente waar ze wonen om te vernemen waar en hoe ze deze artikelen milieuvriendelijk kunnen laten recycleren.

Zakelijke gebruikers moeten contact opnemen met hun leverancier en de algemene voorwaarden van de koopovereenkomst nalezen. Dit product en zijn elektronische accessoires mogen niet met ander bedrijfsafval voor verwijdering worden gemengd.



Correcte behandeling van een gebruikte accu uit dit product (Van toepassing in landen waar afval gescheiden wordt ingezameld)

Het merkteken op de accu, handleiding of verpakking geeft aan dat de accu in dit product niet samen met ander huishoudelijk afval mag worden weggegooid. De chemische symbolen Hg, Cd of Pb geven aan dat het kwik-, cadmium- of loodgehalte in de accu hoger is dan de referentieniveaus in de Richtlijn 2006/66/EC.

De accu in dit product mag niet door de gebruiker zelf worden vervangen. Neem contact op met uw serviceprovider voor informatie over vervanging. Verwijder de accu niet en gooi deze niet in het vuur. Demonteer, plet of doorboor de accu niet. Als u het product weggooit, worden op de afvalinzamelingslocatie passende maatregelen genomen voor het recycleren en verwerken van het product, inclusief de accu.

#### De batterij verwijderen

- Als u de batterij wilt verwijderen, neemt u contact op met een goedgekeurd servicecenter. Ga naar [www.samsung.com/global/ecodesign\\_energy](http://www.samsung.com/global/ecodesign_energy) voor instructies voor het verwijderen van de batterij.
- Voor uw eigen veiligheid moet u niet proberen de batterij te verwijderen. Als de batterij niet correct wordt verwijderd, kan dit schade aan de batterij en het apparaat veroorzaken, persoonlijk letsel veroorzaken en/of ervoor zorgen dat het apparaat niet meer veilig is.

## Verklaring van overeenstemming

### Productgegevens

Product : Smart Control

Model(len) : VG-TM2360E

Variant Model(len) : VG-TM2360F, VG-TM2360G

### Verklaring en toepasselijke normen

We verklaren hierbij op eigen verantwoordelijkheid dat het bovenstaande product voldoet aan de essentiële vereisten van de: Richtlijn 2014/53/EU betreffende radioapparatuur door toepassing van:

#### EMC

EN 301 489-1 V2.2.3

EN 301 489-17 V3.2.4

#### VEILIGHEID

EN IEC 62368-1:2020+A11:2020

EN IEC 62368-3:2020

EN 62311:2008

#### Radio

EN 300 328 V2.2.2

de richtlijn (2011/65/EU) betreffende beperking van het gebruik van bepaalde gevaarlijke stoffen in elektrische en elektronische apparatuur door toepassing van EN 50581:2012.

#### Ondertekend voor en namens: Samsung

Samsung Euro QA Lab, Saxony Way, Yateley, GU46 6GG, UK \*  
2022-11-04 (Plaats en datum van handtekening)

Stephen Colclough – Directeur  
Regulatory Affairs  
(Naam en handtekening van bevoegde persoon)







- ※ Dit is niet het adres van het Samsung Servicecenter. Voor het adres of telefoonnummer van het Samsung Servicecenter raadpleegt u de garantiekaart of neemt u contact op met de winkel waar u het product heeft gekocht.

## Antes de leer este manual del usuario

El MICRO LED se suministra con este Manual del usuario y un e-Manual integrado (📖) > ☰ Menú > ⚙️ Configuración > Asistencia > Abrir e-Manual).

## ¡Advertencia! Instrucciones importantes de seguridad

Lea las instrucciones de seguridad antes de utilizar el MICRO LED. Consulte la tabla a continuación para obtener una explicación de los símbolos que pueden aparecer en su producto Samsung.

| PRECAUCIÓN   |  |
|--|--|
| <b>PELIGRO DE DESCARGA ELÉCTRICA. NO ABRIR.</b>  |  |
| PRECAUCIÓN: PARA REDUCIR EL PELIGRO DE DESCARGA ELÉCTRICA, NO RETIRE LA CUBIERTA. NO HAY PIEZAS EN EL INTERIOR QUE PUEDA REPARAR EL USUARIO. CONSULTE AL PERSONAL CUALIFICADO DE SERVICIO TÉCNICO. |  |
|   | Este símbolo indica la presencia de alto voltaje en el interior. Es peligroso entrar en contacto con cualquier pieza interior de este producto.  |
|   | Este símbolo indica que con este producto se incluye documentación importante correspondiente al funcionamiento y mantenimiento.   |
|   | Producto de Clase II: Este símbolo indica que no se requiere una conexión de seguridad de puesta a tierra (toma de tierra). Si este símbolo no se encuentra en un producto con un cable de alimentación, el producto DEBE contar con una conexión fiable a una puesta a tierra de seguridad (conexión a tierra). |
|   | Tensión CA: La tensión nominal marcada con este símbolo es tensión CA.   |
|   | Tensión CC: La tensión nominal marcada con este símbolo es tensión CC.   |
|   | Precaución. Consulte las instrucciones antes de usar. Este símbolo informa de que se debe consultar el manual del usuario para obtener más información relativa a la seguridad.  |

## Alimentación

- No sobrecargue las tomas de corriente, cables de extensión o Adaptador más allá de su voltaje y capacidad. Podría causar un incendio o una descarga eléctrica. Consulte la sección de especificaciones de alimentación del manual o la etiqueta de suministro eléctrico del producto para obtener información sobre el voltaje y el amperaje.
- Los cables de alimentación deben colocarse de forma que no puedan pisarse ni quedar atrapados por objetos situados encima o contra ellos. Preste especial atención a la parte del cable próximo al enchufe, la toma mural y la salida del aparato.
- No inserte ningún objeto metálico en las aberturas del aparato. Podría causar una descarga eléctrica.
- Para evitar descargas eléctricas, no toque nunca el interior de este aparato. Solo un técnico cualificado debe abrir este aparato.
- Cuando conecte el cable de alimentación, compruebe que el enchufe está firmemente insertado. Cuando desconecte el cable de alimentación de la toma de corriente, tire siempre del enchufe. Nunca lo desconecte tirando del cable de alimentación. No toque el cable de alimentación con las manos mojadas.
- Si el aparato no funciona normalmente (en concreto si emite sonidos u olores extraños), desenchúfelo inmediatamente y entre en contacto con un distribuidor autorizado o con un centro de soporte Samsung.
- Para proteger este aparato durante una tormenta eléctrica, o al dejarlo desatendido y sin usar durante un periodo prolongado asegúrese de desenchufarlo de la toma de corriente y de desconectar la antena o el sistema de cables.
  - El polvo acumulado puede hacer que el cable de alimentación genere chispas y calor elevado o deteriore el material de aislamiento, con el resultado de una descarga eléctrica, una fuga de electricidad o un incendio.
- Utilice solo un enchufe y una toma de pared correctamente conectados a tierra.
  - Una toma a tierra inadecuada puede producir descargas eléctricas o desperfectos en el equipo. (Solo equipos de Clase I.)
- Para apagar completamente el aparato, desenchúfelo de la toma de la pared. Para asegurar que puede desconectar el aparato rápidamente si fuera necesario, compruebe que la toma de corriente y el enchufe resultan fácilmente accesibles.

## Instalación

- No instale este aparato cerca o sobre un radiador o una rejilla de aire caliente, ni en lugares expuestos a la luz solar directa.
- No coloque recipientes con agua sobre este aparato (jarrones, etc.), ya que podría originar un incendio o una descarga eléctrica.
- No exponga el aparato a la lluvia o la humedad.
- Póngase en contacto con un centro de servicio Samsung autorizado si va a instalar el MICRO LED en un lugar expuesto a gran cantidad de polvo, temperaturas extremas, alto nivel de humedad y productos químicos, o en lugares donde vaya a funcionar las 24 horas del día, como aeropuertos, estaciones de ferrocarril, etc. Si no lo hace puede provocar graves daños en el MICRO LED.
- Evite que cualquier líquido salpique el aparato o gotee sobre él.
- Este MICRO LED es un producto de consumo diseñado para su instalación solamente en un entorno residencial. Cualquier instalación en un entorno que no sea residencial, por ejemplo: un buque privado (incluido un yate) o un avión privado, así como en exteriores, podría anular la garantía.

### Instalación como Soporte mural

- Consulte la Guía de instalación de Soporte mural para obtener información sobre cómo fijar el Soporte mural.
- Puede instalar un montaje mural VESA. Sin embargo, se recomienda usar el montaje mural proporcionado de forma predeterminada.
- Cuando instale un montaje mural VESA, se recomienda ajustar primero los cuatro tornillos VESA.

### Instalación del MICRO LED en una pared



Si instala este MICRO LED en la pared, debe seguir estrictamente las indicaciones del fabricante. Si no se instala correctamente, el MICRO LED se puede deslizar o caer y causar lesiones graves a niños o adultos, además de dañarse seriamente el MICRO LED.

- Samsung no se hace responsable de los daños causados al producto, al usuario o a terceros si decide efectuar la instalación del montaje mural personalmente.
- Samsung no se hace responsable de daños o lesiones personales cuando se usa un montaje mural que no cumple con las especificaciones VESA o cuando el cliente no sigue las instrucciones de instalación del producto.

- Puede instalar el montaje mural en una pared sólida y perpendicular al suelo. Antes de instalar el montaje mural en superficies que no sean una placa de yeso, póngase en contacto con el distribuidor más cercano para obtener información adicional. Si se instala el MICRO LED en un techo o una pared que estén inclinados, puede caerse y causar graves lesiones personales.
- Cuando instale un kit de montaje mural, le recomendamos que ajuste los cuatro tornillos VESA.
- No instale el MICRO LED en una posición inclinada.



No instale el kit de montaje mural con el MICRO LED encendido. Se podría producir una descarga eléctrica con riesgo de causar lesiones personales.

- No use tornillos con una longitud superior a la medida estándar o que no cumplan con las especificaciones de tornillos estándar VESA. Los tornillos que sean demasiado largos pueden causar daños en el interior del MICRO LED.
- Para montajes murales que no cumplen las especificaciones de tornillos estándar VESA, la longitud de éstos puede variar dependiendo de las especificaciones del montaje mural.
- No apriete excesivamente los tornillos. Se podría dañar el producto o provocar la caída de este con riesgo de causar lesiones personales. Samsung no se hace responsable de este tipo de accidentes.
- Son necesarias cuatro personas para montar el MICRO LED en una pared.

### Especificaciones de montaje mural (VESA)

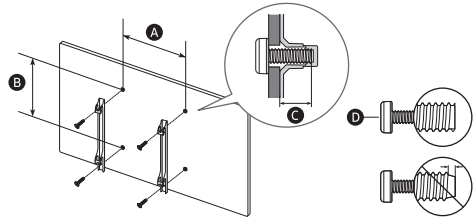

|  |           |            |
|--|-----------|------------|
| Tamaño del MICRO LED en pulgadas                                     | 76        | 89         |
| Especificaciones de los orificios de los tornillos VESA (A x B) (mm) | 600 x 400 |            |
| C (mm)   | 6         |            |
| D x 4  | M8        |            |
| Tamaño del MICRO LED en pulgadas                                     | 101       | 114        |
| Especificaciones de los orificios de los tornillos VESA (A x B) (mm) | 800 x 600 | 1000 x 800 |
| C (mm)   | 6         |            |
| D x 4  | M8        |            |

## Ventilación adecuada del MICRO LED

Cuando instale su MICRO LED y la caja One Connect, mantenga una distancia de al menos 10 cm entre el MICRO LED, la caja One Connect y otros objetos (paredes, laterales del mueble, etc.) para asegurar una correcta ventilación. Si no se mantiene una ventilación adecuada se podría producir un incendio o un problema con el producto como resultado del aumento de la temperatura interna.

- Cuando instale el MICRO LED con un montaje mural, es muy aconsejable utilizar solamente las piezas proporcionadas por Samsung. El uso de piezas proporcionadas por otros fabricantes puede causar problemas con el producto o lesiones personales derivadas de la caída del producto.

## Funcionamiento

- Este aparato utiliza pilas. En su localidad pueden existir regulaciones que exijan eliminar las pilas adecuadamente. Póngase en contacto con las autoridades locales para obtener información sobre la eliminación y el reciclaje.
- Guarde los accesorios (mando a distancia, por ejemplo) en un lugar seguro fuera del alcance de los niños.
- No deje caer el producto ni lo someta a impactos. Si el producto se estropea, desenchufe el cable de alimentación y póngase en contacto con un centro de servicio de Samsung.
- No deseche el mando a distancia ni las pilas arrojándolos al fuego.
- No cortocircuite, desmonte ni sobrecaliente las pilas.
- **PRECAUCIÓN:** Hay peligro de explosión si reemplaza las pilas usadas del mando a distancia por otras de un tipo incorrecto. Reemplace la pila solo por una igual o de especificaciones equivalentes.
- **ADVERTENCIA - PARA IMPEDIR QUE EL FUEGO SE PROPAGUE, MANTENGA EN TODO MOMENTO LA LLAMA DE LAS VELAS Y DE OTROS OBJETOS LEJOS DE ESTE PRODUCTO.**



## Cuidado del MICRO LED

- Para limpiar el aparato, desenchufe el cable de alimentación de la toma mural y límpielo con un paño suave y seco. No utilice ningún producto químico como cera, bencol, alcohol, disolventes, insecticidas, ambientadores de aire, lubricantes o detergentes. Estos productos químicos pueden deteriorar el aspecto del MICRO LED o borrar las estampaciones del producto.
- Durante la limpieza se puede rayar el exterior y la pantalla del MICRO LED. Limpie cuidadosamente la parte exterior y la pantalla con un paño suave para evitar que se raye.
- No rocíe agua ni líquidos directamente sobre el MICRO LED. Si penetra líquido en el producto se puede originar un problema en el funcionamiento, un incendio o una descarga eléctrica.

## 01 ¿Qué hay en la caja?

Compruebe que los artículos siguientes vengan incluidos con su MICRO LED. Si falta alguno, póngase en contacto con su distribuidor.

- Samsung Smart Remote
  - Manual del usuario
  - Tarjeta de garantía / Guía de información legal (no disponible en algunos lugares)
  - Cable de alimentación del MICRO LED
  - Cable para infrarrojos x 4
  - Caja One Connect
  - Cable de alimentación del One Connect
  - Cable One Connect
  - Género del Cable One Connect
- 
- Los cables proporcionados pueden diferir según el país. Asegúrese de utilizar el cable de alimentación adecuado para su región.
  - El color y la forma de los componentes pueden variar según los modelos.
  - Los cables no incluidos se pueden adquirir por separado.
  - Cuando abra la caja compruebe que no haya accesorios ocultos por los materiales del embalaje.



**Advertencia** La pantalla se puede dañar si se presiona directamente sobre ella. Asegúrese de sujetar los bordes de la pantalla cuando levante el MICRO LED, como se muestra en la figura.



### Uso del cable para infrarrojos

Cuando utilice la función **Multi View**, los puertos 1 a 4 HDMI pueden utilizarse mediante un cable para infrarrojos conectado a cada infrarrojo. Consulte el e-Manual (☰ > Menú > Configuración > Asistencia > Abrir e-Manual), que proporciona instrucciones sobre la utilización de la función **Multi View**.

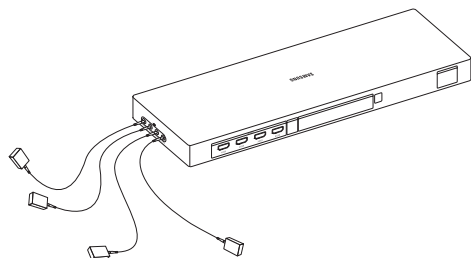

|        |       |       |       |       |
|--------|-------|-------|-------|-------|
| IR (📡) | 1 (📺) | 2 (📺) | 3 (📺) | 4 (📺) |
|        | ↕     | ↕     | ↕     | ↕     |

|          |       |       |       |       |
|----------|-------|-------|-------|-------|
| HDMI (📺) | 1 (📺) | 2 (📺) | 3 (📺) | 4 (📺) |
|----------|-------|-------|-------|-------|

## 02 Conexión del MICRO LED a la caja One Connect

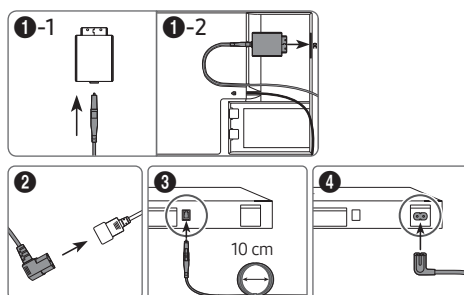
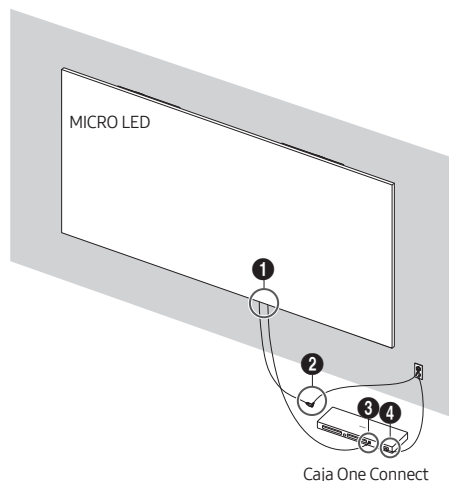

Consulte la imagen y conecte el MICRO LED y la caja One Connect mediante el cable One Connect proporcionado como componente.



- No utilice la caja One Connect en posición invertida ni en vertical.
- Asegúrese de que el cable no se retuerce durante la conexión. De lo contrario, el rendimiento del producto puede degradarse o el cable puede resultar dañado.
- Para ordenar correctamente el cable restante, consulte la imagen anterior para ordenarlo.



Doblar



Retorcer



Tirar



Presionar

## 03 Configuración inicial

Cuando se enciende el MICRO LED por primera vez, inmediatamente se activa la configuración inicial. Siga las instrucciones que se muestran en pantalla y configure los ajustes básicos del MICRO LED para adaptarlos a su entorno de visualización.

- Necesitará una cuenta de Samsung para acceder a nuestros servicios inteligentes basados en la red. Si decide no iniciar sesión, solo tendrá conexión a la TV terrestre (únicamente aplicable a aparatos con sintonizador) y a dispositivos externos, por ejemplo, a través de HDMI.

### Uso del Controlador de MICRO LED

Puede encender el MICRO LED con el botón **Controlador de MICRO LED** en la parte inferior del MICRO LED y, luego, usar el **Menú Control**. El **Menú Control** aparece cuando se pulsa el botón **Controlador de MICRO LED** con el MICRO LED encendido.

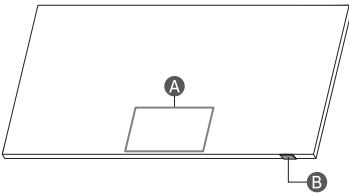

**A** Menú Control

**B** Botón Controlador de MICRO LED / sensor del mando a distancia / interruptor del micrófono

### Cómo encender y apagar el micrófono

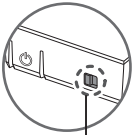

Activado ↔ Desactivado

Puede encender o apagar el micrófono utilizando el interruptor situado en la parte inferior del MICRO LED. Si el micrófono está apagado, no estará disponible ninguna de las funciones de voz y sonido que lo utilizan.

- La posición y la forma del interruptor del micrófono pueden variar según el modelo.
- Durante el análisis con los datos del micrófono, los datos no se guardan.

## 04 Acerca de los botones del Samsung SolarCell Remote (Samsung Smart Remote)

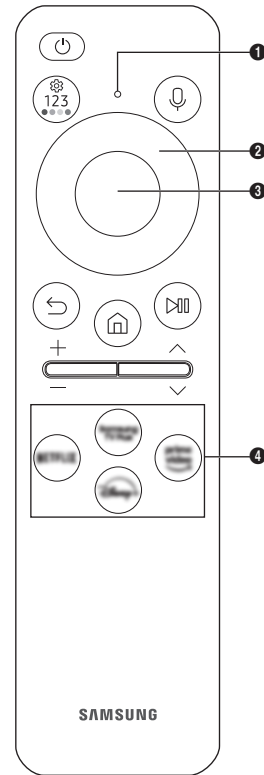



### (Alimentación)

Pulse para encender o apagar el MICRO LED.

### MIC / LED

Se utiliza como MIC cuando se usa el reconocimiento de voz con el mando a distancia.

- No golpee el orificio de MIC ni introduzca un objeto afilado en el orificio.

### (Asistente de voz)

Ejecuta la Asistente de voz. Mantenga pulsado el botón, diga un comando y suelte el botón para ejecutar Asistente de voz.

- Los idiomas y las funciones admitidos por Asistente de voz pueden variar según la zona geográfica.

### (botón Configuración/Número/Color)

Cada vez que se pulsa este botón, se muestran alternativamente el menú Configuración, el teclado numérico virtual y el teclado de opciones con botones de colores.

- Utilice este botón para acceder a opciones adicionales específicas de la función que está utilizando.
- Pulse para acceder al teclado numérico virtual en la pantalla. Utilice el teclado numérico para introducir valores numéricos. Seleccione los números y luego seleccione **Hecho** o **Introduzca el número** para introducir un valor numérico. Se utiliza para cambiar de canal, introducir un PIN o un código ZIP, etc.

### Botón de dirección (arriba, abajo, izquierda, derecha)

Mueve el enfoque y cambia los valores que se ven en el menú del MICRO LED.

### Seleccionar

Selecciona o ejecuta el elemento resaltado. Cuando se pulsa mientras se está viendo un contenido, aparece la información detallada del programa.

### (Volver)

Pulse para volver al menú anterior. Cuando se pulsa durante 1 segundo o más, la función que se está ejecutando finaliza. Cuando se pulsa mientras se ve un programa, aparece el canal anterior.

### (Smart Hub)

Pulse para volver a la Primera Pantalla.

### (Reproducir/pausa)

Cuando se pulsa, aparecen los controles de reproducción.

Utilícelos para controlar el contenido multimedia que se está reproduciendo.

Para usar la Barra de juego, mantenga pulsado el botón en **Modo Juego**.

- Es posible que Barra de juego no se admita según el modelo o la región geográfica.



### / - (Volumen)

Mueva el botón arriba o abajo para ajustar el volumen. Para silenciar el sonido, pulse el botón. Cuando se pulsa durante 2 segundos o más, aparece el menú **Métodos abreviados de accesibilidad**.

### / > (Canal)



Mueva el botón arriba o abajo para cambiar el canal. Para ver la pantalla **Guía**, pulse el botón. Cuando se pulsa durante 1 segundo o más, aparece la pantalla **Lista de canales**.

### Botón de iniciar aplicación

Pulse cada botón para ejecutar su función.

- Las aplicaciones disponibles pueden variar en función de la zona geográfica o el proveedor de contenido.

### + (Emparejamiento)

Si el Samsung Smart Remote no se empareja automáticamente con el MICRO LED, apúntelo hacia la parte delantera del MICRO LED y, a continuación, mantenga pulsados los botones  y  al mismo tiempo durante 3 segundos o más.

- Use el Samsung Smart Remote a menos de 6 m del MICRO LED. La distancia adecuada puede variar según las condiciones del entorno inalámbrico.
- Las imágenes, los botones y las funciones del Samsung Smart Remote pueden variar según el modelo o la región geográfica.
- La función Configuración del mando a distancia universal se ejecuta con normalidad solo cuando se utiliza el Samsung Smart Remote que viene con el MICRO LED.

## Carga de la batería

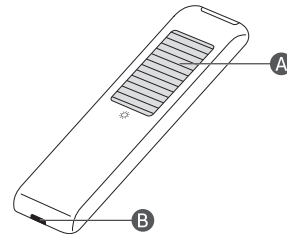

### Célula solar

Expóngala a la luz cuando el mando a distancia no se está utilizando. Esto ampliará el tiempo de funcionamiento del mando a distancia.

### Puerto USB (tipo C) para la carga

Se utiliza para la carga rápida. El LED de la parte frontal se encenderá durante la carga. Cuando la batería esté completamente cargada, el LED se apagará.

- No se proporciona el cable USB.

- Se recomienda utilizar un cargador Samsung original. De lo contrario, puede causar una degradación del rendimiento o un fallo del producto. En este caso, el servicio de garantía no es aplicable.
- Si el mando a distancia no funciona debido a que queda poca batería, cárguelo utilizando el puerto tipo USB-C.





Puede producirse un incendio o una explosión, lo que causaría daños al mando a distancia o lesiones personales.

- No aplique una descarga al mando a distancia.
- Tenga cuidado de no dejar que sustancias extrañas, como metal, líquido o polvo entren en contacto con el terminal de carga del mando a distancia.
- Si el mando a distancia está dañado o huele a humo o a gases quemados, detenga inmediatamente el funcionamiento y repárelo en el centro de servicio de Samsung.
- No desmonte arbitrariamente el mando a distancia.
- Tenga cuidado de no dejar que los niños o los animales domésticos chupen o muerdan el mando a distancia. Puede producirse un incendio o una explosión, lo que causaría daños al mando a distancia o lesiones personales.



## 05 Solución de problemas y mantenimiento

### Solución de problemas

Para obtener más información, consulte «Solución de problemas» en el e-Manual.

 >  >  Configuración > Asistencia > Abrir e-Manual > Solución de problemas



Si no consigue resolver su problema con la ayuda de los consejos, visite «www.samsung.com» y haga clic en Soporte, o póngase en contacto con el centro de soporte Samsung.

- Debido a limitaciones técnicas en el proceso de fabricación, algunos píxeles del panel pueden aparecer más oscuros o más brillantes, o pueden parpadear. Sin embargo, esto no afecta al rendimiento del producto.
- Debido a los múltiples módulos del producto, un patrón de cuadrícula puede aparecer desde una corta distancia. No es un defecto del producto.
- Para mantener su MICRO LED en un estado óptimo, actualice el último software. Use las funciones **Actualizar ahora** o **Actualización automática** del menú del MICRO LED ( >  >  Configuración > Asistencia > Actualización del software > Actualizar ahora o Actualización automática).



### EL MICRO LED no se enciende.

- Asegúrese de que el cable de alimentación esté bien conectado al MICRO LED, a la caja One Connect y a la toma de corriente.
- Compruebe si la toma de la pared funciona y si el sensor del mando a distancia de la parte inferior del MICRO LED está encendido y muestra un color rojo continuo.
- Pulse el botón **Controlador de MICRO LED** situado en la parte inferior del MICRO LED para asegurarse de que el problema no está en el mando a distancia. Si el MICRO LED se enciende, consulte "El mando a distancia no funciona".

### El mando a distancia no funciona.



- Compruebe si el sensor del mando a distancia situado en la parte inferior del MICRO LED parpadea al pulsar el botón  del mando a distancia.
  - Cuando se descargue la batería del mando a distancia, cárguela utilizando el puerto de carga USB (tipo C), o bien gire el mando a distancia para exponer la célula solar a la luz.
- Apunte con el mando a distancia directamente al MICRO LED desde una distancia de 1,5-1,8 m.
- Si junto con el MICRO LED se proporcionaba un Samsung Smart Remote (mando Bluetooth), deberá emparejarlo con el MICRO LED. Para emparejar un Samsung Smart Remote, pulse los botones  y  al mismo tiempo durante 3 segundos.

### Sensor económico y brillo de la pantalla

El sensor económico ajusta automáticamente el brillo del MICRO LED. Esta función mide la iluminación de la sala y optimiza el brillo del MICRO LED automáticamente para reducir el consumo de energía. Si desea desactivarlo, vaya a  >  Menú >  Configuración > Toda la configuración > General y Privacidad > Ahorro de energía > Optimización del brillo.

- El sensor económico está situado en la parte inferior del MICRO LED. No bloquee el sensor con ningún objeto. Podría reducir el brillo de la imagen.

### Cambio de la contraseña del televisor

 >  >  Configuración > Toda la configuración > General y Privacidad > Administrador del sistema > Cambiar PIN

Ejecute **Cambiar PIN** e introduzca la contraseña actual en el campo de la contraseña.

Introduzca la nueva contraseña y después vuelva a introducirla para confirmarla. El cambio de contraseña se ha completado. Si ha olvidado el código PIN, pulse los botones en la siguiente secuencia para reiniciar el PIN a "0000" (Francia: "1111").

- Samsung Smart Remote: Pulse el botón **+**/**-** (Volumen). > **Sub. vol.** >  > **Bajar vol.** >  > **Sub. vol.** > .

## 06 Especificaciones e información adicional

### Especificaciones

|                               |                                 |                           |
|-------------------------------|---------------------------------|---------------------------|
| Nombre del modelo             | MNA76MS1CAC                     | MNA89MS1BAC               |
| Resolución de pantalla        | 3312 x 1872                     | 3864 x 2184               |
| Tamaño de pantalla            |                                 |                           |
| Diagonal                      | 76 pulgadas                     | 89 pulgadas               |
| Medición en diagonal          | 193,3 cm                        | 225,4 cm                  |
| Sonido (Salida)               | 120 W                           |                           |
| Dimensiones (an. x al. x pr.) |                                 |                           |
| Cuerpo principal              | 1685,1 x 958,7 x 24,9 mm        | 1965,5 x 1117,3 x 24,9 mm |
| Peso                          |                                 |                           |
| Cuerpo principal              | 41,0 kg                         | 53,0 kg                   |
| Nombre del modelo             | MNA101MS1BC                     | MNA114MS1CC               |
| Resolución de pantalla        | 4416 x 2496                     | 4968 x 2808               |
| Tamaño de pantalla            |                                 |                           |
| Diagonal                      | 101 pulgadas                    | 114 pulgadas              |
| Medición en diagonal          | 257,6 cm                        | 289,8 cm                  |
| Sonido (Salida)               | 120 W                           |                           |
| Dimensiones (an. x al. x pr.) |                                 |                           |
| Cuerpo principal              | 2245,9 x 1275,6 x 24,9 mm       | 2526,3 x 1434,2 x 24,9 mm |
| Peso                          |                                 |                           |
| Cuerpo principal              | 64,0 kg                         | 88,0 kg                   |
| Temperatura de funcionamiento | 15 °C a 35 °C (59 °F a 95 °F)   |                           |
| Humedad de funcionamiento     | 10 % al 80 %, sin condensación  |                           |
| Temperatura de almacenamiento | -20 °C a 45 °C (-4 °F a 113 °F) |                           |
| Humedad de almacenamiento     | 5 % al 95 %, sin condensación   |                           |

#### Notas

- Este dispositivo es un aparato digital de Clase B.
- Para obtener más información sobre la fuente de alimentación y el consumo de energía, consulte la información que se recoge en la etiqueta adherida al producto.
  - En la mayoría de los modelos, la etiqueta está adherida a la parte posterior del MICRO LED.
  - En los modelos de caja One Connect, la etiqueta está adherida a la parte inferior de la caja One Connect.
- El consumo de energía normal se mide de acuerdo con IEC 62087.
- Para conectar un cable LAN, utilice un cable CAT 7 (tipo \*STP) para la conexión. (100/10 Mbps)
  - \* Shielded Twisted Pair

\* Las figuras y las ilustraciones de este manual del usuario se proporcionan como referencia solamente y pueden no coincidir con el aspecto real del producto. El diseño y las especificaciones del producto están sujetos a cambios sin previo aviso.

Se puede cobrar una tarifa administrativa si:

- (a) El usuario solicita un técnico y no se encuentra ningún defecto en el producto (es decir, no se ha leído el manual del usuario).
- (b) Usted lleva la unidad al centro de soporte Samsung, pero no se le encuentra ningún defecto (es decir, cuando no se ha leído el manual de usuario).

Se le comunicará la tarifa administrativa antes de que le visite el técnico.

En caso de reparación del producto por parte de un servicio técnico no autorizado, reparación por cuenta propia o no profesional del producto, Samsung no es responsable de ningún daño al producto, ninguna lesión o cualquier otro problema relativo a la seguridad del producto causado por cualquier intento de reparar el producto, si no sigue cuidadosamente estas instrucciones de reparación y mantenimiento. Cualquier daño al producto causado por un intento de reparar el producto por cualquier persona que no sea un Servicio Técnico Certificado por Samsung no estará cubierto por la garantía.

Por favor, visite [samsung.com/es/support/](http://samsung.com/es/support/) para encontrar más información acerca del adaptador de alimentación externo y mando a distancia bajo la normativa Ecodesing EU.

## Reducción del consumo de energía

El MICRO LED entra en modo de espera cuando lo apaga. Cuando está en modo de espera, sigue consumiendo una pequeña cantidad de energía. Para reducir el consumo de energía, desenchufe el cable de alimentación si no tiene intención de utilizar el MICRO LED durante un periodo largo.

## Licencias

 Dolby Atmos

POWERED BY

QUICK SET™

 HEVC Advance™  
Covered by Patents at [patentlist.hevcadvance.com](http://patentlist.hevcadvance.com)

 HDMI™  
HIGH-DEFINITION MULTIMEDIA INTERFACE

The terms HDMI, HDMI High-Definition Multimedia Interface, HDMI trade dress and the HDMI Logos are trademarks or registered trademarks of HDMI Licensing Administrator, Inc.

Por el presente documento, Samsung declara que este equipo de radio cumple con la Directiva 2014/53/UE y los requisitos legales pertinentes del Reino Unido.

El texto completo de la declaración de conformidad se encuentra disponible en la siguiente dirección de Internet:

<http://www.samsung.com> vaya a Soporte e introduzca el nombre del modelo.

Este equipo puede funcionar en todos los países de la UE y en el Reino Unido.

La función WLAN (wifi) 5 GHz y 6 GHz de este equipo solo se debe utilizar en interiores.

Potencia máxima del transmisor RF:

100 mW a 2,4 GHz - 2,4835 GHz,

200 mW a 5,15 GHz - 5,25 GHz, & 5,47 GHz - 5,725 GHz,

100 mW a 5,25 GHz - 5,35 GHz,

200 mW a 5,945 GHz - 6,425 GHz.



**Eliminación correcta de este producto**  
(Residuos de aparatos eléctricos y electrónicos)  
(Se aplica en países con sistemas de recolección por separado)

La presencia de este símbolo en el producto, accesorios o material informativo que lo acompañan, indica que al finalizar su vida útil ni el producto ni sus accesorios electrónicos (como el cargador, cascos, cable USB) deberán eliminarse junto con otros residuos domésticos. Para evitar los posibles daños al medio ambiente o a la salud humana que representa la eliminación incontrolada de residuos, separe estos productos de otros tipos de residuos y recíclelos correctamente. De esta forma se promueve la reutilización sostenible de recursos materiales. Los usuarios particulares pueden contactar con el establecimiento donde adquirieron el producto o con las autoridades locales pertinentes para informarse sobre cómo y dónde pueden llevarlo para que sea sometido a un reciclaje ecológico y seguro.

Los usuarios comerciales pueden contactar con su proveedor y consultar las condiciones del contrato de compra. Este producto y sus accesorios electrónicos no deben eliminarse junto a otros residuos comerciales.



**Eliminación correcta de las baterías de este producto**  
(Se aplica en países con sistemas de recolección por separado)

La presencia de esta marca en la batería, el manual o el envase indica que la batería de este producto no debe eliminarse junto con otros residuos domésticos. Los símbolos químicos Hg, Cd o Pb, si aparecen, indican que la batería contiene mercurio, cadmio o plomo en niveles superiores a los valores de referencia de la Directiva CE 2006/66.

El usuario no debe sustituir la batería que incluye este producto. Para obtener información sobre cómo cambiarla, póngase en contacto con su proveedor de servicio técnico. No extraiga la batería ni la arroje al fuego. No desmonte, aplaste o perforo la batería. Si va a deshacerse del producto, el centro de recogida de residuos tomará las medidas oportunas para el reciclado y tratamiento del producto, incluida la batería.

#### Extracción de la batería

- Para extraer la batería, póngase en contacto con un centro de servicio autorizado. Para obtener las instrucciones sobre cómo extraer la batería, visite [www.samsung.com/global/ecodesign\\_energy](http://www.samsung.com/global/ecodesign_energy).
- Por su propia seguridad, no intente extraer la batería. Si no se extrae correctamente, tanto esta como el dispositivo podrían deteriorarse y causarle daños personales o comprometer su seguridad al utilizar el dispositivo.

## Declaración de conformidad

### Detalles del producto

Producto : Smart Control

Modelo(s) : VG-TM2360E

Modelo (s) variante (s) : VG-TM2360F, VG-TM2360G

### Declaración y estándares aplicables

Por la presente declaramos bajo nuestra exclusiva responsabilidad que el producto anterior cumple con los requisitos esenciales de: Directiva 2014/53/UE sobre equipos radioeléctricos mediante la aplicación de:

#### EMC

EN 301 489-1 V2.2.3

EN 301 489-17 V3.2.4

#### Seguridad

EN IEC 62368-1:2020+A11:2020

EN IEC 62368-3:2020

EN 62311:2008

#### Radio

EN 300 328 V2.2.2

la Directiva (2011/65/EU) sobre la restricción de uso de determinadas sustancias peligrosas en aparatos eléctricos y electrónicos mediante la aplicación de EN 50581:2012.

### Firmado por y en nombre de: Samsung

Samsung Euro QA Lab, Saxony Way, Yateley, GU46 6GG, UK \*  
2022-11-04 (Lugar y fecha de firma)

Stephen Colclough – Director de Asuntos Regulatorios  
(Nombre y firma de la persona autorizada)







✘ Esta dirección no es la del Centro de Servicio Técnico de Samsung. Si precisa la dirección o el número de teléfono del Centro de Servicio Técnico de Samsung, consulte la tarjeta de garantía o póngase en contacto con el establecimiento en el que compró el producto.

## Antes de ler o manual do utilizador

Este MICRO LED vem acompanhado deste manual do utilizador e do e-Manual incluído (📖) > Menu > Definições > Assistência > Abrir e-Manual).

## Aviso! Instruções de segurança importantes

Leia as instruções de segurança antes de usar o MICRO LED. Consulte a tabela abaixo para uma explicação sobre os símbolos que podem estar presentes no seu produto Samsung.

| CUIDADO  |   |
|--|---|
| RISCO DE CHOQUE ELÉCTRICO. NÃO ABRIR.  |   |
| CUIDADO: PARA REDUZIR O RISCO DE CHOQUE ELÉCTRICO, NÃO RETIRE A TAMPA (NEM O PAINEL POSTERIOR). NÃO CONTÉM PEÇAS QUE POSSAM SER REPARADAS OU SUBSTITUÍDAS PELO UTILIZADOR. SOLICITE ASSISTÊNCIA JUNTO DO PESSOAL DE ASSISTÊNCIA QUALIFICADO. |   |
|   | Este símbolo indica a presença de alta tensão no interior do produto. É perigoso estabelecer qualquer tipo de contacto com as peças existentes no interior do produto.  |
|   | Este símbolo indica a existência de documentação importante relativa ao funcionamento e manutenção deste produto (fornecida com o mesmo).   |
|   | Produto de classe II: este símbolo indica que não é necessária uma ligação eléctrica à terra de segurança. Se este símbolo não estiver presente num produto com cabo de alimentação, o produto TEM de ter uma ligação fiável à terra. |
|   | Tensão CA: a tensão nominal indicada por este símbolo corresponde à tensão CA.  |
|   | Tensão CC: a tensão nominal indicada por este símbolo corresponde à tensão CC.  |
|   | Atenção. Consulte as instruções de utilização: este símbolo aconselha o utilizador a consultar o manual do utilizador quanto a informações de segurança.  |

## Potência

- Não sobrecarregue as tomadas, extensões ou Adaptador para além da respetiva tensão e capacidade. Se o fizer, pode provocar um incêndio ou um choque eléctrico. Consulte as informações de tensão e amperagem na secção de especificações de alimentação do manual ou da etiqueta de fonte de alimentação no produto.
- Os cabos de alimentação devem ser dispostos de modo a não serem facilmente pisados ou esmagados por objectos colocados em cima ou contra eles. Preste especial atenção aos cabos ligados à tomada, às tomadas e à parte em que saem do aparelho.
- Nunca introduza objectos metálicos nas aberturas deste aparelho. Se o fizer, pode provocar um choque eléctrico.
- Para evitar choques eléctricos, nunca toque no interior do aparelho. Só um técnico qualificado deve abri-lo.
- Introduza o cabo de alimentação até ao fim. Quando desligar o cabo de alimentação de uma tomada, puxe sempre a ficha do cabo de alimentação. Nunca o desligue puxando pelo cabo. Não toque no cabo de alimentação com as mãos molhadas.
- Se este aparelho não funcionar normalmente – especialmente se houver ruídos ou cheiros anómalos provenientes do mesmo – desligue-o imediatamente da tomada e contacte um revendedor ou centro de assistência autorizado da Samsung.
- Para proteger este aparelho durante uma tempestade com descargas eléctricas ou quando este estiver inativo durante períodos prolongados, desligue-o da tomada e desligue a antena ou o sistema de televisão por cabo.
  - A acumulação de pó pode danificar o isolamento ou fazer com que o cabo de alimentação produza faíscas e calor, o que pode provocar um choque eléctrico, uma fuga eléctrica ou um incêndio.
- Utilize apenas fichas e tomadas devidamente ligadas à terra.
  - Se não estiverem devidamente ligadas à terra, podem provocar um choque eléctrico ou danificar o equipamento. (Só equipamentos de classe I.)
- Para desligar este aparelho totalmente, desligue-o da tomada. Para ter a certeza de que conseguirá desligar este aparelho da tomada rapidamente, caso seja necessário, assegure-se de que a tomada e a ficha de alimentação estão facilmente acessíveis.

## Instalação

- Não coloque este aparelho perto ou sobre um aquecedor ou uma saída de calor, nem num local onde este esteja exposto à luz solar directa.
- Não coloque recipientes com água (jarras, etc.) sobre este aparelho, pois podem provocar um incêndio ou um choque eléctrico.
- Não exponha este aparelho à chuva ou à humidade.
- Contacte um centro de assistência autorizado da Samsung para obter informações se pretender instalar o MICRO LED num local com bastante poeira, temperaturas baixas ou elevadas, humidade elevada, substâncias químicas ou onde o televisor funcione 24 horas por dia, tais como aeroportos, estações de caminhos de ferro, etc. Se não o fizer, poderá causar danos graves no seu MICRO LED.
- Não exponha este aparelho a gotas ou salpicos.
- Este MICRO LED é um produto de consumo concebido para ser instalado apenas num ambiente doméstico. Qualquer instalação fora de um ambiente doméstico, por exemplo: numa embarcação privada (incluindo iate), num avião privado ou em espaços exteriores, poderá invalidar a garantia.

## Instalação do Suporte Parede

- Para mais informações sobre a fixação do Suporte Parede, consulte o manual de instalação do Suporte Parede.
- Pode instalar um suporte para montagem na parede conforme a norma VESA. Contudo, recomenda-se a utilização do suporte para montagem na parede fornecido de fábrica.
- Quando instalar um suporte para montagem na parede conforme a norma VESA, recomenda-se que primeiro aperte os quatro parafusos VESA.

## Montagem do MICRO LED numa parede



Se montar este MICRO LED numa parede, siga as instruções da forma recomendada pelo fabricante. Se não for bem montado, o MICRO LED pode deslizar ou cair, causando ferimentos graves a uma criança ou adulto e danificando seriamente o MICRO LED.

- Se a instalação do suporte para montagem na parede for feita pelo cliente, a Samsung não se responsabiliza por quaisquer danos no produto nem por lesões sofridas pelo cliente ou por outras pessoas.
- A Samsung não se responsabiliza por danos no produto ou ferimentos, no caso de ser utilizado um suporte para montagem na parede que não cumpra a norma VESA ou que seja de um tipo não especificado, ou na eventualidade de o consumidor não respeitar as instruções de instalação do produto.

- Pode instalar o suporte para montagem numa parede sólida perpendicular ao chão. Antes de fixar o suporte para montagem em superfícies diferentes de placas de gesso, contacte o revendedor mais próximo para informações adicionais. Se efetuar a instalação do MICRO LED no teto ou numa parede inclinada, o aparelho pode cair e provocar lesões graves.
- Quando instalar um kit de montagem na parede recomendamos que aperte os quatro parafusos VESA.
- Não instale o conjunto do MICRO LED com ele inclinado.



Não instale o kit de montagem na parede com o MICRO LED ligado. Tal poderá provocar lesões causadas por choque eléctrico.

- Não utilize parafusos com dimensões superiores à dimensão padrão ou que não respeitem as especificações de parafusos da norma VESA. Parafusos demasiado longos podem danificar o interior do MICRO LED.
- No que se refere aos suportes para montagem na parede que não respeitam as especificações de parafusos da norma VESA, o comprimento dos parafusos pode variar consoante as especificações dos suportes para montagem na parede.
- Não aperte demasiado os parafusos. Pode danificar o produto ou fazer com que este caia, provocando lesões. A Samsung não se responsabiliza por este tipo de acidentes.
- A instalação do MICRO LED na parede deve ser sempre efetuada por quatro pessoas.

## Especificações de montagem na parede (VESA)

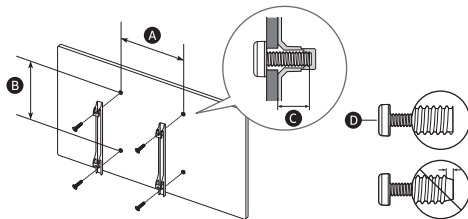

| Tamanho do MICRO LED em polegadas                             | 76        | 89         |
|---|-----------|------------|
| Especificações VESA dos orifícios para parafusos (A x B) (mm) | 600 x 400 |            |
| C (mm)  | 6         |            |
| D x 4   | M8        |            |
| Tamanho do MICRO LED em polegadas                             | 101       | 114        |
| Especificações VESA dos orifícios para parafusos (A x B) (mm) | 800 x 600 | 1000 x 800 |
| C (mm)  | 6         |            |
| D x 4   | M8        |            |

## Fornecimento de ventilação adequada para o MICRO LED

Quando instalar o MICRO LED e a One Connect Box, mantenha uma distância mínima de 10 cm entre o MICRO LED, a One Connect Box e outros objetos (paredes, armários, etc.) para garantir uma ventilação adequada. Caso contrário, pode provocar um incêndio ou danificar o produto devido ao aumento de temperatura no interior do mesmo.

- Quando instalar o MICRO LED com um suporte para montagem na parede, recomendamos vivamente que utilize apenas as peças fornecidas pela Samsung. A utilização de peças fornecidas por outro fabricante pode causar problemas com o produto ou lesões em caso de queda do produto.

## Operação

- Este aparelho utiliza pilhas. Na sua localidade, podem existir regulamentos ambientais que exijam a eliminação adequada destas pilhas. Contacte as autoridades locais para obter informações sobre as práticas de eliminação ou reciclagem.
- Guarde os acessórios (telecomando, etc.) num local seguro, fora do alcance das crianças.
- Não deixe cair nem bata no produto. Se o produto estiver danificado, desligue o cabo de alimentação e contacte um centro de assistência da Samsung.
- Não elimine o telecomando ou as pilhas através de fogo.
- Não provoque um curto-circuito, não desmonte nem sobreaqueça as pilhas.
- **ATENÇÃO:** Existe o perigo de explosão se substituir as pilhas usadas no telecomando por pilhas com o tipo errado. Substitua-as apenas pelo mesmo tipo de pilhas ou por um tipo equivalente.
- **AVISO – PARA EVITAR O ALASTRAMENTO DE UM INCÊNDIO, MANTENHA SEMPRE VELAS E OUTROS ITENS COM CHAMAS LONGE DESTE PRODUTO.**



## Cuidados a ter com o MICRO LED

- Para limpar o aparelho, desligue o cabo de alimentação da tomada e limpe o produto com um pano macio e seco. Não utilize produtos químicos, tais como cera, benzeno, álcool, diluente, insecticida, desodorizante, lubrificante ou detergente. Estes produtos químicos podem danificar o aspeto do MICRO LED ou apagar o que estiver impresso no produto.
- A parte exterior e o ecrã do MICRO LED podem ficar riscados durante a limpeza. Limpe a parte exterior e o ecrã cuidadosamente, utilizando um pano macio para evitar riscos.
- Não borrife água ou qualquer outro líquido diretamente para o MICRO LED. Qualquer contacto do produto com líquidos pode provocar uma falha, incêndio ou choque eléctrico.

## 01 O que está incluído na caixa?

Verifique se os acessórios abaixo indicados foram enviados com o MICRO LED. Se faltar algum acessório, contacte o seu revendedor.

- Controlo Remoto Inteligente da Samsung
- Manual do utilizador
- Certificado de garantia / Guia de regulamentação (não estão disponíveis em alguns locais)
- Cabo de alimentação da MICRO LED
- Cabo de infravermelhos x 4
- One Connect Box
- Cabo de alimentação da One Connect
- Cabo do One Connect
- Tipo do Cabo do One Connect

- Os cabos fornecidos podem variar consoante o país. Certifique-se de que o cabo de alimentação se adequa ao seu país.
- A cor e a forma dos acessórios podem variar consoante os modelos.
- Os cabos não incluídos podem ser adquiridos em separado.
- Ao abrir a caixa, verifique se existem acessórios escondidos atrás ou dentro dos materiais de embalagem.



**Avviso:** os ecrãs podem ficar danificados se aplicar pressão directa sobre os mesmos devido a um manuseamento incorrecto. Certifique-se de que segura as extremidades do ecrã ao levantar o MICRO LED, tal como ilustrado na figura.





### Utilização do cabo de infravermelhos

Ao utilizar a função Multi View, as portas HDMI 1 a 4 podem ser utilizadas através do cabo de infravermelhos ligado a cada de infravermelho. Consulte o e-Manual (Menu > Definições > Assistência > Abrir e-Manual) para obter instruções sobre como utilizar a função Multi View.

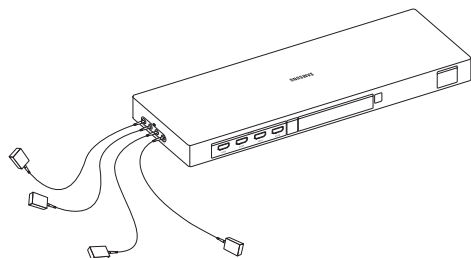

|      |   |   |   |   |
|------|---|---|---|---|
| IR   | 1 | 2 | 3 | 4 |
|      | ◇ | ◇ | ◇ | ◇ |
| HDMI | 1 | 2 | 3 | 4 |

## 02 Ligação do MICRO LED à One Connect Box

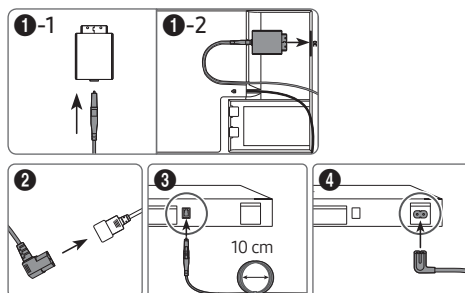
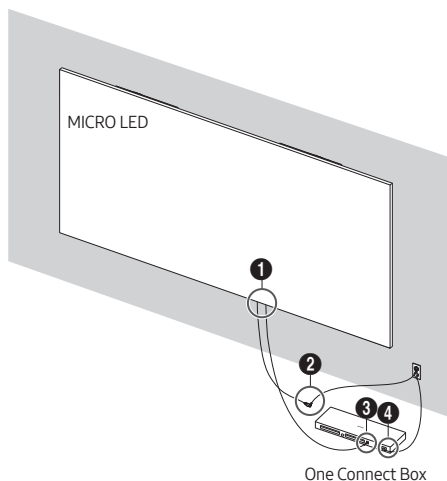

Consulte a imagem e ligue o MICRO LED e a One Connect Box com o cabo One Connect fornecido.



- Não utilize a One Connect Box voltada para baixo nem na vertical.
- Certifique-se de que o cabo não se torce durante a ligação. Caso contrário, o desempenho do produto poderá ser prejudicado ou o cabo pode ficar danificado.
- Para organizar o restante cabo, consulte a imagem acima.



Dobrar



Torcer



Puxar



Fazer pressão

## 03 Configuração inicial

Quando ligar o MICRO LED pela primeira vez, ele inicia imediatamente a Configuração inicial. Siga as instruções apresentadas no ecrã e configure as definições básicas do MICRO LED de acordo com o seu ambiente de visualização.

- Vai precisar de uma conta Samsung para aceder aos nossos serviços inteligentes baseados em rede. Se decidir não iniciar sessão, só terá ligação à TV terrestre (aplicável apenas a dispositivos com sintonizador) e dispositivos externos como, por exemplo, através de HDMI.

### Utilização do Controlador do MICRO LED

Pode ligar o MICRO LED com o botão **Controlador do MICRO LED** na parte inferior do MICRO LED e, depois, utilizar o **Menu de Controlo**. O **Menu de Controlo** é apresentado quando carrega no botão **Controlador do MICRO LED** com o MICRO LED ligado.

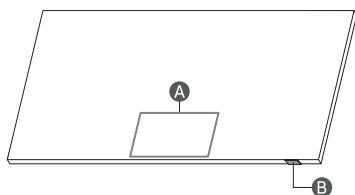

**A** Menu de Controlo

**B** Botão Controlador do MICRO LED / Sensor do telecomando / Interruptor do microfone

### Como ligar e desligar o microfone

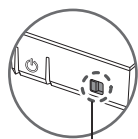

ligado ↔ Desligado

Pode ligar ou desligar o microfone, utilizando o interruptor na parte inferior do MICRO LED. Se o microfone for desligado, todas as funcionalidades de voz e de som que utilizem o microfone ficam indisponíveis.

- A posição e a forma do microfone podem variar consoante o modelo.
- Durante a análise com base nos dados do microfone, os dados não são guardados.

## 04 Acerca dos botões no Samsung SolarCell Remote (Controlo Remoto Inteligente da Samsung)

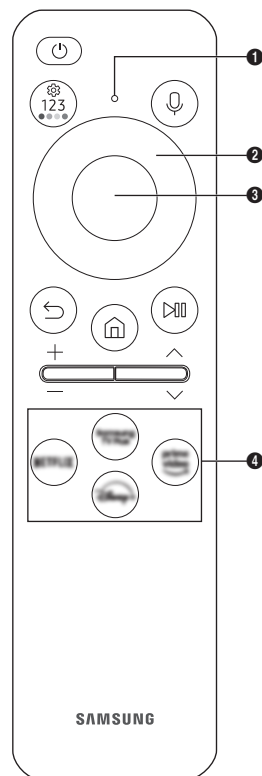

### (Energia)

Carregue para ligar ou desligar o MICRO LED.

### Microfone / LED

Utilizado como microfone durante a utilização do reconhecimento de voz com o telecomando.

- Evite impactos na abertura do microfone e não insira objetos afiados na abertura.

### (Assistente de Voz)

Executa a Assistente de Voz. Carregue no botão sem soltar, diga um comando e, em seguida, solte o botão para executar o Assistente de Voz.

- Os idiomas e funcionalidades do Assistente de Voz suportados podem variar consoante a área geográfica.

### (Botão de definições/números/cores)

Sempre que carregar neste botão, o menu Definições/teclado numérico virtual/teclado de opções com botões coloridos são apresentados alternadamente.

- Utilize este botão para aceder a opções adicionais específicas da funcionalidade que está a utilizar.
- Carregue para apresentar o teclado numérico virtual no ecrã. Utilize o teclado numérico para introduzir valores numéricos. Selecione os números e depois selecione **Concluído** ou **Introduzir Número** para introduzir um valor numérico. Utilize para mudar de canal, introduzir um PIN, um código postal, etc.

### Botão direcional (para cima, para baixo, para a esquerda, para a direita)

Movem a seleção e alteram os valores existentes no menu do MICRO LED.

### Selecionar

selecciona ou executa um item seleccionado. Se carregar enquanto está a ver conteúdos, aparecem as informações detalhadas do programa.

### (Regres.)

Carregue para voltar ao menu anterior. Se carregar durante 1 segundo ou mais, a função em execução é interrompida. Se carregar enquanto vê um programa, aparece o canal anterior.

### (Smart Hub)

Carregue para voltar para o Primeiro Ecrã.

### (Reproduzir/pausa)

Se carregar, aparecem os controlos de reprodução. Com estes controlos pode controlar os conteúdos multimédia que estão a ser reproduzidos.

Para utilizar a Barra de Jogo, carregue sem soltar o botão no **Modo Jogo**.

- Dependendo do modelo ou da área geográfica onde se encontrar, o Barra de Jogo poderá não ser suportado.



### / - (Volume)

Para regular o volume, mova o botão para cima ou para baixo. Para cortar o som, carregue no botão. Se carregado durante 2 segundo ou mais, aparece o menu **Atalhos de Acessibilidade**.

### / ~ (Canal)



Para mudar de canal, mova o botão para cima ou para baixo. Para ver o ecrã **Guia**, carregue no botão. Se carregar durante 1 segundo ou mais aparece o ecrã **Lista Canais**.

### Botão Iniciar aplicação

Carregue em cada botão para executar a respetiva função.

- As aplicações disponíveis podem variar consoante a área geográfica ou o fornecedor de conteúdo.

### + (Emparelhamento)

Se o Controlo Remoto Inteligente da Samsung não emparelhar com o MICRO LED automaticamente, aponte-o para a parte da frente do MICRO LED e carregue sem soltar nos botões  e  em simultâneo durante, no mínimo, 3 segundos.

- Utilize o Controlo Remoto Inteligente da Samsung a menos de 6 m do MICRO LED. A distância de utilização pode variar consoante as condições ambientais sem fios.
- As imagens, os botões e as funções do Controlo Remoto Inteligente da Samsung podem variar consoante o modelo ou a área geográfica onde se encontrar.
- A função Configuração do Controlo Remoto Universal só funciona normalmente quando se utiliza o Controlo Remoto Inteligente da Samsung fornecido com o MICRO LED.

## Carregar a bateria

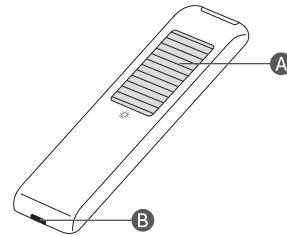

### Célula solar

Exponha o comando remoto à luz quando não estiver a utilizá-lo. Tal permitirá aumentar o tempo de funcionamento do comando remoto.

### Porta USB (tipo C) para carregamento

Utilizado para carregamento rápido. O LED na frente ilumina-se durante o carregamento. Quando a bateria estiver totalmente carregada, o LED apaga-se.

- O cabo USB não é fornecido.

- Recomenda-se a utilização de um carregador Samsung original. Caso contrário, o produto pode não funcionar com a mesma qualidade ou até mesmo avariar. Neste caso, o serviço de garantia não se aplica.
- Quando o telecomando não funciona devido a bateria fraca, carregue-o utilizando a porta USB tipo C.



Pode ocorrer incêndio ou explosão, resultando em danos no telecomando ou ferimentos.

- Não bata com o telecomando.
- Tenha o cuidado de não deixar que substâncias estranhas, como metais, líquidos ou pó, entrem em contacto com o terminal de carregamento do telecomando.
- Se o telecomando estiver danificado ou se lhe cheirar a fumo ou a queimado, interrompa imediatamente o seu funcionamento e solicite a sua reparação no centro de assistência da Samsung.
- Não desmonte o telecomando arbitrariamente.
- Tenha o cuidado de não deixar que crianças chuchem o telecomando ou que animais de estimação mordam o telecomando. Pode ocorrer incêndio ou explosão, resultando em danos no telecomando ou ferimentos.

## 05 Resolução de problemas e manutenção

### Resolução de problemas

Para obter mais informações, consulte “Resolução de problemas” no e-Manual.

> > Definições > Assistência > Abrir e-Manual >

#### Resolução de problemas

Se nenhuma destas sugestões de resolução de problemas se aplicar, aceda ao site “www.samsung.com” e clique em Suporte, ou contacte o centro de assistência da Samsung.

- Devido a limitações técnicas no processo de fabrico, alguns dos pixels do painel poderão ser mais claros ou escuros ou poderão tremeluzir. No entanto, esta situação não afeta o desempenho do produto.
- Devido aos múltiplos módulos do produto, a curtas distâncias, poderá notar um padrão em forma de grelha. Isto não representa um defeito do produto.
- Para maximizar o desempenho do MICRO LED, atualize-o com o software mais recente. Utilize as funções **Atualizar Agora** ou **Atualização Automática** no menu do MICRO LED ( > > Definições > Assistência > Atualização do Software > Atualizar Agora ou Atualização Automática).

### O MICRO LED não liga.

- Certifique-se de que o cabo de alimentação está ligado corretamente ao MICRO LED, à One Connect Box e à tomada de parede.
- Certifique-se de que a tomada elétrica se encontra a funcionar e que o sensor do telecomando na parte inferior do MICRO LED está aceso a vermelho.
- Experimente carregar no botão **Controlador do MICRO LED**, na parte inferior do MICRO LED, para se certificar de que o problema não está relacionado com o telecomando. Se o MICRO LED se ligar, consulte a secção “O telecomando não funciona”.

### O telecomando não funciona.

- Verifique se o sensor do telecomando na parte inferior do MICRO LED pisca quando carrega no botão do telecomando.
  - Quando a bateria do telecomando estiver descarregada, carregue-a na porta de carregamento USB (C-type) ou vire o telecomando para expor a célula solar à luz.
- Experimente apontar o telecomando diretamente para o MICRO LED a uma distância entre 1,5 e 1,8 m.
- Se o seu MICRO LED incluir Controlo Remoto Inteligente da Samsung (telecomando Bluetooth) não se esqueça de emparelhar o telecomando com o MICRO LED. Para emparelhar um Controlo Remoto Inteligente da Samsung, carregue nos botões e simultaneamente durante 3 segundos.

### Sensor Eco e brilho do ecrã

O sensor Eco ajusta o brilho do ecrã do MICRO LED automaticamente. Esta funcionalidade mede a luz da sua divisão e otimiza automaticamente o brilho do ecrã do MICRO LED para reduzir o consumo de energia. Se pretender desativar esta funcionalidade, aceda a > > Definições > Todas as Definições > Geral e Privacidade > Poupança de Energia > Otimização de Brilho.

- O sensor eco está localizado na parte inferior do MICRO LED. Não bloqueie o sensor com qualquer objecto. Tal pode provocar a redução do brilho da imagem.

### Alteração da palavra-passe do televisor

> > Definições > Todas as Definições > Geral e Privacidade > Gestor do Sistema > Alterar PIN

Execute a opção **Alterar PIN** e depois introduza a palavra-passe actual no campo correspondente à palavra-passe.

Introduza uma nova palavra-passe e depois introduza-a novamente para a confirmar. A alteração da palavra-passe está concluída.

Caso se esqueça do código PIN, carregue nos botões pela seguinte sequência para repor o PIN como “0000” (França: “1111”).

- Controlo Remoto Inteligente da Samsung: Carregue no botão **+** / **-** (Volume) > Vol. Alto > > Vol. Baixo > > Vol. Alto > .

## 06 Características técnicas e outras informações

### Características técnicas

|                              |                                 |                           |
|------------------------------|---------------------------------|---------------------------|
| Nome do modelo               | MNA76MS1CAC                     | MNA89MS1BAC               |
| Resolução do ecrã            | 3312 x 1872                     | 3864 x 2184               |
| Tamanho do ecrã              |                                 |                           |
| Diagonal                     | 76 polegadas                    | 89 polegadas              |
| (medido na diagonal)         | 193,3 cm                        | 225,4 cm                  |
| Som (saída)                  | 120 W                           |                           |
| Dimensões (L x A x P)        |                                 |                           |
| Caixa                        | 1685,1 x 958,7 x 24,9 mm        | 1965,5 x 1117,3 x 24,9 mm |
| Peso                         |                                 |                           |
| Caixa                        | 41,0 kg                         | 53,0 kg                   |
| Nome do modelo               | MNA101MS1BC                     | MNA114MS1CC               |
| Resolução do ecrã            | 4416 x 2496                     | 4968 x 2808               |
| Tamanho do ecrã              |                                 |                           |
| Diagonal                     | 101 polegadas                   | 114 polegadas             |
| (medido na diagonal)         | 257,6 cm                        | 289,8 cm                  |
| Som (saída)                  | 120 W                           |                           |
| Dimensões (L x A x P)        |                                 |                           |
| Caixa                        | 2245,9 x 1275,6 x 24,9 mm       | 2526,3 x 1434,2 x 24,9 mm |
| Peso                         |                                 |                           |
| Caixa                        | 64,0 kg                         | 88,0 kg                   |
| Temperatura de funcionamento | 15 °C a 35 °C (59 °F a 95 °F)   |                           |
| Humidade de funcionamento    | 10 % a 80 %, sem condensação    |                           |
| Temperatura de armazenamento | -20 °C a 45 °C (-4 °F a 113 °F) |                           |
| Humidade de armazenamento    | 5 % a 95 %, sem condensação     |                           |

#### Notas

- Este equipamento é um aparelho digital de Classe B.
- Para obter informações sobre a fonte de alimentação e saber mais sobre o consumo de energia, consulte a etiqueta colada ao produto.
  - Na maioria dos modelos, essa etiqueta encontra-se na parte posterior do MICRO LED.
  - Nos modelos da One Connect Box, essa etiqueta encontra-se na parte inferior da One Connect Box.
- O consumo de energia típico é medido de acordo com a norma IEC 62087.
- Para ligar um cabo LAN, utilize um cabo CAT 7 (\*tipo STP) para efetuar a ligação. (100/10 Mbps)
  - \* Shielded Twisted Pair

\* As imagens e ilustrações neste manual do utilizador servem apenas de referência e podem ser diferentes do produto real. O design e as características técnicas do produto podem ser alterados sem aviso prévio.

Pode ser cobrada uma taxa administrativa nas seguintes situações:

- (a) Se solicitar a assistência de um técnico mas o produto não tiver qualquer defeito (i.e., se não tiver lido o manual do utilizador).
- (b) Se levar o aparelho ao centro de assistência da Samsung, mas não for detetado qualquer defeito no mesmo (ou seja, se não tiver lido o manual do utilizador).

Será informado do montante da taxa administrativa antes da visita de um técnico.

Em caso de reparação por um Centro Técnico não Autorizado, de reparação pelo próprio, ou de reparação não profissional do produto, a Samsung não se responsabiliza por danos ao produto, por quaisquer lesões, ou por qualquer outra questão de segurança causada por qualquer tentativa de reparação do produto que não siga cuidadosamente estas instruções de reparação e manutenção. Qualquer dano ao produto causado por uma tentativa de reparação do mesmo por qualquer pessoa que não seja um Centro Técnico Certificado pela Samsung não será coberto pela garantia.

Por favor visite [samsung.com/support](http://samsung.com/support) para obter mais informação sobre adaptadores de corrente externos e comandos nos termos da Directiva Europeia EcoDesign - Directiva ERP

## Redução do consumo de energia

Quando desliga o MICRO LED, este entra no modo de espera. No modo de espera, continua a consumir alguma energia. Para reduzir o consumo de energia, desligue o cabo de alimentação quando não pretender utilizar o MICRO LED durante um longo período de tempo.

## Licenças

 Dolby Atmos

POWERED BY

QUICK SET™

 HEVC Advance™  
Covered by Patents at [patentlist.hevcadvance.com](http://patentlist.hevcadvance.com)

 HDMI™  
HIGH-DEFINITION MULTIMEDIA INTERFACE

The terms HDMI, HDMI High-Definition Multimedia Interface, HDMI trade dress and the HDMI Logos are trademarks or registered trademarks of HDMI Licensing Administrator, Inc.

Pelo presente documento, a Samsung declara que este equipamento de rádio está em conformidade com a Directiva 2014/53/UE e com os requisitos estatutários relevantes no Reino Unido.

O texto completo da declaração de conformidade está disponível no seguinte endereço da Internet:

<http://www.samsung.com> aceda a Suporte e introduza o nome do modelo.

Este equipamento pode ser utilizado em todos os países da UE e no Reino Unido.

A função WLAN 5 GHz 6 GHz (Wi-Fi) deste equipamento só pode ser utilizada em espaços interiores.

Potência máx. do transmissor RF:

100 mW a 2,4 GHz - 2,4835 GHz,

200 mW a 5,15 GHz - 5,25 GHz & 5,47 GHz - 5,725 GHz,

100 mW a 5,25 GHz - 5,35 GHz,

200 mW a 5,945 GHz - 6,425 GHz.



**Eliminação Correcta Deste Produto (Resíduos de Equipamentos Eléctricos e Electrónicos)**  
(Aplicável a países cujos sistemas de recolha sejam separados)

Esta marca apresentada no produto, nos acessórios ou na literatura – indica que o produto e os seus acessórios electrónicos (por exemplo, o carregador, o auricular, o cabo USB) não deverão ser eliminados juntamente com os resíduos domésticos no final do seu período de vida útil. Para impedir danos ao ambiente ou à saúde humana causados pela eliminação incontrolada de resíduos, deverá separar estes equipamentos de outros tipos de resíduos e reciclá-los de forma responsável, para promover uma reutilização sustentável dos recursos materiais.

Os utilizadores domésticos deverão contactar o estabelecimento onde adquiriram este produto ou as entidades oficiais locais para obterem informações sobre onde e de que forma podem entregar estes equipamentos para permitir efectuar uma reciclagem segura em termos ambientais.

Os utilizadores profissionais deverão contactar o seu fornecedor e consultar os termos e condições do contrato de compra. Este produto e os seus acessórios electrónicos não deverão ser misturados com outros resíduos comerciais para eliminação.



**Eliminação correcta das baterias existentes neste produto**  
(Aplicável a países cujos sistemas de recolha sejam separados)

A marca apresentada na bateria, manual ou embalagem, indica que a bateria existente neste produto não deve ser eliminada juntamente com os resíduos domésticos indiferenciados. Onde existentes, os símbolos químicos Hg, Cd ou Pb indicam que a bateria contém mercúrio, cádmio ou chumbo acima dos níveis de referência indicados na Directiva CE 2006/66.

A bateria incorporada neste produto não é substituível pelo utilizador. Para obter informações sobre a respectiva substituição, contacte o seu fornecedor de serviços. Não tente retirar a bateria nem destruí-la por meio de algum tipo de fogo. Não desfaça, esmague nem fure a bateria. Caso pretenda desfazer-se do produto, o local de recolha de resíduos tomará as medidas apropriadas para a reciclagem e tratamento do produto, incluindo a bateria.

#### Remover a bateria

- Para remover a bateria, contacte um centro de assistência autorizado. Para obter instruções sobre a remoção da bateria, visite [www.samsung.com/global/ecodesign\\_energy](http://www.samsung.com/global/ecodesign_energy).
- Para a sua segurança, não tente remover a bateria. Se a bateria não for removida corretamente, poderá danificá-la e ao dispositivo, causar ferimentos em si e/ou tornar o dispositivo pouco seguro.

## Declaração de Conformidade

### Detalhes do produto

Produto : Smart Control

Modelo(s) : VG-TM2360E

Variantes do modelo : VG-TM2360F, VG-TM2360G

### Declarações e Normas aplicáveis

Declaramos, sob nossa exclusiva responsabilidade, que o produto acima cumpre os requisitos básicos das seguintes diretivas/ regulamento: 2014/53/UE Diretiva de equipamentos de rádio através da aplicação de:

#### EMC

EN 301 489-1 V2.2.3

EN 301 489-17 V3.2.4

#### Segurança

EN IEC 62368-1:2020+A11:2020

EN IEC 62368-3:2020

EN 62311:2008

#### Radio

EN 300 328 V2.2.2

a Diretiva (2011/65/EU) relativa à restrição do uso de determinadas substâncias nocivas em equipamentos elétricos e eletrónicos pela aplicação da EN 50581:2012.

#### Assinado por e em nome de: Samsung

Samsung Euro QA Lab, Saxony Way, Yateley, GU46 6GG, UK \*  
2022-11-04 (Local e data de assinatura)

Stephen Colclough – Diretor de Assuntos Regulatórios  
(Nome e assinatura do responsável)

※ Esta não é a morada do Centro de Apoio Samsung. Por favor verifique a garantia ou contacte o revendedor que lhe vendeu o produto, para saber a morada e o número de contacto do Centro de Apoio Samsung.

## Innan du läser den här bruksanvisningen

Denna MICRO LED levereras med den här bruksanvisningen och en inbyggd e-handbok (📖) > ☰ Meny > ⚙️ Inställningar > Support > Öppna e-Manual).

## Varning! Viktiga säkerhetsanvisningar

Läs igenom säkerhetsanvisningarna innan du använder MICRO LED. Se tabellen nedan för en förklaring av symboler som kan finnas på din Samsung-produkt.

| VARNING!  |   |
|---|---|
| RISK FÖR ELSTÖTAR. ÖPPNA INTE.  |   |
| VARNING! FÖR ATT UNDIKA RISK FÖR ELSTÖTAR SKALL DU INTE TA BORT (ELLER FÖRA TILLBAKA) SKYDDET. DET FINNS INGA DELAR DU KAN BYTA INUTI. ÖVERLÅT REPARATIONER TILL BEHÖRIG SERVICEPERSONAL. |   |
|    | Den här symbolen visar att det är hög spänning på insidan. Det är farligt att komma i kontakt med produktens insida.  |
|    | Den här symbolen indikerar att det finns viktig dokumentation som medföljer produkten angående dess funktion och underhåll.   |
|   | Klass II-produkt: Den här symbolen indikerar att produkten inte kräver en säkerhetsanslutning till jord. Om denna symbol inte finns på en produkt med en strömkabel MÅSTE produkten ha en tillförlitlig anslutning till skyddsjord. |
|    | Växelström: Märkspänning som markerats med den här symbolen är växelström.  |
|    | Likström: Märkspänning som markerats med den här symbolen är likström.  |
|    | Var försiktig! Läs anvisningarna för användning: Den här symbolen instruerar användare att läsa bruksanvisningen för att få ytterligare säkerhetsrelaterad information.   |

## Effekt

- Överbelasta inte vägguttag, förlängningsladdar eller adapterar mer än deras spänning och kapacitet. Det kan leda till brand eller elektriska stötar. Se avsnittet med effektspecifikationer i bruksanvisningen och/eller effektetiketten på produkten för information om volt och ampere.
- Strömsladdar ska placeras så att de inte trampas på eller kläms av föremål som placeras på eller mot dem. Var särskilt uppmärksam på sladdar vid kontaktens del, vägguttag och anslutningspunkten på apparaten.
- För aldrig in några metallföremål i öppningarna på den här apparaten. Det kan leda till elektriska stötar.
- För att undvika elektrisk kortslutning ska du aldrig röra vid apparatens insidor. Endast en kvalificerad tekniker bör öppna den här apparaten.
- Se till att koppla in strömsladden tills den sitter fast ordentligt. När du kopplar ur strömkontakten från vägguttaget ska du alltid dra i strömkontakten. Koppla aldrig ur den genom att dra i sladden. Rör inte vid strömsladden med våta händer.
- Om den här apparaten inte fungerar normalt – särskilt om det kommer ovanliga ljud eller luktar ovanligt från den – ska du omedelbart koppla ur den och kontakta en auktoriserad återförsäljare eller ett Samsung-servicecenter.
- Koppla bort apparaten från eluttaget och dra ur sladdarna för att ytterligare skydda bildskärmen under åskväder eller när den lämnas oövervakad och oanvänd under långa perioder.
  - Ansamlingar av damm kan orsaka elektrisk kortslutning, elavbrott eller brand på grund av att strömsladden genererar flammor och hetta eller på grund av att isoleringen försämras.
- Använd endast en ordentligt jordad kontakt och vägguttag.
  - Felaktig jordning kan orsaka elektrisk kortslutning eller skada på utrustningen. (Endast utrustning av klass I.)
- För att stänga av apparaten helt ska du koppla bort den från vägguttaget. För att säkerställa att du kan koppla bort apparaten snabbt vid behov ska du se till att vägguttaget och strömkontakten är lättåtkomliga.



## Installation

- Placera inte den här apparaten nära eller ovanför ett element eller värmeaggregat, eller där den utsätts för direkt solljus.
- Placera inte behållare med vatten (vaser etc.) på den här apparaten, eftersom det kan orsaka brand eller elektrisk kortslutning.
- Utsätt inte den här apparaten för regn eller fukt.
- Se till att kontakta ett auktoriserat Samsung-servicecenter när du ska installera MICRO LED på en plats som är dammig, har höga eller låga temperaturer, hög luftfuktighet, har kemiska ämnen eller där den används dygnet runt, exempelvis på en flygplats, en tågstation etc. Om du inte gör detta kan det orsaka allvarliga skador på MICRO LED.
- Apparaten ska inte utsättas för dropp eller stänk.
- Den här MICRO LED är en konsumentprodukt som endast är avsedd att installeras i en hemmiljö. Alla andra installationer än i hemmiljö, dvs. privat fartyg (inklusive yacht) eller privata flygplan eller utomhus kan göra garantin ogiltig.

## Installera som Vägghmontering

- Se installationsguiden för Vägghmontering för information om att montera Vägghmontering.
- Du kan installera ett VESA-väggfäste. Vi rekommenderar dock att du använder väggfästet som tillhandahålls som standard.
- Vid installation av ett VESA-väggfäste rekommenderar vi att du först fäster alla fyra VESA-skruvarna.

### Montera MICRO LED på en vägg



Om du monterar MICRO LED på en vägg ska den monteras exakt enligt tillverkarens anvisningar. Om MICRO LED inte är korrekt monterad kan den glida eller ramla ner och orsaka allvarliga skador på barn och vuxna samt allvarliga skador på MICRO LED.

- Samsung är inte ansvarigt för eventuella skador på produkten eller personskada på dig själv eller andra om du väljer att utföra vägghmonteringen själv.
- Samsung ansvarar inte för produkt- eller personskada som uppstår till följd av att en vägghmontering används som inte är VESA-certifierad eller om kunden underlåter att följa produktinstallationsbeskrivningarna.

- Du kan installera väggfästet på en fast vägg som är helt lodrät mot golvet. Innan du monterar väggfästet på ytor andra än gipsskivor ska du kontakta din närmaste återförsäljare för mer information. Om du installerar MICRO LED i ett tak eller på en vägg som lutar kan det resultera i allvarlig personskada.
- Vid installation av en vägghmonteringsatts rekommenderar vi att du fäster alla fyra VESA-skruvarna.
- Installera inte MICRO LED medan den lutar.



Installera inte vägghmonteringsatts när MICRO LED är påslagen. Det kan leda till personskada från elstötar.

- Använd inte skruvar som är längre än standardmätten eller inte uppfyller VESA-standardskruvspecifikationer. Skruvar som är för långa kan orsaka skada mot MICRO LED:s insida.
- För vägghmonteringar som inte efterlever VESA-standard för skruvspecifikationer kan skruvarnas längd variera beroende på specifikationerna.
- Skruva inte i skruvarna för hårt. Det kan skada produkten eller orsaka att den faller, vilket kan leda till personskada. Samsung ansvarar inte för den här typen av olyckor.
- Se alltid till att fyra människor hjälps åt när MICRO LED monteras på en vägg.

### Specifikationer för väggfäste (VESA)

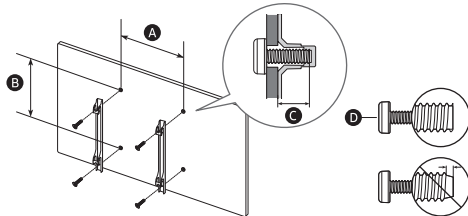

|  |           |            |
|--|-----------|------------|
| MICRO LED:s storlek i tum                      | 76        | 89         |
| Specifikationer för VESA-skruvhål (A x B) (mm) | 600 x 400 |            |
| Ⓒ (mm)   | 6         |            |
| Ⓓ x 4  | M8        |            |
| MICRO LED:s storlek i tum                      | 101       | 114        |
| Specifikationer för VESA-skruvhål (A x B) (mm) | 800 x 600 | 1000 x 800 |
| Ⓒ (mm)   | 6         |            |
| Ⓓ x 4  | M8        |            |

## Tillhandahålla fullgod ventilation för din MICRO LED

När du installerar MICRO LED och One Connect-boxen ska du hålla ett avstånd på minst 10 cm mellan MICRO LED, One Connect-boxen och andra föremål (väggar, skåpets sidor osv.) för att säkerställa lämplig ventilation. Om du underlåter att hålla fullgod ventilation kan det resultera i brand eller problem med produkten orsakat av en ökning av den invändiga temperaturen.

- När du installerar din MICRO LED med ett väggfäste rekommenderar vi starkt att du endast använder delar från Samsung. Om du använder delar från en annan tillverkare kan det orsaka problem med produkten eller skador på grund av att produkten faller.

## Användning

- Den här apparaten fungerar med batterier. Det kan finnas regler i din kommun som kräver att du gör dig av med de här batterierna på rätt sätt. Kontakta din lokala kommun för information om kassering och återvinning.
- Förvara tillbehör (fjärrkontroll etc.) på en plats där de är oåtkomliga för barn.
- Tappa och slå inte produkten. Om produkten skadas ska du koppla ur strömsladden och kontakta ett Samsung-servicecenter.
- Kasta inte fjärrkontrollen eller batterierna i en eld.
- Var försiktig så att du inte kortsluter, plockar isär eller överhettar batterierna.
- VAR FÖRSIKTIG:** Det finns risk för explosion om du byter batterierna som används i fjärrkontrollen mot fel typ av batterier. Byt bara mot samma eller liknande typ.
- VARNING – FÖR ATT FÖRHINDRA RISK FÖR BRAND, SKA DU ALLTID FÖRVARA LJUS OCH ANDRA ÖPPNA ELDLÅGOR PÅ AVSTÅND FRÅN PRODUKTEN.**



## Skötsel av MICRO LED

- För att rengöra apparaten ska du koppla ur strömsladden från vägguttaget och torka av produkten med en mjuk och torr trasa. Använd inga kemikalier, t.ex. vax, bensen, alkohol, tinner, insektsmedel, luftrenare, smörjmedel eller rengöringsmedel. Dessa kemikalier kan skada utseendet på MICRO LED eller radera trycket på produkten.
- Exteriören och skärmen på MICRO LED kan repas under rengöring. Se till att du torkar utsidan och skärmen försiktigt med en mjuk trasa, för att förhindra repor.
- Spruta inte vatten eller vätska direkt på MICRO LED. All vätska som tränger in i produkten kan orsaka fel, brand och elektrisk kortslutning.

## 01 Vad finns i förpackningen?

Försäkra dig om att följande delar följer med MICRO LED. Kontakta din återförsäljare om det saknas något.

- Samsung Smart Remote
  - Bruksanvisning
  - Garantibrev / Säkerhetsmanual (inte tillgänglig på alla platser)
  - MICRO LED strömsladd
  - IR-kabel x 4
  - One Connect-box
  - One Connect strömsladd
  - One Connect-kabel
  - One Connect-kabel-kön
- 
- Vilka kablar som följer med kan skilja sig beroende på land. Se till att använda den lämpliga strömkabeln för din region.
  - Delarnas färg och form kan variera beroende på modell.
  - Kablar som inte följer med kan köpas separat.
  - Kontrollera efter tillbehör gömda bakom eller i förpackningsmaterialet när du öppnar förpackningen.



**Varning:** Skärmar kan skadas från direkt tryck vid felaktig hantering. Se till att ta tag i kanterna på skärmen när du lyfter MICRO LED, så som visas på bilden.



## Använda IR-kabeln

När du använder Multi View-funktionen, kan HDMI-portarna 1 till 4 styras via IR-kabel som är ansluten till varje IR-port. Läs e-Manual (☰) > Meny > Inställningar > Support > Öppna e-Manual) för anvisningar om att använda Multi View-funktionen.

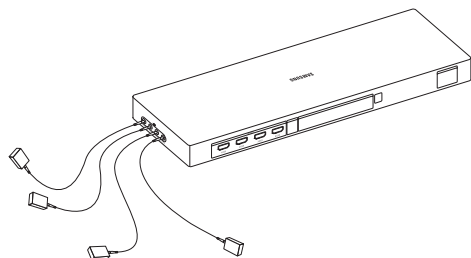

|          |       |       |       |       |
|----------|-------|-------|-------|-------|
| IR (☑)   | 1 (☑) | 2 (☑) | 3 (☑) | 4 (☑) |
|          | ◇     | ◇     | ◇     | ◇     |
| HDMI (☑) | 1 (☑) | 2 (☑) | 3 (☑) | 4 (☑) |

## 02 Ansluta MICRO LED till One Connect-boxen

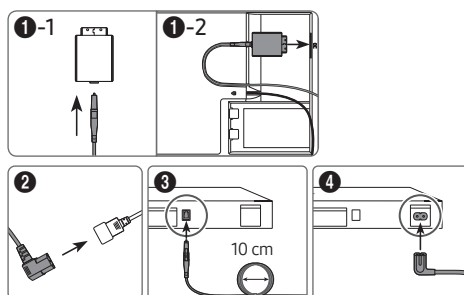
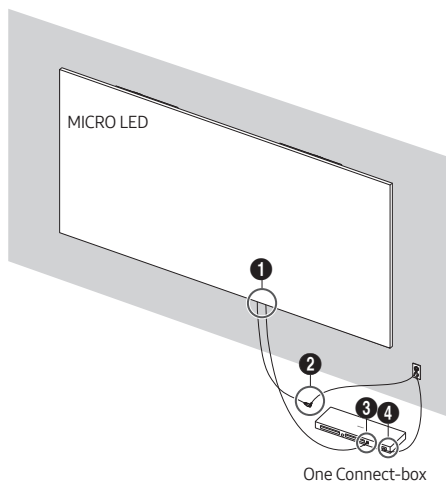

Hänvisa till bilden och anslut MICRO LED och One Connect-boxen med One Connect-kabeln som medföljer som en komponent.



- Använd inte One Connect-boxen upp och ned eller i upprätt läge.
- Kontrollera att kabeln inte vrids under anslutningen. Annars kan produktens prestanda försämrans eller så kan kabeln skadas.
- Se bilden ovan när du ordnar den återstående kabeln.



Böja



Vrida



Dra



Trycka på

## 03 Startinställningar

När du startar din MICRO LED för första gången startar den omedelbart Startinställningar. Följ anvisningarna som visas på skärmen och konfigurera MICRO LED:s grundinställningar så att de passar din visningsmiljö.

- Du måste ha ett Samsung-konto för att få åtkomst till våra nätverksbaserade smarta tjänster. Om du väljer att inte logga in kan du endast ansluta till marksänd TV (gäller endast enheter med mottagare) och externa enheter, t.ex. via HDMI.

### Använda tv:ns MICRO LED-kontroll

Du kan slå på MICRO LED med MICRO LED-kontroll-knappen längst ned på MICRO LED och sedan använda **Kontrollmeny**.

**Kontrollmeny** visas när du trycker på knappen MICRO LED-kontroll medan MICRO LED är på.

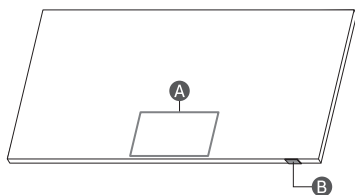

**A** Kontrollmeny

**B** MICRO LED-kontroll-knapp / Mottagare för fjärrkontrollen / Mikrofonreglage

### Slå på och av mikrofonen

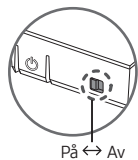

Du kan slå på eller av mikrofonen genom att använda reglaget längst ner på MICRO LED. Om mikrofonen är avstängd är alla röst- och ljudfunktioner som använder mikrofonen inte tillgängliga.

- Mikrofonreglagets position och form kan variera beroende på modell.
- Under analys med data från mikrofonen sparas inte data.

## 04 Om knapparna på din Samsung SolarCell Remote (Samsung Smart Remote)

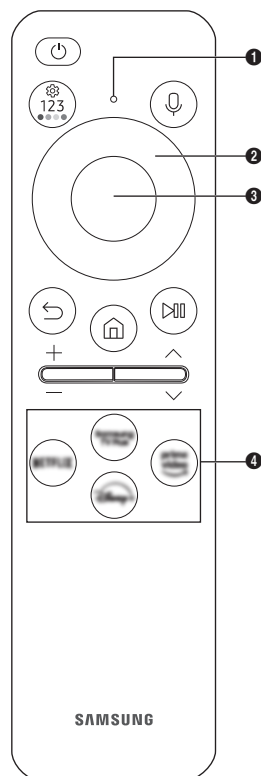

### ⏻ (Ström)

Tryck för att slå på eller stänga av MICRO LED.

### 🎤 MIC / LED

Används som MICK när röstigenkänning används med fjärrkontrollen.

- För inte i något annat i MICK-anslutningen och använd inga vassa föremål för att peta i hålet.

### 🗣️ (Röstassistent)

Kör Röstassistent. Håll knappen intryckt, säg ett kommando och släpp sedan upp knappen för att köra Röstassistent.

- De Röstassistent-språk och -funktioner som stöds kan variera beroende på geografiskt område.

### 🔢 (knappen Inställningar/Siffror/Färg)

Varje gång du trycker på den här knappen visas omväxlande inställningsmenyn/den virtuella numeriska knappsatsen/alternativknappsatsen med färgknappar.

- Använd den här knappen för att få åtkomst till ytterligare alternativ som är specifika för den funktion som används.
- Tryck för att visa den virtuella numeriska knappsatsen på skärmen. Använd den numeriska knappsatsen för att ange numeriska värden. Välj siffror och välj sedan **Klart** eller **Ange nummer** för att ange ett numeriskt värde. Använd för att ändra kanal, ange en PIN-kod, ange ett postnummer o.s.v.

### ➡️ Riktningssknapp (upp, ner, vänster, höger)

Flyttar fokus och ändrar värdena som visas på MICRO LED:s meny.

### 👁️ Välj

Väljer eller kör ett fokuserat objekt. Om du trycker på den medan du tittar på ett visst innehåll visas detaljerad programinformation.

### ⏪️ (Tillbaka)

Tryck för att återgå till föregående meny. Om du håller den nedtryckt i en sekund avslutas den funktion som körs. Om du trycker på den medan du tittar på ett program visas föregående kanal.

### 🏠 (Smart Hub)

Tryck för att gå tillbaka till Första skärm.

### ⏸️ (Spela/pausa)

Om den trycks ned visas uppspelningskontrollerna. Med de här kontrollerna kan du styra det medieinnehåll som spelas upp.

För att använda Spelfält, tryck och håll ned knappen i **Spelläge**.

- Spelfält kanske inte stöds beroende på modell eller geografiskt område.



### + / - (Volym)

Flytta knappen uppåt eller nedåt för att ändra volym. Tryck på knappen för att tysta ljudet. Om du håller den intryckt i 2 sekund eller mer visas menyn **Hjälpmedelsgenvägar**.

### ^ / v (Kanal)

Flytta knappen uppåt eller nedåt för att ändra kanal. Tryck på knappen för att se **Guide**-skärmen. Om du håller den intryckt i 1 sekund eller mer visas skärmen **Kanalista**.

### 📍 Knapp för att starta appen

Tryck på varje knapp för att köra dess funktion.

- Tillgängliga appar kan skilja sig åt beroende på geografiskt område eller innehållsleverantör.

### 🔌 + 📶 (Hopparring)

Om Samsung Smart Remote inte paras ihop med MICRO LED automatiskt ska du rikta den mot fjärrkontrollsensorn på MICRO LED och sedan hålla knapparna 🔌 och 📶 intryckta samtidigt i 3 sekunder eller längre.

- Använd din Samsung Smart Remote inom 6 m från MICRO LED. Användningsavståndet kan variera beroende på den trådlösa miljöns förhållanden.
- Bilderna, knapparna och funktionerna på din Samsung Smart Remote kan variera beroende på modell eller geografiskt område.
- Inställning av universalafjärrkontroll-funktionen fungerar normalt endast när den Samsung Smart Remote som medföljer MICRO LED används.

## Ladda batteriet

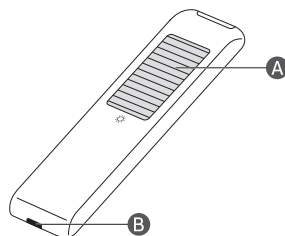

### ⚡ Solcell

Utsätt för ljus när fjärrkontrollen inte används. Detta utökar fjärrkontrollens användningstid.

### 🔌 USB-port (C-typ) för laddning

Används för snabbladdning. Lysdioden på fronten tänds när den laddar. LED-lampan slocknar när batteriet är fulladdat.

- Ingen USB-kabel medföljer.

- Vi rekommenderar att du använder en originalladdare från Samsung. Annars finns det risk för brand eller deformation av produkten. I så fall gäller inte garantin.
- När fjärrkontrollen inte fungerar på grund av lågt batteri, ladda du den genom att använda USB-C-typporten.



**Risk för brand eller explosion, vilken kan orsaka både skador på fjärrkontrollen och personskador.**

- Fjärrkontrollen får inte utsättas för stötar.
- Se till att inga främmande ämnen, till exempel metall, vätska eller damm kommer i kontakt med fjärrkontrollens laddningsterminal.
- Om fjärrkontrollen skadas, eller om du lägger märke till röklukt eller brinnande ånga ska du omedelbart stänga av den och lämna in den på reparation hos Samsungs kundtjänst.
- Ta inte isär fjärrkontrollen på egen hand.
- Låt aldrig småbarn eller husdjur suga på eller bita i fjärrkontrollen. Risk för brand eller explosion, vilken kan orsaka både skador på fjärrkontrollen och personskador.

## 05 Felsökning och underhåll

### Felsökning

Mer information finns i "Felsökning" i e-Manual.

> Meny > Inställningar > Support > Öppna e-Manual > Felsökning

Om inget av felsökningstipsen hjälper ska du besöka [www.samsung.com](http://www.samsung.com) och klicka på Support eller kontakta ett Samsung-servicecenter.

- På grund av tekniska begränsningar i tillverkningsprocessen kan vissa pixlar på panelen visas mörkare eller ljusare eller flimra. Det påverkar dock inte produktens prestanda.
- På grund av flera moduler i produkten kan ett rutnmönster synas på nära håll. Det här beror inte på problem med produkten.
- För att hålla din MICRO LED i ett optimalt tillstånd ska du uppgradera till den senaste programvaran. Använd funktionerna **Uppdatera nu** eller **Automatisk uppdatering** på MICRO LED:s meny ( > Meny > Inställningar > Support > Programvaruuppdatering > Uppdatera nu eller **Automatisk uppdatering**).

### Det går inte att slå på MICRO LED.

- Se till att strömladdan sitter fast ordentligt i MICRO LED, One Connect-boxen och vägguttaget.
- Kontrollera att vägguttaget fungerar och att strömindikatorsen längst ner på MICRO LED är tänd och lyser med ett fast rött sken.
- Prova att trycka på knappen **MICRO LED-kontroll** längst ned på MICRO LED för att säkerställa att problemet inte är i fjärrkontrollen. Se avsnittet "Fjärrkontrollen fungerar inte" nedan om MICRO LED slås på.

### Fjärrkontrollen fungerar inte.

- Kontrollera att mottagaren för fjärrkontrollen längst ned på MICRO LED blinkar på fjärrkontrollen.
  - När fjärrkontrollens batteri är urladdat ladda du batteriet med USB-laddningsporten (C-type), eller vänder på fjärrkontrollen för att utsätta solcellen för ljus.
- Prova att rikta fjärrkontrollen direkt mot MICRO LED på 1,5–1,8 m avstånd.
- Om en Samsung Smart Remote (Bluetooth-fjärrkontroll) medföljde MICRO LED ska du se till att para ihop fjärrkontrollen med MICRO LED. Om du vill parakoppla en Samsung Smart Remote, trycker du på knapparna och samtidigt i 3 sekunder.

### Ekosensor och skärmljusstyrka

Ekosensorn justerar ljusstyrkan på MICRO LED automatiskt. Den här funktionen mäter ljuset i rummet och optimerar ljusstyrkan för MICRO LED automatiskt för att minska strömförbrukningen.

Om du vill inaktivera den går du till > Meny > Inställningar > Alla inställningar > Allmänt och sekretess > Ström- och energibesparing > Optimering av ljusstyrka.

- Ekosensorn sitter på MICRO LED:s undersida. Blockera inte sensorn med något objekt. Det kan minska bildens ljusstyrka.

### Byta tv:ns lösenord

> Meny > Inställningar > Alla inställningar > Allmänt och sekretess > Systemhanterare > Ändra PIN

Kör **Ändra PIN** och ange det aktuella lösenordet i lösenordsfältet.

Ange ett nytt lösenord och skriv in det igen för att bekräfta.

Lösenordsändringen är klar.

Om du har glömt PIN-koden trycker du på knapparna i följande ordning för att återställa PIN-numret till "0000" (Frankrike: "1111").

- Samsung Smart Remote: Tryck på knappen **+ / -** (Volym).  
> **Höj vol.** > > **Sänk vol.** > > **Höj vol.** >

## 06 Specifikationer och annan information

### Specifikationer

|                             |                                       |                           |
|-----------------------------|---------------------------------------|---------------------------|
| Modellnamn                  | MNA76MS1CAC                           | MNA89MS1BAC               |
| Skärmupplösning             | 3312 x 1872                           | 3864 x 2184               |
| Skärmstorlek                |                                       |                           |
| Diagonal                    | 76 tum                                | 89 tum                    |
| Mått diagonalt              | 193,3 cm                              | 225,4 cm                  |
| Ljud (utgång)               | 120 W                                 |                           |
| Mått (B x H x D)            |                                       |                           |
| Stomme                      | 1685,1 x 958,7 x 24,9 mm              | 1965,5 x 1117,3 x 24,9 mm |
| Vikt                        |                                       |                           |
| Stomme                      | 41,0 kg                               | 53,0 kg                   |
| Modellnamn                  | MNA101MS1BC                           | MNA114MS1CC               |
| Skärmupplösning             | 4416 x 2496                           | 4968 x 2808               |
| Skärmstorlek                |                                       |                           |
| Diagonal                    | 101 tum                               | 114 tum                   |
| Mått diagonalt              | 257,6 cm                              | 289,8 cm                  |
| Ljud (utgång)               | 120 W                                 |                           |
| Mått (B x H x D)            |                                       |                           |
| Stomme                      | 2245,9 x 1275,6 x 24,9 mm             | 2526,3 x 1434,2 x 24,9 mm |
| Vikt                        |                                       |                           |
| Stomme                      | 64,0 kg                               | 88,0 kg                   |
| Temperaturvid drift         | 15 °C till 35 °C (59 °F till 95 °F)   |                           |
| Luftfuktighet vid drift     | 10 % till 80 %, icke-kondenserande    |                           |
| Temperaturvid förvaring     | -20 °C till 45 °C (-4 °F till 113 °F) |                           |
| Luftfuktighet vid förvaring | 5 % till 95 %, icke-kondenserande     |                           |

#### Anteckningar

- Den här enheten är en digital apparat av klass B.
- Information om effektspecifikationer och effektförbrukningen finns på etiketten som sitter på produkten.
  - Etiketten är fäst på MICRO LED:s baksida på de flesta modeller.
  - På One Connect-boxmodeller är etiketten fäst på undersidan på One Connect-boxen.
- Vanlig strömförbrukning mäts i enlighet med IEC 62087.
- Använd en CAT 7-kabel (\*STP-typ) för att ansluta en LAN-kabel. (100/10 Mbps)
  - \* Shielded Twisted Pair

\* Figurer och bilder i den här bruksanvisningen är endast för referens och kan skilja sig från den verkliga produkten. Produktdesign och -specifikationer kan ändras utan föregående meddelande.

En administrationsavgift kan tillkomma i följande fall:

- (a) En tekniker tillkallas men det finns inte något fel på produkten (om du t.ex. inte har läst den här bruksanvisningen).
- (b) Du tar enheten till Samsung-servicecentret men det finns inte något fel på produkten (om du t.ex. inte har läst den här bruksanvisningen).

Du kommer att informeras om administrationsavgiften innan teknikern besöker dig.

Efter reparation av en icke-auktoriserad tjänsteleverantör, reparation utförd av en själv eller icke-professionell reparation av produkten är Samsung inte ansvarig för skador på produkten, personskada eller andra produktsäkerhetsproblem orsakade av ett försök att reparera produkten som inte noggrant följer dessa reparations- och underhållsinstruktioner. Eventuella skador på produkten orsakade av ett försök att reparera produkten utförd av någon annan än en Samsung-certifierad tjänsteleverantör täcks inte av garantin.

Vänligen besök [Samsung.se/support](http://Samsung.se/support) för mer information gällande laddare och fjärrkontroller i samband med EU Ecodesign direktivet - ErP Förordningen

## Minska strömförbrukningen

När du stänger av MICRO LED övergår den till standby-läget. I Standby-läget fortsätter den att förbruka lite ström. För att minska strömförbrukningen ska du koppla ur strömsladden när du inte ska använda MICRO LED under en längre tid.

## Licenser

 **Dolby Atmos**

POWERED BY

**QUICK SET**<sup>®</sup>

 **HEVC Advance**<sup>™</sup>  
Covered by Patents at [patentlist.hevcadvance.com](http://patentlist.hevcadvance.com)

**HDMI**<sup>™</sup>  
HIGH-DEFINITION MULTIMEDIA INTERFACE

The terms HDMI, HDMI High-Definition Multimedia Interface, HDMI trade dress and the HDMI Logos are trademarks or registered trademarks of HDMI Licensing Administrator, Inc.

Härmed intygar Samsung att denna radioutrustning uppfyller direktiv 2014/53/EU och relevanta brittiska lagstadgade krav. Den fullständiga texten till försäkran om överensstämmelse finns på följande webbadress:

<http://www.samsung.com> gå till support och ange modellnamnet.

Den här utrustningen kan användas i alla EU-länder och i Storbritannien.

5 GHz och 6 GHz WLAN(Wi-Fi)-funktionen på den här utrustningen får endast användas inomhus.

RF max sändarkraft:

100 mW vid 2,4 GHz - 2,4835 GHz,

200 mW vid 5,15 GHz - 5,25 GHz & 5,47 GHz - 5,725 GHz,

100 mW vid 5,25 GHz - 5,35 GHz,

200 mW vid 5,945 GHz - 6,425 GHz.





Korrekt avfallshantering av produkten (elektriska och elektroniska produkter) (Gäller i länder med separata insamlingssystem)

Denna symbol på produkten, tillbehören och i manualen anger att produkten och de elektroniska tillbehören (t.ex. laddare, headset, USB-kabel) inte bör sorteras tillsammans med annat hushållsavfall när de kasseras. Dessa föremål bör hanteras separat för ändamålsenlig återvinning av beståndsdelarna för att förhindra fara för hälsa och miljö.

Hushållsanvändare bör kontakta återförsäljaren som sålt produkten eller kommunen för vidare information om var och hur produkten och tillbehören kan återvinnas på ett miljösäkert sätt. Företagsanvändare bör kontakta leverantören samt verifiera angivna villkor i köpekontraktet. Produkten och de elektroniska tillbehören bör inte hanteras tillsammans med annat kommersiellt avfall.



Korrekt avfallshantering av batterierna i denna produkt (Gäller i länder med separata insamlingssystem)

Markeringen på batteriet, i manualen eller på förpackningen anger att batteriet i denna produkt inte bör slängas tillsammans med annat hushållsavfall. De kemiska symbolerna Hg, Cd eller Pb visar i förekommande fall att batterierna innehåller kvicksilver, kadmium eller bly i mängder överstigande de gränsvärden som anges i EU-direktivet 2006/66.

Batteriet i denna produkt är inte avsett att bytas av användare. Mer information om batteribyte kan du få från närmaste serviceställe. Försök inte att ta bort batteriet eller slänga det i en eld. Ta inte isär, krossa inte och stick inte hål på batteriet. Om du funderar på att kassera produkten kan en återvinningsstation vidta de korrekta åtgärderna för återvinning och behandling av produkten, inklusive batteriet.

#### Ta bort batteriet

- Om du behöver ta bort batteriet ska du kontakta ett auktoriserat servicecenter. Instruktioner om hur batteriet tas bort finns på [www.samsung.com/global/ecodesign\\_energy](http://www.samsung.com/global/ecodesign_energy).
- För din egen säkerhet får du inte försöka ta bort batteriet själv. Om batteriet inte tas bort korrekt kan det leda till skador på batteriet och enheten vilket kan leda till personskador och/eller till att det inte är säkert att använda enheten.

## EU-försäkran

### Produkt detaljer

Produkt : Smart Control

Modell(er) : VG-TM2360E

Variantmodell (er) : VG-TM2360F, VG-TM2360G

### Försäkran och tillämpliga standarder

Vi förklarar härmed under vårt eget ansvar att produkten ovan uppfyller de väsentliga kraven i: Direktiv 2014/53/EU om radioutrustning genom tillämpning av:

#### EMC

EN 301 489-1 V2.2.3

EN 301 489-17 V3.2.4

#### Säkerhet

EN IEC 62368-1:2020+A11:2020

EN IEC 62368-3:2020

EN 62311:2008

#### Radio

EN 300 328 V2.2.2

Direktivet (2011/65/EU) om begränsning av användningen av vissa farliga ämnen i elektrisk och elektronisk utrustning genom tillämpning av EN 50581:2012.



### Undertecknad för och i uppdrag av: Samsung

Samsung Euro QA Lab, Saxony Way, Yateley, GU46 6GG, UK \*  
2022-11-04 (Plats och datum för underskrift)

Stephen Colclough – Direktör för regleringsfrågor  
(Namn och underskrift av ansvarig person)

※ Detta är inte adressen till Samsung-servicecenter. För adress eller telefonnummer till Samsungservicecenter, se bifogat garantikort eller kontakta återförsäljaren av din produkt.

# Før du læser denne brugervejledning

Denne MICRO LED og en integreret e-Manual følger med (  >  Menu >  Indstillinger > Support > Åbn e-Manual).

## Advarsel! Vigtige sikkerhedsinstruktioner

Læs sikkerhedsinstruktionerne, inden du anvender dit MICRO LED. Se tabellen herunder for en forklaring på symboler, der kan forekomme på dit Samsung-produkt.

| FORSIGTIG   |   |
|---|---|
| RISIKO FOR ELEKTRISK STØD. MÅ IKKE ÅBNES.   |   |
| FORSIGTIG: BAGPANELET MÅ IKKE FJERNES, DA DER ER RISIKO FOR ELEKTRISK STØD. DER ER INGEN INDVENDIGE DELE, DER KAN REPARERES AF BRUGEREN. ALLE REPARATIONER SKAL OVERLADES TIL KVALIFICERET PERSONALE. |   |
|    | Dette symbol indikerer, at der findes højspænding inden i. Det er farligt med enhver form for kontakt med nogen intern del i dette produkt.   |
|    | Dette symbol angiver, at vigtige dokumenter om betjening og vedligeholdelse er vedlagt dette produkt.   |
|    | Klasse II-produkt: Dette symbol angiver, at der ikke kræves en sikkerhedsforbindelse til elektrisk jord (jordforbindelse). Hvis dette symbol ikke findes på et produkt med en ledning til elnettet, SKAL produktet have en pålidelig forbindelse til beskyttende jordforbindelse. |
|    | Vekselstrømsspænding: Nominel spænding, der er mærket med dette symbol, er vekselstrømsspænding.  |
|    | Jævnstrømsspænding: Nominel spænding, der er mærket med dette symbol, er jævnstrømsspænding.  |
|    | Advarsel. Se brugervejledning: Dette symbol anmoder brugeren om, at se brugervejledningen for yderligere sikkerhedsrelaterede oplysninger.  |

## Tænd/sluk

- Overbelast ikke stikkontakter i væggen, forlængerledninger eller adaptorer udover deres spænding og kapacitet. Der kan opstå brand eller elektrisk stød. Se afsnittet med strømspecifikationer eller strømforsyningsmærkaten på produktet for oplysninger om spænding og strømstyrke.
- Strømkabler skal anbringes, så de ikke bliver trådt på eller bliver klemt af ting, der placeres ovenpå eller op mod dem. Vær særlig forsigtig med kablernes stikende, ved stikkontakter i væggen og punktet, hvor ledningen fører ind i apparatet.
- Stik aldrig metalgenstande ind i åbningerne på dette apparat. Dette kan forårsage elektrisk stød.
- For at undgå elektrisk stød må du aldrig røre ved noget inde i dette apparat. Kun en kvalificeret tekniker må åbne apparatet.
- Tjek, at strømkablets stik er sat helt ind og sidder godt fast. Træk altid i stikket, når kablet fjernes fra stikkontakten i væggen. Træk aldrig i strømkablet. Rør ikke ved strømkablet med våde hænder.
- Hvis dette apparat ikke fungerer normalt, specielt hvis der kommer unormale lyde eller lugte fra det: Frakobl det straks, og kontakt en autoriseret forhandler eller et Samsung-servicecenter.
- For at beskytte apparatet under tordenvej, eller hvis det efterlades uden opsyn og ude af brug i længere tid, skal stikket trækkes ud af stikkontakten og forbindelsen til antenne eller kabelsystem skal afbrydes.
  - Opsamlet støv kan forårsage elektrisk stød, elektrisk lækage eller brand, fordi det kan få strømkablet til at danne gnister og varme eller isoleringen til at forringes.
- Brug kun korrekt jordet stik og stikkontakt.
  - En forkert jordforbindelse kan medføre elektrisk stød eller skade på udstyret. (Kun Klasse I-udstyr.)
- For at slukke komplet for dette apparat skal du fjerne stikket fra stikkontakten. For at sikre, at du hurtigt kan frakoble apparatet, hvis det bliver nødvendigt, skal du sørge for, at stikkontakten og strømstikket er let tilgængelige.

## Installation

- Placer ikke apparatet i nærheden af eller over en radiator eller varmeovn, eller hvor det er udsat for direkte sollys.
- Anbring ikke en beholder (vaser mv.) med vand på dette apparat, da dette kan medføre risiko for brand eller elektrisk stød.
- Udsæt ikke dette apparat for regn eller fugt.
- Sørg for at kontakte et autoriseret Samsung-servicecenter for at få mere at vide, hvis du ønsker at installere dit MICRO LED et sted med meget støv, høje eller lave temperaturer, høj luftfugtighed eller kemiske stoffer, eller hvis det skal være i funktion 24 timer i døgnet, f.eks. i lufthavne, på togstationer osv. I modsat fald kan det medføre alvorlig skade på dit MICRO LED.
- Udsæt ikke dette apparat for dryp eller sprøjt.
- Denne MICRO LED er et forbrugerprodukt, der udelukkende er designet til installation i et hjemmemiljø. Enhver anden installation end et hjemmemiljø, f.eks.: Privat fartøj (herunder yacht), et privat fly eller udendørsmiljø kan ugyldiggøre garantien.

## Installation som Vægbeslag

- Se installationsvejledningen til Vægbeslag for at få oplysninger om montering af Vægbeslag.
- Du kan installere et VESA-vægbeslag. Det anbefales dog at anvende det vægbeslag, der medfølger som standard.
- Hvis der installeres et VESA-vægbeslag, anbefales det først at fastgøre alle fire VESA-skruer.

### Montering af MICRO LED på en væg



Hvis du monterer dette MICRO LED på en væg, skal du følge producentens instruktioner nøje. Hvis produktet ikke er monteret korrekt, kan MICRO LED'et glide eller falde og medføre alvorlige skader på børn og voksne og på MICRO LED'et.

- Samsung ikke ansvarlig for nogen skade på produktet eller personskade, hvis du vælger at installere vægbeslaget selv.
- Samsung er ikke ansvarlig for skade på produkter eller personskade, hvis der anvendes andre vægbeslag end VESA eller ikke-specificerede vægbeslag, eller forbrugeren ikke følger installationsvejledningen for produktet.

- Du kan montere vægbeslaget på en fast væg, som er vinkelret med gulvet. Inden du monterer vægbeslaget på andre overflader end gips, skal du kontakte din nærmeste forhandler for flere informationer. Hvis du monterer MICRO LED på et loft eller på en skrå væg, kan det falde ned og medføre personskade.
- Når du installerer et vægbeslag, anbefaler vi, at du strammer alle fire VESA-skruer.
- Installer ikke MICRO LED-sættet, mens det hældes.



Monter ikke dit vægbeslag, mens dit MICRO LED er tændt. Dette kan medføre personskade pga. elektrisk stød.

- Brug ikke skruer, der er længere end standarddimensionerne eller ikke svarer til VESA-standardskruespecifikationer. Skruer, der er for lange, kan medføre skade inde i MICRO LED.
- For vægbeslag, som ikke opfylder VESA-standardens skruespecifikationer, kan længden af skrueerne variere, afhængigt af specifikationerne for vægbeslaget.
- Stram ikke skrueerne for kraftigt. Dette kan beskadige produktet eller få produktet til at vælte og medføre personskade. Samsung er ikke ansvarlig for uheld af denne type.
- Sørg for, at der er to personer til montering af MICRO LED på en væg.

### Specifikationer for vægbeslag (VESA)

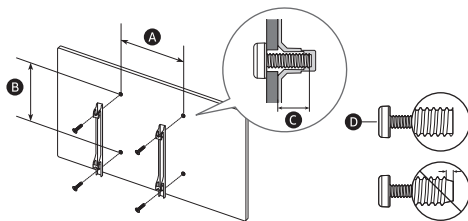

| MICRO LED-størrelse i tommer                      | 76        | 89         |
|---|-----------|------------|
| Specifikationer for VESA-skruehuller (A x B) (mm) | 600 x 400 |            |
| C (mm)  | 6         |            |
| D x 4   | M8        |            |
| MICRO LED-størrelse i tommer                      | 101       | 114        |
| Specifikationer for VESA-skruehuller (A x B) (mm) | 800 x 600 | 1000 x 800 |
| C (mm)  | 6         |            |
| D x 4   | M8        |            |

## Sørg for korrekt ventilation til dit MICRO LED

Når du installerer dit MICRO LED og boksen One Connect, skal du holde en afstand på mindst 10 cm mellem din MICRO LED, One Connect-boks og andre genstande (vægge, skabe mv.) for at sikre korrekt ventilation. Manglende korrekt ventilation kan medføre brand eller et problem med produktet, der skyldes en forøgelse af dets interne temperatur.

- Når du installerer MICRO LED på et vægbeslag, anbefaler vi kraftigt, at du kun anvender dele leveret af Samsung. Brug af dele leveret af en anden producent kan medføre problemer med produktet eller medføre personskaade, fordi produktet falder ned eller vælter.

## Handling

- Dette apparat bruger batterier. Der kan findes miljøbestemmelser, hvor du bor, som kræver, at disse batterier bortskaffes særskilt. Kontakt dine lokale myndigheder for information om bortskaffelse eller genbrug.
- Opbevar tilbehøret (fjernbetjening osv.) et sikkert sted uden for børns rækkevidde.
- Undgå at tabe eller slå på apparatet. Hvis produktet bliver beskadiget: Frakobl strømkablet, og kontakt et Samsung-servicecenter.
- Bortskaf ikke fjernbetjeningen eller batteriet i ild.
- Kortslut ikke, adskil ikke og overophed ikke batterierne.
- **FORSIGTIG:** Der er fare for eksplosion, hvis du udskifter batterierne i fjernbetjeningen med en forkert batteritype. Udskift kun med samme eller tilsvarende type.
- **ADVARSEL - FOR AT FORHINDRE, AT DER OPSTÅR BRAND, SKAL STEARINLYS OG ANDRE GENSTANDE MED ÅBEN ILD ALTID HOLDES PÅ AFSTAND AF DETTE APPARAT.**



## Pleje af MICRO LED

- Apparatet rengøres ved at trække stikket ud af stikkontakten og tørre det af med en blød, tør klud. Brug ikke kemikalier som f.eks. voks, rensbenzin, sprit, fortyndere, insekticider, luftfriskere, smøremidler eller rengøringsmidler. Disse kemikalier kan beskadige MICRO LED'ets udseende eller fjerne påskrifter trykt på produktet.
- MICRO LED'ets yderside og panel kan blive ridset under rengøring. Sørg for at aftørre ydret og skærmen med en blød klud for at undgå ridser.
- Spray ikke vand eller rengøringsmidler direkte på MICRO LED'et. Enhver væske, der kommer ind i produktet, kan medføre fejl, brand eller elektrisk stød.

## 01 Hvad er der i kassen?

Kontrollér, at følgende dele leveres sammen med dit MICRO LED. Kontakt forhandleren, hvis der mangler nogle dele.

- Samsung Smart-fjernbetjening
- Brugervejledning
- Garantibevis / lovgivningsmæssig vejledning (ikke tilgængelig i visse områder)
- Strømledning til MICRO LED
- IR-kabel x 4
- One Connect-boks
- Strømledning til One Connect
- One Connect-kabel
- One Connect-kabel-køn

- De medfølgende kabler kan variere, afhængigt af landet. Sørg for at bruge det strømkabel, der passer til din region.
- Farve og form på elementer kan variere fra model til model.
- Kabler, der ikke medfølger, kan købes separat.
- Tjek, om noget tilbehør er skjult bag eller inde i emballagematerialerne, når du åbner kassen.



**Advarsel:** Skærme kan beskadiges ved direkte tryk, når de håndteres forkert. Sørg for at holde om skærmens kanter, som vist på figuren, når du løfter MICRO LED.



## Brug af IR-kablet

Når Multi View-funktionen anvendes, kan HDMI-port 1 til 4 betjenes via IR-kabel tilsluttet hver IR. Se e-Manual (Menu > Indstillinger > Support > Åbn e-Manual) for vejledning til brug af Multi View funktionen.

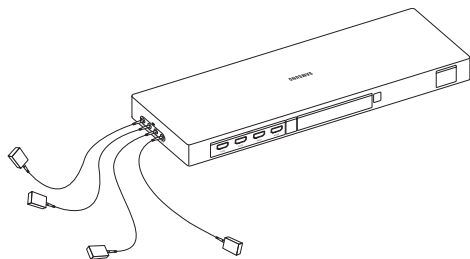

|      |   |   |   |   |
|------|---|---|---|---|
| IR   | 1 | 2 | 3 | 4 |
|      | ↓ | ↓ | ↓ | ↓ |
| HDMI | 1 | 2 | 3 | 4 |

## 02 Tilslutning af MICRO LED'et til One Connect-boksen

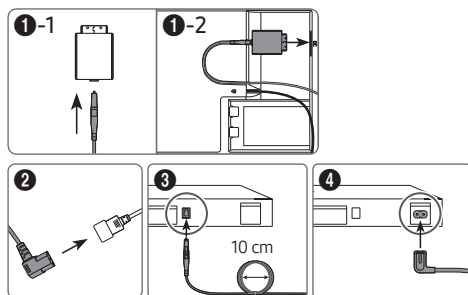
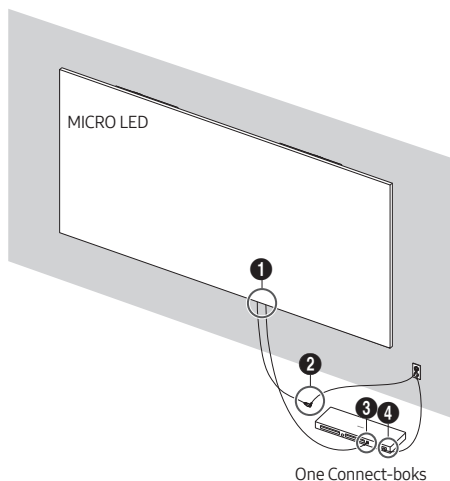

Se billedet, og tilslut MICRO LED og boksen One Connect med det medfølgende One Connect-kabel.



- Brug ikke One Connect-boksen i en position, hvor den vender bunden opad, eller i en opretstående position.
- Kontrollér, at kablet ikke er snoet under tilslutningen. I modsat fald kan produkttydeevnen blive forringet, eller kablet kan blive beskadiget.
- Se billedet ovenfor for korrekt placering, når de resterende kabler arrangeres.



Bøje



Vride



Trækker



Trykke på

## 03 Første indstilling

Når du tænder dit MICRO LED for første gang, vil det med det samme begynde på den indledende opsætning. Følg instruktionerne vist på skærmen med indledende opsætning og konfigurer MICRO LED'ets grundlæggende indstillinger, så de passer til dit visningsmiljø.

- Du skal bruge en Samsung-konto for at få adgang til vores netværksbaserede smarte tjenester. Hvis du vælger ikke at logge på, får du kun forbindelse til terrestrisk tv (gælder kun for enheder med tunere) og eksterne enheder, f.eks. via HDMI.

### Sådan bruger du MICRO LED-kontrolenhed

Du kan tænde for MICRO LED 'et med knappen MICRO LED-kontrolenhed nederst på MICRO LED 'et, og derefter bruge Fjernbetjeningsmenu. Fjernbetjeningsmenu vises når der trykkes på knappen MICRO LED-kontrolenhed mens MICRO LED 'et er tændt.

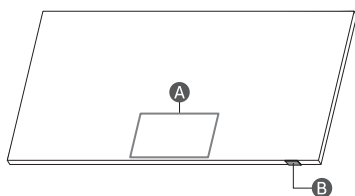

- A** Fjernbetjeningsmenu
- B** MICRO LED-kontrolenhed-knappen / Fjernbetjeningsensor / Mikrofonkontakt

### Sådan tænder og slukker du for mikrofonen

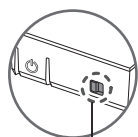

Til ↔ Fra

Du kan tænde eller slukke for mikrofonen ved hjælp af kontakten på undersiden af MICRO LED. Hvis mikrofonen er slået fra, er alle stemme- og lydfunktioner ved brug af mikrofonen ikke tilgængelige.

- Mikrofonkontaktens position og form kan variere afhængigt af modellen.
- Under analyse ved hjælp af data fra mikrofonen, gemmes data ikke.

## 04 Få mere at vide om knapperne på Samsung SolarCell Remote (Samsung Smart-fjernbetjening)

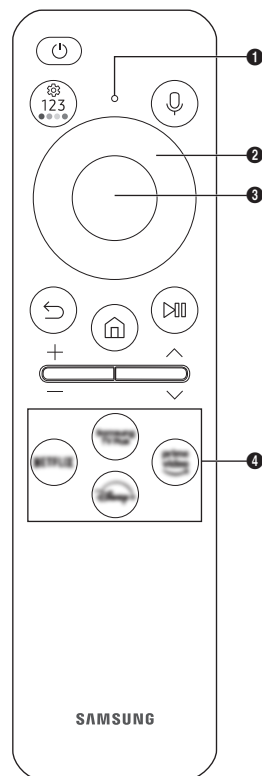

### ⏻ (Tænd/sluk)

Tryk for at tænde eller slukke MICRO LED.

### 🎤 MIC / LED

Brugt som mikrofon, når der anvendes stemmegenkendelse med fjernbetjeningen.

- Undgå at støde MIC-hullet eller bruge en skarp genstand til at stikke ind i hullet.

### 🗣️ (Stemmeassistent)

Kører Stemmeassistent. Tryk på knappen, og hold den nede, sig en kommando, og slip derefter knappen for at køre Stemmeassistent.

- Sprogene og funktionerne for den understøttede Stemmeassistent kan variere afhængigt af geografisk område.

### ⚙️ (Indstillinger/Nummer/Farveknop)

Hver gang du trykker på denne knap, vises indstillingsmenu/virtuelt numerisk tastatur/valgtastatur med farveknapper skiftvis.

- Brug denne knap til at få adgang til yderligere indstillinger, der er specifikke for den anvendte funktion.
- Tryk for at få det virtuelle, numeriske tastatur frem på skærmen. Brug det numeriske tastatur til at indtaste numeriske værdier. Vælg tal, og vælg derefter **Udført** eller **Indtast nummer** for at indtaste en numerisk værdi. Bruges til at skifte kanal, indtaste en PIN-kode, indtaste et postnummer m.v.

### 👁️ Retningsknap (op, ned, venstre, højre)

Flytter fokus og skifter værdierne, der vises i MICRO LED'ets menu.

### 👉 Vælg

Vælger eller kører et fokuselement. Hvis knappen trykkes ned, mens du får vist indhold, vises der detaljerede programoplysninger.

### ↩️ (Retur)

Tryk for at gå tilbage til den forrige menu. Den aktuelle funktion afsluttes, hvis knappen holdes inde i mere end 1 sekund. Hvis du trykker, mens du ser et program, vises den forrige kanal.

### 🏠 (Smart Hub)

Tryk for at gå tilbage til Første skærm.

### ⏸️ (Afspil/pause)

Når den er trykkes ned, vises afspilningskontrol. Med disse kontrolknapper kan du kontrollere det medieindhold, der afspilles. Tryk og hold på knappen **Spiltilstand** for at anvende Spiltilstand.

- Spiltilstand understøttes muligvis ikke, afhængigt af modellen eller det geografiske område.



### + / - (Lydstyrke)

Bevæg knappen op eller ned for at justere lydstyrken. Sluk for lyden ved at trykke på knappen. Tryk ned i mindst 2 sekund for at få vist menuen **Tilgængelighedsgenveje**.

### ^ / v (Kanal)

Bevæg knappen op eller ned for at skifte kanal. Du kan få vist skærmen **Guide** ved at trykke på knappen. Når der trykkes i 1 sekund eller længere, vises skærmen **Kanalliste**.

### 📱 Knappen Start app

Tryk på hver knap for at køre dens funktion.

- Tilgængelige apps kan afvige afhængigt af det geografisk område eller indholdsudbyder.

### 🔒 + 🗑️ (Parring)

Hvis Samsung Smart-fjernbetjening ikke automatisk parres med MICRO LED, skal du pege på forsiden af MICRO LED, og derefter trykke og holde knapperne 🔒 og 🗑️ nede på samme tid i 3 sekunder eller mere.

- Brug din Samsung Smart-fjernbetjening mindre end 6 m fra MICRO LED. Den afstand, hvor enheden kan bruges, varierer, afhængigt af betingelserne for de trådløse omgivelser.
- Billederne af, knapperne og funktionerne på din Samsung Smart-fjernbetjening kan variere alt efter modellen og det geografiske område.
- Funktionen Indstilling af universel fjernbetjening fungerer normalt kun, når den Samsung Smart-fjernbetjening, der fulgte med MICRO LED'et, anvendes.

## Opladning af batteriet

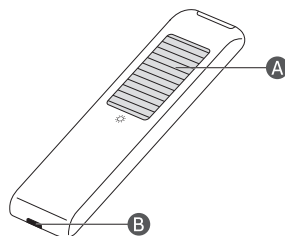

### ☀️ A -solceller

Eksponer for lys, når fjernbetjeningen ikke er i brug. Dette vil forlænge fjernbetjeningens driftstid.

### 🔌 B -USB-stik (C-type) til opladning

Anvendes til hurtigoplading. LED'en på forsiden lyser under opladning. Når batteriet er fuldt opladet, slukker LED'en.

- USB-kablet følger ikke med.

- Det anbefales at anvende en original Samsung-oplader. Ellers kan det medføre en lavere ydeevne, eller at produktet ikke fungerer. I dette tilfælde dækker garantiservicen ikke.
- Når fjernbetjeningen ikke fungerer på grund af lavt batteriniveau, skal du oplade den ved hjælp af USB-C-porten.



Der kan opstå brand eller eksplosion, som kan medføre beskadigelse af fjernbetjeningen eller personskade.

- Fjernbetjeningen må ikke udsættes for slag.
- Sørg for, at fremmedlegemer såsom metal, væsker og støv ikke kommer i kontakt med fjernbetjeningens opladningsterminal.
- Hvis fjernbetjeningen er beskadiget, eller hvis du kan lugte røg eller noget brændt, så skal du øjeblikkeligt stoppe med at anvende den og få den repareret hos Samsungs servicecenter.
- Fjernbetjeningen må ikke skilles ad uden grund.
- Småbørn eller kæledyr må ikke sutte på eller bide i fjernbetjeningen. Der kan opstå brand eller eksplosion, som kan medføre beskadigelse af fjernbetjeningen eller personskade.

## 05 Problemløsning og vedligeholdelse

### Problemløsning

Se "Problemløsning" i e-Manual hvis du vil vide mere.

> > Indstillinger > Support > Åbn e-Manual > Problemløsning

Hvis ingen af fejlfindingstipsene virker: Besøg "www.samsung.com" og klik derefter på Support eller kontakt et Samsung servicecenter.

- På grund af tekniske begrænsninger i fremstillingsprocessen kan nogle pixels på panelet virke mørkere eller lysere eller flimre. Dette påvirker dog ikke produktets ydeevne.
- På grund af flere moduler af produktet kan et gittermønster vises tæt på. Dette er ikke en fejl ved produktet.
- Opgrader til den seneste software for at holde dit MICRO LED helt opdateret. Brug funktionerne **Opdater nu** eller **Automatisk opdatering** i MICRO LED's menu ( > > Indstillinger > Support > Softwareopdatering > Opdater nu eller **Automatisk opdatering**).

### MICRO LED'et vil ikke tænde.

- Sørg for, at strømkablet er sluttet korrekt til MICRO LED, One Connect-boksen og stikkontakten.
- Sørg for, at strømstikket virker, og at fjernbetjeningssensoren i bunden af MICRO LED'et er tændt og lyser med en solid rød farve.
- Prøv at trykke på knappen MICRO LED-kontrolenhed nederst på MICRO LED'et for at sikre, at problemet ikke skyldes fjernbetjeningen. Se "Fjernbetjeningen virker ikke", hvis MICRO LED'et tændes.

### Fjernbetjeningen fungerer ikke.

- Kontrollér, om fjernbetjeningssensoren i bunden af MICRO LED blinker, når du trykker på knappen på fjernbetjeningen.
  - Når fjernbetjeningens batteri er afladet, skal batteriet oplades ved brug af USB-opladningsporten (C-type), eller fjernbetjeningen skal vendes for at eksponere solcellen for lys.
- Prøv at pege fjernbetjeningen direkte mod MICRO LED'et fra en afstand på 1,5-1,8 m.
- Hvis MICRO LED'et blev leveret med en Samsung Smart-fjernbetjening (Bluetooth-fjernbetjening), skal du sørge for at parre fjernbetjeningen med MICRO LED'et. For at parre en Samsung Smart-fjernbetjening skal du trykke på knapperne og i 3 sekunder.

### Økosensor og skærmens lysstyrke

Eco Sensor regulerer automatisk MICRO LED'ets lysstyrke. Denne funktion måler lyset i dit rum og optimerer automatisk MICRO LED'ets lysstyrke for at reducere strømforbruget. Hvis du vil slå denne funktion fra, skal du gå til > > Indstillinger > Alle indstillinger > Generelt og fortrolighed > Strøm- og energibesparelse > Optimering af lysstyrke.

- Eco Sensor er placeret nederst på MICRO LED'et. Bloker ikke sensoren med nogen genstand. Dette kan reducere skærbilledets lysstyrke.

### Ændring af tv'ets adgangskode.

> > Indstillinger > Alle indstillinger > Generelt og fortrolighed > Systemstyring > Skift PIN

Kør **Skift PIN**, og indtast derefter den aktuelle adgangskode i adgangskodefeltet.

Indtast en ny adgangskode, og indtast den derefter igen for at bekræfte den. Ændringen af adgangskoden er udført.

Hvis du glemmer din PIN-kode, skal du trykke på knapperne i følgende rækkefølge for at nulstille PIN-koden til "0000" (Frankrig: "1111"):

- Samsung Smart-fjernbetjening: Tryk på knappen / (Lydstyrke). > **Lyd op** > > **Lyd ned** > > .



## 06 Specifikationer og andre oplysninger

### Specifikationer

|                       |                                     |                           |
|-----------------------|-------------------------------------|---------------------------|
| Modelnavn             | MNA76MS1CAC                         | MNA89MS1BAC               |
| Skærmopløsning        | 3312 x 1872                         | 3864 x 2184               |
| Skærmstørrelse        |                                     |                           |
| Diagonal              | 76 tommer                           | 89 tommer                 |
| Målt diagonal         | 193,3 cm                            | 225,4 cm                  |
| Lyddugang             | 120 W                               |                           |
| Mål (B x H x D)       |                                     |                           |
| Hovedenhed            | 1685,1 x 958,7 x 24,9 mm            | 1965,5 x 1117,3 x 24,9 mm |
| Vægt                  |                                     |                           |
| Hovedenhed            | 41,0 kg                             | 53,0 kg                   |
| Modelnavn             | MNA101MS1BC                         | MNA114MS1CC               |
| Skærmopløsning        | 4416 x 2496                         | 4968 x 2808               |
| Skærmstørrelse        |                                     |                           |
| Diagonal              | 101 tommer                          | 114 tommer                |
| Målt diagonal         | 257,6 cm                            | 289,8 cm                  |
| Lyddugang             | 120 W                               |                           |
| Mål (B x H x D)       |                                     |                           |
| Hovedenhed            | 2245,9 x 1275,6 x 24,9 mm           | 2526,3 x 1434,2 x 24,9 mm |
| Vægt                  |                                     |                           |
| Hovedenhed            | 64,0 kg                             | 88,0 kg                   |
| Driftstemperatur      | 15 °C til 35 °C (59 °F til 95 °F)   |                           |
| Driftsfugtighed       | 10 % til 80 %, ikke-kondenserende   |                           |
| Opbevaringstemperatur | -20 °C til 45 °C (-4 °F til 113 °F) |                           |
| Opbevaringsfugtighed  | 5 % til 95 %, ikke-kondenserende    |                           |

#### Bemærkninger

- Denne enhed er et digitalt apparat i klasse B.
- For information om strømforsyningen og yderligere information om energiforbrug henvises der til oplysningerne på mærkatet, der påklæbet produktet.
  - På de fleste modeller findes mærkatet bag på MICRO LED'et.
  - På modellerne One Connect-boks sidder mærkatet i bunden af One Connect-boksen.
- Typisk strømforbrug målt i overensstemmelse med IEC 62087.
- For at tilslutte et LAN-kabel, brug et kategori 7-kabel (\*STP-typen) til forbindelsen. (100/10 Mbps)
  - \* Shielded Twisted Pair

\* Figurer og illustrationer i denne brugervejledning er kun til reference og kan afvige fra produktets virkelige udseende. Produktdesign og -specifikationer kan ændres uden varsel.

Der kan opkræves et administrationsgebyr i følgende situationer:

- (a) Hvis en tekniker tilkaldes på din foranledning, og der ikke er nogen fejl ved produktet (f.eks. hvis brugeren ikke har læst denne brugervejledning).
- (b) Hvis du indbringer enheden til Samsung-servicecenteret, og der ikke er nogen fejl ved produktet (f.eks. hvis brugeren ikke har læst denne brugervejledning).

Du bliver informeret om størrelsen på administrationsgebyret, inden teknikeren kommer på besøg.

Efter reparation af et produkt udført af en ikke-autoriseret tredjemand eller af en selv eller anden form for ikke-professionel reparation af et produkt er Samsung ikke ansvarlige for nogen skader på produktet, personskader eller for produktsikkerhedsmæssige forhold, som kan henføres til forsøg af at reparere et produkt, som ikke helt nøjagtigt følger disse reparations- og vedligeholdelsesinstrukser. Eventuelle skader på et produkt pga. et forsøg på at reparere produktet af andre end en Samsung-certificeret tjenesteudbyder er ikke dækket af garantien for produktet.

Besøg venligst [samsung.com/support](http://samsung.com/support) for at finde yderligere information om eksterne strømforsyninger og fjernbetjening i forbindelse med EU's Ecodesign direktiv – ErP regulation.

## Nedsættelse af strømforbruget

Når du slukker for MICRO LED'et, går det i standbytilstand. I standbytilstand fortsætter det med en bruge en lille smule energi. For at mindske strømforbruget skal du fjerne strømkablet fra stikkontakten, når du ikke bruger MICRO LED'et i en længere periode.

## Licenser

 **Dolby Atmos**

POWERED BY

**QUICK SET™**

 **HEVC Advance™**  
Covered by Patents at [patentlist.hevcadvance.com](http://patentlist.hevcadvance.com)

**HDMI™**  
HIGH-DEFINITION MULTIMEDIA INTERFACE

The terms HDMI, HDMI High-Definition Multimedia Interface, HDMI trade dress and the HDMI Logos are trademarks or registered trademarks of HDMI Licensing Administrator, Inc.

Samsung erklærer hermed, at dette radioudstyr er i overensstemmelse med direktiv 2014/53/EU samt de relevante lovkra v i Storbritannien.

Den fulde tekst af overensstemmelseserklæringen er tilgængelig på følgende internetadresse:

<http://www.samsung.com> gå til Support og indtast modelnavnet.

Dette udstyr kan anvendes i alle EU-lande og i Storbritannien.

Funktionen 5 GHz og 6 GHz WLAN (Wi-Fi) i dette udstyr kan kun bruges indendørs.

RF maks. sendeeffekt:

100 mW ved 2,4 GHz - 2,4835 GHz,

200 mW ved 5,15 GHz - 5,25 GHz & 5,47 GHz - 5,725 GHz,

100 mW ved 5,25 GHz - 5,35 GHz,

200 mW ved 5,945 GHz - 6,425 GHz.



Korrekt bortskaffelse af dette produkt (elektrisk & elektronisk udstyr) (Gælder i lande med systemer til affaldssortering)

Denne mærkning på produktet, på tilbehør eller i manualen betyder, at produktet og elektronisk tilbehør hertil (f.eks. oplader, headset og USB-kabel) ikke må bortskaffes sammen med almindeligt husholdningsaffald efter endt levetid. For at forebygge skadelige virkninger på menneskers helbred eller miljøet skal disse genstande bortskaffes adskilt fra andre typer af affald og indleveres på en genbrugsplads med henblik på genindvinding.

Forbrugere bedes kontakte forhandleren, hvor de har købt produktet, eller kommunen for nærmere oplysning om, hvor og hvordan de kan indlevere produkt og tilbehør med henblik på miljøvenlig genindvinding.

Virksomheder bedes kontakte leverandøren og følge anvisningerne i købekontrakten. Dette produkt og elektronisk tilbehør hertil må ikke bortskaffes sammen med andet erhvervsaffald.



Korrekt bortskaffelse af batterier i dette produkt (Kan anvendes i lande med specificerede opsamlingsystemer for affald)

Mærkningen på batteriet, i brugervejledningen eller på emballagen indikerer, at batteriet i dette produkt ikke må bortskaffes med andet husholdningsaffald. Mærkning med de kemiske symboler Hg, Cd eller Pb betyder, at batteriet indeholder kviksølv, cadmium eller bly over grænseværdierne i EU-direktiv 2006/66.

Batteriet i dette produkt kan ikke udskiftes af brugeren. Kontakt serviceleverandøren vedrørende udskiftning. Forsøg ikke at fjerne batteriet, og kast det ikke i ild. Du må ikke adskille, knuse eller punktere batteriet. Hvis du planlægger at bortskaffe produktet, tager genbrugsstationen de korrekte forholdsregler for genbrug og behandling af produktet, inkl. Batteriet.

#### Fjerne batteriet

- For at fjerne batteriet skal du kontakte et autoriseret servicecenter. Besøg [www.samsung.com/global/ecodesign\\_energy](http://www.samsung.com/global/ecodesign_energy) for at få instruktioner om fjernelse af batteriet.
- Af sikkerhedsmæssige årsager må du ikke selv forsøge at fjerne batteriet. Hvis batteriet ikke fjernes korrekt, kan det medføre skade på batteriet og enheden, forårsage personskade og/eller bevirke, at enheden ikke er sikker at bruge.

## Overensstemmelseserklæring

### Produktdetaljer

Produkt : Smart Control

Model(ler) : VG-TM2360E

Variant Model(ler) : VG-TM2360F, VG-TM2360G

### Erklæring og gældende standarder

Vi erklærer herved under vores eneste ansvar, at produktet ovenfor overholder de væsentlige krav i: Direktiv 2014/53/EU om radioudstyr ved anvendelse af:

#### EMC

EN 301 489-1 V2.2.3

EN 301 489-17 V3.2.4

#### SIKKERHED

EN IEC 62368-1:2020+A11:2020

EN IEC 62368-3:2020

EN 62311:2008

#### Radio

EN 300 328 V2.2.2

direktiv (2011/65/EU) om begrænsning af anvendelsen af visse farlige stoffer i elektrisk og elektronisk udstyr ved anvendelse af EN 50581:2012.

### Underskrevet for og på vegne af: Samsung

Samsung Euro QA Lab, Saxony Way, Yateley, GU46 6GG, UK \*  
2022-11-04 (Sted og dato for underskrift)

Stephen Colclough – Direktør for lovgivningsmæssige anliggender (Navn og underskrift fra bemyndiget person)

※ Det er ikke Samsung servicecenters adresse. For Samsung servicecenters adresse eller telefonnummer henvises til garantibeviset eller kontakt forhandleren, hvor du købte dit produkt.

## Før du leser denne brukerhåndboken

Denne MICRO LED leveres med denne brukerhåndboken og en innebygd e-håndbok (📖) > ☰ Meny > ⚙️ Innstillinger > Kundesupport > Åpne e-Manual.

## Advarsel! Viktige sikkerhetsinstruksjoner

Les sikkerhetsinstruksjonene før du bruker MICRO LED. Se tabellen nedenfor for en forklaring på symboler som kan finnes på Samsung-produktet.

| FORSIKTIG   |  |
|---|--|
| FARE FOR ELEKTRISK STØT. MÅ IKKE ÅPNES.   |  |
| FORSIKTIG: FOR Å REDUSERE RISIKOEN FOR ELEKTRISK STØT MÅ DU IKKE FJERNE DEKSELET (ELLER BAKSIDEN). INGEN AV DELENE INNI KAN SKIFTES UT AV BRUKEREN. LA KVALIFISERTE PERSONER HÅNTERE ALL SERVICE. |  |
|    | Dette symbolet angir at det er høyspenning på innsiden. Det er farlig å komme i kontakt med interne deler av dette produktet.  |
|    | Dette symbolet angir at det følger med viktig dokumentasjon vedrørende bruk og vedlikehold i dette produktet.  |
|   | Klasse II-produkt: Dette symbolet indikerer at det ikke krever jording. Hvis dette symbolet ikke finnes på et produkt med en nettleddning, MÅ produktet ha en god jording. |
|    | Vekselspenning: Nominell spenning som er markert med dette symbolet er vekselspanning.   |
|    | Likestrømsspenning: Nominell spenning som er markert med dette symbolet er Likestrømsspenning.   |
|    | Advarsel. Se brukerhåndboken: Dette symbolet instruerer brukeren til å se i brukerhåndboken for ytterligere sikkerhetsrelatert informasjon.                                |

## Av/på

- Ikke overbelast vegguttak, skjøteledninger eller adaptere utover deres spenning og kapasitet. Det kan forårsake brann eller elektrisk støt.  
Se avsnittet for strømspesifikasjoner i håndboken eller strømforsyningsetiketten på produktet for informasjon om spenning og strøm.
- Ledninger fra strømuttak skal plasseres slik at det ikke er sannsynlig at man går på dem eller at de blir klemt sammen av gjenstander som plasseres oppå dem. Vær spesielt nøye med ledningene ved støpselenden, ved vegguttak og ved punkter der de går ut fra apparatet.
- Før aldri noe av metall inn i de åpne delene av apparatet. Dette kan forårsake elektrisk støt.
- For å unngå elektrisk støt må du aldri berøre innsiden av apparatet. Bare en kvalifisert tekniker må åpne dette apparatet.
- Sørg for at du setter strømledningen skikkelig inn. Når du tar ut en strømledning fra et vegguttak, må du alltid dra i pluggen til ledningen. Aldri ta den ut ved å dra i selve ledningen. Ikke ta på strømledningen med våte hender.
- Hvis dette apparatet ikke fungerer som det skal, spesielt hvis det kommer uvanlige lyder eller lukter fra det, må du umiddelbart koble det fra og kontakte en autorisert forhandler eller et Samsung-servicesenter.
- For å beskytte dette apparatet mot lynnedslag, eller for å la det stå uten tilsyn og ubrukt i lang tid, må du koble det fra stikkkontakten og koble fra antennen eller kabelsystemet.
  - Akkumulert støv kan føre til elektrisk støt, elektrisk lekkasje eller brann ved at strømledningen lager gnister eller varme eller ved å forårsake at isolasjonen svekkes.
- Bruk bare korrekt jordede støpsler og vegguttak.
  - Feil jording kan føre til elektrisk støt eller skade på utstyret. (Kun utstyr i klasse I.)
- For å slå dette apparatet fullstendig av kobles det ut fra vegguttaket. For å påse at apparatet raskt kan frakobles hvis nødvendig, skal du sikre at vegguttaket og stikkkontakten er lett tilgjengelige.

## Installasjon

- Ikke plasser dette apparatet i nærheten av eller over en radiator eller varmeovn. Det må heller ikke eksponeres for direkte sollys.
- Ikke plasser beholdere (vaser e.l.) med vann på dette apparatet, da det vil kunne føre til brann eller elektrisk støt.
- Apparatet skal ikke utsettes for regn eller fuktighet.
- Kontakt et autorisert Samsung-servicesenter hvis du har tenkt til å montere MICRO LED på steder med mye støv, høye eller lave temperaturer, høyt fuktnivå, kjemiske stoffer, eller på steder der det skal brukes døgnet rundt, for eksempel på en flyplass, jernbanestasjon eller lignende. Hvis ikke dette gjøres, kan det føre til alvorlig skade på MICRO LED.
- Apparatet skal ikke utsettes for drypping eller sprutting.
- Denne MICRO LED er et forbrukerprodukt designet for installasjon kun i hjemmemiljø. Alle andre installasjoner enn et hjemmemiljø, f.eks. privat fartøy (inkludert yacht) eller privatfly eller utendørs kan gjøre garantien ugyldig.

## Installere som Veggfeste

- Se installasjonsveiledningen til Veggfeste for detaljer om å feste Veggfeste.
- Du kan installere et VESA-veggfeste. Det anbefales imidlertid å bruke et veggfeste levert som standard.
- Når du installerer et VESA-veggfeste, anbefales det å feste alle fire VESA-skrueene.

### Feste MICRO LED på en vegg



Hvis du monterer MICRO LED på en vegg, må du være nøye med å følge instruksjonene fra produsenten. Med mindre det blir riktig montert, kan MICRO LED skli eller falle ned og føre til alvorlige skader på barn eller voksne og alvorlige skader på MICRO LED.

- Samsung er ikke ansvarlig for skader som måtte oppstå på produktet, eller skader på deg selv eller andre, hvis du velger å montere veggfestet på egen hånd.
- Samsung er ikke ansvarlig for produktskader eller personskader som oppstår som en følge av bruk av et ikke-VESA- eller ikke-spesifisert veggfeste, eller når forbrukeren ikke følger instruksjonene for produktinstallasjon.

- Du kan montere veggfestet på en solid vegg vinkelrett med gulvet. Før du fester veggfestet til noen andre overflater enn gipsvegger, må du ta kontakt med nærmeste forhandler for mer informasjon. Hvis du monterer MICRO LED på et tak eller en skjev vegg, kan den falle ned og føre til alvorlige personskader.
- Når du installerer et veggmonteringssett anbefaler vi at du fester alle de fire VESA-skrueene.
- Ikke installer MICRO LED-settet vippt.



Ikke monter veggfestesettet mens MICRO LED er slått på. Dette kan føre til personskade fra elektrisk støt.

- Ikke bruk skruer som er lengre enn standarddimensjonen eller ikke samsvarer med VESA-standarden for skruespesifikasjoner. Skruer som er for lange kan føre til skader på innsiden av MICRO LED.
- For veggfester som ikke samsvarer med VESA-standarden for skruespesifikasjoner kan lengden på skrueene variere avhengig av spesifikasjonene for veggfestet.
- Ikke fest skrueene for stramt. Dette kan skade produktet eller føre til at produktet faller, og føre til personskade. Samsung er ikke ansvarlig for denne typen ulykker.
- Vær alltid fire personer når MICRO LED skal monteres på en vegg.

### Spesifikasjoner for veggfeste (VESA)

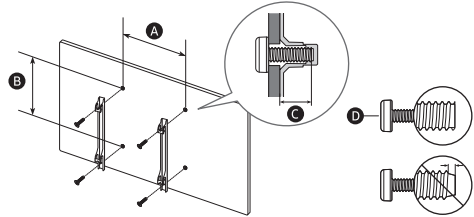

|   |           |            |
|---|-----------|------------|
| MICRO LED -størrelse i tommer               | 76        | 89         |
| VESA, skruehullspesifikasjoner (A x B) (mm) | 600 x 400 |            |
| C (mm)                                      | 6         |            |
| D x 4                                       | M8        |            |
| MICRO LED -størrelse i tommer               | 101       | 114        |
| VESA, skruehullspesifikasjoner (A x B) (mm) | 800 x 600 | 1000 x 800 |
| C (mm)                                      | 6         |            |
| D x 4                                       | M8        |            |

## Sikre egnet ventilasjon rundt MICRO LED

Når du installerer MICRO LED og One Connect-boksen, må du opprettholde en avstand på minst 10 cm mellom MICRO LED, One Connect-boksen og andre gjenstander (vegger, skap osv.) for å sikre tilstrekkelig ventilasjon. Dersom ventilasjonen ikke er tilstrekkelig, kan det føre til brann eller problemer med produktet som oppstår på grunn av en økning i den interne temperaturen.

- Når du installerer MICRO LED med et veggfeste, anbefaler vi på det sterkeste at du bare bruker deler som leveres av Samsung. Å bruke deler fra andre produsenter, kan føre til problemer med produktet eller personskader på grunn av at produktet faller.

## Operasjon

- Dette apparatet bruker batterier. Det kan hende at det finnes lokale miljøbestemmelser som krever at du kasserer disse batteriene på en egnet måte. Kontakt de lokale myndighetene for informasjon om kassering og resirkulering.
- Oppbevar tilbehøret (fjernkontrollen osv.) på et sted som er utenfor barns rekkevidde.
- Du må ikke slå på produktet eller miste det i bakken. Hvis produktet blir skadet, må du koble fra strømledningen og kontakte et Samsung-servicesenter.
- Ikke kast fjernkontrollen eller batteriene i åpen ild.
- Ikke kortslutt, demonter eller overopphet batteriene.
- **FORSIKTIG:** Det finnes en eksplosjonsfare hvis du erstatter batteriene som brukes i fjernkontrollen, med feil type batterier. De skal bare byttes ut med samme eller tilsvarende type.
- **ADVARSEL – FOR Å HINDRE SPREDNING AV ILD MÅ DU HOLDE STEARINLYS OG ANDRE GJENSTANDER MED ÅPNE FLAMMER BORTE FRA DETTE PRODUKTET TIL ENHVER TID.**



## Stell av MICRO LED

- For å rengjøre apparatet kobler du strømledningen fra strømuttaket, og tørker av produktet med et tørt, mykt tøystykke. Ikke bruk kjemikalier som voks, benzen, alkohol, tynnere, insektmidler, luftfrisker, smøremiddel eller rengjøringsmidler. Disse kjemikaliene kan skade utseendet til MICRO LED og viske ut trykk på produktet.
- MICRO LED-ens utside og skjerm kan få riper under rengjøring. Tørk utsiden og skjermen forsiktig med en myk klut for å forhindre riper.
- Ikke spray vann eller noen annen væske direkte på MICRO LED. Hvis det kommer væske inn i produktet, kan det føre til feil, brann eller elektrisk støt.

## 01 Hva er i esken?

Kontroller at følgende deler følger med MICRO LED. Kontakt forhandleren hvis det mangler noen deler.

- Samsung-smartkontroll
- Brukerhåndbok
- Garantikort / Sikkerhetsveiledning (ikke tilgjengelig alle steder)
- MICRO LED-strømledning
- IR-kabel x 4
- One Connect-boks
- One Connect-strømledning
- One Connect-kabel
- One Connect-kabel-kjønn

- De medfølgende kablene kan variere avhengig av landet. Sikre at du bruker strømkabelen som er egnet for regionen din.
- Delenes farge og utforming kan variere, avhengig av modell.
- Kabler som ikke medfølger, kan kjøpes separat.
- Kontroller at det ikke ligger noe viktig bak eller i emballasjematerialet når du åpner esken.



**Advarsel:** Skjermer kan bli skadet av trykk som påføres direkte ved feilhåndtering. Sørg for at du griper kanten på skjermen når du løfter MICRO LED-en, som vist på figuren.



### Bruk av IR-kabel

Når du bruker Multi View-funksjonen, kan én til fire HDMI-porter betjenes via IR-kabelen koblet til hver IR-port. Sjekk e-Manual (M) > Meny > Innstillinger > Kundesupport > Åpne e-Manual for instruksjoner om hvordan du bruker Multi View-funksjonen.

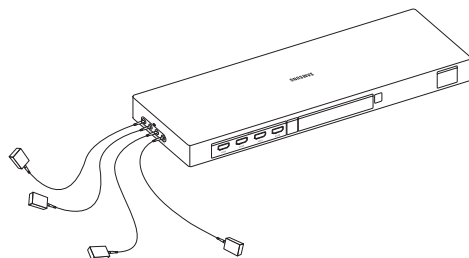

|        |       |       |       |       |
|--------|-------|-------|-------|-------|
| IR (I) | 1 (E) | 2 (E) | 3 (E) | 4 (E) |
|        | ◇     | ◇     | ◇     | ◇     |

|          |       |       |       |       |
|----------|-------|-------|-------|-------|
| HDMI (H) | 1 (E) | 2 (E) | 3 (E) | 4 (E) |
|----------|-------|-------|-------|-------|

## 02 Koble MICRO LED til One Connect-boksen

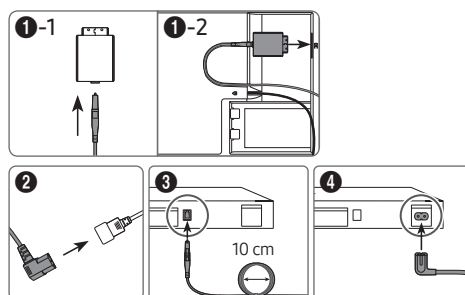
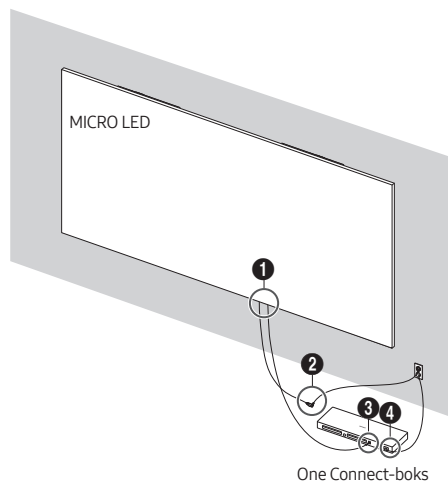

Se bildet og koble til MICRO LED og One Connect-boksen med den medfølgende One Connect-kabelen.



- Ikke bruk One Connect-boksen når den står opp ned eller i stående posisjon.
- Sikre at kabelen ikke vrir under tilkoblingen. Ellers kan produktets ytelse bli svekket, eller kabelen kan bli skadet.
- Når du arrangerer den gjenværende kabelen, se bildet ovenfor.



Bøye



Vri



Trekking



Trykke på

## 03 Innledende oppsett

Når du slår på MICRO LED for første gang, starter den øyeblikkelig Første oppsett. Følg instruksjonene som vises på skjermen, og konfigurér MICRO LED grunnleggende innstillinger så de passer til visningsmiljøet ditt.

- Du må ha en Samsung-konto for å få tilgang til de nettverksbaserte smarttjenestene. Hvis du velger ikke å logge på, får du bare tilkobling til bakkenett-TV (gjelder bare enheter med tunere) og eksterne enheter, f.eks. via HDMI.

### Bruke MICRO LED-kontroller

Du kan slå på MICRO LED med knappen MICRO LED-kontroller på nederst på MICRO LED, og deretter bruke **Kontrollmeny**. **Kontrollmeny** vises når du trykker på knappen MICRO LED-kontroller mens MICRO LED er på.

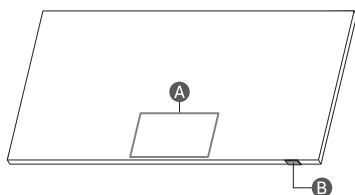

**A** Kontrollmeny

**B** MICRO LED-kontroller-knappen / Fjernkontrollsensoren / Mikrofonbryteren

Slik slår du mikrofonen på og av

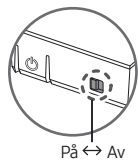

Du kan slå mikrofonen på eller av ved å bruke bryteren på bunnen av MICRO LED-en. Hvis mikrofonen er slått av, er ikke alle stemme- og lydfunksjoner som bruker mikrofon tilgjengelig.

- Plasseringen og formen til mikrofonbryteren kan variere avhengig av modell.
- Under analyse av data fra mikrofonen, blir dataene ikke lagret.

## 04 Om knappene på Samsung SolarCell Remote (Samsung-smartkontroll)

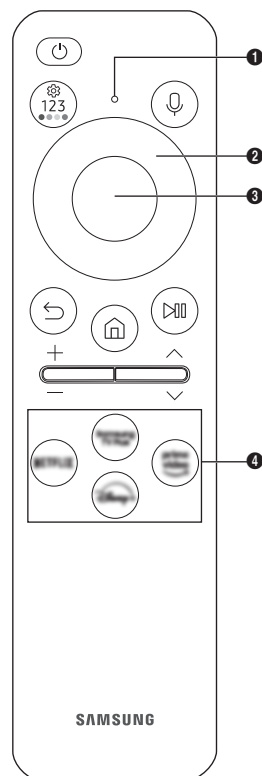



**(Strøm)**

Trykk for å slå MICRO LED-en på eller av.

**1 MIKROFON / LED**

Brukes som mikrofon ved bruk av stemmegjenkjenning med fjernkontrollen.

- Ikke støt på mikrofonhullet eller bruk en skarp gjenstand til å stikke inn i hullet.

**2 (Taleassistent)**

Kjører Taleassistent. Trykk og hold inne knappen, si en kommando og slipp deretter knappen for å kjøre Taleassistent.

- Språkene og funksjonene som støttes av Taleassistent kan variere avhengig av geografisk område.

**3 (Innstillinger/nummer/fargeknapp)**

Hver gang du trykker denne knappen, vises innstilling-meny / virtuelt talltastatur / alternativ-pute med fargeknappervekselvis.

- Bruk denne knappen til å få tilgang til ytterligere alternativer som er spesifikke for funksjonen som er i bruk.
- Trykk for å vise det virtuelle talltastaturet på skjermen. Bruk det numeriske tastaturet til å legge inn tallverdier. Velg tall og velg deretter **Utført** eller **Angi nummer** for å skrive inn en numerisk verdi. Bruk til å endre kanal, skrive inn en PIN-kode, skrive inn et postnummer osv.

**4 Retningsknapp (opp, ned, venstre, høyre)**

Flytter fokuset og endrer verdiene som vises på MICRO LED-menyen.

**5 Velg**

Velger eller kjører et markert element. Hvis du trykker på knappen mens du ser på innhold, vises detaljert informasjon om programmet.

**6 (Tilbake)**

Trykk for å gå tilbake til forrige meny. Hvis du holder den nede i over 1 sekund, avsluttes den kjørende funksjonen. Hvis du trykker på den mens du ser på et program, vises forrige kanal.

**7 (Smart Hub)**

Trykk for å returnere til Første skjerm.

**8 (Spill/pause)**

Når du trykker på den, vises avspillingskontrollene. Med disse kontrollene kan du kontrollere medieinnholdet som spilles av. Trykk på og hold inne knappen i **Spillmodus** for å bruke Spilllinje.

- Spilllinje støttes kanskje ikke avhengig av modell eller geografisk område.

**+ / - (Volum)**

Beveg knappen opp eller ned for å justere volumet. Trykk på knappen hvis du vil dempe lyden. Hvis du holder den nede over to sekunder, vises menyen **Tilgjengelighetsnsarveier**.

**^ / v (Kanal)**

Beveg knappen opp eller ned for å bytte kanal. For å se skjermen **Veiledning** trykker du på knappen. Hvis du holder den nede over ett sekund, vises skjermen **Kanalliste**.

**9 Kjør app-knappen**

Trykk på hver av knappene for å kjøre deres funksjon.

- Tilgjengelige apper kan variere avhengig av det geografiske området eller innholdsleverandøren.

**10 + 11 (Paring)**

Hvis Samsung-smartkontroll ikke kobles sammen med MICRO LED-en automatisk, retter du den mot fronten av MICRO LED-en, og deretter trykker og holder du knappene **10** og **11** samtidig i 3 sekunder eller mer.

- Bruk Samsung-smartkontroll innenfor 6 meter fra MICRO LED. Bruksavstanden kan variere i henhold til de trådløse omgivelsesforholdene.
- Bildene, knappene og funksjonene til Samsung-smartkontroll kan variere fra modell til modell eller geografisk område.
- Funksjonen Konfigurer universalkontroll fungerer vanligvis bare når Samsung-smartkontroll som medleveres MICRO LED brukes.

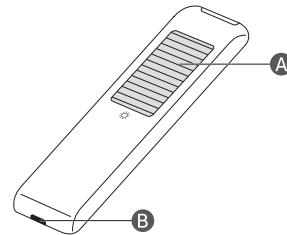
**Lade batteriet****A Solcelle**

Eksponer fjernkontrollen for lys når den ikke er i bruk. Dette vil forlenge fjernkontrollens brukstid.

**B USB-port (C-type) for lading**

Brukes til hurtiglading. LED-en på forsiden er tent under lading. Når batteriet er fulladet, slukker LED-en.

- USB-kabelen følger ikke med.

- Det anbefales å bruke en original Samsung lader. Ellers kan det føre til forringelse av ytelse eller svikt i produktet. I dette tilfellet gjelder ikke garantiservicen.
- Når fjernkontrollen ikke fungerer på grunn av lite batterinivå, må du lade den med USB-C-porten.



Brann eller eksplosjon kan oppstå, noe som kan føre til skade på fjernkontrollen eller personskade.

- Ikke påfør slag på fjernkontrollen.
- Vær forsiktig så du ikke lar fremmedlegemer som metall, væske eller støv komme i kontakt med ladeterminalen på fjernkontrollen.
- Når fjernkontrollen er skadet eller du lukter røyk eller brannavgasser, må du umiddelbart stoppe bruken og deretter reparere den på Samsungs servicesenter.
- Ikke demonter fjernkontrollen vilkårlig.
- Vær forsiktig så du ikke lar spedbarn eller kjæledyr suge eller bite på fjernkontrollen. Brann eller eksplosjon kan oppstå, noe som kan føre til skade på fjernkontrollen eller personskade.

## 05 Feilsøking og vedlikehold

### Feilsøking

Du finner mer informasjon under "Feilsøking" i e-Manual.

> Meny > Innstillinger > Kundesupport > Åpne e-Manual > Feilsøking

Besøk "www.samsung.com" og trykk på Støtte eller kontakt Samsung servicesenteret dersom ingen av disse feilsøkingstipsene passer.

- På grunn av tekniske begrensninger i produksjonsprosessen, kan noen piksler på panelet virke mørkere eller lysere eller flimre. Dette påvirker imidlertid ikke produktets ytelse.
- På grunn av flere moduler av produktet kan et rutenettmønster vises fra nær avstand. Dette er ikke en produktfeil.
- Du bør oppgradere til den nyeste programvaren for å holde MICRO LED i optimal stand. Bruk funksjonen **Oppdater nå** eller **Oppdater automatisk** på MICRO LEDs meny ( > Meny > Innstillinger > Kundesupport > Programvareoppdatering > **Oppdater nå** eller **Oppdater automatisk**).

### MICRO LED slår seg ikke på.

- Sørg for at strømkabelen er satt ordentlig inn i MICRO LED, One Connect-boksen og i veggutttaket.
- Kontroller at stikkkontakten fungerer og at fjernkontrollsensoren nederst på MICRO LED er tent og lyser rødt.
- Prøv å trykke på MICRO LED-kontroller-knappen nederst på MICRO LED for å kontrollere at det ikke er problemer med fjernkontrollen. Hvis MICRO LED slår seg på, ser du "Fjernkontrollen fungerer ikke".

### Fjernkontrollen fungerer ikke.

- Sjekk om fjernkontrollsensoren på MICRO LED-en blinker når du trykker -knappen på fjernkontrollen.
  - Når fjernkontrollens batteri er utladet, må du lade batteriet ved hjelp av USB-ladeporten (C-type), eller snu fjernkontrollen for å eksponere solcellen for lys.
- Stå 1,5–1,8 m fra MICRO LED og rett fjernkontrollen direkte mot den.
- Hvis det fulgte en Samsung-smartkontroll (Bluetooth-fjernkontroll) med MICRO LED, må du sammenkoble fjernkontrollen med MICRO LED. For å pare en Samsung-smartkontroll, trykk og hold knappene og samtidig i tre sekunder.

### Økosensoren og lysstyrken til skjermen

Økosensoren justerer automatisk lysstyrken til MICRO LED. Denne funksjonen måler lyset i rommet og optimerer lysstyrken til MICRO LED automatisk for å redusere strømforbruket. Hvis du vil slå av dette, kan du gå til > Meny > Innstillinger > **Alle innstillinger** > **Generelt og personvern** > **Strøm og energisparing** > **Lysstyrkeoptimalisering**.

- Økosensoren er plassert nederst på MICRO LED. Ikke blokker sensoren med noen objekter. Dette kan svekke bildelysstyrken.

### Endre TV-ens passord

> Meny > Innstillinger > **Alle innstillinger** > **Generelt og personvern** > **Systembehandling** > **Endre PIN-kode**  
Kjør **Endre PIN-kode**, og skriv deretter inn gjeldende passord i passordfeltet.

Skriv inn et nytt passord og skriv det deretter inn på nytt for å bekrefte det. Passordendringen er fullført.

Hvis du glemmer PIN-koden, kan du tilbakestille PIN-koden til "0000" ved å trykke på knappene i følgende rekkefølge (Frankrike: "1111"):

- Samsung-smartkontroll: Trykk på knappen **+ / -** (Volum).  
> **Volum opp** > > **Volum ned** > > **Volum opp** > .

## 06 Spesifikasjoner og annen informasjon

### Spesifikasjoner

|                           |                                     |                           |
|---------------------------|-------------------------------------|---------------------------|
| Modellnavn                | MNA76MS1CAC                         | MNA89MS1BAC               |
| Skjermopløsning           | 3312 x 1872                         | 3864 x 2184               |
| Skjermstørrelse           |                                     |                           |
| Diagonal                  | 76 tommer                           | 89 tommer                 |
| Målt diagonalt            | 193,3 cm                            | 225,4 cm                  |
| Lyd (utgang)              | 120 W                               |                           |
| Dimensjoner (B x H x D)   |                                     |                           |
| Hoveddel                  | 1685,1 x 958,7 x 24,9 mm            | 1965,5 x 1117,3 x 24,9 mm |
| Vekt                      |                                     |                           |
| Hoveddel                  | 41,0 kg                             | 53,0 kg                   |
| Modellnavn                | MNA101MS1BC                         | MNA114MS1CC               |
| Skjermopløsning           | 4416 x 2496                         | 4968 x 2808               |
| Skjermstørrelse           |                                     |                           |
| Diagonal                  | 101 tommer                          | 114 tommer                |
| Målt diagonalt            | 257,6 cm                            | 289,8 cm                  |
| Lyd (utgang)              | 120 W                               |                           |
| Dimensjoner (B x H x D)   |                                     |                           |
| Hoveddel                  | 2245,9 x 1275,6 x 24,9 mm           | 2526,3 x 1434,2 x 24,9 mm |
| Vekt                      |                                     |                           |
| Hoveddel                  | 64,0 kg                             | 88,0 kg                   |
| Brukstemperatur           | 15 °C til 35 °C (59 °F til 95 °F)   |                           |
| Luftfuktighet ved bruk    | 10 % til 80 %, ikke-kondenserende   |                           |
| Lagringstemperatur        | -20 °C til 45 °C (-4 °F til 113 °F) |                           |
| Luftfuktighet ved lagring | 5 % til 95 %, ikke-kondenserende    |                           |

#### Merknader

- Denne enheten er et digitalt apparat i klasse B.
- Du finner mer informasjon om strømforsyningen og strømforbruket på etiketten som er festet på produktet.
  - På de fleste modeller er etiketten festet til baksiden av MICRO LED.
  - På One Connect-boksmodeller er etiketten festet til undersiden av One Connect-boksen.
- Vanlig strømforbruk måles i henhold til IEC 62087.
- For å koble til en LAN-kabel bruker du en CAT 7 (\* STP-type) kabel for tilkoblingen. (100/10 Mbps)
  - \* Shielded Twisted Pair

\* Figurene og illustrasjonene i denne brukerveiledningen er bare til referanse og kan avvike fra det faktiske produktutseendet. Produktdesign og -spesifikasjoner kan endres uten forvarsel.

Du kan bli belastet for et administrasjonsgebyr i følgende tilfeller:

- (a) En tekniker blir kalt ut på din forespørsel, men det blir ikke funnet noen feil med produktet (dvs. der du ikke har lest denne brukerveiledningen godt nok).
- (b) Du leverer enheten til Samsung-servicesenteret, men det blir ikke funnet noen feil med produktet (dvs. der du ikke har lest denne brukerveiledningen godt nok).

Du vil bli informert om administrasjonsgebyret før du får en tekniker på besøk.

Etter reparasjon av en ikke-autorisert tjenesteleverandør, selvreparasjon eller ikke-profesjonell reparasjon av produktet, er Samsung ikke ansvarlig for skade på produktet personskade eller andre produktsikkerhetsproblemer forårsaket av ethvert forsøk på å reparere produktet som ikke følger disse reparasjons- og vedlikeholdsinstruksjonene nøye. Eventuelle skader på produktet forårsaket av et forsøk på å reparere produktet av andre personer enn en Samsung-sertifisert tjenesteleverandør vil ikke dekkes av garantien.

Besøk [samsung.com/support](http://samsung.com/support) for å finne ytterligere informasjon om ekstern strømadapter og fjernkontroll tilknyttet EUs Ecodesign-direktiv - ErP-regulering

## Redusert strømforbruk

Når du slår av MICRO LED, går den inn i standby-modus. I standby-modus fortsetter den å trekke en liten mengde strøm. Du kan redusere strømforbruket ved å koble fra strømledningen når du ikke skal bruke MICRO LED i en lengre periode.

## Lisenser



POWERED BY

# QUICK SET™

**HE HVC** Advance™  
Covered by Patents at [patentlist.hevcadvance.com](http://patentlist.hevcadvance.com)



The terms HDMI, HDMI High-Definition Multimedia Interface, HDMI trade dress and the HDMI Logos are trademarks or registered trademarks of HDMI Licensing Administrator, Inc.

Samsung erklærer herved at dette radioutstyret er i samsvar med direktiv 2014/53/EU og relevante britiske lovkrav.

Hele teksten i samsvarserklæringen er tilgjengelig på følgende Internett-adresse:

<http://www.samsung.com> gå til Support og angi modellnavnet.

Dette utstyret kan brukes i alle EU-land og Storbritannia.

5 GHz og 6 GHz WLAN (Wi-Fi)-funksjonen på dette utstyret kan kun brukes innendørs.

RF maks. overføringseffekt:

100 mW på 2,4 GHz - 2,4835 GHz,

200 mW på 5,15 GHz - 5,25 GHz & 5,47 GHz - 5,725 GHz,

100 mW på 5,25 GHz - 5,35 GHz,

200 mW på 5,945 GHz - 6,425 GHz.



Korrekt avhending av dette produktet (Avfall fra elektrisk og elektronisk utstyr)  
(Gjelder i land med avfallssortering)

Denne merkingen som vises på produktet, dets tilbehør eller dokumentasjon, indikerer at produktet eller det elektroniske tilbehøret (for eksempel lader, headset, USB-kabel) ikke skal kastes sammen med annet husholdningsavfall ved slutten av levetiden. For å hindre potensiell skade på miljøet eller helseskader grunnet ukontrollert avfallsavhending ber vi om at dette avfallet holdes adskilt fra andre typer avfall og resirkuleres på ansvarlig måte for å fremme bærekraftig gjenbruk av materielle ressurser.

Private forbrukere bør kontakte enten forhandleren de kjøpte produktet av, eller lokale myndigheter for detaljer om hvor og hvordan disse artiklene kan resirkuleres på en miljøvennlig måte. Forretningsbrukere bør kontakte sin leverandør og undersøke vilkårene i kjøpskontrakten. Dette produktet og det elektroniske tilbehøret skal ikke blandes med annet kommersielt avfall som skal kastes.



Korrekt avhending av batterier i dette produktet  
(Gjelder i land med avfallssortering)

Merkingen på batteriet, håndboken eller emballasjen indikerer at batteriet i dette produktet ikke må kastes med annet husholdningsavfall. Der det er merket, angir de kjemiske symbolene Hg, Cd eller Pb at batteriet inneholder kvikksølv, kadmium eller bly over referansenivåene i EF-direktiv 2006/66. Batteriet i dette produktet kan ikke skiftes ut av brukeren. Hvis du vil ha informasjon om utskifting av batteriet, ber vi deg ta kontakt med forhandleren. Ikke forsøk å fjerne batteriet eller kaste det i ild. Ikke demonter, klem eller stikk hull på batteriet. Hvis du har tenkt å kaste produktet, sørg for avfallshåndteringsstedet for riktig resirkulering og behandling av produktet, inkludert batteriet.

#### Ta ut batteriet

- Ta kontakt med et autorisert servicesenter for å ta ut batteriet. For instruksjoner om hvordan batteriet tas ut kan du gå til [www.samsung.com/global/ecodesign\\_energy](http://www.samsung.com/global/ecodesign_energy).
- Av sikkerhetsgrunner må du ikke prøve å ta ut batteriet selv. Hvis batteriet ikke tas ut på riktig måte, kan det føre til skade på batteriet og enheten, resultere i personskader og/eller gjøre enheten utrygg.

## EU-samsvarserklæring

### Produktetdetaljer

Produkt: Smart Control

Modell(er): VG-TM2360E

Variantmodell(er): VG-TM2360F, VG-TM2360G

### Erklæring og gjeldende standarder

Vi erklærer herved under eget ansvar at produktet ovenfor er i samsvar med de grunnleggende kravene i radiostyringsdirektivet (2014/53/EU) ved anvendelse av:

#### EMK

EN 301 489-1 V2.2.3

EN 301 489-17 V3.2.4

#### Sikkerhet

EN IEC 62368-1:2020+A11:2020

EN IEC 62368-3:2020

EN 62311:2008

#### Radio

EN 300 328 V2.2.2

og direktivet (2011/65/EU) om begrensning av bruken av visse farlige stoffer i elektrisk og elektronisk utstyr ved anvendelse av EN IEC 63000:2018.

#### Signert for og på vegne av: Samsung

Samsung Euro QA Lab, Saxony Way, Yateley, GU46 6GG, UK \*  
2022-11-04 (Sted og dato for underskrift)

Stephen Colclough – Direktør for reguleringssaker  
(Autorisert persons navn og underskrift)

※ Dette er ikke adressen til Samsung-servicesenteret.

Se adressen eller telefonnummeret til Samsung-servicesenteret i garantikortet eller kontakt forhandleren der du kjøpte produktet.

# Ennen tämän käyttöoppaan lukemista

Tämän MICRO LEDin mukana toimitetaan tämä käyttöopas sekä tuotteeseen sisäänrakennettu e-Manual-opas (📖) > ☰ Valikko > ⚙️ Asetukset > Tuki > Avaa e-Manual.

## Varoitus! Tärkeitä turvallisuusohjeita

Lue turvallisuusohjeet ennen MICRO LEDin käyttöä. Katso seuraavasta taulukosta Samsung tuotteessasi mahdollisesti olevien symbolien selitys.

| HUOMIO   |  |
|--|--|
| <b>SÄHKÖISKUN VAARA. ÄLÄ AVAA.</b>   |  |
| HUOMIO: ÄLÄ POISTA LAITTEEN SUOJUSTA (ÄLÄKÄ TAKAOSAA), JOTTA VOISIT VÄLTTYÄ SÄHKÖISKULTA. LAITTEEN SISÄLLÄ EI OLE SELLAISIA OSIA, JOITA KÄYTTÄJÄ VOISI ITSE HUOLTAA. ANNA KAIKKI HUOLTOTOIMET KOULUTETUILLE TEKNIKOILLE. |  |
|   | Tämä merkki tarkoittaa, että laitteen sisällä on suurjännitettä. On vaarallista koskea millään tavoin tämän laitteen sisäosiin.  |
|   | Tämä merkki tarkoittaa, että laitteen mukana on tärkeitä käyttö- ja huolto-ohjeita.  |
|    | Luokan II laite: Tämä merkki tarkoittaa, että laite ei edellytä maadoitusta. Jos tätä symbolia ei ole tuotteessa, jossa on sähköjohto, tuotteella ON oltava luotettava yhteys suojaavaan maahan (maadoitus). |
|   | AC-jännite: Tähän symboliin liittyvä nimellijännite on vaihtovirtajännite.   |
|   | DC-jännite: Tähän symboliin liittyvä nimellijännite on tasavirtajännite.   |
|   | Huomio. Tutustu käyttöohjeisiin: Tämä merkki tarkoittaa, että käyttäjän tulisi tutustua käyttöoppaassa oleviin turvallisuustietoihin.  |

## Virta

- Älä ylikuormita pistorasioita, jatkojohtoja tai sovitimia niiden jännitteen ja kapasiteetin osalta. Tämä saattaa aiheuttaa sähköiskun tai tulipalon. Tarkista jännite- ja virtatiedot käyttöoppaan virtatiedoista tai laitteen virtalähdemerkistä.
- Virtajohto tulee asettaa sellaiseen paikkaan, ettei sen yli tarvitse kävellä eivätkä terävät esineet pääse osumaan siihen. Tarkista johdon pistorasian- ja laitteenpuoleiset päät.
- Älä työnnä mitään metalliesineitä laitteen avoimiin osiin. Tämä saattaa aiheuttaa sähköiskun.
- Älä milloinkaan kosketa laitteen sisäosia, jotta et saisi sähköiskua. Vain ammattitaitoinen asentaja saa avata tämän laitteen.
- Kiinnitä virtajohto pistorasiaan tiiviisti. Kun irrotat virtajohdon pistorasiasta, vedä aina pistokkeesta. Älä milloinkaan vedä suoraan johdosta. Älä kosketa virtajohtoa märillä käsillä.
- Jos laite toimii poikkeavasti - erityisesti, jos siitä kuuluu epätavallisia ääniä tai havaitset outoa hajua - irrota laite välittömästi sähköverkosta ja ota yhteyttä valtuutettuun jälleenmyyjään tai Samsungin asiakaspalvelukeskukseen.
- Irrota laitteen johto pistorasiasta ja kytke antenni tai kaapelijärjestelmä pois käytöstä ukonilman uhatessa tai silloin, kun laitetta ei valvota tai käytetä pitkään aikaan.
  - Laitteeseen kerääntyvä pöly saattaa aiheuttaa sähköiskun, sähkövuodon tai tulipalon tai saada sähköjohdon kipinöimään tai kuumenemaan. Myös laitteen eristys voi vaurioitua.
- Käytä ainoastaan oikein maadoitettuja pistokkeita ja pistorasioita.
  - Väärä maadoitus voi aiheuttaa sähköiskun tai vaurioittaa laitetta. (Vain luokan I laitteille.)
- Jos haluat sammuttaa laitteen täysin, irrota pistoke pistorasiasta. Varmista, että pistorasia ja pistoke ovat helposti tavoitettavissa, jotta voit tarvittaessa irrottaa pistokkeen nopeasti.

## Asentaminen

- Älä asenna laitetta lämpöpatterin tai -vastuksen lähelle tai päälle tai sellaiseen paikkaan, jossa se altistuu suoralle auringonvalolle.
- Älä aseta laitteen päälle mitään vettä sisältäviä astioita (maljakkoja yms.), sillä tämä voi aiheuttaa tulipalon tai sähköiskun.
- Älä altista laitetta sateelle tai kosteudelle.
- Ota yhteyttä valtuutettuun Samsungin huoltoliikkeeseen, jos MICRO LED asennetaan erittäin pölyiseen, kuumaan, kylmään tai kosteaan paikkaan tai tiloihin, joissa on kemikaaleja tai joissa televisiota käytetään ympäri vuorokauden, esim. lentokentälle tai rautatieasemalle. Jos et toimi näin, MICRO LED saattaa vaurioitua pahoin.
- Älä altista laitetta roiskeille.
- Tämä MICRO LED on kuluttajatuote, joka on suunniteltu asennettavaksi vain kotiympäristöön. Jos asennus tehdään muuhun kuin kotiympäristöön, kuten yksityisveneeseen tai -lentokoneeseen tai ulkotilaan, takuu voi mitätöityä.

## Seinäkiinnikein asentaminen

- Lisätietoja kohteen Seinäkiinnike asentamisesta on kohteen Seinäkiinnike asennusoppaassa.
- Voit asentaa VESA-seinäkiinnikkeen. On kuitenkin suositeltavaa käyttää mukana toimitettavaa seinäkiinnikettä oletusarvoisesti.
- Kun asennat VESA-seinäkiinnikkeen, suosittelemme, että kiinnität kaikki neljä VESA-ruuvia.

### MICRO LEDin asentaminen seinälle



Jos asennat tämän MICRO LEDin seinälle, noudata valmistajan antamia ohjeita täsmällisesti. Jos MICRO LEDiä ei asenneta oikein, MICRO LED saattaa liukua tai pudota pois paikaltaan, vaurioitua pahoin ja aiheuttaa vakavia vammoja joko lapsille tai aikuisille.

- Samsung ei vastaa laitevaurioista eikä itsellesi tai muille sattuvista henkilövahingoista, jos asennat seinätelineen itse.
- Samsung ei vastaa laitevaurioista tai henkilövahingoista, jos muita kuin VESA-standardien mukaisia tai määritettyjä seinäkiinnikkeitä käytetään tai jos käyttäjä ei noudata laitteen asennusohjeita.

- Asenna seinäteline vankalle seinälle, joka on kohtisuorassa lattiaan nähden. Pyydä lähimmältä jälleenmyyjältä lisätietoja, ennen kuin kiinnität seinätelineen johonkin muuhun materiaaliin kuin kipsilevyyn. Jos MICRO LED asennetaan kattoon tai kaltevalle seinälle, se saattaa pudota ja aiheuttaa vakavia henkilövahinkoja.
- Kun asenna seinäkiinnikkeen, suosittelemme, että kiinnität kaikki neljä VESA-ruuvia.
- Älä asenna MICRO LEDiä kallistettuun asentoon.



Älä asenna seinätelineä, kun MICRO LEDiin on kytketty virta. Tämä voi aiheuttaa sähköiskun ja henkilövahinkoja.

- Älä käytä vakioruuveja pidempiä ruuveja äläkä sellaisia ruuveja, jotka eivät täytä VESA-ruuvistandardeja. Liian pitkät ruuvit saattavat vaurioittaa MICRO LEDin sisäosia.
- Jos asennettavassa seinäkiinnikkeessä ei käytetä VESA-standardin mukaisia ruuveja, kiinnitykseen käytettävien ruuvien pituus riippuu seinäkiinnikkeen teknisistä tiedoista.
- Älä kiristä ruuveja liikaa. Laite saattaa vaurioitua tai pudota ja aiheuttaa henkilövahinkoja. Samsung ei ole vastuussa tämänkaltaisista vahingoista.
- MICRO LEDin asentamiseen seinälle tarvitaan neljä henkilöä.

### Seinätelineen tiedot (VESA)

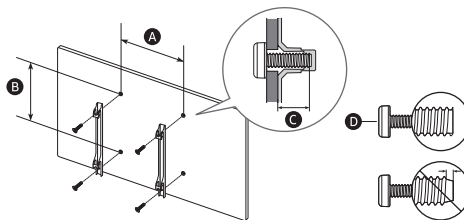

|  |           |            |
|--|-----------|------------|
| MICRO LED in koko tuumina              | 76        | 89         |
| VESA-ruuvinreikien tiedot (A x B) (mm) | 600 x 400 |            |
| ⊙ (mm)                                 | 6         |            |
| ⊘ x 4                                  | M8        |            |
| MICRO LED in koko tuumina              | 101       | 114        |
| VESA-ruuvinreikien tiedot (A x B) (mm) | 800 x 600 | 1000 x 800 |
| ⊙ (mm)                                 | 6         |            |
| ⊘ x 4                                  | M8        |            |

## MICRO LEDin ilmankierron takaaminen

Kun asennat MICRO LEDin ja One Connect -laitteen, jätä MICRO LEDin, One Connect -laitteen ja muiden kohteiden (esimerkiksi seinien tai kaapin reunojen) väliin vähintään 10 cm:n tilaa, jotta ilmanvaihto toimisi kunnolla. Puutteellinen ilmanvaihto saattaa aiheuttaa tulipalon tai laitteen sisäisestä kuumenemisestä johtuvan vian.

- Kun asennat MICRO LEDin seinäpidikkeeseen, suosittelemme vain Samsungin osien käyttämistä. Jos käytät muiden valmistajien toimittamia osia, laitteen kanssa voi esiintyä ongelmia tai se saattaa pudota ja aiheuttaa henkilövahinkoja.

## Toiminto

- Tämä laite käyttää paristoja tai akkuja. Alueellasi saattaa olla säädöksiä, joissa määrätään akkujen ja paristojen hävittämisestä. Pyydä paikallisilta viranomaisilta lisätietoja oikeanlaisesta hävittämisestä tai kierrätyksestä.
- Säilytä lisävarusteet (kuten kaukosäädin) turvallisessa paikassa poissa lasten ulottuvilta.
- Älä pudota laitetta äläkä kohdista siihen iskuja. Jos laite vaurioituu, irrota virtajohto ja ota yhteyttä Samsungin huoltoilikeeseen.
- Kaukosäädintä tai paristoja ja akkuja ei saa heittää tuleen.
- Älä pura tai ylikuumenna akkuja ja paristoja äläkä aiheuta niissä oikosulkuja.
- **HUOMIO:** Jos vaihdat kaukosäätimen paristot väärinlaisiin paristoihin, säädin saattaa räjähtää. Vaihda akut ja paristot vain samanlaisiin tai vastaaventyyppisiin akkuihin ja paristoihin.
- **VAROITUS: VÄLTÄ TULIPALON VAARA PITÄMÄLLÄ LAITE AINA ETÄÄLLÄ KYNTTILÖISTÄ JA AVOTULESTA.**



## MICRO LEDin huoltaminen

- Irrota pistoke pistorasiasta ennen puhdistamista ja pyyhi laite puhtaaksi pehmeällä, kuivalla liinalla. Älä käytä kemikaaleja, kuten vahaa, bentseeniä, alkoholia, ohenteita, hyönteismyrkkyjä, ilmanraikastimia tai voitelu- ja puhdistusaineita. Tällaiset kemikaalit voivat vaurioittaa MICRO LEDin ulkopintoja tai pinnoilla olevat merkinnät saattavat hävitä.
- MICRO LEDin ulkopinta ja kuvaruutu voivat naarmuuntua puhdistamisen aikana. Pyyhi ulkopinta ja kuvaruutu varovasti pehmeällä liinalla, jotta ne eivät naarmuuntuisi.
- Älä suihkuta vettä tai muita nesteitä suoraan MICRO LEDiin. Jos laitteen sisälle pääsee mitä tahansa nestettä, seurauksena voi olla laitevika, tulipalo tai sähköisku.

## 01 Pakkauksen sisältö

Varmista, että MICRO LEDin mukana toimitetaan alla mainitut osat. Jos osia puuttuu, ota yhteyttä jälleenmyyjään.

- Samsung Smart Remote
  - Käyttöopas
  - Takuukortti ja määräysopas (ei saatavissa kaikkialla)
  - MICRO LED:n virtajohto
  - IR-kaapeli x 4
  - One Connect -laite
  - One Connect:n virtajohto
  - One Connect -johto
  - One Connect -johto -sovitin
- 
- Toimitetut kaapelit voivat vaihdella maan mukaan. Käytä oman alueesi virtajohtoa.
  - Osien väri ja muoto voivat vaihdella eri malleissa.
  - Voit hankkia erikseen sellaiset johdot, jotka eivät sisälly toimitukseen.
  - Varmista laatikkoa avatessasi, ettei pakkausmateriaalien takana tai sisällä ole piilossa lisävarusteita.



**Varoitus:** Jos kuvaruutua käsitellään väärin ja siihen kohdistuu suoraa painetta, se voi vaurioitua. Tartu kuvan osoittamalla tavalla kuvaruudun reunoihin, kun nostat MICRO LEDiä.





## IR-kaapelin käyttäminen

Multi View -toimintoa käytettäessä HDMI 1-4 -portteja voidaan käyttää IR -portteihin kytkettyjen IR-kaapeliin kautta. Katso e-Manual-oppaasta (📖) > Valikko > Asetukset > Tuki > Avaa e-Manual) ohjeet Multi View -toiminnon käyttämiseen.

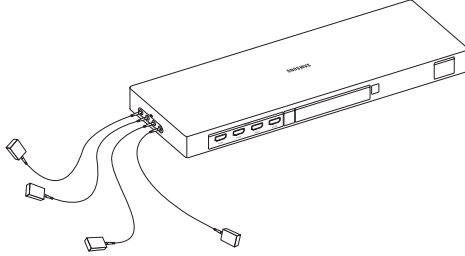

|          |       |       |       |       |
|----------|-------|-------|-------|-------|
| IR (📡)   | 1 (📡) | 2 (📡) | 3 (📡) | 4 (📡) |
|          | ↕     | ↕     | ↕     | ↕     |
| HDMI (📺) | 1 (📺) | 2 (📺) | 3 (📺) | 4 (📺) |

## 02 MICRO LEDin yhdistäminen One Connect -laitteeseen

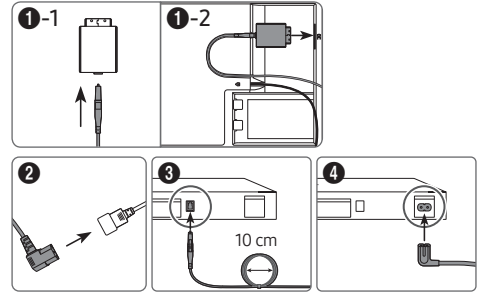
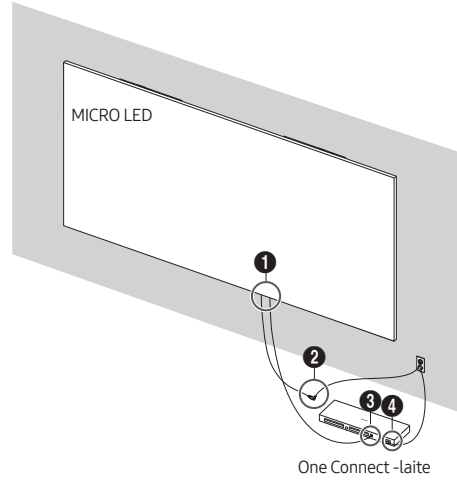

Katso kuvaa ja kytke MICRO LED ja One Connect -laitteen mukana toimitetulla One Connect -kaapelilla.



- Älä käytä One Connect -laitetta ylösälaisin tai pystyasennossa.
- Varmista, että kaapeli ei kierry kytkemisen aikana. Muutoin tuotteen suorituskyky voi heikentyä tai kaapeli vaurioitua.
- Kun järjestät jäljellä olevan johdon, järjestele se yllä olevan kuvan mukaan.



Taiuttaminen



Vääntäminen



Vetäminen



Puristuksiin jättäminen

## 03 Käyttöönotto

Käyttöönottotoiminto käynnistyy, kun käynnistät MICRO LEDin ensimmäistä kertaa. Noudata kuvaruudulla annettuja ohjeita ja tee MICRO LEDin perusasetukset katseluympäristön mukaisesti.

- Tarvitset Samsung-tilin verkkopohjaisten älypalveluidemme käyttöön. Jos päätät olla kirjautumatta sisään, voit muodostaa yhteyden vain maanpäälliseen televisioon (koskee vain laitteita, joissa on viritin) ja ulkoisiin laitteisiin, esim. HDMI-liitännän kautta.

### MICRO LEDin ohjain-oppaan käyttö

Voit käynnistää MICRO LEDin MICRO LEDin ohjain -painikkeella, joka on MICRO LEDin alareunassa, ja käyttää sitten Ohjausvalikko -valikkoa. Ohjausvalikko avataan painamalla MICRO LEDin ohjain -painiketta MICRO LEDin ollessa käynnissä.

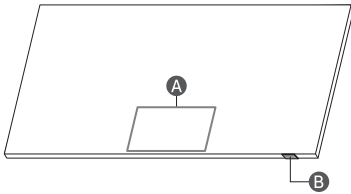

**A** Ohjausvalikko

**B** MICRO LEDin ohjain -painike / Kaukosäätimen anturi / Mikrofonikytkin

### Mikrofonin ottaminen käyttöön ja poistaminen käytöstä

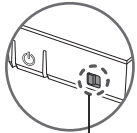

Käytössä ↔ Pois

Voit ottaa mikrofonin käyttöön ja poistaa sen käytöstä MICRO LEDin alareunassa olevalla kytkimellä. Jos mikrofoni on poissa käytöstä, mitkään mikrofonia käyttävät puhe- ja ääniominaisuudet eivät ole käytettävissä.

- Mikrofonikytkimen sijainti ja muoto voivat vaihdella eri malleissa.
- Kun mikrofonista saatuja tietoja käytetään analysoinnissa, tiedot eivät tallennu.

## 04 Tietoja Samsung SolarCell Remote-säätimen (Samsung Smart Remote) painikkeista

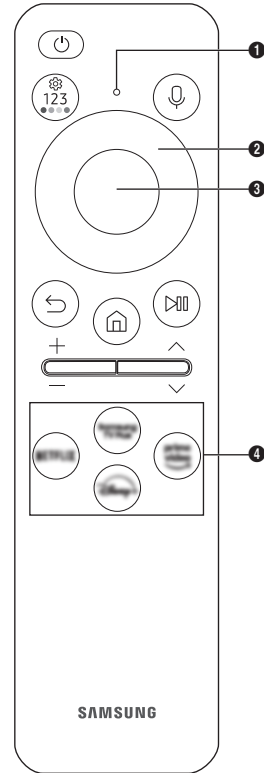

### 🔌 (Virta)

Kytkee ja katkaisee MICRO LEDin virran.

### 🎤 Mikrofoni / LED-valo

Käytetään mikrofonina käytettäessä puheentunnistusta kaukosäätimellä.

- Älä kohdistu iskuja mikrofoniaukkaan, äläkä työnnä aukkon terävää esinettä.

### 🗨️ (Puheavustaja)

Käynnistää kohteen Puheavustaja. Käynnistä Puheavustaja pitämällä painiketta painettuna, lausumalla puhekomento ja vapauttamalla sitten painike.

- Tuetun Puheavustajan kielet ja ominaisuudet voivat vaihdella maantieteellisen alueen mukaan.

### 📺 (Asetukset/numero/väripainike)

Joka kerta, kun painat tätä painiketta, Asetukset-valikko, virtuaalinen numeronäppäimistö ja väripainikkeet sisältävä valintanäppäimistö tulevat vuorotellen näkyviin.

- Tällä painikkeella voit käyttää toimintokohtaisia lisäasetuksia.
- Paina pitäkseen virtuaalinen numeronäppäimistö kuvaruudussa. Kirjoita numeronäppäimistön avulla numeeriset arvot. Valitse numerot ja valitse sitten **Valmis** tai valitse **Anna numero** ja syötä numeroarvo. Käytetään kanavan vaihtamiseen sekä PIN-koodin, postinumeron tms. syöttämiseen.

### 👉 Suuntapainike (ylös, alas, vasen, oikea)

Siirtävät kohdistusta ja muuttavat MICRO LED'in valikkojen asetuksia.

### 👉 Valitse

Valitsee tai käynnistää korostetun kohteen. Tarkat ohjelmatiedot näytetään, kun tätä painiketta painetaan sisällön katselun aikana.

### 🔊 (Palaa)

Palaa edelliseen valikkoon painamalla tätä. Käynnissä oleva toiminto suljetaan, kun painiketta painetaan vähintään 1 sekunti.

Jos painiketta painetaan ohjelman katselun aikana, edellinen kanava näytetään.

### 🏠 (Smart Hub)

Avaa Ensimmäinen näyttö uudelleen painamalla tätä.

### 🔊 (Toista/Tauko)

Tätä painettaessa toistopainikkeet ilmestyvät näkyviin.

Toistopainikkeiden avulla voit hallita toistettavaa mediatiedostoa.

Käytä Pelipalkki -toimintoa painamalla painiketta **Pelitila**-tilassa.

- Pelipalkki ei ehkä ole tuettu mallin tai maantieteellisen alueen mukaan.



### + / - (Äänenv.)

Voit säätää äänenvoimakkuutta painamalla painiketta ylös- tai alaspäin. Voit mykistää äänen painamalla tätä painiketta.

**Helppokäyttötoimintojen pikanäppäimet** -valikko avautuu, kun painiketta painetaan vähintään 2 sekunti.

### ^ / v (Kanava)

Voit vaihtaa kanavaa painamalla tätä painiketta ylös- tai alaspäin.

Näytä **Opas**-näyttö painamalla tätä. **Kanavaluettelo**-näyttö avautuu, kun painiketta painetaan vähintään 1 sekunti.

### 🔌 Käynnistä sovellus -painike

Tee kunkin painikkeen toiminto painamalla kutakin painiketta.

- Käytettävissä olevat sovellukset voivat vaihdella maantieteellisen alueen tai sisällöntarjoajan mukaan.

### ⏪ + 🎤 (Parikytkentä)

Jos Samsung Smart Remote -kaukosäädin ei pariuudu MICRO LEDin kanssa automaattisesti, osoita sillä MICRO LEDin etuosassa olevaa kaukosäätimen anturia ja pidä ⏪- ja 🎤-

-painikkeita samanaikaisesti painettuina vähintään 3 sekuntia.

- Käytä Samsung Smart Remote -laitetta alle 6 metrin päässä MICRO LEDistä. Toimintaetäisyys voi vaihdella langattoman ympäristön tilan mukaisesti.
- Samsung Smart Remote -laitteen kuvat, painikkeet ja toiminnot voivat vaihdella mallin tai maantieteellisen alueen mukaan.
- Yleiskaukosäätimen määrittäminen toimii normaalisti vain, kun käytetään MICRO LEDin mukana toimitettua Samsung Smart Remote -kaukosäädintä.

## Akun lataaminen

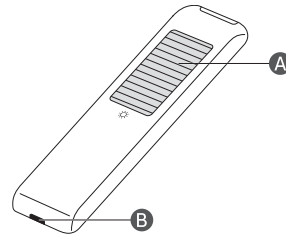

### ☀️ (A) Aurinkokenno

Jätä valoon, kun kaukosäädintä ei käytetä. Tämä pidentää kaukosäätimen käyttöaika.

### 🔌 (B) USB-portti (C-type) latausta varten

Käytetään pikalataukseen. Latauksen aikana etuosan LED palaa. Kun akku on ladattu täyteen, LED sammuu.

- USB-kaapelia ei toimiteta mukana.

- Suosittelemme alkuperäisen Samsung-laturin käyttöä. Muutoin tuotteen toiminta voi heiketä tai lakata. Tässä tapauksessa takuuhuolto ei ole käytettävissä.
- Jos kaukosäädin ei toimi akun heikon varauksen takia, lataa se USB-portin (C-tyyppi) avulla.



**Tulipalo tai räjähdys voi tapahtua, mikä voi aiheuttaa kaukosäätimen vaurioitumisen tai henkilövammoja.**

- Älä kohdistu isku kaukosäätimeen.
- Älä anna vieraiden aineiden, kuten metallin, nesteiden tai pölyn koskettaa kaukosäätimen latausnapoja.
- Kun kaukosäädin vaurioituu tai haistat savua tai palavia höyryjä, lopeta välittömästi sen käyttö ja korjauta se Samsung-huoltokeskuksessa.
- Älä pura kaukosäädintä sattumanvaraisesti.
- Älä anna lapsien tai lemmikkien imeä tai purra kaukosäädintä. Tulipalo tai räjähdys voi tapahtua, mikä voi aiheuttaa kaukosäätimen vaurioitumisen tai henkilövammoja.

## 05 Vianmääritys ja huolto

### Vianmääritys

Saat lisätietoja e-Manual-oppaan kohdasta "Vianmääritys".

> Valikko > Asetukset > Tuki > Avaa e-Manual >

#### Vianmääritys

Jos mikään näistä vianetsinnän vinkeistä ei auta, käy osoitteessa "www.samsung.com" ja napsauta tukivalikkoo tai ota yhteyttä Samsungin asiakaspalveluun.

- Valmistusprosessin teknisten rajoitusten vuoksi jotkin paneelin kuvapisteeet saattavat vilkkua tai näyttää muita tummemmilta tai kirkkaammilta. Tämä ei kuitenkaan vaikuta laitteen suorituskykyyn.
- Tuotteen monien moduulien takia siinä voi näkyä ruudukkokuviota läheltä katsottuna. Tämä ei ole merkki tuotteen viasta.
- Jotta MICRO LED toimisi mahdollisimman hyvin, päivitä sen ohjelmisto viimeisimpään versioon. Käytä MICRO LEDin valikon toimintoa Päivitä nyt tai Automaattinen päivitys ( > Valikko > Asetukset > Tuki > Ohjelmistopäivitys > Päivitä nyt tai Automaattinen päivitys ).

### MICRO LED ei käynnisty.

- Varmista, että virtajohto on kunnolla kiinni sekä MICRO LEDissä, One Connect -laitteessa että pistorasiassa.
- Varmista, että pistorasia toimii ja MICRO LEDin pohjassa oleva kaukosäätimen anturi palaa punaisena.
- Varmista MICRO LEDin pohjassa olevaa MICRO LEDin ohjain-painiketta painamalla, ettei ongelma ole kaukosäätimessä. Jos MICRO LED käynnistyy, katso jäljempänä kohtaa "Kaukosäädin ei toimi".

### Kaukosäädin ei toimi.

- Tarkista, vilkkuuko MICRO LEDin alaosassa oleva kaukosäätimen anturi, kun painat kaukosäätimen -painiketta.
  - Kun kaukosäätimen akku on tyhjä, lataa akku USB-latausportin (tyyppi C) avulla tai käännä kaukosäädin ylösalaisin niin, että aurinkokenno saa valoa.
- Yritä osoittaa kaukosäätimellä suoraan MICRO LEDiin 1,5–1,8 m etäisyydeltä.
- Jos MICRO LEDin mukana tuli Samsung Smart Remote (Bluetooth-kaukosäädin), muista muodostaa pari sen ja MICRO LEDin välille. Kun haluat muodostaa laiteparin Samsung Smart Remoten kanssa, paina painikkeita ja yhdessä 3 sekuntia.

### Ekotunnistin ja kuvaruudun kirkkaus

Ekotunnistin säätää MICRO LEDin kuvaruudun kirkkauden automaattisesti. Ekotunnistin mittaa huoneen valaistuksen ja optimoi MICRO LEDin kirkkauden automaattisesti virran säästämiseksi. Jos haluat ottaa tämän toiminnon pois käytöstä, siirry kohtaan > Valikko > Asetukset > Kaikki asetukset > Yleiset ja tietosuojat > Virran- ja energiansäästö > Kirkkauden optimointi.

- Ekotunnistin sijaitsee MICRO LEDin pohjaosassa. Älä peitä tunnistinta millään tavoin. Tämä voi vähentää kuvan kirkkautta.

### Television salasanan vaihtaminen

> Valikko > Asetukset > Kaikki asetukset > Yleiset ja tietosuojat > Järjestelmänhallinta > Vaihda PIN-koodi  
Käynnistä Vaihda PIN-koodi ja anna nykyinen salasana salasananakenttään.

Anna uusi salasana ja vahvista se antamalla se uudelleen. Salasana on nyt vaihdettu.

Jos unohdat PIN-koodin, voit palauttaa sen oletusnumerosarjaan "0000" painamalla kaukosäätimen painikkeita seuraavassa järjestyksessä (Ranska: "1111").

- Samsung Smart Remote: Paina / (Äänenv.)-painiketta. > Ään. ylös > > Ään. alas > > Ään. ylös > .

## 06 Tekniset tiedot ja muita tietoja

### Tekniset tiedot

|                            |                           |                           |
|----------------------------|---------------------------|---------------------------|
| Mallin nimi                | MNA76MS1CAC               | MNA89MS1BAC               |
| Näytön erottelutarkkuus    | 3312 x 1872               | 3864 x 2184               |
| Kuvaruudun koko            |                           |                           |
| Kulmasta kulmaan           | 76 tuumaa                 | 89 tuumaa                 |
| Mitattuna diagonaalisesti  | 193,3 cm                  | 225,4 cm                  |
| Ääni (lähtö)               | 120 W                     |                           |
| Mitat (L x K x S)          |                           |                           |
| Runko                      | 1685,1 x 958,7 x 24,9 mm  | 1965,5 x 1117,3 x 24,9 mm |
| Paino                      |                           |                           |
| Runko                      | 41,0 kg                   | 53,0 kg                   |
| Mallin nimi                | MNA101MS1BC               | MNA114MS1CC               |
| Näytön erottelutarkkuus    | 4416 x 2496               | 4968 x 2808               |
| Kuvaruudun koko            |                           |                           |
| Kulmasta kulmaan           | 101 tuumaa                | 114 tuumaa                |
| Mitattuna diagonaalisesti  | 257,6 cm                  | 289,8 cm                  |
| Ääni (lähtö)               | 120 W                     |                           |
| Mitat (L x K x S)          |                           |                           |
| Runko                      | 2245,9 x 1275,6 x 24,9 mm | 2526,3 x 1434,2 x 24,9 mm |
| Paino                      |                           |                           |
| Runko                      | 64,0 kg                   | 88,0 kg                   |
| Käyttölämpötila            | 15 –35 °C (59–95 °F)      |                           |
| Käyttötilan ilmankosteus   | 10–80 %, tiivistymätön    |                           |
| Säilytyslämpötila          | -20–45 °C (-4–113 °F)     |                           |
| Säilytystilan ilmankosteus | 5–95 %, tiivistymätön     |                           |

### Huomautuksia

- Tämä laite on luokan B digitaalinen laite.
- Saat lisätietoja virtalähteestä ja virrankulutuksesta laitteeseen kiinnitetystä tarrasta.
  - Tarra on useimmissa malleissa kiinnitetty MICRO LEDin taakse.
  - One Connect -laitteella varustetuissa malleissa tarra on kiinnitetty One Connect -laitteen pohjaan.
- Tyypillinen virrankulutus on mitattu IEC 62087 -standardin mukaisesti.
- Käytä lähiverkon kytkemiseen CAT 7 (\*STP) -kaapelia. (100/10 Mbps)
  - \* Shielded Twisted Pair

\* Tämän käyttöoppaan kuvat ja piirrookset ovat vain viitteellisiä ja ne saattavat olla erilaisia kuin varsinaisen tuote. Laitteen ulkoasua ja teknisiä tietoja voidaan muuttaa ilman erillistä ilmoitusta.

Palvelumaksu saatetaan veloittaa seuraavissa tapauksissa:

- (a) Kutsut asentajan paikalle, mutta laitteesta ei löydy vikaa (eli et ole lukenut käyttöopasta).
- (b) Viet laitteen Samsungin huoltokeskukseen, mutta siitä ei löydy vikaa (eli et ole lukenut käyttöopasta).

Sinulle kerrotaan palvelumaksuista ennen asentajan käyntiä.

Ei-valtuutetun huoltoliikkeen suorittaman korjauksen, itse suoritettun korjauksen tai muun kuin ammattikorjaajan suorittaman korjauksen jälkeen Samsung ei ole vastuussa tuotteen vaurioista, loukkaantumisista tai muista tuoteturvallisuusongelmista, jotka aiheutuvat tuotteen korjausyrityksistä, joissa ei ole noudatettu näitä korjaus- ja huolto-ohjeita huolellisesti. Takuu ei kata vaurioita, jotka ovat aiheutuneet tuotteelle sen seurauksena, että joku muu kuin Samsungin valtuutettu huoltoliike on yrittänyt korjata tuotteen.

Käy osoitteessa [samsung.com/support](http://samsung.com/support) löytääksesi lisää tietoa ulkoisesta virtalähteestä ja kauko-ohjaimesta liittyen EU Ecodesign direktiiviin – ErP säännös

## Virrankulutuksen vähentäminen

Kun sammutat MICRO LEDin, se siirtyy valmiustilaan. Valmiustilassa se kuluttaa edelleen jonkin verran virtaa. Jos haluat vähentää virrankulutusta, irrota virtajohto pistorasiasta, kun MICRO LEDiä ei käytetä pitkään aikaan.

## Käyttöoikeudet

 Dolby Atmos

POWERED BY

**QUICK SET**<sup>®</sup>

 **HEVC Advance**<sup>™</sup>  
Covered by Patents at [patentlist.hevcadvance.com](http://patentlist.hevcadvance.com)

**HDMI**<sup>™</sup>  
HIGH-DEFINITION MULTIMEDIA INTERFACE

The terms HDMI, HDMI High-Definition Multimedia Interface, HDMI trade dress and the HDMI Logos are trademarks or registered trademarks of HDMI Licensing Administrator, Inc.

Täten Samsung vakuuttaa, että tämä radiolaitte täyttää direktiivin 2014/53/EU vaatimukset ja asiaankuuluvat lakisääteiset vaatimukset Isossa-Britanniassa.

Vaatimustenmukaisuusvakuutuksen teksti on luettavissa kokonaisuudessaan osoitteessa:

<http://www.samsung.com> siirry kohtaan Tuki ja syötä mallin nimi.

Tätä laitetta saa käyttää kaikissa EU-maissa ja Yhdistyneessä kuningaskunnassa.

Laitteen 5 GHz:n ja 6 GHz:n WLAN (Wi-Fi) -toimintoa saa käyttää ainoastaan sisätiloissa.

RF:n maks. lähetinteho:

100 mW, 2,4 - 2,4835 GHz,

200 mW, 5,15 - 5,25 GHz, & 5,47 - 5,725 GHz,

100 mW, 5,25 - 5,35 GHz,

200 mW, 5,945 - 6,425 GHz.



Tuotteen turvallinen hävittäminen  
(elektroniikka ja sähkölaitteet)  
(Jätteiden lajittelua käyttävät maat)

Oheinen merkintä tuotteessa, lisävarusteissa tai käyttöohjeessa merkitsee, että tuotetta tai lisävarusteina toimitettavia sähkölaitteita (esim. laturia, kuulokkeita tai USB kaapelia) ei saa hävittää kotitalousjätteen mukana niiden käyttöään päätyttyä. Virheellisestä jätteenkäsittelystä ympäristölle ja terveydelle aiheutuvien haittojen välttämiseksi tuote ja lisävarusteet on eroteltava muusta jätteestä ja kierrätettävä kestävä kehityksen mukaista uusiokäyttöä varten.

Kotikäyttäjät saavat lisätietoja tuotteen ja lisävarusteiden turvallisuudesta kierrätyksestä ottamalla yhteyttä tuotteen myyneeseen jälleenmyyjään tai paikalliseen ympäristöviranomaiseen.

Yrityskäyttäjien tulee ottaa yhteyttä tavaran-toimittajaan ja selvittää hankintasopimuksen ehdot. Tuotetta tai sen lisävarusteita ei saa hävittää muun kaupallisen jätteen seassa.



Tuotteen paristojen oikea hävittäminen  
(Jätteiden lajittelua käyttävät maat)

Pariston käyttöoppaan tai pakkauksen tämä merkintä tarkoittaa, että tämän tuotteen sisältämää paristoa ei saa hävittää muun kotitalousjätteen seassa. Kemiallinen symboli Hg, Cd tai Pb ilmaisee, että paristo sisältää elohopeaa, kadmiumia tai lyijyä yli EU-direktiivin 2006/66 viiterajojen.

Käyttäjä ei voi vaihtaa tuotteen sisältämää paristoa. Kysy lisätietoja vaihtamisesta palveluntarjoajalta. Älä yritä poistaa paristoa tai hävittää sitä tulella. Älä pura, murskaa tai rei'itä paristoa. Jos olet hävittämässä tätä tuotetta, toimita se asianmukaiseen keräyspisteeseen, joka huolehtii tuotteen kierrätyksestä.

#### Akun irrottaminen

- Jos haluat irrottaa akun, ota yhteyttä valtuutettuun huolto-liikkeeseen. Akun irrottamisohjeet ovat osoitteessa [www.samsung.com/global/ecodesign\\_energy](http://www.samsung.com/global/ecodesign_energy).
- Oman turvallisuutesi vuoksi älä yritä itse irrottaa akkua. Jos akku irrotetaan väärin, akku ja laite voivat vahingoittua ja aiheuttaa henkilövahingon ja/tai muuttaa laitteen vaaralliseksi.

## Vaatimuksenmukaisuusvakuutus

### Tuotetiedot

Tuote : Smart Control

Malli(t) : VG-TM2360E

Vaihtoehtoiset malli(t) : VG-TM2360F, VG-TM2360G

### Asiakirja ja sovellettavat standardit

Vakuutamme täten yksin vastuullamme, että yllä oleva tuote on seuraavien olennaisten vaatimusten mukainen: Direktiivi 2014/53/EU: radiolaitteet soveltaen seuraavia:

#### EMC

EN 301 489-1 V2.2.3

EN 301 489-17 V3.2.4

#### Turvallisuus

EN IEC 62368-1:2020+A11:2020

EN IEC 62368-3:2020

EN 62311:2008

#### Radio

EN 300 328 V2.2.2

sekä tiettyjen vaarallisten aineiden käytön rajoittamisesta sähkö- ja elektroniikkalaitteissa annetun direktiivin (2011/65/EU) vaatimukset EN 50581:2012 soveltaen.

### Allekirjoittanut Samsungin puolesta

Samsung Euro QA Lab, Saxony Way, Yateley, GU46 6GG, UK \*

2022-11-04 (Allekirjoituspaikka ja päivämäärä)

Stephen Colclough –

Sääntelyasioiden johtaja

(Valtuutetun henkilön nimi ja allekirjoitus)

※ Tämä ei ole Samsung-huollon numero. Samsung-huollon osoite ja puhelinnumero ilmoitetaan takuukortissa. Voit myös ottaa yhteyden jälleenmyyjään, jolta hankit tuotteen.

# Mielőtt a felhasználói kézikönyv olvasásába kezdene

A MICRO LED tartozéka ez a felhasználói kézikönyv, és beágyazott e-Manual kézikönyvvel is rendelkezik (☰) > ☰ Menü > ⚙️ Beállítások > Terméktám. > e-Manual megnyitása).

## Figyelem! Fontos biztonsági utasítások

A MICRO LED használata előtt olvassa el a biztonsági utasításokat. Az alábbi táblázatban megtalálhatja a jelzések magyarázatát, amelyekkel Samsung-termékén találkozhat.

| VIGYÁZAT!   |   |
|---|---|
| ELEKTROMOS ÁRAMÜTÉS VESZÉLYE. NE NYISSA FEL!  |   |
| VIGYÁZAT: AZ ÁRAMÜTÉS KOCKÁZATÁNAK CSÖKKENTÉSE ÉRDEKÉBEN NE TÁVOLÍTSA EL A BURKOLATOT (VAGY HÁT LAPOT). A KÉSZÜLÉK NEM TARTALMAZ A FELHASZNÁLÓ ÁLTAL JAVÍTHATÓ ALKATRÉSZEKET. A JAVÍTÁST BÍZZA KÉPZETT SZAKEMBERRE. |   |
|    | Ez a jel a készülék belsejében uralkodó magasfeszültségre figyelmeztet. Semmiképpen ne érjen a készülék belsejében található alkatrészekhez. Veszélyes.   |
|    | Ez a jel azt jelzi, hogy a terméket olyan fontos információkkal látták el, amelyek az üzemeltetésre és karbantartásra vonatkoznak.  |
|    | II. osztályú termék: Ez a szimbólum azt jelzi, hogy nincs szükség biztonsági elektromos földelésre. Ha ez a jelzés nem található meg a hálózati tápellátású terméken, akkor a termék CSAK megfelelően földelt (védőföld) tápaljzatról működtethető. |
|    | Váltakozó áramú feszültség: Ez a szimbólum azt jelzi, hogy a vele jelölt névleges érték váltakozó feszültség.   |
|    | Egyenáramú feszültség: Ez a szimbólum azt jelzi, hogy a vele jelölt névleges érték egyenfeszültség.   |
|    | Vigyázat! Olvassa el a használati utasítást: Ez a szimbólum arra hívja fel a figyelmet, hogy el kell olvasni a felhasználói kézikönyv biztonságra vonatkozó tudnivalóit.  |



### Használati útmutató

Kérjük, hogy a készülék működtetése előtt gondosan olvassa végig a kezelési útmutatót és őrizze meg, mert később szüksége lehet rá.

## Áramellátás

- Ne terhelje túl a konnektorokat, hosszabbító kábeleket vagy adaptereket a feszültségük és kapacitásuk felett. Ez tüzet vagy áramütést okozhat.
- A feszültség és az áramerősség értékét lásd a használati útmutató műszaki adatokat tartalmazó részében vagy a termék tápkábelének címkéjén.
- A tápellátás kábeleit olyan módon kell elhelyezni, hogy azokra senki se léphessen rá, valamint ne szoruljanak a rájuk helyezett tárgyak alá. Fordítson kiemelt figyelmet a csatlakozó utáni kábelrésze, a fali aljzatokra, valamint arra a helyre, ahol a kábel kilép a készülékből.
- Soha ne helyezzen fémtárgyat a készülék nyílásaiba. Ez áramütéshez vezethet.
- Az áramütés elkerülése érdekében ne érjen a készülék belsejéhez. A készüléket csak képzett szakember nyithatja ki.
- Dugja be a tápkábel csatlakozóját úgy, hogy az szilárdan üljön az aljzatban. Amikor kihúzza a tápkábelt a fali aljzattól, mindig a tápkábel csatlakozójánál fogva húzza ki. Soha ne húzza ki a csatlakozót a tápkábelnél fogva. Nedves kézzel ne érjen hozzá a tápkábelhez.
- Ha a készülék nem működik megfelelően – főként, ha szokatlan hang vagy szag tapasztalható a közelében –, azonnal szüntesse meg a tápellátást, és forduljon a márkakereskedéshez vagy a Samsung márkaszervizéhez.
- A készülék védelme érdekében vihar idején, vagy ha hosszabb időn keresztül felügyelet nélkül hagyja és nem használja a készüléket, húzza ki a tápkábelt a fali aljzattól, és szüntesse meg az antenna, illetve a kábeltévé csatlakozását.
  - A felgyülemlett por áramütést, elektromos szivárgást vagy tüzet okozhat a tápkábelben keletkező szikra vagy túlmelegedés, illetve a szigetelés megrongálása révén.
- Csak megfelelően földelt dugót és aljzatot használjon.
  - A nem megfelelő földelés áramütést okozhat, illetve a készülék károsodásához vezethet. (Csak I. osztályú termékek esetén)
- A készülék teljes kikapcsolásához húzza ki azt a fali aljzattól. Maradjon a fali aljzat és a tápcsatlakozó dugasz könnyen elérhető, hogy szükség esetén gyorsan kihúzhassa a készüléket.



## Telepítés

- Ne helyezze a készüléket radiátor vagy fűtőberendezés mellé vagy fölé, illetve olyan helyre, ahol közvetlen napfénynek van kitéve.
- Ne helyezzen a készülékre vizet tartalmazó edényt (vázát stb.), mivel ez tüzet vagy áramütést okozhat.
- Ne tegye a készüléket olyan helyre, ahol eső vagy nedvesség érheti.
- Ha olyan helyen szeretné felszerelni a MICRO LED-et, ahol szokatlanul poros, meleg vagy hideg, párák vagy vegyszerekkel telített a levegő, illetve ahol napi 24 órán keresztül üzemel (például reptéren, pályaudvaron stb.), vegye fel a kapcsolatot a Samsung márkaszervizzel. Ha nem így tesz, az komoly károsodást okozhat a MICRO LED-ben.
- Ne tegye ki a készüléket csepegő vagy fröccsenő folyadéknak.
- Ez a MICRO LED egy fogyasztói termék, amelyet kizárólag otthoni környezetben való telepítésre terveztek. Az otthoni környezettől eltérő bármely telepítés, pl. Magánhajó (jachtot is beleértve) vagy magánrepülőgép, illetve a szabadban történő telepítés érvénytelenítheti a garanciát.

## Telepítés Falra szerelt-ként

- Kérjük, olvassa el a Falra szerelt szerelési útmutatóját a Falra szerelt felszerelésének részleteiről.
- Telepítheti a VESA fali konzolt. Javasoljuk azonban az alapértelmezett fali konzol használatát.
- VESA fali konzol felszerelése esetén javasoljuk, hogy először rögzítse mind a négy VESA-csavart.

### A MICRO LED falra szerelése



Ha a MICRO LED-et falra szereli fel, akkor kövesse pontosan a gyártó által megadott utasításokat. A nem megfelelően felszerelt MICRO LED lecsúszhat vagy leeshet, súlyos személyi sérülést okozva ezzel gyermekeknek és felnőtteknek egyaránt, és a MICRO LED is komolyan megsérülhet.

- A Samsung nem vállal felelősséget a készülékben keletkezett károkért, illetve az Ön vagy mások sérüléseiről abban az esetben, ha Ön úgy dönt, hogy saját maga szereli fel a fali konzolt.
- A Samsung nem vállal felelősséget azokért a termékért károsodásokért vagy az olyan személyi sérülésekért, amelyeket a VESA szabványtól eltérő fali tartók használata vagy a szerelési utasításban leírtak be nem tartása okoz.

- A fali konzolt szilárd, a padlóra merőleges falra szerelje fel. Mielőtt a fali konzolt gipszkartonon kívül bármi másra felszerelné, további információkért forduljon a legközelebbi kereskedőhöz. A mennyezetre vagy ferde falra történő felszerelés esetén a MICRO LED lezuhanhat és súlyos személyi sérüléseket okozhat.
- Falikonzol-készlet felszerelése esetén javasoljuk, hogy rögzítse az összes VESA-csavart.
- Ne telepítse a MICRO LED készletet megdöntve.



A fali konzol felszerelésekor a MICRO LED legyen kikapcsolva. A bekapcsolt készülék áramütést okozhat.

- Ne használjon a szabványosnál hosszabb, illetve a VESA-szabványnak nem megfelelő csavarokat. A túl hosszú csavarok megsérthetik a MICRO LED belsejét.
- A VESA-szabványtól eltérő fali konzol használata esetén a csavarok hossza a fali konzol műszaki adataitól függően változhat.
- Ne húzza meg túl erősen a csavarokat. Ez a termék sérülését vagy a termék leesését okozhatja, ami személyi sérüléshez vezethet. A Samsung nem vállal felelősséget az ilyen balesetekért.
- Mindig két ember szerelje fel a falra a MICRO LED-et.

### A fali konzol specifikációi (VESA)

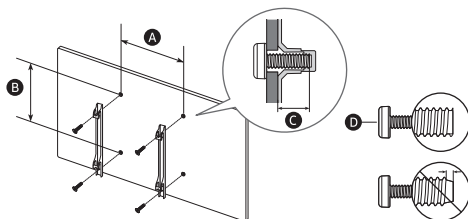

|  |           |            |
|--|-----------|------------|
| A MICRO LED mérete hüvelykben          | 76        | 89         |
| VESA csavarlyuk jellemzők (A x B) (mm) | 600 x 400 |            |
| ● (mm)                                 | 6         |            |
| ⌀ x 4                                  | M8        |            |
| A MICRO LED mérete hüvelykben          | 101       | 114        |
| VESA csavarlyuk jellemzők (A x B) (mm) | 800 x 600 | 1000 x 800 |
| ● (mm)                                 | 6         |            |
| ⌀ x 4                                  | M8        |            |

## Megfelelő szellőzés biztosítása a MICRO LED számára

A MICRO LED és a One Connect egység üzembehelyezésekor a megfelelő szellőzés biztosítása érdekében hagyjon legalább 10 cm távolságot a MICRO LED, a One Connect egység és más tárgyak (fal, szekrény oldalai stb.) között. Ennek elmulasztása tüzet okozhat, vagy a készülék meghibásodását eredményezheti a belső hőmérséklet megemelkedése miatt.

- Ha fali konzolra szereli fel a MICRO LED-et, nyomtatékosan javasoljuk, hogy csak a Samsung termékeit használja. Más gyártó alkatrészeinek használata a készülékkel kapcsolatos problémákhoz vagy – a készülék leesésének következtében – személyi sérüléshez vezethet.

## Művelet

- A készülék telepeket tartalmaz. Bizonyos országokban környezetvédelmi előírások vonatkoznak a telepek ártalmatlanítására. A hulladék elhelyezésével és újrahasznosításával kapcsolatos információkért forduljon a helyi hatóságokhoz.
- A tartozékokat (távvezérlő, stb.) olyan helyen tárolja, ahol a gyermekek nem férhetnek hozzájuk.
- Ne ejtse le és üsse meg a terméket. Ha a készülék megrongálódik, szüntesse meg a tápellátást, és forduljon a Samsung szervizközponthoz.
- Ne tegye ki a távvezérlőt vagy az elemeket tűz hatásának.
- Az elemeket ne szedje szét, ne hevítse túl, illetve ne zárja rövidre.
- **FIGYELEM:** Ha a távvezérlőben használt elemeket nem a megfelelő típusra cseréli, robbanásveszély léphet fel. Csak azonos vagy egyenértékű típusúra cserélje.
- **FIGYELMEZTETÉS – A TŰZ TERJEDÉSÉNEK MEGAKADÁLYOZÁSA ÉRDEKÉBEN NE HELYEZZEN GYERTYÁT VAGY MÁS NYÍLT LÁNGOT A KÉSZÜLÉK KÖZELÉBE.**



## A MICRO LED gondozása

- A tisztításhoz húzza ki a tápkábelt a fali aljzatból, és puha, száraz törölkendővel törölje le a készüléket. Ne használjon vegyszereket, például viaszt, benzolt, alkoholt, oldószert, rovarirtót, léfrissítőt, kenőanyagot vagy tisztítószert. Ezek a vegyszerek a MICRO LED megrongálódását vagy a terméken található feliratok sérülését okozhatják.
- A MICRO LED külseje és képernyője tisztítás közben megkarcolódhat. A készülék külsejét és képernyőjét puha kendővel óvatosan törölje le a karcolások elkerülése érdekében.
- Ne permetezzen vizet vagy más folyadékot közvetlenül a MICRO LED-re. A termékbe kerülő folyadék meghibásodást, tüzet vagy áramütést okozhat.

## 01 A doboz tartalma

Ellenőrizze, hogy az alábbi elemek mellélkelve vannak-e a MICRO LED-hez. Ha bármelyik tartozék hiányzik, forduljon márkakereskedőhöz.

- Samsung Smart távvezérlő
- Használati útmutató
- Jótállási jegy / Szabályozási útmutató (egyes helyeken nem érhető el)
- MICRO LED Tápkábel
- IR kábel x 4
- One Connect egység
- One Connect Tápkábel
- One Connect-kábel
- One Connect-kábel Neme

- A mellékelt kábelek országonként eltérőek lehetnek. Ügyeljen arra, hogy az Ön régiójának megfelelő tápkábelt használja.
- A tartozékok színe és formája típustól függően eltérhet a képen láthatótól.
- A csomagban nem mellékelt kábelek külön szerezhetőek be.
- A doboz kicsomagolásakor ellenőrizze, hogy a csomagolóanyagok mögött vagy között nem található-e további tartozék.



**Figyelmeztetés:** A képernyő a helytelen kezeléskor fellépő közvetlen nyomástól megsérülhet. Ügyeljen rá, hogy a MICRO LED-et az emelésekor az ábrán látható módon a széleinél ragadja meg.



### Az IR kábel használata

A Multi View funkció használatakor a HDMI 1 - 4 portokat IR kábellel lehet vezérelni, amely az egyes IR-ekhez van csatlakoztatva. Tekintse meg az e-Manual (☰) > Menü > Beállítások > Terméktám. > e-Manual megnyitása) szakaszt a Multi View funkció használatára vonatkozó instrukciókért.

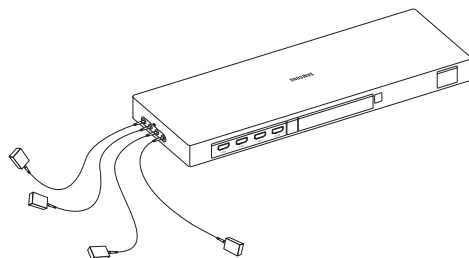

|        |       |       |       |       |
|--------|-------|-------|-------|-------|
| IR (📡) | 1 (📡) | 2 (📡) | 3 (📡) | 4 (📡) |
|        | ◇     | ◇     | ◇     | ◇     |

|          |       |       |       |       |
|----------|-------|-------|-------|-------|
| HDMI (📡) | 1 (📡) | 2 (📡) | 3 (📡) | 4 (📡) |
|----------|-------|-------|-------|-------|

## 02 A MICRO LED csatlakoztatása a One Connect egységhez

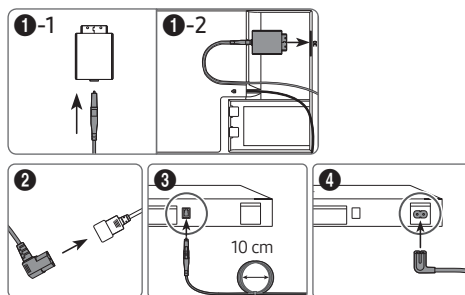
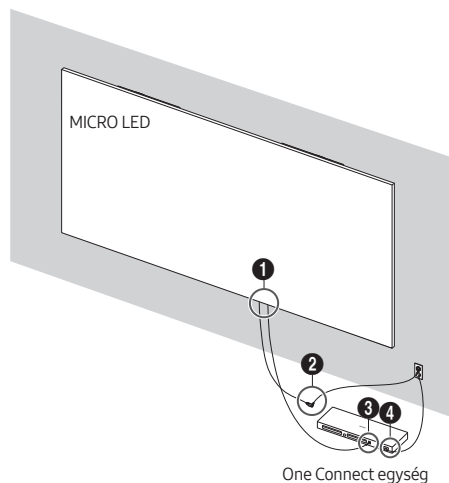

Tekintse meg a képet, és csatlakoztassa a MICRO LED-et és a One Connect készüléket az alkatrészként kapott One Connect kábellel.



- Ne használja a One Connect egységet felfordított vagy felállított helyzetben.
- Ügyeljen arra, hogy a kábel ne legyen megsavardva a csatlakoztatás során. Ellenkező esetben a készülék teljesítménye romolhat, vagy a kábel megsérülhet.
- A maradék kábel elrendezéséhez tekintse meg a fenti ábrán látható helyes elrendezést.



Megtörés



Sodrás



Húzás



Összenyomás

## 03 Kezdeti beállítás

A MICRO LED első bekapcsolásakor azonnal elindul a Kezdeti beállítás. A képernyőn megjelenő utasításokat követve konfigurálja a MICRO LED alapvető beállításait a műsornézési környezethez.

- Hálózati alapú Smart funkciók használatához Samsung-fiók szükséges. Ha nem jelentkezik be, akkor csak a földfelszíni TV-hez (csak tunerrel rendelkező eszközök esetén) és külső eszközökhöz csatlakozhat, például HDMI-n keresztül

### A MICRO LED vezérlő használata

A MICRO LED-et a MICRO LED alsó részén található MICRO LED vezérlő gombbal kapcsolhatja be, ezután használhatóvá válik a Vezérlés menü. A Vezérlés menü akkor jelenik meg, ha a MICRO LED bekapcsolt állapotban megnyomja a MICRO LED vezérlő gombot.

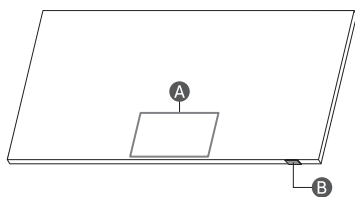

**A** Vezérlés menü

**B** MICRO LED vezérlő gomb / Távvezérlő érzékelő / Mikrofon kapcsoló

### A mikrofon be- és kikapcsolása

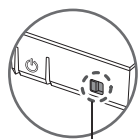

Be ↔ Ki

A mikrofont a MICRO LED alján található kapcsolóval kapcsolhatja be és ki. Ha a mikrofon ki van kapcsolva, a mikrofont használó hang- és hangszolgáltatások nem érhetők el.

- A mikrofonkapcsoló helyzete és alakja típusonként különbözhet.
- A mikrofon funkcióból érkező adatok elemzése során az adatok nem mentődnek.

## 04 A Samsung SolarCell Remote (Samsung Smart távvezérlő) gombjaival kapcsolatos tudnivalók

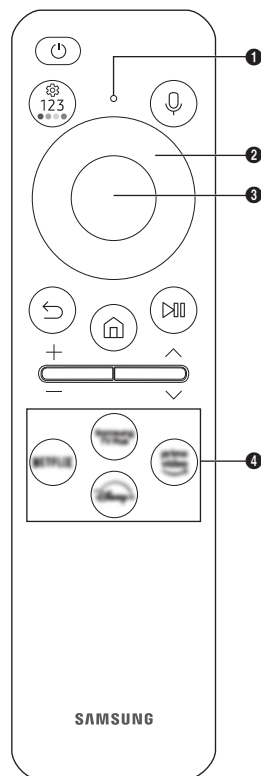

### ⏻ (Be-ki kapcsolás)

A MICRO LED be- és kikapcsolására való.

### 🔊 MIC / LED

MIC-ként használható, ha hangfelismerést használ a távvezérlővel.

- Ne üsse meg a MIC lyukat, és ne szúrjon beéles tárgyat a lyukba.

### 🗣️ (Voice assistant)

Futtatja a Voice assistant parancsot. A Voice assistant futtatásához nyomja meg hosszan a gombot, mondjon ki egy hangutasítást, majd engedje el a gombot.

- A Voice assistant funkció támogatott nyelvei és funkciói földrajzi területekenként eltérhetnek.

### 📺 (Beállítások / Szám / Szín gomb)

Minden alkalommal, amikor megnyomja ezt a gombot, felváltva jelenik meg a Beállítások menü / virtuális számbillentyűzet / színes gombokkal rendelkező opciók billentyűzet.

- Ezzel a gombbal további, az éppen használatban lévő funkciónak megfelelő beállítások érhetők el.
- Megnyomva megjelenik a képernyőn a virtuális számbillentyűzet. A számbillentyűzetben számértékeket adhat meg. A számérték beviteléhez válassza ki a számokat, majd a **Kész** vagy **Adja meg a számot** parancsot. Használhatja csatornaváltáshoz, PIN-kód vagy irányítószám megadásához stb.

### 📶 Iránypanel (fel, le, balra, jobbra)

A kijelölés mozgatása vagy a MICRO LED menüben látható értékek módosítása.

### 👉 Válasszon

A kijelölt elem kiválasztása vagy futtatása. Ha a műsor nézése közben megnyomja, megjelennek a műsor részletes adatai.

### ⏪ (Vissza)

Nyomja meg az előző menübe való visszatéréshez. Legalább 1 másodpercig nyomva tartva az éppen futó funkció leáll. Ha a műsor nézése közben megnyomja, megjelenik az előző csatorna.

### 📺 (Smart Hub)

Nyomja meg a Első képernyő megjelenítéséhez.

### 📺 (Lejátszás/Szünet)

A gomb megnyomása megjeleníti a lejátszás kezelőszerveit. Ezekkel a kezelőszervekkel vezérelheti a médiatartalmat lejátszás közben.

A Játéksáv használatához nyomja meg hosszan a **Játék mód** gombot.

- A Játéksáv csak bizonyos modelleknél és földrajzi régiókban áll rendelkezésre.



### + / - (Hangerő)

A gombbal a hangerő növelhető és csökkenthető. Nyomja meg a gombot a készülék némitásához. Legalább 2 másodpercig nyomva tartva megjelenik a **Kisegítő lehetőségek parancsikonjai** menüje.

### ^ / v (Csatorna)

A gombbal a csatornák léptethetők fel vagy le. A gombot megnyomva megjelenik a **Műsorújság**. Legalább 1 másodpercig nyomva tartva megjelenik a **Csatornalista** képernyő.

### 🔌 Alkalmazás indítása gomb

Nyomja meg az adott gombot a funkció elindításához.

- Az elérhető alkalmazások a földrajzi területtől vagy a tartalomszolgáltatótól függően eltérőek lehetnek.

### 🔌 + 🔌 (Párosítás)

Ha a Samsung Smart távvezérlő és MICRO LED párosítása nem történik meg automatikusan, irányítsa a távvezérlőt a MICRO LED elejére, majd tartsa egyszerre lenyomva a **↵** és a **▶** gombot legalább 3 másodpercig.

- A Samsung Smart távvezérlő használata közben ne legyen 6 méternél messzebb a MICRO LED-től. A hatótávolság a vezeték nélküli környezet sajátosságainak függvényében változhat.
- A Samsung Smart távvezérlő ikonjai, gombjai és funkciói modellenként, földrajzi területekenként eltérőek lehetnek.
- Az Univerzális távvezérlő-beállító csak akkor működik megfelelően, ha a MICRO LED-hez mellékelte Samsung Smart távvezérlő segítségével használja.

## Az akkumulátor töltése

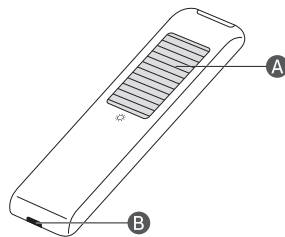

### 🔌 Napelem

Amikor a távirányító nincs használatban, tegye fényre. Ez meghosszabbítja a távirányító működési idejét.

### 🔌 USB-csatlakozó (C típusú) a töltéshez

Gyorstöltéshez használatos. Az előlapon lévő LED kigyullad töltés közben. Ha az akkumulátor teljesen fel van töltve, a LED kialszik.

- Az USB-kábel nem tartozék.

- Ajánlott eredeti Samsung töltőkészüléket használnia. Ellenkező esetben romolhat a termék teljesítménye, illetve meg is hibásodhat. A garancia erre az esetre nem érvényes.
- Ha a távvezérlő az akkumulátor lemerülése miatt nem működik, töltsse fel az USB-C típusú port használatával.



**Tűz vagy robbanás keletkezhet, ami károsíthatja a távvezérlőt vagy személyi sérülést okozhat.**

- Ne tegye ki a távvezérlőt utesnek.
- Ügyeljen arra, hogy ne érintkezessen idegen anyag, például fém, folyadék vagy por a távvezérlő töltőcsatlakozójával.
- Ha a távvezérlő megsérült, füstöt vagy égésszagot érez, azonnal hagyja abba az üzemeltetését, és javíttassa meg Samsung márkaszervizben.
- Ne szerelje szét a távvezérlőt.
- Ügyeljen rá, hogy kisgyermek ne háziállatok ne szopogassák a távvezérlőt, illetve ne harapjanak bele. Tűz vagy robbanás keletkezhet, ami károsíthatja a távvezérlőt vagy személyi sérülést okozhat.

## 05 Hibaelhárítás és karbantartás

### Hibaelhárítás

Bővebb információkért lásd: "Hibaelhárítás" az e-Manual helyen.

> Menü > Beállítások > Terméktám. > e-Manual megnyitása > Hibaelhárítás

Ha ezek közül a hibaelhárítási ötletek közül egyik sem vezet eredményre, látogasson el a „www.samsung.com” webhelyre, majd kattintson a Terméktámogatás pontra, vagy forduljon a Samsung márkaszervizéhez.

- A gyártási folyamat technikai korlátai miatt a panel egyes képpontjai sötétebbnek vagy világosabbnak tűnhetnek, vagy villoghatnak. Azonban ez nem befolyásolja a készülék teljesítményét.
- A termék több modulja következtében közelről nézve rácsminta jelenhet meg. Ez nem a készülék hibája.
- A MICRO LED optimális állapota megtartásához frissítse a készüléket a legfrissebb szoftverre. Használja az **Most frissít** vagy **Automatikus frissítés** funkciót a MICRO LED menüjében > Menü > Beállítások > Terméktám. > **Szoftverfrissítés** > **Most frissít** vagy **Automatikus frissítés**).

### A MICRO LED nem kapcsol be.

- Ellenőrizze, hogy a tápkábel stabilan illeszkedik-e a MICRO LED, One Connect egységhez és a fali aljzathoz.
- Ellenőrizze, hogy van-e áram a konnektorban, és a távvezérlő érzékelője a MICRO LED alján pirosan világít-e.
- A MICRO LED jobb alsó részén található MICRO LED vezérlő gomb megnyomásával ellenőrizze, hogy a probléma nem a távvezérlővel lépett-e fel. Ha a MICRO LED bekapcsol, tekintse meg a „Nem működik a távvezérlő” című részt.

### Nem működik a távvezérlő.

- Ellenőrizze, hogy villog-e a távvezérlő érzékelője a MICRO LED alján, amikor megnyomja a távvezérlőn a gombot.
  - Amikor a távirányító akkumulátora lemerült, töltsse fel az akkumulátort az USB-töltőcsatlakozó (C típus) segítségével, vagy fordítsa meg a távirányítót, hogy a napelemet fény érje.
- Irányítsa a távvezérlőt közvetlenül a MICRO LED felé 1,5–1,8 m távolságról.
- Ha a MICRO LED Samsung Smart távvezérlő (Bluetooth-rendszerű) távvezérlővel rendelkezik, feltétlenül párosítsa azt a MICRO LED-el. A Samsung Smart távvezérlő párosításához nyomja le együtt 3 másodpercig a és gombokat.

### Az Eco-érzékelő és a képernyő fényereje

Az Eco-érzékelő automatikusan állítja be a MICRO LED fényerejét. Ez a funkció megméri a helyiségben lévő fényt, és automatikusan optimalizálja a MICRO LED fényerejét úgy, hogy az energiafelhasználás minimális legyen. Ha ki szeretné kapcsolni a funkciót, lépjen a következőre: > Menü > Beállítások > **Összes beállítás** > **Általános információk és adatvédelem** > **Teljesítmény és energiagazdálkodás** > **Fényerő optimalizálása**.

- Az Eco-érzékelő a MICRO LED hátulján található. Ne takarja el az érzékelőt semmilyen tárggyal. Ez csökkentheti a kép fényerejét.

### A tv-készülék jelszavának módosítása.

> Menü > Beállítások > **Összes beállítás** > **Általános információk és adatvédelem** > **Rendszerkezelő** > **PIN módosítása**  
Futtassa a **PIN módosítása** funkciót, és írja be az aktuális jelszót a megfelelő mezőbe.

Írja be az új jelszót, majd a megerősítéshez írja be újra. A jelszó módosult.

Ha elfelejtette a PIN-kódot, nyomja le a távvezérlő alábbi gombjait a következő sorrendben a kód „0000”-ra történő visszaállításához (Franciaországban: "1111"):

- Samsung Smart távvezérlő: Nyomja meg a (Hangerő) gombot. > Hangosít > Halkít > Hangosít > Halkít.

## 06 Műszaki adatok és egyéb információk

### Műszaki leírás

|                        |                                 |                           |
|------------------------|---------------------------------|---------------------------|
| Modell neve            | MNA76MS1CAC                     | MNA89MS1BAC               |
| Képernyőfelbontás      | 3312 x 1872                     | 3864 x 2184               |
| Képernyőméret          |                                 |                           |
| Átlós                  | 76 hüvelyk                      | 89 hüvelyk                |
| Átlósan mérve          | 193,3 cm                        | 225,4 cm                  |
| Hang (kimenet)         | 120 W                           |                           |
| Méreték (Sz × Ma × Mé) |                                 |                           |
| Készülékház            | 1685,1 x 958,7 x 24,9 mm        | 1965,5 x 1117,3 x 24,9 mm |
| Tömeg                  |                                 |                           |
| Készülékház            | 41,0 kg                         | 53,0 kg                   |
| Modell neve            | MNA101MS1BC                     | MNA114MS1CC               |
| Képernyőfelbontás      | 4416 x 2496                     | 4968 x 2808               |
| Képernyőméret          |                                 |                           |
| Átlós                  | 101 hüvelyk                     | 114 hüvelyk               |
| Átlósan mérve          | 257,6 cm                        | 289,8 cm                  |
| Hang (kimenet)         | 120 W                           |                           |
| Méreték (Sz × Ma × Mé) |                                 |                           |
| Készülékház            | 2245,9 x 1275,6 x 24,9 mm       | 2526,3 x 1434,2 x 24,9 mm |
| Tömeg                  |                                 |                           |
| Készülékház            | 64,0 kg                         | 88,0 kg                   |
| Működési hőmérséklet   | 15 °C - 35 °C (59 °F - 95 °F)   |                           |
| Működési páratartalom  | 10–80 %, nem lecsapódó          |                           |
| Tárolási hőmérséklet   | -20 °C - 45 °C (-4 °F - 113 °F) |                           |
| Tárolási páratartalom  | 5–95 %, nem lecsapódó           |                           |

### Megjegyzések

- A készülék B osztályú digitális eszköz.
- A tápellátásra és az energiafogyasztásra vonatkozó információk a termékre ragasztott címkén találhatóak.
  - A címkét a legtöbb modellnél a MICRO LED hátoldalára ragasztva találhatja meg.
  - A legtöbb One Connect egység modellnél a címkét a One Connect egység aljára ragasztva találhatja meg.
- A jellemző energiafogyasztás mérése az IEC 62087 szabvány előírásai szerint történt.
- A LAN-kábel csatlakoztatásához Cat. 7-es (\*STP típusú) kábelt használjon. (100/10 Mb/s)
  - \* Shielded Twisted Pair

\* A jelen Használati útmutatóban szereplő ábrák és rajzok kizárólag referenciául szolgálnak, és eltérhetnek a termék tényleges megjelenésétől. A termék kialakítása és jellemzői előzetes értesítés nélkül megváltozhatnak.

A következő esetekben előfordulhat, hogy adminisztrációs díjat kell fizetnie:

- (a) Szerelőt hív, de kiderül, hogy a termék nem hibás (például, ha Ön nem olvasta el a használati útmutatót).
- (b) Eljuttatja a készüléket a Samsung márkaszervizéhez, de kiderül, hogy nem hibás (például, ha Ön nem olvasta el a használati útmutatót).

Tájékoztatón fogjuk az adminisztrációs díjról a szerelő látogatása előtt.

A jótállás elvesztéséhez, valamint a szavatosság és a termékfelelősség megszűnéséhez vezethet ha készülékét nem hivatalos Samsung Márkaszervizben javíttatja. A Samsung nem tehető felelőssé semmilyen, a termékben keletkező kárért, személyi sérülésért, sem egyéb a termékbiztonság körébe eső eseményért, amely szakszerűtlen, vagy a Samsung utasításainak nem megfelelő javítás eredményeképpen következik be.

Kérjük, látogass el a [samsung.com/support](http://samsung.com/support) oldalra, hogy további információkat tudj meg a külső hálózati adatterről és távirányítóról a környezettudatos tervezéséről szóló EU irányelv (ErP irányelv) kapcsán

## Az áramfogyasztás csökkentése

Amikor a MICRO LED kikapcsolja, az készenléti üzemmódba lép. Készenléti üzemmódban a készülék továbbra is fogyaszt kis mennyiségű áramot. Az energiafogyasztás csökkentése érdekében húzza ki a tápkábelt, ha a MICRO LED hosszabb ideig nem kívánja használni.

## Licencetek

 Dolby Atmos

POWERED BY

QUICK SET™

 HEVC Advance™  
Covered by Patents at [patentlist.hevcadvance.com](http://patentlist.hevcadvance.com)

 HDMI™  
HIGH-DEFINITION MULTIMEDIA INTERFACE

The terms HDMI, HDMI High-Definition Multimedia Interface, HDMI trade dress and the HDMI Logos are trademarks or registered trademarks of HDMI Licensing Administrator, Inc.

A Samsung ezennel kijelenti, hogy ez a készülék megfelel a 2014/53/EU irányelvnek és az Egyesült Királyság vonatkozó jogszabályi követelményeinek.

A megfelelőségi nyilatkozat teljes szövege a következő internetcímen érhető el:

<http://www.samsung.com>, itt kattintson a Terméktámogatás lehetőségre, majd adja meg a modell nevét.

Jelen berendezés az EU összes országában és az Egyesült Királyságban működtethető.

A berendezés 5 GHz és 6 GHz WLAN (Wi-Fi) funkciója csak beltérben üzemeltethető.

RF maximális adóteljesítmény :

100 mW / 2,4 - 2,4835 GHz,

200 mW / 5,15 - 5,25 GHz & 5,47 - 5,725 GHz,

100 mW / 5,25 - 5,35 GHz,

200 mW / 5,945 - 6,425 GHz.





A termék hulladékba helyezéseinek módszere (WEEE – Elektromos és elektronikus berendezések hulladékai) (A szelektív gyűjtő rendszerekkel rendelkező országokban használható)

Ez a jelzés a terméken, tartozékain vagy dokumentációján arra utal, hogy hasznos élettartama végén a terméket és elektronikus tartozékait (pl. töltőegység, fejhallgató, USB kábel) nem szabad a háztartási hulladékkal együtt kidobni. A szabálytalan hulladékba helyezés által okozott környezet- és egészségkárosodás megelőzése érdekében ezeket a tárgyakat különítse el a többi hulladéktól, és felelősségteljesen gondoskodjon az újrahasznosításukról az anyagi erőforrások fenntartható újrafelhasználásának elősegítése érdekében.

A háztartási felhasználók a termék forgalmazójától vagy a helyi önkormányzati szervektől kérjenek tanácsot arra vonatkozóan, hová és hogyan vihetik el az elhasznált termékeket a környezetvédelmi szempontból biztonságos újrahasznosítás céljából.

Az üzleti felhasználók lépjenek kapcsolatba beszállítójukkal, és vizsgálják meg az adásvételi szerződés feltételeit. Ezt a terméket és tartozékait nem szabad az egyéb közületi hulladékkal együtt kezelni.



A termékben levő akkumulátorok megfelelő leselejtezése (A szelektív gyűjtő rendszerekkel rendelkező országokban használható)

Az akkumulátoron, a használati útmutatóban vagy a csomagoláson található jelzés arra utal, hogy a termékben levő akkumulátort tilos a háztartási hulladék közé helyezni. A Hg, Cd vagy Pb vegyjelek (ha feltüntetik) azt jelzik, hogy az akkumulátor a 2006/66 EK-irányelvben meghatározott referenciaszinteknél több higanyt, kadmiumot vagy ólmot tartalmaz.

A termékben található akkumulátor a felhasználó által nem cserélhető. Az akkumulátorcserével kapcsolatos információért forduljon szakszervizhez. Ne próbálja eltávolítani, vagy tűzbe dobni az akkumulátort. Ne szerezze szét, zúzza össze vagy lyukassa ki az akkumulátort. Ha a terméket el kívánja dobni, a szelektív gyűjtőhely megteszi a szükséges intézkedéseket a termék újrahasznosításához és ártalmatlanításához, az akkumulátorral együtt is.

#### Az akkumulátor eltávolítása

- Az akkumulátor eltávolításához forduljon hivatalos márkaszervizhez. Az akkumulátor eltávolításával kapcsolatos utasításokhoz, lásd: [www.samsung.com/global/ecodesign\\_energy](http://www.samsung.com/global/ecodesign_energy).
- Saját biztonsága érdekében ne kísérelje meg eltávolítani az akkumulátort. Ha az akkumulátort nem megfelelően távolítják el, az kárt tehet az akkumulátorban és a készülékben, ami személyi sérüléshez vezethet, és/vagy a készüléket veszélyessé teheti.

## Megfelelőségi nyilatkozatot

### Termék részletei

Termék : Smart Control

Típus(ok) : VG-TM2360E

Változó Típus(ok) : VG-TM2360F, VG-TM2360G

### Alkalmazható tanúsítványok

Ezúton kijelentjük, hogy kizárólagos felelősségünkre a fenti termék megfelel az alábbi alapvető követelményeinek: 2014/53/EU Irányelve a rádióberendezések következő szabványokat alkalmazó:

#### EMC

EN 301 489-1 V2.2.3

EN 301 489-17 V3.2.4

#### Bizottsági

EN IEC 62368-1:2020+A11:2020

EN IEC 62368-3:2020

EN 62311:2008

#### Rádió

EN 300 328 V2.2.2

EN 50581:2012 szabványt alkalmazó, az egyes veszélyes anyagok elektromos és elektronikus berendezésekben való alkalmazásának korlátozásáról szóló irányelvnek (2011/65/EU).

### A Samsung nevében és nevében aláírták

Samsung Euro QA Lab, Saxony Way, Yateley, GU46 6GG, UK\*  
2022-11-04 (A aláírás helye és kelte)

Stephen Colclough –  
Szabályozási ügyek igazgatója  
(személy(ek) neve, beosztása  
cészserül aláírás)







✘ Ez nem a Samsung Szervíz Központ címe. A Samsung Szervíz Központ telefonszámát vagy címét a garancia jegyen találja vagy a terméket eladó kereskedőtől tudhatja meg.

# Przed przystąpieniem do czytania tej instrukcji obsługi

W zestawie z MICRO LED dostarczana jest niniejsza instrukcja obsługi oraz wbudowana instrukcja elektroniczna (📖) ≡ Menu > ⚙️ Ustawienia > Pomoc techn. > Otwórz e-Manual).

## Ostrzeżenie! Ważne zasady bezpieczeństwa

Przed przystąpieniem do korzystania z telewizora MICRO LED należy przeczytać instrukcje bezpieczeństwa. Objasnienia symboli, które mogą się znajdować na posiadanym produkcie Samsung można znaleźć w tabeli poniżej.

| PRZESTROGA  |  |
|---|--|
| RYZIKO PORAŻENIA PRĄDEM. NIE OTWIERAĆ.  |  |
| PRZESTROGA: ABY ZMNIJSZYĆ RYZYKO PORAŻENIA PRĄDEM, NIE NALEŻY ZDEJMOWAĆ POKRYWY (LUB TYLNEJ PŁYTY). W ŚRODKU URZĄDZENIA NIE MA ŻADNYCH CZĘŚCI, KTÓRE MOŻE NAPRAWIĆ UŻYTKOWNIK. WSZYSTKIE CZYNNOŚCI SERWISOWE NALEŻY ZLECIĆ WYKALIFIKOWANYM PRACOWNIKOM SERWISU. |  |
|    | Ten symbol oznacza wysokie napięcie w środku urządzenia. Dotykanie jakichkolwiek wewnętrznych części produktu jest niebezpieczne.  |
|    | Ten symbol oznacza, że do urządzenia dołączono dokumentację zawierającą ważne informacje na temat jego obsługi i konserwacji.  |
|    | Produkt klasy II: Ten symbol oznacza, że nie jest konieczne połączenie obudowy urządzenia z przewodem ochronnym (uziemiającym). Jeżeli symbol ten nie występuje na produkcie podłączanym do sieci zasilającej, produkt MUSI mieć niezawodne połączenie z przewodem ochronnym (uziemiającym). |
|    | Napięcie prądu przemiennego: Napięcie znamionowe oznaczone tym symbolem jest napięciem prądu przemiennego.   |
|    | Napięcie prądu stałego: Napięcie znamionowe oznaczone tym symbolem jest napięciem prądu stałego.   |
|    | Przeostroga. Należy zapoznać się z instrukcją obsługi: Ten symbol oznacza zalecenie zapoznania się z odpowiednim dokumentem w celu uzyskania przez użytkownika dalszych informacji związanych z bezpieczeństwem.   |

## Zasilanie

- Nie wolno powodować przeciążenia gniazdek elektrycznych, przedłużaczy lub adapterów, wykraczając poza zakres nominalnego napięcia i pojemności. Może to spowodować pożar lub porażenie prądem. Informacje dotyczące napięcia i prądu można znaleźć w sekcji specyfikacji zasilania w instrukcji lub na etykiecie zasilania na produkcie.
- Przewody zasilające należy poprowadzić w taki sposób, aby nie były narażone na przydeptanie bądź przyciśnięcie przez przedmioty umieszczone na nich lub obok nich. Szczególną uwagę należy zwrócić na odcinki przewodu w pobliżu wtyczki i gniazdka elektrycznego oraz w miejscu ich podłączenia do urządzenia.
- Nie wolno wkładać żadnych metalowych przedmiotów do otworów w urządzeniu. Może to spowodować porażenie prądem.
- W celu uniknięcia porażenia prądem nie należy dotykać elementów wewnątrz urządzenia. Obudowę urządzenia może otworzyć jedynie wykwalifikowany serwisant.
- Przy podłączaniu przewodu zasilającego należy sprawdzić, czy wtyczka jest dobrze włożona do gniazdka. Przy odłączania przewodu zasilającego od gniazdka należy zawsze ciągnąć za wtyczkę. Nie wolno ciągnąć za przewód. Nie wolno dotykać przewodu zasilającego mokrymi rękoma.
- Jeśli urządzenie nie działa prawidłowo — w szczególności jeśli z jego wnętrza dochodzą nietypowe dźwięki lub zapachy — należy natychmiast odłączyć je od sieci i skontaktować się z autoryzowanym sprzedawcą lub punktem serwisowym firmy Samsung.
- W celu ochrony urządzenia na wypadek burzy lub aby zostawić je nieużywane przez dłuższy czas, należy upewnić się, że odłączono je od gniazdka elektrycznego. Należy także odłączyć antenę lub przewód telewizji kablowej.
  - Zbierający się kurz może spowodować wydzielanie ciepła i iskier przez przewód zasilający oraz uszkodzenie izolacji, a w konsekwencji porażenie prądem, upływ prądu lub pożar.
- Należy używać wyłącznie właściwie uziemionej wtyczki i gniazdka elektrycznego.
  - Niewłaściwe uziemienie grozi porażeniem prądem elektrycznym lub uszkodzeniem urządzenia. (Tylko sprzęt klasy I).
- Aby całkowicie wyłączyć zasilanie, należy odłączyć urządzenie od gniazdka elektrycznego. Gniazdo sieci elektrycznej i wtyczka muszą być łatwo dostępne, aby w razie potrzeby można było szybko odłączyć to urządzenie od sieci elektrycznej.

## Instalacja

- Nie wolno umieszczać urządzenia obok lub powyżej grzejnika czy innego źródła ciepła ani narażać go na bezpośrednie działanie światła słonecznego.
- Nie wolno stawiać na urządzeniu naczyń z wodą (np. wazonów), gdyż stwarza to ryzyko pożaru lub porażenia prądem.
- Nie wolno wystawiać tego urządzenia na działanie deszczu lub wilgoci.
- W przypadku zamiaru instalacji telewizora MICRO LED w miejscu, gdzie jest on narażony na działanie dużych ilości kurzu, wysokich lub niskich temperatur, znacznej wilgoci lub substancji chemicznych oraz jego całodobowej eksploatacji, na przykład na lotnisku, dworcu kolejowym itp., należy skonsultować się z autoryzowanym punktem serwisowym Samsung. Konsultacja jest konieczna, gdyż korzystanie z urządzenia MICRO LED w takich warunkach może spowodować jego poważne uszkodzenie.
- Nie wolno dopuścić do zamoczenia urządzenia lub rozlania na nie wody.
- MICRO LED jest produktem konsumenckim przeznaczonym do instalacji wyłącznie w środowisku domowym. Dowolna instalacja inna niż w środowisku domowym, np.: na prywatnych statkach (w tym jachtach) lub w prywatnych samolotach lub na zewnątrz, może unieważnić gwarancję.

## Instalowanie urządzenia jako Mocow. ściennie

- Szczegóły dotyczące podłączania Mocow. ściennie znajdują się w instrukcji instalacji Mocow. ściennie.
- Można zainstalować uchwyt ścienny VESA. Jednak zaleca się użycie standardowego uchwyty ściennego.
- Podczas montażu uchwyty ściennego VESA zaleca się najpierw dokręcić wszystkie cztery śruby VESA.

### Mocowanie telewizora MICRO LED na ścianie



Mocując ten telewizor MICRO LED na ścianie, należy postępować dokładnie według instrukcji podanych przez producenta. W przypadku nieprawidłowego montażu telewizor MICRO LED może się zsunąć lub upaść, powodując poważne obrażenia ciała u dzieci lub dorosłych, oraz może dojść do poważnego uszkodzenia telewizora MICRO LED.

- Firma Samsung nie ponosi odpowiedzialności za uszkodzenia produktu lub obrażenia ciała powstałe w wyniku samodzielnego montażu uchwyty ściennego.
- Firma Samsung nie ponosi odpowiedzialności za uszkodzenia produktu lub obrażenia ciała powstałe w wyniku korzystania z uchwyty ściennego niespełniającego standardów VESA lub nieokreślonego w specyfikacjach, a także w wyniku niezastosowania się użytkownika do instrukcji montażu produktu.

- Uchwyt ścienny można zamocować na litej ścianie prostopadłej do podłogi. Przed zamocowaniem uchwyty ściennego na powierzchniach innych niż okładzina tynkowa należy skontaktować się z najbliższym punktem sprzedaży w celu uzyskania dodatkowych informacji. Montaż telewizora MICRO LED na suficie lub pochylonej ścianie może doprowadzić do jego upadku i skutkować poważnymi obrażeniami ciała.
- Wskazane jest dokręcenie wszystkich czterech śrub VESA podczas montażu zestawu uchwyty ściennego.
- Nie należy instalować MICRO LED w pozycji pochylonej.



Nie należy instalować zestawu uchwyty ściennego, kiedy telewizor MICRO LED jest włączony. Może to skutkować obrażeniami ciała w wyniku porażenia prądem.

- Nie używaj wkrętów, które są dłuższe od standardowych lub nie spełniają standardów VESA dla wkrętów. Zbyt długie wkręty mogą uszkodzić wnętrze telewizora MICRO LED.
- W przypadku uchwyty ściennych, które nie spełniają standardowych wymagań VESA dla wkrętów, długość wkrętów może się różnić.
- Nie należy dokręcać wkrętów zbyt mocno. Może to spowodować uszkodzenie produktu lub doprowadzić do jego upadku i spowodowania obrażeń ciała. Firma Samsung nie ponosi odpowiedzialności za tego typu wypadki.
- Montaż telewizora MICRO LED na ścianie powinny zawsze przeprowadzać dwie osoby.

### Dane techniczne uchwyty ściennego (VESA)

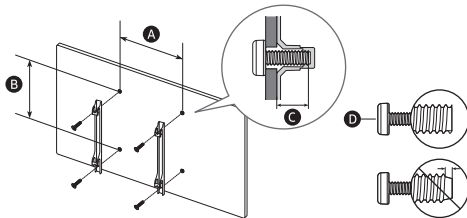

|  |           |            |
|--|-----------|------------|
| Rozmiar telewizora MICRO LED w calach        | 76        | 89         |
| Parametry otworów na śruby VESA (A x B) (mm) | 600 x 400 |            |
| ⊙ (mm)                                       | 6         |            |
| ⌀ x 4  | M8        |            |
| Rozmiar telewizora MICRO LED w calach        | 101       | 114        |
| Parametry otworów na śruby VESA (A x B) (mm) | 800 x 600 | 1000 x 800 |
| ⊙ (mm)                                       | 6         |            |
| ⌀ x 4  | M8        |            |

## Zapewnienie prawidłowej wentylacji telewizora MICRO LED

Podczas instalowania telewizora MICRO LED i urządzenia One Connect należy zachować odstęp co najmniej 10 cm między telewizorem MICRO LED, urządzeniem One Connect a innymi powierzchniami (takimi jak ściany, boki szafek itp.) w celu zapewnienia prawidłowej wentylacji. Brak prawidłowej wentylacji może spowodować pożar lub problemy z działaniem produktu na skutek wzrostu temperatury w jego wnętrzu.

- Przy instalacji telewizora MICRO LED przy użyciu uchwytu ściennego zdecydowanie zalecamy korzystanie wyłącznie z elementów dostarczonych przez firmę Samsung. Użycie elementów innego producenta może spowodować problemy z produktem lub obrażenia na skutek jego upadku.

## Działanie

- W tym urządzeniu używane są baterie. Przepisy lokalne dotyczące ochrony środowiska mogą wymagać odpowiedniej utylizacji baterii. Informacje o utylizacji i recyklingu można uzyskać u lokalnych władz.
- Akcesoria (pilot itp.) należy przechowywać w bezpiecznym miejscu, poza zasięgiem dzieci.
- Urządzenia nie wolno upuścić ani uderzyć. W razie uszkodzenia urządzenia należy je wyłączyć, odłączyć przewód zasilający i skontaktować się z punktem serwisowym Samsung.
- Nie należy wrzucać baterii ani pilota do ognia.
- Nie należy zwierać, demontować ani przegrzewać baterii.
- **PRZESTROGA:** Wymiana baterii pilota na baterie nieprawidłowego typu stwarza niebezpieczeństwo ich wybuchu. Nowe baterie powinny być tego samego typu.
- **OSTRZEŻENIE** — ABY ZAPOBIEC ROZPRZESTRZENIANIU SIĘ OGNIA, ŚWIECZKI I INNE PRZEDMIOTY Z OTWARTYM OGNIEM NALEŻY TRZYMAĆ ZAWSZE Z DALA OD URZĄDZENIA.



## Dbanie o telewizor MICRO LED

- Przed przystąpieniem do czyszczenia urządzenia należy wyjąć wtyczkę przewodu zasilającego z gniazdka elektrycznego i przetrzeć urządzenie miękką, suchą szmatką. Nie wolno używać żadnych substancji chemicznych, takich jak wosk, benzyna, alkohol, rozpuszczalniki, środki owadobójcze, odświeżacze powietrza, smary czy detergenty. Substancje takie mogą wpłynąć na wygląd telewizora MICRO LED lub spowodować usunięcie nadruku z powierzchni jego obudowy.
- Obudowa i ekran telewizora MICRO LED mogą ulec zarysowaniu podczas czyszczenia. Aby uniknąć zarysowań, podczas czyszczenia obudowy i ekranu należy zachować ostrożność i korzystać z miękkiej szmatki.
- Nie należy rozpylać wody ani żadnej cieczy bezpośrednio na urządzenie MICRO LED. Dostanie się do produktu dowolnego płynu może spowodować awarię, pożar lub porażenie prądem.

## 01 Zawartość opakowania

Należy sprawdzić, czy wymienione elementy zostały dostarczone wraz z telewizorem MICRO LED. W przypadku braku któregokolwiek z elementów należy skontaktować się ze sprzedawcą.





- Pilot Samsung Smart
  - Instrukcja obsługi
  - Karta gwarancyjna / przewodnik po przepisach (nieodstępny w niektórych krajach)
  - Przewód zasilający MICRO LED
  - Kabel IR x 4
  - Urządzenie One Connect
  - Przewód zasilający One Connect
  - Kabel urządzenia One Connect
  - Rodzaj Kabel urządzenia One Connect
- 
- Dostarczone kable mogą się różnić w zależności od kraju. Upewnij się, że używany jest kabel zasilający odpowiedni dla konkretnego regionu.
  - Kolor i kształt elementów mogą się różnić od modelu.
  - Kable, które nie wchodzą w skład zawartości opakowania, można kupić oddzielnie.
  - Należy sprawdzić, czy po opróżnieniu opakowania żadne akcesoria nie pozostały wewnątrz lub nie zostały przykryte elementami opakowania.











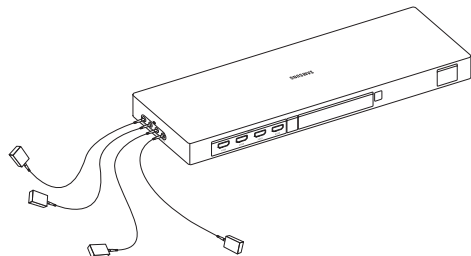

**Ostrzeżenie:** Bezpośredni nacisk przy nieprawidłowym obchodzeniu się może spowodować uszkodzenie ekranu. Podczas podnoszenia telewizora MICRO LED należy go trzymać za krawędzie ekranu, jak to zostało przedstawione na rysunku.



## Korzystanie z kabla IR

Podczas korzystania z funkcji Multi View porty HDMI  od 1 do 4 można obsługiwać za pomocą kabla IR podłączonego do każdego IR . Instrukcje dotyczące korzystania z funkcji Multi View zawiera e-Manual () > Menu >  Ustawienia > Pomoc techn. > Otwórz e-Manual).



|  |   |   |   |   |
|--|---|---|---|---|
| IR    | 1  | 2  | 3  | 4  |
|  | ◇   | ◇   | ◇   | ◇   |
| HDMI  | 1  | 2  | 3  | 4  |

## 02 Podłączanie telewizora MICRO LED do urządzenia One Connect

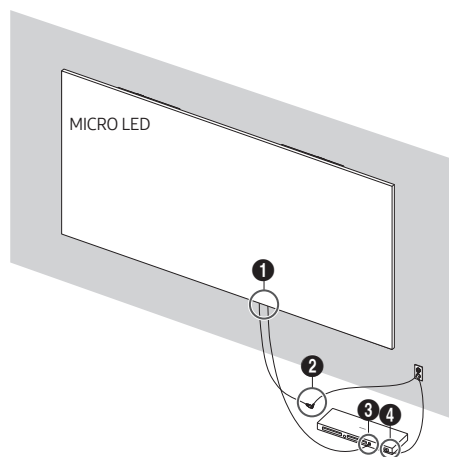

Urządzenie One Connect

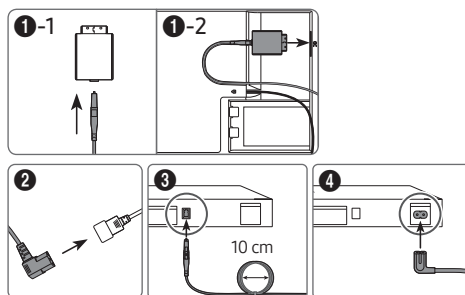

Sprawdzić na rysunku i połączyć telewizor MICRO LED i urządzenie One Connect za pomocą dostarczonego kabla One Connect jako komponent.



- Urządzenia One Connect nie należy używać w pozycji odwróconej do góry nogami lub pionowej.
- Upewnij się, że kabel nie jest skręcony podczas podłączania. W przeciwnym razie może dojść do obniżenia wydajności produktu lub uszkodzenia kabla.
- Układając resztę kabla należy postąpić zgodnie z rysunkiem powyżej.



Wyginanie



Skręcanie



Pociągnięcie



Nacisk

## 03 Konfiguracja wstępna

Bezpośrednio po włączeniu telewizora MICRO LED po raz pierwszy uruchamiana jest konfiguracja wstępna. Postępuj zgodnie z instrukcjami wyświetlanymi na ekranie, aby skonfigurować podstawowe ustawienia telewizora MICRO LED odpowiednie do środowiska oglądania.

- Konto Samsung jest potrzebne do tego, aby uzyskać dostęp do naszych inteligentnych usług sieciowych. Jeśli zdecydujesz się nie logować, będziesz w stanie łączyć się tylko z TV naziemną (dotyczy tylko urządzeń z tunerem) oraz urządzeniami zewnętrznymi, np. przez HDMI.

### Korzystanie z funkcji Kontroler telewizora MICRO LED

Telewizor MICRO LED można włączyć przy użyciu przycisku Kontroler telewizora MICRO LED w dolnej części telewizora MICRO LED, a następnie użyć Menu sterowania. Naciśnięcie przycisku Kontroler telewizora MICRO LED włączonego telewizora MICRO LED spowoduje wyświetlenie Menu sterowania.

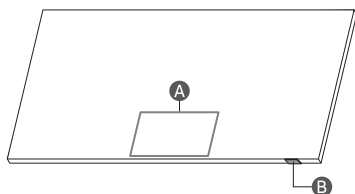

**A** Menu sterowania

**B** Przycisk Kontroler telewizora MICRO LED / Czujnik pilota / Przełącznik mikrofonu

### Jak włączać i wyłączać mikrofon

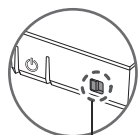

Włączone ↔ Wyłączone

Mikrofon można włączyć lub wyłączyć za pomocą przełącznika znajdującego się w dolnej części MICRO LED. Jeśli mikrofon jest wyłączony, wszystkie funkcje głosowe i dźwiękowe korzystające z mikrofonu są niedostępne.

- Położenie i kształt przełącznika mikrofonu mogą się różnić w zależności od modelu.
- Podczas analizy z wykorzystaniem danych z mikrofonu dane te nie są zapisywane.

## 04 Informacje dotyczące przycisków na pilocie Samsung SolarCell Remote (Pilot Samsung Smart)

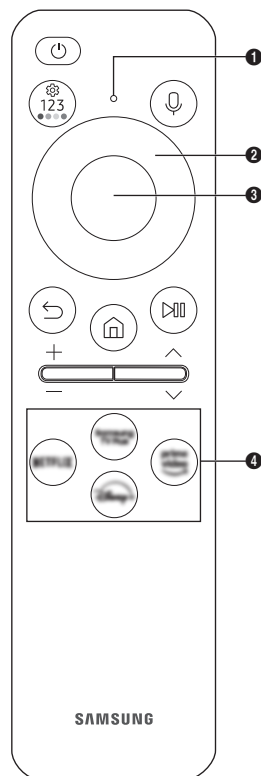

### (Zasilanie)

Naciśnij, aby włączyć lub wyłączyć MICRO LED.

### Mikrofon / LED

Używany jako mikrofon podczas korzystania z funkcji rozpoznawania głosu za pomocą pilota.

- Nie uderzaj w otwór mikrofonu ani nie wbijaj w niego ostrych przedmiotów.

### (Asystent głosowy)

Uruchamianie funkcji Asystent głosowy. Aby uruchomić funkcję Asystent głosowy, naciśnij i przytrzymaj przycisk, wypowiedz polecenie, a następnie zwolnij przycisk.

- Obsługiwane języki i funkcje asystenta Asystent głosowy mogą różnić się w zależności od obszaru geograficznego.

### (Przycisk Ustawienia/Numer/Kolor)

Po każdym naciśnięciu tego przycisku na przemian wyświetlane są menu Ustawienia / wirtualna klawiatura numeryczna / klawiatura opcji z kolorowymi przyciskami.

- Ten przycisk umożliwia uzyskanie dostępu do dodatkowych opcji właściwych dla używanej funkcji.
- Naciśnij, aby wyświetlić wirtualny panel numeryczny na ekranie. Przy użyciu klawiatury numerycznej wprowadź odpowiednie wartości numeryczne. Wybierz cyfry, a następnie wybierz opcję **Gotowe** lub **Wprowadź numer**, aby wprowadzić wartość numeryczną. Służy do zmiany kanału, wprowadzania kodu PIN, kodu pocztowego itd.

### Przycisk kierunkowy (góra, dół, lewo, prawo)

Przesuwanie fokusu i zmiana wartości wyświetlanych w menu telewizora MICRO LED.

### Wybierz

Wybór lub uruchomienie elementu znajdującego się w obszarze fokusu. Naciśnięcie podczas oglądania treści powoduje wyświetlenie szczegółowych informacji o programie.

### (Wróć)

Naciśnięcie tego przycisku powoduje powrót do poprzedniego menu. Naciśnięcie przez 1 sekundę lub dłużej powoduje zakończenie uruchomionej funkcji. Naciśnięcie podczas oglądania programu powoduje powrót do poprzedniego kanału.

### (Smart Hub)

Naciśnięcie tego przycisku powoduje powrót na Pierwszy ekran.

### (Odtwarzanie/pauza)

Naciśnięcie powoduje wyświetlenie elementów sterujących odtwarzaniem. Za pomocą tych elementów sterujących można kontrolować odtwarzanie treści multimedialnych.

Aby użyć funkcji Pasek gry, naciśnij i przytrzymaj przycisk w trybie **Tryb gry**.

- Aplikacja asystenta Pasek gry może nie być obsługiwana w zależności od modelu lub obszaru geograficznego.

### + / - (Głośność)

Przesunięcie przycisku w górę lub w dół pozwala regulować głośność. Naciśnięcie przycisku powoduje wyciszenie dźwięku.

Przytrzymanie przez 2 sekundę lub dłużej powoduje wyświetlenie menu **Skróty dostępności**.

### ^ / v (Kanał)



Przesunięcie przycisku w górę lub w dół pozwala zmienić kanał. Naciśnięcie przycisku powoduje wyświetlenie ekranu **Przewodnik**. Przytrzymanie przez 1 sekundę lub dłużej powoduje wyświetlenie ekranu **Lista kanałów**.

### Przycisk uruchamiania aplikacji

Naciśnij każdy przycisk, aby uruchomić jego funkcję.

- Dostępne aplikacje mogą się różnić w zależności od obszaru geograficznego lub dostawcy treści.

### + (Parosowanie)

Jeśli pilot Pilot Samsung Smart nie zostanie automatycznie sparowany z MICRO LED, skieruj go w stronę przodu MICRO LED, a następnie naciśnij jednocześnie przyciski  oraz  i przytrzymaj je przez co najmniej 3 sekundy.

- Pilot Samsung Smart działa w odległości do 6 m od MICRO LED. Zasięg może być inny w zależności od warunków środowiska, w którym wykorzystywana jest komunikacja bezprzewodowa.
- Obrazy, przyciski i funkcje pilota Pilot Samsung Smart mogą różnić się w zależności od modelu lub obszaru geograficznego.
- Funkcja Konfiguracja uniwersalnego pilota działa prawidłowo wyłącznie wtedy, gdy używany jest Pilot Samsung Smart dołączony do telewizora MICRO LED.

## Ładowanie akumulatora

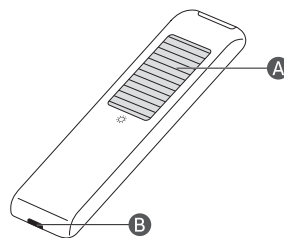

### Ogniwo słoneczne

Wystawiaj pilota na światło, gdy nie jest używany. Wyduży to jego czas pracy.

### Port USB (typu C) do ładowania

Służy do szybkiego ładowania. Podczas ładowania zaświeci się dioda LED z przodu. Po całkowitym naładowaniu akumulatora diody LED gasną.

- Kabel USB nie jest dostarczany w zestawie.



- Zalecane jest korzystanie z oryginalnej ładowarki firmy Samsung, w przeciwnym razie może to spowodować nieprawidłowe działanie lub uszkodzenie urządzenia. W takim przypadku nie można przeprowadzić naprawy w ramach gwarancji.
- Jeśli pilot nie działa z powodu niskiego poziomu naładowania baterii, naładuj go przez port typu USB-C.



**Może dojść do pożaru lub wybuchu, co spowoduje uszkodzenie pilota lub obrażenia ciała.**

- Nie należy poddawać pilota wstrząsom.
- Nie należy dopuszczać do kontaktu substancji obcych, takich jak metal, ciecz lub kurz ze złączem ładowania pilota.
- Jeżeli pilot jest uszkodzony, czuć dym lub spaleniznę, należy natychmiast przerwać korzystanie i przekazać go do serwisu firmy Samsung w celu naprawy.
- Nie należy samodzielnie demontować pilota.
- Nie należy dopuszczać do ssania ani gryzienia pilota przez niemowlęta lub zwierzęta. Może dojść do pożaru lub wybuchu, co spowoduje uszkodzenie pilota lub obrażenia ciała.

## 05 Rozwiązywanie problemów i konserwacja

### Rozwiązywanie problemów

Więcej informacji zawiera część „Rozwiązywanie problemów” w e-Manual.

> > Ustawienia > Pomoc techn. > Otwórz e-Manual > Rozwiązywanie problemów

Jeśli żadne z podanych rozwiązań nie dotyczy danego problemu, należy przejść na stronę „www.samsung.com” i kliknąć opcję Wsparcie lub skontaktować się z punktem serwisowym firmy Samsung.

- Ze względu na ograniczenia techniczne w procesie produkcyjnym, niektóre piksele panelu mogą wydawać się ciemniejsze lub jaśniejsze lub mogą migać. Nie wpływa to jednak na działanie produktu.
- Ze względu na wiele modułów produktu, z bliskiej odległości może być widoczny wzór siatki. To nie jest wada produktu.
- Aby utrzymać telewizor MICRO LED w optymalnym stanie, aktualizuj jego oprogramowanie do najnowszej wersji. Użyj funkcji Aktualizuj teraz lub Aktualizacja automatyczna w menu telewizora MICRO LED ( > > Ustawienia > Pomoc techn. > Aktualizacja oprogramowania > Aktualizuj teraz lub Aktualizacja automatyczna).

### Telewizor MICRO LED nie włącza się.

- Sprawdź, czy przewód zasilający jest prawidłowo podłączony zarówno do urządzenia MICRO LED, One Connect, jak i gniazdka elektrycznego.
- Upewnij się, że gniazdo sieci elektrycznej jest sprawne, a czujnik pilota na dole telewizora MICRO LED świeci w sposób ciągły na czerwono.
- Naciśnij przycisk Kontroler telewizora MICRO LED w dolnej części telewizora MICRO LED, aby sprawdzić, czy problem nie dotyczy pilota. Jeżeli telewizor MICRO LED włączy się, należy zapoznać się z częścią „Pilot nie działa”.

### Pilot nie działa.

- Sprawdź, czy czujnik pilota na dolnej powierzchni telewizora MICRO LED miga po naciśnięciu przycisku na pilocie.
  - Gdy bateria pilota jest rozładowana, naładuj ją za pomocą portu ładowania USB (typu C) lub obróć pilota, aby wystawić ogniwo słoneczne na działanie światła.
- Skieruj pilota bezpośrednio na telewizor MICRO LED z odległości 1,5–1,8 m.
- Jeśli telewizor MICRO LED został dostarczony z pilotem Pilot Samsung Smart (Bluetooth), sparuj pilot z telewizorem MICRO LED. Aby sparować Pilot Samsung Smart, naciśnij jednocześnie przyciski i przez 3 sekund.

### Czujnik Eco a jasność ekranu

Czujnik Eco powoduje automatyczne dostosowywanie jasności ekranu telewizora MICRO LED. Funkcja ta mierzy jasność otoczenia i optymalizuje jasność ekranu telewizora MICRO LED pod jej kątem. Dzięki temu zużycie energii przez telewizor zmniejsza się. Aby wyłączyć tę funkcję wybierz kolejno > > Ustawienia > Wszystkie ustawienia > Ogólne i prywatność > Oszczędzanie energii > Optymalizacja jasności.

- Czujnik Eco znajduje się w dolnej części telewizora MICRO LED. Czujnika nie należy niczym zastaniać. Zastąpienie powoduje zmniejszenie jasności obrazu.

### Zmiana hasła telewizora

> > Ustawienia > Wszystkie ustawienia > Ogólne i prywatność > Menedżer systemu > Zmień kod PIN

Uruchom funkcję Zmień kod PIN i wprowadź bieżące hasło w polu hasła.

Wprowadź nowe hasło i powtórz je w celu potwierdzenia. Hasło zostanie zmienione.

Jeśli nie pamiętasz kodu PIN, naciśnij następujące przyciski w celu przywrócenia kodu PIN „0000” (we Francji: „1111”):

- Pilot Samsung Smart: Naciśnij przycisk / (Głośność). > Głośniej > > Ciszej > > Głośniej > .



## 06 Dane techniczne i inne informacje

### Dane techniczne

|                                    |   |                           |
|------------------------------------|---|---------------------------|
| Nazwa modelu                       | MNA76MS1CAC                             | MNA89MS1BAC               |
| Rozdzielczość ekranu               | 3312 x 1872                             | 3864 x 2184               |
| Rozmiar ekranu                     |   |                           |
| Przekątna                          | 76 cali                                 | 89 cali                   |
| (przekątna)                        | 193,3 cm                                | 225,4 cm                  |
| Dźwięk (wyjście)                   | 120 W                                   |                           |
| Wymiary (szer. x wys. x gł.)       |   |                           |
| Korpus                             | 1685,1 x 958,7 x 24,9 mm                | 1965,5 x 1117,3 x 24,9 mm |
| Ciężar                             |   |                           |
| Korpus                             | 41,0 kg                                 | 53,0 kg                   |
| Nazwa modelu                       | MNA101MS1BC                             | MNA114MS1CC               |
| Rozdzielczość ekranu               | 4416 x 2496                             | 4968 x 2808               |
| Rozmiar ekranu                     |   |                           |
| Przekątna                          | 101 cali                                | 114 cali                  |
| (przekątna)                        | 257,6 cm                                | 289,8 cm                  |
| Dźwięk (wyjście)                   | 120 W                                   |                           |
| Wymiary (szer. x wys. x gł.)       |   |                           |
| Korpus                             | 2245,9 x 1275,6 x 24,9 mm               | 2526,3 x 1434,2 x 24,9 mm |
| Ciężar                             |   |                           |
| Korpus                             | 64,0 kg                                 | 88,0 kg                   |
| Temperatura podczas pracy          | Od 15 °C do 35 °C (od 59 °F do 95 °F)   |                           |
| Wilgotność podczas pracy           | Od 10 % do 80 %, bez kondensacji        |                           |
| Temperatura podczas przechowywania | Od -20 °C do 45 °C (od -4 °F do 113 °F) |                           |
| Wilgotność podczas przechowywania  | Od 5 % do 95 %, bez kondensacji         |                           |

#### Uwagi

- To urządzenie jest urządzeniem cyfrowym klasy B.
- Informacje dotyczące zasilania i poboru mocy można znaleźć na tabliczce znamionowej produktu.
  - W większości modeli tabliczka znajduje się z tyłu telewizora MICRO LED.
  - Tabliczka znamionowa z informacjami dotyczącymi modeli One Connect znajduje się na spodzie urządzenia One Connect.
- Pomiar typowego poboru mocy zgodnie z normą IEC 62087.
- Do uzyskania połączenia za pomocą kabla LAN należy użyć kabla kategorii 7 (typu \*STP). (100/10 Mb/s)
  - \* Shielded Twisted Pair

\* Rysunki i ilustracje w niniejszej instrukcji obsługi służą wyłącznie jako przykład i mogą odbiegać od faktycznego wyglądu urządzenia. Wygląd produktu i jego dane techniczne mogą ulec zmianie bez uprzedzenia.

W poniższych sytuacjach może zostać naliczona opłata manipulacyjna:

- (a) Serwisant został wezwany do naprawy urządzenia, w którym nie wykryto żadnej usterki (tj. użytkownik nie zapoznał się z instrukcją obsługi).
- (b) Urządzenie dostarczono do punktu serwisowego firmy Samsung, gdzie ustalono, że nie ma żadnych usterek (tj. użytkownik nie zapoznał się z instrukcją obsługi).

Użytkownik zostanie poinformowany o wysokości opłaty administracyjnej przed wizytą serwisanta.

Firma Samsung nie ponosi odpowiedzialności za jakiegokolwiek zniszczenie, uszkodzenie lub problemy związane z bezpieczeństwem produktu spowodowane próbą naprawy przez nieautoryzowane punkty serwisowe oraz samodzielną lub nieprofesjonalną naprawą, podczas której nie były przestrzegane instrukcje naprawy oraz konserwacji. Wszelkie uszkodzenia spowodowane próbą naprawy przez osoby inne niż autoryzowani partnerzy Samsung, nie będą objęte gwarancją.

Odwiedź stronę [samsung.com/support](http://samsung.com/support), żeby sprawdzić dodatkowe informacje dotyczące zewnętrznego zasilacza oraz zdalnej kontroli zgodnie z europejską dyrektywą Ecodesign (Ekoprojekt)- dyrektywa ErP

## Zmniejszanie poboru mocy

Po wyłączeniu telewizor MICRO LED przechodzi w tryb gotowości. W trybie tym w dalszym ciągu zużywa nieco energii elektrycznej. Aby zmniejszyć pobór mocy, należy odłączyć przewód zasilania, gdy telewizor nie jest używany przez dłuższy czas. MICRO LED

## Licencje

 Dolby Atmos

POWERED BY

QUICK SET<sup>®</sup>

 HEVC Advance<sup>™</sup>  
Covered by Patents at [patentlist.hevcadvance.com](http://patentlist.hevcadvance.com)

 HDMI<sup>™</sup>  
HIGH-DEFINITION MULTIMEDIA INTERFACE

The terms HDMI, HDMI High-Definition Multimedia Interface, HDMI trade dress and the HDMI Logos are trademarks or registered trademarks of HDMI Licensing Administrator, Inc.

Firma Samsung niniejszym zaświadcza, że to urządzenie radiowe jest zgodne z dyrektywą 2014/53/UE i odpowiednimi wymogami ustawowymi Wielkiej Brytanii.

Pełny tekst deklaracji zgodności jest dostępny na stronie internetowej pod adresem:

Na stronie <http://www.samsung.com> przejdź do sekcji Wsparcie, a następnie wprowadź nazwę modelu.

Urządzenie może być używane we wszystkich krajach UE i w Wielkiej Brytanii.

Funkcja WLAN (Wi-Fi) urządzenia w pasmie 5 GHz i 6 GHz może być użytkowana wyłącznie w pomieszczeniach.

Maks. moc nadawcza RF:

100 mW przy 2,4 GHz - 2,4835 GHz,

200 mW przy 5,15 GHz - 5,25 GHz & 5,47 GHz - 5,725 GHz,

100 mW przy 5,25 GHz - 5,35 GHz,

200 mW przy 5,945 GHz - 6,425 GHz.



**Prawidłowe usuwanie produktu (zużyty sprzęt elektryczny i elektroniczny)**  
(Dotyczy krajów, w których stosuje się systemy segregacji odpadów)

To oznaczenie umieszczone na produkcie, akcesoriach lub dokumentacji oznacza, że po zakończeniu eksploatacji nie należy tego produktu ani jego akcesoriów (np. ładowarki, zestawu słuchawkowego, przewodu USB) wyrzucać wraz ze zwykłymi odpadami gospodarstwa domowego. Aby uniknąć szkodliwego wpływu na środowisko naturalne i zdrowie ludzi wskutek niekontrolowanego usuwania odpadów, prosimy o oddzielenie tych przedmiotów od odpadów innego typu oraz o odpowiedzialny recykling i praktykowanie ponownego wykorzystania materiałów.

W celu uzyskania informacji na temat miejsca i sposobu bezpiecznego dla środowiska recyklingu tych przedmiotów, użytkownicy w gospodarstwach domowych powinni skontaktować się z punktem sprzedaży detalicznej, w którym dokonali zakupu produktu, lub z organem władz lokalnych. Użytkownicy w firmach powinni skontaktować się ze swoim dostawcą i sprawdzić warunki umowy zakupu. Produktu ani jego akcesoriów nie należy usuwać razem z innymi odpadami komercyjnymi.



**Sposób poprawnego usuwania baterii**  
(Dotyczy krajów, w których stosuje się systemy segregacji odpadów)

Niniejsze oznaczenie na baterii, instrukcji obsługi lub opakowaniu oznacza, że baterie, w które wyposażony był dany produkt, nie mogą zostać usunięte wraz z innymi odpadami pochodzącymi z gospodarstw domowych. Przy zastosowaniu takiego oznaczenia symbole chemiczne (Hg, Cd lub Pb) wskazują, że dana bateria zawiera rtęć, kadm lub ołów w ilości przewyższającej poziomy odniesienia opisane w dyrektywie WE 2006/66.

Użytkownik nie może samodzielnie wymieniać akumulatorów stosowanych w niniejszym produkcie. Informacje na temat ich wymiany można uzyskać u lokalnego usługodawcy. Baterii nie należy wyjmować lub wystawiać na działanie ognia. Baterii nie wolno demontować, miażdżyć lub przebijać. Jeżeli zamierzasz pozbyć się produktu, punkt segregacji odpadów powyższe odpowiednie kroki w celu odpowiedniej utylizacji produktu, w tym baterii.

#### Wymywanie baterii

- Aby wyjąć baterię, należy skontaktować się z autoryzowanym centrum serwisowym. Aby uzyskać informacje o usuwaniu baterii, odwiedź stronę [www.samsung.com/global/ecodesign\\_energy](http://www.samsung.com/global/ecodesign_energy).
- Z uwagi na bezpieczeństwo nie należy próbować wyjmować baterii samodzielnie. Wyjęcie baterii w nieprawidłowy sposób może doprowadzić do uszkodzenia baterii i urządzenia, skutkować obrażeniami i/lub spowodować, że korzystanie z urządzenia nie będzie bezpieczne.

## Deklaracja zgodności

### Informacje o produkcie

Produkt : Smart Control  
Model(e) : VG-TM2360E  
Warianty modeli : VG-TM2360F, VG-TM2360G

### Deklaracja i odnośne normy

Niniejszym oświadczamy, na naszą wyłączną odpowiedzialność, że powyższy produkt jest zgodny z zasadniczymi wymaganiami: Dyrektywa 2014/53/UE dotycząca urządzeń radiowych poprzez zastosowanie norm:

#### EMC

EN 301 489-1 V2.2.3  
EN 301 489-17 V3.2.4

#### Bezpieczeństwo

EN IEC 62368-1:2020+A11:2020  
EN IEC 62368-3:2020  
EN 62311:2008

#### Radio

EN 300 328 V2.2.2

Dyrektywa dotycząca ograniczenia stosowania niektórych niebezpiecznych substancji w sprzęcie elektrycznym i elektronicznym (2011/65/EU) poprzez zastosowanie normy EN 50581:2012.

### Podpisano w imieniu: Samsung

Samsung Euro QA Lab, Saxony Way, Yateley, GU46 6GG, UK\*  
2022-11-04 (Miejsce, data i podpis)

Stephen Colclough – Dyrektor ds. Regulacyjnych  
(Nazwisko i podpis osoby upoważnionej)







※ To nie jest adres Centrum Serwisowego firmy Samsung. Aby uzyskać adres lub numer telefonu Centrum Serwisowego firmy Samsung, należy zapoznać się z treścią karty gwarancyjnej lub skontaktować się ze sprzedawcą, u którego zakupiono produkt.

# Προτού διαβάσετε αυτό το εγχειρίδιο χρήσης

Αυτή η συσκευή MICRO LED συνοδεύεται από αυτό το εγχειρίδιο χρήσης και ένα ενσωματωμένο ηλεκτρονικό εγχειρίδιο, το e-Manual (☰ > Μενού > ☰ Ρυθμίσεις > Υποστήριξη > Άνοιγμα e-Manual).

## Προειδοποίηση! Σημαντικές οδηγίες για την ασφάλεια

Διαβάστε τις οδηγίες για την ασφάλεια προτού χρησιμοποιήσετε την τηλεόραση MICRO LED. Ανατρέξτε στον παρακάτω πίνακα για την επεξήγηση των συμβόλων που ενδεχομένως να υπάρχουν επάνω στο προϊόν Samsung που διαθέτετε.

| ΠΡΟΣΟΧΗ   |   |
|---|---|
| ΚΙΝΔΥΝΟΣ ΗΛΕΚΤΡΟΠΛΗΞΙΑΣ. ΜΗΝ ΑΝΟΙΓΕΤΕ.  |   |
| ΠΡΟΣΟΧΗ: ΓΙΑ ΝΑ ΜΕΙΩΘΕΙ Ο ΚΙΝΔΥΝΟΣ ΗΛΕΚΤΡΟΠΛΗΞΙΑΣ, ΜΗΝ ΑΦΑΙΡΕΙΤΕ ΤΟ ΚΑΛΥΜΜΑ (Η ΤΟ ΠΙΣΩ ΜΕΡΟΣ). ΔΕΝ ΥΠΑΡΧΟΥΝ ΕΞΑΡΤΗΜΑΤΑ ΣΤΟ ΕΣΩΤΕΡΙΚΟ ΠΟΥ ΜΠΟΡΟΥΝ ΝΑ ΕΠΙΣΚΕΥΑΣΤΟΥΝ ΑΠΟ ΤΟ ΧΡΗΣΤΗ. ΓΙΑ ΟΛΕΣ ΤΙΣ ΕΡΓΑΣΙΕΣ ΣΕΡΒΙΣ, ΑΠΕΥΘΥΝΘΕΙΤΕ ΣΕ ΕΞΕΙΔΙΚΕΥΜΕΝΟ ΠΡΟΣΩΠΙΚΟ. |   |
|    | Αυτό το σύμβολο υποδεικνύει ότι υπάρχει υψηλή τάση στο εσωτερικό της συσκευής. Είναι επικίνδυνο να έρχεστε σε επαφή με οποιοδήποτε εσωτερικό εξάρτημα αυτού του προϊόντος.  |
|   | Αυτό το σύμβολο υποδεικνύει ότι αυτό το προϊόν συνοδεύεται από σημαντικά έντυπα αναφορικά με τη λειτουργία και τη συντήρηση.  |
|    | Προϊόν κατηγορίας II: Αυτό το σύμβολο υποδεικνύει ότι δεν απαιτείται σύνδεση ασφαλείας με την ηλεκτρική γείωση. Εάν αυτό το σύμβολο δεν υπάρχει επάνω σε κάποιο προϊόν με καλώδιο τροφοδοσίας, το προϊόν ΠΡΕΠΕΙ να διαθέτει αξιόπιστη σύνδεση σε γείωση προστασίας. |
|    | Τάση εναλλασσόμενου ρεύματος: Η ονομαστική τάση που επισημαίνεται με αυτό το σύμβολο είναι τάση εναλλασσόμενου ρεύματος.  |
|    | Τάση συνεχούς ρεύματος: Η ονομαστική τάση που επισημαίνεται με αυτό το σύμβολο είναι τάση συνεχούς ρεύματος.  |
|    | Προσοχή. Συμβουλευτείτε τις οδηγίες χρήσης: Αυτό το σύμβολο καθοδηγεί το χρήστη να συμβουλευτεί το εγχειρίδιο χρήσης για περαιτέρω πληροφορίες σχετικά με την ασφάλεια.   |

## Τροφοδοσία

- Μην υπερφορτώνετε τις πρίζες, τα καλώδια προέκτασης ή τα τροφοδοτικά περισσότερο από την τάση και τη δυναμικότητά τους. Ενδέχεται να προκληθεί πυρκαγιά ή ηλεκτροπληξία. Ανατρέξτε στην ενότητα του εγχειριδίου σχετικά με τις προδιαγραφές ισχύος ή στην ετικέτα στοιχείων τροφοδοσίας ρεύματος επάνω στο προϊόν για στοιχεία σχετικά με την τάση και την ένταση του ρεύματος.
- Τα καλώδια τροφοδοσίας ρεύματος θα πρέπει να τοποθετούνται έτσι ώστε να μην είναι πιθανό να πατηθούν ή να συνθλιβούν από κάποιο αντικείμενο που τοποθετείται πάνω τους ή δίπλα τους. Προσέξτε ιδιαίτερα τα καλώδια στο άκρο του φics, στις πρίζες τοίχου και στο σημείο όπου εξέρχονται από τη συσκευή.
- Ποτέ μην εισάγετε μεταλλικά αντικείμενα στα ανοιχτά σημεία αυτής της συσκευής. Ενδέχεται να προκληθεί ηλεκτροπληξία.
- Για να αποφύγετε την ηλεκτροπληξία, μην αγγίζετε ποτέ το εσωτερικό αυτής της συσκευής. Αυτή η συσκευή θα πρέπει να ανοίγεται μόνο από εξειδικευμένο τεχνικό.
- Φροντίστε να εισάγετε το καλώδιο ρεύματος μέχρι να εφαρμοστεί σταθερά. Κατά την αποσύνδεση του καλωδίου ρεύματος από μια πρίζα τοίχου, να τραβάτε πάντοτε το καλώδιο ρεύματος από το φics. Ποτέ μην το αποσυνδέετε τραβώντας το καλώδιο ρεύματος. Μην αγγίζετε το καλώδιο ρεύματος με βρεγμένα χέρια.
- Αν αυτή η συσκευή δεν λειτουργεί κανονικά - ειδικότερα, αν ακούγονται ασυνήθιστοι θόρυβοι ή αναδύεται οσμή - αποσυνδέστε την αμέσως από την πρίζα και επικοινωνήστε με έναν εξουσιοδοτημένο αντιπρόσωπο ή ένα κέντρο σέρβις της Samsung.
- Για να προστατεύσετε αυτή τη συσκευή από καταιγίδες με κεραυνούς ή όταν παραμένει χωρίς επιτήρηση και χρήση για μεγάλο χρονικό διάστημα, φροντίστε να την αποσυνδέσετε από την πρίζα και αποσυνδέστε την κεραία ή το σύστημα καλωδιακής τηλεόρασης.
  - Η συσσώρευση σκόνης μπορεί να προκαλέσει ηλεκτροπληξία, διαρροή ηλεκτρικού ρεύματος ή πυρκαγιά, επειδή προκαλεί την παραγωγή σπινθήρων και θερμότητας ή τη φθορά της μόνωσης στο καλώδιο ρεύματος.
- Χρησιμοποιείτε μόνο κατάλληλα γειωμένο φics και πρίζα τοίχου.
  - Η ακατάλληλη γείωση ενδέχεται να προκαλέσει ηλεκτροπληξία ή βλάβη στη συσκευή. (Μόνο για εξοπλισμό Κατηγορίας I.)
- Για να απενεργοποιήσετε εντελώς τη συσκευή, αποσυνδέστε την από την πρίζα τοίχου. Για να διασφαλίσετε ότι μπορείτε να αποσυνδέσετε γρήγορα αυτή τη συσκευή αν είναι απαραίτητο, φροντίστε να είναι εύκολη η πρόσβαση στην πρίζα και το φics του καλωδίου ρεύματος.



## Εγκατάσταση

- Μην τοποθετείτε αυτή τη συσκευή κοντά ή πάνω σε καλοριφέρ ή θερμαντικό σώμα, ούτε σε σημεία όπου εκτίθεται σε άμεσο ηλιακό φως.
- Μην τοποθετείτε δοχεία που περιέχουν νερό (βάζα κλπ.) επάνω σε αυτήν τη συσκευή, καθώς μπορεί να προκληθεί πυρκαγιά ή ηλεκτροπληξία.
- Μην εκθέτετε αυτή τη συσκευή σε βροχή ή σε υγρασία.
- Αν σκοπεύετε να εγκαταστήσετε την τηλεόραση MICRO LED σε χώρο με πολλή σκόνη, υψηλές ή χαμηλές θερμοκρασίες, υψηλή υγρασία ή χημικές ουσίες, καθώς και σε χώρο όπου θα λειτουργεί όλο το 24ωρο, όπως αεροδρόμια, σιδηροδρομικούς σταθμούς κ.λπ., φροντίστε να επικοινωνήσετε με ένα εξουσιοδοτημένο κέντρο σέρβις της Samsung για πληροφορίες. Διαφορετικά, ενδέχεται να προκληθεί σοβαρή ζημιά στην τηλεόραση MICRO LED.
- Μην εκθέτετε τη συσκευή σε στάξιμο ή σε πιτσίλισμα από υγρά.
- Αυτό το MICRO LED είναι ένα καταναλωτικό προϊόν σχεδιασμένο για εγκατάσταση μόνο σε οικιακό περιβάλλον. Οποιαδήποτε εγκατάσταση πέρα από οικιακό περιβάλλον, π.χ.: ιδιωτικό σκάφος (συμπεριλαμβανομένου γιστ) ή ιδιωτικό αεροπλάνο ή σε εξωτερικό χώρο μπορεί να ακυρώσει την εγγύηση.

## Βάση τοίχου – Εγκατάσταση

- Ανατρέξτε στον οδηγό εγκατάστασης για το Βάση τοίχου για λεπτομέρειες σχετικά με το πώς να προσαρτήσετε το Βάση τοίχου.
- Μπορείτε να εγκαταστήσετε στήριγμα τοποθέτησης στον τοίχο VESA. Ωστόσο, συνιστάται η χρήση του στήριγματος τοποθέτησης στον τοίχο που παρέχεται από προεπιλογή.
- Όταν εγκαθιστάτε στήριγμα τοποθέτησης στον τοίχο VESA, συνιστούμε να στερεώνετε πρώτα και τις τέσσερις βίδες VESA.

## Τοποθέτηση της τηλεόρασης MICRO LED σε τοίχο



Αν στερεώσετε αυτή την τηλεόραση MICRO LED σε τοίχο, ακολουθήστε επακριβώς τις οδηγίες σύμφωνα με τις προδιαγραφές του κατασκευαστή. Αν δεν στερεωθεί σωστά, ενδέχεται να προκληθεί αλλοίωση ή πτώση της τηλεόρασης MICRO LED και σοβαρός τραυματισμός σε κάποιο παιδί ή ενήλικα, καθώς και σοβαρή ζημιά στην τηλεόραση MICRO LED.

- Η εταιρεία Samsung δεν ευθύνεται για τυχόν ζημιά στο προϊόν ή τραυματισμό, δικό σας ή άλλων, αν επιλέξετε να εγκαταστήσετε μόνοι σας το στήριγμα τοποθέτησης στον τοίχο.
- Η εταιρεία Samsung δεν φέρει ευθύνη για πρόκληση ζημιάς στο προϊόν ή τραυματισμό, όταν χρησιμοποιείται το στήριγμα τοποθέτησης στον τοίχο που δεν πληροί τις προδιαγραφές VESA ή δεν είναι εγκεκριμένο ή όταν ο πελάτης δεν ακολουθεί τις οδηγίες εγκατάστασης του προϊόντος.

- Μπορείτε να εγκαταστήσετε το στήριγμα τοποθέτησης στον τοίχο σε ένα γερό τοίχο που είναι κάθετος στο δάπεδο. Προτού προσαρτήσετε το στήριγμα τοποθέτησης στον τοίχο σε επιφάνεια εκτός από γυψοσανίδα, επικοινωνήστε με την πλησιέστερη αντιπροσωπία για επιπρόσθετες πληροφορίες. Αν εγκαταστήσετε την τηλεόραση MICRO LED σε οροφή ή τοίχο με κλίση, ενδέχεται να πέσει και να προκαλέσει σοβαρό τραυματισμό.
- Όταν εγκαθιστάτε ένα κιτ τοποθέτησης στον τοίχο, συνιστούμε να το στερεώνετε και με τις τέσσερις βίδες VESA.
- Μην εγκαθιστάτε την τηλεόραση MICRO LED ενώ βρίσκεται σε κλίση.



Μην εγκαθιστάτε το κιτ τοποθέτησης στον τοίχο ενώ η τηλεόραση MICRO LED είναι ενεργοποιημένη. Ενδέχεται να προκληθεί τραυματισμός λόγω ηλεκτροπληξίας.

- Μη χρησιμοποιείτε βίδες που είναι μακρύτερες από τις τυπικές διαστάσεις ή που δεν πληρούν τις προδιαγραφές των τυπικών βιδών VESA. Οι βίδες με υπερβολικό μήκος ενδέχεται να προκαλέσουν ζημιά στο εσωτερικό της τηλεόρασης MICRO LED.
- Για τα στήριγματα τοποθέτησης στον τοίχο που δεν πληρούν τις προδιαγραφές των τυπικών βιδών VESA, το μήκος των βιδών ενδέχεται να διαφέρει, ανάλογα με τις προδιαγραφές του στήριγματος τοποθέτησης στον τοίχο.
- Μην σφίγγετε υπερβολικά τις βίδες. Ενδέχεται να προκληθεί ζημιά στο προϊόν ή να προκληθεί πτώση του προϊόντος και τραυματισμός. Η εταιρεία Samsung δεν φέρει ευθύνη για τέτοιου είδους ατυχήματα.
- Η τοποθέτηση της τηλεόρασης MICRO LED στον τοίχο θα πρέπει να γίνεται πάντοτε από τέσσερα άτομα.

## Προδιαγραφές τοποθέτησης στον τοίχο (VESA)

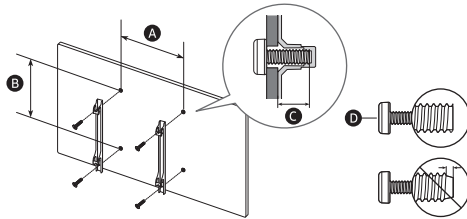

|   |           |            |
|---|-----------|------------|
| Διαστάσεις τηλεόρασης MICRO LED σε ίντσες | 76        | 89         |
| Προδιαγραφές οπής βίδας VESA (A x B) (mm) | 600 x 400 |            |
| C (mm)                                    | 6         |            |
| D x 4                                     | M8        |            |
| Διαστάσεις τηλεόρασης MICRO LED σε ίντσες | 101       | 114        |
| Προδιαγραφές οπής βίδας VESA (A x B) (mm) | 800 x 600 | 1000 x 800 |
| C (mm)                                    | 6         |            |
| D x 4                                     | M8        |            |





## Παροχή σωστού εξαερισμού για την τηλεόραση MICRO LED

Όταν εγκαθιστάτε την τηλεόραση MICRO LED και το κουτί One Connect διατηρήστε απόσταση τουλάχιστον 10 cm ανάμεσα στην τηλεόραση MICRO LED, στο κουτί One Connect και σε άλλα αντικείμενα (τοιχοί, πλευρές ντουλαπιών κ.λπ.) για να διασφαλίσετε σωστό εξαερισμό. Αν δεν διατηρηθεί σωστός εξαερισμός, ενδέχεται να προκληθεί πυρκαγιά ή κάποιο πρόβλημα με το προϊόν λόγω της αύξησης της εσωτερικής του θερμοκρασίας.

- Όταν εγκαθιστάτε την τηλεόραση MICRO LED με στήριγμα τοποθέτησης στον τοίχο, συνιστούμε ιδιαίτερα να χρησιμοποιείτε αποκλειστικά τα εξαρτήματα που παρέχονται από τη Samsung. Χρησιμοποιώντας εξαρτήματα άλλου κατασκευαστή, ενδέχεται να προκληθούν δυσκολίες με το προϊόν ή τραυματισμός λόγω πτώσης του προϊόντος.

## Λειτουργία

- Αυτή η συσκευή χρησιμοποιεί μπαταρίες. Στην περιοχή όπου διαμένετε, ενδέχεται να υπάρχουν περιβαλλοντικοί κανονισμοί που απαιτούν τη σωστή απόρριψη αυτών των μπαταριών. Επικοινωνήστε με τις τοπικές αρχές για πληροφορίες απόρριψης ή ανακύκλωσης.
- Φυλάξτε τα πρόσθετα εξαρτήματα (τηλεχειριστήριο κ.λπ.) σε έναν ασφαλές χώρο μακριά από παιδιά.
- Μην ρίχνετε κάτω και μην χτυπάτε το προϊόν. Αν το προϊόν υποστεί ζημιά, αποσυνδέστε το καλώδιο ρεύματος και επικοινωνήστε με ένα κέντρο σέρβις της Samsung.
- Μην απορρίπτετε το τηλεχειριστήριο ή τις μπαταρίες σε φωτιά.
- Μην βραχυκυκλώνετε, μην αποσυναρμολογείτε και μην υπερθερμαίνετε τις μπαταρίες.
- **ΠΡΟΣΟΧΗ:** Υπάρχει κίνδυνος έκρηξης αν αντικαταστήσετε τις μπαταρίες του τηλεχειριστηρίου με μπαταρίες λανθασμένου τύπου. Αντικαταστήστε τις μόνο με μπαταρίες ίδιου ή ισοδύναμου τύπου.
- ΠΡΟΕΙΔΟΠΟΙΗΣΗ - ΓΙΑ ΝΑ ΑΠΟΤΡΑΠΕΙ Η ΕΚΔΗΛΩΣΗ ΠΥΡΚΑΓΙΑΣ, ΝΑ ΚΡΑΤΑΤΕ ΠΑΝΤΑ ΤΑ ΚΕΡΙΑ ΚΑΙ ΑΛΛΕΣ ΠΗΓΕΣ ΓΥΜΝΗΣ ΦΛΟΓΑΣ ΜΑΚΡΙΑ ΑΠΟ ΑΥΤΟ ΤΟ ΠΡΟΪΟΝ.



## Φροντίδα της τηλεόρασης MICRO LED

- Για να καθαρίσετε τη συσκευή, αποσυνδέστε το καλώδιο ρεύματος από την πρίζα τοίχου και σκουπίστε το προϊόν με ένα μαλακό, στεγνό πανί. Μην χρησιμοποιείτε χημικά όπως κερί, βενζίνη, οινόπνευμα, διαλυτικά, εντομοκτόνα, αποσμητικά χώρου, λιπαντικά ή απορρυπαντικά. Αυτά τα χημικά μπορούν να προκαλέσουν ζημιά στο περιβάλλον της τηλεόρασης MICRO LED ή να σβήσουν τις ενδείξεις που είναι τυπωμένες στο προϊόν.
- Η εξωτερική επιφάνεια και η οθόνη της τηλεόρασης MICRO LED μπορεί να γρατσουνιστούν κατά τον καθαρισμό της. Φροντίστε να σκουπίσετε προσεκτικά την εξωτερική επιφάνεια και την οθόνη με ένα μαλακό ύφασμα, για μην προκαλέσετε γρατσουνιές.
- Μην ψεκάζετε νερό ή οποιοδήποτε άλλο υγρό κατευθείαν επάνω στην τηλεόραση MICRO LED. Η εισροή οποιουδήποτε υγρού στο προϊόν ενδέχεται να προκαλέσει βλάβη, πυρκαγιά ή ηλεκτροπληξία.

## 01 Τι περιέχει η συσκευασία;

Βεβαιωθείτε πως τα παρακάτω είδη περιλαμβάνονται στη συσκευασία της τηλεόρασης MICRO LED. Αν λείπει κάποιο είδος, επικοινωνήστε με την τοπική αντιπροσωπεία.

- Έξυπνο τηλεχειριστήριο Samsung
- Εγχειρίδιο χρήσης
- Κάρτα εγγύησης / Οδηγός συμμόρφωσης με τους κανονισμούς (Δεν διατίθεται σε ορισμένες περιοχές)
- Καλώδιο ρεύματος MICRO LED
- 4 καλώδια υπερύθρων
- Κουτί One Connect
- Καλώδιο ρεύματος One Connect
- Καλώδιο One Connect
- Καλώδιο One Connect (τύπος)

- Τα παρεχόμενα καλώδια ενδέχεται να διαφέρουν, ανάλογα με τη χώρα. Φροντίστε να χρησιμοποιήσετε το καλώδιο τροφοδοσίας που είναι κατάλληλο για την περιοχή σας.
- Το χρώμα και το σχήμα των ειδών ενδέχεται να διαφέρει, ανάλογα με το μοντέλο.
- Τα καλώδια δεν περιλαμβάνονται και μπορούν να αγοραστούν ξεχωριστά.
- Όταν ανοίγετε το κουτί, ελέγξτε εάν υπάρχουν εξαρτήματα κρυμμένα πίσω ή μέσα στα υλικά συσκευασίας.



**Προειδοποίηση:** Οι οθόνες μπορούν να υποστούν ζημιά από άμεση πίεση όταν τις χειρίζεστε εσφαλμένα. Όπως φαίνεται στην εικόνα, φροντίστε να πιάνετε την οθόνη από τις άκρες, όταν σηκώνετε την τηλεόραση MICRO LED.



### Χρήση του καλωδίου υπέρυθρων

Κατά τη χρήση της λειτουργίας **Multi View**, ο χειρισμός των θυρών HDMI 1 έως 4 μπορεί να γίνει μέσω καλωδίου υπέρυθρων συνδεδεμένου με κάθε μονάδα υπέρυθρων. Ανατρέξτε στο **e-Manual** > **Μενού** > **Ρυθμίσεις** > **Υποστήριξη** > **Άνοιγμα e-Manual** για οδηγίες σχετικά με τη χρήση της λειτουργίας **Multi View**.

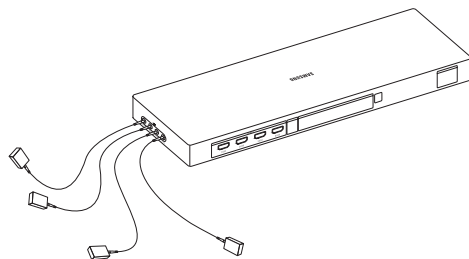

|      |   |   |   |   |
|------|---|---|---|---|
| IR   | 1 | 2 | 3 | 4 |
|      | ◇ | ◇ | ◇ | ◇ |
| HDMI | 1 | 2 | 3 | 4 |

## 02 Σύνδεση της τηλεόρασης MICRO LED στο κουτί One Connect

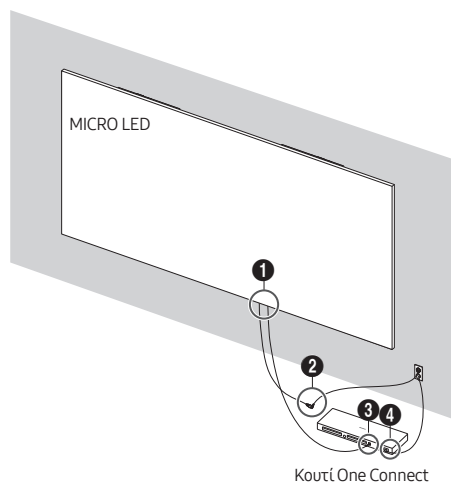

Ελληνικά

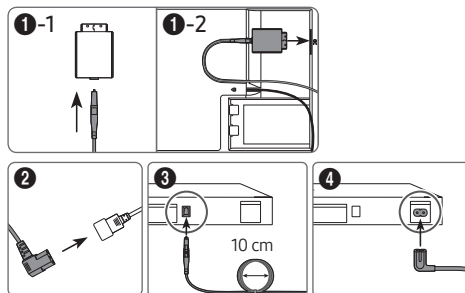

Ανατρέξτε στην εικόνα και συνδέστε την τηλεόραση MICRO LED και το κουτί One Connect με το καλώδιο One Connect που παρέχεται ως εξάρτημα.



- Μη χρησιμοποιείτε το κουτί One Connect σε ανάποδη ή όρθια θέση.
- Βεβαιωθείτε ότι το καλώδιο δεν συστρέφεται κατά τη σύνδεση. Διαφορετικά, ενδέχεται να υποβαθμιστεί η απόδοση του προϊόντος ή να προκληθεί ζημία στο καλώδιο.
- Κατά τη διευθέτηση του υπόλοιπου καλωδίου, ανατρέξτε στην παραπάνω εικόνα για τον τρόπο διευθέτησης.



Κάμψη



Συστροφή



Τράβηγμα



Σύνθλιψη

### 03 Αρχική ρύθμιση

Την πρώτη φορά που ενεργοποιείτε την τηλεόραση MICRO LED, εκκινείται αμέσως η διαδικασία αρχικής ρύθμισης. Ακολουθήστε τις οδηγίες που εμφανίζονται στην οθόνη και διαμορφώστε τις βασικές ρυθμίσεις της τηλεόρασης MICRO LED, ώστε να είναι κατάλληλες για το δικό σας περιβάλλον θέασης.

- Θα χρειαστείτε ένα λογαριασμό Samsung για να αποκτήσετε πρόσβαση σε έξυπνες υπηρεσίες που βασίζονται στο δίκτυο. Αν επιλέξετε να μη συνδεθείτε, θα έχετε σύνδεση μόνο σε συσκευές επίγειας τηλεόρασης (ισχύει μόνο για συσκευές με δέκτες) και σε εξωτερικές συσκευές, π.χ. μέσω HDMI.

### Χρήση του Χειριστήριο τηλεόρασης MICRO LED

Μπορείτε να ενεργοποιήσετε την τηλεόραση MICRO LED με το κουμπί Χειριστήριο τηλεόρασης MICRO LED στο κάτω μέρος της τηλεόρασης MICRO LED και, στη συνέχεια, να χρησιμοποιήσετε το Μενού ελέγχου. Το Μενού ελέγχου εμφανίζεται αν πατηθεί το κουμπί Χειριστήριο τηλεόρασης MICRO LED ενώ η τηλεόραση MICRO LED είναι ενεργοποιημένη.

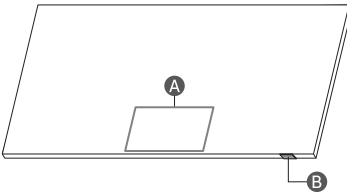

- A** Μενού ελέγχου
- B** Κουμπί Χειριστήριο τηλεόρασης MICRO LED / Αισθητήρας τηλεχειριστηρίου / Διακόπτης μικροφώνου

### Τρόπος ενεργοποίησης και απενεργοποίησης του μικροφώνου

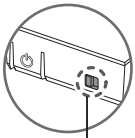

Ενεργ. ↔ Απενερ.

Μπορείτε να ενεργοποιήσετε ή να απενεργοποιήσετε το μικρόφωνο, χρησιμοποιώντας τον διακόπτη στο κάτω μέρος της τηλεόρασης MICRO LED. Εάν το μικρόφωνο είναι απενεργοποιημένο, όλες οι λειτουργίες φωνής και ήχου που χρησιμοποιούν το μικρόφωνο δεν είναι διαθέσιμες.

- Η θέση και το σχήμα του διακόπτη μικροφώνου ενδέχεται να διαφέρουν, ανάλογα με το μοντέλο.
- Κατά τη διάρκεια της ανάλυσης με χρήση δεδομένων από το μικρόφωνο, τα δεδομένα δεν αποθηκεύονται.

### 04 Σχετικά με τα κουμπιά στο Samsung SolarCell Remote (Έξυπνο τηλεχειριστήριο Samsung)

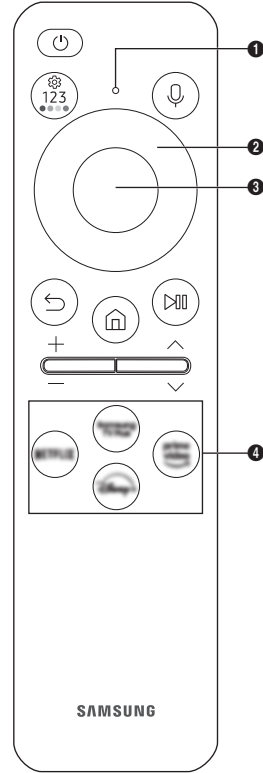





### Ⓜ (Λειτουργία)

Πατήστε για να ενεργοποιήσετε ή να απενεργοποιήσετε τη MICRO LED.

### 1 Μικρόφωνο / Λυχνία LED

Χρησιμοποιείται ως μικρόφωνο κατά τη χρήση της Φωνητικής αναγνώρισης με το τηλεχειριστήριο.

- Μην χτυπάτε την οπή του μικροφώνου και μην βάζετε αιχμηρά αντικείμενα στην οπή.

### Ⓜ (Φωνητικός βοηθός)

Εκτέλεση της λειτουργίας Φωνητικός βοηθός. Πατήστε παρατεταμένα το κουμπί, προφέρετε μια εντολή και, στη συνέχεια, αφήστε το κουμπί για να εκτελέσει τη λειτουργία Φωνητικός βοηθός.

- Οι γλώσσες και οι δυνατότητες που υποστηρίζονται από τη λειτουργία Φωνητικός βοηθός ενδέχεται να διαφέρουν, ανάλογα με τη γεωγραφική περιοχή.

### Ⓜ (Κουμπί ρυθμίσεων / αριθμού / χρώματος)

Κάθε φορά που πατάτε αυτό το κουμπί, εμφανίζονται εναλλάξ το μενού ρυθμίσεων / το εικονικό αριθμητικό πληκτρολόγιο / η επιφάνεια επιλογών με τα έγχρωμα κουμπιά.

- Χρησιμοποιήστε αυτό το κουμπί για να προστελάσετε πρόσθετες επιλογές ειδικά για τη δυνατότητα που χρησιμοποιείται.
- Πατήστε για να εμφανιστεί στην οθόνη το εικονικό αριθμητικό πληκτρολόγιο. Χρησιμοποιήστε το αριθμητικό πληκτρολόγιο για να εισάγετε αριθμητικές τιμές. Επιλέξτε αριθμούς και, στη συνέχεια, επιλέξτε **Τέλος ή Καταχώρηση αριθμού** για να εισαγάγετε μια αριθμητική τιμή. Χρησιμοποιήστε το για να αλλάξετε κανάλι, να εισάγετε έναν κωδικό PIN, να εισάγετε έναν ταχυδρομικό κώδικα κλπ.

### 2 Κουμπί κατεύθυνσης (επάνω, κάτω, αριστερά, δεξιά)

Μετακίνηση του σημείου εστίασης και αλλαγή των τιμών που εμφανίζονται στο μενού της τηλεόρασης MICRO LED.

### 3 Επιλέξτε

Επιλογή ή εκτέλεση ενός εστιασμένου στοιχείου. Αν πατηθεί κατά την παρακολούθηση περιεχομένου, εμφανίζονται λεπτομερείς πληροφορίες προγράμματος.

### ⏪ (Επιστροφή)

Πατήστε για επιστροφή στο προηγούμενο μενού. Αν πατηθεί για 1 δευτερόλεπτο ή περισσότερο, τερματίζεται η λειτουργία που εκτελείται. Αν πατηθεί κατά την παρακολούθηση ενός προγράμματος, εμφανίζεται το προηγούμενο κανάλι.

### Ⓜ (Smart Hub)

Πατήστε για επιστροφή στην Πρώτη οθόνη.

### Ⓜ (Αναπαραγωγή/Παύση)

Όταν το πατάτε, εμφανίζονται τα στοιχεία ελέγχου αναπαραγωγής. Μπορείτε να ελέγξετε το περιεχόμενο πολυμέσων που αναπαράγεται χρησιμοποιώντας αυτά τα στοιχεία ελέγχου. Για να χρησιμοποιήσετε τη δυνατότητα Γραμμή παιχνιδιών, πατήστε παρατεταμένα το κουμπί στη **Λειτουργία παιχνιδιών**.

- Η λειτουργία Γραμμή παιχνιδιών ενδέχεται να μην υποστηρίζεται, ανάλογα με το μοντέλο ή τη γεωγραφική περιοχή.

### + / - (Ένταση ήχου)

Μετακινήστε το κουμπί προς τα πάνω ή προς τα κάτω για να προσαρμόσετε την ένταση του ήχου. Για σίγαση του ήχου, πατήστε το κουμπί. Αν πατηθεί για 2 δευτερόλεπτο ή περισσότερο, εμφανίζεται το μενού **Συντομεύσεις προσαρμομότητας**.

### ^ / v (Κανάλι)

Μετακινήστε το κουμπί προς τα πάνω ή προς τα κάτω για να αλλάξετε κανάλι. Για να προβάλετε την οθόνη **Οδηγός**, πατήστε το κουμπί. Αν πατηθεί για 1 δευτερόλεπτο ή περισσότερο, εμφανίζεται η οθόνη **Λίστα καναλιών**.

### 4 Κουμπί εκκίνησης εφαρμογής

Πατήστε το κάθε κουμπί για να εκτελέσει τη λειτουργία του.

- Οι διαθέσιμες εφαρμογές μπορεί να διαφέρουν ανάλογα με τη γεωγραφική περιοχή ή τον πάροχο περιεχομένου.

### ⏪ + Ⓜ (Ζεύξη)

Αν το Έξυπνο τηλεχειριστήριο Samsung δεν πραγματοποιήσει αυτόματα ζεύξη με την τηλεόραση MICRO LED, στρέψτε το προς το εμπρός μέρος της τηλεόρασης MICRO LED και, στη συνέχεια, κρατήστε πατημένα τα κουμπιά ⏪ και Ⓜ ταυτόχρονα για 3 δευτερόλεπτα ή περισσότερο.

- Χρησιμοποιείτε το Έξυπνο τηλεχειριστήριο Samsung σε απόσταση μικρότερη από 6 μέτρα από τη MICRO LED. Η απόσταση δυνατότητας χρήσης ενδέχεται να διαφέρει, ανάλογα με τις συνθήκες περιβάλλοντος ασύρματης επικοινωνίας.
- Η εμφάνιση, τα κουμπιά και οι λειτουργίες του Έξυπνου τηλεχειριστήριου Samsung ενδέχεται να διαφέρουν, ανάλογα με το μοντέλο ή τη γεωγραφική περιοχή.
- Η λειτουργία Ρύθμιση καθολικού τηλεχειριστήριου εκτελείται κανονικά μόνο όταν χρησιμοποιείται το Έξυπνο τηλεχειριστήριο Samsung που συνοδεύει την τηλεόραση MICRO LED.

## Φόρτιση της μπαταρίας

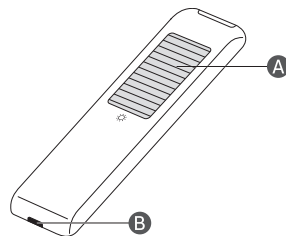

### A ☀️ Ηλιακό πάνελ

Εκθέστε το στο φως όταν το τηλεχειριστήριο δεν χρησιμοποιείται. Με αυτόν τον τρόπο επεκτείνεται ο χρόνος λειτουργίας του τηλεχειριστήριου.

### B 📌 Θύρα USB (τύπου C) για φόρτιση

Χρησιμοποιείται για γρήγορη φόρτιση. Η λυχνία LED στο μπροστινό μέρος θα ανάβει κατά τη διάρκεια της φόρτισης. Όταν η μπαταρία θα έχει φορτιστεί πλήρως, η λυχνία LED θα σβήσει.

- Δεν παρέχεται καλώδιο USB.



- Συνιστάται να χρησιμοποιείτε έναν γνήσιο φορτιστή της Samsung. Διαφορετικά, ενδέχεται να μειωθεί η απόδοση ή να προκληθεί βλάβη στο προϊόν. Σε αυτήν την περίπτωση, δεν ισχύει το σέρβρις στο πλαίσιο της εγγύησης.
- Όταν το τηλεχειριστήριο δεν λειτουργεί λόγω πεσμένης μπαταρίας, φορτίστε τη μέσω της θύρας USB-C.



**Κίνδυνος πυρκαγιάς ή έκρηξης, με αποτέλεσμα να προκληθεί ζημιά στο τηλεχειριστήριο ή τραυματισμός.**

- Μην τραντάζετε το τηλεχειριστήριο.
- Προσέχετε να μην αφήσετε ξένες ουσίες, όπως μεταλλικά αντικείμενα, υγρά ή σκόνη, να έρθουν σε επαφή με την υποδοχή φόρτισης του τηλεχειριστηρίου.
- Αν το τηλεχειριστήριο υποστεί ζημιά ή έχει οσμή καπνού ή καμένου, σταματήστε αμέσως να το χρησιμοποιείτε και επισκευάστε το στο κέντρο σέρβρις της Samsung.
- Μην αποσυναρμολογείτε μόνοι σας το τηλεχειριστήριο.
- Προσέχετε να μην αφήνετε βρέφη ή κατοικίδια να βάζουν στο στόμα τους ή να δαγκώνουν το τηλεχειριστήριο. Κίνδυνος πυρκαγιάς ή έκρηξης, με αποτέλεσμα να προκληθεί ζημιά στο τηλεχειριστήριο ή τραυματισμός.

## 05 Αντιμετώπιση προβλημάτων και συντήρηση

### Αντιμετώπιση προβλημάτων

Για περισσότερες πληροφορίες, ανατρέξτε στην ενότητα «Αντιμετώπιση προβλημάτων» στο e-Manual.

> Μενού > Ρυθμίσεις > Υποστήριξη > Άνοιγμα e-Manual > Αντιμετώπιση προβλημάτων

Αν δεν έχει εφαρμογή καμία από τις συμβουλές αντιμετώπισης προβλημάτων, επισκεφτείτε τη διαδικτυακή τοποθεσία [www.samsung.com](http://www.samsung.com) και κάντε κλικ στο «Υποστήριξη» ή επικοινωνήστε με το κέντρο σέρβρις της Samsung.

- Λόγω τεχνικών περιορισμών κατά τη διαδικασία κατασκευής, κάποια ρικελ στην οθόνη ενδέχεται να φαίνονται πιο σκούρα ή πιο φωτεινά, ή να τρεμοπαίζουν. Ωστόσο, αυτό δεν επηρεάζει την απόδοση του προϊόντος.
- Επειδή το προϊόν αποτελείται από πολλές υπομονάδες, ενδέχεται να φαίνεται ένα μοτίβο πλέγματος από κοντινή απόσταση. Δεν πρόκειται για ελάττωμα του προϊόντος.
- Για να διατηρείτε την τηλεόραση MICRO LED σε βέλτιστη κατάσταση, να ενημερώνετε το λογισμικό της στην τελευταία έκδοση. Χρησιμοποιήστε τη λειτουργία **Ενημέρωση τώρα** ή **Αυτόματη ενημέρωση** στο μενού της τηλεόρασης MICRO LED ( > Μενού > Ρυθμίσεις > Υποστήριξη > Ενημέρωση λογισμικού > Ενημέρωση τώρα ή Αυτόματη ενημέρωση).

### Η τηλεόραση MICRO LED δεν ανάβει.

- Βεβαιωθείτε ότι το καλώδιο ρεύματος είναι συνδεδεμένο σταθερά στην τηλεόραση MICRO LED, στο κουτί One Connect και στην επιτοίχια πρίζα.
- Βεβαιωθείτε ότι η επιτοίχια πρίζα λειτουργεί και ότι ο αισθητήρας τηλεχειριστηρίου στο κάτω μέρος της τηλεόρασης MICRO LED είναι αναμμένος σταθερά με κόκκινο χρώμα.
- Δοκιμάστε να πατήσετε το κουμπί **Χειριστήριο τηλεόρασης MICRO LED** στο κάτω μέρος της τηλεόρασης MICRO LED, για να βεβαιωθείτε ότι το πρόβλημα δεν οφείλεται στο τηλεχειριστήριο. Αν η τηλεόραση MICRO LED ενεργοποιηθεί, ανατρέξτε στην ενότητα «Το τηλεχειριστήριο δεν λειτουργεί».

### Το τηλεχειριστήριο δεν λειτουργεί.

- Ελέγξτε αν ο αισθητήρας τηλεχειριστηρίου στο κάτω μέρος της τηλεόρασης MICRO LED αναβοσβήνει, όταν πατάτε το κουμπί στο τηλεχειριστήριο.
  - Όταν η μπαταρία του τηλεχειριστηρίου εκφορτιστεί, φορτίστε τη χρησιμοποιώντας τη θύρα φόρτισης USB (Type-C) ή γυρίστε το τηλεχειριστήριο ανάποδα για να εκθέσετε το ηλιακό πάνελ στο φως.
- Δοκιμάστε να στρέψετε το τηλεχειριστήριο απευθείας προς την τηλεόραση MICRO LED από απόσταση 1,5-1,8 m.
- Αν η τηλεόραση MICRO LED συνοδεύεται από Έξυπνο τηλεχειριστήριο Samsung (τηλεχειριστήριο Bluetooth), φροντίστε να πραγματοποιήσετε ζευξη του τηλεχειριστηρίου με την τηλεόραση MICRO LED. Για να συζεύξετε ένα Έξυπνο τηλεχειριστήριο Samsung, πατήστε ταυτόχρονα τα κουμπιά και για 3 δευτερόλεπτα.

### Αισθητήρας Eco και φωτεινότητα οθόνης

Ο αισθητήρας Eco προσαρμόζει αυτόματα τη φωτεινότητα της τηλεόρασης MICRO LED. Αυτή η δυνατότητα μετρά το φως στο δωμάτιο και βελτιστοποιεί αυτόματα τη φωτεινότητα της τηλεόρασης MICRO LED, για να μειωθεί η κατανάλωση ενέργειας. Αν θέλετε να απενεργοποιήσετε αυτήν τη λειτουργία, μεταβείτε στην επιλογή > Μενού > Ρυθμίσεις > Όλες οι ρυθμίσεις > Γενικά και απόρρητο > Εξοικονόμηση ισχύος και ενέργειας > Βελτιστοποίηση φωτεινότητας.

- Ο αισθητήρας Eco βρίσκεται στο κάτω μέρος της τηλεόρασης MICRO LED. Μην εμποδίζετε τον αισθητήρα με κανένα αντικείμενο. Μπορεί να μειωθεί η φωτεινότητα της εικόνας.

### Αλλαγή του κωδικού πρόσβασης της τηλεόρασης

> Μενού > Ρυθμίσεις > Όλες οι ρυθμίσεις > Γενικά και απόρρητο > Διαχείριση συστήματος > Αλλαγή PIN  
Εκτελέστε τη λειτουργία **Αλλαγή PIN** και, στη συνέχεια, εισαγάγετε τον τρέχοντα κωδικό πρόσβασης στο πεδίο κωδικού πρόσβασης. Εισαγάγετε ένα νέο κωδικό πρόσβασης και, στη συνέχεια, εισαγάγετε τον ξανά για να τον επιβεβαιώσετε. Η αλλαγή του κωδικού πρόσβασης ολοκληρώθηκε.

Αν ξεχάσετε τον κωδικό PIN, πατήστε τα κουμπιά με την παρακάτω σειρά για επαναφορά του κωδικού PIN στην τιμή «0000» (Γαλλία: «1111»):

- Έξυπνο τηλεχειριστήριο Samsung: Πατήστε το κουμπί (Ένταση ήχου) > **Αύξ. έντ.** > > **Μείωσ.έντ.** > > **Αύξ. έντ.** > .

## 06 Προδιαγραφές και πρόσθετες πληροφορίες

### Προδιαγραφές

|                         |  |                           |
|-------------------------|--|---------------------------|
| Όνομα μοντέλου          | MNA76MS1CAC                              | MNA89MS1BAC               |
| Ανάλυση οθόνης          | 3312 x 1872                              | 3864 x 2184               |
| Μέγεθος οθόνης          |  |                           |
| Διαγώνιος               | 76 ΄ιντσες                               | 89 ΄ιντσες                |
| Μήκος διαγωνίου         | 193,3 cm                                 | 225,4 cm                  |
| Ήχος (Έξοδος)           | 120 W                                    |                           |
| Διαστάσεις (Π x Υ x Β)  |  |                           |
| Κυρίως σώμα             | 1685,1 x 958,7 x 24,9 mm                 | 1965,5 x 1117,3 x 24,9 mm |
| Βάρος                   |  |                           |
| Κυρίως σώμα             | 41,0 kg                                  | 53,0 kg                   |
| Όνομα μοντέλου          | MNA101MS1BC                              | MNA114MS1CC               |
| Ανάλυση οθόνης          | 4416 x 2496                              | 4968 x 2808               |
| Μέγεθος οθόνης          |  |                           |
| Διαγώνιος               | 101 ΄ιντσες                              | 114 ΄ιντσες               |
| Μήκος διαγωνίου         | 257,6 cm                                 | 289,8 cm                  |
| Ήχος (Έξοδος)           | 120 W                                    |                           |
| Διαστάσεις (Π x Υ x Β)  |  |                           |
| Κυρίως σώμα             | 2245,9 x 1275,6 x 24,9 mm                | 2526,3 x 1434,2 x 24,9 mm |
| Βάρος                   |  |                           |
| Κυρίως σώμα             | 64,0 kg                                  | 88,0 kg                   |
| Θερμοκρασία λειτουργίας | 15 °C έως 35 °C (59 °F έως 95 °F)        |                           |
| Υγρασία λειτουργίας     | 10 % έως 80 %, χωρίς συμπύκνωση υδρατμών |                           |
| Θερμοκρασία φύλαξης     | -20 °C έως 45 °C (-4 °F έως 113 °F)      |                           |
| Υγρασία φύλαξης         | 5 % έως 95 %, χωρίς συμπύκνωση υδρατμών  |                           |

### Σημειώσεις

- Αυτή η συσκευή είναι μια ψηφιακή συσκευή κατηγορίας Β.
- Για πληροφορίες σχετικά με την τροφοδοσία ρεύματος και περισσότερες πληροφορίες σχετικά με την κατανάλωση ενέργειας, ανατρέξτε στις πληροφορίες που αναγράφονται στην ετικέτα που είναι επικολλημένη στο προϊόν.
  - Στα περισσότερα μοντέλα, η ετικέτα είναι προσαρτημένη στο πίσω μέρος της τηλεόρασης MICRO LED.
  - Στα μοντέλα με κουτί One Connect η ετικέτα είναι προσαρτημένη στο κάτω μέρος του κουτιού One Connect.
- Η τυπική κατανάλωση ενέργειας μετράται σύμφωνα με το πρότυπο IEC 62087.
- Για να συνδέσετε καλώδιο LAN, χρησιμοποιήστε ένα καλώδιο CAT 7 (τύπου \*STP), (100/10 Mbps)
  - \* Shielded Twisted Pair

\* Οι εικόνες που υπάρχουν σε αυτό το εγχειρίδιο χρήσης παρέχονται μόνο για αναφορά και ενδέχεται να διαφέρουν από την πραγματική εμφάνιση του προϊόντος. Η σχεδίαση και οι προδιαγραφές του προϊόντος ενδέχεται να αλλάξουν χωρίς προειδοποίηση.

Ενδέχεται να πληρώσετε μια χρέωση διεκπεραίωσης στις παρακάτω περιπτώσεις:

- (α) Αν κληθεί ένας τεχνικός κατόπιν αιτήματός σας, χωρίς να διαπιστωθεί κανένα ελάττωμα στο προϊόν (δηλαδή, αν δεν διαβάσατε το εγχειρίδιο χρήσης).
- (β) Αν προσκομίσετε τη μονάδα στο κέντρο σέρβις της Samsung, χωρίς να διαπιστωθεί κανένα ελάττωμα στο προϊόν (δηλαδή, αν δεν διαβάσατε το εγχειρίδιο χρήσης).

Προτού σας επισκεφτεί ένας τεχνικός, θα ενημερωθείτε για το κόστος διεκπεραίωσης.

Κατόπιν πραγματοποίησης επισκευής του προϊόντος από μη εξουσιοδοτημένο πάροχο τεχνικής υποστήριξης, ίδιας πράξης επισκευής ή επισκευή από μη επαγγελματία, η Samsung δεν φέρει ευθύνη για οποιαδήποτε ζημία στο προϊόν, για οποιοδήποτε τραυματισμό ή άλλο θέμα ασφαλείας του προϊόντος που μπορεί να προκλήθηκε από την απόπειρα επισκευής του προϊόντος, η οποία δεν ακολουθεί πιστά τις εν λόγω οδηγίες επισκευής και συντήρησης. Οποιαδήποτε ζημία στο προϊόν η οποία προκλήθηκε από απόπειρα επισκευής του προϊόντος από οποιοδήποτε πρόσωπο εκτός των εξουσιοδοτημένων από τη Samsung παρόχων τεχνικής υποστήριξης, δεν θα καλυφθεί από την εγγύηση.

Παρακαλώ επισκεφθείτε το [samsung.com/gr/support](http://samsung.com/gr/support) για να βρείτε περισσότερες πληροφορίες σχετικά με το εξωτερικό τροφοδοτικό και το τηλεχειριστήριο που σχετίζονται με οδηγία της ΕΕ για τον οικολογικό σχεδιασμό - Οδηγία ErP

## Μείωση κατανάλωσης ενέργειας

Όταν απενεργοποιήσετε την τηλεόραση MICRO LED, αυτή μεταβαίνει σε κατάσταση αναμονής. Σε κατάσταση αναμονής, συνεχίζει να τραβά μικρή ποσότητα ρεύματος. Για να περιορίσετε την κατανάλωση ρεύματος, αποσυνδέστε το καλώδιο ρεύματος όταν δεν πρόκειται να χρησιμοποιήσετε την τηλεόραση MICRO LED για μεγάλο χρονικό διάστημα.

## Άδειες

 Dolby Atmos

POWERED BY

QUICK SET™

 HEVC Advance™  
Covered by Patents at [patentlist.hevcadvance.com](http://patentlist.hevcadvance.com)

 HDMI™  
HIGH-DEFINITION MULTIMEDIA INTERFACE

The terms HDMI, HDMI High-Definition Multimedia Interface, HDMI trade dress and the HDMI Logos are trademarks or registered trademarks of HDMI Licensing Administrator, Inc.

Δια της παρούσης, η Samsung δηλώνει ότι αυτός ο ραδιοεξοπλισμός συμμορφώνεται με την Οδηγία 2014/53/ΕΕ και τις σχετικές νομικές απαιτήσεις του Ηνωμένου Βασιλείου.

Το πλήρες κείμενο της δήλωσης συμμόρφωσης είναι διαθέσιμο στην ακόλουθη διαδικτυακή διεύθυνση:

<http://www.samsung.com> μεταβείτε στο παράθυρο Support (Υποστήριξη) και εισαγάγετε το όνομα του μοντέλου.

Αυτός ο εξοπλισμός μπορεί να χρησιμοποιηθεί σε όλες τις χώρες της Ε.Ε. και στο Ηνωμένο Βασίλειο.

Η λειτουργία ασύρματου δικτύου WLAN (Wi-Fi) 5 GHz και 6 GHz αυτού του εξοπλισμού μπορεί να χρησιμοποιείται μόνο σε εσωτερικούς χώρους.

Μέγ. ισχύς πομπού RF:

100 mW στα 2,4 GHz - 2,4835 GHz,

200 mW στα 5,15 GHz - 5,25 GHz & 5,47 GHz - 5,725 GHz,

100 mW στα 5,25 GHz - 5,35 GHz,

200 mW στα 5,945 GHz - 6,425 GHz.



**Σωστή Απόρριψη αυτού του Προϊόντος**  
(Απόβλητα Ηλεκτρικού & Ηλεκτρονικού  
Εξοπλισμού)  
(Ισχύει σε χώρες με ξεχωριστά συστήματα  
συλλογής)

Αυτό το σήμα που εμφανίζεται επάνω στο προϊόν, στα εξαρτήματά του ή στα εγχειρίδια που το συνοδεύουν, υποδεικνύει ότι το προϊόν και τα ηλεκτρονικά του εξαρτήματα (π.χ. φορτιστής, ακουστικά, καλώδιο USB) δεν θα πρέπει να ρίπτονται μαζί με τα υπόλοιπα οικιακά απορρίμματα μετά το τέλος του κύκλου ζωής τους. Προκειμένου να αποφευχθούν ενδεχόμενες βλαβερές συνέπειες στο περιβάλλον ή την υγεία εξαιτίας της ανεξέλεγκτης διάθεσης απορριμμάτων, σας παρακαλούμε να διαχωρίσετε αυτά τα προϊόντα από άλλους τύπους απορριμμάτων και να τα ανακυκλώσετε, ώστε να βοηθήσετε στην βιώσιμη επαναχρησιμοποίηση των υλικών πόρων.

Οι οικιακοί χρήστες θα πρέπει να έλθουν σε επικοινωνία είτε με το κατάστημα απ' όπου αγόρασαν αυτό το προϊόν, είτε με τις κατά τόπους υπηρεσίες, προκειμένου να πληροφορηθούν τις λεπτομέρειες σχετικά με τον τόπο και τον τρόπο με τον οποίο μπορούν να δώσουν αυτά τα προϊόντα για ασφαλή προς το περιβάλλον ανακύκλωση.

Οι επιχειρήσεις-χρήστες θα πρέπει να έλθουν σε επαφή με τον προμηθευτή τους και να ελέγξουν τους όρους και τις προϋποθέσεις του συμβολαίου αγοράς. Αυτό το προϊόν και τα ηλεκτρονικά του εξαρτήματα δεν θα πρέπει να αναμειγνύονται με άλλα συνηθισμένα απορρίμματα προς διάθεση.



**Σωστή απόρριψη των μπαταριών αυτού του προϊόντος**  
(Ισχύει σε χώρες με ξεχωριστά συστήματα  
συλλογής)

Η επισήμανση επάνω στην μπαταρία, το εγχειρίδιο ή τη συσκευασία υποδεικνύει ότι η μπαταρία αυτού του προϊόντος δεν πρέπει να απορριπτείται μαζί με τα άλλα οικιακά απορρίμματα. Όπου υπάρχουν, τα χημικά σύμβολα Hg, Cd ή Pb υποδεικνύουν ότι η μπαταρία περιέχει υδράργυρο, κάδμιο ή μόλυβδο πάνω από τα επίπεδα αναφοράς της Ευρωπαϊκής Οδηγίας 2006/66.

Η μπαταρία που είναι ενσωματωμένη σε αυτό το προϊόν δεν αντικαθίσταται από τον χρήστη. Για πληροφορίες σχετικά με την αντικατάστασή τους, παρακαλούμε επικοινωνήστε με τον πάροχο συντήρησης που χρησιμοποιείτε. Μην επιχειρείτε να αφαιρέσετε την μπαταρία ή να την πετάξετε στη φωτιά. Μην αποσυναρμολογείτε, μην συνθλίβετε και μην τρυπάτε την μπαταρία. Εάν έχετε την πρόθεση να απορρίψετε το προϊόν, η υπηρεσία ανακομιδής απορριμμάτων θα πάρει τα κατάλληλα μέτρα για την ανακύκλωση και την επεξεργασία του προϊόντος, συμπεριλαμβανομένης της μπαταρίας.

#### Αφαίρεση της μπαταρίας

- Για την αφαίρεση της μπαταρίας επικοινωνήστε με ένα εξουσιοδοτημένο σέρβις. Για να λάβετε πληροφορίες για την αφαίρεση της μπαταρίας επισκεφθείτε την ιστοσελίδα [www.samsung.com/global/ecodesign\\_energy](http://www.samsung.com/global/ecodesign_energy).
- Για τη δική σας ασφάλεια, δεν πρέπει να επιχειρήσετε να αφαιρέσετε την μπαταρία. Αν η μπαταρία δεν αφαιρεθεί σωστά, μπορεί να οδηγήσει σε ζημιά της μπαταρίας και της συσκευής, να προκαλέσει προσωπικό τραυματισμό ή/και να έχει ως αποτέλεσμα να καταστεί μη ασφαλής η συσκευή.

## Δήλωση συμμόρφωσης

### Λεπτομέρειες προϊόντος

Προϊόν : Smart Control

Μοντέλο(α) : VG-TM2360E

Παραμεφερές μοντέλο / Παραμεφεφρή μοντέλα : VG-TM2360F,  
VG-TM2360G

### Δήλωση και ισχύοντα πρότυπα

Δηλώνουμε με αποκλειστική δική μας ευθύνη ότι το παραπάνω προϊόν συμμορφώνεται με τις βασικές απαιτήσεις του: Οδηγία 2014/53/EE για ραδιοεξοπλισμό με εφαρμογή των παρακάτω:

|   |                     |
|---|---------------------|
| <b>EMC (Ηλεκτρομαγνητική συμβατότητα)</b> | <b>Ασφάλεια</b>     |
| EN IEC 62368-1:2020+A11:2020              | EN IEC 62368-3:2020 |
| EN 301 489-1 V2.2.3                       | EN 62311-2008       |
| EN 301 489-17 V3.2.4                      |                     |

### Ραδιοσυχνότητα

EN 300 328 V2.2.2

η Οδηγία (2011/65/EU) για τον περιορισμό της χρήσης συγκεκριμένων επικινδύνων ουσιών σε ηλεκτρικό και ηλεκτρονικό εξοπλισμό κατ' εφαρμογήν του προτύπου EN 50581:2012.

### Υπογραφή για και για λογαριασμό της: Samsung

Samsung Euro QA Lab, Saxony Way, Yateley, GU46 6GG, UK\*  
2022-11-04 (Μέρος και ημερομηνία υπογραφής)

Stephen Colclough –

Διευθυντής ρυθμιστικών  
υποθέσεων

(Όνομα και υπογραφή

εξουσιοδοτημένου ατόμου)

※ Αυτή δεν είναι η διεύθυνση του Κέντρου επισκευών της Samsung. Για πληροφορίες σχετικά με τη διεύθυνση ή το τηλέφωνο του Κέντρου επισκευών της Samsung, δείτε την κάρτα εγγύησης ή επικοινωνήστε με το εμπορικό κατάστημα από το οποίο αγοράσατε το προϊόν.

## Преди на прочетете това ръководство за потребителя

Заедно с MICRO LED получавате настоящото ръководство за потребителя и вградено електронно ръководство (M) > Меню > Настройки > Поддръжка > Отваряне на e-Manual).

## Предупреждение! Важни инструкции за безопасност

Прочетете инструкциите за безопасност, преди да използвате MICRO LED. Направете справка в таблицата по-долу за обяснение на символите, които може да се намират на вашия продукт Samsung.

| ВНИМАНИЕ  |   |
|---|---|
| ОПАСНОСТ ОТ ЕЛЕКТРИЧЕСКИ УДАР. НЕ ОТВАРЯЙТЕ.  |   |
| ВНИМАНИЕ: ЗА ДА НАМАЛИТЕ ОПАСНОСТТА ОТ ТОКОВ УДАР, НЕ ИЗВАЖДАЙТЕ КАПАКА (ИЛИ ЗАДНИЯ КАПАК). ВЪТРЕ НЯМА ЧАСТИ, КОИТО ДА СЕ ЗАМЕНЯТ ОТ ПОТРЕБИТЕЛЯ. ЗА СЕРВИЗИРАНЕ СЕ ОБЪРНЕТЕ КЪМ КВАЛИФИЦИРАН ПЕРСОНАЛ. |   |
|    | Този символ показва, че вътре има високо напрежение. Опасно е да осъществявате какъвто и да е било контакт с вътрешната част на продукта.   |
|    | Този символ показва, че в продукта е включена важна документация за работата и поддръжката.   |
|    | Продукт от клас II: Този символ показва, че не е необходимо заземяване с цел безопасност. Ако този символ не се намира на продукт със захранващ кабел, продуктът ТРЯБВА да има надеждна връзка със защитно заземяване (нула). |
|    | АС напрежение: Номиналното напрежение, маркирано с този символ, е АС напрежение.  |
|    | DC напрежение: Номиналното напрежение, маркирано с този символ, е DC напрежение.  |
|    | Внимание. Направете справка с инструкциите за използване: Този символ показва, че трябва да направите справка в ръководството за потребителя за допълнителна информация относно безопасността.                                |

## Захранване

- Не претоварвайте стенните контакти, удължителните кабели или адаптерите с напрежение, превишаващо тяхното напрежение и капацитет. Това може да причини пожар или токов удар. Направете справка в раздела за спецификации на захранването от ръководството или в етикетата за електрозахранване на продукта за информация относно напрежението и ампеража.
- Захранващите кабели трябва да бъдат поставяне така, че да не бъдат настъпвани или притискани от елементи върху тях. Обърнете особено внимание на кабелите в близост до щепселите, до контактите и там, където излизат от уреда.
- Никога не поставяйте метални предмети в отворените части на апарата. Това може да причини токов удар.
- За да избегнете токов удар, ни пипайте вътрешността на апарата. Само квалифициран техник трябва да отваря апарата.
- Уверете се, че сте вкарали докрай захранващ кабел. При изваждане на захранващ кабел от контакта, винаги дърпайте кабела за щепсела. Никога не изваждайте, като дърпате самия кабел. Не пипайте захранващ кабел с мокри ръце.
- Ако този апарат не функционира правилно, особено ако издава необичайни звуци или миризми, извадете веднага захранващ кабел и се свържете с оторизиран дилър или сервизен център на Samsung.
- За да предпазите апарата от светкавица или когато е оставен без надзор или неизползван за дълго време, трябва да извадите захранващ кабел от контакта и да извадите антената или кабелната система.
  - Натрупалият се прах може да причини токов удар, утечка на ток или пожар чрез генериране на искри или топлина на захранващ кабел или нарушаване на изолацията му.
- Използвайте само добре заземен щепсел и контакт.
  - Неправилното заземяване може да предизвика токов удар или повреда на уреда. (само уреди клас I)
- За да изключите този апарат напълно, извадете захранващия му кабел от контакта. За да можете да изключите бързо телевизора при необходимост, електрическият контакт и щепсела на захранващ кабел трябва да са леснодостъпни.

## Инсталиране

- Не поставяйте апарата близо до фурна или радиатор или температурен източник или на пряка слънчева светлина.
- Не поставяйте съдове с вода (вази и т.н.) на апарата, тъй като това може да доведе до риск от пожар или токов удар.
- Не излагайте това устройство на дъжд или влага.
- Свържете се с оторизиран сервизен център на Samsung, ако възнамерявате да монтирате MICRO LED на място с много прах, ниски или високи температури, висока влажност или химически вещества или на място, където ще работи 24 часа, например летище, гара и т.н. В противен случай може да възникне сериозна повреда на MICRO LED.
- Апаратът не бива да се излага на пръскане и капене.
- Този MICRO LED е потребителски продукт, предназначен за монтаж само в жилищна среда. Всяко монтиране в среда, различна от жилищна, например: частен плавателен съд (включително яхта) или частен самолет, или на открито, може да анулира гаранцията.

## Инсталиране като Монтаж на стена

- Вижте ръководството за монтиране на Монтаж на стена за подробности относно закрепването на Монтаж на стена.
- Можете да монтирате стенна конзола VESA. Но все пак се препоръчва да се използва стенната конзола, която е включена в комплекта.
- Когато монтирате стенна конзола VESA, се препоръчва първо да затегнете и четирите винта VESA.

### Монтиране на MICRO LED на стена



Ако монтирате този MICRO LED на стена, следвайте точните инструкции от производителя. Ако не е правилно монтиран, MICRO LED може да се плъзне или да падне и да причини тежко нараняване на дете или възрастен и сериозна повреда на MICRO LED.

- Samsung не носи отговорност за всякакви повреди по продукта или телесни наранявания, ако изберете да монтирате конзолата за стена сами.
- Samsung не носи отговорност за повреди на продукта или наранявания на хора, в случай че е използвана стенна конзола, неотговаряща на стандарта VESA или от неизвестен доставчик, или в случай че потребителят не е спазил инструкциите за монтаж на продукта.

- Можете да монтирате стенната конзола върху здрава стена, перпендикулярна на пода. Преди да монтирате стенната конзола на други строителни материали, свържете се с най-близкия търговец на дребно за допълнителна информация. Ако MICRO LED бъде монтиран на тавана или наклонена стена, може да падне и да причини телесни повреди.
- Когато монтирате комплект за стенен монтаж, препоръчваме да затегнете и четирите винта VESA.
- Не монтирайте MICRO LED наклонен.



Не монтирайте комплекта за стенен монтаж, докато MICRO LED е включен. Това може да доведе до телесна повреда поради електрически удар.

- Не използвайте винтове, по-дълги от стандартния размер или несъответстващи на спецификациите за винтове на стандарта VESA. Прекалено дълги винтове могат да причинят повреди във вътрешността на MICRO LED.
- За конзоли за стена, които не отговарят на спецификациите за винтове на стандарта VESA, дължината на винтовете може да е различна, в зависимост от спецификациите на комплекта за монтиране на стена.
- Не затягайте винтовете твърде много. Това може да повреди продукта или да стане причина за неговото падане и да доведе до телесна повреда. Samsung не носи отговорност за такъв тип злоупотреби.
- Монтирането на MICRO LED на стена винаги трябва да се извършва от четирима души.

### Спецификации на стойката за стена (VESA)

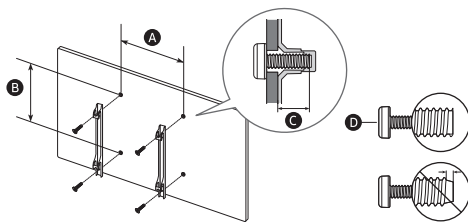

|  |           |            |
|--|-----------|------------|
| Размер на MICRO LED в инчове                             | 76        | 89         |
| Спецификации на отворите за винтове на VESA (A x B) (мм) | 600 x 400 |            |
| C (мм)   | 6         |            |
| D x 4  | M8        |            |
| Размер на MICRO LED в инчове                             | 101       | 114        |
| Спецификации на отворите за винтове на VESA (A x B) (мм) | 800 x 600 | 1000 x 800 |
| C (мм)   | 6         |            |
| D x 4  | M8        |            |

## Осигуряване на адекватно проветряване за MICRO LED

Когато монтирате MICRO LED и устройството One Connect, оставете поне 10 см разстояние между MICRO LED, устройството One Connect и другите предмети (стени, шкафови и т.н.), за да осигурите достатъчно добра вентилация. Неосигуряването на достатъчно проветряване може да причини пожар или проблем с продукта, свързан с повишаване на вътрешната температура.

- При монтиране на MICRO LED със стойка за стена е силно препоръчително да използвате само части, предоставени от Samsung. Ако използвате части от друг производител, може да възникнат проблеми с продукта или нараняване поради падане на продукта.

## Действие

- Този апарат използва батерии. Във вашия район може да има регулации, които изискват изхвърлянето на батериите по подходящ начин, съобразен с околната среда. Свържете се с местните власти за информация за изхвърляне и рециклиране.
- Съхранявайте аксесоарите (дистанционното управление и др.) на безопасно място, далеч от достъпа на деца.
- Не изпускате и не удяйте продукта. При повреда на телевизора изключете захранващия кабел от контакта и се свържете със сервизен център на Samsung.
- Не изхвърляйте дистанционното управление или батериите в огън.
- Не създавайте късо напрежение, не разглобявайте и не прегрявайте батериите.
- **ВНИМАНИЕ:** Има опасност от експлозия, ако замените батериите, използвани в дистанционното управление, с грешния тип батерии. Сменяйте само със същия тип или еквивалентни.
- **ПРЕДУПРЕЖДЕНИЕ – ЗА ДА ПРЕДОТВРАТИТЕ РАЗПРОСТРАНЕНИЕТО НА ПОЖАР, ДРЪЖТЕ СВЕЩИ И ДРУГИ ПРЕДМЕТИ С ОТКРИТ ПЛАМЪК ДАЛЕЧ ОТ ПРОДУКТА ПРЕЗ ЦЯЛОТО ВРЕМЕ.**



## Грижа за MICRO LED

- За да почистите този апарат, извадете захранващия кабел от контакта и изберете продукта със суха и мека кърпа. Не използвайте химикали като восъци, бензен, алкохол, разреждатели, инсектициди, освежаващи препарати, лубриканти или перилни препарати. Тези химикали могат да повредят облика на MICRO LED или да изтрият напечатаното върху него.
- Външните части и екранът на MICRO LED могат да се надраскат при почистване. Уверете се, че почиствате външните части и екрана внимателно, като използвате мека кърпа, за да предотвратите надрасквания.
- Не пръскайте с вода или други течности директно върху MICRO LED. Всякаква течност, която влезе в продукта, може да причини неизправност, пожар или ток удар.

Български - 4

## 01 Какво има в кутията?

Проверете дали следните части са доставени заедно с MICRO LED. Ако някоя част липсва, се обърнете към доставчика си.

- Дистанционно Samsung Smart
- Ръководство за потребителя
- Гаранционна карта / нормативно ръководство (не се предлага в някои региони)
- Захранващ кабел на MICRO LED
- IR кабел x 4
- Устройство One Connect
- Захранващ кабел на One Connect
- Кабел за One Connect (комбинирана връзка)
- Тип Кабел за One Connect (комбинирана връзка)

- Възможно е предоставените кабели да се различават в зависимост от страната. Уверете се, че използвате захранващия кабел, който е подходящ за вашия регион.
- Цветовете и формите на частите може да се различават за различните модели.
- Кабелите, които не са включени в съдържанието на комплекта, могат да се закупят отделно.
- Проверете за всякакви аксесоари, скрити под или в опаковъчните материали, когато отваряте кутията.



**Предупреждение:** Екранът може да се повреди от директен натиск, ако с него се бори неправилно. Както е показано на фигурата, трябва да хващате ръбовете на екрана, когато повдигате MICRO LED.





### Използване на IR кабела

При използване на функцията Multi View портовете HDMI от 1 до 4 могат да бъдат използвани посредством IR кабел, свързан към всеки IR. Вижте в e-Manual (☰) > Меню > ⚙️ Настройки > Поддръжка > Отваряне на e-Manual) инструкциите за използване на функцията Multi View.

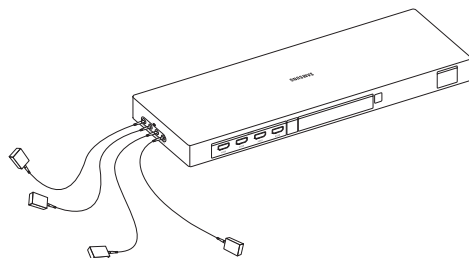

|          |       |       |       |       |
|----------|-------|-------|-------|-------|
| IR (📡)   | 1 (📺) | 2 (📺) | 3 (📺) | 4 (📺) |
|          | ⬇     | ⬇     | ⬇     | ⬇     |
| HDMI (📺) | 1 (📺) | 2 (📺) | 3 (📺) | 4 (📺) |

## 02 Свързване на MICRO LED към устройството One Connect

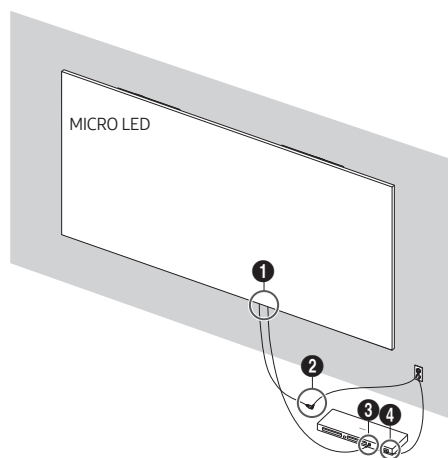

Устройство One Connect

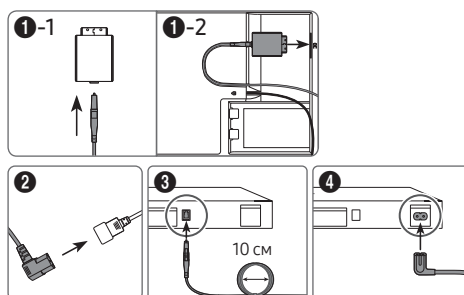

Вижте илюстрацията и свържете MICRO LED и устройството One Connect с кабела на One Connect, доставен като компонент.



- Не използвайте устройството One Connect в обърната или изправена позиция.
- Уверете се, че при свързването кабелът не се е усукал. В противен случай работата на продукта може да се влоши или кабелът да се повреди.
- Когато подреждате останалия кабел, вижте илюстрацията по-горе за подреждането им.



Прегъване



Усуване



Дърпане



Натискане  
върху

## 03 Първоначална настройка

Когато включите MICRO LED за пръв път, той веднага стартира първоначалната настройка. Следвайте инструкциите, показани на екрана, и конфигурирайте основните настройки на MICRO LED според средата на гледане.

- Необходимо ви е акаунт за Samsung, за да получите достъп до нашите мрежови смарт услуги. Ако решите да не влизате в системата, ще получите връзка само към ефирна телевизия (приложимо само за устройства с тунери) и външни устройства, например чрез HDMI.

### Използване на Контролер на MICRO LED

Можете да включите MICRO LED с бутона Контролер на MICRO LED най-долу на MICRO LED, а после използвайте Меню за управление. Менюто Меню за управление се появява, когато се натисне бутонът Контролер на MICRO LED при включен MICRO LED.

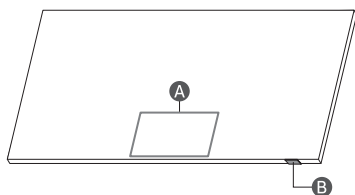

**A** Меню за управление

**B** Бутон Контролер на MICRO LED / Сензор на дистанционното управление / Превключвател на микрофона

### Как да включвате и изключвате микрофона

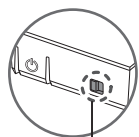

Вкл. ↔ Изкл.

Можете да включите или изключите микрофона, като използвате превключвателя в долната част на MICRO LED. Ако микрофонът е изключен, всички гласови и звукови функции, използващи микрофона, не са достъпни.

- Позицията и формата на превключвателя на микрофона може да се различават в зависимост от модела.
- По време на анализ, използващ данни от микрофона, данните не се записват.

## 04 За бутоните на Samsung SolarCell Remote (Дистанционно Samsung Smart)

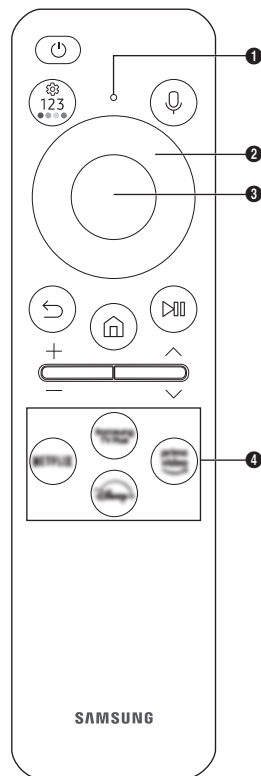

### Ⓜ (Електрозахранване)

Натиснете за включване или изключване на MICRO LED.

### 1 Микрофон / Светодиод

Използва се като микрофон, когато се използва гласово разпознаване с дистанционното управление.

- Не удрайте отвора на микрофона и не използвайте остър предмет, за да бъркате в него.

### 0 (Voice Assistant)

Стартира Voice Assistant. Натиснете и задръжте бутона, произнесете команда и после освободете бутона, за да стартирате Voice Assistant.

- Поддържаните езици и функции на Voice Assistant могат да са различни в зависимост от географската област.

### Ⓜ (Бутон Настройки/Номер/цветни бутони)

При всяко натискане на този бутон се появяват, редувайки се, менюто с настройки / виртуалният цифров панел / панелът с опции с цветни бутони.

- Използвайте този бутон за достъп до допълнителните опции, специфични за текущо използваната функция.
- Натиснете, за да покажете виртуалния цифров панел на екрана. Използвайте цифровата клавиатура, за да въведете цифрови стойности. Изберете цифри и след това изберете **Готово** или **Въведете номер**, за да въведете цифрова стойност. Използвайте, за да смените канала, въведете PIN или ZIP код и т.н.

### 2 Бутон със стрелки (нагоре, надолу, наляво, надясно)

Премества маркера и променя стойностите, които се виждат в менюто на MICRO LED.

### 3 Избери

Избира или стартира маркиран елемент. При натискане, докато гледате съдържание, се появява подробна информация за програмата.

### ↻ (Връщане)

Натиснете за връщане на предишното меню. Когато се натисне за 1 секунда или повече, работещата функция спира. При натискане, докато гледате програма, се появява предишният канал.

### Ⓜ (Smart Hub)

Натиснете, за да се върнете в Първи екран.

### Ⓜ (Възпроизвеждане/пауза)

При натискане се появяват органите за управление на възпроизвеждането. С тяхна помощ можете да управлявате възпроизвежданото мултимедийно съдържание.

За да използвате Лента с игри, натиснете и задръжте бутона **Режим за игри**.

- Възможно е Лента с игри да не се поддържа за всички модели или географски региони.



### + / - (Сила звук)

Местете бутона нагоре или надолу, за да регулирате силата на звука. За да изключите звука, натиснете този бутон. Когато се натисне за 2 секунда или повече, се показва менюто **Преки пътища за достъпност** menu appears.

### ^ / v (Канал)

Местете бутона нагоре или надолу, за да смените канала. За да видите екрана **Ръководство**, натиснете бутона. Когато се натисне за 1 секунда или повече, се появява екранът **Списък канали**.

### 4 Бутон за стартиране на приложението

Натиснете всеки бутон, за да стартирате функцията му.

- Достъпните приложения може да се различават в зависимост от географската зона или доставчикът на приложение.

### Ⓜ + Ⓜ (Сдвояване)

Ако Дистанционно Samsung Smart не се сдвои с MICRO LED автоматично, насочете го към предната част на MICRO LED, след това натиснете едновременно и задръжте 3 или повече секунди бутоните Ⓜ и Ⓜ.

- Използвайте Дистанционно Samsung Smart на по-малко от 6 метра от MICRO LED. Подходящото разстояние може да варира в зависимост от условията на безжичната среда.
- Изображенията, бутоните и функциите на Дистанционно Samsung Smart може да варират според модела или географския регион.
- Функцията Настройка на Универсално дистанционно работи нормално само когато използвате Дистанционно Samsung Smart, който се предоставя с MICRO LED.

## Зареждане на батерията

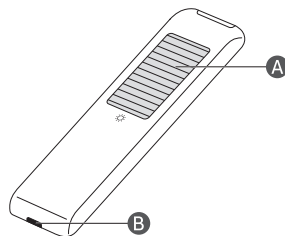

### A ☀ Слънчев панел

Изложете на светлина, когато дистанционното управление не се използва. Това ще удължи продължителността на работа на дистанционното управление.

### B USB порт (C-type) за зареждане

Използва се за бързо зареждане. Светодиодът отпред ще свети по време на зареждане. Когато батерията се зареди напълно, светодиодът ще угасне.

- USB кабелът не е предоставен.

- Препоръчва се да използвате оригинално зарядно устройство Samsung. В противен случай може да се причини влошаване на ефективността или повреда на продукта. В такива случаи гаранционната услуга не е приложима.
- Когато дистанционното управление не функционира поради изтощена батерия, заредете го, като използвате порта USB-C type.



Може да възникне пожар или експлозия, които да причинят повреда на дистанционното управление или да нанесат телесни повреди.

- Не допускате нанасяне на удар по дистанционното управление.
- Внимавайте да не допуснете чужди вещества като метали, течности или прах да влязат в контакт с клемите на дистанционното управление.
- Ако дистанционното управление е повредено или усетите миризма на пушек или горящ пламък, незабавно спрете употребата му и го предайте за ремонт в сервизен център на Samsung.
- Не разглобявайте дистанционното управление сами.
- Внимавайте да не оставяте бебета или домашни любимци да смучат или хапят дистанционното управление. Може да възникне пожар или експлозия, които да причинят повреда на дистанционното управление или да нанесат телесни повреди.

## 05 Отстраняване на неизправности и поддръжка

### Отстраняване на неизправности

За повече информация вж. „Отстраняване на неизправности“ в e-Manual.

> Меню > Настройки > Поддръжка > Отваряне на e-Manual > Отстраняване на неизправности

Ако нито един от съветите в раздела за отстраняване на неизправности не ви помогне, посетете "www.samsung.com" и щракнете върху „Поддръжка“ или се свържете с отдела за техническо обслужване на Samsung.

- Поради технически ограничения в производствения процес някои пиксели на панела може да се показват по-тъмни или по-ярки, или може да премигват. Но това не нарушава работата на продукта.
- Поради множеството модули на продукта, от близко разстояние може да се вижда мрежа на екрана. Това не е дефект на продукта.
- За да поддържате MICRO LED в оптимално състояние, надстройте до най-новия софтуер. Използвайте функциите **Актуализиране сега** или **Автоматично актуализиране** от менюто на MICRO LED > Меню > Настройки > **Поддръжка** > **Актуализиране на софтуер** > **Актуализиране сега** или **Автоматично актуализиране**.

Български - 8

### MICRO LED няма да се включи.

- Уверете се, че захранващият кабел е включен добре в MICRO LED, устройството One Connect и в контакта.
- Уверете се, че електрическият контакт работи и че сензорът за дистанционното управление отдолу на MICRO LED свети непрекъснато в червено.
- Опитайте да натиснете бутона **Контролер на MICRO LED** отдолу на MICRO LED, за да се уверите, че проблемът не е в дистанционното управление. Ако MICRO LED се включи, вижте „Дистанционното управление не работи“.

### Дистанционното управление не работи.

- Проверете дали сензорът на дистанционното управление в долната част на MICRO LED мига, когато натиснете бутона на дистанционното управление.
  - Когато батерията на дистанционното управление е изтощена, заредете я, като използвате USB порта за зареждане (Type-C), или обърнете дистанционното управление, за да изложите слънчевия панел на светлина.
- Опитайте да насочите дистанционното управление директно към MICRO LED от разстояние 1,5-1,8 метра.
- Ако MICRO LED е доставен в комплект със Дистанционно Samsung Smart (Bluetooth дистанционно), не забравяйте да съдвоите дистанционното с MICRO LED. За съдвояване на Дистанционно Samsung Smart натиснете бутоните и заедно за 3 секунди.

### ECO сензор и яркост на екрана

Еко сензор автоматично регулира яркостта на MICRO LED.

Тази функция измерва осветлението в стаята и оптимизира яркостта на MICRO LED автоматично, за да намали консумацията на енергия. Ако искате да изключите тази функция, отидете в > Меню > Настройки > **Всички настройки** > **Обща информация и поверителност** > **Пестене на енергия** > **Оптимизиране на яркостта**.

- Еко сензорът се намира отдолу на MICRO LED. Не блокирайте сензора с никакви предмети. Това може да намали яркостта на картината.

### Смяна на паролата на телевизора

> Меню > Настройки > **Всички настройки** > **Обща информация и поверителност** > **Диспечер на системата** > **Смяна на PIN**

#### Смяна на PIN

Стартирайте **Смяна на PIN** и после въведете текущата парола в полета за парола.

Въведете нова парола и после я въведете отново, за да потвърдите. Промяната на паролата е завършена.

Ако забравите PIN кода, натиснете бутоните в следната последователност, която нулира PIN кода на „0000“ (Франция: „1111“):

- Дистанционно Samsung Smart: Натиснете бутона (Сила звук) > **Ув. звук** > > **Нам. звук** > > **Ув. звук** > .

## 06 Спецификации и друга информация

### Спецификации

|                                    |                                   |                           |
|------------------------------------|-----------------------------------|---------------------------|
| Име на модел                       | MNA76MS1CAC                       | MNA89MS1BAC               |
| Разделителна способност на дисплея | 3312 x 1872                       | 3864 x 2184               |
| Размер на екрана                   |                                   |                           |
| Диagonal                           | 76 инча                           | 89 инча                   |
| (измерено диагонално)              | 193,3 см                          | 225,4 см                  |
| Звук (Изход)                       | 120 W                             |                           |
| Размери (Ш x В x Д)                |                                   |                           |
| Корпус                             | 1685,1 x 958,7 x 24,9 мм          | 1965,5 x 1117,3 x 24,9 мм |
| Тегло                              |                                   |                           |
| Корпус                             | 41,0 kg                           | 53,0 kg                   |
| Име на модел                       | MNA101MS1BC                       | MNA114MS1CC               |
| Разделителна способност на дисплея | 4416 x 2496                       | 4968 x 2808               |
| Размер на екрана                   |                                   |                           |
| Диagonal                           | 101 инча                          | 114 инча                  |
| (измерено диагонално)              | 257,6 см                          | 289,8 см                  |
| Звук (Изход)                       | 120 W                             |                           |
| Размери (Ш x В x Д)                |                                   |                           |
| Корпус                             | 2245,9 x 1275,6 x 24,9 мм         | 2526,3 x 1434,2 x 24,9 мм |
| Тегло                              |                                   |                           |
| Корпус                             | 64,0 kg                           | 88,0 kg                   |
| Работна температура                | 15 °C до 35 °C (59 °F до 95 °F)   |                           |
| Работна влажност                   | 10 % до 80 %, без конденз         |                           |
| Температура на съхраняване         | -20 °C до 45 °C (-4 °F до 113 °F) |                           |
| Влажност на съхраняване            | 5 % до 95 %, без конденз          |                           |

### Забележки

- Това устройство е цифрово изделие от клас Б.
- За информация за храненето и повече информация за консумацията на енергия проверете данните от етикета, залепен на продукта.
  - На повечето модели етикетът е поставен на гърба на MICRO LED.
  - Етикетът за модели на устройството One Connect е залепен отдолу на устройството One Connect.
- Типичната консумация на енергия се измерва според IEC 62087.
- За да свържете LAN кабел, използвайте кабел CAT 7 (\*STP тип) за свързването. (100/10 Mbps)
  - \* Shielded Twisted Pair

\* Цифрите и илюстрациите в това ръководство за потребителя са предоставени за справка и могат да различават от начина, по който изглежда продуктът. Техническите спецификации и дизайнът на продукта подлежат на промяна без предизвестие.

Може да се начисли административна такса в следните ситуации:

- (а) Извикан е техник по ваше настояване и няма дефект в продукта (т.е. не сте прочели ръководството за потребителя).
- (б) Занасяте уреда в сервизен център на Samsung, но не е установен дефект в продукта (т.е. не сте прочели ръководството за потребителя).

Ще бъдете информирани за административната такса преди посещенията на техника.

При ремонт на продукт от неоторизиран доставчик на услуги (сервиз), самостоятелен ремонт или непрофесионален ремонт, Самсунг не носи отговорност за каквито и да е щети на продукта, наранявания или проблеми с безопасността на продукта или други продукти, причинени от какъвто и да е опит за ремонт на продукта, който не следва внимателно инструкциите за ремонт и поддръжка. Всякакви щети на продукта, причинени от какъвто и да е опит за ремонт на продукта от което и да е лице, различно от сертифициран от Самсунг доставчик на услуги, няма да бъдат покрити от гаранцията.

Моля, посетете [samsung.com/support](http://samsung.com/support), за да намерите допълнителна информация, относно свързаните с директива на ЕС за екодизайн – EoP регулиране, външни захранващи адаптери и дистанционни управления

## Намаляване на консумацията на енергия

Когато изключите MICRO LED, той влиза в режим на готовност. В режим на готовност той продължава да използва малко количество енергия. За да намалите консумацията на енергия, изваждайте щепсела на захранващия кабел от контакта, когато няма да използвате MICRO LED продължително време.

## Лицензи

 Dolby Atmos

POWERED BY

QUICK SET™

 HEVC Advance™  
Covered by Patents at [patentlist.hevcadvance.com](http://patentlist.hevcadvance.com)

 HDMI™  
HIGH-DEFINITION MULTIMEDIA INTERFACE

The terms HDMI, HDMI High-Definition Multimedia Interface, HDMI trade dress and the HDMI Logos are trademarks or registered trademarks of HDMI Licensing Administrator, Inc.

Затова Samsung декларира, че това радио оборудване съответства на Директива 2014/53/ЕС и приложимите законови изисквания, валидни за Великобритания.

Пълният текст на декларацията за съвместимост ще намерите на следния интернет адрес:

<http://www.samsung.com> ; отидете на Support (Поддръжка) и въведете името на модела.

Това оборудване може да се използва във всички страни на ЕС и Великобритания.

Функцията на WLAN (Wi-Fi) 5 GHz и 6 GHz на това оборудване може да бъде използвана само на закрито.

PC макс. мощност на предаване:

100 mW при 2,4 GHz - 2,4835 GHz,

200 mW при 5,15 GHz - 5,25 GHz & 5,47 GHz - 5,725 GHz,

100 mW при 5,25 GHz - 5,35 GHz,

200 mW при 5,945 GHz - 6,425 GHz.



Правилно третиране на изделието след края на експлоатационния му живот  
(Налично в страни със системи за разделно сметосъбиране)

Този знак, поставен върху изделието, негови принадлежности или печатни материали, означава, че продуктът и принадлежностите (например зарядно устройство, слушалки, USB кабел) не бива да се изхвърлят заедно с другите битови отпадъци, когато изтече експлоатационният му живот.

Отделяйте тези устройства от другите видове отпадъци и ги предавайте за рециклиране.

Спазвайки това правило не излагате на опасност здравето на други хора и предпазвате околната среда от замърсяване, предизвикано от неконтролно изхвърляне на отпадъци.

Освен това, подобно отговорно поведение създава възможност за повторно (екологично съобразно) използване на материалните ресурси.

Домашните потребители трябва да се свържат с търговеца на дребно, от когото са закупили изделието, или със съответната местна държавна агенция, за да получат подробни инструкции къде и кога могат да занесат тези устройства за рециклиране, безопасно за околната среда.

Корпоративните потребители следва да се свържат с доставчика си и да проверят условията на договора за покупка. Това изделие и неговите електронни принадлежности не бива да се смесват с другите отпадъци на търговското предприятие.



Правилно изхвърляне на батериите в този продукт  
(Налично в страни със системи за разделно сметосъбиране)

Обозначението върху батерията, ръководството или опаковката, показва, че батериите в този продукт не бива да се изхвърлят с другите битови отпадъци. Където са маркирани, химическите символи Hg, Cd или Pb показват, че батерията съдържа живак, кадмий или олово над контролните нива в Директива 2006/66 на ЕО.

Батерията, поставена в този продукт, не трябва да се заменя от потребителя. За допълнителна информация относно нейната замяна, моля свържете се с Вашия сервизен доставчик. Не опитвайте да изваждате батерията или да я изхвърляте в огън. Не разглобявайте, чупете или пробивайте батерията. Ако възнамерявате да изхвърлите продукта, мястото за събиране на отпадъци ще поеме съответните мерки за рециклиране и обработка на продукта, включително батерията.

#### Отстраняване на батерията

- За отстраняване на батерията трябва да се свържете с оторизиран сервизен център. За да получите инструкции за отстраняване на батерията, моля посетете [www.samsung.com/global/ecodesign\\_energy](http://www.samsung.com/global/ecodesign_energy).
- За ваша безопасност не трябва да опитвате да отстранявате сами батерията. Ако батерията не се отстрани правилно, това може да причини повреда на батерията и устройството, да предизвика физическо нараняване и/или да доведе до липса на безопасност на устройството.

## Декларация за съответствие

### Информация за продукта

Продукт : Smart Control

Модел (и) : VG-TM2360E

Вариант Модел (и) : VG-TM2360F, VG-TM2360G

### Декларация и приложими стандарти

С настоящото декларираме, че продуктът е в съответствие със съществуващите изисквания на: Директива 2014/53/ЕО на радиосъоръжения чрез прилагането на:

| Електромагнитна съвместимост | Безопасност                  |
|------------------------------|------------------------------|
| EN 301 489-1 V2.2.3          | EN IEC 62368-1:2020+A11:2020 |
| EN 301 489-17 V3.2.4         | EN IEC 62368-3:2020          |
|                              | EN 62311:2008                |

### Радио

EN 300 328 V2.2.2

с Директива (2011/65/EU) относно ограничението за употребата на определени опасни вещества в електрическото и електронното оборудване чрез прилагане на EN 50581:2012.

### Подписано за и от името на: Samsung

Samsung Euro QA Lab, Saxony Way, Yateley, GU46 6GG, UK \*  
2022-11-04 (място и дата на подпис)

Stephen Colclough – Директор  
по регулаторните въпроси  
(име и подпис на  
упълномощеното лице)

※ Това не е адресът на Samsung Service Center. За адреса или телефона на Центъра за обслужване на Samsung вижте гаранционната карта или се свържете с търговеца на дребно, от когото сте закупили продукта.

# Prije nego što pročitate korisnički priručnik

Ovaj MICRO LED isporučuje se s korisničkim priručnikom i ugrađenom opcijom e-Manual (📖) > Izbornik > Postavke > Podrška > Otvori e-Manual).

## Upozorenje! Važne sigurnosne upute

Prije korištenja MICRO LED uređaja pročitate sigurnosne upute. Objašnjenja simbola koji se mogu nalaziti na proizvodu tvrtke Samsung potražite u tablici u nastavku.

| OPREZ   |  |
|---|--|
| POSTOJI RIZIK OD STRUJNOG UDARA. NEMOJTE OTVARATI.  |  |
| OPREZ: KAKO BI SE SMANJILA OPASNOST OD STRUJNOG UDARA, NE SKIDAJTE POKLOPAC (NITI STRAŽNJU STRANICU). UNUTAR UREĐAJA NEMA SKLOPOVA KOJE BISTE SAMI MOGLI POPRAVITI. SERVISIRANJE PREPUSTITE KVALIFICIRANOM OSOBLJU. |  |
|    | Ovaj simbol znači da je struja u unutrašnjosti visokog napona. Opasno je dolaziti u bilo kakav doticaj s unutaršnjim sklopovima proizvoda.   |
|    | Ovaj simbol naznačuje da je uz uređaj priložena važna dokumentacija o njegovom radu i održavanju.  |
|   | Proizvod II. razreda: Ovaj simbol označava da nije potrebna sigurnosna veza s uzemljenjem. Ako se taj simbol ne nalazi na kabelu za napajanje, proizvod MORA biti sigurno povezan s uzemljenjem. |
|    | Izmjenični napon: nazivni napon označen navedenim simbolom predstavlja izmjenični napon.   |
|    | Istosmjerni napon: nazivni napon označen navedenim simbolom predstavlja istosmjerni napon.   |
|    | Oprez. Pogledajte upute za upotrebu: Ovaj simbol upućuje korisnika da potraži dodatne informacije u pogledu sigurnosti u korisničkom priručniku.   |

## Power

- Nemojte preoptereti zidne utičnice, produžne kabele ili adaptere više od njihovog napona i kapaciteta. To može dovesti do požara ili strujnog udara. Za informacije o naponu i jakosti struje pogledajte odjeljak sa specifikacijama o napajanju u priručniku ili oznaku napajanja na proizvodu.
- Kabeli za napajanje trebaju se postaviti tako da se izbjegne hodanje preko njih ili njihovo priklještenje predmetima koji su postavljeni na njih ili uz njih. Posebno pripazite na kabele na priključnim dijelovima, na zidnim utičnicama i mjestima na kojima oni izlaze iz uređaja.
- U otvorene dijelove uređaja nikada nemojte umetati metalne predmete. To može dovesti do strujnog udara.
- Kako biste izbjegli strujni udar, nikada nemojte dodirivati unutarnju stranu uređaja. Uređaj smije otvarati samo kvalificirani tehničar.
- Provjerite jeste li utaknuli kabel za napajanje do kraja. Prilikom iskopčavanja kabela za napajanje iz zidne utičnice uvijek ga držite za utikač. Nemojte ga nikada iskopčavati povlačeći kabel. Kabel za napajanje nipošto ne dodirujte vlažnim rukama.
- Ako uređaj ne radi normalno – naročito ako iz njega dopiru neobični zvukovi ili mirisi – odmah ga iskopčajte iz napajanja i obratite se ovlaštenom distributeru ili Samsung servisnom centru.
- Kako bi se uređaj zaštitio od udara groma ili kada se ostavlja bez nadzora ili se ne upotrebljava dulje vrijeme, vodite računa da ga iskopčate iz zidne utičnice i odspojite antenu ili kabelski sustav.
  - Nakupljena prašina može uzrokovati strujni udar, proboj struje ili požar jer zbog nje kabel za napajanje može stvarati iskre ili toplinu ili izolacija može izgubiti svojstva.
- Koristite samo pravilno uzemljene utikače i zidne utičnice.
  - Nepravilno uzemljenje može prouzročiti električni udar ili oštećenje opreme. (Samo oprema klase I.)
- Ako želite u potpunosti isključiti ovaj uređaj, iskopčajte ga iz zidne utičnice. Kako biste bili sigurni da uređaj možete prema potrebi brzo iskopčati, pobrinite se da su zidna utičnica i utikač lako dostupni.



## Instalacija

- Uređaj nemojte smještati u blizini ili iznad radijatora ili otvora sustava grijanja kao ni na mjesta gdje bi bio izložen izravnom sunčevom svjetlu.
- Na uređaj nemojte postavljati posude s vodom (vaze i sl.) jer to može dovesti do požara ili strujnog udara.
- Uređaj nemojte izlagati kiši ni prskanju.
- Za informacije svakako se obratite ovlaštenom servisnom centru ako planirate postaviti MICRO LED uređaj na mjesto gdje ima mnogo prašine, mjesto izloženo visokim ili niskim temperaturama, visokoj vlažnosti ili kemijskim tvarima, odnosno na mjesto gdje će raditi 24 sata dnevno kao što su zračne luke, željezničke stanice itd. Nepridržavanje ove upute može dovesti do ozbiljnih oštećenja MICRO LED uređaja.
- Uređaj nemojte izlagati kapanju ni prskanju.
- Ovaj proizvod MICRO LED potrošački je proizvod osmišljen za instaliranje samo u kućnom okruženju. Instaliranje u bilo kakvom drugom okruženju osim kućnog, npr. privatnom plovilu (uključujući jahte) ili privatnom zrakoplovu ili u vanjskom okruženju, mogu poništiti jamstvo.

## Instalacija kao zidnog nosača Montaža na zid

- Pogledajte Instalacijski priručnik za zidni nosač Montaža na zid te proučite pojedinih i pričvršćivanju zidnog nosača Montaža na zid.
- Možete postaviti VESA zidni nosač. Međutim, prvenstveno se preporučuje uporaba isporučenog zidnog nosača.
- Prilikom postavljanja VESA zidnog nosača, preporučljivo je prvo pričvrstiti sva četiri vijka prema standardu VESA.

### Postavljanje MICRO LED uređaja na zid



Ako ovaj MICRO LED uređaj postavljate na zid, pažljivo slijedite upute proizvođača. Ako nije pravilno montiran, MICRO LED uređaj bi mogao skliznuti ili pasti, što može uzrokovati teške povrede djece ili odraslih osoba te ozbiljno oštećenje MICRO LED uređaja.

- Samsung ne snosi odgovornost za oštećenja uređaja ili ozljede korisnika ako korisnik odluči samostalno postaviti zidni nosač.
- Tvrtka Samsung ne preuzima odgovornost za štetu na uređaju ili tjelesne povrede proizašle iz upotrebe zidnog nosača koji ne odgovara VESA standardu ili nije specificiran ili ako korisnik ne prati upute za montažu uređaja.

- Zidni nosač postavite na čvrsti zid okomit na pod. Prije nego što postavite zidni nosač na neku podlogu koja nije gipsana ploča, obratite se svom najbližem distributeru za dodatne informacije. Ako MICRO LED uređaj postavljate na strop ili iskošeni zid, može pasti i prouzročiti teške tjelesne ozljede.
- Prilikom montiranja nosača na zid, preporučujemo da pričvrstite sva četiri vijka prema standardu VESA.
- Nemojte postavljati MICRO LED pod nagibom.



Zidni nosač nemojte postavljati dok je MICRO LED uređaj uključen. To može dovesti do ozljeda uzrokovanih strujnim udarom.

- Ne koristite vijke koji su duži od standardnih veličina ili nisu usklađeni sa specifikacijama za vijke unutar standarda VESA. Vijci koji su predugački mogu oštetiti unutrašnjost MICRO LED uređaja.
- Kod zidnih nosača koji ne odgovaraju specifikacijama za vijke unutar standarda VESA, dužina vijaka može se razlikovati ovisno o specifikacijama zidnih nosača.
- Nemojte prečvrsto zategnuti vijke. To može oštetiti uređaj i uzrokovati njegov pad, što može dovesti do tjelesnih ozljeda. Tvrtka Samsung nije odgovorna za takve nesretne slučajeve.
- Za postavljanje MICRO LED uređaja uvijek su potrebne četiri osobe.

### Specifikacije za postavljanje na zid (VESA)

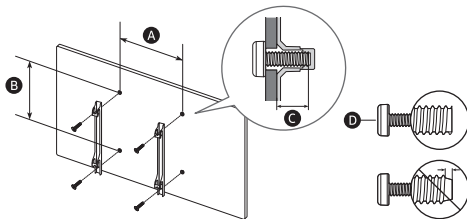

|  |           |            |
|--|-----------|------------|
| Veličina zaslona MICRO LED uređaja u inčima    | 76        | 89         |
| VESA specifikacije za otvor vijka (A x B) (mm) | 600 x 400 |            |
| ● (mm)   | 6         |            |
| ⌀ x 4  | M8        |            |
| Veličina zaslona MICRO LED uređaja u inčima    | 101       | 114        |
| VESA specifikacije za otvor vijka (A x B) (mm) | 800 x 600 | 1000 x 800 |
| ● (mm)   | 6         |            |
| ⌀ x 4  | M8        |            |

## Osiguravanje odgovarajućeg prozračivanja MICRO LED uređaja

Pri postavljanju MICRO LED uređaja i uređaja One Connect ostavite razmak od najmanje 10 cm između MICRO LED uređaja, uređaja One Connect i ostalih predmeta (zidovi, stranice ormarića, itd.) kako bi se zajamčila potrebna ventilacija. Nepostojanje odgovarajuće ventilacije može uzrokovati požar ili probleme s proizvodom uslijed povećanja njegove interne temperature.

- Kada instalirate MICRO LED uređaj sa zidnim nosačem, preporučujemo da upotrebljavate isključivo dijelove koje je isporučila tvrtka Samsung. Korištenje dijelova drugih proizvođača može dovesti do poteškoća s uređajem ili do ozljeda uzrokovanih padom uređaja.

## Radnja

- Ovaj uređaj koristi baterije. U vašoj zajednici možda su na snazi propisi o zaštiti okoliša koji uređuju odlaganje baterija na pravilan način. Informacije o odlaganju i recikliranju zatražite od lokalnih vlasti.
- Dodatke (daljinski upravljač itd.) spremite na sigurno mjesto izvan dohvata djece.
- Uređaj nemojte baciti niti udarati. Ako je uređaj oštećen, isključite kabel za napajanje i obratite se servisnom centru tvrtke Samsung.
- Daljinski upravljač i baterije nemojte baciti u vatru.
- Baterije nemojte rastavljati, pregrijavati niti na njima izazivati kratki spoj.
- **OPREZ:** Postoji opasnost od eksplozije ako baterije u daljinskom upravljaču zamijenite krivom vrstom baterija. Baterije mijenjajte samo baterijama iste ili jednakovrijedne vrste.
- **UPOZORENJE – KAKO NE BI DOŠLO DO POŽARA, UVIJEK DRŽITE SVIJEĆE ILI DRUGE IZVORE OTVORENOG PLAMENA PODALJE OD UREĐAJA.**



## Održavanje MICRO LED uređaja

- Ako želite očistiti uređaj, iskopčajte kabel za napajanje iz zidne utičnice i mekom, suhom krpom obrišite uređaj. Nemojte koristiti nikakve kemikalije poput voska, benzena, alkohola, razrjeđivača, insekticida, osvježivača zraka, maziva ili sredstava za pranje. Ove kemikalije mogu oštetiti izgled MICRO LED uređaja ili obrisati oznake otisnute na njemu.
- Tijekom čišćenja mogu nastati ogrebotine na vanjskim površinama MICRO LED uređaja i njegovom zaslonu. Kako biste izbjegli stvaranje ogrebotina, pažljivo brišite vanjske površine i zaslon mekom krpom.
- Nemojte prskati vodu ili neku drugu tekućinu izravno na MICRO LED uređaj. Tekućina koja uđe u proizvod može uzrokovati kvar, požar ili strujni udar.

## 01 Sadržaj pakiranja

Provjerite jesu li s MICRO LED uređajem isporučeni sljedeći dodaci. Ako neki predmeti nedostaju, obratite se distributeru.

- Samsung pametni daljinski upravljač
- Korisnički priručnik
- Jamstvena kartica / Vodič kroz zakonske propise (nije dostupno na nekim lokacijama)
- Kabel za napajanje MICRO LED
- IR kabel x 4
- Uređaj One Connect
- Kabel za napajanje One Connect
- Kabel za One Connect
- Spol Kabel za One Connect kabela

- Isporučeni kabeli mogu se razlikovati ovisno o državi. Svakako koristite kabel za napajanje koji je odgovarajući za vašu regiju.
- Boja i oblik predmeta mogu se razlikovati ovisno o modelu.
- Kabeli koji nisu uključeni u paket mogu se kupiti zasebno.
- Prilikom otvaranja pakiranja provjerite ima li dodatka iz materijala pakiranja ili u njemu.



**Upozorenje:** zaslani se prilikom rukovanja mogu oštetiti izravnim pritiskom. Kao što je prikazano na slici, pobrinite se da uhvatite rubove zaslona kada podižete MICRO LED uređaj.



### Primjena IR kabela

Kada se koristi funkcija **Multi View**, HDMI priključcima od 1 do 4 može se rukovati putem IR kabela priključenog na svaki IR . Provjerite e-Manual > Izbornik > Postavke > Podrška > Otvori e-Manual) te potražite upute kako se koristiti funkcijom **Multi View**.

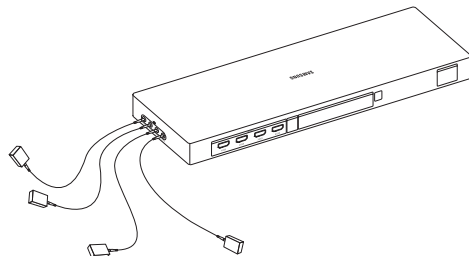

|    |   |   |   |   |
|----|---|---|---|---|
| IR | 1 | 2 | 3 | 4 |
|    | ◇ | ◇ | ◇ | ◇ |

|      |   |   |   |   |
|------|---|---|---|---|
| HDMI | 1 | 2 | 3 | 4 |
|------|---|---|---|---|

## 02 Povezivanje MICRO LED uređaja s uređajem One Connect

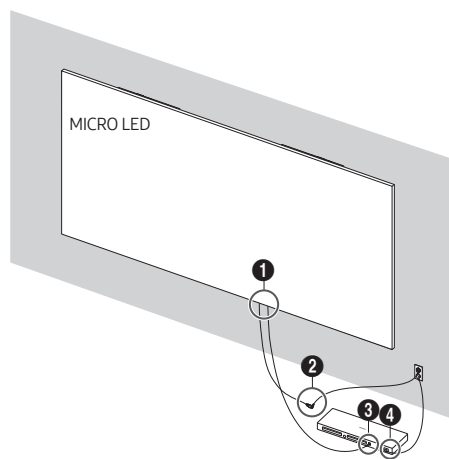

Uređaj One Connect

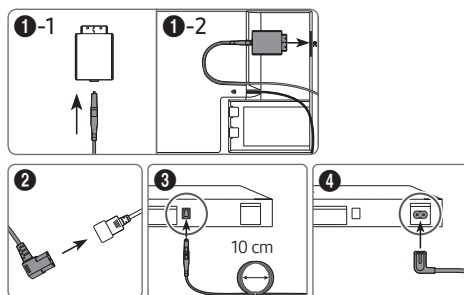

Pogledajte sliku i povežite MICRO LED uređaj i uređaj One Connect s One Connect kabelom koji se isporučuje kao komponenta u paketu.



- Nemojte upotrebljavati uređaj One Connect u obrnutom ili okomitom položaju.
- Provjerite da kabel nije zapečtan tijekom povezivanja. Inače može doći do smanjene izvedbe proizvoda ili oštećenja kabela.
- Pri postavljanju preostalih kabela pogledajte sliku iznad kako biste ih postavili.



Savijati



Uvijati



Potezanje



Pritisnuti

## 03 Početno postavljanje

Kada prvi put uključite MICRO LED uređaj, početno postavljanje pokrenut će se automatski. Slijedite upute na zaslonu i konfigurirajte osnovne postavke MICRO LED uređaja prema okruženju u kojemu ga gledate.

- Bit će vam potreban Samsung račun da biste koristili naše pametne (Smart) usluge temeljene na mreži. Ako odlučite ne prijaviti se u Samsung račun, moći ćete se povezati samo sa zemaljskom televizijom (kao uređaji koji imaju samo prijamnik) i s vanjskim uređajima, npr. putem HDMI-a.

### Korištenje funkcije Upravljač za MICRO LED uređaj

MICRO LED uređaj možete uključiti pomoću gumba Upravljač za MICRO LED uređaj na dnu MICRO LED uređaja, a zatim upotrijebite izbornik Izbornik za upravljanje. Izbornik Izbornik za upravljanje pojavljuje se kada pritisnete gumb Upravljač za MICRO LED uređaj dok je MICRO LED uređaj uključen.

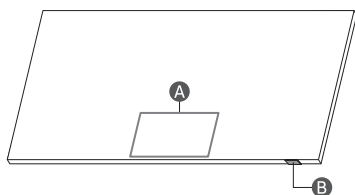

**A** Izbornik za upravljanje

**B** Gumb Upravljač za MICRO LED uređaj / Senzor daljinskog upravljača / Prekidač mikrofona

### Kako uključiti i isključiti mikrofona

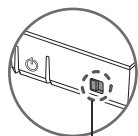

uključeno ↔ Isključeno

Možete uključiti ili isključiti mikrofona s pomoću prekidača pri dnu MICRO LED uređaja. Ako je mikrofona isključen, sve glasovne značajke i značajke zvuka za koje je potrebna upotreba mikrofona nisu dostupne.

- Položaj i oblik prekidača mikrofona mogu se razlikovati ovisno o modelu.
- Prilikom analize podataka dobivenih iz mikrofona podaci se ne spremaju.

## 04 Više o gumbima na daljinskom upravljaču Samsung SolarCell Remote (Samsung pametni daljinski upravljač)

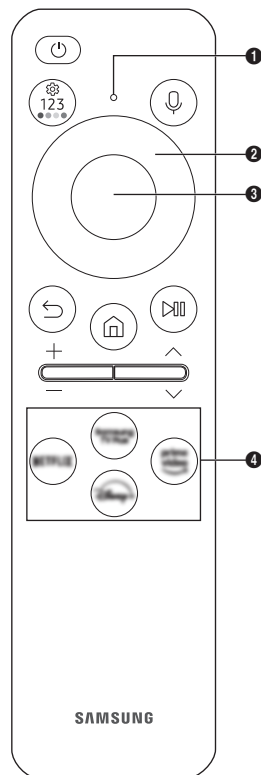

### Ⓜ (Struja)

Pritisnite da biste uključili ili isključili MICRO LED.

### 1 Mikrofon / LED

Služi kao mikrofon prilikom glasovnog prepoznavanja uz daljinski upravljač.

- Nemojte udarati po otvoru za mikrofon niti zabadati oštre predmete u otvor.

### Ⓜ (Glasovni pomoćnik)

Pokretanje funkcije Glasovni pomoćnik. Pritisnite gumb i držite ga pritisnutim, izgovorite naredbu, a zatim otpustite gumb kako biste pokrenuli funkciju Glasovni pomoćnik.

- Podržani jezici i funkcije usluge Glasovni pomoćnik mogu se razlikovati ovisno o geografskoj regiji.

### Ⓜ (Gumb Postavke / Broj / Obojeni gumb)

Svaki put kada pritisnete ovaj gumb, naizmjenično se prikazuje izbornik postavki / virtualna brojčana tipkovnica / opcija s gumbima u boji.

- S pomoću ovog gumba pristupite dodatnim mogućnostima koje su specifične za značajku koja se upotrebljava.
- Pritisnite kako biste prikazali virtualnu brojčanu tipkovnicu na zaslonu. Pomoću brojčane tipkovnice unesite brojčane vrijednosti. Odaberite brojeve i zatim odaberite **Dovršeno** ili **Unesite broj** kako bi se unijela brojčana vrijednost. Koristite za promjenu kanala, unos PIN broja, unos poštanskog broja, i sl.

### 2 Gumb za usmjeravanje (gore, dolje, lijevo, desno)

Premješta fokus i mijenja postavke vidljive na izborniku MICRO LED uređaja.

### 3 Odaberi

Odabire ili pokreće fokusiranu stavku. Ako je pritisnut tijekom gledanja sadržaja, prikazuju se detaljne informacije o programu.

### ⏪ (Povratak)

Pritisnite za povratak na prethodni izbornik. Ako je pritisnut 1 sekundu ili duže, prekida se trenutno pokrenuta funkcija. Ako je pritisnut tijekom gledanja programa, prikazuje se prethodni kanal.

### Ⓜ (Smart Hub)

Pritisnite za povratak na Prvi zaslon.

### ⏸ (Reprodukcija/Pauza)

Nakon pritiska prikazat će se kontrole za upravljanje reprodukcijom. Pomoću tih kontrola možete upravljati multimedijским sadržajem koji se reproducira.

Da biste upotrijebili Traka igre, pritisnite i držite gumb u načinu rada Način igre.

- Funkcija Traka igre možda nije podržana ovisno o modelu ili zemljopisnom području.



### + / - (Glasnoća)

Pomaknite gumb prema gore ili dolje za podešavanje glasnoće.

Za isključivanje zvuka pritisnite gumb. Ako je pritisnut 2 sekundu ili duže, prikazuje se izbornik za **Prečaci pristupačnosti**.

### ^ / v (Kanal)

Pomaknite gumb prema gore ili dolje za promjenu kanala. Kako biste vidjeli zaslon opcije **Vodič**, pritisnite gumb. Ako je pritisnut 1 sekundu ili duže, pojavljuje se zaslon **Popis kanala**.

### 4 Gumb za pokretanje aplikacije

Pritisnite svaki gumb kako bi se izvršila njegova funkcija.

- Dostupne aplikacije mogu se razlikovati ovisno o zemljopisnom području ili pružatelju sadržaja.

### Ⓜ + Ⓜ (Uparivanje)

Ako se daljinski upravljač Samsung pametni daljinski upravljač ne upari s MICRO LED uređajem automatski, usmjerite ga prema prednjoj strani MICRO LED uređaja, a zatim istovremeno pritisnite i držite gumb **Ⓜ** i **Ⓜ** 3 sekunde ili duže.

- Upravljač Samsung pametni daljinski upravljač upotrebljavajte na udaljenosti manjoj od 6 m od televizora MICRO LED. Radni domet može se razlikovati ovisno o uvjetima bežičnog okruženja.
- Slike, gumbi i funkcije upravljača Samsung pametni daljinski upravljač mogu se razlikovati ovisno o modelu ili zemljopisnom području.
- Značajka Postava univerz. daljin. funkcioniра normalno samo kada upotrebljavate Samsung pametni daljinski upravljač koji je priložen uz MICRO LED uređaj.

## Punjenje baterije

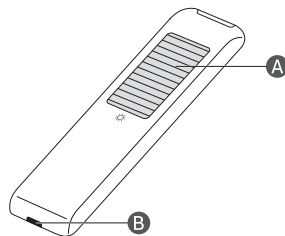

### A ☀️ Solarna ćelija

Daljinski upravljač izložite svjetlu kad se ne upotrebljava. To će produžiti vrijeme rada daljinskog upravljača.

### B USB priključak (tip C) za punjenje

Upotrebljava se za brzo punjenje. LED lampica sprijeda upalit će se kad počne punjenje. Kad se baterija u potpunosti napuni, LED će se ugasiti.

- USB kabel nije isporučen.

- Preporučuje se upotreba originalnog Samsungova punjača. U protivnom može doći do pogoršanja performansi ili kvara proizvoda. U tom slučaju jamstvo više ne vrijedi.
- Ako daljinski upravljač ne radi zbog prazne baterije, napunite ga putem priključka tipa USB-C.



Može doći do požara ili eksplozije, što može dovesti do oštećenja daljinskog upravljača ili tjelesnih ozljeda.

- Ne izlažite daljinski upravljač udarcima.
- Pazite da strane tvari poput metala, tekućine ili prašine ne dođu u kontakt s priključkom za punjenje daljinskog upravljača.
- Kad je daljinski upravljač oštećen ili osjetite miris dima ili izgaranja, odmah prekinite s radom, a zatim ga odnesite na popravak u Samsungov servisni centar.
- Nemojte samovoljno rastavljati daljinski upravljač.
- Pazite da dojenčad ili kućni ljubimci ne sišu u ne grizu daljinski upravljač. Može doći do požara ili eksplozije, što može dovesti do oštećenja daljinskog upravljača ili tjelesnih ozljeda.

## 05 Rješavanje problema i održavanje

### Rješavanje problema

Dodatne informacije potražite u odjeljku „Rješavanje problema“ u opciji e-Manual.

> Izbornik > Postavke > Podrška > Otvori e-Manual > Rješavanje problema

Ako se ne može primijeniti nijedan savjet za rješavanje problema, posjetite web-mjesto „www.samsung.com“, a zatim pritisnite Podrška ili se obratite Samsung servisnom centru.

- Zbog tehničkih ograničenja u proizvodnom procesu, neke točke na ploči MICRO LED-a mogu biti tamnije ili svjetlije ili mogu treperiti. No to ne utječe na izvedbu proizvoda.
- Zbog višestrukih modula proizvoda, iz jako velike blizine može se vidjeti rešetka. Ne radi se o kvaru proizvoda.
- Kako bi vaš MICRO LED uređaj bio u optimalnom stanju, nadogradite ga na najnoviji softver. Upotrijebite funkciju **Ažuriraj sada** ili **Automatsko ažuriranje**. iz izbornika MICRO LED uređaja ( > Izbornik > Postavke > Podrška > Ažuriranje softvera > Ažuriraj sada ili Automatsko ažuriranje.).

### MICRO LED uređaj neće da se uključi.

- Provjerite je li kabel za napajanje dobro priključen u MICRO LED uređaj, uređaj One Connect i u zidnu utičnicu.
- Provjerite radi li zidna utičnica i svijetli li senzor daljinskog upravljača na dnu MICRO LED uređaja u crvenoj boji.
- Pokušajte pritisnuti gumb **Upravljač za MICRO LED uređaj** uređaja na dnu MICRO LED uređaja kako biste se uvjerali da problem nije u daljinskom upravljaču. Ako se MICRO LED uređaj uključi, pogledajte odjeljak „Daljinski upravljač ne radi“.

### Daljinski upravljač ne radi.

- Provjerite treperi li senzor daljinskog upravljača pri dnu MICRO LED uređaja kada pritisnete gumb na daljinskom upravljaču.
  - Kad se baterija daljinskog upravljača isprazni, napunite bateriju putem USB priključka za punjenje (tip C) ili prevrnite daljinski upravljač kako biste solarnu ćeliju izložili svjetlu.
- Pokušajte usmjeriti daljinski upravljač izravno prema televizoru MICRO LED s udaljenosti od 1,5 – 1,8 m.
- Ako je uz vaš MICRO LED uređaj isporučen daljinski upravljač Samsung pametni daljinski upravljač, (Bluetooth daljinski upravljač) uparite ga s MICRO LED uređajem. Da biste uparili Samsung pametni daljinski upravljač, istodobno na 3 sekundi pritisnite gumb i .

### Ekološki senzor i svjetlina zaslona

Ekološki senzor automatski podešava svjetlinu zaslona MICRO LED uređaja. Ova značajka mjeri svjetlost u prostoriji i automatski optimizira svjetlinu zaslona MICRO LED uređaja kako bi se smanjila potrošnja energije. Ako želite isključiti ovu funkciju, otvorite > Izbornik > Postavke > Sve postavke >

Općenito i privatnost > Napajanje i ušteda energije > Optimizacije svjetline.

- Ekološki se senzor nalazi na dnu MICRO LED uređaja. Nemojte blokirati senzor nikakvim predmetom. To može smanjiti svjetlinu slike.

### Promjena lozinke televizora

> Izbornik > Postavke > Sve postavke > Općenito i privatnost > Upravitelj sustava > Promjena PIN-a

Pokrenite opciju Promjena PIN-a i potom unesite trenutnu lozinku u polje za lozinku.

Unesite novu lozinku i potom je ponovno unesite za potvrdu. Promjena lozinke je dovršena.

Ako ste zaboravili PIN, pritisćite gumbe sljedećim redoslijedom kako biste PIN vratili na „0000“ (Francuska: „1111“):

- Samsung pametni daljinski upravljač. Pritisnite gumb / (Glasnoća). > Glasnije > > Tiše > > Glasnije > .

## 06 Specifikacije i ostale informacije

### Specifikacije

|                           |                                   |                           |
|---------------------------|-----------------------------------|---------------------------|
| Naziv modela              | MNA76MS1CAC                       | MNA89MS1BAC               |
| Rezolucija zaslona        | 3312 x 1872                       | 3864 x 2184               |
| Veličina zaslona          |                                   |                           |
| Dijagonala                | 76 inča                           | 89 inča                   |
| Mjereno po dijagonalni    | 193,3 cm                          | 225,4 cm                  |
| Zvuk (izlaz)              | 120 W                             |                           |
| Dimenzije (š x v x d)     |                                   |                           |
| Kućište                   | 1685,1 x 958,7 x 24,9 mm          | 1965,5 x 1117,3 x 24,9 mm |
| Težina                    |                                   |                           |
| Kućište                   | 41,0 kg                           | 53,0 kg                   |
| Naziv modela              | MNA101MS1BC                       | MNA114MS1CC               |
| Rezolucija zaslona        | 4416 x 2496                       | 4968 x 2808               |
| Veličina zaslona          |                                   |                           |
| Dijagonala                | 101 inča                          | 114 inča                  |
| Mjereno po dijagonalni    | 257,6 cm                          | 289,8 cm                  |
| Zvuk (izlaz)              | 120 W                             |                           |
| Dimenzije (š x v x d)     |                                   |                           |
| Kućište                   | 2245,9 x 1275,6 x 24,9 mm         | 2526,3 x 1434,2 x 24,9 mm |
| Težina                    |                                   |                           |
| Kućište                   | 64,0 kg                           | 88,0 kg                   |
| Radna temperatura         | 15 °C do 35 °C (59 °F do 95 °F)   |                           |
| Radna vlažnost            | Od 10 % do 80 %, nekondenzirajuće |                           |
| Temperatura pohrane       | -20 °C do 45 °C (-4 °F do 113 °F) |                           |
| Vlažnost prilikom pohrane | Od 5 % do 95 %, nekondenzirajuće  |                           |

#### Bilješke

- Ovaj je uređaj digitalni uređaj klase B.
- Informacije o napajanju i potrošnji energije potražite u informacijama na naljepnici zalijepljenoj na proizvod.
  - Na većini modela, naljepnica s oznakom nalazi se na stražnjoj strani MICRO LED uređaja.
  - Na modelima uređaja One Connect oznaka se nalazi pri dnu uređaja One Connect.
- Tipična potrošnja energije izmjerena je u skladu sa standardom IEC 62087.
- Za povezivanje LAN kabela upotrijebite kabel kategorije 7 (\*STP vrsta kabela). (100/10 Mb/s)
  - \* Shielded Twisted Pair

\* Slike i crteži navedeni u ovom korisničkom priručniku informativne su prirode i mogu se razlikovati od stvarnog izgleda uređaja. Dizajni i specifikacije proizvoda mogu se promijeniti bez prethodne najave.

Moguća je naplata naknade za administraciju u slučaju:

- (a) pozivanja inženjera na vaš zahtjev, ako se ustanovi da je proizvod ispravan (tj. niste pročitali korisnički priručnik)
- (b) dostave uređaja u Samsung servisni centar, ako se ustanovi da je proizvod ispravan (tj. niste pročitali korisnički priručnik).

O iznosu administrativne naknade bit ćete obaviješteni prije tehničarovog posjeta.

Samsung nije odgovoran za oštećenja uređaja, ozljede ili bilo koji drugi problem u vezi sigurnosti uređaja koji su uzrokovani popravkom uređaja od strane neovlaštenog servisa, od strane samog korisnika uređaja ili od strane nestručne osobe, ili pokušajem popravka uređaja prilikom kojega nisu pažljivo poštivane ove upute za popravak i održavanje. Bilo kakvo oštećenje uređaja nastalo kao posljedica pokušaja popravka uređaja od strane druge osobe osim ovlaštenog Samsung pružatelja servisnih usluga neće biti pokriveno jamstvom za ispravnost uređaja.

Posjetite [Samsung.com/support](http://Samsung.com/support) kako biste pronašli detaljnije informacije o vanjskom adapteru za napajanje te daljinskom upravljaču koji su povezani s EU direktivom o ekološkom dizajnu - ErP regulativa

## Smanjenje potrošnje energije

Kad isključite MICRO LED uređaj, on ulazi u stanje pripravnosti. U stanju pripravnosti televizor i dalje koristi malu količinu energije. Kako biste smanjili potrošnju energije, iskopčajte kabel za napajanje ako MICRO LED uređaj nećete koristiti tijekom dužeg razdoblja.

## Licence

 Dolby Atmos

POWERED BY

QUICK SET<sup>®</sup>

 HEVC Advance<sup>™</sup>  
Covered by Patents at [patentlist.hevcadvance.com](http://patentlist.hevcadvance.com)

**HDMI**<sup>™</sup>  
HIGH-DEFINITION MULTIMEDIA INTERFACE

The terms HDMI, HDMI High-Definition Multimedia Interface, HDMI trade dress and the HDMI Logos are trademarks or registered trademarks of HDMI Licensing Administrator, Inc.

Samsung ovime izjavljuje da je ova radijska oprema u skladu s Direktivom 2014/53/EU i relevantnim zakonskim odredbama Ujedinjene Kraljevine.

Cjelokupan tekst izjave o sukladnosti dostupan je na sljedećoj internetskoj adresi:

<http://www.samsung.com> odaberite Podrška i unesite naziv modela.

Ova se oprema smije upotrebljavati u svim državama EU-a i u Ujedinjenoj Kraljevini.

Funkcija WLAN (Wi-Fi) od 5 GHz i 6 GHz ove opreme može se koristiti samo u zatvorenim prostorima.

RF maks. snaga odašiljača:

100 mW pri 2,4 GHz - 2,4835 GHz,

200 mW pri 5,15 GHz - 5,25 GHz & 5,47 GHz - 5,725 GHz,

100 mW pri 5,25 GHz - 5,35 GHz,

200 mW pri 5,945 GHz - 6,425 GHz.





Ispravno odlaganje proizvoda (Električni i elektronički otpad)  
(Primjenjivo Primjenjuje se u zemljama s posebnim sustavima za prikupljanje otpada)

Ova oznaka na proizvodu, dodatnoj opremi ili u literaturi ukazuje na to da se proizvod i njegova elektronička oprema (npr., punjač, slušalice, USB kabel) ne bi trebali odlagati s ostalim kućanskim otpadom na kraju radnog vijeka. Da biste spriječili moguću štetu za okoliš ili ljudsko zdravlje nekontroliranim odlaganjem otpada, odvojite ovaj predmet od ostalih vrsta otpada i odgovorno reciklirajte kako biste promicali održivu ponovnu upotrebu materijalnih resursa.

Korisnici u kućanstvima trebali bi kontaktirati prodavača kod kojega su kupili proizvod ili ured lokalne vlasti za pojedinosti o tome gdje i kako se ovaj predmet može odnijeti kako bi recikliranje bilo sigurno za okoliš.

Korisnici u tvrtkama trebaju kontaktirati dobavljača i provjeriti uvjete i odredbe kupovnog ugovora. Ovaj proizvod i njegova elektronička oprema ne smije se miješati s drugim komercijalnim otpadom.



Pravilno odlaganje baterija iz ovog proizvoda  
(Primjenjuje se u zemljama s posebnim sustavima za prikupljanje otpada)

Ova oznaka na bateriji, priručniku ili pakiranju označava da se baterija u ovom proizvodu ne smije odlagati s ostalim kućanskom otpadom. Kemijski simboli Hg, Cd i Pb na oznakama govore da baterija sadrži razine žive, kadmija ili olova više od referentnih razina u Direktivi EU 2006/66.

Korisnik ne može zamijeniti bateriju koja je ugrađena u ovaj uređaj. Informacije o zamjeni baterije zatražite od davatelja usluga. Nemojte pokušavati vaditi bateriju ili je bacati u vatru. Nemojte rastavljati, gnječiti niti bušiti bateriju. Namjeravate li baciti proizvod, služba za prikupljanje otpada poduzet će odgovarajuće mjere s ciljem recikliranja i obrade proizvoda, uključujući i njegovu bateriju.

#### Uklanjanje baterije

- Za uklanjanje baterije kontaktirajte ovlaštenu servisnu centar. Za upute o uklanjanju baterije posjetite stranicu [www.samsung.com/global/ecodesign\\_energy](http://www.samsung.com/global/ecodesign_energy).
- Zbog vlastite sigurnosti nemojte pokušavati ukloniti bateriju. Ako baterija nije ispravno uklonjena, to može dovesti do oštećenja na bateriji ili uređaju, prouzročiti ozljedu i/ili narušiti sigurnost uređaja.

## Izjava o sukladnosti

### Pojedinosti o proizvodu

Proizvod : Smart Control

Model(i) : VG-TM2360E

Verzija modela : VG-TM2360F, VG-TM2360G

### Izjava i primjenjivi standardi

Ovime izjavljujemo pod vlastitom odgovornošću da je gore navedeni proizvod sukladan osnovnim Direktiva 2014/53/EU za radijsku opremu primjenom:

#### EMC

EN 301 489-1 V2.2.3

EN 301 489-17 V3.2.4

#### Sigurnost

EN IEC 62368-1:2020+A11:2020

EN IEC 62368-3:2020

EN 62311:2008

#### Radio

EN 300 328 V2.2.2

Direktiva (2011/65/EU) o ograničavanju uporabe određenih opasnih tvari u električnim i elektroničkim uređajima primjenom EN 50581:2012.

### Potpisano za i u ime: Samsung

Samsung Euro QA Lab, Saxony Way, Yateley, GU46 6GG, UK \*  
2022-11-04 (Mjesto i datum potpisa)

Stephen Colclough – Ravnatelj  
regulatornih poslova  
(Ime i potpis ovlaštene osobe)

- ✱ Ovo nije adresa Samsung servisnog centra. Adresu ili telefonski broj Samsung servisnog centra potražite na jamstvenom listu ili se obratite maloprodajnoj tvrtki od koje ste kupili Vaš proizvod.

# Než si přečtete tuto uživatelskou příručku

Toto zařízení MICRO LED se dodává s uživatelskou příručkou a zabudovanou elektronickou příručkou (☰ > Menu > ⚙️ Nastavení > Podpora > Otevřít e-Manual).

## Varování! Důležité bezpečnostní pokyny

Dříve než začnete zařízení MICRO LED používat, přečtěte si bezpečnostní pokyny. V tabulce níže naleznete vysvětlivky k symbolům, které se mohou nacházet na našem výrobku Samsung.

| UPOZORNĚNÍ   |   |
|--|---|
| RIZIKO ZASAŽENÍ ELEKTRICKÝM PROUDEM. NEOTVÍRÁT   |   |
| UPOZORNĚNÍ: ABY SE SNÍŽILO RIZIKO ÚRAZU ELEKTRICKÝM PROUDEM, NESNÍMEJTE KRYT (ANI ZADNÍ PANEL). UVNITŘ SE NENACHÁZÍ ŽÁDNÉ DÍLY, KTERÉ BY MOHL UŽIVATEL SÁM OPRAVIT. VŠECHNY OPRAVY PŘENECHTEJTE KVALIFIKOVANÉMU SERVISNÍMU TECHNIKOVÍ. |   |
|   | Tento symbol znamená, že součásti uvnitř jsou pod vysokým napětím. Jakýkoli kontakt s vnitřní částí přístroje je nebezpečný.  |
|   | Tento symbol označuje, že k tomuto přístroji byla přiložena důležitá dokumentace týkající se provozu a údržby.  |
|   | Výrobek třídy II: Tento symbol indikuje, že zařízení nevyžaduje ochranné elektrické uzemnění. Pokud se na výrobku, který je napájen napájecím kabelem, nevyskytuje tento symbol, výrobek MUSÍ BÝT uzemněn spolehlivým připojením. |
|   | Střídavé napětí (AC): Jmenovité napětí označené tímto symbolem je napětí AC.  |
|   | Stejnosměrné napětí (DC): Jmenovité napětí označené tímto symbolem je napětí DC.  |
|   | Upozornění. Nahlédněte do pokynů k použití: Tento symbol radí uživateli, aby nahlédl do uživatelské příručky, kde najde další informace související s bezpečností.  |

## Napájení

- Nepřetěžujte elektrické zásuvky, prodlužovací kabely ani adaptéry nad určené napětí a kapacitu. Mohlo by dojít k požáru nebo úrazu elektrickým proudem. Informace o napětí a proudu najdete v části příručky s údaji o napájení nebo na štítku s údaji o napájení umístěném na výrobku.
- Napájecí kabely by měly být vedeny tak, aby se snížila pravděpodobnost jejich pošlapání nebo sevržení předměty umístěnými na nich nebo pod nimi. Věnujte zvláštní pozornost kabelům v oblasti zástrček, zásuvek a míst, kde vycházejí ze spotřebiče.
- Nikdy nevkládejte do otvorů přístroje žádné kovové předměty. Mohlo by dojít k úrazu elektrickým proudem.
- Abyste se vyhnuli úrazu elektrickým proudem, nedotýkejte se nikdy vnitřních částí přístroje. Tento přístroj smí otevírat pouze kvalifikovaný technik.
- Zástrčku napájecího kabelu zasuňte pevně do zásuvky. Při odpojování ze zásuvky vždy držte napájecí kabel za zástrčku. Při odpojování nikdy netahejte za kabel. Napájecího kabelu se nedotýkejte mokřima rukama.
- Pokud televizor nefunguje normálně – zvláště pokud z něho vychází neobvyklý zvuk nebo zápach – okamžitě jej odpojte a kontaktujte autorizovaného prodejce nebo servisní středisko společnosti Samsung.
- Z důvodu ochrany spotřebiče během bouřky nebo v případě, že jej zanecháte bez dozoru nebo jej delší dobu nepoužíváte, odpojte spotřebič z elektrické zásuvky spolu s anténou nebo systémem kabelové televize.
  - Velké množství prachu může způsobit úraz elektrickým proudem, elektrické ztráty nebo požár v důsledku jisker a zahřívání na napájecím kabelu nebo porušení izolace.
- Používejte pouze správně uzemněnou zástrčku a zásuvku.
  - Nesprávné uzemnění může způsobit úraz elektrickým proudem nebo poškodit zařízení. (Platí pouze pro zařízení třídy I.)
- Chcete-li přístroj zcela vypnout, vytáhněte jeho napájecí kabel ze zásuvky. Abyste zajistili, že zařízení půjde v případě potřeby rychle odpojit, ujistěte se, že zásuvka a zástrčka napájecího kabelu jsou snadno dostupné.

## Instalace

- Neumísťujte tento spotřebič do blízkosti radiátorů nebo zdrojů tepla nebo nad ně a ani do míst, kde by byl vystaven přímému slunečnímu záření.
- Na spotřebič nepokládejte nádoby s vodou (vázy apod.), mohlo by dojít k požáru nebo úrazu elektrickým proudem.
- Spotřebič nesmí být vystavován dešti ani vlhkosti.
- V případě, že instalujete zařízení MICRO LED v místě s velkým množstvím prachu, vysokou nebo nízkou teplotou, vysokou vlhkostí, chemickými látkami a nepřetržitým provozem, např. na letišti nebo vlakovém nádraží atd., obraťte se na autorizované servisní středisko Samsung, kde získáte příslušné informace. Pokud tak neučiníte, může dojít k vážnému poškození zařízení MICRO LED.
- Přístroj nesmí být vystavován kapající nebo stříkající vodě.
- Tento produkt MICRO LED je spotřebitelským produktem určeným k instalaci pouze v domácím prostředí. Instalace jinde než v domácím prostředí, například na soukromém plavidle (včetně jachty) nebo na palubě soukromého letadla či venku, může vést k propadnutí záruky.

## Instalace s držákem Na stěně

- Viz instalační příručka pro držák Na stěně, kde najdete podrobnosti o připevnění držáku Na stěně.
- Můžete nainstalovat držák na stěnu VESA. Doporučuje se však použít držák na stěnu, který byl dodán.
- Při instalaci držáku na stěnu VESA se doporučuje nejprve upevnit všechny čtyři šrouby VESA.

## Montáž zařízení MICRO LED na stěnu



Jestliže budete zařízení MICRO LED upevňovat na stěnu, postupujte přesně podle pokynů výrobce. V případě nesprávné montáže může zařízení MICRO LED spadnout a vážně se poškodit nebo způsobit vážné zranění dětí či dospělých.

- Společnost Samsung není zodpovědná za žádná poškození televizoru ani zranění způsobená chybnou instalací držáku na zeď zákazníkem.
- Společnost Samsung nenese odpovědnost za poškození televizoru nebo zranění v případě použití nespécifikovaného držáku na zeď, popřípadě držáku, který neodpovídá standardu VESA, nebo v případě nedodržení pokynů k instalaci televizoru.

- Sadu pro upevnění na zeď můžete instalovat na pevnou zeď kolmou k podlaze. Před upevněním sady na povrch, jako je sádrokarton, kontaktujte svého nejbližšího prodejce, aby vám poskytl další informace. Pokud provádíte montáž zařízení MICRO LED na strop nebo šikmou stěnu, může dojít k jeho pádu a následně k vážnému zranění osob.
- Při montáži sady pro upevnění na zeď doporučujeme upevnit všechny čtyři šrouby VESA.
- Neinstalujte sadu zařízení MICRO LED s nakloněním.



Sadu pro upevnění na stěnu neinstalujte, když je zařízení MICRO LED zapnuté. Mohlo by dojít ke zranění osob elektrickým proudem.

- Nepoužívejte šrouby delší, než je standardní rozměr. Nepoužívejte šrouby, které neodpovídají specifikacím šroubů standardu VESA. Příliš dlouhé šrouby mohou poškodit vnitřní části zařízení MICRO LED.
- V případě sad pro upevnění na zeď, které neodpovídají specifikacím pro šrouby VESA, se může délka šroubů lišit v závislosti na jejich specifikacích.
- Neutahujte šrouby příliš pevně. Mohlo by dojít k poškození televizoru nebo k jeho pádu a následně ke zranění osob. Společnost Samsung není zodpovědná za tento druh poškození nebo zranění.
- Upevnění zařízení MICRO LED na stěnu by měly vždy provádět alespoň čtyři osoby.

## Specifikace držáku pro upevnění na stěnu (VESA)

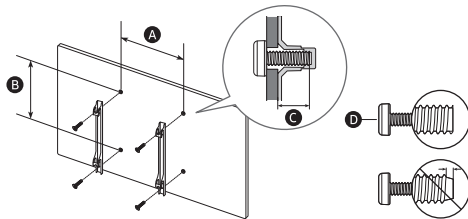

| Velikost zařízení MICRO LED v palcích                     | 76        | 89         |
|---|-----------|------------|
| Specifikace otvorů pro šrouby standardu VESA (A x B) (mm) | 600 x 400 |            |
| ● (mm)  | 6         |            |
| ⊙ x 4   | M8        |            |
| Velikost zařízení MICRO LED v palcích                     | 101       | 114        |
| Specifikace otvorů pro šrouby standardu VESA (A x B) (mm) | 800 x 600 | 1000 x 800 |
| ● (mm)  | 6         |            |
| ⊙ x 4   | M8        |            |

## Zajištění dostatečného větrání zařízení MICRO LED

Při instalaci zařízení MICRO LED a zařízení One Connect zajistěte vzdálenost alespoň 10 cm mezi zařízeními MICRO LED, One Connect a dalšími předměty (stěnou, stranami skříněk apod.) z důvodu umožnění řádného větrání. Pokud nebude mít výrobek prostor pro dostatečné větrání, může dojít k problémům s výrobkem způsobeným jeho přehřátím nebo k požáru.

- Pokud zařízení MICRO LED instalujete pomocí držáku na stěnu, důrazně doporučujeme používat pouze díly společnosti Samsung. Použijete-li díly jiného výrobce, může dojít k potížím s televizorem nebo ke zranění způsobenému jeho pádem.

## Provoz

- Součástí tohoto spotřebiče jsou baterie. Ve vaší zemi mohou platit nařízení, která vám ukládají tyto baterie zlikvidovat řádným způsobem s ohledem na životní prostředí. Informace o likvidaci či recyklaci získáte u příslušných orgánů místní správy.
- Příslušenství (dálkový ovladač atd.) skladujte na bezpečném místě mimo dosah dětí.
- Přístroj chraňte před nárazy a zabraňte jeho pádu. Pokud dojde k poškození přístroje, vypněte jej, odpojte od elektrické sítě a obraťte se na servisní středisko Samsung.
- Dálkový ovladač ani baterie nevyhazujte do ohně.
- Baterie nezkratujte, nerozebírejte ani nepřehřívejte.
- **UPOZORNĚNÍ:** Pokud vyměníte baterie dálkového ovladače za nesprávný typ, může dojít k explozi. Baterie vyměňujte pouze za baterie stejného typu.
- **VAROVÁNÍ: ABYSTE ZABRÁNILI VZNIKU POŽÁRU, NIKDY NEUMÍSTUJTE V BLÍZKOSTI TELEVIZORU SVÍČKY ANI JINÉ ZDROJE OTEVŘENÉHO OHNĚ.**



## Péče o zařízení MICRO LED

- Při čištění přístroje vytáhněte zástrčku napájecího kabelu ze zásuvky a přístroj očistěte měkkým suchým hadříkem. Nepoužívejte chemikálie jako vosk, benzen, alkohol, ředidla, insekticidy, osvěžovače vzduchu, maziva nebo saponáty. Při použití těchto chemických látek by mohlo dojít k poškození povrchu zařízení MICRO LED nebo k odstranění jeho potisku.
- Při čištění může dojít k poškrábání povrchu zařízení MICRO LED a jeho obrazovky. Při otírání povrchu a obrazovky postupujte opatrně a používejte jemnou tkaninu, která nepůsobí škrábance.
- Nestříkejte vodu ani žádnou jinou kapalinu přímo na zařízení MICRO LED. Kapalina, která vnikne do výrobku, může způsobit nefunkčnost, požár nebo úraz elektrickým proudem.

## 01 Obsah balení

Zkontrolujte, zda jste spolu se zařízením MICRO LED obdrželi všechny uvedené položky. Pokud některé položky chybí, obraťte se na prodejce.

- Dálkové ovládání Samsung Smart
  - Uživatelská příručka
  - Záruční list / Regulační příručka (v některých zemích není k dispozici)
  - Napájecí kabel MICRO LED
  - Kabel IR × 4
  - Zařízení One Connect
  - Napájecí kabel One Connect
  - Kabel One Connect
  - Typ kabelu Kabel One Connect
- 
- Dodané kabely se mohou lišit v závislosti na zemi. Použijte napájecí kabel, který je vhodný pro váš region.
  - Barva a tvar výrobku se mohou u jednotlivých modelů lišit.
  - Kabely, které nejsou součástí balení, lze dokoupit samostatně.
  - Při otvírání krabice zkontrolujte, zda se nějaké příslušenství nenachází za balicím materiálem nebo uvnitř balicího materiálu.



**Varování:** Obrazovky mohou být při nesprávném zacházení poškozeny přímým tlakem. Jak je vidět na obrázku, při zvedání je potřeba zařízení MICRO LED uchopit za okraje obrazovky.



## Používání kabelu IR

Při používání funkce Multi View, lze porty 1 až 4 HDMI ovládat pomocí kabelu IR připojeného ke každému IR. V nabídce e-Manual (☰) > Menu > Nastavení > Podpora > Otevřít e-Manual) najdete pokyny, jak používat funkci Multi View.

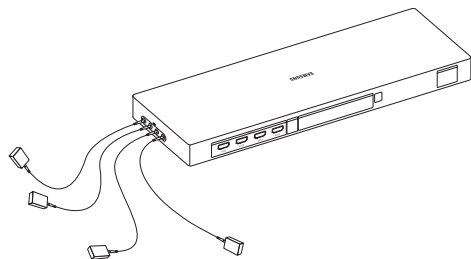

|      |   |   |   |   |
|------|---|---|---|---|
| IR   | 1 | 2 | 3 | 4 |
|      | ↓ | ↓ | ↓ | ↓ |
| HDMI | 1 | 2 | 3 | 4 |

## 02 Připojení zařízení MICRO LED k zařízení One Connect

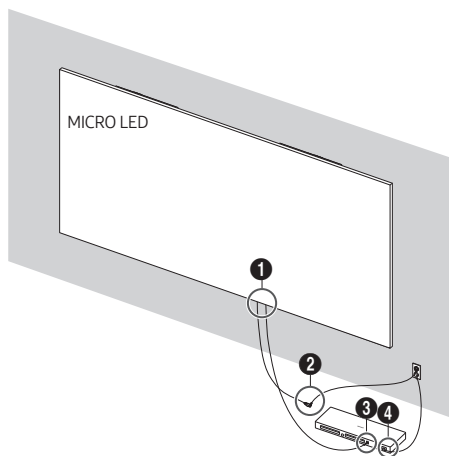

Zařízení One Connect

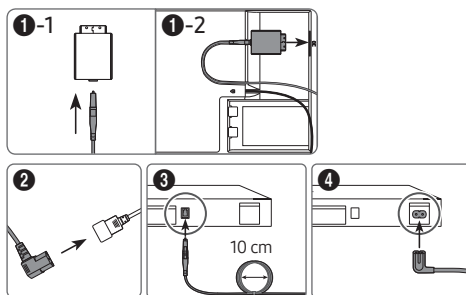

Zařízení MICRO LED a One Connect propojte podle obrázku kabelem One Connect, který byl dodán jako komponenta.



- Nepoužívejte zařízení One Connect vzhůru nohama nebo ve svislé poloze.
- Dbejte na to, aby se kabel během zapojování nezkroutil. Jinak by mohlo dojít ke zhoršení výkonu nebo poškození kabelu.
- Na obrázku výše uvidíte, co dělat s přebývajícím kabelem.



Ohybání



Kroucení



Tahání



Stisknutí

## 03 Počáteční nastavení

Při prvním spuštění zařízení MICRO LED se okamžitě spustí nabídka Počáteční nastavení. Postupujte podle pokynů zobrazených na obrazovce a nakonfigurujte základní nastavení zařízení MICRO LED podle svých podmínek sledování.

- Abyste získali přístup k našim síťovým chytrým službám, budete potřebovat účet Samsung. Pokud se nepřihlásíte, budete se moci připojit pouze k televizoru s pozemním vysíláním (platí pouze pro zařízení s tunerem) a k externím zařízením, například prostřednictvím HDMI.

### Používání příručky Ovladač MICRO LED

Zařízení MICRO LED můžete zapnout stisknutím tlačítka Ovladač MICRO LED v dolní části zařízení MICRO LED a pak můžete používat nabídku Systémové menu. Pokud je zařízení MICRO LED zapnuté, po stisknutí tlačítka Ovladač MICRO LED se zobrazí nabídka Systémové menu.

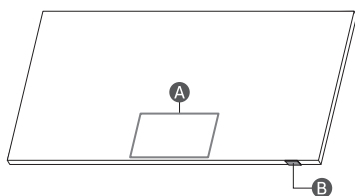

**A** Systémové menu

**B** Tlačítko Ovladač MICRO LED / snímač dálkového ovladače / přepínač mikrofonu

#### Zapnutí a vypnutí mikrofonu

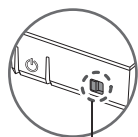

Zapnuto ↔ Vypnuto

Mikrofon můžete zapnout nebo vypnout pomocí příslušného přepínače v dolní části zařízení MICRO LED. Pokud je mikrofon vypnutý, nejsou k dispozici všechny hlasové a zvukové funkce využívající mikrofon.

- Umístění a tvar přepínače mikrofonu se mohou lišit podle modelu.
- Během analýzy, která využívá data z mikrofonu, se data neukládají.

## 04 Informace o tlačítkách Samsung SolarCell Remote (Dálkové ovládání Samsung Smart)

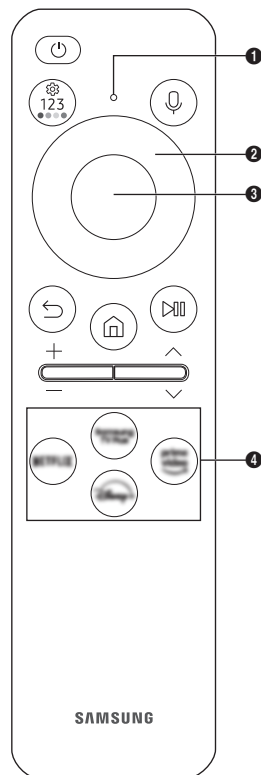

### (Zapnout)

Stisknutím zapnete nebo vypnete televizor MICRO LED.

### Mikrofon / LED

Při použití rozpoznávání hlasu pomocí dálkového ovladače se používá jako mikrofon.

- Do zdířky pro mikrofon nijak nezasahujte ani do ní nestrkejte ostré předměty.

### (Hlasový asistent)

Spustí funkci Hlasový asistent. Stiskněte a přidržte tlačítko, vyslovte příkaz a poté uvolněním tlačítka spustíte funkci Hlasový asistent.

- Podporované jazyky a funkce služby Hlasový asistent se mohou lišit podle geografické oblasti.

### (Tlačítko Nastavení / Číslo / Barva)

Při každém stisknutí tohoto tlačítka se bude střídavě zobrazovat nabídka Nastavení / virtuální číselná klávesnice / klávesnice Možnosti s barevným tlačítkem.

- Toto tlačítko slouží pro přístup k dalším funkcím, které jsou specifické podle používané funkce.
- Stisknutím si zobrazíte virtuální číselnou klávesnici na obrazovce. S použitím číselné klávesnice zadejte číselné hodnoty. Vyberte čísla a poté stisknutím tlačítka **Hotovo** nebo **Zadejte číslo** zadejte číselnou hodnotu. Slouží k změně kanálu, zadání kódu PIN, PSČ apod.

### Navigační tlačítka (nahoru, dolů, doleva, doprava)

Umožňuje označovat položky a měnit hodnoty zobrazené v nabídce zařízení MICRO LED.

### Vyberte

Slouží k výběru položky nebo spuštění vybrané položky. Při stisknutí tlačítka během sledování obsahu se zobrazí podrobné informace o programu.

### (Zpět)

Stisknutím tlačítka se vrátíte do předchozího menu. Pokud tlačítko stisknete a podržíte alespoň 1 sekundu, dojde k ukončení spuštěné funkce. Při stisknutí tlačítka během sledování programu se zobrazí předchozí kanál.

### (Smart Hub)

Stisknutím tlačítka se vrátíte do zobrazení První obrazovka.

### (Přehrát/Pozastavit)

Po stisknutí tlačítka se zobrazí ovládací prvky přehrávání. Tyto ovládací prvky použijte k ovládní přehrávaného mediálního obsahu. Chcete-li používat herní lištu Herní panel, podržte tlačítko v režimu Režim hry.

- V závislosti na modelu nebo geografické oblasti nemusí být aplikace Herní panel podporována.



### + / - (Hlasitost)

Posunem tlačítka nahoru a dolů můžete upravovat hlasitost. Stisknutím tlačítka zvuk ztlumíte. Pokud tlačítko stisknete a podržíte alespoň 2 sekundu, zobrazí se nabídka **Zástupci usnadnění**.

### ^ / v (Kanál)



Posunem tlačítka nahoru a dolů můžete měnit kanály. Stisknutím tlačítka zobrazíte obrazovku **Programy**. Pokud tlačítko stisknete a podržíte alespoň 1 sekundu, zobrazí se obrazovka **Seznam kanálů**.

### Tlačítko spuštění aplikace

Stiskněte každé tlačítko ke spuštění jeho funkce.

- Dostupné aplikace se mohou lišit v závislosti na zeměpisné oblasti nebo poskytovateli obsahu.

### + (párování)

Pokud se ovladač Dálkové ovládání Samsung Smart s televizorem MICRO LED automaticky nespáruje, namířte jej na přední stranu televizoru MICRO LED a poté minimálně na 3 sekundy stiskněte současně tlačítka  a .

- Ovladač Dálkové ovládání Samsung Smart používejte ve vzdálenosti do 6 m od televizoru MICRO LED. Použitelná vzdálenost se může lišit v závislosti na okolních podmínkách.
- Vzhled, tlačítka a funkce ovladače Dálkové ovládání Samsung Smart se mohou lišit v závislosti na modelu nebo na geografické oblasti.
- Funkce Univerzální dálkové ovládání pracuje správně jen při použití ovladače Dálkové ovládání Samsung Smart dodávaného spolu se zařízením MICRO LED.

## Nabíjení baterie

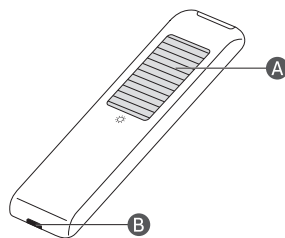

### Solární článek

Vystavte dálkový ovladač účinkům světla, když se nepoužívá. Tím se prodlouží provozní doba dálkového ovladače.

### Konektor USB (typ C) pro dobíjení

Používá se pro rychlé nabíjení. Kontrolka LED na přední straně se při nabíjení rozsvítí. Jakmile bude baterie úplně nabitá, kontrolka LED zhasne.

- USB kabel se nedodává.

- Doporučujeme používat originální nabíječku Samsung. V opačném případě může dojít ke zhoršení výkonu nebo selhání výrobku. V tomto případě pak se pak na výrobek nevztahuje záruční servis.
- Pokud dálkový ovladač nefunguje z důvodu vybití baterie, dobijte jej přes port USB typu C.



Může dojít k požáru nebo výbuchu, což povede k poškození dálkového ovladače nebo zranění osob.

- Nevystavujte dálkový ovladač nárazům.
- Dávejte pozor, aby nedošlo ke styku mezi dobíjecím konektorem dálkového ovladače a cizími předměty, jako je kov, tekutina nebo prach.
- Je-li dálkový ovladač poškozený nebo pokud ucítíte kouř či výpary z hoření, okamžitě ukončete provoz zařízení a nechte ho opravit v servisním středisku Samsung.
- Dálkový ovladač svévole nerozebírejte.
- Dbejte na to, aby malé děti nebo domácí zvířata dálkový ovladač nezužly ani nekousaly. Může dojít k požáru nebo výbuchu, což povede k poškození dálkového ovladače nebo zranění osob.

## 05 Odstraňování potíží a údržba

### Odstraňování potíží

Další informace naleznete v části „Odstraňování potíží“ v příručce e-Manual.

> Menu > Nastavení > Podpora > Otevřít e-Manual > Odstraňování potíží

Pokud se žádný z těchto tipů pro odstraňování potíží netýká vaší situace, navštivte webové stránky [www.samsung.com](http://www.samsung.com) a klikněte na tlačítko Podpora. Případně můžete kontaktovat servisní středisko společnosti Samsung.

- Z důvodu technických limitů výrobního procesu se mohou některé pixely na panelu jevit tmavší, světlejší nebo mohou blikat. Správné fungování produktu to ale nijak neovlivňuje.
- Jelikož je produkt složen z několika modulů, může být při pohledu zblízka patrný mřížkový vzor. Nejedná se o vadu produktu.
- Z důvodu zajištění optimálního stavu zařízení MICRO LED upgradujte jeho software na nejnovější verzi. Použijte funkci **Aktualizovat** nebo **Automatická aktualizace** v nabídce zařízení MICRO LED ( > Menu > Nastavení > Podpora > Aktualizace softwaru > Aktualizovat nebo Automatická aktualizace).

### Zařízení MICRO LED se nechce zapnout.

- Zkontrolujte, zda je napájecí kabel řádně zapojen do zařízení MICRO LED, boxu One Connect a do elektrické zásuvky.
- Ujistěte se, že je snímač dálkového ovládání funkční a že ve spodní části zařízení MICRO LED nepřerušovaně červeně svítí kontrolka napájení.
- Stisknutím tlačítka **Ovladač MICRO LED** ve spodní části zařízení MICRO LED ověřte, zda není problém způsoben dálkovým ovladačem. Pokud se zařízení MICRO LED zapne, přejděte k části „Dálkový ovladač nefunguje“.

### Dálkový ovladač nefunguje.

- Zkontrolujte, zda při stisknutí tlačítka na dálkovém ovladači bliká snímač dálkového ovladače v dolní části zařízení MICRO LED.
  - Pokud je baterie v dálkovém ovladači vybitá, použijte k dobití baterie dobíjecí port USB (typ C) nebo dálkový ovladač otočte tak, aby byl solární článek vystaven účinkům světla.
- Zkuste namířit dálkový ovladač přímo na zařízení MICRO LED ze vzdálenosti 1,5 až 1,8 m.
- Pokud je zařízení MICRO LED vybaveno dálkovým ovladačem Dálkové ovládání Samsung Smart (ovladačem Bluetooth), ujistěte se, zda je se zařízením MICRO LED spárován. Pro spárování ovladače Dálkové ovládání Samsung Smart stiskněte současně tlačítka + a držte je stisknutá po dobu 3 sekund.

### Eko čidlo a jas obrazovky

Eko čidlo umožňuje automaticky nastavit jas zařízení MICRO LED. Tato funkce měří úroveň světla v místnosti a automaticky optimalizuje jas zařízení MICRO LED, čímž šetří energii. Jestliže chcete tuto funkci vypnout, přejděte na nabídku > Menu > Nastavení > Všechna nastavení > Všeobecné informace a ochrana osobních údajů > Úspora energie a řízení spotřeby > Optimalizace jasu.

- Eko čidlo je umístěno v dolní části zařízení MICRO LED. Čidlo by nemělo být ničím zakryté. To by mohlo způsobit přílišné ztmavení obrazu.

### Změna hesla televizoru

> Menu > Nastavení > Všechna nastavení > Všeobecné informace a ochrana osobních údajů > Správce systému > Změna kódu PIN

Spusťte funkci **Změna kódu PIN** a do pole pro zadání hesla zadejte aktuální heslo.

Zadejte nové heslo a potom je zadejte ještě jednou pro potvrzení. Změna hesla je dokončena.

Pokud zapomenete kód PIN, stiskněte následující sekvenci tlačítek. Obnovíte tak původní kód PIN „0000“ (Francie: „1111“):

- Dálkové ovládání Samsung Smart: Stiskněte tlačítko / (Hlasitost). > > > > .



## 06 Specifikace a další informace

### Specifikace

|                     |                                   |                           |
|---------------------|-----------------------------------|---------------------------|
| Název modelu        | MNA76MS1CAC                       | MNA89MS1BAC               |
| Rozlišení displeje  | 3312 x 1872                       | 3864 x 2184               |
| Velikost obrazovky  |                                   |                           |
| Úhlopříčka          | 76 palců                          | 89 palců                  |
| úhlopříčně          | 193,3 cm                          | 225,4 cm                  |
| Zvukový výstup      | 120 W                             |                           |
| Rozměry (Š × V × H) |                                   |                           |
| Výrobek             | 1685,1 x 958,7 x 24,9 mm          | 1965,5 x 1117,3 x 24,9 mm |
| Hmotnost            |                                   |                           |
| Výrobek             | 41,0 kg                           | 53,0 kg                   |
| Název modelu        | MNA101MS1BC                       | MNA114MS1CC               |
| Rozlišení displeje  | 4416 x 2496                       | 4968 x 2808               |
| Velikost obrazovky  |                                   |                           |
| Úhlopříčka          | 101 palců                         | 114 palců                 |
| úhlopříčně          | 257,6 cm                          | 289,8 cm                  |
| Zvukový výstup      | 120 W                             |                           |
| Rozměry (Š × V × H) |                                   |                           |
| Výrobek             | 2245,9 x 1275,6 x 24,9 mm         | 2526,3 x 1434,2 x 24,9 mm |
| Hmotnost            |                                   |                           |
| Výrobek             | 64,0 kg                           | 88,0 kg                   |
| Provozní teplota    | 15 °C až 35 °C (59 °F až 95 °F)   |                           |
| Provozní vlhkost    | 10 % až 80 %, bez kondenzace      |                           |
| Skladovací teplota  | -20 °C až 45 °C (-4 °F až 113 °F) |                           |
| Skladovací vlhkost  | 5 % až 95 %, bez kondenzace       |                           |

#### Poznámky

- Tento přístroj je digitální zařízení třídy B.
- Údaje o napájení a spotřebě energie naleznete na štítku umístěném na výrobku.
  - U většiny modelů je výrobní štítek umístěn na zadní straně zařízení MICRO LED.
  - Štítek je u modelů zařízení One Connect umístěn na spodní straně zařízení One Connect.
- Obvyklá spotřeba je měřena podle normy IEC 62087.
- Chcete-li připojit kabelu sítě LAN, použijte připojení kabel CAT 7 (typ \*STP). (100/10 Mb/s)
  - \* Shielded Twisted Pair

\* Obrázky a nákresy v této uživatelské příručce slouží pouze pro referenci a mohou se lišit od skutečného vzhledu spotřebiče. Provedení a specifikace spotřebiče se mohou změnit bez předchozího upozornění.

V následujících případech může být účtován správní poplatek:

(a) Pokud přivoláte technika, ale na výrobku nebude zjištěna žádná závada (např. protože jste si nepřečetli uživatelskou příručku).

(b) Pokud přístroj přinesete do servisního střediska společnosti Samsung, ale na výrobku nebude zjištěna žádná závada (např. protože jste si nepřečetli uživatelskou příručku).

O výši správního poplatku budete informováni před návštěvou technika.

V případě opravy produktu provedené neautorizovaným poskytovatelem servisních služeb, neodbornou opravou nebo opravou svépomocí, nenese společnost Samsung odpovědnost za žádné škody na výrobku, zranění ani za jiné problémy týkající se bezpečnosti výrobku způsobené výše zmíněným pokusem o opravu produktu, pokud nebyla provedena striktně v souladu s těmito pokyny pro opravu a údržbu. Záruka se nevztahuje na žádná poškození produktu způsobené pokusem o opravu produktu jinou osobou, nežli certifikovaným servisním střediskem společnosti Samsung.

Navštivte [samsung.com/support](http://samsung.com/support), kde najdete další informace o externím napájecím adaptéru a dálkovém ovládní související se směrnicí EU o spotřebě energie - nařízení ErP.

## Nižší spotřeba energie

Po vypnutí přejde zařízení MICRO LED do pohotovostního režimu.

V pohotovostním režimu bude spotřebovávat malé množství energie. Spotřebu energie lze snížit odpojením napájecího kabelu, pokud zařízení MICRO LED delší dobu nepoužíváte.

## Licence

 Dolby Atmos

POWERED BY

QUICK SET™

 HEVC Advance™  
Covered by Patents at [patentlist.hevcadvance.com](http://patentlist.hevcadvance.com)

 HDMI™  
HIGH-DEFINITION MULTIMEDIA INTERFACE

The terms HDMI, HDMI High-Definition Multimedia Interface, HDMI trade dress and the HDMI Logos are trademarks or registered trademarks of HDMI Licensing Administrator, Inc.

Společnost Samsung tímto prohlašuje, že toto rádiové zařízení je v souladu s Nařízením 2014/53/EU a příslušnými statutárními požadavky Spojeného království.

Celé znění prohlášení o shodě naleznete na webové stránce: <http://www.samsung.com>, přejděte na položku Podpora a zadejte název modelu.

Toto zařízení může být provozováno ve všech zemích EU a ve Spojeném království.

Funkci 5 GHz a 6 GHz sítě WLAN (Wi-Fi) tohoto zařízení je dovoleno používat pouze v interiérech.

Maximální výkon VF vysílače:

100 mW při 2,4 GHz až 2,4835 GHz,

200 mW při 5,15 GHz až 5,25 GHz & 5,47 GHz až 5,725 GHz,

100 mW při 5,25 GHz až 5,35 GHz,

200 mW při 5,945 GHz až 6,425 GHz.



Správná likvidace výrobku (Elektrický a elektronický odpad)  
(Platí pro země s odděleným systémem sběru)

Toto označení na výrobku, jeho příslušenství nebo dokumentaci znamená, že výrobek a jeho elektronické příslušenství (například nabíječku, náhlavní sadu, USB kabel) je po skončení životnosti zakázáno likvidovat jako běžný komunální odpad. Možným negativním dopadům na životní prostředí nebo lidské zdraví způsobeným nekontrolovanou likvidací zabráníte oddělením zmíněných produktů od ostatních typů odpadu a jejich zodpovědnou recyklací za účelem udržitelného využívání druhotných surovin.

Uživatelé z řad domácností by si měli od prodejce, u něhož produkt zakoupili, nebo u příslušného městského úřadu vyžádat informace, kde a jak mohou tyto výrobky odevzdat k bezpečné ekologické recyklaci.

Podnikoví uživatelé by měli kontaktovat dodavatele a zkontrolovat všechny podmínky kupní smlouvy. Tento výrobek a jeho elektronické příslušenství nesmí být likvidován spolu s ostatním průmyslovým odpadem.



Správná likvidace baterií v tomto výrobku  
(Platí pro země s odděleným systémem sběru)

Tato značka na baterii, v příručce nebo na obalu znamená, že by baterie v tomto výrobku neměla být likvidována společně s jiným domovním odpadem. Případně vyznačené symboly chemikálií Hg, Cd nebo Pb upozorňují na to, že baterie obsahuje rtuť, kadmium nebo olovo v množství překračujícím referenční úroveň stanovené směrnicí ES 2006/66.

Baterii integrovanou v tomto výrobku nesmí vyměňovat uživatel. Informace o výměnách vám poskytne příslušný servis. Nepokoušejte se baterii vyjmout ani ji nevyhazujte do ohně. Nerozebírejte, nerozbitujte ani nedělejte otvory do baterie. Pokud se chystáte výrobek zlikvidovat, místní sběrné místo se postará o recyklaci a řádnou likvidaci výrobku včetně baterie.

#### Vyjmutí baterie

- Za účelem vyjmutí baterie se obraťte na autorizované servisní centrum. Pokyny pro vyjmutí baterie naleznete na adrese [www.samsung.com/global/ecodesign\\_energy](http://www.samsung.com/global/ecodesign_energy).
- Pro svou bezpečnost se nepokoušejte vyjmout baterii sami. Pokud by nebyla baterie správně vyjmuta, mohlo by dojít k poškození baterie a zařízení, k poranění osob a/nebo by zařízení mohlo přestat být bezpečné.

## Prohlášení o shodě

### Podrobnosti produktu

Produkt : Smart Control

Modely : VG-TM2360E

Varianty modelů : VG-TM2360F, VG-TM2360G

### Prohlášení a platné normy

Tímto prohlašujeme na naši výhradní odpovědnost, že výše uvedený produkt je v souladu se základními požadavky: Směrnice 2014/53/EU o rádiových zařízeních podle použití norem:

#### Elektromagnetická kompatibilita

EN 301 489-1 V2.2.3

EN 301 489-17 V3.2.4

#### Rádío

EN 300 328 V2.2.2

směrnice (2011/65/EU) týkající se omezení používání konkrétních nebezpečných látek v elektrickém a elektronickém vybavení dle normy EN 50581:2012.

#### Bezpečnost

EN IEC 62368-1:2020+A11:2020

EN IEC 62368-3:2020

EN 62311:2008

### Podepsáno jménem: Samsung

Samsung Euro QA Lab, Saxony Way, Yateley, GU46 6GG, UK \*  
2022-11-04 (Místo a datum podpisu)

Stephen Colclough – Ředitel pro regulační záležitosti  
(Jméno a podpis oprávněné osoby)







※ To není adresa servisního střediska Samsung. Adresu a telefonní číslo servisního střediska Samsung najdete na záručním listu, nebo kontaktujte obchod, kde jste výrobek zakoupili.

## Skôr než si prečítate túto používateľskú príručku

Toto zariadenie MICRO LED sa dodáva s touto používateľskou príručkou a s integrovanou elektronickou príručkou (e-Manual) > Menu > Nastavenia > Podpora > Otvoriť e-Manual.

## Upozornenie! Dôležité bezpečnostné pokyny

Preď používaním televízora MICRO LED si prečítajte bezpečnostné pokyny. V nižšie uvedenej tabuľke nájdete vysvetlenia symbolov, ktoré sa môžu nachádzať na vašom výrobku značky Samsung.

| VÝSTRAHA  |  |
|---|--|
| RIZIKO ZÁSAHU ELEKTRICKÝM PRÚDOM. NEOTVÁRAŤ.  |  |
| <p>VÝSTRAHA: NESKLADAJTE KRYT (ANI ZADNÚ ČASŤ) – ZNÍŽITE TAK NEBEZPEČENSTVO ZÁSAHU ELEKTRICKÝM PRÚDOM. VNÚTRI SA NENACHÁDZAJÚ ŽIADNE SÚČASTI, KTORÝCH SERVIS BY MOHOL VYKONÁVAŤ POUŽÍVATEĽ. SERVIS ZVERTE KVALIFIKOVANÉMU SERVISNÉMU PERSONÁLU.</p> |  |
|    | Tento symbol označuje, že vo vnútri je vysoké napätie. Akýkoľvek kontakt s vnútornými súčasťami tohto produktu je nebezpečný.  |
|    | Tento symbol znamená, že k produktu je priložená dôležitá literatúra o prevádzke a údržbe.   |
|    | Produkt triedy II: Tento symbol znamená, že sa nevyžaduje ochranné elektrické uzemnenie. Ak sa tento symbol nenachádza na výrobku s hlavným prívodom elektriny, výrobok MUSÍ mať spoľahlivé pripojenie k ochrannému uzemneniu (uzemnenie). |
|    | Sieťové napätie (AC): Menovité napätie označené týmto symbolom je sieťové napätie.   |
|    | Jednosmerné napätie (DC): Menovité napätie označené týmto symbolom je jednosmerné napätie.   |
|    | Upozornenie. Naštudujte si pokyny: Tento symbol inštruuje používateľa, aby si naštudoval ďalšie bezpečnostné pokyny v používateľskej príručke.   |

## Napájanie

- Nevystavujte sieťové zásuvky, predlžovacie káble alebo adaptéry nadmernému napätiu a nepreťažujte ich kapacitu. Môže to spôsobiť požiar alebo zásah elektrickým prúdom. Informácie o potrebnom napätí a intenzite elektrického prúdu nájdete v časti príručky o špecifikáciách napájania alebo na štítku s údajmi o požadovanom zdroji napájania na výrobku.
- Napájacie káble sa musia umiestniť tak, aby sa po nich nechodilo alebo aby nehrozilo ich privretie predmetmi. Mimoriadnu pozornosť venujte časti kábla pri zástrčke, pri sieťovej zásuvke a na mieste výstupu zo zariadenia.
- Nikdy nestrkajte kovové predmety do otvorených častí zariadenia. Môže to spôsobiť zásah elektrickým prúdom.
- Nikdy sa nedotýkajte vnútorných častí zariadenia, aby nedošlo k zásahu elektrickým prúdom. Zariadenie by mal otvoriť len kvalifikovaný technik.
- Uistite sa, že ste napájací kábel poriadne zasunuli. Pri odpájaní napájacieho kábla od sieťovej zásuvky vždy ťahajte za zástrčku napájacieho kábla. Nikdy ju neodpájajte ťahaním za samotný kábel. Napájacieho kábla sa nedotýkajte mokrými rukami.
- Ak zariadenie nefunguje bežným spôsobom (najmä ak vydáva nezvyčajné zvuky alebo sa z neho šíri zápach), okamžite ho odpojte od elektrickej siete a kontaktujte autorizovaného predajcu alebo servisné stredisko spoločnosti Samsung.
- V záujme ochrany zariadenia pred búrkou alebo v prípadoch, keď je ponechané bez dozoru a dlho sa nepoužíva, nezabudnite zariadenie vytriahnuť zo sieťovej zásuvky a odpojiť anténu alebo káblový systém.
  - Nahromadený prach môže zapríčiniť zásah elektrickým prúdom, rozptýliť elektriny alebo požiar v dôsledku iskrenia a vytvárania tepla na napájacom kábli, prípadne opotrebovaním jeho izolácie.
- Používajte len riadne uzemnenú zástrčku a sieťovú zásuvku.
  - Nesprávne uzemnenie môže spôsobiť zásah elektrickým prúdom alebo poškodenie zariadenia. (Len vybavenie triedy I.)
- Zariadenie úplne vypnete jeho odpojením od napájacej zásuvky. Aby ste mohli toto zariadenie v prípade potreby rýchlo odpojiť od siete, zabezpečte, aby boli napájacia zásuvka a zástrčka napájacieho kábla ľahko prístupné.

## Inštalácia

- Zariadenie neumiestňujte do blízkosti radiátora či priechodu kúrenia ani na miesto, kde bude vystavené priamemu slnečnému svetlu.
- Na zariadenie neumiestňujte nádoby obsahujúcu vodu (vázy atď.), pretože môže hroziť riziko požiaru alebo zásahu elektrickým prúdom.
- Zariadenie nevystavujte pôsobeniu dažďa ani vlhkosti.
- Ak chcete televízor MICRO LED nainštalovať na miestach s vysokou prašnosťou, vysokou alebo nízkou teplotou, vysokou vlhkosťou, chemickými látkami a na miestach s 24-hodinovou prevádzkou, ako sú napr. letiská, železničné stanice atď., vždy kontaktujte autorizované servisné stredisko spoločnosti Samsung a požiadajte o informácie. Nedodržanie tohto pokynu môže spôsobiť vážne poškodenie televízora MICRO LED.
- Zariadenie nevystavujte pokvapkaniu ani ostriekaniu vodou.
- Tento televízor MICRO LED je spotrebiteľský produkt navrhnutý len na inštaláciu v domácom prostredí. Akákoľvek iná inštalácia ako inštalácia v domácom prostredí, napr. v súkromnom plavidle (vrátane jachty), súkromnom lietadle alebo vonkajšom prostredí, môže mať za následok zrušenie platnosti záruky.

## Inštalácia pomocou nástenného držáka Nástenný držiak

- Podrobné informácie o upevnení nástenného držáka Nástenný držiak nájdete v sprievodcovi inštalácie nástenného držáka Nástenný držiak.
- Môžete nainštalovať nástenný držiak VESA. Odporúča sa však použiť štandardne dodávaný nástenný držiak.
- Ak inštalujete nástenný držiak VESA, odporúčame najprv pripevniť všetky štyri skrutky VESA.

### Upevnenie držáka MICRO LED na stenu



Ak televízor MICRO LED montujete na stenu, presne dodržiavajte pokyny, ktoré stanovuje výrobca. Ak televízor MICRO LED nie je správne namontovaný, môže sa zošmyknúť alebo spadnúť, pričom môže vážne zraniť dieťa alebo dospelú osobu. Môže tiež dôjsť k závažnému poškodeniu televízora MICRO LED.

- V prípade, že sa rozhodnete pre svojpomocnú montáž nástenného držáka, spoločnosť Samsung nebude niest zodpovednosť za akékoľvek poškodenie produktu, vaše zranenie ani zranenie iných osôb.
- Spoločnosť Samsung nezodpovedá za poškodenie produktu alebo fyzické zranenie, keď sa použije nástenný držiak, ktorý nie je v súlade s normou VESA alebo v nej nie je uvedený, prípadne ak spotrebiteľ nedodrží pokyny pre inštaláciu produktu.

- Nástenný držiak môžete namontovať na pevnú stenu kolmú voči podlahe. Skôr než nástenný držiak namontujete na iný povrch ako sadrokartón, požiadajte najbližšieho predajcu o ďalšie informácie. Ak televízor MICRO LED namontujete na strop alebo šikmú stenu, môže spadnúť a spôsobiť vážne zranenie.
- Ak inštalujete súpravu nástenného držáka, odporúčame pripevniť všetky štyri skrutky VESA.
- Neinštalujte televízor MICRO LED naklonený.



Neinštalujte súpravu nástenného držáka, keď je televízor MICRO LED zapnutý. Mohlo by to zapríčiniť fyzické zranenie spôsobené zásahom elektrického prúdu.

- Nepoužívajte skrutky, ktoré sú dlhšie v porovnaní so štandardným rozmerom alebo nevyhovujú technickým požiadavkám na skrutky podľa štandardu VESA. Príliš dlhé skrutky môžu poškodiť vnútro televízora MICRO LED.
- Pri nástenných držiakoch, ktoré nie sú v súlade s technickými údajmi pre skrutky podľa normy VESA, sa môže dĺžka skrutiek odlišovať v závislosti od technických údajov nástenného držáka.
- Skrutky nadmerne nedotahujte. Môže to spôsobiť poškodenie produktu alebo jeho pád a následné zranenie osôb. Spoločnosť Samsung nie je zodpovedná za tento druh nehôd.
- Montáž televízora MICRO LED na stenu musia vždy vykonávať štyri osoby.

### Technické údaje nástenného držáka (VESA)

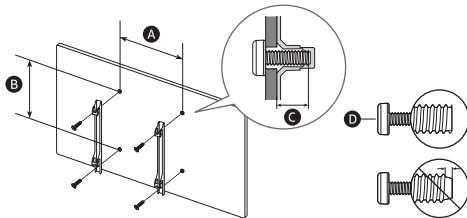

| Veľkosť televízora MICRO LED v palcoch       | 76        | 89         |
|--|-----------|------------|
| Rozmery otvorov na skrutky VESA (A x B) (mm) | 600 x 400 |            |
| C (mm)                                       | 6         |            |
| D x 4  | M8        |            |
| Veľkosť televízora MICRO LED v palcoch       | 101       | 114        |
| Rozmery otvorov na skrutky VESA (A x B) (mm) | 800 x 600 | 1000 x 800 |
| C (mm)                                       | 6         |            |
| D x 4  | M8        |            |

## Zaistenie dostatočného vetrania televízora MICRO LED

Televízor MICRO LED a zariadenie One Connect Box nainštalujte tak, aby vzdialenosť medzi televízorom MICRO LED, zariadením One Connect Box a inými predmetmi (steny, boky skrine atď.) bola kvôli zaisteniu dostatočného vetrania aspoň 10 cm. V prípade nezabezpečenia dostatočnej ventilácie môže dôjsť k požiaru alebo problému so zariadením z dôvodu nárastu jeho vnútornej teploty.

- Pri inštalácii televízora MICRO LED s držiakom na stenu dôrazne odporúčame používať iba súčasti dodané spoločnosťou Samsung. Ak použijete súčasti od iného výrobcu, môžu spôsobiť problémy s produktom alebo zapríčiniť zranenie v dôsledku pádu produktu.

## Činnosť

- V zariadení sa používajú batérie. Vo vašej oblasti môžu platiť environmentálne nariadenia, ktoré vyžadujú správnu likvidáciu týchto batérií. Ak potrebujete informácie o likvidácii alebo recyklácii, obráťte sa na miestne úrady.
- Príslušenstvo (diaľkový ovládač atď.) uložte na mieste, ktoré je bezpečne mimo dosahu detí.
- Produkt nenechajte spadnúť na zem ani ho nevystavujte nárazom. Ak je produkt poškodený, odpojte napájací kábel a kontaktujte servisné stredisko spoločnosti Samsung.
- Diaľkový ovládač ani batérie nelikvidujte v ohni.
- Batérie neskratujte, nezoberajte ani nadmerne nezahrievajte.
- **UPOZORNENIE:** V prípade výmeny batérií v diaľkovom ovládači za nesprávny typ hrozí riziko výbuchu. Vymeňte len za rovnaký alebo ekvivalentný typ.
- **UPOZORNENIE – ABY STE ZABRÁNILI ŠÍRENIU OHŇA, UCHOVÁVAJTE SVIEČKY A INÉ ZDROJE OTVORENÉHO OHŇA PO CELÝ ČAS MIMO DOSAHU PRODUKTU.**



## Starostlivosť o televízor MICRO LED

- Ak chcete zariadenie vyčistiť, odpojte napájací kábel zo sieťovej zásuvky a produkt poutierajte mäkkou suchou handričkou. Nepoužívajte žiadne chemikálie ako vosk, benzén, alkohol, riedidlá, insekticídy, osviežovače vzduchu, mazadlá ani čistiace prostriedky. Tieto chemické látky môžu mať negatívny vplyv na vzhľad televízora MICRO LED alebo môžu poškodiť potlač na produkte.
- Počas čistenia môže dôjsť k poškriabaniu povrchu a obrazovky televízora MICRO LED. Vonkajšie časti a obrazovku utierajte opatrne pomocou jemnej handričky, aby nedošlo k poškriabaniu.
- Nestriekajte vodu ani inú kvapalinu priamo na televízor MICRO LED. Akákoľvek kvapalina, ktorá prenikne do produktu, môže spôsobiť zlyhanie, požiar alebo zásah elektrickým prúdom.

## 01 Obsah balenia

Uistite sa, že vám boli spolu s televízorom MICRO LED dodané nasledujúce položky. Ak akákoľvek položka chýba, kontaktujte vášho predajcu.

- Diaľkový ovládač Samsung Smart
  - Používateľská príručka
  - Záručný list / príručka s regulačnými usmerneniami (v niektorých lokalitách nie je k dispozícii)
  - Napájací kábel MICRO LED
  - Kábel IR x 4
  - One Connect Box
  - Napájací kábel One Connect
  - Kábel One Connect
  - Konektor kábla Kábel One Connect
- 
- Dodávané káble sa môžu líšiť v závislosti od krajiny. Dbajte na použitie vhodného napájacieho kábla pre váš región.
  - Farby a tvary sa môžu odlišovať v závislosti od modelov.
  - Káble, ktoré nie sú súčasťou balenia, je možné zakúpiť samostatne.
  - Po otvorení škatule kontrolujte, či sa za baliacimi materiálmi alebo v nich neskrýva žiadne príslušenstvo.



**Varovanie:** Obrazovky sa pri nesprávnej manipulácii môžu vplyvom priameho tlaku poškodiť. Pri dvíhaní televízora MICRO LED dbajte na to, aby ste okraje obrazovky uchopili tak, ako je zobrazené na obrázku.



## Používanie kábla IR

Pri používaní funkcie **Multi View** je možné porty HDMI 1 až 4 ovládať pomocou kábla IR pripojeného k jednotlivým IR. V príručke e-Manual > Menu > Nastavenia > Podpora > Otvoriť e-Manual) sú uvedené pokyny na používanie funkcie **Multi View**.

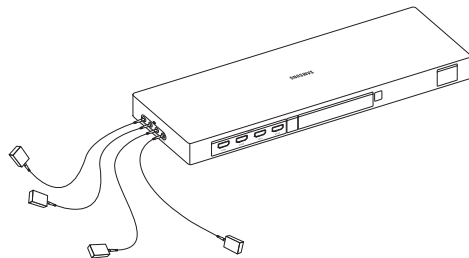

|    |   |   |   |   |
|----|---|---|---|---|
| IR | 1 | 2 | 3 | 4 |
|    | ◇ | ◇ | ◇ | ◇ |

|      |   |   |   |   |
|------|---|---|---|---|
| HDMI | 1 | 2 | 3 | 4 |
|------|---|---|---|---|

## 02 Pripojenie televízora MICRO LED k zariadeniu One Connect Box

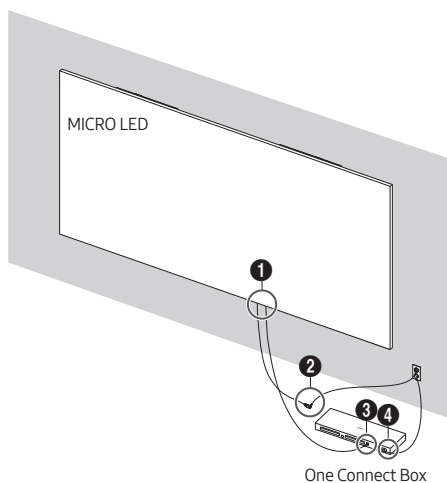

One Connect Box

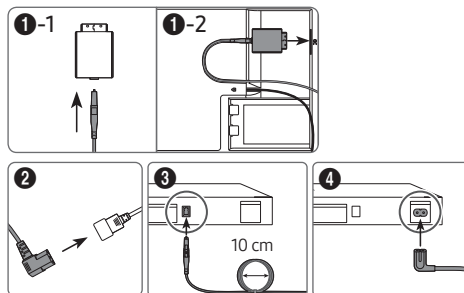

Podľa obrázka prepojte televízor MICRO LED a zariadenie One Connect káblom One Connect dodaným v rámci výbavy.



- Zariadenie One Connect Box nepoužívajte, ak je umiestnené hore nohami či zvislo.
- Dajte pozor, aby sa kábel pri pripojení neskrútil. V opačnom prípade sa môže znížiť funkčnosť produktu alebo poškodiť kábel.
- Pri ukladaní zvyšnej dĺžky kábla sa riadte podľa obrázka vyššie.



Ohýbanie



Skrútenie



Ťahanie



Pritlačenie

### 03 Počiatkové nastavenie

Po prvom zapnutí televízora MICRO LED sa okamžite spustí úvodné nastavenie. Podľa pokynov na obrazovke nakonfigurujte základné nastavenia televízora MICRO LED tak, aby zodpovedali prostrediu, v ktorom televízor sledujete.

- Na prístup k našim sieťovým inteligentným službám budete potrebovať účet Samsung. Ak sa rozhodnete neprihlásiť sa, budete môcť nadviazať pripojenie iba k terestriálnemu vysielaniu TV (platí iba pre zariadenia s tunermi) a k externým zariadeniam, napr. cez HDMI.

### Používanie príručky Ovládač televízora MICRO LED

Televízor MICRO LED môžete zapnúť pomocou tlačidla **Ovládač televízora MICRO LED** na spodnej strane televízora MICRO LED, a potom môžete používať **Ponuka ovládania**. **Ponuka ovládania** sa zobrazí, ak sa stlačí tlačidlo **Ovládač televízora MICRO LED**, keď je televízor MICRO LED zapnutý.

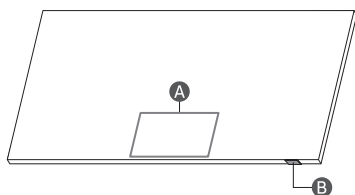

- A** Ponuka ovládania
- B** Tlačidlo Ovládač televízora MICRO LED / senzor diaľkového ovládača / prepínač mikrofónu

#### Zapnutie a vypnutie mikrofónu

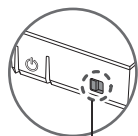

Zap. ↔ Vyp.

Mikrofón môžete zapnúť alebo vypnúť pomocou prepínača v dolnej časti televízora MICRO LED. Ak je mikrofón vypnutý, nie sú k dispozícii žiadne hlasové a zvukové funkcie.

- Poloha a tvar prepínača mikrofónu sa môžu líšiť v závislosti od modelu.
- Počas analýzy pomocou údajov z mikrofónu sa údaje neuložia.

### 04 Informácie o tlačidlách na ovládači Samsung SolarCell Remote (Diaľkový ovládač Samsung Smart)

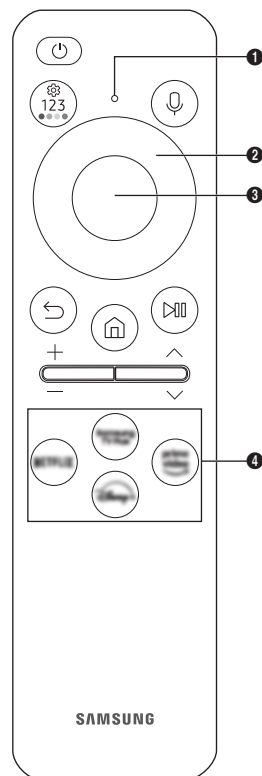



### (Napájanie)

Stlačením zapnete alebo vypnete zariadenie MICRO LED.

### Mikrofón / indikátor LED

Používa sa ako mikrofón pri používaní rozpoznávania hlasu pomocou diaľkového ovládača.

- Neudierajte do otvoru mikrofónu ani doň nevkladajte ostré predmety.

### (Hlasový asistent)

Spúšťa funkciu Hlasový asistent. Stlačte a podržte tlačidlo, povedzte príkaz a potom uvoľnením tlačidla spustíte funkciu Hlasový asistent.

- Podporované jazyky a funkcie hlasovej interakcie Hlasový asistent sa môžu líšiť v závislosti od geografickej oblasti.

### (tlačidlo Nastavenia/Číslo/Farby)

Po každom stlačení tohto tlačidla sa striedavo zobrazí ponuka Nastavenia/virtuálna číselná klávesnica/klávesnica s tlačidlami voľby farby.

- Toto tlačidlo použite na prístup k ďalším možnostiam, ktoré sa týkajú používanej funkcie.
- Stlačením zobrazíte na obrazovke virtuálnu číselnú klávesnicu. Pomocou číselnej klávesnice môžete zadať číselné hodnoty. Vyberte čísla a potom vybrať možnosti **Dokončiť** alebo **Zadajte číslo** zadajte číselnú hodnotu. Používa sa na zmenu kanála, zadanie kódu PIN, zadanie PSČ atď.

### Smerové tlačidlo (nahor, nadol, doľava, doprava)

Presunutie označenia a zmena hodnôt zobrazených v ponuke televízora MICRO LED.

### Výber

Vyberie alebo spustí označenú položku. Pri stlačení počas sledovania obsahu sa zobrazia podrobné informácie o programe.

### (Späť)

Stlačením sa vrátite do predchádzajúcej ponuky. Pri stlačení po dobu 1 alebo viac sekúnd sa spustená funkcia ukončí. Pri stlačení počas sledovania programu sa objaví predchádzajúci kanál.

### (Smart Hub)

Stlačením sa vrátite do Domovská obrazovka.

### (Prehrať/Pozastaviť)

Po stlačení sa objavia ovládacie prvky prehrávania. Pomocou týchto ovládacích prvkov môžete ovládať prehrávaný mediálny obsah.

Ak chcete používať funkciu Herný panel, stlačte a podržte tlačidlo v režime **Herný režim**.

- Funkcia Herný panel nemusí byť podporovaná vo všetkých modeloch alebo geografických oblastiach.



### + / - (Hlasitosť)

Presunutím tlačidla nahor alebo nadol nastavíte hlasitosť.

Stlačením tlačidla stlmíte zvuk. Pri stlačení po dobu 2 alebo viac sekúnd sa zobrazí ponuka **Skratky prístupnosti**.

### ^ / ~ (Kanál)



Presunutím tlačidla nahor alebo nadol zmeníte kanál. Stlačením tlačidla zobrazíte obrazovku **Sprievodca**. Keď toto tlačidlo podržíte minimálne 1 sekundu, zobrazí sa obrazovka **Zoznam kanálov**.

### Tlačidlo na spustenie aplikácie

Stlačením každého tlačidla spustíte funkciu.

- Dostupné aplikácie sa môžu líšiť v závislosti od geografickej oblasti alebo poskytovateľa obsahu.

### + (Párovanie)

Ak sa ovládač Diaľkový ovládač Samsung Smart s televízorom MICRO LED automaticky nespáruje, namierte ním na prednú časť televízora MICRO LED a potom stlačte naraz tlačidlá  a  a podržte ich minimálne 3 sekundy.

- Ovládač Diaľkový ovládač Samsung Smart používajte zo vzdialenosti do 6 m od zariadenia MICRO LED. Použiteľná vzdialenosť sa môže líšiť v závislosti od podmienok prostredia bezdrôtového pripojenia.
- Obrázky, tlačidlá a funkcie ovládača Diaľkový ovládač Samsung Smart sa môžu líšiť v závislosti od modelu alebo geografickej oblasti.
- Funkcia Nastaviť univerzálne diaľkové ovládanie funguje normálne iba vtedy, ak používate ovládač Diaľkový ovládač Samsung Smart dodaný s televízorom MICRO LED.

## Nabíjanie batérie

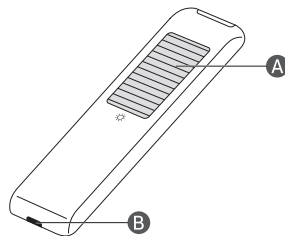

### Solárny článok

Keď ovládač nepoužívajte, odložte ho na osvetlené miesto. Predĺži sa tak jeho prevádzkový čas.

### Nabíjací USB konektor (typ C)

Používa sa na rýchle nabíjanie. Pri nabíjaní sa rozsvieti dióda LED v prednej časti. Po úplnom nabití batérie dióda LED zhasne.

- USB kábel nie je súčasťou balenia.

- Odporúča sa používať originálnu nabíjačku Samsung. Inak môže dôjsť k zníženiu výkonnosti alebo poruche produktu. V takom prípade stráca záruka platnosť.
- Keď diaľkový ovládač nefunguje pre nedostatočné nabitie batérie, nabite ho prostredníctvom portu USB-C.



Môže dôjsť k požiaru alebo explózii, čo môže mať za následok poškodenie diaľkového ovládača alebo úraz.

- Diaľkový ovládač nevystavujte nárazom.
- Dajte pozor, aby do kontaktu s nabíjacím konektorom diaľkového ovládača neprišli cudzie látky, napríklad kvapalina alebo prach.
- Ak je diaľkový ovládač poškodený alebo je cítiť zápach dymu alebo spálenia, ihneď prestaňte ovládač používať a doručte ho na opravu do servisného strediska spoločnosti Samsung.
- Diaľkový ovládač nerozoberajte.
- Nedovoľte deťom ani domácim zvieratám vkladať diaľkový ovládač do úst. Môže dôjsť k požiaru alebo explózii, čo môže mať za následok poškodenie diaľkového ovládača alebo úraz.

## 05 Riešenie problémov a údržba

### Riešenie problémov

Ďalšie informácie nájdete v časti „Riešenie problémov“ v príručke e-Manual.

> > Nastavenia > Podpora > Otvoriť e-Manual > Riešenie problémov

Ak žiadny z tipov na riešenie problémov nie je relevantný, navštívte lokalitu „www.samsung.com“ a kliknite na položku Podpora, prípadne sa obráťte na servisné stredisko spoločnosti Samsung.

- Vzhľadom na technické obmedzenia výrobného procesu môžu vyzeráť niektoré pixely panela tmavšie alebo svetlejšie, prípadne môžu blikať. Táto skutočnosť však žiadnym spôsobom neovplyvňuje funkčnosť produktu.
- Vzhľadom na to, že produkt obsahuje viacero modulov, pri pohľade zblízka môže byť viditeľný mriežkový vzor. Nejde o poruchu produktu.
- Aby ste zachovali optimálny stav televízora MICRO LED, inovujte na najnovší softvér. Použite funkcie **Aktualizovať teraz** alebo **Automatická aktualizácia** v ponuke televízora MICRO LED ( > > Nastavenia > Podpora > Aktualizácia softvéru > Aktualizovať teraz alebo Automatická aktualizácia).

### Televízor MICRO LED sa nechce zapnúť.

- Uistite sa, že je napájací kábel pevne zapojený do televízora MICRO LED, zariadenia One Connect Box a do sieťovej zásuvky.
- Uistite sa, že zásuvka v stene je funkčná a senzor diaľkového ovládania v spodnej časti televízora MICRO LED svieti načerveno.
- Skúste stlačiť tlačidlo **Ovládač televízora MICRO LED** v spodnej časti televízora MICRO LED s cieľom uistiť sa, že problém nie je v diaľkovom ovládači. Ak sa televízor MICRO LED zapne, pozrite si časť „Diaľkový ovládač nefunguje“.

### Diaľkový ovládač nefunguje.

- Skontrolujte, či bliká senzor diaľkového ovládača v spodnej časti televízora MICRO LED, keď stlačíte tlačidlo na diaľkovom ovládači.
  - Keď sa batéria diaľkového ovládača vybijie, nabite ju cez nabíjací konektor USB (typu C) alebo ovládač otočte spodnou stranou nahor, aby na zabudovaný solárny panel dopadali lúče svetla.
- Vyskúšajte namieriť diaľkový ovládač priamo na televízor MICRO LED zo vzdialenosti 1,5 až 1,8 metra.
- Ak ste k televízoru MICRO LED dostali aj diaľkový ovládač Diaľkový ovládač Samsung Smart (diaľkový ovládač Bluetooth), nezabudnite ho spárovať s televízorom MICRO LED. Ak chcete ovládač Diaľkový ovládač Samsung Smart spárovať, stlačte naraz tlačidlá a na 3 sekúnd.

### Eko senzor a jas obrazovky

Eko senzor automaticky nastavuje jas televízora MICRO LED. Táto funkcia meria svetlo v miestnosti a automaticky optimalizuje jas televízora MICRO LED, aby sa znížila spotreba energie. Ak chcete túto funkciu vypnúť, prejdite na > > Nastavenia > **Všetky nastavenia > Všeobecné nastavenia a ochrana osobných údajov > Napájanie a úspora energie > Optimalizácia jasu**.

• Eko senzor sa nachádza v spodnej časti televízora MICRO LED. Senzor nezakrývajte žiadnym predmetom. Môže dôjsť k zníženiu jasu obrazu.

### Zmena hesla televízora

> > Nastavenia > **Všetky nastavenia > Všeobecné nastavenia a ochrana osobných údajov > Správca systému > Zmeniť PIN**

Aktivujte funkciu **Zmeniť PIN** a do príslušného poľa zadajte aktuálne heslo.

Zadajte nové heslo a opätovným zadaním ho potvrdte. Zmena hesla je dokončená.

Ak ste zabudli kód PIN, stlačte tlačidlá v nasledujúcom poradí, čím sa kód PIN obnoví na „0000“ (Francúzsko: „1111“):

- Diaľkový ovládač Samsung Smart: Stlačte tlačidlo **+ / -** (Hlasitosť) > **Zvýšiť hlasitosť** > **Znížiť hlasitosť** > **Zvýšiť hlasitosť** > .

## 06 Technické údaje a ďalšie informácie

### Technické údaje

|                     |                                   |                           |
|---------------------|-----------------------------------|---------------------------|
| Názov modelu        | MNA76MS1CAC                       | MNA89MS1BAC               |
| Rozlíšenie displeja | 3312 x 1872                       | 3864 x 2184               |
| Veľkosť obrazovky   |                                   |                           |
| Diagonálne          | 76 palcov                         | 89 palcov                 |
| Merané diagonálne   | 193,3 cm                          | 225,4 cm                  |
| Zvuk (výstup)       | 120 W                             |                           |
| Rozmery (Š x V x H) |                                   |                           |
| Telo                | 1685,1 x 958,7 x 24,9 mm          | 1965,5 x 1117,3 x 24,9 mm |
| Hmotnosť            |                                   |                           |
| Telo                | 41,0 kg                           | 53,0 kg                   |
| Názov modelu        | MNA101MS1BC                       | MNA114MS1CC               |
| Rozlíšenie displeja | 4416 x 2496                       | 4968 x 2808               |
| Veľkosť obrazovky   |                                   |                           |
| Diagonálne          | 101 palcov                        | 114 palcov                |
| Merané diagonálne   | 257,6 cm                          | 289,8 cm                  |
| Zvuk (výstup)       | 120 W                             |                           |
| Rozmery (Š x V x H) |                                   |                           |
| Telo                | 2245,9 x 1275,6 x 24,9 mm         | 2526,3 x 1434,2 x 24,9 mm |
| Hmotnosť            |                                   |                           |
| Telo                | 64,0 kg                           | 88,0 kg                   |
| Prevádzková teplota | 15 °C až 35 °C (59 °F až 95 °F)   |                           |
| Prevádzková vlhkosť | 10 % až 80 %, bez kondenzácie     |                           |
| Skladovacia teplota | -20 °C až 45 °C (-4 °F až 113 °F) |                           |
| Skladovacia vlhkosť | 5 % až 95 %, bez kondenzácie      |                           |

#### Poznámky

- Toto zariadenie je klasifikované ako digitálny prístroj triedy B.
- Informácie o sieťovom napájaní a ďalšie informácie o spotrebe energie nájdete na štítku upevnenom na produkte.
  - Štítko sa u väčšiny modelov nachádza na zadnej strane televízora MICRO LED.
  - Na modeloch One Connect Box nájdete štítko pripevnené k spodnej časti zariadenia One Connect Box.
- Typická spotreba energie sa meria podľa normy IEC 62087.
- Na pripojenie kábla LAN použite kábel Cat 7 (typ STP\*). (100/10 Mb/s)
  - \* Shielded Twisted Pair

\* Obrázky a ilustrácie v tejto používateľskej príručke sú len orientačné a nemusia zodpovedať skutočnému vzhľadu produktu. Dizajn a technické údaje produktu sa môžu zmeniť bez predchádzajúceho upozornenia.

Správny poplatok môže byť účtovaný v nasledujúcich situáciách:

- (a) Privoláte na vlastnú žiadosť technika, no zistí sa, že produkt nevykazuje žiadnu chybu (napr. v prípadoch, keď ste si neprečítali používateľskú príručku).
- (b) Prinesiete zariadenie do servisného strediska spoločnosti Samsung, no zistí sa, že produkt nevykazuje žiadnu chybu (napr. v prípadoch, keď ste si neprečítali používateľskú príručku).

O výške správneho poplatku budete informovaní pred návštevou technika.

V prípade opravy produktu vykonanej neautorizovaným poskytovateľom servisných služieb, neodbornou opravou alebo opravou svojpomocne, nenesie spoločnosť Samsung zodpovednosť za žiadne škody na výrobku, zranenie ani za iné problémy týkajúce sa bezpečnosti výrobku spôsobené vyššie zmieneným pokusom o opravu produktu, pokiaľ nebola vykonaná striktné v súlade s týmito pokynmi pre opravu a údržbu. Záruka sa nevzťahuje na žiadne poškodenia produktu spôsobené pokusom o opravu produktu inou osobou, než certifikovaným servisným strediskom spoločnosti Samsung.

Navštívte [samsung.com/support](http://samsung.com/support), kde nájdete ďalšie informácie o externom napájacom adaptéri a diaľkovom ovládaní súvisiace so smernicou EU o spotrebe energie – nariadenie ErP.

## Zníženie spotreby energie

Po vypnutí prejde televízor MICRO LED do pohotovostného režimu. V pohotovostnom režime nadalej spotrebúva malé množstvo energie. Ak plánujete televízor MICRO LED dlhší čas nepoužívať, v záujme zníženia spotreby energie odpojte napájací kábel.

## Licencie

 **Dolby Atmos**

POWERED BY

**QUICK SET™**

 **HEVC Advance™**  
Covered by Patents at [patentlist.hevcadvance.com](http://patentlist.hevcadvance.com)

**HDMI™**  
HIGH-DEFINITION MULTIMEDIA INTERFACE

The terms HDMI, HDMI High-Definition Multimedia Interface, HDMI trade dress and the HDMI Logos are trademarks or registered trademarks of HDMI Licensing Administrator, Inc.

Týmto spoločnosť Samsung vyhlasuje, že toto rádiové zariadenie je v súlade so smernicou 2014/53/EÚ a príslušnými zákonnými požiadavkami Spojeného kráľovstva.

Plné znenie vyhlásenia o zhode je k dispozícii na nasledujúcej internetovej adrese:

Na lokalite <http://www.samsung.com> prejdite na položku Podpora a zadajte názov modelu.

Toto zariadenie možno používať vo všetkých krajinách EÚ a v Spojenom kráľovstve.

Funkcia tohto zariadenia na pripojenie k bezdrôtovej sieti 5 GHz a 6 GHz WLAN (Wi-Fi) sa môže používať len v interiéri.

Maximálny výkon rádiodrekvenčného vysielača:

100 mW pri 2,4 GHz - 2,4835 GHz,

200 mW pri 5,15 GHz - 5,25 GHz & 5,47 GHz - 5,725 GHz,

100 mW pri 5,25 GHz - 5,35 GHz,

200 mW pri 5,945 GHz - 6,425 GHz.



Správna likvidácia tohoto výrobku  
(Elektrotechnický a elektronický odpad)  
(Platí v krajinách so zavedeným separovaným  
zberom)

Toto označenie na výrobku, príslušenstve alebo v sprievodnej brožúre hovorí, že po skončení životnosti by produkt ani jeho elektronické príslušenstvo (napr. nabíjačka, náhlavná súprava, USB kábel) nemali byť likvidované s ostatným domovým odpadom. Prípadnému poškodeniu životného prostredia alebo ľudského zdravia môžete predísť tým, že budete tieto výrobky oddeľovať od ostatného odpadu a vrátiť ich na recykláciu. Používatelia v domácnostiach by pre podrobnejšie informácie, ako ekologicky bezpečne naložiť s týmito výrobkami, mali kontaktovať buď predajcu, ktorý im ich predal, alebo príslušný úrad v mieste ich bydliska.

Priemyselní používatelia by mali kontaktovať svojho dodávateľa a overiť si podmienky kúpnej zmluvy. Tento výrobok a ani jeho elektronické príslušenstvo by nemali byť likvidované spolu s ostatným priemyselným odpadom.



Správna likvidácia batérií v tomto produkte  
(Platí v krajinách so zavedeným separovaným  
zberom)

Označenie na batérii, príručke alebo balení hovorí, že batérie v tomto výrobku by sa nemali likvidovať spolu s ostatným domovým odpadom. V prípade takéhoto označenia chemické symboly Hg, Cd alebo Pb znamenajú, že batéria obsahuje ortuť, kadmium alebo olovo v množstve presahujúcom referenčné hodnoty smernice 2006/66/ES.

Batériu v tomto výrobku nie je možné vymeniť užívateľom. Ohľadom informácií týkajúcich sa výmeny batérie, prosím, kontaktujte poskytovateľa služby. Nepokúšajte sa batériu odstrániť alebo zlikvidovať v ohni. Nerozoberajte, nedrvtve ani neprepichujte batériu. Ak chcete produkt vyradiť, miesto na zber odpadu vykoná potrebné opatrenia na recykláciu a zaobchádzanie s produktom, vrátane batérie.

#### Vyberanie batérie

- Ak chcete vybrať batériu, obráťte sa na autorizované servisné stredisko. Pokyny na vybratie batérie nájdete na adrese [www.samsung.com/global/ecodesign\\_energy](http://www.samsung.com/global/ecodesign_energy).
- Z dôvodu vlastnej bezpečnosti sa nesmiete pokúšať vyberať batériu sami. Ak batéria nebude vybratá správne, môže to mať za následok poškodenie batérie a zariadenia, spôsobiť zranenie alebo narušiť bezpečnosť zariadenia.

## Vyhlasenie o zhode

### Detaily produktu

Produkt : Smart Control

Model(y) : VG-TM2360E

Varianty modelov : VG-TM2360F, VG-TM2360G

### Vyhlasenie a Príslušné normy

Týmto prehlasujeme na našu vlastnú zodpovednosť, že vyššie uvedený výrobok je v zhode so základnými požiadavkami: Smernica 2014/53/EÚ o rádiových zariadeniach podľa noriem:

#### Elektro-magnetická- kompatibilita

EN 301 489-1 V2.2.3

EN 301 489-17 V3.2.4

#### Rádio

EN 300 328 V2.2.2

Smernica (2011/65/EU) o obmedzeniach pri používaní niektorých nebezpečných látok v elektrických a elektronických zariadeniach na základe uplatnenia normy EN 50581:2012.

#### Podpísané meno: Samsung

Samsung Euro QA Lab, Saxony Way, Yateley, GU46 6GG, UK \*  
2022-11-04 (Miesto a dátum podpisu)

Stephen Colclough – Riaditeľ  
pre regulačné záležitosti  
(Meno a podpis oprávnenej  
osoby)





\* Nie je to adresa servisného strediska Samsung. Adresu a telefónne čísla Servisného centra Samsung nájdete na záručnom liste alebo kontaktujte predajcu, u ktorého ste produkt kúpili.

## Înainte de citirea acestui manual de utilizare

Acest MICRO LED este furnizat împreună cu acest Manual de utilizare și cu un Manual electronic încorporat (☰ > Meniu > Setări > Asistență > Deschidere e-Manual).

## Avertisment! Instrucțiuni importante de siguranță

Vă rugăm să citiți instrucțiunile de siguranță înainte de utilizarea televizorului MICRO LED. Consultați tabelul de mai jos pentru explicații referitoare la simbolurile care pot apărea pe produsele dvs. dvs. Samsung.

| ATENȚIE   |  |
|---|--|
| RISC DE ELECTROCUTARE. A NU SE DESCHIDE.  |  |
| ATENȚIE: PENTRU A REDUCE PERICOLUL DE ELECTROCUTARE, NU ÎNDEPĂRTAȚI CAPACUL (SAU PARTEA POSTERIOARĂ). ÎN INTERIOR NU EXISTĂ COMPONENTE CARE POT FI DEPARANATE DE UTILIZATOR. ÎNCREDINȚAȚI TOATE OPERAȚIILE DE SERVICE PERSONALULUI CALIFICAT. |  |
|    | Acest simbol indică faptul că tensiunea din interior este ridicată. Orice fel de contact cu părțile interioare ale acestui produs este periculos.  |
|   | Acest simbol indică faptul că produsul este însoțit de documentație importantă privind utilizarea și întreținerea.   |
|    | Produs clasa II: Acest simbol indică faptul că nu este necesară legarea de siguranță la împământare. Dacă acest simbol nu este prezent pe un produs cu cablu de alimentare, produsul TREBUIE să aibă o legătură corespunzătoare la pământ (împământare). |
|    | Tensiune CA: Tensiunea nominală marcată cu acest simbol este tensiune de CA.   |
|    | Tensiune CC: Tensiunea nominală marcată cu acest simbol este tensiune de CC.   |
|    | Atenție. Consultați instrucțiunile de utilizare: Acest simbol instruieste utilizatorul să consulte manualul de utilizare pentru mai multe informații legate de siguranță.  |

## Alimentare

- Nu supraîncărcați prizele de perete, prelungitoarele sau adaptoarele, depășind astfel tensiunea și capacitatea acestora. Poate provoca incendii sau electrocutare. Consultați secțiunea de specificații din manual privind energia electrică sau eticheta sursei de alimentare de pe produs pentru informații despre tensiune și intensitatea curentului.
- Cablurile de alimentare trebuie poziționate astfel încât să se evite călcarea pe acestea sau perforarea de către obiecte poziționate peste sau lângă acestea. Acordați o mare atenție cablurilor la capătul cu mufă, de la priză, precum și în punctul de ieșire din aparat.
- Nu introduceți niciun obiect metalic în deschiderile acestui produs. Acest lucru poate provoca electrocutarea.
- Pentru a evita electrocutarea, nu atingeți niciodată partea interioară a acestui produs. Produsul trebuie deschis numai de către un tehnician calificat.
- Asigurați-vă că ați conectat ferm cablul de alimentare la priză. La deconectarea cablului de alimentare de la o priză de perete, trageți întotdeauna de fișa cablului de alimentare. Nu scoateți niciodată cablul din priză trăgând chiar de cablu. Nu atingeți cablul de alimentare cu mâinile ude.
- Dacă acest produs nu funcționează normal - în special, dacă sunt emise sunete sau mirosuri neobișnuite din interior - deconectați-l imediat și contactați un distribuitor autorizat sau un centru de service Samsung.
- Pentru a proteja acest aparat de furtunile cu descărcări electrice sau pentru a-l lăsa nesupravegheat și neutilizat perioade lungi de timp, deconectați-l de la priză și deconectați antena sau sistemul de cabluri.
  - Praful acumulat poate cauza electrocutarea, scurgeri de energie sau un incendiu, determinând cablul de alimentare să genereze scântei sau căldură sau deteriorarea izolației.
- Utilizați numai ștechere și prize de perete cu împământare corespunzătoare.
  - O împământare necorespunzătoare poate cauza electrocutări sau deteriorarea echipamentului. (Numai echipamente din clasa I)
- Pentru a opri complet acest aparat, deconectați-l de la priză de perete. Pentru a fi siguri că puteți scoate acest aparat din priză rapid în caz de urgență, asigurați-vă că priză și ștecherul aparatului sunt ușor accesibile.

## Instalarea

- Nu poziționați acest produs în apropierea sau deasupra unui calorifer sau corp de încălzire ori în locuri în care este expus la lumina directă a soarelui.
- Nu așezați recipiente (vaze etc.) cu apă pe acest aparat, deoarece există pericolul de incendiu sau electrocutare.
- Nu expuneți acest aparat la ploaie sau umezeală.
- Contactați un centru de service autorizat Samsung pentru informații, dacă intenționați să vă instalați televizorul MICRO LED într-o locație cu mult praf, la temperaturi ridicate sau scăzute, în condiții de umiditate ridicată, într-un mediu cu substanțe chimice sau într-o locație unde va funcționa 24 de ore pe zi, precum în aeroporturi, gări etc. Nerespectarea acestor instrucțiuni poate duce la deteriorarea gravă a televizorului dvs. MICRO LED.
- Nu expuneți acest aparat la apă sub formă de picături sau stropi.
- Acest MICRO LED este un produs de consum conceput pentru a fi instalat numai în mediul casnic. Instalată în orice altă locație, alta decât un mediu casnic, spre exemplu: Vas privat (inclusiv iaht) sau avion privat sau în aer liber, poate invalida garanția.

## Instalarea ca Mont. pe perete

- Vă rugăm să consultați Ghidul de Instalare al Mont. pe perete pentru informații privind montarea Mont. pe perete.
- Puteți instala un suport de perete VESA. Totuși, se recomandă utilizarea suportului de perete furnizat implicit.
- La instalarea unui suport de perete VESA, vă recomandăm să strângeți mai întâi toate cele patru șuruburi VESA.

### Montarea televizorului MICRO LED pe perete



Dacă montați acest televizor MICRO LED pe un perete, urmați cu exactitate instrucțiunile specificate de producător. Dacă acesta nu este montat corect, televizorul MICRO LED poate aluneca sau cădea și poate cauza accidente grave ale copiilor sau ale adulților, precum și deteriorări majore ale televizorului MICRO LED.

- Samsung nu este răspunzător pentru nicio deteriorare a produsului sau pentru rănirea dvs. sau a altor persoane dacă alegeți să instalați singur suportul de montare pe perete.
- Samsung nu este răspunzătoare pentru deteriorarea produsului sau pentru vătămarea corporală survenită în urma utilizării unui suport de perete nespécificat sau care nu este conform standardului VESA sau în cazul în care clientul nu respectă instrucțiunile de instalare a produsului.

- Puteți instala suportul de montare pe perete pe un zid solid, perpendicular pe podea. Înainte de instalarea kitului de montare pe perete pe alte suprafețe decât rigips, contactați cel mai apropiat distribuitor pentru informații suplimentare. Dacă instalați televizorul MICRO LED pe un plafon sau pe un perete înclinat, este posibil ca acesta să cadă, producând vătămări corporale grave.
- La fixarea unui kit de montare pe perete, vă recomandăm să folosiți toate cele patru șuruburi VESA.
- Nu instalați setul MICRO LED cu acesta înclinat.



Nu instalați kitul de montare pe perete cu televizorul MICRO LED pornit. Acest lucru poate conduce la vătămări corporale prin electrocutare.

- Nu folosiți șuruburi mai lungi decât dimensiunea standard sau care nu respectă specificațiile referitoare la șuruburi ale standardului VESA. Șuruburile prea lungi pot avaria interiorul setului tv MICRO LED.
- Pentru suporturile de perete care nu respectă specificațiile referitoare la șuruburi ale standardului VESA, lungimea șuruburilor poate fi diferită, în funcție de specificațiile suportului de perete.
- Nu strângeți prea puternic șuruburile. Acest lucru poate deteriora produsul sau poate provoca căderea acestuia, ducând la vătămări corporale. Samsung nu este răspunzătoare pentru aceste tipuri de accidente.
- Televizorul MICRO LED trebuie întotdeauna montat pe perete de către patru persoane.

### Specificații privind montarea pe perete (VESA)

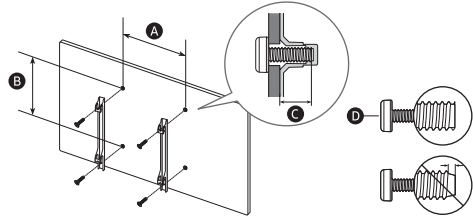

|   |           |            |
|---|-----------|------------|
| Diagonala MICRO LED în inci                             | 76        | 89         |
| Specificații pentru orificii de șurub VESA (A x B) (mm) | 600 x 400 |            |
| ● (mm)  | 6         |            |
| ● x 4   | M8        |            |
| Diagonala MICRO LED în inci                             | 101       | 114        |
| Specificații pentru orificii de șurub VESA (A x B) (mm) | 800 x 600 | 1000 x 800 |
| ● (mm)  | 6         |            |
| ● x 4   | M8        |            |

## Asigurarea ventilării corespunzătoare a televizorului MICRO LED

Atunci când instalați televizorul dvs. MICRO LED și dispozitivul One Connect, păstrați o distanță de cel puțin 10 cm între televizorul MICRO LED, dispozitivul One Connect și alte obiecte (pereți, părțile laterale ale dulapului, etc.) pentru a asigura o ventilație optimă. Dacă nu este asigurată o ventilație corespunzătoare, există pericolul de apariție a unui incendiu sau a unei probleme cu produsul din cauza temperaturii interne crescute a acestuia.

- Atunci când instalați televizorul dvs. MICRO LED cu un suport de perete, vă recomandăm să utilizați numai piese oferite de Samsung. Utilizarea de piese furnizate de un alt producător poate cauza dificultăți în montarea produsului sau poate avea ca rezultat vătămări corporale cauzate de căderea produsului.

## Funcționare

- Acest aparat utilizează baterii. Pot exista reglementări în comunitatea dvs. care să impună eliminarea corespunzătoare a bateriilor. Vă rugăm să contactați autoritățile locale pentru informații privind eliminarea sau reciclarea.
- Accesoriile (telecomanda, sau etc.) trebuie păstrate într-un loc sigur, unde nu se află la îndemâna copiilor.
- Nu scăpați pe jos și nu loviți produsul. În cazul deteriorării produsului, deconectați cablu de alimentare și contactați un centru de service Samsung.
- Nu aruncați telecomanda sau bateriile în foc.
- Nu scurtcircuitați, nu dezasamblați și nu supraîncălziți bateriile.
- **ATENȚIE:** Există pericol de explozie dacă înlocuiți bateriile utilizate pentru telecomandă cu baterii de un alt tip. Înlocuiți bateria cu una de același tip sau de un tip echivalent.
- **AVERTISMENT - PENTRU A PREVENI RĂSPÂNDIREA FOCULUI, NU ȚINEȚI NICIODATĂ LUMÂNĂRI ȘI ALTE OBIECTE CU FLACĂRĂ DESCHISĂ ÎN APROPIEREA PRODUSULUI.**



## Întreținerea televizorului MICRO LED

- Pentru curățarea acestui aparat, deconectați cablu de alimentare de la priza de perete și ștergeți produsul cu o lavetă moale și uscată. Nu utilizați substanțe chimice, precum ceară, benzen, alcool, diluanți, insecticid, odorizant de cameră, lubrifiant sau detergent. Aceste substanțe chimice pot deteriora aspectul televizorului MICRO LED sau șterge elementele imprimate pe produs.
- Suprafața exterioară și ecranul MICRO LED se pot zgâria în timpul curățării. Asigurați-vă că ștergeți suprafața exterioară și ecranul cu atenție, utilizând o lavetă moale, pentru a evita zgârieturile.
- Nu pulverizați apă sau alt lichid direct pe televizorul MICRO LED. Un lichid care intră în produs poate cauza o defecțiune, un incendiu sau electrocutarea.

## 01 Care este conținutul cutiei?

Asigurați-vă că televizorul dvs. MICRO LED este însoțit de următoarele articole. Dacă vreunul dintre aceste articole lipsește, contactați distribuitorul.

- Telecomandă inteligentă Samsung
- Manual de utilizare
- Certificat de garanție / Ghid de conformitate (nu sunt disponibile în unele locații)
- Cablu de alimentare al MICRO LED
- Cablu IR x 4
- Dispozitivul One Connect
- Cablu de alimentare al One Connect
- Cablu One Connect
- Mufă Cablu One Connect

- Cablurile furnizate diferite în funcție de țară. Asigurați-vă cu privire la următoarele: cablu de alimentare este potrivit pentru regiunea dvs.
- Culorile și formele articolelor pot varia în funcție de model.
- Cablurile care nu sunt incluse pot fi achiziționate separat.
- Verificați să nu existe accesorii ascunse după sau sub materialele de ambalare după ce desfaceți cutia.







**Avvertiment:** Ecranele pot fi avariate de presiunea directă dacă sunt manevrate incorect. Așa cum se indică în figură, asigurați-vă că apucați de marginile ecranului atunci când ridicați MICRO LED.









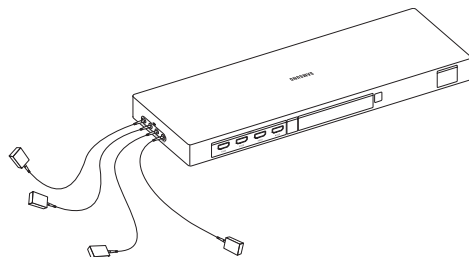



### Utilizarea cablului IR

La utilizarea funcției Multi View, HDMI , pot fi operate 1 până la 4 porturi prin cablul IR conectat la fiecare IR . Verificați e-Manual (  ) > Meniu >  Setări > Asistență > Deschidere e-Manual) pentru instrucțiuni de utilizare a funcției Multi View.



|  |   |   |   |   |
|--|---|---|---|---|
| IR    | 1  | 2  | 3  | 4  |
|  | ◇   | ◇   | ◇   | ◇   |
| HDMI  | 1  | 2  | 3  | 4  |

## 02 Conectarea televizorului MICRO LED la dispozitivul One Connect

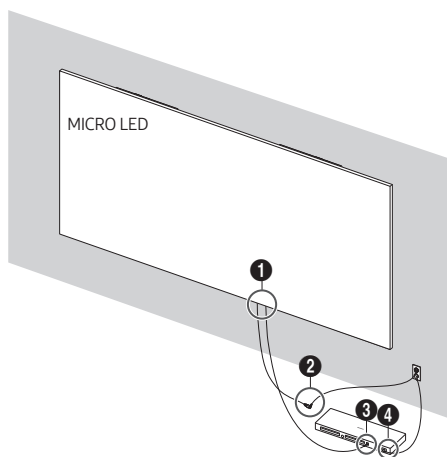

Dispozitivul One Connect

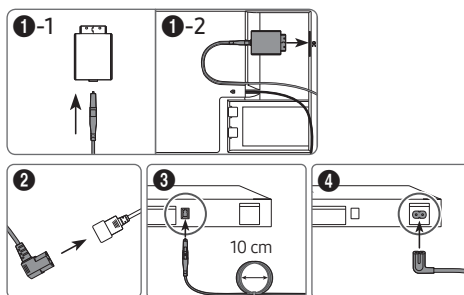

Consultați imaginea și conectați MICRO LED și dispozitivul One Connect cu cablul One Connect furnizat ca și componentă.



- Nu utilizați dispozitivul One Connect în poziție răsturnată sau verticală.
- Asigurați-vă că nu este răsucit cablul în momentul conectării. În caz contrar, poate scădea performanța produsului sau cablul se poate deteriora.
- Atunci când aranjați cablul rămas, consultați imaginea de mai sus pentru o aranjare corectă.



Încovoiere



Răsucire



Tragere



Strivirea

## 03 Configurare inițială

Atunci când porniți pentru prima dată televizorul MICRO LED, acesta pornește imediat după configurarea inițială. Urmați instrucțiunile afișate pe ecran și configurați setările de bază ale televizorului MICRO LED care să se potrivească mediului dvs. de vizionare.

- Veți avea nevoie de un cont Samsung pentru a accesa serviciile noastre inteligente bazate pe rețea. Dacă alegeți să nu vă autentificați, veți beneficia de conexiune numai la televiziune terestră (aplicabil numai dispozitivelor cu tuner) și la dispozitive externe, de exemplu, prin HDMI.

### Utilizarea Controler MICRO LED

Puteți să porniți televizorul MICRO LED din butonul **Controler MICRO LED** din partea de jos a televizorului MICRO LED, și apoi să utilizați **Meniu Control**. **Meniu Control** apare atunci când butonul **Controler MICRO LED** este apăsat în timp ce MICRO LED este pornit.

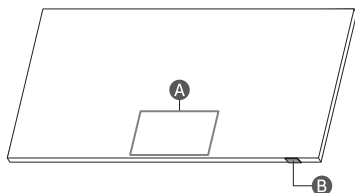

- A** Meniu Control
- B** Controler MICRO LED Buton / Senzor telecomandă / Comutator microfon

### Cum se activează și se dezactivează microfonul

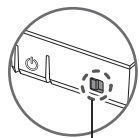

Pornit ↔ Dezactivat

Puteți să activați sau să dezactivați microfonul utilizând butonul acestuia din partea de jos a MICRO LED. Dacă microfonul este dezactivat, nicio opțiune de voce și sunet care folosește microfonul nu va fi disponibilă.

- Poziția și forma comutatorului pentru microfon pot varia, în funcție de model.
- În timpul analizei care utilizează date de la microfon, datele nu sunt salvate.

## 04 Despre Butoanele de pe Samsung SolarCell Remote (Telecomandă inteligentă Samsung)

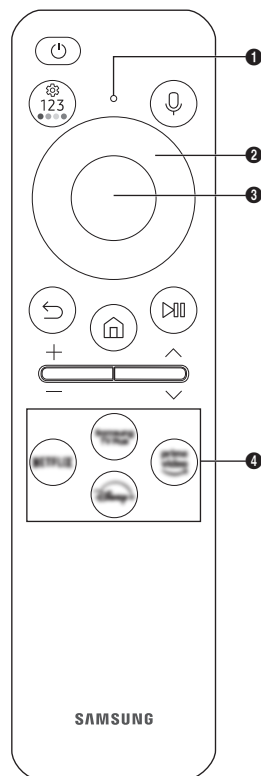

### 🔊 (Alimentare)

Apăsați pentru a porni sau opri televizorul MICRO LED.

### 🎤 MIC / LED

Folosit ca MIC la utilizarea funcției de recunoaștere vocală cu telecomanda.

- Nu loviți orificiul MIC și nu introduceți obiecte ascuțite în orificiu.

### 🗣️ (Asistent vocal)

Execută Asistent vocal. Mențineți apăsat butonul, rostiți o comandă și apoi eliberați butonul pentru a rula Asistent vocal.

- Limbile și funcțiile compatibile cu Asistent vocal pot fi diferite în funcție de zona geografică.

### 🎛️ (buton Setări/Număr/Culoare)

La fiecare apăsare pe buton, se afișează alternativ meniul de setări/tastatura numerică virtuală/tastatura de opțiuni cu butoane colorate.

- Utilizați acest buton pentru a accesa opțiunile suplimentare specifice funcției în curs de utilizare.
- Apăsați pentru a afișa pe ecran tastatura numerică virtuală. Utilizați tastatura numerică pentru a introduce valori numerice. Selectați numerele și apoi selectați **Efectuat** sau **Introducere număr** pentru a introduce o valoare numerică. Utilizați opțiunea pentru a schimba canalul, a introduce un cod PIN, un cod poștal, etc.

### 👉 Buton direcțional (sus, jos, dreapta, stânga)

Deplasează focalizarea și modifică valorile existente în meniul MICRO LED.

### 👉 Selectați

Selectează sau execută elementul focalizat. Dacă este apăsat în timpul vizionării conținutului, apar informații detaliate despre program.

### ↩️ (Revenire)

Apăsați pentru revenire la meniul anterior. Dacă este apăsat timp de cel puțin 1 secundă, funcția care rulează se închide. Dacă este apăsat în timpul vizionării unui program, apare canalul anterior.

### 🏠 (Smart Hub)

Apăsați pentru revenire la meniul Primul ecran.

### 🔊 (Redare/pauză)

Când este apăsat, apar comenzile de redare. Utilizând aceste comenzi, puteți controla conținutul media care se redă. Pentru a utiliza Bara de jocuri, apăsați și mențineți apăsat butonul în Mod Joc.

- Este posibil ca Bara de jocuri să nu fie acceptată în funcție de model sau de zona geografică.



### + / - (Volum)

Deplasați butonul în sus sau în jos pentru a regla volumul. Pentru a anula sunetul, apăsați butonul. Dacă este apăsat timp de cel puțin 2 secundă, va fi afișat meniul **Comenzi rapide pentru accesibilitate**.

### ^ / v (Canal)

Deplasați butonul în sus sau în jos pentru a schimba canalul. Pentru a vedea ecranul Ghid, apăsați butonul. Dacă este apăsat timp de cel puțin 1 secundă, apare ecranul **Listă de canale**.

### 👉 Buton de lansare a aplicației

Apăsați fiecare buton pentru a rula funcția.

- Disponibilitatea aplicațiilor poate varia în funcție de zona geografică sau de furnizorul de conținut.

### ⏪ + 📺 (Asocierea)

Dacă Telecomandă inteligentă Samsung nu se asociază cu televizorul MICRO LED în mod automat, îndreptați-o către partea din față a televizorului MICRO LED, apoi apăsați și mențineți apăstate simultan butoanele ⏪ și 📺 timp de cel puțin 3 secunde.

- Utilizați Telecomandă inteligentă Samsung de la o distanță de cel mult 6 m de televizorul MICRO LED. Distanța de utilizare poate varia în funcție de condițiile de mediu pentru transmisia wireless.
- Imaginile, butoanele și funcțiile de pe Telecomandă inteligentă Samsung pot fi diferite în funcție de model sau zona geografică.
- Funcția Configurare telecomandă universală funcționează normal numai atunci când utilizați Telecomandă inteligentă Samsung care este oferită împreună cu televizorul MICRO LED.

## Încărcarea bateriei

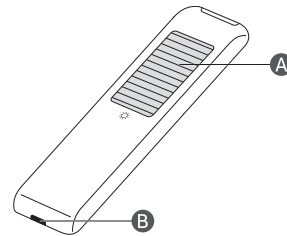

### ☀️ A Celulă solară

Expuneți telecomanda la lumină atunci când nu o utilizați. Acest lucru va extinde perioada de funcționare a telecomenzii.

### 🔌 B Port USB port (tip C) pentru încărcare

Utilizat pentru încărcare rapidă. LED-ul de pe partea frontală se va aprinde în timpul încărcării. Atunci când bateria este complet încărcată, LED-ul se stinge.

- Nu se oferă cablul USB.

- Se recomandă utilizarea unui încărcător original marca Samsung. În caz contrar, performanța produsului va fi afectată sau nu va funcționa corespunzător. În asemenea caz, nu se mai aplică garanția.
- Atunci când telecomanda nu funcționează din cauza descărcării bateriei, încărcați-o folosind portul USB tip C.



E posibil să izbucnească un incendiu sau să se producă o explozie, care pot duce la deteriorarea telecomenzii sau cauza vătămări corporale.

- Feriți telecomanda de șocuri.
- Aveți grijă să nu lăsați substanțe străine precum metal, lichid sau praf să intre în contact cu borna de încărcare a telecomenzii.
- Când telecomanda se deteriorează sau simțiți miros de fum ori ars, opriți imediat funcționarea și duceți-o la reparat la un centru de service Samsung.
- Nu demontați în mod arbitrar telecomanda.
- Nu lăsați copiii sau animalele de companie să sugă ori să roadă telecomanda. E posibil să izbucnească un incendiu sau să se producă o explozie, care pot duce la deteriorarea telecomenzii sau cauza vătămări corporale.

## 05 Depanare și întreținere

### Depanare

Pentru informații suplimentare, consultați "Depanare" din e-Manual.

> > Setări > Asistență > Deschidere e-Manual > Depanare

Dacă nu se aplică niciunul din sfaturile de depanare, vă rugăm să vizitați „www.samsung.com” și faceți clic pe Asistență sau contactați centrul de service Samsung.

- Din cauza limitărilor tehnice din procesul de fabricație, unui pixel ai panoului pot apărea mai întunecați sau mai strălucitori, sau pot pălpâi. Totuși, acest lucru nu afectează performanța produsului.
- Datorită modulelor multiple ale produsului, de la o distanță apropiată poate apărea un model de grilă. Acesta nu reprezintă un defect al produsului.
- Pentru a vă păstra televizorul MICRO LED în stare optimă, faceți upgrade la cea mai recentă versiune de software. Utilizați funcțiile Actualizare imediată sau Actualizare automată din meniul MICRO LED ( > > Setări > Asistență > Actualizare software > Actualizare imediată sau Actualizare automată).

### Televizorul MICRO LED nu pornește.

- Verificați conectarea corectă a cablului de alimentare la MICRO LED, One Connect cutie și la priza de perete.
- Asigurați-vă că priza de perete funcționează și că senzorul de telecomandă din partea de jos a televizorului MICRO LED este aprins și luminează permanent în roșu.
- Încercați să apăsați butonul Controler MICRO LED din partea de jos a televizorului MICRO LED pentru a vă asigura că problema nu este provocată de telecomandă. Dacă televizorul MICRO LED pornește, consultați secțiunea „Telecomanda nu funcționează”.

### Telecomanda nu funcționează.

- Verificați dacă senzorul telecomenzii de la baza MICRO LED luminează intermitent atunci când apăsați pe butonul al telecomenzii.
  - Dacă bateria telecomenzii s-a descărcat, încărcați-o cu ajutorul portului de încărcare USB (tip C), sau întoarceți telecomanda pentru a expune celula solară la lumină.
- Încercați să îndreptați telecomanda direct către televizorul MICRO LED la 1,5-1,8 m depărtare.
- Dacă televizorul dvs. MICRO LED a fost livrat cu o Telecomandă inteligentă Samsung (telecomandă Bluetooth), asociați telecomanda cu televizorul MICRO LED. Pentru a asocia Telecomandă inteligentă Samsung, apăsați pe butoanele și simultan timp de 3 secunde.

### Senzorul Eco și luminozitatea ecranului

Senzorul Eco reglează automat luminozitatea televizorului MICRO LED. Această funcție măsoară lumina din încăperea și optimizează automat luminozitatea televizorului MICRO LED pentru a reduce consumul de energie. Dacă doriți să dezactivați această funcție, accesați > > Setări > Toate setările > Generalități și confidențialitate > Economisire de energie și reducere consum > Optimizare luminozitate.

- Senzorul eco este situat în partea de jos a televizorului MICRO LED. Nu blocați senzorul cu niciun obiect. Aceasta poate reduce luminozitatea imaginii.

### Modificarea parolei televizorului

> > Setări > Toate setările > Generalități și confidențialitate > Manager sistem > Schimbare cod PIN  
Rulați Schimbare cod PIN și apoi introduceți parola curentă în câmpul pentru parolă.

Introduceți o parolă nouă și introduceți-o din nou pentru a o confirma. Schimbarea parolei este finalizată.

Dacă ați uitat codul PIN, apăsați butoanele în următoarea succesiune pentru a reseta codul PIN la valoarea „0000” (Franța: „1111”):

- Telecomandă inteligentă Samsung: Apăsați butonul / (Volum). > Vol. sup. > > Vol. infer. > > Vol. sup. > .

## 06 Specificații și alte informații

### Specificații

|                            |                                 |                           |
|----------------------------|---------------------------------|---------------------------|
| Nume model                 | MNA76MS1CAC                     | MNA89MS1BAC               |
| Rezoluție de afișare       | 3312 x 1872                     | 3864 x 2184               |
| Dimensiune ecran           |                                 |                           |
| Diagonală                  | 76 țoli                         | 89 țoli                   |
| Măsurat pe diagonală       | 193,3 cm                        | 225,4 cm                  |
| Sunet (ieșire)             | 120 W                           |                           |
| Dimensiuni (L x Î x A)     |                                 |                           |
| Corp                       | 1685,1 x 958,7 x 24,9 mm        | 1965,5 x 1117,3 x 24,9 mm |
| Greutate                   |                                 |                           |
| Corp                       | 41,0 kg                         | 53,0 kg                   |
| Nume model                 | MNA101MS1BC                     | MNA114MS1CC               |
| Rezoluție de afișare       | 4416 x 2496                     | 4968 x 2808               |
| Dimensiune ecran           |                                 |                           |
| Diagonală                  | 101 țoli                        | 114 țoli                  |
| Măsurat pe diagonală       | 257,6 cm                        | 289,8 cm                  |
| Sunet (ieșire)             | 120 W                           |                           |
| Dimensiuni (L x Î x A)     |                                 |                           |
| Corp                       | 2245,9 x 1275,6 x 24,9 mm       | 2526,3 x 1434,2 x 24,9 mm |
| Greutate                   |                                 |                           |
| Corp                       | 64,0 kg                         | 88,0 kg                   |
| Temperatură de funcționare | 15 °C - 35 °C (59 °F - 95 °F)   |                           |
| Umiditate de funcționare   | 10 % - 80 %, fără condens       |                           |
| Temperatură de depozitare  | -20 °C - 45 °C (-4 °F - 113 °F) |                           |
| Umiditate de depozitare    | 5 % - 95 %, fără condens        |                           |

#### Note

- Acest echipament este un aparat digital din clasa B.
- Pentru informații privind alimentarea cu energie electrică și pentru mai multe informații despre consumul de energie, consultați informațiile de pe eticheta atașată pe produs.
  - La majoritatea modelelor, eticheta este atașată pe spatele televizorului MICRO LED.
  - La modelele dispozitivului One Connect, eticheta este lipită în partea de jos a dispozitivului One Connect.
- Consumul tipic de energie este măsurat conform IEC 62087.
- Pentru a conecta un cablu LAN, utilizați un cablu CAT 7 (tip \*STP) pentru conexiune. (100/10 Mbps)
  - \* Shielded Twisted Pair

\* Imaginile și ilustrațiile din acest manual de utilizare sunt furnizate doar în scop orientativ și pot diferi de aspectul real al produsului. Designul și specificațiile produsului se pot schimba fără notificare prealabilă.

Este posibil să se perceapă o taxă de administrare în următoarele situații:

(a) Un inginer va fi solicitat pentru cererea dvs., dar nu s-a identificat niciun defect al produsului (de ex. atunci când manualul de utilizare nu a fost citit).

(b) Aduceți unitatea la centrul de service Samsung, dar se constată că produsul nu are niciun defect (de ex., când manualul de utilizare nu a fost citit).

Veți fi informat cu privire la taxa de administrare înainte de vizita tehnicianului.

Vă rugăm să aveți în vedere faptul că în urma reparației efectuate de către un furnizor de servicii neautorizat, reparației efectuate de dumneavoastră sau a oricărei intervenții non-profesionale asupra produsului, Samsung nu este responsabilă pentru nicio deteriorare a aparatului, orice vătămare sau orice altă problemă de siguranță a acestuia cauzată de orice încercare de reparare a dispozitivului care nu respectă cu atenție aceste instrucțiuni de reparație și întreținere. Orice deteriorare a produsului cauzată de încercarea de a repara produsul de către orice altă persoană decât un furnizor de servicii certificat Samsung, nu va fi acoperită de garanție.

Translation - Vă rugăm să vizitați [samsung.com/ro/support](http://samsung.com/ro/support) pentru a afla mai multe informații despre adaptorul de alimentare extern și controlul la distanță asociate cu directiva UE Ecodesign - Reglementare ErP

## Reducerea consumului de energie

La oprirea televizorului MICRO LED, acesta intră în modul Standby. În modul Standby, acesta continuă să consume o cantitate redusă de energie electrică. Pentru a reduce consumul de energie, deconectați cablul de alimentare atunci când nu intenționați să utilizați televizorul MICRO LED o perioadă mai îndelungată.

## Licențe

 Dolby Atmos

POWERED BY

QUICK SET™

 HEVC Advance™  
Covered by Patents at [patentlist.hevcadvance.com](http://patentlist.hevcadvance.com)

 HDMI™  
HIGH-DEFINITION MULTIMEDIA INTERFACE

The terms HDMI, HDMI High-Definition Multimedia Interface, HDMI trade dress and the HDMI Logos are trademarks or registered trademarks of HDMI Licensing Administrator, Inc.

Prin prezenta, Samsung declară că acest echipament radio este conform cu Directiva 2014/53/UE și cu regulamentele relevante în vigoare din Regatul Unit.

Textul complet al declarației de conformitate este disponibil la următoarea adresă internet:

<http://www.samsung.com> accesați Asistență și introduceți numele modelului.

Acest echipament poate fi operat în toate țările din UE și în Regatul Unit.

Funcția WLAN (Wi-Fi) de 5 GHz și 6 GHz a acestui echipament poate fi utilizată numai în spații interioare.

Putere maximă RF transmițător :

100 mW la 2,4 GHz - 2,4835 GHz,

200 mW la 5,15 GHz - 5,25 GHz & 5,47 GHz - 5,725 GHz,

100 mW la 5,25 GHz - 5,35 GHz,

200 mW la 5,945 GHz - 6,425 GHz.



Cum se elimină corect acest produs (Deșeurile de echipamente electrice și electronice)  
(Aplicabil în țări cu sisteme de colectare separate)

Acest simbol de pe produs, accesorii și documentație indică faptul că produsul și accesoriile sale electronice (încărcător, căști, cablu USB) nu trebuie eliminate împreună cu alte deșeurile menajere la finalul duratei lor de utilizare. Dacă fiind că eliminarea necontrolată a deșeurilor poate dăuna mediului înconjurător sau sănătății umane, vă rugăm să separați aceste articole de alte tipuri de deșeurile și să le reciclați în mod responsabil, promovând astfel reutilizarea durabilă a resurselor materiale.

Utilizatorii casnici trebuie să-l contacteze pe distribuitorul care le-a vândut produsul sau să se intereseze la autoritățile locale unde și cum pot să ducă aceste articole pentru a fi reciclate în mod ecologic.

Utilizatorii comerciali trebuie să-și contacteze furnizorul și să consulte termenii și condițiile din contractul de achiziție. Acest produs și accesoriile sale electronice nu trebuie eliminate împreună cu alte deșeurile comerciale.



Dispoziții privind eliminarea corectă a bateriilor acestui produs  
(Aplicabil în țări cu sisteme de colectare separate)

Marcajul de pe baterie, de pe manualul de utilizare sau de pe ambalaj indică faptul că bateria acestui produs nu trebuie eliminată împreună cu alte deșeurile menajere. Dacă sunt marcate, simbolurile chimice Hg, Cd sau Pb indică faptul că bateria conține mercur, cadmiu sau plumb peste nivelurile de referință prevăzute în Directiva CE 2006/66.

Bateria integrată în acest produs nu poate fi înlocuită de utilizator. Pentru informații legate de înlocuirea bateriei, vă rugăm să contactați furnizorul dumneavoastră de service.

Nu încercați să scoateți bateria și nu o aruncați în foc. Nu dezasamblați, nu striviți sau găuriți bateria. Dacă intenționați să aruncați produsul, centrul de colectare a deșeurilor se va ocupa de reciclarea și prelucrarea produsului, inclusiv a bateriei.

#### Scoaterea bateriei

- Pentru a scoate bateria, contactați un centru de service autorizat. Pentru a obține informații despre scoaterea bateriei, vă rugăm să vizitați [www.samsung.com/global/ecodesign\\_economy](http://www.samsung.com/global/ecodesign_economy).
- Pentru siguranța dvs., nu trebuie să încercați să scoateți bateria. Dacă bateria nu este scoasă corect, acest lucru poate conduce la deteriorarea acesteia și a dispozitivului, la vătămări personale, și/sau poate face ca dispozitivul să nu prezinte siguranță.

## Declarație de conformitate

### Datele produsului

Produs : Smart Control

Model : VG-TM2360E

Varianta modelului : VG-TM2360F, VG-TM2360G

### Declarație și standarde aplicabile

Declaram prin responsabilitatea noastră unică faptul că produsul de mai sus respectă cerințele esențiale ale: Directiva 2014/53/UE referitoare la echipamentele radio prin aplicarea:

#### EMC

EN 301 489-1 V2.2.3

EN 301 489-17 V3.2.4

#### Siguranță

EN IEC 62368-1:2020+A11:2020

EN IEC 62368-3:2020

EN 62311:2008

#### Radio

EN 300 328 V2.2.2

Directiva (2011/65/EU) privind restricțiile de utilizare a anumitor substanțe periculoase în echipamentele electrice și electronice prin aplicarea EN 50581:2012.

#### Semnat pentru și în numele: Samsung

Samsung Euro QA Lab, Saxony Way, Yateley, GU46 6GG, UK \*  
2022-11-04 (Locul și data semnăturii)

Stephen Colclough – Director al afacerilor de reglementare  
(Numele și semnătura persoanei autorizate)

※ Aceasta nu este adresa Centrului de service Samsung.  
Pentru adresa sau numărul de telefon al Centrului de service Samsung, consultați certificatul de garanție sau contactați distribuitorul de la care ați achiziționat produsul.

# Pre čitanja ovog korisničkog priručnika

Uređaj MICRO LED se isporučuje sa ovim korisničkim priručnikom i ugrađenim e-priručnikom (☰) > ≡ Meni > ⚙️ Podešavanja > Podrška > Otvori e-Manual).

## Upozorenje! Važna bezbednosna uputstva

Pre korišćenja MICRO LED uređaja pročitajte bezbednosna uputstva. Objašnjenja simbola koji se mogu naći na proizvodu kompanije Samsung potražite u sledećoj tabeli.

| OPREZ   |  |
|---|--|
| RIZIK OD STRUJNOG UDARA. NE OTVARAJTE.  |  |
| OPREZ: DA BISTE SMANJILI RIZIK OD STRUJNOG UDARA, NEMOJTE SKIDATI POKLOPAC (NITI POLEDINU). U UNUTRAŠNOSTI UREĐAJA NEMA DELOVA KOJE SAMI MOŽETE DA SERVISIRATE. SVE VRSTE SERVISIRANJA PREPUSTITE KVALIFIKOVANIM SERVISERIMA. |  |
|    | Ovaj simbol ukazuje na to da je unutar uređaja prisutan visoki napon. Svaka vrsta kontakta sa unutrašnjim komponentama ovog uređaja predstavlja opasnost.  |
|    | Ovaj simbol ukazuje na to da se uz proizvod isporučuje važna dokumentacija koja se odnosi na rukovanje i održavanje.   |
|   | Proizvod klase II: Ovaj simbol označava da povezivanje na zaštitno električno uzemljenje nije neophodno. Ako na kablju za napajanje proizvoda nema simbola, proizvod MORA biti sigurno povezan sa uzemljenjem. |
|    | Naizmjenična struja: Nominalni napon označen ovim simbolom je napon naizmjenične struje.   |
|    | Jednosmerna struja: Nominalni napon označen ovim simbolom je napon jednosmerne struje.   |
|    | Oprez. Pogledajte uputstva za upotrebu: Ovaj simbol upućuje korisnika da u korisničkom priručniku pročita dodatne informacije u vezi sa bezbednošću.   |

## Napajanje

- Nemojte preopterećivati zidne utičnice, produžne kablove i adaptere više od njihovog napona i kapaciteta. Može doći do požara ili strujnog udara. Pogledajte odeljak o specifikacijama napajanja u priručniku ili oznaku o napajanju na proizvodu za informacije o naponu i jačini struje.
- Kablovi za napajanje treba da se sprovedu tako da se ne gazi po njima i da ne budu prikliješteni predmetima postavljenim preko ili pored njih. Posebnu pažnju treba obratiti na utikače, zidne utičnice i na mesta gde kablovi izlaze iz uređaja.
- Nemojte ubacivati metalne predmete u otvore na uređaju. Može doći do strujnog udara.
- Da ne bi došlo do strujnog udara, nipošto ne dodirujte unutrašnje komponente ovog uređaja. Otvaranje ovog uređaja trebalo bi da obavlja isključivo kvalifikovani servisier.
- Kabl za napajanje priključite tako da utikač pravilno uđe u utičnicu. Kada isključujete kabl za napajanje iz utičnice, vucite ga držeći utikač. Nemojte vući kabl pri isključivanju kabla. Ne dodirujte kabl za napajanje mokrim rukama.
- Ako uređaj ne radi pravilno – na primer, ako iz njega dopiru neobični zvukovi ili miris – odmah ga isključite iz zidne utičnice i obratite se ovlašćenom prodavcu ili servisnom centru kompanije Samsung.
- Isključite uređaj iz zidne utičnice i izvucite antenski kabl da biste zaštitili uređaj od udara groma, kao i u slučaju da će duže vreme biti bez nadzora ili da se neće koristiti.
  - Nagomilavanje prašine može dovesti do strujnog udara, curenja struje ili požara zbog varničenja ili pregrevanja kabla za napajanje ili zbog propadanja izolacije.
- Koristite samo ispravno uzemljen utikač i utičnicu.
  - Neispravno uzemljenje može da dovede do strujnog udara ili oštećenja opreme. (Samo za opremu klase I.)
- Isključite uređaj iz zidne utičnice da biste ga potpuno isključili. Da biste ovaj uređaj mogli lako da isključite kada bude potrebno, postarajte se da zidna utičnica i utikač budu pristupačni.



## Montiranje

- Nemojte postavljati ovaj uređaj na radiator ili neki drugi izvor toplote niti blizu njega, kao ni na mesta na kojima bi bio izložen direktnoj sunčevoj svetlosti.
- Nemojte da stavljate posude (vaze itd.) sa vodom na ovaj uređaj, jer može doći do požara ili strujnog udara.
- Uređaj se ne sme izlagati kiši ni vlazi.
- Obavezno se obratite ovlašćenom Samsung servisnom centru kada MICRO LED uređaj postavljate na mesto sa mnogo prašine, visokim ili niskim temperaturama, visokim stepenom vlažnosti, hemijskim supstancama i na mesta gde će neprestano da radi, kao što su aerodrom, železnička stanica itd. U suprotnom, MICRO LED uređaj može ozbiljno da se ošteti.
- Uređaj se ne sme izlagati vodi koja kaplje ili prska.
- Ovaj MICRO LED uređaj je potrošački proizvod dizajniran isključivo za instalaciju u kućnom okruženju. Bilo kakva instalacija u okruženju koje nije kućno okruženje, npr. na privatnom plovilu (uključujući jahte) ili privatnom avionu ili na otvorenom, može da dovede do poništenja garancije.

## Instalacija kao zidnog nosača Zidni nosač

- Pogledajte Vodič za instalaciju zidnog nosača Zidni nosač zbog pojedinosti o pričvršćivanju zidnog nosača Zidni nosač.
- Možete da montirate VESA zidni nosač. Ipak, preporučuje se da upotrebite zidni nosač koji je podrazumevano isporučen.
- Prilikom montiranja VESA zidnog nosača, preporučujemo da prvo pričvrstite sva četiri VESA zavrtnja.

### Montiranje MICRO LED uređaja na zid



Ako ovaj MICRO LED uređaj montirate na zid, tačno se pridržavajte uputstava koja je definisao proizvođač. U slučaju neodgovarajuće montaže, MICRO LED uređaj može da sklizne ili padne i tako dovede do ozbiljnih povreda dece ili odraslih, kao i do ozbiljnog oštećenja MICRO LED uređaja.

- Kompanija Samsung ne snosi odgovornost za eventualno oštećenje proizvoda niti za povrede koje nanese sebi ili drugima ako odlučite da sami postavite televizor na zid.
- Kompanija Samsung ne odgovara za oštećenja uređaja niti za telesne povrede nastale usled korišćenja kompleta za montažu na zid koji nije u skladu sa VESA standardima ili potiče od nepoznatog proizvođača, odnosno ako se korisnik ne pridržava uputstava za instalaciju uređaja.

- Zidni nosač postavite na čvrst zid koji je pod pravim uglom u odnosu na pod. Pre montiranja zidnog nosača na površine koje nemaju rigips ploče potražite dodatne informacije od najbližeg prodavca. Ako MICRO LED uređaj montirate na plafon ili kosi zid, imajte na umu da može da padne i nekoga ozbiljno povredi.
- Preporučujemo da pričvrstite sve zavrtnje prema VESA standardu prilikom postavljanja kompleta za montažu na zid.
- Nemojte postavljati MICRO LED uređaj u nagnut položaj.



Komplet za montažu na zid nemojte da montirate dok je MICRO LED uređaj uključen. U suprotnom, izlažete se opasnosti od strujnog udara.

- Nemojte da koristite zavrtnje koji su duži od standardnih dimenzija niti one koji nisu usklađeni sa standardnom VESA specifikacijom za zavrtnje. Predugački zavrtnji mogu da izazovu oštećenja u unutrašnjosti MICRO LED uređaja.
- Kod kompleta za montažu na zid koji nisu u skladu sa specifikacijom za zavrtnje prema VESA standardu, dužina zavrtnja može da se razlikuje u zavisnosti od specifikacija zidnog nosača.
- Zavrtnje nemojte prejako da zatežete. U suprotnom, proizvod se može oštetiti ili pasti i nekoga povrediti. Kompanija Samsung ne odgovara za ovakve nesrećne slučajeve.
- Za montiranje MICRO LED uređaja na zid potrebne su četiri osobe.

### Specifikacije zidnog nosača (VESA)

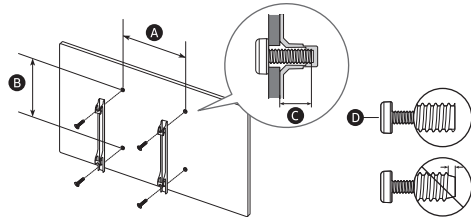

|   |           |            |
|---|-----------|------------|
| Dijagonala MICRO LED uređaja u inčima                 | 76        | 89         |
| VESA specifikacije za otvore za zavrtnje (A x B) (mm) | 600 x 400 |            |
| Ⓒ (mm)  | 6         |            |
| Ⓓ x 4   | M8        |            |
| Dijagonala MICRO LED uređaja u inčima                 | 101       | 114        |
| VESA specifikacije za otvore za zavrtnje (A x B) (mm) | 800 x 600 | 1000 x 800 |
| Ⓒ (mm)  | 6         |            |
| Ⓓ x 4   | M8        |            |

## Obezbeđivanje odgovarajuće ventilacije za MICRO LED uređaj

Pri postavljanju MICRO LED uređaja i uređaja One Connect, vodite računa da rastojanje između MICRO LED uređaja, uređaja One Connect i drugih predmeta (zidovi, stranice ormara itd) bude najmanje 10 cm da biste obezbedili odgovarajuću ventilaciju. U suprotnom, može da dođe do požara ili problema sa proizvodnom usled povećanja njegove unutrašnje temperature.

- Kada instalirate MICRO LED uređaj sa zidnim nosačem, izričito preporučujemo da koristite samo delove koje isporučuje Samsung. Ako budete koristili delove drugih proizvođača, može doći do problema sa proizvodnom ili povreda usled pada proizvoda.

## Funkcija

- Ovaj uređaj koristi baterije. U vašoj lokalnoj zajednici možda postoje ekološki propisi koji nalažu da se baterije odlože na odgovarajući način. Informacije o odlaganju i recikliranju zatražite od nadležnih lokalnih institucija.
- Dodatnu opremu (daljinski upravljač itd.) držite van domašaja dece.
- Ne dozvolite da proizvod padne i nemojte da ga udarate. Ako se uređaj ošteti, isključite kabl za napajanje i obratite se Samsung servisnom centru.
- Ne bacajte daljinski upravljač ni baterije u vatru.
- Vodite računa da ne izazovete kratak spoj na baterijama i nemojte ih rastavljati i pregrevati.
- **OPREZ:** Postoji opasnost od eksplozije ako baterije u daljinskom upravljaču zamenite pogrešnim tipom baterije. Baterije zamenite isključivo novim baterijama istog tipa.
- **UPOZORENJE – DA NE BI DOŠLO DO POŽARA, U BLIZINI PROIZVODA NE SMETE DA DRŽITE SVEĆE I DRUGE PREDMETE SA IZVOROM OTVORENOG PLAMENA.**



## Održavanje MICRO LED uređaja

- Da biste očistili proizvod, isključite kabl za napajanje iz zidne utičnice i obrišite ga mekom, suvom krpom. Nemojte koristiti hemijska sredstva kao što su vosak, benzen, alkohol, razređivači, insekticidi, osveživači vazduha, lubrikanti i deterdženti. Ta sredstva mogu da promene izgled MICRO LED uređaja i izbrišu natpis na njemu.
- Spoljašnjost i ekran MICRO LED uređaja mogu da se ogrebu tokom čišćenja. Spoljašnjost i ekran pažljivo obrišite mekanom krpom kako biste sprečili grebanje.
- Nemojte prskati vodu ili drugu tečnost direktno na MICRO LED uređaj. Ako tečnost dospe u unutrašnjost proizvoda, može da dođe do kvara, požara ili strujnog udara.

## 01 Šta se nalazi u kutiji?

Proverite da li su sledeći delovi isporučeni sa MICRO LED uređajem. Ako nešto nedostaje, obratite se prodavcu.

- Samsung pametni daljinski
- Korisnički priručnik
- Garantni list / vodič za propise (nije dostupan na nekim lokacijama)
- Kabl za napajanje MICRO LED uređaja
- IC kabl x 4
- Uređaj One Connect
- Kabl za napajanje One Connect uređaja
- Kabl za One Connect
- Pol kabla Kabl za One Connect

- Priloženi kablovi mogu da se razlikuju u zavisnosti od zemlje. Obavezno koristite kabl za napajanje koji je odgovarajući za vaš region.
- Boja i oblik stavki mogu da se razlikuju u zavisnosti od modela.
- Kablovi koji se ne isporučuju uz proizvod mogu zasebno da se kupe.
- Kada otvorite kutiju, proverite da iza materijala za pakovanje ili u njemu nije sakriven neki deo pribora.



**Upozorenje:** Ekran se može oštetiti direktnim pritiskanjem prilikom nepravilnog rukovanja. Kao što je prikazano na slici, uhvatite ivice ekrana kada podižete MICRO LED uređaj.



## Korišćenje IC kabla

Prilikom korišćenja funkcije **Multi View**, HDMI priključcima od 1 do 4 se može rukovati putem IC kabla koji je priključen na svaki od IC. Pogledajte **e-Manual** > **Meni** > **Podešavanja** > **Podrška** > **Otvori e-Manual**) za uputstva o tome kako se koristi funkcija **Multi View**.

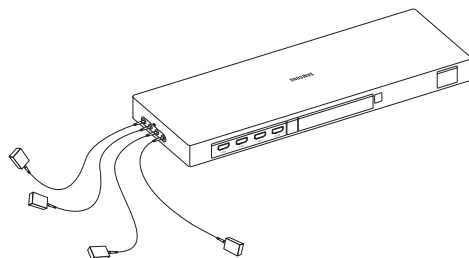

|    |   |   |   |   |
|----|---|---|---|---|
| IR | 1 | 2 | 3 | 4 |
|    | ◇ | ◇ | ◇ | ◇ |

|      |   |   |   |   |
|------|---|---|---|---|
| HDMI | 1 | 2 | 3 | 4 |
|------|---|---|---|---|

## 02 Povezivanje MICRO LED uređaja sa uređajem One Connect

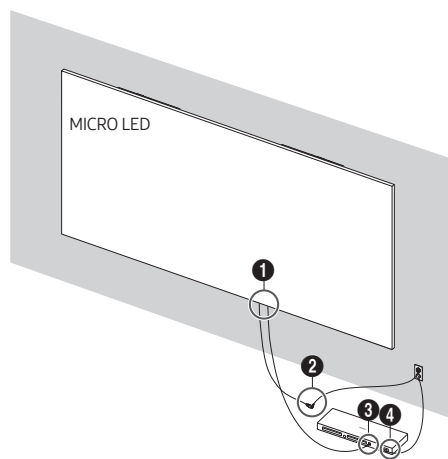

Uređaj One Connect

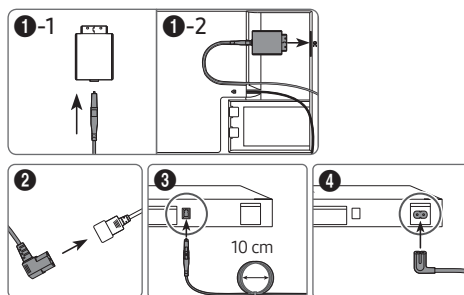

Pogledajte sliku i povežite MICRO LED uređaj i uređaj One Connect pomoću One Connect kabla koji je isporučen kao komponenta.



- Nemojte da koristite One Connect u obrnutom ili uspravnom položaju.
- Prilikom priključivanja se uverite da kabl nije uvrnut. U suprotnom, radne karakteristike proizvoda mogu da budu umanjene ili kabl može da se ošteti.
- Prilikom sprovođenja preostalog kabla pogledajte sliku iznad za pravilno sprovođenje.



Savijanje



Uvijanje



Povlačenje



Pritiskanje

## 03 Početno podešavanje

Kada prvi put uključite MICRO LED uređaj, odmah se pokreće početno podešavanje. Pratite uputstva prikazana na ekranu i konfigurirajte osnovna podešavanja MICRO LED uređaja da bi odgovarala okruženju u kojem gledate sadržaj.

- Potreban je Samsung nalog da biste mogli da pristupite našim pametnim uslugama zasnovanim na mreži. Ako odlučite da se ne prijavite, moći ćete da se povežete samo na zemaljsku televiziju (na uređajima koji imaju samo tjunere) i spoljne uređaje, npr. koristeći HDMI.

### Korišćenje dugmeta Kontroler MICRO LED uređaja

Uključite MICRO LED uređaj pomoću dugmeta **Kontroler MICRO LED uređaja** sa donje strane MICRO LED uređaja, a zatim koristite Kontrolni meni. Kontrolni meni se prikazuje kada dugme **Kontroler MICRO LED uređaja** pritisnete dok je MICRO LED uređaj uključen.

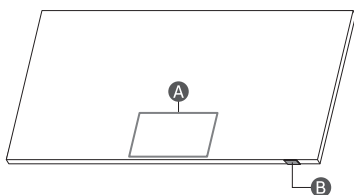

**A** Kontrolni meni

**B** Kontroler MICRO LED uređaja dugme / senzor za daljinski upravljač / prekidač za mikrofon

### Kako se uključuje i isključuje mikrofon

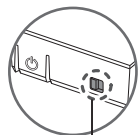

Uklj. ↔ Isklj.

Možete da uključite ili isključite mikrofon pomoću prekidača sa donje strane MICRO LED uređaja. Ako je mikrofon isključen, sve glasovne i zvučne funkcije koje koriste mikrofon nisu dostupne.

- Položaj i oblik prekidača za mikrofon mogu da se razlikuju u zavisnosti od modela.
- Podaci koji se koriste prilikom analize podataka sa mikrofona neće biti sačuvani.

## 04 O dugmadima na daljinskom upravljaču Samsung SolarCell Remote (Samsung pametni daljinski)

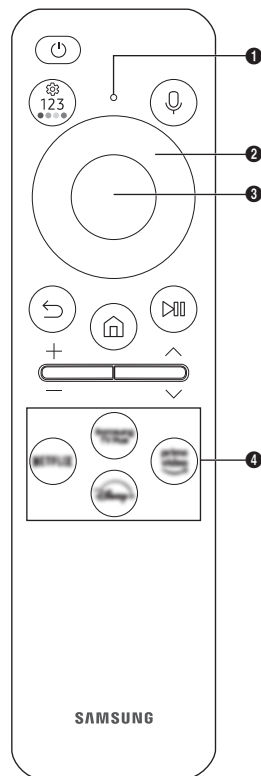

### (Napajanje)

Pritisnite da biste uključili ili isključili MICRO LED uređaj.

### Mikrofoni / LED lampica

Služi kao mikrofoni kada se pomoću daljinskog upravljača koristi prepoznavanje glasa.

- Nemojte udarati rupu mikrofona i nemojte u nju gurati oštre predmete.

### (Govorni pomoćnik)

Pokretanje funkcije Govorni pomoćnik. Pritisnite i zadržite dugme, izgovorite glasovnu komandu i zatim otpustite dugme da biste pokrenuli funkciju Govorni pomoćnik.

- Podržani jezici i funkcije usluge Govorni pomoćnik mogu se razlikovati u zavisnosti od geografskog područja.

### (podešavanja / broj / dugme u boji)

Svaki put kada pritisnete ovo dugme naizmenično se prikazuju meni za podešavanje / virtualna numerička tastatura / tastatura za opcije sa dugmadima u boji.

- Koristite ovo dugme za pristup dodatnim opcijama koje su specifične za izabranu funkciju.
- Pritisnite da biste otvorili numeričku tastaturu na ekranu. Pomoću numeričke tastature unesite numeričke vrednosti. Izaberite brojeve, a zatim izaberite opciju **Završeno** ili **Unesite broj** da biste uneli numeričku vrednost. Koristite je za menjanje kanala, unošenje PIN koda i poštanskog broja itd.

### Dugmad sa strelicama (nagore, nadole, nalevo, nadesno)

Pomera fokus i menja vrednosti koje se vide u meniju MICRO LED uređaja.

### Izaberi

Koristi se za biranje ili pokretanje izabrane stavke. Kada pritisnete ovo dugme dok gledate neki program, prikazaće se detaljne informacije o tom programu.

### (Nazad)

Pomoću ovog dugmeta se vraćate u prethodni meni. Kada pritisnete i zadržite ovo dugme najmanje 1 sekundu, funkcija koja je trenutno aktivna će se isključiti. Kada pritisnete ovo dugme dok gledate neki program, prikazaće se prethodni kanal.

### (Smart Hub)

Pomoću ovog dugmeta se vraćate na Prvi ekran.

### (Reprodukcija/pauza)

Kada se pritisne, pojavljuje se dugmad za kontrolu reprodukcije. Pomoću ovih kontrola možete upravljati multimedijalnim sadržajem koji se reprodukuje.

Da biste koristili Traka za igre, pritisnite i zadržite dugme dok je izabran Režim igranja.

- Aplikacija Traka za igre možda neće biti podržana u zavisnosti od modela ili regiona.



### / - (Volume)

Pomeranjem ovog dugmeta nagore ili nadole regulišete jačinu zvuka. Ako želite da isključite zvuk, pritisnite ovo dugme. Kada pritisnete i zadržite ovo dugme najmanje 2 sekundu, otvoriće se meni **Prečišće za dostupnost**.

### / > (Kanal)



Pomeranjem ovog dugmeta nagore ili nadole menjate kanal. Da biste otvorili prozor **Vodič**, pritisnite ovo dugme. Kada pritisnete i zadržite najmanje 1 sekundu ovo dugme, otvoriće se prozor **Lista kanala**.

### Dugme za pokretanje aplikacije

Pritisnite dugme da biste pokrenuli njegovu funkciju.

- Dostupne aplikacije mogu se razlikovati u zavisnosti od geografskog područja ili pružaoca sadržaja.

### + (uparivanje)

Ako se daljinski upravljač Samsung pametni daljinski ne upari sa MICRO LED uređajem automatski, usmerite ga prema prednjoj strani MICRO LED uređaja, a zatim istovremeno pritisnite i držite dugmad  i  najmanje 3 sekunde.

- Koristite Samsung pametni daljinski na udaljenosti manjoj od 6 m od MICRO LED uređaja. Radna udaljenost varira zavisno od uslova u prostoru u kojem se obavlja bežična komunikacija.
- Slike, dugmad i funkcije daljinskog upravljača Samsung pametni daljinski se mogu razlikovati u zavisnosti od modela ili regiona.
- Funkcija Podešavanje univerzalnog daljinskog upravljača radi normalno samo kada upotrebljavate Samsung pametni daljinski koji se isporučuje uz MICRO LED uređaj.

## Punjenje baterije

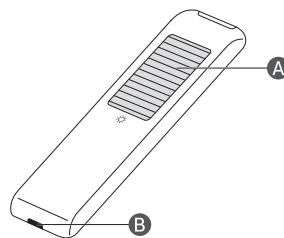

### Solarna ćelija

Izložite svetlosti kada se daljinski upravljač ne koristi. To će produžiti vreme rada daljinskog upravljača.

### USB priključak (tip C) za punjenje

Koristi se za brzo punjenje. LED lampica sa prednje strane će svetleti kada je punjenje u toku. Kada se baterija potpuno napuni, LED svetlo se isključuje.

- USB kabl se ne isporučuje.

- Preporučuje se korišćenje originalnog Samsung punjača. U suprotnom, može doći do opadanja performansi ili kvara proizvoda. U tom slučaju se ne može koristiti servis predviđen garantnim rokom.
- Kada daljinski upravljač ne radi zbog ispražnjene baterije, napunite ga putem USB priključka tipa C.



Može doći do požara ili eksplozije, a time i do oštećenja daljinskog upravljača ili fizičke povrede.

- Nemojte izlagati daljinski upravljač udarcima.
- Nemojte dozvoliti da strane materije (npr. metal, tečnost ili prašina) dođu u kontakt sa priključkom za punjenje daljinskog upravljača.
- Ako se daljinski upravljač ošteti, odnosno ako osetite miris dima ili paljenja, odmah prestanite da ga koristite i popravite ga u Samsung servisnom centru.
- Nemojte samoinicijativno rastavljati daljinski upravljač.
- Nemojte dozvoliti da deca ili kućni ljubimci stavljaju daljinski upravljač u usta. Može doći do požara ili eksplozije, a time i do oštećenja daljinskog upravljača ili fizičke povrede.

## 05 Rešavanje problema i održavanje

### Rešavanje problema

Više informacija potražite u odeljku „Rešavanje problema“ u e-Manual.

> > **Meni** > **Podešavanja** > **Podrška** > **Otvori e-Manual** > **Rešavanje problema**

Ako nijedan od saveta za rešavanje problema nije primenjiv, posetite lokaciju „www.samsung.com“ i kliknite na opciju „Podrška“, ili se obratite servisnom centru kompanije Samsung.

- Zbog tehničkih ograničenja proizvodnog procesa, neki pikseli panela mogu da izgledaju tamnije ili svetlije, ili mogu da trepere. Ipak, to ne utiče na karakteristike proizvoda.
- Zbog toga što proizvod ima više modula, sa male udaljenosti može se videti šema rešetke. To ne predstavlja kvar proizvoda.
- Da biste očuvali optimalan rad MICRO LED uređaja, preuzmite najnoviji softver. Izaberite funkciju **Ažuriraj odmah** ili

**Automatsko ažuriranje** u meniju MICRO LED uređaja () > > **Meni** > **Podešavanja** > **Podrška** > **Ažuriranje softvera** > **Ažuriraj odmah** ili **Automatsko ažuriranje**).

### MICRO LED uređaj neće da se uključi.

- Proverite da li je kabl za napajanje pravilno priključen u MICRO LED uređaj, uređaj One Connect i zidnu utičnicu.
- Proverite da li je zidna utičnica ispravna i da li senzor daljinskog upravljača na dnu MICRO LED uređaja neprekidno sija crveno.
- Pritisnite dugme **Kontroler MICRO LED uređaja** na dnu MICRO LED uređaja da biste proverili da li je problem u daljinskom upravljaču. Ako se MICRO LED uređaj uključi, pogledajte odeljak „Daljinski upravljač ne radi“.

### Daljinski upravljač ne radi.

- Proverite da li senzor za daljinski upravljač na dnu MICRO LED uređaja treperi kada pritisnete dugme na daljinskom upravljaču.
  - Kada se baterija daljinskog upravljača isprazni, napunite je putem USB porta za punjenje (tip C) ili okrenite daljinski upravljač tako da solarna ćelija bude izložena svetlosti.
- Usmerite daljinski upravljač direktno ka MICRO LED uređaju sa udaljenosti od 1,5 – 1,8 m.
- Ako je uz MICRO LED uređaj isporučen daljinski upravljač Samsung pametni daljinski (Bluetooth daljinski upravljač), proverite da li je daljinski upravljač uparen sa MICRO LED uređajem. Da biste uparili Samsung pametni daljinski, pritisnite dugmad i zajedno na 3 sekundi.

### Eko senzor i osvetljenost ekrana

Eko senzor automatski podešava osvetljenost MICRO LED uređaja. Ova funkcija meri osvetljenje u prostoriji i automatski prilagođava osvetljenost ekrana MICRO LED uređaja da bi se smanjila potrošnja struje. Ako želite da isključite ovu funkciju, izaberite > > **Meni** > **Podešavanja** > **Sva podešavanja** > **Opšte informacije i privatnost** > **Štednja struje i energije** > **Optimizacija osvetljenja**.

- Eko senzor se nalazi na dnu MICRO LED uređaja. Vodite računa da senzor ne bude prekriven. Na taj način se može smanjiti osvetljenost slike.

### Menjanje lozinke za televizor

> > **Meni** > **Podešavanja** > **Sva podešavanja** > **Opšte informacije i privatnost** > **Menadžer sistema** > **Promena PIN-a**  
Pokrenite **Promena PIN-a**, pa u polje za unos lozinke unesite trenutnu lozinku.

Unesite novu lozinku, pa je unesite još jednom da biste potvrdili. Promena lozinke je završena.

Ako zaboravite PIN kôd, pritisnite dugmad na daljinskom upravljaču prema sledećem redosledu da biste resetovali PIN na „0000“ (u Francuskoj: „1111“).

- Samsung pametni daljinski: Pritisnite dugme / (Volume) > **Pojačav.** > > **Utišavanje** > > **Pojačav.** > .

## 06 Specifikacije i druge informacije

### Specifikacije

|                              |   |                           |
|------------------------------|---|---------------------------|
| Naziv modela                 | MNA76MS1CAC                             | MNA89MS1BAC               |
| Rezolucija ekrana            | 3312 x 1872                             | 3864 x 2184               |
| Veličina ekrana              |   |                           |
| Dijagonala                   | 76 inča                                 | 89 inča                   |
| Mereno po dijagonali         | 193,3 cm                                | 225,4 cm                  |
| Zvuk (izlaz)                 | 120 W                                   |                           |
| Dimenzije (Š x V x D)        |   |                           |
| Kućište                      | 1685,1 x 958,7 x 24,9 mm                | 1965,5 x 1117,3 x 24,9 mm |
| Težina                       |   |                           |
| Kućište                      | 41,0 kg                                 | 53,0 kg                   |
| Naziv modela                 | MNA101MS1BC                             | MNA114MS1CC               |
| Rezolucija ekrana            | 4416 x 2496                             | 4968 x 2808               |
| Veličina ekrana              |   |                           |
| Dijagonala                   | 101 inča                                | 114 inča                  |
| Mereno po dijagonali         | 257,6 cm                                | 289,8 cm                  |
| Zvuk (izlaz)                 | 120 W                                   |                           |
| Dimenzije (Š x V x D)        |   |                           |
| Kućište                      | 2245,9 x 1275,6 x 24,9 mm               | 2526,3 x 1434,2 x 24,9 mm |
| Težina                       |   |                           |
| Kućište                      | 64,0 kg                                 | 88,0 kg                   |
| Radna temperatura            | Od 15 °C do 35 °C (od 59 °F do 95 °F)   |                           |
| Vlažnost vazduha pri radu    | Od 10 % do 80 %, bez kondenzacije       |                           |
| Temperatura pri skladištenju | Od -20 °C do 45 °C (od -4 °F do 113 °F) |                           |
| Vlažnost pri skladištenju    | Od 5 % do 95 %, bez kondenzacije        |                           |

#### Napomene

- Ovaj uređaj pripada klasi B digitalnih uređaja.
- Informacije o napajanju i dodatne informacije o potrošnji energije potražite među podacima na nalepnici na proizvodu.
  - Na većini modela oznaka se nalazi na zadnjoj strani MICRO LED uređaja.
  - Na modelima sa uređajem One Connect, nalepnica sa oznakama nalazi se na donjoj strani uređaja One Connect.
- Uobičajena potrošnja struje izmerena je u skladu sa standardom IEC 62087.
- Za povezivanje LAN kabla koristite kabl CAT 7 (tip \*STP). (100/10 Mb/s)
  - \* Shielded Twisted Pair

\* Slike i ilustracije u ovom korisničkom priručniku služe samo kao referenca i mogu da se razlikuju od stvarnog izgleda uređaja. Dizajn uređaja i specifikacije mogu da se promene bez najave.

Administrativna nadoknada možda će biti naplaćena ako:

- (a) pozovete tehničara koji ne otkrije nikakav kvar na uređaju (tj. u slučaju da niste pročitali ovaj korisnički priručnik).
- (b) odnesete uređaj u servisni centar kompanije Samsung i tamo se ne otkrije nikakav kvar (tj. u slučaju da niste pročitali ovaj korisnički priručnik).

Pre dolaska tehničara bićete obavešteni o iznosu administrativne nadoknade.

U slučaju popravka od strane neautoriziranog servisa, popravke od strane korisnika ili nestručnog popravka uređaja, Samsung nije odgovoran u slučaju nastanka oštećenja na uređaju, nastanka povrede ili bilo kojeg drugog slučaja vezanog za sigurnosti uređaja nastalog kao posljedica pokušaja popravka uređaja koja pažljivo ne slijedi ova uputstva za popravak i održavanje. Bilo kakvo oštećenje uređaja nastalo kao posljedica pokušaja popravka uređaja od strane drugog lica osim Samsung autoriziranog servisa pružitelja usluga, neće biti pokriveno garancijom.

Molimo posjetite [samsung.com/support](http://samsung.com/support) kako biste pronašli detaljnije informacije o vanjskom adapteru za napajanje i daljinskom upravljaču koji su povezani sa EU direktivom o ekodifikaciji - ErP regulativa

## Smanjivanje potrošnje električne energije

Kada isključite MICRO LED uređaj, on prelazi u režim mirovanja. U tom režimu televizor troši malu količinu električne energije. Da biste smanjili potrošnju električne energije, iskopčajte kabl za napajanje iz utičnice ako MICRO LED uređaj ne nameravate da koristite duže vreme.

## Licence

 Dolby Atmos

POWERED BY

**QUICK SET**<sup>®</sup>

 **HEVC Advance**<sup>™</sup>  
Covered by Patents at [patentlist.hevcadvance.com](http://patentlist.hevcadvance.com)

**HDMI**<sup>™</sup>  
HIGH-DEFINITION MULTIMEDIA INTERFACE

The terms HDMI, HDMI High-Definition Multimedia Interface, HDMI trade dress and the HDMI Logos are trademarks or registered trademarks of HDMI Licensing Administrator, Inc.

Ovim putem Samsung izjavljuje da je ova radio oprema usklađena sa Direktivom 2014/53/EU i relevantnim ustavnim zahtevima u Ujedinjenom Kraljevstvu.

Celokupan tekst izjave o usklađenosti dostupan je na sledećoj internet adresi:

<http://www.samsung.com> u odeljku "Podrška" unesite naziv modela.

Ova oprema se može koristiti u svim zemljama EU i u Ujedinjenom Kraljevstvu.

Funkcija WLAN (Wi-Fi) na 5 GHz i 6 GHz ove opreme može da se koristi samo u zatvorenom prostorima.

RF maks. snaga predajnika :

100 mW pri 2,4 GHz - 2,4835 GHz,

200 mW pri 5,15 GHz - 5,25 GHz & 5,47 GHz - 5,725 GHz,

100 mW pri 5,25 GHz - 5,35 GHz,

200 mW pri 5,945 GHz - 6,425 GHz.





Pravilno odlaganje ovog proizvoda (Odlaganje električne i elektronske opreme)  
(Primenjuje su u zemljama sa odvojenim sistemima za prikupljanje otpada)

Ovo obeležje na proizvodu, dodaci ili dokumentacija označavaju to da proizvod i njegovi elektronski dodaci (npr. punjač, slušalice, USB kabl) ne bi smeli da se odlažu zajedno sa ostalim otpadom iz domaćinstva, kada im istekne vek trajanja. Da biste sprečili moguće ugrožavanje čovekove okoline ili ljudskog zdravlja usled nekontrolisanog odlaganja, odvojite ove proizvode od ostalog otpada i odgovorno ga reciklirajte kako biste promovisali trajnu ponovnu upotrebu materijalnih resursa.

Kućni korisnici treba da se obrate prodavcu kod koga su kupili ovaj proizvod ili lokalnoj državnoj ustanovi kako bi se upoznali sa detaljima o mestu i načinu na koji mogu da izvrše recikliranje ovih proizvoda koje će biti bezbedno po čovekovu okolinu.

Poslovni korisnici treba da se obrate dobavljaču i provere uslove i odredbe ugovora o kupovini. Ovaj proizvod i njegovi elektronski dodaci prilikom odlaganja ne treba da se mešaju saostalim komercijalnim otpadom.



Ispravno odlaganje baterija iz ovog proizvoda  
(Primenljivo u zemljama sa posebnim sistemima za sakupljanje otpada)

Oznaka na bateriji, u priručniku ili na pakovanju ukazuje na to da bateriju iz ovog proizvoda ne bi trebalo odlagati sa drugim otpadom iz domaćinstva. Ako postoji oznaka, hemijski simbol Hg, Cd ili Pb ukazuje na to da baterija sadrži živu, kadmijum ili olovo u količini koja je veća od referentne vrednosti navedene u direktivi EK 2006/66.

Bateriju u ovom proizvodu ne može da zameni korisnik.

Informacije o njenoj zameni potražite od dobavljača usluga.

Nemojte da pokušavate da izvadite bateriju niti da je odložite u vatru. Nemojte da rastavljate, gnječite niti da bušite bateriju.

Ako nameravate da odložite proizvod, ustanova za prikupljanje otpada preduzeće odgovarajuće mere radi recikliranja i obrade proizvoda, što podrazumeva bateriju.

#### Uklanjanje baterije

- Da biste uklonili bateriju, obratite se ovlašćenom servisnom centru. Da biste dobili uputstva za uklanjanje baterije, idite na [www.samsung.com/global/ecodesign\\_energy](http://www.samsung.com/global/ecodesign_energy).
- Radi vaše bezbednosti, ne smete da pokušate sami da uklonite bateriju. Ako baterija nije pravilno uklonjena, može doći do oštećenja baterije i uređaja, telesnih povreda i/ili dovesti do toga da uređaj nije bezbedan.

## Izjava o usaglašenosti sa propisima EU

### Pojednosti o proizvodu

Proizvod : Smart Control

Model(i) : VG-TM2360E

Varijante modela : VG-TM2360F, VG-TM2360G

### Izjava i primenljivi standardi

Ovim izjavljujemo, pod punom odgovornošću, da je gorenavedeni proizvod usaglašen sa ključnim zahtevima Direktive o radio opremi (2014/53/EU) kroz primenu sledećih standarda:

| Elektromagnetna kompatibilnost | Bezbednost                   |
|--------------------------------|------------------------------|
| EN 301 489-1 V2.2.3            | EN IEC 62368-1:2020+A11:2020 |
| EN 301 489-17 V3.2.4           | EN IEC 62368-3:2020          |
|                                | EN 62311:2008                |

### Radio

EN 300 328 V2.2.2

i Direktive (2011/65/EU) o ograničenju upotrebe određenih opasnih supstanci u električnoj i elektronskoj opremi kroz primenu standarda EN IEC 63000:2018.

### Potpisano za i u ime: Samsung

Samsung Euro QA Lab, Saxony Way, Yateley, GU46 6GG, UK \*  
2022-11-04 (mesto i datum potpisa)

Stephen Colclough – Direktor  
službe za pitanja u vezi sa  
propisima  
(ime i potpis ovlašćenog lica)

- ※ Ovo nije adresa servisnog centra kompanije Samsung. Adresu ili broj telefona servisnog centra kompanije Samsung možete da pronađete na garantnom listu ili možete da se obratite prodavcu od koga ste kupili proizvod.

## Përpara se të lexoni këtë manual përdorimi

Ky MICRO LED vjen bashkë me këtë manual përdorimi dhe një manual elektronik të integruar (☰ > Meny > Cilësimet > Mbështet > Hap e-Manual).

## Paralajmërim! Udhëzime të rëndësishme të sigurisë

Lexoni udhëzimet e sigurisë përpara se të përdorni MICRO LED. Shihni tabelën më poshtë për një shpjegim të simboleve që mund të ndodhen në produktin tuaj "Samsung".

| KUJDES  |  |
|---|--|
| RREZIKI GODITJEJE ELEKTRIKE. MOS E HAPNI.   |  |
| KUJDES: PËR TË ULUR RREZIKUN E GODITJEVE ELEKTRIKE, MOS E HIQNI KAPAKUN (OSE PJEËN E PASME). BRENDA NUK KA PJESE TË RIPARUESHME NGA PËRDORUESI. DREJTOJUNI PERSONELIT TË KUALIFIKUAR PËR SHËRBIME RIPARIMI. |  |
|    | Ky simbol tregon që brenda ka tension të lartë. Është e rrezikshme të prekni pjesët e brendshme të produktit.  |
|    | Ky simbol tregon se produkti përfshin dokumentacion të rëndësishëm në lidhje me përdorimin dhe mirëmbajtjen.   |
|   | Produkt i kategorisë II: Ky simbol tregon se nuk nevojitet lidhje sigurie me tokëzimin elektrik (tokëzimi). Nëse ky simbol nuk është i pranishëm në një produkt me kordon elektrik, produkti DUHET të ketë një lidhje të qëndrueshme tokëzimi. |
|    | Tensioni AC: Tensioni nominal i shënuar me këtë simbol është tensioni AC.  |
|    | Tensioni DC: Tensioni nominal i shënuar me këtë simbol është tensioni DC.  |
|    | Kujdes. Drejtojueni udhëzimeve për përdorimin: Ky simbol udhëzon përdoruesin që t'i drejtohet manualit të përdorimit për informacion të mëtejshëm në lidhje me sigurinë.   |

## Energjia

- Mos i mbingarkoni prizat në mur, kabllot zgjatuese apo përshtatësit përtej normës dhe kapacitetit të tensionit të tyre. Kjo mund të shkaktojë zjarr ose goditjeje elektrike. Referojuni seksionit të specifikimeve të energjisë në manual ose etiketës së furnizimit me energji në produkt për informacione mbi tensionin dhe korrentin.
- Kordonët elektrikë duhet të vendosen në mënyrë që të mos shkelen apo kapen nga objekte që vendosen mbi to. Kushtojuni vëmendje të posaçme skajeve të kordonëve, në priza dhe në pjesët ku dalin nga pajisja.
- Mos futni asgjë metalike në hapësirat e pajisjes. Kjo mund të shkaktojë goditjeje elektrike.
- Për të shmangur goditjet elektrike, mos prekni asnjëherë pjesët e brendshme të pajisjes. Pajisja duhet të hapet vetëm nga tekniku i kualifikuar.
- Sigurohuni ta shtyni spinën në prizë derisa të puthitet mirë. Kur ta hiqni kordonin elektrik nga priza, tërhiqeni gjithnjë nga spina. Mos e hiqni kurrë duke e tërhequr nga kordoni. Mos e prekni kordonin elektrik me duar të lagura.
- Nëse pajisja nuk funksionon normalisht - sidomos nëse lëshon zhurmë ose aromë të pazakontë - hiqeni menjëherë nga priza dhe kontakti shitësi ose qendrën e autorizuar të shërbimit "Samsung".
- Për ta mbrojtur pajisjen nga rrufetë ose kur lihet pa u mbikëqyrur dhe pa u përdorur për një kohë të gjatë, sigurohuni ta hiqni nga priza dhe ta shkëputni nga antena ose sistemi kabllor.
  - Grumbullimi i pluhurit mund të shkaktojë goditje elektrike, shkarkim elektrik ose zjarr duke bërë që kordoni të lëshojë shkëndija dhe nxehtësi, ose t'i prishet veshja izoluese.
- Përdorni vetëm spina dhe priza të tokëzuara siç duhet.
  - Tokëzimi i papërshtatshëm mund të shkaktojë goditje elektrike ose dëmtim të pajisjes. (Vetëm pajisje të kategorisë I.)
- Për ta fikur tërësisht këtë pajisje, shkëputeni nga priza. Për t'u siguruar se mund ta shkëputni shpejt aparaturën nëse e shikoni të nevojshme, sigurohuni që spina dhe priza të jenë në pozicion praktik.

## Instalimi

- Mos e vendosni asnjëherë pajisjen pranë kaloriferit ose mbi të, ose mbi kanale ajrimi, ose në vende ku mund të ekspozohet ndaj rrezeve të diellit.
- Mos vendosni enë me ujë (vazo etj.) mbi pajisje, pasi mund të shkaktohet zjarr ose goditje elektrike.
- Mos e ekspozoni pajisjen ndaj shiut apo lagështirës.
- Sigurohuni të kontaktoni qendrën e autorizuar të informacionit "Samsung" nëse synoni ta instaloni MICRO LED në një vend me shumë pluhur, me temperatura të larta ose të ulëta, me shumë lagështi, me substanca kimike ose diku ku do të punojë 24 orë rresht, si p.sh. në aeroport, stacion treni etj. Përndryshe, MICRO LED mund të dëmtohet rëndë.
- Mos e ekspozoni pajisjen ndaj pikimit ose spërkatjes.
- Ky MICRO LED është një produkt konsumi i projektuar për instalim vetëm në "Ambient shtëpie". Çdo instalim tjetër i ndryshëm nga një "Ambient shtëpie", si p.sh.: Në anije private (duke përfshirë një jaht) ose avion privat apo ambient i hapur mund ta shfuqizojë garancinë.

## Instalimi si Montim në mur

- Referojuni manualit të instalimit të Montim në mur për detajet e montimit të Montim në mur.
- Mund të instaloni bazamentin për mur "VESA". Megjithatë, rekomandohet të përdorni një bazament muri që ofrohet si i parazgjedhur.
- Kur instaloni bazamentin për mur "VESA", rekomandohet që fillimisht të shtrëngoni të katër vidat "VESA".

### Montimi i MICRO LED në mur



Nëse e montoni këtë MICRO LED në mur, ndiqni udhëzimet me përpikëri sipas rekomandimit nga prodhuesi. Nëse nuk muntohet siç duhet, MICRO LED mund të rrëshqasë ose të bjerë, dhe të shkaktojë lëndim të rëndë të fëmijët apo të rriturit dhe dëmtim të rëndë të MICRO LED.

- Samsung nuk mban përgjegjësi për ndonjë dëmtim të produktit ose lëndimin tuaj apo të personave të tjerë nëse zgjidhni ta montoni vetë bazamentin për mur.
- "Samsung" nuk mban përgjegjësi për dëmtimin e produktit ose lëndimet personale kur përdoret bazament për mur i paspecifikuar ose jo-"VESA" ose nëse konsumatori nuk ndjek udhëzimet e instalimit të produktit.

- Bazamentin për mur mund ta instaloni në një mur të fortë pingul dyshemesë. Përpara se ta montoni bazamentin për mur në sipërfaqe të ndryshme nga kartonxhesi, kontaktoni me shitësin tuaj më të afërt për informacione të mëtejshme. Nëse e instaloni MICRO LED në tavan ose në mur të pjerrët, mund të bjerë dhe mund të shkaktojë lëndim të rëndë personal.
- Kur instaloni bazament për mur, ju rekomandojmë të shtrëngoni të katër vidat "VESA".
- Mos e instaloni setin MICRO LED nëse është i anuar.



Mos e instaloni bazamentin për mur kur MICRO LED është ndezur. Mund të lëndoheni nga goditja elektrike.

- Mos përdorni vida më të gjata se përmasat standarde ose që nuk përputhen me specifikimet për vidat standarde VESA. Vidat më të gjata mund të shkaktojnë dëmtim në brendësi të MICRO LED.
- Për bazamentet për mur që nuk përputhen me specifikimet e vidave standarde VESA, gjatësia e vidave mund të ndryshojë në varësi të specifikimeve të tyre.
- Mos i shtrëngoni shumë fort vidat. Përndryshe mund të dëmtoni produktin ose të shkaktoni rënien e tij, duke lënduar njerëzit përreth. Samsung nuk mban përgjegjësi për këto lloj aksidentesh.
- Vini gjithnjë katër persona për ta montuar MICRO LED në mur.

### Specifikimet e bazamentit për mur (VESA)

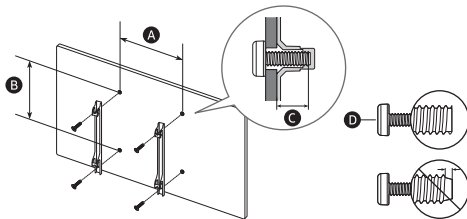

|  |           |            |
|--|-----------|------------|
| Madhësia e MICRO LED në inçë                         | 76        | 89         |
| Specifikimet e vrimave të vidave "VESA" (A x B) (mm) | 600 x 400 |            |
| C (mm)   | 6         |            |
| D x 4  | M8        |            |
| Madhësia e MICRO LED në inçë                         | 101       | 114        |
| Specifikimet e vrimave të vidave "VESA" (A x B) (mm) | 800 x 600 | 1000 x 800 |
| C (mm)   | 6         |            |
| D x 4  | M8        |            |

## Sigurimi i ajrimit të duhur për MICRO LED

Gjatë instalimit të MICRO LED dhe aparatit One Connect, ruani një distancë prej së paku 10 cm midis MICRO LED, aparatit One Connect dhe objekteve të tjera (mureve, anëve të mobilies etj.) për të siguruar ajrim të duhur. Mosajrimi i duhur mund të rezultojë në zjarr ose në problem me produktin, të shkaktuar nga rritja e temperaturës së brendshme.

- Kur ta instaloni MICRO LED me bazament për mur, rekomandojmë të përdorni vetëm pjesë të ofruara nga "Samsung". Përdorimi i pjesëve të ofruara nga prodhues të tjerë mund të shkaktojë vështirësi me produktin ose lëndime të mundshme nga rrezimi i tij.

## Veprimi

- Kjo pajisje përdor bateri. Në komunitetin ku ndodheni mund të ketë rregullore mjedisore që kërkojnë t'i hidhni bateritë sipas masave të caktuara. Kontaktoni autoritetet lokale për informacion mbi hedhjen ose riciklimin.
- Ruajini aksesorët (telekomandën etj.) në një vend të sigurt ku nuk mund t'i gjejnë fëmijët.
- Mos e rrëzoni dhe mos e godisni produktin. Nëse produkti dëmtohet, hiqeni kordonin elektrik dhe kontaktoni qendrën e shërbimit të "Samsung".
- Mos e hidhni telekomandën ose bateritë në zjarr.
- Mos krijoni lidhje të shkurtër, çmontoni apo mbinxehni bateritë.
- **KUJDES:** Ka rrezik shpërthimi nëse i zëvendësoni me tipin e gabuar bateritë e përdorura në telekomandë. Zëvendësojini me bateri lloji të ngjashëm apo ekuivalent.
- **PARALAJMËRIM - PËR TË PARANDALUAR PËRHAPIEN E ZJARRIT, MBAJINI QIRINJTË DHE ARTIKUJT E TJERË ME FLAKË TË HAPURA LARG KËTUJ PRODUKTI NË ÇDO KOHË.**



## Kujdesi për MICRO LED

- Për ta pastruar pajisjen, hiqeni nga priza dhe fshijeni produktin me një leckë të butë dhe të thatë. Mos përdorni kimikate si dylli, benzeni, alkooli, holluesit, insekticidet, aromatizuesit, lubrifikuesit ose detergjentët. Këto kimikate mund të dëmtojnë pamjen e jashtme të MICRO LED ose të fshijnë printimet mbi produkt.
- Pjesa e jashtme dhe ekrani i MICRO LED mund të gërvishen gjatë pastrimit. Për të evituar gërvishjet, sigurohuni ta pastroni me kujdes pjesën e jashtme dhe ekranin me një copë të butë.
- Mos spërkatni ujë ose lëngje drejtpërdrejt mbi MICRO LED. Çdo lloj lëngu që hyn në produkt mund të shkaktojë avari, flakë ose goditje elektrike.

## 01 Çfarë përmban kutia?

Sigurohuni që artikujt e mëposhtëm vijnë me MICRO LED. Nëse mungon ndonjë artikull, kontaktoni shitësin.

- Telekomanda inteligjente "Samsung"
- Manuali i përdorimit
- Fletëgarancia / Udhëzuesi rregullator (nuk jepet në disa vende)
- Kordoni elektrik MICRO LED
- Kabllo IR x 4
- Aparati One Connect
- Kordoni elektrik One Connect
- Kablloja "One Connect"
- Tipi i Kablloja "One Connect"

- Kabllot e ofruara mund të ndryshojnë në varësi të shtetit. Sigurohuni të përdorni kabllon elektrike të përshtatshme për rajonin tuaj.
- Ngjyrat dhe format e artikujve mund të ndryshojnë në varësi të modeleve.
- Kabllot e papërfshira mund të blihen veçmas.
- Kontrolloni për aksesorë të fshehur prapa ose brenda materialeve të paketimit gjatë hapjes së kutisë.



**Paralajmërim:** Ekranet mund të dëmtohen në rast shtypjeje të drejtpërdrejtë, nëse nuk kapen siç duhet. Siç tregohet në figurë, sigurohuni që të kapni skajet e kranit kur të ngrini MICRO LED.



## Përdorimi i kabllos IR

Gjatë përdorimit të funksionit **Multi View**, foletë HDMI 1 deri në 4 mund të përdoren nëpërmjet kabllos IR të lidhur me çdo IR. Kontrolloni e-Manual (☰) > Meny > Cilësimet > Mbështet > Hap e-Manual) për udhëzime si të përdorni funksionin **Multi View**.

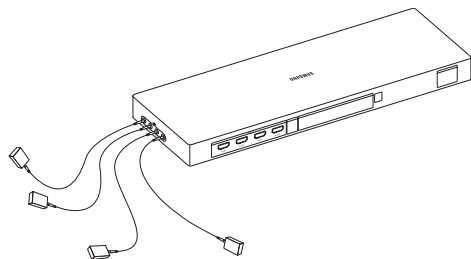

|      |   |   |   |   |
|------|---|---|---|---|
| IR   | 1 | 2 | 3 | 4 |
|      | ↓ | ↓ | ↓ | ↓ |
| HDMI | 1 | 2 | 3 | 4 |

## 02 Lidhja e MICRO LED me aparatit One Connect

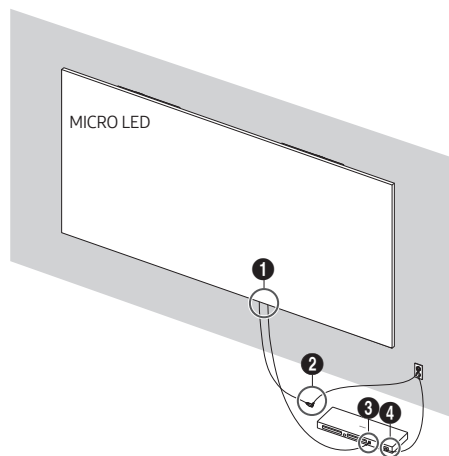

Aparati One Connect

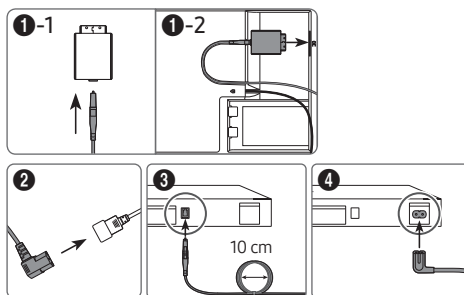

Referojuni figurës dhe lidhni MICRO LED dhe aparatit One Connect me kabllon One Connect të ofruar si komponent.



- Mos e përdorni aparatit One Connect përmbys ose në këmbë.
- Sigurohuni që kabllot të mos jetë e përdredhur gjatë lidhjes. Përndryshe, performanca e produktit mund të ulet ose kabllot mund të dëmtohet.
- Shihni figurën e mësipërme për sisteminin e duhur të kabllos së mbetur.



Përthyerje



Përdredhje



Tërheqje



Shtypja e kabllos

### 03 Konfigurimi fillestar

Herën e parë që ndizni MICRO LED, fillon menjëherë konfigurimi fillestar. Ndiqni udhëzimet e shfaqura në ekran dhe konfiguroni cilësimet bazë të MICRO LED për t'iu përshtatur mjedisit tuaj të shikimit.

- Do t'ju duhet një llogari Samsung për të hyrë në shërbimet tona inteligjente të bazuara në ueb. Nëse zgjidhni të mos identifikoheni, ai do të ketë lidhje vetëm me televizorin tokësor (i zbatueshëm për pajisjet që kanë vetëm marrës) dhe pajisjet e jashtme, p.sh. nëpërmjet një kabllu HDMI.

#### Përdorimi i Pulti i MICRO LED

MICRO LED mund ta ndizni me butonin **Pulti i MICRO LED** në pjesën e poshtme të MICRO LED dhe më pas përdorni **Menya e komandimit**. **Menya e komandimit** shfaqet kur shtypet butoni **Pulti i MICRO LED** ndërkohë që MICRO LED është ndezur.

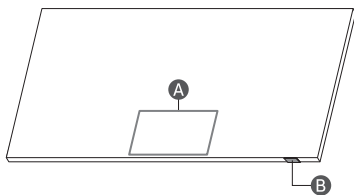

- A** Menya e komandimit
- B** Butoni Pulti i MICRO LED / Sensori i telekomandës / Çelësi i mikrofonit

#### Si të ndizni dhe fikni mikrofonin

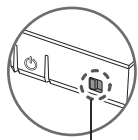

Aktiv ↔ Joaktiv

Mikrofonin mund ta aktivizoni ose ta çaktivizoni duke përdorur çelësin në pjesën e poshtme të MICRO LED. Nëse mikrofoni është i fikur, të gjitha veçoritë e zërit dhe tingullit që përdorin mikrofonin nuk janë të disponueshme.

- Pozicioni dhe forma e çelësit të mikrofonit mund të ndryshojë në varësi të modelit.
- Gjatë analizës duke përdorur të dhënat nga mikrofoni, të dhënat nuk ruhen.

### 04 Rreth butonave në Samsung SolarCell Remote (Telekomanda inteligjente "Samsung")

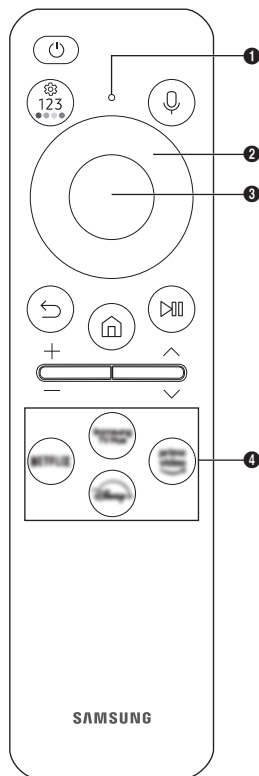

### 🔊 (Rryma)

Shtypeni për të ndezur ose fikur MICRO LED.

### 🔊 (Mikrofoni / drita LED)

Përdoret si mikrofoni kur përdorni njohjen e zërit me telekomandën.

- Mos e goditni vrimën e mikrofonit dhe mos përdorni objekt të mprehtë për ta futur në vrimë.

### 🗨️ (Asistenti zanor)

Hap Asistenti zanor. Shtypni e mbani butonin, thoni një komandë dhe pastaj lëshojeni butonin për të ekzekutuar Asistenti zanor.

- Gjuhët dhe funksionet e mbështetura të Asistenti zanor mund të ndryshojnë sipas zonës gjeografike.

### 🔢 (Cilësimet / Numri / Butoni me ngjyrë)

Sa herë që e shtypni këtë buton, shfaqet në mënyrë të alternuar menjya e cilësimeve/tastiera numerike virtuale/tastiera e opsioneve me butona me ngjyrë.

- Përdorni këtë buton për të hapur opsione të tjera specifike të funksionit që po përdoret.
- Shtypni për të shfaqur në ekran tastierën numerike virtuale. Përdorni tastierën numerike virtuale për të dhënë vlerat numerike. Zgjidhni numrat dhe më pas zgjidhni **Kryer** ose **Jep numrin** për të dhënë një vlerë numerike. Përdoreni për të ndryshuar kanalën, për të dhënë një "PIN", për të dhënë një kod postar etj.

### 📶 (Butoni i drejtimit (lart, poshtë, majtas, djathtas))

Lëviz fokusin dhe ndryshon vlerat e shfaqura në menyën e MICRO LED.

### 🔍 (Zgjidh)

Zgjedh ose hap artikullin e fokusuar. Kur shtypet gjatë shikimit të përmbajtjes, shfaqet informacioni i detajuar i programit.

### 🔍 (Rikthim)

Shtypni për t'u kthyer në menyën e mëparshme. Kur shtypet për 1 ose më shumë sekonda, funksioni i hapur mbyllet. Kur shtypet gjatë shikimit të një programi, shfaqet kanali i mëparshëm.

### 🏠 (Smart Hub)

Shtypeni për t'u kthyer te Ekran i parë.

### 🔊 (Luajtje/ndalim)

Kur shtypet, shfaqen komandat e luajtjes. Me anë të këtyre komandave mund të komandoni përmbajtjen multimedia që luhet.

Përt të përdorur Shiriti i lojës, shtypni dhe mbani butonin në

**Regjimi loje.**

- Shiriti i lojës mund të mos mbështetet në varësi të modelit ose zonës gjeografike.



### + / - (Volumi)

Lëvizni butonin lart ose poshtë për të rregulluar volumnin.

Shtypeni butonin për ta heshtur zërin. Kur shtypet për 2 sekonda ose më shumë, shfaqen **Shkurtoret e asistencës**.

### ^ / v (Kanali)

Lëvizni butonin lart ose poshtë për të ndërruar kanalën. Për të parë ekranin e **Udhëz.**, shtypni butonin. Kur shtypet për 1 sekondë ose më shumë, shfaqet ekrani **Lista e kanaleve**.

### 📱 (Butoni i hapjes së aplikacionit)

Shtypni secilin buton për t'i ekzekutuar funksionin.

- Aplikacionet e disponueshme mund të ndryshojnë në varësi të zonës gjeografike ose të ofruesit të përmbajtjeve.

### 🔍 + 🗨️ (Çiftimi)

Nëse Telekomanda inteligjente "Samsung" nuk çiftohet automatikisht me MICRO LED, drejtojeni përballë MICRO LED dhe pastaj mbani shtypur njëherësh butonat **🔍** dhe **🗨️** për 3 ose më shumë sekonda.

- Përdoreni Telekomanda inteligjente "Samsung" në distancë prej më pak se 6 m nga MICRO LED. Distanca e përdorimit mund të ndryshojë sipas kushteve të ambientit me valë.
- Figurat, butonat dhe funksionet e Telekomanda inteligjente "Samsung" mund të ndryshojnë sipas modelit ose zonës gjeografike.
- Funksioni Konfig. telekom. univers. punon normalisht vetëm kur përdorni Telekomanda inteligjente "Samsung" që vjen me MICRO LED.

## Ngarkimi i baterisë

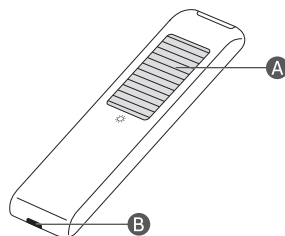

### ☀️ (A) - Pila diellore

Ekspozoheni ndaj dritës kur telekomanda nuk është në përdorim. Kjo do ta zgjasë kohën e funksionimit të telekomandës.

### 🔌 (B) - Foleja USB (tipi C) për ngarkim

Përdoret për ngarkim të shpejtë. Gjatë ngarkimit do të ndizet drita LED në pjesën e përparme. Kur bateria ngarkohet plotësisht, drita LED do të fiket.

- Kablloja USB nuk ofrohet.

- Rekomandohet që të përdorni një ngarkues origjinal "Samsung". Në të kundërt, mund të shkaktohet reduktim i performancës ose defekt në produkt. Në këtë rast, shërbimi i garancisë nuk është i vlefshëm.
- Kur telekomanda nuk punon për shkak të rënies së baterisë, ngarkojeni atë duke përdorur një fole USB të tipit C.



Mund të bjerë zjarr apo të ndodhë shpërthim, i cili mund të shkaktojë dëmtim të telekomandës apo lëndim personal.

- Mos e goditni telekomandën.
- Kini kujdes të mos lejoni kontaktin e lëndëve të huaja si metale, lëngje ose pluhura me terminalin e ngarkimit të telekomandës.
- Kur telekomanda dëmtohet ose kur nuhatni tymra djegieje, ndaloni menjëherë përdorimin dhe më pas riparojeni atë në qendrën e shërbimit të "Samsung".
- Në asnjë mënyrë mos e çmontoni vetë telekomandën.
- Bëni kujdes të mos i lejoni fëmijët apo kafshët shtëpiake që të fusin në gojë apo të kafshojnë telekomandën. Mund të bjerë zjarr apo të ndodhë shpërthim, i cili mund të shkaktojë dëmtim të telekomandës apo lëndim personal.

## 05 Zgjidhja e problemeve dhe mirëmbajtja

### Zgjidhja e problemeve

Për më tepër informacion, referojuni "Zgjidhja e problemeve" te e-Manual.

> Meny > Cilësimet > Mbështet > Hap e-Manual >

#### Zgjidhja e problemeve

Nëse asnjëra nga këshillat e sugjeruara nuk e zgjidh problemin, vizitoni "www.samsung.com" dhe klikoni "Mbështetja teknike" ose kontaktini qendrën e shërbimit Samsung.

- Për shkak të kufizimeve teknike gjatë procesit të prodhimit, disa piksela të panelit mund të shfaqen më të errëta ose më të ndritshme ose mund të pulsojnë. Megjithatë, kjo nuk ndikon në performancën e produktit.
- Për shkak të moduleve të shumta të produktit, një motiv rrjete mund të shfaqet nga një distancë e afërt. Ky nuk është defekt i produktit.
- Për ta mbajtur MICRO LED në gjendje optimale, përmirësoni në softuerin më të ri. Përdorni funksionet **Përditëso tani** ose **Përditësimi automat**. në menynë e MICRO LED > Meny > Cilësimet > Mbështet > Përditësimi i softuerit > Përditëso tani ose Përditësimi automat.

### MICRO LED nuk ndizet.

- Sigurohuni që kabloja elektrike të jetë futur siç duhet në MICRO LED, aparatit One Connect dhe në prizën në mur.
- Sigurohuni që priza është funksionale dhe sensori i telekomandës në pjesën e poshtme të MICRO LED është i ndezur në të kuqe të fortë.
- Proveni të shtypni butonin **Pulti i MICRO LED** në pjesën e poshtme të MICRO LED për t'u siguruar që problemi nuk qëndron te telekomanda. Nëse MICRO LED ndizet, referojuni "Telekomanda nuk punon".

### Telekomanda nuk punon.

- Kontrolloni nëse sensori i telekomandës në pjesën e poshtme të MICRO LED pulson kur shtypni butonin në telekomandë.
  - Kur bateria e telekomandës shkarkohet, ngarkojeni baterinë duke përdorur fole në e ngarkimit USB (tipi C), ose kthejeni përmbyes telekomandën për ta ekspozuar pilën diellore ndaj dritës.
- Proveni ta drejtoni telekomandën nga MICRO LED në largësi 1,5-1,8 m.
- Nëse MICRO LED vjen me Telekomanda inteligjente "Samsung" (telekomandë me "Bluetooth"), sigurohuni që ta çifttoni me MICRO LED. Për të çiftuar një Telekomanda inteligjente "Samsung", shtypni butonat dhe së bashku për 3 sekonda.

### Sensori i kursimit dhe ndriçimi i ekranit

Sensori ekonomik rregullon automatikisht ndriçimin e MICRO LED. Ky funksion mat dritën në dhomën tuaj dhe optimizon automatikisht ndriçimin e MICRO LED për të reduktuar konsumin e energjisë. Nëse dëshironi ta çaktivizoni, shkoni te > Meny > Cilësimet > Të gjitha cilësimet > Të përgjithshme dhe fshehtësia > Kursimi i energjisë > Optimizimi i ndriçimit.

- Sensori ekonomik ndodhet në pjesën e poshtme të MICRO LED. Mos e bllokoni sensorin me objekte. Kjo mund të ulë ndriçimin e figurës.

### Ndryshimi i fjalëkalimit të televizorit

> Meny > Cilësimet > Të gjitha cilësimet > Të përgjithshme dhe fshehtësia > Administrimi i sistemit > Ndrysho PIN

Hapni **Ndrysho PIN** dhe futni fjalëkalimin aktual në fushën e fjalëkalimit.

Jepni një fjalëkalim të ri dhe rifuteni për ta konfirmuar. Ndryshimi i fjalëkalimit përfundon.

Nëse keni harruar kodin PIN, shtypni butonat në rendin vijues për ta rivendosur kodin PIN në "0000" (për Francën: "1111"):

- Telekomanda inteligjente "Samsung": Shtypni butonin / (Volumi). > Vol. lart > > Vol. poshtë > > Vol. lart > .



## 06 Specifikimet dhe informacione të tjera

### Specifikimet

|                                   |   |                           |
|-----------------------------------|---|---------------------------|
| Emri i modelit                    | MNA76MS1CAC                                 | MNA89MS1BAC               |
| Rezolucioni i ekranit             | 3312 x 1872                                 | 3864 x 2184               |
| Madhësia e ekranit                |   |                           |
| Diagonal                          | 76 inç                                      | 89 inç                    |
| Matje diagonale                   | 193,3 cm                                    | 225,4 cm                  |
| Zëri (dalja)                      | 120 W                                       |                           |
| Përmasat (gjer. x lart. x thell.) |   |                           |
| Trupi                             | 1685,1 x 958,7 x 24,9 mm                    | 1965,5 x 1117,3 x 24,9 mm |
| Pesha                             |   |                           |
| Trupi                             | 41,0 kg                                     | 53,0 kg                   |
| Emri i modelit                    | MNA101MS1BC                                 | MNA114MS1CC               |
| Rezolucioni i ekranit             | 4416 x 2496                                 | 4968 x 2808               |
| Madhësia e ekranit                |   |                           |
| Diagonal                          | 101 inç                                     | 114 inç                   |
| Matje diagonale                   | 257,6 cm                                    | 289,8 cm                  |
| Zëri (dalja)                      | 120 W                                       |                           |
| Përmasat (gjer. x lart. x thell.) |   |                           |
| Trupi                             | 2245,9 x 1275,6 x 24,9 mm                   | 2526,3 x 1434,2 x 24,9 mm |
| Pesha                             |   |                           |
| Trupi                             | 64,0 kg                                     | 88,0 kg                   |
| Temperatura e përdorimit          | 15 °C deri në 35 °C (59 °F deri në 95 °F)   |                           |
| Lagështia e përdorimit            | 10 % deri në 80 %, jokondensuese            |                           |
| Temperatura e ruajtjes            | -20 °C deri në 45 °C (-4 °F deri në 113 °F) |                           |
| Lagështia e ruajtjes              | 5 % deri në 95 %, jokondensuese             |                           |

#### Shënime

- Kjo pajisje është një aparat digjital i Klasit B.
- Për informacione rreth furnizuesit të energjisë dhe për konsumin e energjisë, shihni informacionin në etiketën e bashkëngjitur me produktin.
  - Në shumicën e modeleve, etiketa është e ngjitur në pjesën e pasme të MICRO LED.
  - Në modelet e aparatit One Connect, etiketa është e ngjitur në pjesën e poshtme të aparatit One Connect.
- Konsumi i zakonshëm i energjisë matet sipas IEC 62087.
- Për të lidhur kabullin LAN, përdorni kablo të kategorisë CAT 7 (lloji STP\*) për lidhjen. (100/10 Mbps)
  - \* Shielded Twisted Pair

\* Shifrat dhe ilustrimet në këtë manual përdorimi jepen vetëm për referencë dhe mund të ndryshojnë nga pamja e produktit aktual. Modeli i produktit dhe specifikimet mund të ndryshohen pa njoftuar.

Në situatat e mëposhtme mund të ketë tarifë administrimi:

(a) Thirret një teknik sipas kërkesës, por rezulton që produkti nuk ka defekt (p.sh. nëse nuk është lexuar manuali i përdorimit).

(a) E sillni njësinë në pikën e servisit të "Samsung", por rezulton që produkti nuk ka defekt (p.sh. nëse nuk është lexuar manuali i përdorimit).

Do të informoheni për tarifën e administrimit përpara kontrollit nga tekniku.

Pas riparimit nga një servis jo I autorizuar, apo vetë-riparim ose riparim jo-profesional i produktit, Samsung nuk është përgjegjës për ndonjë dëmtim të produktit, ndonjë dëmtim ose ndonjë çështje tjetër të sigurisë së produktit të shkaktuar nga ndonjë përpjekje për të riparuar produktin i cili nuk i ndjek me kujdes këto udhëzime të riparimit dhe mirëmbajtjes. Dëmtim i produktit i shkaktuar nga një përpjekje për të riparuar produktin nga ndonjë person tjetër përveç Servisit të certifikuar nga Samsung nuk do të mbulohet nga garancia.

Ju lutem vizitoni <https://www.samsung.com/al/support> për me shume informacion ne lidhje me paisjet periferike Samsung Adaptor dhe remote control dhe si eshte e lidhur me direktiva e fundit te EU Ecodesign ErP

## Ulja e konsumit të energjisë

Kur fikni MICRO LED, ai hyn në modalitet pritjeje. Në modalitetin e pritjes, ai vijon të tërheqë një sasi të vogël energjie. Për të ulur konsumin e energjisë, hiqeni nga priza MICRO LED kur nuk synoni ta përdorni për një kohë të gjatë.

## Licencat

 **Dolby Atmos**

POWERED BY

**QUICK SET™**

 **HEVC Advance™**  
Covered by Patents at [patentlist.hevcadvance.com](http://patentlist.hevcadvance.com)

**HDMI™**  
HIGH-DEFINITION MULTIMEDIA INTERFACE

The terms HDMI, HDMI High-Definition Multimedia Interface, HDMI trade dress and the HDMI Logos are trademarks or registered trademarks of HDMI Licensing Administrator, Inc.

Nëpërmjet këtij dokumenti, Samsung deklaron se kjo pajisje radio është në përputhje me Direktivën 2014/53/BE dhe me kërkesat përkatëse statutore të Britanisë së Madhe.

Teksti i plotë i deklaratës zyrtare të pajtueshmërisë ofrohet në adresën e mëposhtme të internetit:

<http://www.samsung.com> shkoni te "Support (Mbështetja)" dhe vendosni emrin e modelit.

Kjo pajisje mund të përdoret në të gjitha shtetet e Be-së dhe në Britaninë e Madhe.

Funksioni 5 GHz dhe 6 GHz WLAN (Wi-Fi) i kësaj pajisjeje mund të përdoret vetëm në ambiente të brendshme.

Fuqia maksimale e transmetuesit RF:

100 mW në 2,4 - 2,4835 GHz;

200 mW në 5,15 - 5,25 GHz & 5,47 - 5,725 GHz;

100 mW në 5,25 - 5,35 GHz;

200 mW në 5,945 - 6,425 GHz.



Hedhja e duhur e produktit (mbetjet e pajisjeve elektrike dhe elektronike)  
(Vlen për shtete me sisteme grumbullimi të diferencuar)

Kjo shenjë mbi produkt, aksesorë ose dokumentacionin shoqërues tregon se produkti dhe aksesorët e tij elektronikë (p.sh. ngarkuesi, kufjet, kablloja USB), pasi të kenë mbaruar funksionin e tyre, nuk duhen hedhur bashkë me mbeturinat e tjera të shtëpisë. Për të parandaluar dëmtimet e mundshme të mjedisit ose të shëndetit njerëzor nga hedhja e pakontrolluar e mbeturinave, ndajini këta artikuj nga llojet e tjera të mbeturinave dhe riciklojini në mënyrë të përgjegjshme për të nxitur ripërdorimin e qëndrueshëm të burimeve materiale.

Për hollësi se ku dhe si mund t'i dërgojnë këto pajisje për riciklim të sigurt mjedisor, përdoruesit shtëpiakë duhet të kontaktojnë me shitësin e pakicës ku kanë blerë produktin ose me autoritetin vendor.

Përdoruesit e kompanive duhet të kontaktojnë furnizuesin e tyre dhe të kontrollojnë kushtet e kontratës së blerjes. Ky produkt dhe aksesorët e tij elektronikë nuk duhet të përzihen me mbeturina të tjera tregtare gjatë hedhjes.



Hedhja e duhur e baterive të produktit  
(Vlen për shtete me sisteme grumbullimi të diferencuar)

Ky shënim mbi bateri, manual ose paketim tregon që bateria në këtë produkt nuk duhet të hidhet bashkë me mbeturinat e tjera të shtëpisë. Aty ku shënohen, simbolet kimike Hg, Cd ose Pb tregojnë se bateria përmban merkur, kadmium ose plumb mbi nivelet e referencës në Direktivën 2006/66 të KE-së.

Bateria e integruar në këtë produkt nuk duhet të ndërrohet nga përdoruesi. Për informacion në lidhje me ndërrimin e saj, kontaktoni ofruesin tuaj të shërbimit. Mos u përpiqni ta hiqni baterinë apo ta hidhni në zjarr. Mos e çmontoni, thërrmoni apo shponi baterinë. Nëse synoni ta hidhni produktin, në impiantin e grumbullimit së mbetjeve do të merren masat e duhura për riciklimin dhe trajtimin e produktit, duke përfshirë baterinë.

#### Heqja e baterisë

- Për të hequr baterinë, kontaktoni një qendër shërbimi të autorizuar. Për të marrë udhëzimet për heqjen e baterisë, ju lutem vizitoni [www.samsung.com/global/ecodesign\\_energy](http://www.samsung.com/global/ecodesign_energy).
- Për sigurinë tuaj, nuk duhet të provoni ta hiqni baterinë. Nëse bateria nuk hiqet si duhet, mund të çojë në dëmtime të baterisë dhe pajisjes duke shkaktuar dëmtime dhe/ose të bëjë që pajisja të mos jetë më e sigurt.

## Deklarata e konformitetit e BE-së

### Detajet e produktit

Produkti: Smart Control

Modelet: VG-TM2360E

Modelet e variantit: VG-TM2360F, VG-TM2360G

### Deklarata dhe standardet e zbatueshme

Nëpërmjet këtij dokumenti, ne deklarojmë nën përgjegjësinë tonë të vetme që produkti i lartpërmendur është në përputhje me kërkesat bazë të Direktivës për pajisjet radio (2014/53/BE) në zbatim të:

#### EMC

EN 301 489-1 V2.2.3

EN 301 489-17 V3.2.4

#### Siguria

EN IEC 62368-1:2020+A11:2020

EN IEC 62368-3:2020

EN 62311:2008

#### Radio

EN 300 328 V2.2.2

dhe Direktivës (2011/65/BE) për kufizimin e përdorimit të disa substancave të rrezikshme në pajisjet elektrike dhe elektronike në zbatim të EN IEC 63000:2018.

### Nënshkruar për dhe në emër të: Samsung

Samsung Euro QA Lab, Saxony Way, Yateley, GU46 6GG, UK \*  
2022-11-04 (Vendi dhe data e nënshkrimit)

Stephen Colclough – Drejtor i  
Çështjeve Rregullatore  
(Emri dhe nënshkrimi i personit  
të autorizuar)

- ※ Kjo nuk është adresa e Qendrës së Shërbimit të Samsung. Shihni adresën ose numrin e telefonit të Qendrës së Shërbimit të Samsung në fletëgaranci ose kontaktoni me shitësin ku keni blerë produktin.

Shqip

## Пред да го прочитате прирачникот за користење

Овој MICRO LED се испорачува со овој прирачник за користење и вграден e-Manual (📖) > Мени > ⚙️  
Поставување > Поддршка > Отвори e-Manual).

## Предупредување! Важни безбедносни инструкции

Ве молиме прочитајте ги безбедносните инструкции пред да започнете да го користите вашиот MICRO LED. Погледнете ја табелата подолу за да го дознаете објаснувањето за симболите со кои може да биде обележан вашиот производ од Samsung.

| ВНИМАНИЕ  |  |
|---|--|
| РИЗИК ОД ЕЛЕКТРИЧЕН УДАР. НЕ ОТВОРАЈТЕ.   |  |
| <p>ВНИМАНИЕ: ЗА ДА ГО НАМАЛИТЕ РИЗИКОТ ОД ЕЛЕКТРИЧЕН УДАР, НЕ ОТСТРАНУВАЈТЕ ГО КАПЛОТ (НИТУ ЗАДНАТА СТРАНА). ВО ВНАТРЕШНОСТА НЕМА ДЕЛОВИ КОИ МОЖЕ ДА СЕ ПОПРАВАТ ОД СТРАНА НА КОРИСНИКОТ. ПРЕПУШТЕТЕ ГО СЕРВИСИРАЊЕТО НА КВАЛИФИКУВАН ПЕРСОНАЛ.</p> |  |
|    | Овој симбол посочува дека во внатрешноста има висок напон. Опасно е да доаѓате во каков било контакт со внатрешните делови на овој производ.   |
|   | Овој симбол означува дека со овој производ се испорачува важна литература во врска со неговото функционирање и одржување.  |
|    | Производ од класа II: Овој симбол означува дека не е потребно безбедносно заземјување. Ако овој симбол не е присутен на производот со кабел за напојување, тогаш тој производ МОРА да биде приклучен во штекер со заземјување. |
|    | АС напон: Номиналниот напон означен со ваков симбол е наизменичен (АС) напон.  |
|    | ДС напон: Номиналниот напон означен со ваков симбол е еднонасочен (ДС) напон.  |
|    | Внимание. Погледнете во инструкциите за користење: Овој симбол му наложува на корисникот да погледне во прирачникот за користење за дополнителни информации поврзани со безбедноста.   |

## Напојување

- Не оптоварувајте ги сидните приклучоци за струја, продолжителните кабли или адаптерите со надминување на нивниот капацитет. Тоа може да предизвика пожар или електричен удар.  
Погледнете го делот со спецификации за напојувањето од прирачникот или ознаката за напојување на производот за информации за напонот и амперажата.
- Каблите за напојување треба да се постават на начин со кој ќе се избегне нивното газење или прикleshтување со предмети кои се поставени врз или до нив. Обрнете посебно внимание на приклучоците на краевите од кабелот, сидните приклучоци за струја и местата на кои излегуваат од уредот.
- Никогаш не вметнувајте метални предмети во отворените делови на овој уред. Ова може да предизвика електричен удар.
- За да избегнете електричен удар, никогаш не допирајте ја внатрешноста на овој уред. Само квалификуван техничар смее да го отвора овој уред.
- Приклучете го кабелот за напојување дури откако ќе го прицврстите уредот. Кога го исклучувате кабелот за напојување од сиден приклучок за струја, секогаш влечете за приклучокот на кабелот за напојување. Никогаш не исклучувајте го со влечење на самиот кабел. Не допирајте го кабелот за напојување со влажни раце.
- Ако овој уред не работи нормално - поточно, ако од него се слушаат невообичаени звуци или излегува некоја миризма - веднаш исклучете го од напојување и обратете се кај овластениот продавач или во сервисен центар на Samsung.
- За да го заштитите овој апарат од удар од гром или за да го оставите без надзор и да не го користите долг временски период, извадете го кабелот од сидниот приклучок за струја и исклучете ја антената или кабелскиот систем.
  - Насобраниот прав може да предизвика електричен удар, истекување на струја или пожар, бидејќи поради правта кабелот за напојување може да создаде искри и топлина или изолацијата може да ги изгуби своите својства.
- Користете само соодветно заземјени приклучоци и штекери.
  - Неправилното заземјување може да предизвика електричен удар или оштетување на опремата. (само опрема од класа I)
- За да го исклучите целосно овој уред, извадете го неговиот кабел од сидниот штекер. За да можете брзо да го исклучите кабелот за напојување на уредот доколку има таква потреба, овозможете лесен пристап до сидниот штекер и приклучокот за напојување.



## Инсталирање

- Не го поставувајте овој уред во близина или над радијатор или грејни тела или, пак, на места каде што ќе биде изложен на директна сончева светлина.
- Не поставувајте садови (вазни итн.) кои содржат вода врз овој уред, бидејќи тоа може да предизвика пожар или електричен удар.
- Не изложувајте го уредот на дожд или влага.
- Обратете се во овластен сервисен центар на Samsung за да добиете повеќе информации доколку планирате да го инсталирате MICRO LED на место со многу прав, високи или ниски температури, голема влажност, хемиски супстанции или на места каде што ќе се користи во период од 24 часа како на аеродроми, железнички станици итн. Во спротивно може да предизвикате сериозни оштетувања на MICRO LED.
- Не изложувајте го уредот на капки или прскање.
- Овој MICRO LED е производ за широка потрошувачка и е дизајниран за монтирање само во домашна околина. Секое монтирање надвор од домашна околина, на пример, во приватно пловило (вклучувајќи јахта), приватен авион или на отворено, може да ја поништи гаранцијата.

## Инсталирање како Обесено на ѕид

- Погледнете го водичот за инсталација на Обесено на ѕид за детали за прикачување на Обесено на ѕид.
- Може да инсталирате ѕиден носач VESA. Сепак, се препорачува да користите ѕиден носач што се доставува стандардно.
- При монтирање на ѕидниот носач VESA, се препорачува прво да ги прицврстите сите четири VESA завртки.

## Монтирање MICRO LED на ѕид



Ако го монтирате овој MICRO LED на ѕид, тогаш придржувајте се строго до инструкциите што ги наведува производителот. Доколку не се монтира правилно, MICRO LED може да излезе од лежиштето или да падне, а притоа да предизвика сериозни повреди кај деца или возрасни и сериозни оштетувања на MICRO LED.

- Компанијата Samsung не е одговорна за оштетувањата на производот или повредите кај вас или другите лица, доколку изберете сами да го монтирате ѕидниот носач.
- Компанијата Samsung не одговара за оштетувањата на производот или личните повреди што може да настанат при употреба на ѕидни носачи кои не ги исполнуваат VESA стандардите или спецификациите за монтирање или во случаи кога корисникот не го следи упатството за инсталирање.

- Сидниот носач може да го инсталирате на цврст ѕид кој е поставен нормално на подот. Пред да го прицврстите ѕидниот носач на површини кои не се изработени од гипс картон, обратете се кај најблискиот продавач за да добиете дополнителни информации. Ако го поставите MICRO LED на таван или ѕид кој е косо поставен, тој може да падне и да предизвика сериозни повреди.
- При монтирање на комплетот со ѕиден носач, ви препорачуваме да ги прицврстите сите четири VESA завртки.
- Не инсталирајте го телевизорот MICRO LED кога е закосен.



Не монтирајте го ѕидниот носач додека MICRO LED е вклучен. Тоа може да предизвика лични повреди како последица на електричен удар.

- Не употребувајте завртки кои се подолги од стандардните димензии или не ги исполнуваат VESA стандардите за спецификација на завртки. Завртките кои се премногу долги можат да ја оштетат внатрешноста на вашиот MICRO LED.
- За ѕидните носачи кои не се во согласност со VESA стандардите за спецификација на завртките, должината на завртките може да се разликува во зависност од спецификациите на ѕидниот носач.
- Не прицврстувајте ги завртките премногу. На тој начин производот може да се оштети или, пак, да падне и да ве повреди. Компанијата Samsung нема да сноси одговорност за овој вид на несреќи.
- За монтирање MICRO LED на ѕид секогаш се потребни четири лица.

## Спецификации на ѕиден носач (VESA)

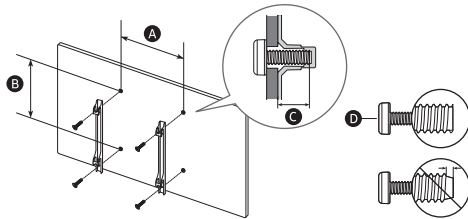

|  |           |            |
|--|-----------|------------|
| Големина на MICRO LED во инчи                      | 76        | 89         |
| Спецификации на отвор за завртки VESA (A x B) (mm) | 600 x 400 |            |
| E (mm)   | 6         |            |
| D x 4  | M8        |            |
| Големина на MICRO LED во инчи                      | 101       | 114        |
| Спецификации на отвор за завртки VESA (A x B) (mm) | 800 x 600 | 1000 x 800 |
| E (mm)   | 6         |            |
| D x 4  | M8        |            |

## Обезбедување соодветна вентилација за вашиот MICRO LED

При инсталирање на вашиот MICRO LED и One Connect Box, одржувајте растојание од најмалку 10 cm помеѓу MICRO LED, One Connect Box и останатите објекти (сидови, страните на комодата итн.) за да овозможите соодветна вентилација. Доколку не одржувате соодветна вентилација, тоа може да предизвика пожар или проблем кај производот кој ќе настане поради зголемување на неговата внатрешна температура.

- Кога го монтирате вашиот MICRO LED со сиден носач, строго ви препорачуваме да ги користите само деловите обезбедени од Samsung. Користењето делови од друг производител може да предизвика неправилна работа на производот или може да дојде до повреда предизвикана од неисправност на уредот.

## Користење

- Овој уред користи батерии. Во вашата заедница можеби постојат еколошки регулативи според кои треба правилно да ги отстраните овие батерии. Ве молиме обратете се кај вашите локални власти за да добиете информации за отстранување или рециклирање.
- Галантеријата (далечински управувач итн.) треба да се складира на безбедно место кое не е на дофат на деца.
- Не го испуштајте или удирајте производот. Ако производот е оштетен, исклучете го кабелот за напојување и обратете се во сервисен центар на Samsung.
- Не фрлајте ги далечинскиот управувач или батериите во оган.
- Не ги расклопувајте, прегревајте, или правете краток спој на батериите.
- **ВНИМАНИЕ:** Постои опасност од експлозија доколку батериите што сте ги користеле во далечинскиот управувач ги замените со батерии од погрешен вид. Заменете ги само со ист или еквивалентен вид.
- **ПРЕДУПРЕДУВАЊЕ - ЗА ДА СПРЕЧИТЕ ПОЈАВА НА ПОЖАР, СЕКОГАШ ЧУВАЈТЕ ГИ СВЕЌИТЕ И ДРУГИТЕ ИЗВОРИ НА ОТВОРЕН ОГАН ПОДАЛЕКУ ОД ОВОЈ ПРОИЗВОД.**



## Грижа за MICRO LED

- За да го исчистите уредот, исклучете го кабелот за напојување од сидниот штекер и избришете го производот со мека и сува крпа. Не користете никакви хемикалии како восок, бензен, алкохол, разредувачи, инсектициди, освежувачи на воздух, лубриканти или детергенти. Овие хемикалии можат да го оштетат надворешниот изглед на MICRO LED или да ги избришат отпечатените ознаки на производот.
- Надворешниот дел и екранот на MICRO LED може да се изгребат при чистење. Не заборавајте внимателно да го избришете надворешниот дел и екранот со мека крпа за да не направите гребнатини.
- Не прскајте вода или каква било течност директно на MICRO LED. Секоја течност која ќе навлезе во производот може да предизвика неисправност, пожар или електричен удар.

## 01 Што има во пакетот?

Проверете дали следните елементи се испорачани со вашиот MICRO LED. Доколку некои елементи недостасуваат, обратете се до вашиот продавач.

- Далечинска контрола на Samsung Smart
  - Прирачник за користење
  - Картичка за гаранција / водич со регулативи (не е достапен во некои локации)
  - Кабел за напојување на MICRO LED
  - IR кабел x 4
  - Уред One Connect
  - Кабел за напојување на One Connect
  - Кабел за One Connect
  - Кабел за One Connect род
- 
- Доставените кабли може да се разликуваат во зависност од земјата. Уверете се дека користите кабел за напојување соодветен за вашиот регион.
  - Бојата и обликот на предметите може да се разликуваат во зависност од моделите.
  - Каблите кои не се испорачуваат можат да се купат одделно.
  - Проверете дали има скриена галантерија зад или во пакувањето кога ќе ја отворите кутијата.



**Предупредување:** Екраните може да се оштетат од директен притисок, при неправилно ракување со нив. Како што е покажано на сликата, фаќајте ги рабовите на екранот кога го кревате MICRO LED.



### Користење IR кабел

Кога ја користите функцијата Multi View, портите HDMI 1 до 4 може да се контролираат преку IR кабел што е поврзан со секој IR порт. Видете во e-Manual > Мени > Поставање > Поддршка > Отвори e-Manual за упатства за тоа како се користи функцијата Multi View.

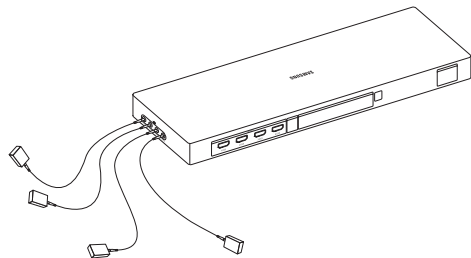

|      |   |   |   |   |
|------|---|---|---|---|
| IR   | 1 | 2 | 3 | 4 |
|      | ◇ | ◇ | ◇ | ◇ |
| HDMI | 1 | 2 | 3 | 4 |

## 02 Поврзување MICRO LED со уредот One Connect

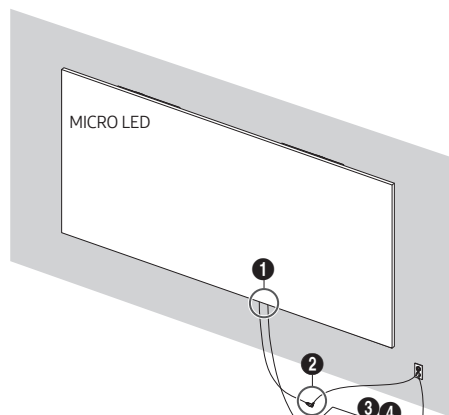

Уред One Connect

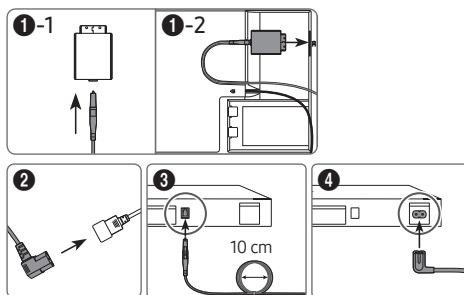

Погледнете ја сликата и поврзете ги MICRO LED и уредот One Connect со кабелот One Connect доставен како компонента.



- Уредот One Connect не треба да се користи во обратна или исправена положба.
- Уверете се дека кабелот не е првиткан во текот на поврзувањето. Во спротивно, перформансите на производот може да се намалат или кабелот може да се оштети.
- При организирање на преостанатите кабли, погледнете ја сликата погоре за да видите како се организирани.



Виткање



Вртење



Влечење



Притиснување  
врз него

## 03 Почетно поставување

Кога за прв пат ќе го вклучите вашиот MICRO LED, тој веднаш ќе го активира почетното поставување. Следете ги инструкциите што се прикажуваат на екранот и конфигурирајте ги основните поставки на MICRO LED според опкружувањето во кое го користите.

- Ќе ви треба сметка на Samsung за да пристапите до целиот опсег на паметни функции. Доколку изберете да не се пријавите, ќе добиете поврзување само со терестријален ТВ (се применува на уреди само со приемници) и надворешни уреди, на пр., преку HDMI.

### Користење на MICRO LED контролор

Вклучете го MICRO LED со помош на копчето MICRO LED контролор на долната страна на MICRO LED, а потоа користете ја функцијата Мени за контрола. Функцијата Мени за контрола се појавува кога ќе го притиснете копчето MICRO LED контролор кога MICRO LED е вклучен.

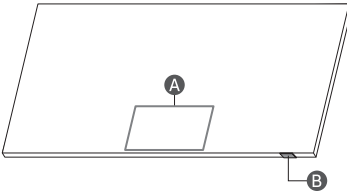

**A** Мени за контрола

**B** MICRO LED контролор копче / сензор за далечински управувач / прекинувач за микрофон

#### Како да го вклучите и исклучите микрофонот

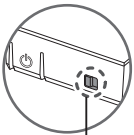

Вклучено ↔ Иск

Микрофонот може да се вклучи или исклучи со помош на прекинувачот што е поставен на долната страна на MICRO LED. Ако микрофонот е исклучен, сите функции за говор и звук што го користат микрофонот нема да бидат достапни.

- Положбата и формата на прекинувачот за микрофонот може да бидат различни во зависност од моделот.
- Податоците од микрофонот што се користат за анализа не се зачувуваат.

## 04 Повеќе за копчињата на Samsung SolarCell Remote (Далечинска контрола на Samsung Smart)

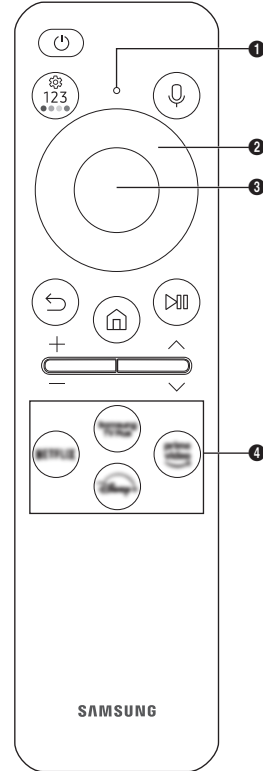





### 🔊 (Напој)

Притиснете за вклучување или исклучување на MICRO LED.

### 🔊 (МИКРОФОН / LED)

Се користи како МИКРОФОН кога се користи гласовно препознавање со далечинскиот управувач.

- Не удирајте го отворот за МИКРОФОН и не ставајте остар предмет во отворот.

### 🗨️ (Гласовен асистент)

Ја активира функцијата Гласовен асистент. Притиснете го и задржете го копчето, изговорете команда, а потоа отпуштете го копчето за да ја активирате функцијата Гласовен асистент.

- Јазичите и функциите што го поддржува Гласовен асистент може да се разликуваат во зависност од географската област.

### 📍 (копче Поставки / Број / Боја)

Секој пат кога ќе го притиснете ова копче, се менува помеѓу менито за поставување / виртуелната нумеричка тастатура / подлогата со опции со копчињата за боја.

- Користете го ова копче за да пристапите до дополнителни опции кои се карактеристични за функцијата што се користи.
- Притиснете го за да ја прикажете виртуелната нумеричка тастатура на екранот. Внесувајте нумерички вредности преку нумеричката тастатура. Изберете ги броевите, па потоа изберете **Готов или Внесете број** за да внесете нумеричка вредност. Се користат за менување канали, внесување PIN код, внесување поштенски код итн.

### 📏 (Копче за насочување (горе, долу, лево, десно))

Овозможува поместување на означувањето и ги менува вредностите кои ги гледате во менито на MICRO LED.

### 🔍 (Изберете)

Овозможува избирање или активирање на означениот елемент. Ако го притиснете додека гледате некоја содржина, тогаш ќе се прикажат детални информации за програмата.

### 🏠 (Врати)

Притиснете за да се вратите на претходното мени. Ако го притиснете и задржете 1 секунда или подолго, функцијата што се користи ќе се исклучи. Ако го притиснете додека гледате некоја програма, тогаш ќе се прикаже претходниот канал.

### 🏠 (Smart Hub)

Притиснете за да се вратите на Прв екран.

### ⏸️ (Репродукција/Пауза)

Кога ќе го притиснете, се појавуваат контролите за репродукција. Со помош на овие контроли можете да ги контролирате медиумските содржини што се репродуцираат. За да користите Лента за игри, притиснете го и задржете го копчето во **Режим на игри**.

- Функцијата Лента за игри може да не биде поддржана во зависност од моделот или географската област.

### + / - (Глас)

Поместете го копчето нагоре или надолу за да ја прилагодите јачината на звукот. За да го исклучите звукот, притиснете го копчето. Ако го притиснете и задржете 2 секунда или подолго, тогаш ќе се појави менито на функцијата **Кратенки за пристапност**.

### ^ / v (Канал)

Поместете го копчето нагоре или надолу за да го промените каналот. За да го погледнете екранот на функцијата **Водич**, притиснете го копчето. Ако го притиснете и задржете 1 секунда или подолго, тогаш ќе се појави екранот на функцијата **Список со канали**.

### 📱 (Копче за активирање на апликацијата)

Притиснете го секое копче за да ја изврши својата функција.

- Достапните апликации може да се разликуваат во зависност од географската област или операторот за содржини.

### 🔌 + 📶 (Впарување)

Ако Далечинска контрола на Samsung Smart не се впари со MICRO LED автоматски, насочете го кон предниот дел на MICRO LED, а потоа притиснете ги истовремено копчињата 📶 и 🔌 и задржете 3 секунди или подолго.

- Користете го Далечинска контрола на Samsung Smart на оддалеченост до 6 m од MICRO LED. Расстојанието до кое може да се користи уредот може да се разликува во зависност од условите во безжичното опкружување.
- Сликите, копчињата и функциите на Далечинска контрола на Samsung Smart може да се разликуваат во зависност од моделот или географската област.
- Функцијата Постави универзално далечинско функционира нормално само кога го користите Далечинска контрола на Samsung Smart што се испорачува со MICRO LED.

## Полнење на батеријата

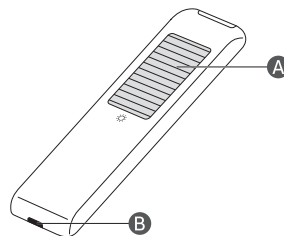

### ☀️ (Соларна ќелија)

Кога далечинското не се користи, изложете го на светлина. Ова ќе го продолжи времето на работа на далечинското.

### 🔌 (USB-приклучок (тип C) за полнење)

Се користи за брзо полнење. LED-сијаличката на предниот дел ќе свети кога се полни. Кога батеријата целосно ќе се наполни, LED-сијаличката ќе се исклучи.

- USB-кабелот не се испорачува.



- Се препорачува да се користи оригинален полнач од Samsung. Во спротивно, може да се предизвика намалување на перформансите или дефект на производот. Во овој случај не важи гарантниот сервис.
- Кога далечинскиот управувач не работи поради слаба батерија, наполнете го со користење на приклучок од тип USB-C.



Може да дојде до пожар или експлозија, што ќе резултира со оштетување на далечинскиот управувач или телесна повреда.

- Не нанесувајте удар на далечинскиот управувач.
- Внимавајте да не дозволите надворешни супстанции како метал, течност или прашина да дојдат во допир со приклучок за полнење на далечинскиот управувач.
- Кога далечинскиот управувач ќе се оштети или ќе помиришате чад или гасови што горат, веднаш запрете со работа и потоа поправете го во сервисниот центар на Samsung.
- Не расклопувајте го произволно далечинскиот управувач.
- Внимавајте да не дозволите бебиња или миленичиња да го смукаат или гризат далечинскиот управувач. Може да дојде до пожар или експлозија, што ќе резултира со оштетување на далечинскиот управувач или телесна повреда.

## 05 Решавање на проблеми и одржување

### Решавање на проблеми

За повеќе информации, погледнете во „Решавање на проблеми“ во e-Manual.

> Мени > Поставување > Поддршка > Отвори e-Manual > Решавање на проблеми

Ако советите за решавање на проблеми не помагаат, посетете ја „www.samsung.com“ и кликнете на Поддршка или контактирајте со сервисниот центар на Samsung.

- Поради технички ограничувања во процесот на производство, некои пиксели на панелот може да изгледаат како потемни или посветли или може да треперат. Сепак, ова не влијае на перформансите на производот.
- Поради повеќе модули на производот, може да се појави шема на решетка од блиско растојание. Ова не е дефект на производот.
- За да го доведете вашиот MICRO LED во оптимална состојба, надградете го со најновиот софтвер. Користете ги функциите Ажурирај сега или Автоматско ажурирање на мениот за MICRO LED ( > Мени > Поставување > Поддршка > Ажурирање на софтверот > Ажурирај сега или Автоматско ажурирање).

### MICRO LED не може да се вклучи.

- Проверете дали кабелот за напојување е добро приклучен во MICRO LED, уредот One Connect и во ѕидниот приклучок.
- Проверете дали ѕидниот приклучок за напојување функционира и дали сензорот за далечинскиот управувач на долната страна на MICRO LED е вклучен и свети непрекинато во црвена боја.
- Обидете се да го притиснете копчето MICRO LED контролор на долната страна на MICRO LED за да проверите дали има проблем со далечинскиот управувач. Доколку MICRO LED се вклучи, погледнете го делот „Далечинскиот управувач не функционира“.

### Далечинскиот управувач не функционира.

- Проверете дали трепка сензорот на далечинскиот управувач на долната страна на MICRO LED кога го притискате копчето на далечинскиот управувач.
  - Кога батеријата на далечинското ќе се испразни, полнете ја батеријата со користење на УСБ-приклучокот (C-тип) за полнење или завртете го далечинскиот управувач за да ја изложите соларната ќелија на светлина.
- Обидете се да го насочите далечинскиот управувач директно кон MICRO LED на оддалеченост од 1,5-1,8 m.
- Ако вашиот MICRO LED ви бил испорачан со Далечинска контрола на Samsung Smart (далечински управувач со Bluetooth), прво треба да го впарите далечинскиот управувач со MICRO LED. За да спарите Далечинска контрола на Samsung Smart, притиснете ги копчињата и заедно 3 секунди.

### Еко сензор и осветленост на екранот

Функцијата Еко сензор автоматски ја прилагодува осветленоста на MICRO LED. Оваа функција ја мери светлината во вашата соба и автоматски ја оптимизира осветленоста на MICRO LED за да ја намали потрошувачката на енергија. Ако сакате да ја исклучите оваа опција, одете во > Мени > Поставување > Сите поставки > Општо и приватност > Заштета на струја и енергија > Оптимизација на интензитет.

- Еко сензорот се наоѓа на долната страна на MICRO LED. Не го блокирајте сензорот со какви било предмети. Ова може да предизвика намалување на осветленоста на сликата.

### Менување на лозинката на телевизорот

> Мени > Поставување > Сите поставки > Општо и приватност > Управувач на системот > Измени PIN  
Активирајте ја функцијата Измени PIN и внесете ја тековната лозинка во полето за лозинка.

Внесете нова лозинка, а потоа внесете ја уште еднаш за да ја потврдите. Промената на лозинката е завршена.

Доколку го заборавите вашиот PIN код, притиснете ги копчињата по следниот редослед за да го ресетираете PIN кодот на „0000“ (Франција: „1111“):

- Далечинска контрола на Samsung Smart: Притиснете го копчето / (Глас) > Гл. горе > Глас. долу > > Гл. горе > .

## 06 Спецификации и други информации

### Спецификации

|                       |                                   |                           |
|-----------------------|-----------------------------------|---------------------------|
| Име на модел          | MNA76MS1CAC                       | MNA89MS1BAC               |
| Резолуција на екранот | 3312 x 1872                       | 3864 x 2184               |
| Големина на екран     |                                   |                           |
| Дијагонала            | 76 инчи                           | 89 инчи                   |
| Мерено дијагонално    | 193,3 cm                          | 225,4 cm                  |
| Звук (излез)          | 120 W                             |                           |
| Димензии (Ш x В x Д)  |                                   |                           |
| Тело                  | 1685,1 x 958,7 x 24,9 mm          | 1965,5 x 1117,3 x 24,9 mm |
| Тежина                |                                   |                           |
| Тело                  | 41,0 kg                           | 53,0 kg                   |
| Име на модел          | MNA101MS1BC                       | MNA114MS1CC               |
| Резолуција на екранот | 4416 x 2496                       | 4968 x 2808               |
| Големина на екран     |                                   |                           |
| Дијагонала            | 101 инчи                          | 114 инчи                  |
| Мерено дијагонално    | 257,6 cm                          | 289,8 cm                  |
| Звук (излез)          | 120 W                             |                           |
| Димензии (Ш x В x Д)  |                                   |                           |
| Тело                  | 2245,9 x 1275,6 x 24,9 mm         | 2526,3 x 1434,2 x 24,9 mm |
| Тежина                |                                   |                           |
| Тело                  | 64,0 kg                           | 88,0 kg                   |
| Работна температура   | 15 °C до 35 °C (59 °F до 95 °F)   |                           |
| Работна влажност      | 10 % до 80 %, без кондензација    |                           |
| Температура на чување | -20 °C до 45 °C (-4 °F до 113 °F) |                           |
| Влажност на чување    | 5 % до 95 %, без кондензација     |                           |

#### Забелешки

- Овој уред е дигитален апарат од класа Б.
- За повеќе информации во врска со напојувањето и потрошувачката на енергија, погледнете ги информациите на налепницата залепена на производот.
  - Кај повеќето модели етикетата е закачена на задната страна на MICRO LED.
  - На моделите на уредот One Connect, ознаката е прикачена на долната страна на уредот One Connect.
- Типичната потрошувачка на енергија се мери според IEC 62087.
- За да приклучите LAN-кабел, користете кабел CAT 7 (\*тип STP) за поврзувањето. (100/10 Mbps)
  - \* Shielded Twisted Pair

\* Броевите и сликите од овој прирачник за користење служат само како референца и може да се разликуваат од вистинскиот приказ на производот. Дизајнот и спецификациите на производот може да се променат без претходно известување.

Можно е да ви наплатат дополнително во следните ситуации:

(а) Ако повикате инженер, но не е пронајден дефект на производот (т.е., во случај кога не сте го прочитале прирачникот за користење).

(б) Ако го однесете уредот во сервисниот центар на Samsung, каде што ќе се утврди дека нема дефект на производот (т.е., во случај кога не сте го прочитале прирачникот за користење).

Пред да ве посети техничкото лице, ќе бидете известени за сумата на административните трошоци.

После поправката од страна на неовластен сервис, само-поправка или непрофесионална поправка на производот, Samsung не е одговорен за каква било штета на производот, за каква било повреда или за кое било друго прашање во врска со безбедност на производот предизвикано од обид за поправка при што не се следени внимателно овие упатства за поправка и одржување. Секое оштетување на производот предизвикано од обид да се поправи производот од кое било друго лице, освен овластени сервисни центри на Samsung, нема да бидат опфатени со гаранцијата.

Посетете ја [samsung.com/support](http://samsung.com/support) за да пронајдете понатамошни информации за надворешниот адаптер за напојување и далечинскиот управувач во врска со Директивата на ЕУ Екодизајн - регулатива ЕРП

## Намалување на потрошувачката на енергија

Кога ќе го исклучите MICRO LED, тој преминува во режим на подготвеност. Кога е во режим на подготвеност, продолжува да троши мало количество на енергија. За да ја намалите потрошувачката на енергија, исклучете го кабелот за напојување кога не планирате да го користите MICRO LED подолг временски период.

## Лиценци

 Dolby Atmos

POWERED BY

QUICK SET™

 HEVC Advance™  
Covered by Patents at [patentlist.hevcadvance.com](http://patentlist.hevcadvance.com)

 HDMI™  
HIGH-DEFINITION MULTIMEDIA INTERFACE

The terms HDMI, HDMI High-Definition Multimedia Interface, HDMI trade dress and the HDMI Logos are trademarks or registered trademarks of HDMI Licensing Administrator, Inc.

Samsung изјавува дека оваа радио опрема е во сообразност со Директивата 2014/53/EU и соодветните законски барања на Обединетото Кралство.

Целосниот текст на изјавата за сообразност е достапна на следнава интернет-адреса:

<http://www.samsung.com>, одете во делот за Поддршка и внесете го името на моделот.

Оваа опрема може да се употребува во сите држави на ЕУ и во Обединетото Кралство.

Функцијата за 5 GHz и 6 GHz WLAN(Wi-Fi) на оваа опрема може да се користи само во затворени простории.

Макс. моќност на предавателот за RF:

100 mW при 2,4 GHz - 2,4835 GHz,

200 mW при 5,15 GHz - 5,25 GHz & 5,47 GHz - 5,725 GHz,

100 mW при 5,25 GHz - 5,35 GHz,

200 mW при 5,945 GHz - 6,425 GHz.



Правилно депонирање на овој производ (Отпадна електрична и електронска опрема) (Применливо во држави со посебни системи за справување со отпадот)

Оваа ознака на производот, приборот или литературата означува дека производот и неговиот електронски прибор (на пр. полначот, слушалките, USB кабелот) не треба да се отстрануваат заедно со останатиот отпад од домаќинството на крајот од нивниот работен век. За избегнување на можна штета врз околината или човечкото здравје предизвикана со неконтролирано фрлање отпад, Ве молиме да ги одвоите овие предмети од другите видови отпад и одговорно да ги рециклирате заради унапредување на еколошки оправдано повторно користење на материјалните ресурси. Физичките лица можат да се обратат или во продавницата каде што го купиле овој производ или во службите на локалната самоуправа, за детали каде и како да извршат рециклирање на производот на начин безбеден по околината. Деловните корисници можат да се обратат до својот снабдувач и да ги проверат одредбите и условите во договорот за набавка. Овој производ и неговиот електронски прибор не треба да се мешаат со друг комерцијален отпад.



Правилно отстранување на батериите од овој производ (Применливо во држави со посебни системи за справување со отпадот)

Ознаката на батеријата, упатството или пакувањето укажува дека батеријата во овој производ не треба да се фрла заедно со останатиот отпад од домаќинството. Каде што се означени, хемиските симболи Hg, Cd или Pb означуваат дека батеријата содржи жива, кадмиум или олово над препорачаното ниво во Директивата 2006/66/EC.

Батеријата која е составен дел од овој производ не може да биде заменета од корисникот. За информации за нејзина замена, Ве молиме обратете се до Вашиот сервисен центар. Не обидувајте се да ја отстраните батеријата или да ја фрлите во оган. Не расклопувајте ја, не кршете ја или не дупчете ја батеријата. Ако сакате да се ослободите од производот, местото за собирање отпад ќе ги преземе неопходните мерки за рециклирање и третман на производот, вклучувајќи ја и батеријата.

#### Отстранување на батеријата

- За да ја отстраните батеријата, контактирајте со овластен сервисен центар. За да добиете упатства за отстранување на батеријата, Ве молиме посетете ја [www.samsung.com/global/ecodesign\\_energy](http://www.samsung.com/global/ecodesign_energy).
- За Ваша безбедност, не обидувајте се да ја отстраните батеријата. Ако батеријата не е соодветно отстранета, тоа може да доведе до оштетување на батеријата и уредот, да предизвика лична повреда, и/или да резултира со намалена безбедност на уредот.

## Изјава за сообразност на ЕУ

### Детали за производот

Производ: Smart Control

Модел(и): VG-TM2360E

Варијанти на моделот(моделите): VG-TM2360F, VG-TM2360G

### Изјава и применливи стандарди

Со ова изјавуваме под целосна наша одговорност дека горенаведениот производ е во согласност со основните барања на Директивата за радиоопрема (2014/53/EU) со примена на:

#### EMC

EN 301 489-1 V2.2.3

EN 301 489-17 V3.2.4

#### Безбедност

EN IEC 62368-1:2020+A11:2020

EN IEC 62368-3:2020

EN 62311:2008

#### Радио

EN 300 328 V2.2.2

и Директивата (2011/65/EU) за ограничување на користењето на одредени опасни супстанции во електрична и електронска опрема со примена на EN IEC 63000:2018.

#### Потпишан за и во име на: Samsung



Samsung Euro QA Lab, Saxony Way, Yateley, GU46 6GG, UK \*  
2022-11-04 (Место и датум на потпишувањето)

Stephen Colclough – Директор  
за регулаторни прашања  
(Име и потпис на овластеното лице)

※ Ова не е адресата на Сервисен центар на Samsung.



Погледнете ја адресата или телефонскиот број на Сервисниот центар на Samsung во гарантниот лист или контактирајте со продавачот од каде што сте го купиле производот.

# Pred branjem uporabniškega priročnika

Tej napravi MICRO LED je priložen uporabniški priročnik in vgrajen e-priročnik (  >  Meni >  Nastavitve > Podpora > Odpri e-Manual).

## Opozorilo! Pomembna varnostna navodila

Pred uporabo naprave MICRO LED preberite varnostna navodila. V spodnji tabeli si lahko ogledate razlago simbolov, ki so lahko na vašem izdelku Samsung.

| PREVIDNO  |   |
|---|---|
| NEVARNOST ELEKTRIČNEGA UDARA. NE ODPIRAJTE.   |   |
| PREVIDNO: DA PREPREČITE NEVARNOST ELEKTRIČNEGA UDARA, NE ODSTRANJUJTE POKROVA (ALI HRBTNEGA DELA). V NOTRANJOSTI NI DELOV, KI BI JIH LAHKO POPRAVIL UPORABNIK. ZA SERVISIRANJE SE OBRNITE NA USPOSOBLJENO OSEBJE. |   |
|    | Ta simbol označuje visoko napetost v notranjosti. Priti v kakršen koli stik s katerim koli delom v notranjosti naprave je nevarno.  |
|    | Ta simbol označuje, da je izdelku priložena pomembna dokumentacija o njegovi uporabi in vzdrževanju.  |
|   | Izdelek razreda II: Ta simbol označuje, da izdelek ne potrebuje varnostne povezave z električno ozemljitvijo. Če na izdelku z električnim kablom ni tega simbola, MORA imeti izdelek zanesljivo povezavo z zaščitno ozemljitvijo. |
|    | Napetost izmeničnega toka: Nazivna napetost, označena s tem simbolom, je napetost izmeničnega toka.   |
|    | Napetost enosmernega toka: Nazivna napetost, označena s tem simbolom, je napetost enosmernega toka.   |
|    | Pozor. Preberite navodila za uporabo: S tem simbolom so označeni nasveti uporabniku, da si v uporabniškem priročniku prebere dodatne varnostne informacije.   |

## Napajanje

- Stenskih vtičnic, podaljškov ali vmesnikov ne preobremenite nad njihovo napetostjo in zmogljivostjo. S tem lahko povzročite požar ali električni udar. Informacije o napetosti in toku najdete v razdelku s tehničnimi podatki o napajanju v priročniku ali na nalepki o napajanju na izdelku.
- Napajalne kable napeljite tako, da ne boste stopali nanje ali jih stiskali s predmeti, postavljenimi nanje ali obnje. Še posebno pozorni bodite na del kabla, kjer je vtič, na stensko vtičnico in na točko, kjer kabel izstopa iz naprave.
- V odprte dele naprave ne vstavljajte kovinskih predmetov. S tem lahko povzročite električni udar.
- Ne dotikajte se notranjosti naprave, da se izognete električnemu udaru. Napravo sme odpreti samo usposobljen tehnik.
- Napajalni kabel trdno in do konca priključite na vtičnico. Ko odstranujete napajalni kabel iz vtičnice, vedno povlecite za vtič napajalnega kabla. Nikoli ne vlecite za napajalni kabel. Napajalnega kabla se ne dotikajte z mokrimi rokami.
- Če naprava ne deluje normalno – posebno če oddaja nenavaden zvok ali vonj – jo takoj izključite in se obrnite na pooblaščenega trgovca ali servisni center družbe Samsung.
- Da napravo zaščitite med nevihto ali če je dalj časa ne boste nadzorovali ali uporabljali, iztaknite vtič iz stenske vtičnice in odklopite antenski ali kabelski sistem.
  - Če se na napajalnem kablu nabere prah, se lahko kabel močno segreje, začne iskriti ali pa se poškoduje njegova izolacija, kar lahko povzroči električni udar, uhajanje električnega toka ali požar.
- Uporabljajte samo ustrezno ozemljena vtič in vtičnico.
  - Če nista ustrezno ozemljena, lahko to povzroči električni udar ali poškodovanje opreme. (Samo oprema razreda I.)
- Če želite popolnoma izklopiti to napravo, jo izključite iz vtičnice. Stenska vtičnica in napajalni vtič naj bosta vedno dosegljiva, da lahko po potrebi hitro izklopite napravo iz napajanja.

## Namestitev

- Naprave ne postavljajte v bližino ali nad radiator ali grelne lopute ali na mesto, izpostavljeno neposredni sončni svetlobi.
- Na napravo ne postavljajte posod z vodo (vaz itd.), saj to lahko povzroči požar ali električni udar.
- Naprave ne izpostavljajte dežju ali vlagi.
- Pri namestitvi naprave MICRO LED v okolju z veliko prahu, visoko ali nizko temperaturo, visoko vlažnostjo, kemičnimi snovmi ali v okoljih, kjer deluje neprekinjeno 24 ur na dan, na primer letališče, železniška postaja itd., se obrnite na pooblaščen servisni center družbe Samsung. V nasprotnem primeru lahko pride do resnih poškodb naprave MICRO LED.
- Naprave ne izpostavljajte kapljanju ali pljuskanju.
- Ta naprava MICRO LED je potrošniški izdelek, zasnovan samo za namestitev v domačem okolju. Vsaka namestitev, ki ni domače okolje, npr.: Zasebno plovilo (vključno z jahto) ali zasebno letalo ali namestitev na prostem lahko razveljavi garancijo.

## Nameščanje kot Stensko držalo

- Za podrobnosti o namestitvi Stensko držalo glejte navodila za namestitev Stensko držalo.
- Namestite lahko stenski nosilec VESA. Vendar, priporočamo uporabo priloženega stenskega nosilca.
- Pri namestitvi stenskega nosilca VESA priporočamo, da privijete vse štiri vijake VESA.

## Pritrjevanje naprave MICRO LED na steno



Če boste to napravo MICRO LED pritrdili na steno, natančno upoštevajte navodila proizvajalca. Če naprava MICRO LED ni pravilno pritrjena, lahko zdrсне ali pade in povzroči resne telesne poškodbe otroka ali odrasle osebe in resne poškodbe naprave MICRO LED.

- Samsung ne odgovarja za poškodbe izdelka ali telesne poškodbe, če se odločite, da boste sami namestili stensko držalo.
- Samsung ni odgovoren za poškodovanje izdelka ali telesne poškodbe, če stranka uporablja stensko držalo, ki ni VESA ali ni odobrena, ali če ne upošteva navodil za namestitev izdelka.

- Opremo za pritrnitev na steno lahko namestite na trdno steno, pravokotno na tla. Preden opremo za pritrnitev na steno namestite na površino, ki niso mavčne plošče, se obrnite za dodatne informacije obrnite na najbližjega prodajalca. Če napravo MICRO LED namestite na strop ali poševno steno, lahko pade in povzroči hude telesne poškodbe.
- Pri namestitvi stenskega držala priporočamo, da privijete vse štiri vijake VESA.
- Naprave MICRO LED ne namestite poševno.



Stenskega držala ne nameščajte, ko je naprava MICRO LED vklopljena. To lahko povzroči telesne poškodbe zaradi elektrošoka.

- Ne uporabljajte vijakov, daljših od standardnih dimenzij ali ne ustrezajo specifikacijam za vijake standarda VESA. Predolgi vijaki lahko poškodujejo notranjost naprave MICRO LED.
- Pri opremi za pritrnitev na steno, ki ne ustreza specifikacijam za vijake standarda VESA, se lahko dolžina vijakov razlikuje glede na njene specifikacije.
- Vijakov ne privijajte premočno. Lahko namreč poškodujete izdelek ali povzročite, da ta pade, in tako poškodujete sebe ali druge. Samsung ni odgovoren za take nesreče.
- Napravo MICRO LED naj na steno vedno nameščajo štiri osebe.

## Specifikacije za pritrnitev na steno (VESA)

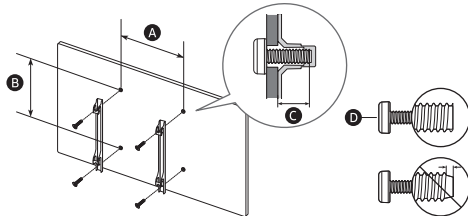

|   |           |            |
|---|-----------|------------|
| Velikost naprave MICRO LED v palcih                 | 76        | 89         |
| Specifikacije za luknje za vijake VESA (A x B) (mm) | 600 x 400 |            |
| Ⓒ (mm)  | 6         |            |
| Ⓓ x 4   | M8        |            |
| Velikost naprave MICRO LED v palcih                 | 101       | 114        |
| Specifikacije za luknje za vijake VESA (A x B) (mm) | 800 x 600 | 1000 x 800 |
| Ⓒ (mm)  | 6         |            |
| Ⓓ x 4   | M8        |            |

## Zagotavljanje ustreznega prezračevanja naprave MICRO LED

Napravo MICRO LED in pretvornik One Connect namestite tako, da je vsaj 10 cm med napravo MICRO LED, pretvornikom One Connect in ostalimi predmeti (stenami, stranicami omar itd.), da zagotovite ustrezno prezračevanje. Pri neustreznem prezračevanju lahko pride do požara ali težav z izdelkom zaradi povišane notranje temperature.

- Močno priporočamo, da pri namestitvi naprave MICRO LED na stenski nosilec uporabite samo dele, ki jih nudi družba Samsung. Če uporabite dele drugih proizvajalcev, lahko pride do težav z izdelkom ali do telesne poškodbe zaradi padca izdelka.

## Delovanje

- Naprava uporablja baterije. V vaši skupnosti morda veljajo predpisi, s katerimi je določeno, da morate baterije odvreči na okolju prijazen način. Za informacije o odlaganju ali recikliranju se obrnite na lokalne oblasti.
- Dodatno opremo (daljinski upravljalnik itd.) hranite na varnem mestu zunaj dosega otrok.
- Izdelka ne udarjajte in pazite, da vam ne pade na tla. Če je izdelek poškodovan, izključite napajalni kabel in se obrnite na servisni center družbe Samsung.
- Baterij ali daljinskega upravljalnika ne odvrzite v ogenj.
- Ne povzročajte kratkega stika baterij, jih razstavljajte ali pregrevajte.
- POZOR:** Če baterije v daljinskem upravljalniku zamenjate z napačnimi, obstaja nevarnost eksplozije. Zamenjajte jih samo z baterijami iste ali enakovredne vrste.
- OPOZORILO – PRIŽGANE SVEČE IN DRUGE PREDMETE Z ODPRTIM PLAMENOM HRANITE STRAN OD IZDELKA, DA PREPREČITE ŠIRJENJE OGNJA.**



## Vzdrževanje naprave MICRO LED

- Če želite očistiti to napravo, izvlecite napajalni kabel iz stenske vtičnice in izdelek obrišite z mehko in suho krpo. Ne uporabljajte kemikalij, kot so vosek, benzol, alkohol, razredčil, sredstev proti komarjem, osvežilnikov prostora, maziv ali čistil. Te kemikalije lahko poškodujejo napravo MICRO LED ali izbrišejo natise na njem.
- Med čiščenjem se lahko opraska zunanost in zaslon naprave MICRO LED. Da se izdelek ne opraska, njegovo zunanost in zaslon previdno obrišite z mehko krpo.
- Vode ali katere koli tekočine ne pršite neposredno na napravo MICRO LED. Če tekočina prodre v izdelek, lahko povzroči okvaro, požar ali električni udar.

## 01 Kaj je v škatli?

Preverite, ali ste z napravo MICRO LED dobili naslednje elemente. Če kateri predmet manjka, se obrnite na prodajalca.

- Pametni daljinski upravljalnik Samsung
- Uporabniški priročnik
- Garancijska kartica / regulativna navodila (ponekod niso na voljo)
- Napajalni kabel MICRO LED
- Kabel IR x 4
- Pretvornik One Connect
- Napajalni kabel One Connect
- Kabel naprave One Connect
- Spol Kabel naprave One Connect

- Priloženi kabli se lahko razlikujejo glede na državo. Uporabiti morate napajalni kabel, ki ustreza vaši regiji.
- Barva in oblika predmetov sta odvisni od modelov.
- Kabli, ki niso priloženi, so na prodaj posebej.
- Ko odpirate škatlo, preverite, ali je v embalaži oziroma za njo še kakšna morebitna dodatna oprema.



**Opozorilo:** pri nepravilnem rokovanju se zasloni lahko poškodujejo zaradi neposrednega pritiska. Ko dvigate napravo MICRO LED, jo primite za robove zaslona, kot je prikazano na sliki.





## Uporaba kabla IR

Ob uporabi funkcije **Multi View** lahko upravljate HDMI z 1 do 4 vrati preko kabla IR, priključenega na posamezni IR. Preverite e-Manual (📖) > ☰ Meni > ⚙️ Nastavitve > Podpora > Odpri e-Manual) za navodila glede uporabe funkcije **Multi View**.

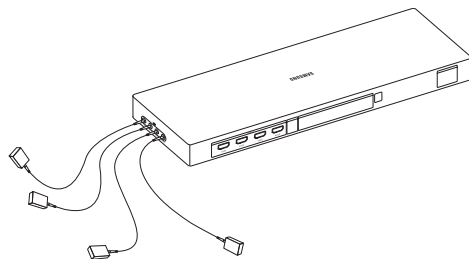

|          |       |       |       |       |
|----------|-------|-------|-------|-------|
| IR (📡)   | 1 (📡) | 2 (📡) | 3 (📡) | 4 (📡) |
|          | ⬇     | ⬇     | ⬇     | ⬇     |
| HDMI (📺) | 1 (📺) | 2 (📺) | 3 (📺) | 4 (📺) |

## 02 Povezava naprave MICRO LED s pretvornikom One Connect

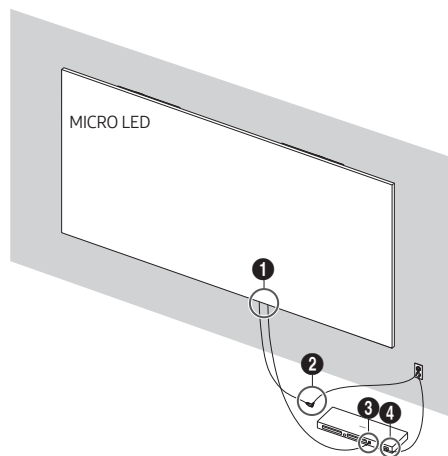

Pretvornik One Connect

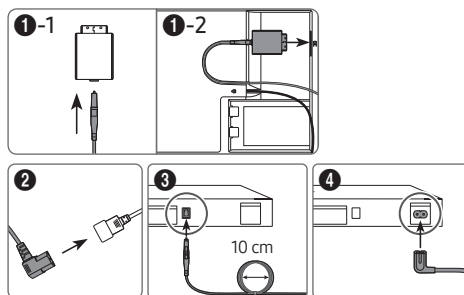

Glejte sliko in povežite napravo MICRO LED in pretvornik One Connect s kablom One Connect, ki je priložen kot sestavni del.



- Pretvornika One Connect ne uporabljajte v pokončnem položaju ali obrnjenega navzdol.
- Poskrbite, da med povezavo kabel ni zvit. Sicer se lahko poslabša delovanje izdelka ali pa se kabel poškoduje.
- Za napeljavo preostalega kabla si oglejte zgornjo sliko.



Pregibanje



Zvijanje



Vlečenje



Pritiskanje na kabel

## 03 Začetna nastavitve

Ob prvem vklopu naprave MICRO LED se takoj zažene začetna nastavitve. Sledite navodilom na zaslonu in konfigurirajte osnovne nastavitve naprave MICRO LED glede na vaše okoliščine uporabe.

- Za dostop do na omrežju temelječih pametnih storitev boste potrebovali račun Samsung. Če izberete možnost brez prijave, se boste lahko povezali samo z zemeljskimi TV-postajami (velja samo naprave s sprejemniki) in zunanji napravami, na primer prek vmesnika HDMI.

### Uporaba možnosti Kontrolnik MICRO LED

Napravo MICRO LED lahko vklopite z gumbom **Kontrolnik MICRO LED** na spodnjem delu naprave MICRO LED in uporabite **Nadzorni meni**. **Nadzorni meni** se pojavi, ko je naprava MICRO LED vklopljena ter uporabite **Kontrolnik MICRO LED** in na njem pritisnete gumb.

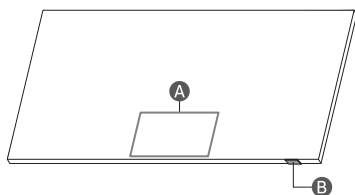

**A** Nadzorni meni

**B** Gumb Kontrolnik MICRO LED / Senzor daljinskega upravljalnika / Stikalo mikrofona

### Kako vklopiti in izklopiti mikrofona

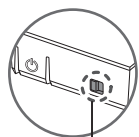

vklopljen ↔ izklop

Mikrofon lahko vklopite ali izklopite s stikalom na spodnjem delu naprave MICRO LED. Če mikrofona izklopite, ne bo na voljo nobena glasovna funkcija in funkcija, ki uporablja mikrofona.

- Položaj in oblika stikala mikrofona se lahko razlikujeta glede na model.
- Med analizo podatkov iz mikrofona se podatki ne shranjujejo.

## 04 Več o gumbih na izdelku Samsung SolarCell Remote (Pametni daljinski upravljalnik Samsung)

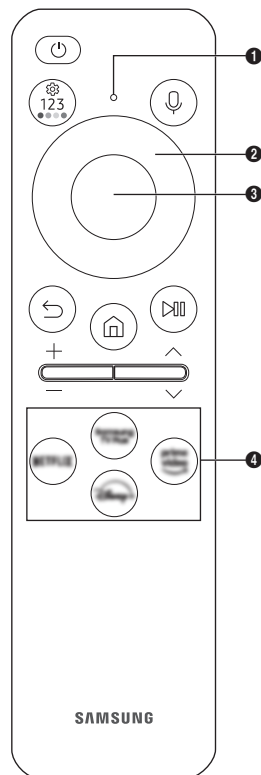

### (Napajanje)

Pritisnite za vklop ali izklop MICRO LED.

### MIC / LED

Uporablja se kot mikrofona za prepoznavanje govora z daljinskim upravljalnikom.

- Luknjice mikrofona ne izpostavljajte udarcem in vanjo ne vtikajte ostrih predmetov.

### (Glasovni pomočnik)

Zažene funkcijo Glasovni pomočnik. Pridržite gumb, izgovorite ukaz in gumb sprostite, da zaženete funkcijo Glasovni pomočnik.

- Podprti jeziki in funkcije aplikacije Glasovni pomočnik se lahko razlikujejo glede na geografsko območje.

### (Nastavitve / Številka / Barvni gumb)

Ob vsakem pritisku na ta gumb preklopite med menjem z nastavitvami/navidezno številčnico/ploščico z možnostmi z barvnimi gumbi.

- Ta gumb uporabite za dostop do dodatnih možnosti, ki so odvisne od uporabljene funkcije.
- Pritisnite, da se na zaslonu prikaže navidezna številčnica. S številčnico lahko vnašate numerične vrednosti. Za vnos števiske vrednosti izberite številke in nato izberite **Končano** ali **Vnesite številko**. Uporabite ga za spremembo kanala, vnos kode PIN, vnos kode ZIP itd.

### Smerni gumb (gor, dol, levo, desno)

Premakne označeno območje in spreminja vrednosti v meniju naprave MICRO LED.

### Izberi

Izbere ali zažene označeni element. Če ga pritisnete med gledanjem vsebine, se prikažejo podrobne informacije o programu.

### (Nazaj)

Pritisnite za vrnitev v prejšnji meni. Če ga držite 1 sekundo ali dlje, se delujoča funkcija zaustavi. Če ga pritisnete med gledanjem programa, se prikaže prejšnji kanal.

### (Smart Hub)

Pritisnite, da se vrnete na Prvi zaslon.

### (Predvajaj/premor)

ko ga pritisnete, se prikažejo gumbi za predvajanje. S temi gumbi lahko upravljate trenutno predvajano predstavnostno vsebino.

Če želite uporabljati Vrstica za igre, pritisnite in pridržite gumb v načinu Igralni način.

- Aplikacija Vrstica za igre morda ni podprta, odvisno od modela ali geografskega območja.



### + / - (Glasnost)

Gumb premikajte gor ali dol, da nastavite glasnost. Če želite izklopiti zvok, pritisnite gumb. Če ga držite 2 sekundo ali dlje, se prikaže meni **Blížnjice dostopnosti**.

### ^ / v (Kanal)



Gumb premikajte gor ali dol, da preklopite kanal. Pritisnite gumb za ogled zaslona **Vodnik**. Če ga držite vsaj sekundo, se prikaže zaslon **Seznam kanalov**.

### Gumb za zagon aplikacije

Pritisnite ustrezen gumb za funkcije, ki mu je dodeljena.

- Aplikacije, ki so na voljo, se lahko razlikujejo odvisno od geografske regije ali ponudnika vsebin.

### + (Seznanjanje)

Če se Pametni daljinski upravljalnik Samsung ne sezna samodejno z napravo MICRO LED, ga usmerite v sprednji del naprave MICRO LED ter sočasno pridržite gumba  in  za vsaj 3 sekunde.

- Upravljalnik Pametni daljinski upravljalnik Samsung uporabljajte manj kot 6 m od MICRO LED. Delovna razdalja se lahko razlikuje glede na značilnosti brezžičnega okolja.
- Slike, gumbi in funkcije izdelka Pametni daljinski upravljalnik Samsung se lahko razlikujejo glede na model in geografsko območje.
- Funkcija Nastavitve univerzalnega daljinskega upravljalnika deluje normalno samo, če uporabljate Pametni daljinski upravljalnik Samsung, ki je priložen napravi MICRO LED.

## Polnjenje baterije

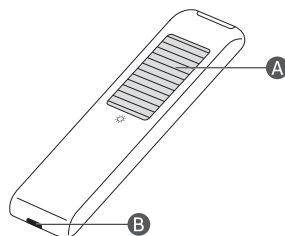

### **A** Solarna celica

Ko daljinski upravljalnik ni v uporabi, ga izpostavite svetlobi. To bo podaljšalo čas njegovega delovanja.

### **B** Vrata USB (C-tip) za polnjenje

Uporabljeno za hitro polnjenje. Lučka LED na sprednji strani med polnjenjem sveti. Ko so baterije popolnoma napolnjene, lučka LED ugasne.

- Kabel USB ni priložen.

- Priporočamo uporabo originalnega polnilnika Samsung. V nasprotnem primeru lahko pride do poslabšanja zmogljivosti ali okvare izdelka. V tem primeru garancija ni veljavna.
- Če daljinski upravljalnik ne deluje zaradi premalo napolnjene baterije, ga napolnite z uporabo vrat USB vrste C.



Pride lahko do požara ali eksplozije, kar lahko vodi v poškodbe daljinskega upravljalnika ali telesne poškodbe.

- Daljinskega upravljalnika ne izpostavljajte udarcem.
- Pazite in ne dovolite, da bi tuje snovi, kot je kovina, tekočina ali prah, prišle v stik s polnilnim terminalom daljinskega upravljalnika.
- Kadar je vaš daljinski upravljalnik poškodovan oziroma vonjate dim ali vonj po zažganem, nemudoma prenehajte z uporabo ter ga oddajte na popravilo v Samsungov servisni center.
- Daljinskega upravljalnika ne razstavljajte sami.
- Ne dovolite, da bi malčki ali hišni ljubljenci lizali ali grizli daljinski upravljalnik. Pride lahko do požara ali eksplozije, kar lahko vodi v poškodbe daljinskega upravljalnika ali telesne poškodbe.

## 05 Odpravljanje težav in vzdrževanje

### Odpravljanje težav

Za več informacij si oglejte poglavje »Odpravljanje težav« v e-Manual.

> Meni > Nastavitve > Podpora > Odpri e-Manual >

#### Odpravljanje težav

Če noben od nasvetov za odpravljanje težav ni ustrezen, obiščite spletno mesto »www.samsung.com« in kliknite možnost »Podpora« ali pa se obrnite na Samsungov servisni center.

- Zaradi tehničnih omejitev v proizvodnem postopku so lahko nekatere slikovne pike plošče videti temnejše ali svetlejše, lahko pa tudi utripajo. To pa kljub temu ne vpliva na delovanje izdelka.
- Zaradi več modulov izdelka se lahko od blizu prikaže mrežni vzorec. Ne gre za napako izdelka.
- Optimalno delovanje naprave MICRO LED lahko zagotovite tako, da jo nadgradite na najnovejšo programsko opremo. Uporabite funkcije **Posodobiti zdaj** ali **Samodejna posodobitev** v meniju naprave MICRO LED ( > Meni > Nastavitve > Podpora > Posodobitev programske opreme > Posodobiti zdaj ali Samodejna posodobitev).

### Naprave MICRO LED ni mogoče vklopiti.

- Poskrbite, da je napajalni kabel trdno priključen v napravo MICRO LED, pretvornik One Connect in stensko vtičnico.
- Prepričajte se, ali vtičnica deluje in senzor daljinskega upravljalnika na napravi MICRO LED spodaj sveti v močni rdeči barvi.
- Pritisnite gumb Kontrolnik MICRO LED na spodnjem delu naprave MICRO LED, da se prepričate, da težave ne povzročajo daljinski upravljalnik. Če se naprava MICRO LED vklopi, si oglejte razdelek »Daljinski upravljalnik ne delujek«.

### Daljinski upravljalnik ne deluje.

- Preverite, ali senzor daljinskega upravljalnika na spodnjem delu naprave MICRO LED utripa, ko pritisnete gumb na daljinskem upravljalniku.
  - Ko je baterija daljinskega upravljalnika izpraznjena, jo napolnite prek vrat USB (tip C) za polnjenje ali pa obrnite daljinski upravljalnik tako, da sončno celico izpostavite svetlobi.
- Daljinski upravljalnik usmerite neposredno proti napravi MICRO LED z razdalje 1,5–1,8 m.
- Če je napravi MICRO LED priložen upravljalnik Pametni daljinski upravljalnik Samsung (daljinski upravljalnik s funkcijo Bluetooth), ga morate seznaniti z napravo MICRO LED. Če želite povezati daljinski upravljalnik Pametni daljinski upravljalnik Samsung, hkrati pritisnite gumba in ter ju držite 3 sekund.

### Ekološki senzor in svetlost zaslona

Ekološki senzor samodejno nastavi svetlost naprave MICRO LED. Ta funkcija meri svetlost v prostoru in samodejno optimizira svetlost naprave MICRO LED za manjšo porabo energije. Če želite to izklopiti, izberite možnost > Meni > Nastavitve > Vse nastavitve > Splošno in zasebnost > Napajanje in varčevanje z energijo > Optimizacija svetlosti.

- Ekološki senzor se nahaja na dnu naprave MICRO LED. Senzorja ne blokirajte s predmeti. To lahko potemni sliko.

### Spreminjanje gesla televizorja

> Meni > Nastavitve > Vse nastavitve > Splošno in zasebnost > Upravitelj sistema > Spreminjati PIN

Zaženite funkcijo **Spremeni PIN** ter v polje za geslo vnesite trenutno geslo.

Vnesite novo geslo in ga nato vnesite še enkrat, da ga potrdite. Spreminjanje gesla je končano.

Če pozabite kodo PIN, pritisnite gumbe v naslednjem zaporedju, da ponastavite kodo PIN na »0000« (Francija: »1111«):

- Pametni daljinski upravljalnik Samsung: Pritisnite gumb / (Glasnost). > Pov. gla. > > Zm. glasn. > > Pov. gla. > .

## 06 Specifikacije in druge informacije

### Specifikacije

|                           |   |                           |
|---------------------------|---|---------------------------|
| Ime modela                | MNA76MS1CAC                             | MNA89MS1BAC               |
| Ločljivost zaslona        | 3312 x 1872                             | 3864 x 2184               |
| Velikost zaslona          |   |                           |
| Diagonala                 | 76 palci                                | 89 palci                  |
| Izmerjeno diagonalno      | 193,3 cm                                | 225,4 cm                  |
| Zvok (izhod)              | 120 W                                   |                           |
| Dimenzije (Š x V x G)     |   |                           |
| Osrednji del              | 1685,1 x 958,7 x 24,9 mm                | 1965,5 x 1117,3 x 24,9 mm |
| Teža                      |   |                           |
| Osrednji del              | 41,0 kg                                 | 53,0 kg                   |
| Ime modela                | MNA101MS1BC                             | MNA114MS1CC               |
| Ločljivost zaslona        | 4416 x 2496                             | 4968 x 2808               |
| Velikost zaslona          |   |                           |
| Diagonala                 | 101 palci                               | 114 palci                 |
| Izmerjeno diagonalno      | 257,6 cm                                | 289,8 cm                  |
| Zvok (izhod)              | 120 W                                   |                           |
| Dimenzije (Š x V x G)     |   |                           |
| Osrednji del              | 2245,9 x 1275,6 x 24,9 mm               | 2526,3 x 1434,2 x 24,9 mm |
| Teža                      |   |                           |
| Osrednji del              | 64,0 kg                                 | 88,0 kg                   |
| Delovna temperatura       | Od 15 °C do 35 °C (od 59 °F do 95 °F)   |                           |
| Delovna vlažnost          | 10–80 %, brez kondenzacije              |                           |
| Temperatura shranjevanja  | Od –20 °C do 45 °C (od –4 °F do 113 °F) |                           |
| Vlažnost pri shranjevanju | 5–95 %, brez kondenzacije               |                           |

#### Opombe

- Ta naprava je digitalni aparat razreda B.
- Za informacije o napajanju in več o porabi energije si oglejte podatke na nalepki na izdelku.
  - Nalepka je pri večini modelov pritrjena na hrbtni del naprave MICRO LED.
  - Pri modelih pretvornika One Connect se nalepka nahaja na dnu pretvornika One Connect.
- Običajna poraba električne energije je izmerjena v skladu s standardom IEC 62087.
- Za priključitev kabla LAN uporabite kabel 7. kategorije (tip \*STP). (100/10 Mb/s)
  - \* Shielded Twisted Pair

\* Slike in ilustracije v tem uporabniškem priročniku so samo za referenco. Dejanski izdelek je lahko videti drugačen. Obliko in tehnične lastnosti izdelka lahko spremenimo brez predhodnega obvestila.

Administrativni stroški se lahko zaračunajo, če:

- (a) vas na vašo zahtevo obišče tehnik in izdelek ni okvarjen (npr. če niste prebrali uporabniškega priročnika);
- (b) izdelek prinesete na servisni center družbe Samsung in ni okvarjen (npr. če niste prebrali uporabniškega priročnika).

O administrativnih stroških boste obveščeni pred obiskom tehnika.

Samsung ne odgovarja v primeru škode na napravi, ki so posledica nestrokovnega poskusa popravila s strani uporabnika, servisa, ter neupoštevanja navodil natečajnega popravila in garancijskih pogojev. Garancijski pogoji ne pokrivajo škode na izdelku, ki so posledica poskusa popravila izdelka s strani nepooblaščenih oseb. Garancijski pogoji se upoštevajo samo v primeru popravila pri certifikiranem ponudniku servisnih storitev Samsung.

Obiščite [Samsung.com/podpora](http://Samsung.com/podpora) in poiščite podrobnejše informacije o zunanjem napajalniku in daljinskem upravljalniku, povezanih z direktivo EU o Okoljski uredbi - ErP regulation

### Zmanjšanje porabe energije

Po izklopu naprave MICRO LED preklopi v stanje pripravljenosti. V stanju pripravljenosti še vedno porablja nekaj energije. Za zmanjšanje porabe energije izključite napajalni kabel, če naprave MICRO LED ne boste uporabljali dolgo časa.

### Licence

 Dolby Atmos

POWERED BY

QUICK SET<sup>®</sup>

 HEVC Advance<sup>™</sup>  
Covered by Patents at [patentlist.hevcadvance.com](http://patentlist.hevcadvance.com)

 HDMI<sup>™</sup>  
HIGH-DEFINITION MULTIMEDIA INTERFACE

The terms HDMI, HDMI High-Definition Multimedia Interface, HDMI trade dress and the HDMI Logos are trademarks or registered trademarks of HDMI Licensing Administrator, Inc.

S tem družba Samsung izjavlja, da je ta radijska oprema skladna z Direktivo 2014/53/EU in veljavnimi normativnimi zahtevami ZK. Celotno besedilo izjave o skladnosti je na voljo na naslednjem internetnem naslovu:

<http://www.samsung.com>; pojdite na možnost Podpora in vnesite ime modela.

To opremo je dovoljeno uporabljati v vseh državah EU in v ZK. Funkcijo 5 GHz in 6 GHz omrežja WLAN (Wi-Fi) te opreme je dovoljeno uporabljati samo v zaprtih prostorih.

Največja moč oddajanja RF:

100 mW pri 2,4 - 2,4835 GHz,

200 mW pri 5,15 - 5,25 GHz & 5,47 - 5,725 GHz,

100 mW pri 5,25 - 5,35 GHz,

200 mW pri 5,945 - 6,425 GHz.



Ustrezno odstranjanje tega izdelka (odpadna električna in elektronska oprema)  
(Velja za države z ločenimi sistemi zbiranja)

Oznaka na izdelku, dodatni opremi ali dokumentaciji pomeni, da izdelka in njegove elektronske dodatne opreme (npr. električnega polnilnika, slušalk, kabla USB) ob koncu življenjske dobe ni dovoljeno odvreči med gospodinjske odpadke. Te izdelke ločite od drugih vrst odpadkov in jih odgovorno predajte v recikliranje ter tako spodbudite trajnostno vnovično uporabo materialnih virov. Tako boste preprečili morebitno tveganje za okolje ali zdravje ljudi zaradi nenadzorovanega odstranjanja odpadkov. Uporabniki v gospodinjstvih naj se za podrobnosti o tem, kam in kako lahko te izdelke predajo v okolju prijazno recikliranje, obrnejo na trgovino, kjer so izdelek kupili, ali na krajevni upravni organ.

Poslovni uporabniki naj se obrnejo na dobavitelja in preverijo pogoje kupne pogodbe. Tega izdelka in njegove elektronske dodatne opreme pri odstranjanju ni dovoljeno mešati z drugimi gospodarskimi odpadki.



Ustrezno odstranjanje baterij v tem izdelku  
(Velja za države z ločenimi sistemi zbiranja)

Oznaka na bateriji, embalaži ali v priročniku pomeni, da baterije v tem izdelku ni dovoljeno odstraniti skupaj z ostalimi gospodinjskimi odpadki. Oznake za kemijske elemente Hg, Cd ali Pb pomenijo, da baterija vsebuje živo srebro, kadmij ali svinec v količinah, ki presegajo referenčne nivoje v direktivi ES 2006/66. Baterije v tem izdelku ne sme menjati uporabnik. Za informacije o menjavi se posvetujte s svojo servisno službo. Baterije ne poskušajte odstraniti ali sežgati. Baterije ne razstavljajte, stiskajte ali luknjajte. Če želite odstraniti izdelek, se obrnite na obrat za zbiranje odpadkov, kjer ga bodo skupaj z baterije ustrezno reciklirali ali odstranili.

#### Odstranjanje baterije

- Če želite odstraniti baterijo, se obrnite na pooblaščen servisni center. Da pridobite navodila za odstranitev baterije, obiščite [www.samsung.com/global/ecodesign\\_energy](http://www.samsung.com/global/ecodesign_energy).
- Zaradi lastne varnosti ne smete poskušati odstraniti baterije lastnorčno. Če se baterije ne odstrani na pravilen način, lahko pride do poškodb baterije in naprave, osebnih poškodb in/ali se povzroči, da naprava ni več varna.

## Izjava o skladnosti

### Informacije o izdelku

Izdelek : Smart Control

Model(i) : VG-TM2360E

Različni modeli : VG-TM2360F, VG-TM2360G

### Deklaracija in veljavni standardi

Izrecno izjavljamo, da zgoraj navedeni izdelek ustreza bistvenim zahtevam: Diecktiva 2014/53/EU o radijski opremi z uporabo:

#### EMC

EN 301 489-1 V2.2.3

EN 301 489-17 V3.2.4

#### Varnost

EN IEC 62368-1:2020+A11:2020

EN IEC 62368-3:2020

EN 62311:2008

#### Radio

EN 300 328 V2.2.2

Direktive (2011/65/EU) o omejitvah uporabe določenih nevarnih snovi v električni in elektronski opremi, ki se izvaja po EN 50581:2012.

### Podpisano za in v imenu: Samsung

Samsung Euro QA Lab, Saxony Way, Yateley, GU46 6GG, UK \*  
2022-11-04 (Kraj in datum podpisa)

Stephen Colclough – Direktor za regulativne zadeve  
(Ime in podpis pooblaščenice osebe)

※ To ni naslov servisnega centra Samsung. Naslov in telefonsko številko servisnega centra Samsung najdete na garancijskem listu, lahko pa kontaktirate prodajalca, kjer ste kupili svoj izdelek.

# Pirms šīs lietotāja rokasgrāmatas lasīšanas

MICRO LED komplektācijā ir iekļauta šī lietotāja rokasgrāmata un iegultā e-pamācība (📺) > Izvēlne > Iestatījumi > Atbalsts > Atvērt e-Manual).

## Brīdinājums! Svarīgas drošības instrukcijas

Lūdzu, izlasiet šīs drošības instrukcijas pirms MICRO LED televizora izmantošanas. Tālāk esošajā tabulā skatiet to simbolu skaidrojumu, kas var būt norādīti uz jūsu Samsung produkta.

| UZMANĪBU  |   |
|---|---|
| ELEKTROŠOKA RISKS. NEATVĒRT.  |   |
| UZMANĪBU: LAI IZVAIRĪTOS NO ELEKTROŠOKA RISKA, NENOŅĒMIET VĀKU (VAI AIZMUGURI). IEKŠPUSĒ NAV DAĻU, KURU APKOPI VAR VEIKT LIETOTĀJS. UZTICIET VISUS APKOPES DARBUS KVALIFICĒTIEM APKALPES PAKALPOJUMU SNIEDZĒJIEM. |   |
|    | Šis simbols norāda uz to, ka iekšpusē ir augsta voltāža. Jebkāda veida saskarsme ar jebkuru šī izstrādājuma iekšēju daļu ir bīstama.  |
|    | Šis simbols norāda, ka izstrādājuma komplektācijā ir iekļauta svarīga literatūra par izmantošanu un apkopi.   |
|    | II klases izstrādājums: šis simbols norāda, ka nav nepieciešams drošības elektriskais savienojums ar zemi (zemējums). Ja šis simbols nav norādīts uz produkta ar strāvas pievadu, produktam IR jābūt uzticamam savienojumam ar aizsargzemējurnu (zemējumu). |
|    | Mainstrāvas spriegums: ar šo simbolu apzīmētais nominālais spriegums ir maiņstrāvas spriegums.  |
|    | Līdzstrāvas spriegums: ar šo simbolu apzīmētais nominālais spriegums ir līdzstrāvas spriegums.  |
|    | Uzmanību. Skatiet lietošanas instrukcijas: šis simbols norāda, ka lietotājam ir jākonsultējas ar lietotāja rokasgrāmatu, lai uzzinātu detalizētāku drošības informāciju.  |

## Barošana

- Nepārslodiet sienas kontaktligzdas, pagarinātāju vadus vai adapterus, pārsniedzot to spriegumu un kapacitāti. Tas var izraisīt ugunsgrēku vai elektrošoku. Skatiet rokasgrāmatas barošanas specifiku sadaļu vai strāvas avota etiķeti uz produkta, lai iegūtu informāciju par spriegumu un strāvas stiprumu.
- Barošanas vadiem jābūt izvietotiem tā, lai uz tiem nevarētu uzkāpt vai sapsiест ar priekšmetiem, kas novietoti uz tiem vai pie tiem. Pievērsiet īpašu uzmanību vadiem pie vadu spraudņu galiem, sienas kontaktligzdām un vietām, kur tie ir izvadīti no ierīces.
- Nekad neievietojiet neko metālisku aparatūras atvērtajās daļās. Tas var izraisīt elektrošoku.
- Lai izvairītos no elektrošoka, nekad nepieskarieties aparatūras iekšpusei. Aparatūru ir paredzēts atvērt tikai kvalificētam tehnikam.
- Pārliecinieties, ka strāvas vada kontaktspraudnis ir stingri ievietots kontaktligzdā. Atvienojot strāvas vadu no sienas kontaktligzdas, vienmēr velciet aiz strāvas vada kontaktspraudņa. Nekad neatvienojiet to, velkot aiz strāvas vada. Nepieskarieties strāvas vadam ar slapjām rokām.
- Ja šī aparatūra nedarbojas normāli, ir sevišķi, ja tā rada neparastas skaņas vai smaku, nekavējoties atvienojiet to no elektrotīkla un sazinieties ar autorizētu izplatītāju Samsung vai servisa centru.
- Lai aizsargātu šo aparatūru pērkona negaisa gadījumā vai gadījumā, ja tā ilgāku laiku tiek atstāta bez uzraudzības un netiek lietota, atvienojiet to no sienas kontaktligzdas un atvienojiet no tās antenas vai kabeļa sistēmu.
  - Uzkrājušies putekļi var izraisīt elektrošoku, strāvas noplūdi vai aizdegšanos, jo to ietekmē strāvas vads var radīt dzirksteles un karstumu, vai arī vada izolācija var sairt.
- Izmantojiet tikai pareizi izņemtu kontaktspraudni un sienas kontaktligzdu.
  - Nepietiekams izņemums var izraisīt elektrošoku vai sabojāt iekārtu. (Tikai I klases iekārtām.)
- Lai pilnībā izslēgtu šo aparatūru, atvienojiet to no sienas kontaktligzdas. Lai nodrošinātu, ka šo aparatūru nepieciešamības gadījumā iespējams ātri atvienot no elektrotīkla, pārliecinieties, ka sienas kontaktligzdai un strāvas kontaktspraudnim var ērti piekļūt.



## Uzstādīšana

- Nenovietojiet aparāturu blakus vai virs radiatora vai sildītāja, vai vietā, kur tā atrodas tiešos saules staros.
- Nenovietojiet uz šīs aparatūras traukus ar ūdeni (vāzes u.c.), jo tas var izraisīt aizdegšanos vai elektrošoku.
- Nepakļaujiet aparāturu lietus vai mitruma iedarbībai.
- Lai noskaidrotu informāciju situācijās, kad MICRO LED televizoru ir plānots uzstādīt vietā, kas ir ļoti putekļaina, kurā ir augsta vai zema temperatūra, augsts mitruma līmenis, ķīmiskas vielas, vai vietā, kur ierīce darbosies 24 stundas diennakti, piemēram, lidostā, vilciena stacijā u.c., sazinieties ar autorizētu Samsung servisa centru. Pretējā gadījumā var rasties nopietni MICRO LED televizora bojājumi.
- Nepakļaujiet aparāturu pilienu vai šļakatu iedarbībai.
- Šī MICRO LED ierīce ir patēriņa prece, kas paredzēta uzstādīšanai tikai mājās vidē. Uzstādot ierīci nevis mājās vidē, bet citur, piemēram: privātā kuģošanas līdzeklī (tostarp jahtā) vai privātā lidmašīnā vai ārpus telpām, var tikt anulēta garantija.

## Uzstādīšana pie sienas (Uz sienas)

- Informāciju par sienas kronšteina (Uz sienas) piestiprināšanu, lūdzu, skatiet sienas kronšteina (Uz sienas) uzstādīšanas pamācībā.
- Jūs varat uzstādīt VESA sienas stiprinājumu. Taču ieteicams ir izmantot to sienas stiprinājumu, kas tiek nodrošināts pēc noklusējuma.
- Uzstādot VESA sienas stiprinājumu, vispirms nostipriniet visas četras VESA skrūves.

### MICRO LED televizora uzstādīšana pie sienas



Ja šis MICRO LED televizors tiek uzstādīts pie sienas, rūpīgi izpildiet ražotāja sniegtos norādījumus. Ja tas nav pareizi uzstādīts, MICRO LED televizors var noslīdēt vai nokrist, radot nopietnus savainojumus bērniem vai pieaugušajiem, un nopietni sabojāt MICRO LEDtelevizoru.

- Samsung nav atbildīgs par izstrādājumam nodarītajiem bojājumiem vai par kaitējumu pašam vai citiem cilvēkiem, ja sienas montāžas kronšteina uzstādīšanu veic pats klients.
- Samsung neuzņemas atbildību par izstrādājuma bojājumiem vai traumām, ja tiek lietoti VESA specifikācijām neatbilstoši vai citi specifikācijās nenorādīti sienas montāžas kronšteini, vai ja lietotājs neievēro izstrādājuma uzstādīšanas instrukcijas.

- Jūs varat uzstādīt sienas montāžas kronšteinu pie izturīgas sienas, perpendikulāri grīdai. Pirms sienas montāžas kronšteina uzstādīšanas pie citām virsmām, kas nav rīgpipsis, papildus informācijai sazinieties ar tuvāko izplatītāju. Ja MICRO LED televizors tiek uzstādīts pie griestiem vai pie slīpas sienas, tas var nokrist un izraisīt nopietnas traumas.
- Uzstādot sienas montāžas kronšteina komplektu, ieteicams nostiprināt visas četras VESA skrūves.
- Neuzstādi MICRO LED televizoru savvērtā stāvoklī.



Neuzstādi sienas montāžas kronšteina komplektu, kamēr MICRO LED televizors ir ieslēgts. Tas var izraisīt elektrošoka radītas traumas.

- Neizmantojiet skrūves, kas ir garākas par standarta izmēru vai kas neatbilst VESA standarta skrūvju specifikācijām. Skrūves, kas ir pārāk garas, var radīt MICRO LED televizora bojājumus.
- Sienas montāžas kronšteinim, kas neatbilst VESA standarta skrūvju specifikācijām, skrūvju garums var atšķirties atkarībā no kronšteina specifikācijas.
- Nepievelciet skrūves pārāk cieši. Tas var bojāt izstrādājumu vai izraisīt tā nokrišanu, kas var radīt savainojumus. Samsung neuzņemas atbildību par šādiem nelaimes gadījumiem.
- Vienmēr nodrošiniet, ka MICRO LED televizora uzstādīšanu pie sienas veic četri cilvēki.

### Sienas montāžas specifikācijas (VESA)

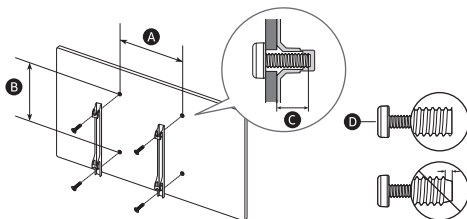

|   |           |            |
|---|-----------|------------|
| MICRO LED televizora izmērs collās              | 76        | 89         |
| VESA skrūvju atveru specifikācijas (A x B) (mm) | 600 x 400 |            |
| E (mm)  | 6         |            |
| D x 4   | M8        |            |
| MICRO LED televizora izmērs collās              | 101       | 114        |
| VESA skrūvju atveru specifikācijas (A x B) (mm) | 800 x 600 | 1000 x 800 |
| E (mm)  | 6         |            |
| D x 4   | M8        |            |

## Atbilstošas MICRO LED televizora ventilācijas nodrošināšana

Uzstādot MICRO LED televizoru un One Connect ierīci, nodrošiniet vismaz 10 cm platu spraugu starp MICRO LED televizoru, One Connect ierīci un citiem objektiem (sienām, skapja sienīņām utt.), lai nodrošinātu pietiekamu ventilāciju. Ja netiek nodrošināta atbilstoša ventilācija, iekšējās temperatūras paaugstināšanās dēļ var izcelties ugunsgrēks vai rasties problēmas ar izstrādājumu.

- Kad uzstādāt MICRO LED televizoru, izmantojot sienas montāžas kronšteinu, ieteicams izmantot tikai Samsung piegādātās detaļas. Cita ražotāja piegādāto detaļu izmantošana var izraisīt izstrādājuma problēmas vai arī, izstrādājumam nokrītot, var rasties savainojumi.

## Darbība

- Šajā aparatūrā tiek izmantotas baterijas. Jūsu dzīves vietā var būt spēkā apkārtējās vides aizsardzības noteikumi, kas nosaka pareizu šāda veida bateriju utilizāciju. Lūdzu, sazinieties ar vietējām varas iestādēm, lai uzzinātu informāciju par utilizāciju un atkārtotu pārstrādi.
- Glabājiet piederumus (tālvadības pultī u.c.) drošā, bērniem nepieejamā vietā.
- Nenometiet un negrūdiet izstrādājumu. Ja izstrādājums ir bojāts, atvienojiet strāvas vadu un sazinieties ar Samsung servisa centru.
- Neatbrīvojieties no tālvadības pults vai baterijām, tās sadedzinot.
- Neradiet bateriju issavienojumus, neizjauciet un nepārkarsējiet tās.
- **UZMANĪBU!** Nomainot tālvadības pults baterijas ar nepareiza tipa baterijām, pastāv eksplozijas draudi. Nomainiet tikai ar tādu pašu bateriju vai ar tās ekvivalentu.
- **BRĪDINĀJUMS – LAI IZVAIRĪTOS NO UGUNIS IZPLATĪŠANĀS, NEKAD NETURIET ŠĪ IZSTRĀDĀJUMA TUVUMĀ SVECES UN CITUS ATKLĀTAS LIESMAS AVOTUS.**



## MICRO LED televizora kopšana

- Lai tīrītu šo aparatūru, atvienojiet strāvas vadu no sienas kontaktligzdas un noslaukiet izstrādājumu ar mikstu, sausu drāniņu. Neizmantojiet ķīmiskas vielas, piemēram, vasku, benzolu, spirtu, šķīdinātājus, insektu iznīcināšanas līdzekli, gaisa atsvaidzinātājus, smērvielas vai mazgāšanas līdzekļus. Šīs ķīmiskās vielas var sabojāt MICRO LED televizora izskatu vai nodzēst uz izstrādājuma uzdrukātos uzrakstus.
- Tīrīšanas laikā MICRO LED televizora korpusu un ekrānu var saskrāpēt. Lai izvairītos no korpusa un ekrāna skrāpējumiem tīrīšanas laikā, izmantojiet mikstu drāniņu.
- Neizsmidziniet ūdeni vai kādu citu šķidrums tieši uz MICRO LED televizora. Jebkurš izstrādājumā iekļūvis šķidrums var izraisīt izstrādājuma darbības kļūdu, ugunsgrēku vai elektrošoku.

## 01 Kas ir iekļauts komplektācijā?

Pārliecinieties, vai MICRO LED televizora komplektācijā ir tālāk norādītie priekšmeti. Ja kāds no priekšmetiem trūkst, sazinieties ar izplatītāju.

- Samsung tālvadības viedpults
  - Lietošanas rokasgrāmata
  - Garantijas karte / Regulatīvā rokasgrāmata (nav pieejama dažās atrašanās vietās)
  - MICRO LED Strāvas vads
  - IS kabelis x 4
  - One Connect ierīce
  - One Connect Strāvas vads
  - One Connect ierīces kabelis
  - One Connect ierīces kabelis veids
- Pievienotie kabeli var atšķirties atkarībā no valsts. Noteikti izmantojiet jūsu reģionam piemēroto strāvas kabeli.
  - Elementu spalva ir forma gali skīrtis atsižvelgiant j tai, koks modelis.
  - Komplektācijā neiekļautos kabelus var iegādāties atsevišķi.
  - Atverot kastī pārbaudiet, vai kāds no papildpiederumiem nav paslēpts aiz iepakojuma.



**Brīdinājums:** nepareizi rīkojoties, ekrāni var tikt bojāti tieša spiediena ietekmē. Pacelot MICRO LED televizoru, vienmēr satveriet televizoru aiz tā ekrāna ārmaļām, kā norādīts attēlā.

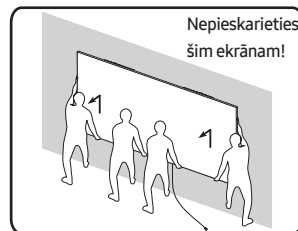

## IS kabeļa izmantošana

Kad tiek izmantota funkcija Multi View, HDMI 1–4 pieslēgvietu var lietot, izmantojot IS kabeli, kas pievienots katrā IR. Skatiet e-Manual (☰) > Izvēlne > Iestatījumi > Atbalsts > Atvērt e-Manual) norādījumus par to, kā izmantot Multi View funkciju.

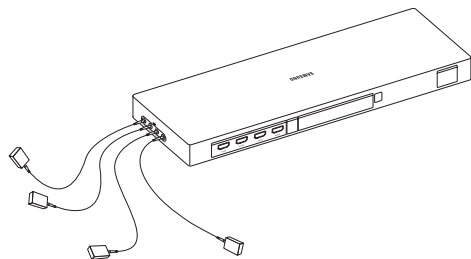

|          |       |       |       |       |
|----------|-------|-------|-------|-------|
| IR (📡)   | 1 (📺) | 2 (📺) | 3 (📺) | 4 (📺) |
|          | ⬇     | ⬇     | ⬇     | ⬇     |
| HDMI (📺) | 1 (📺) | 2 (📺) | 3 (📺) | 4 (📺) |

## 02 MICRO LED televizora pievienošana One Connect ierīcei

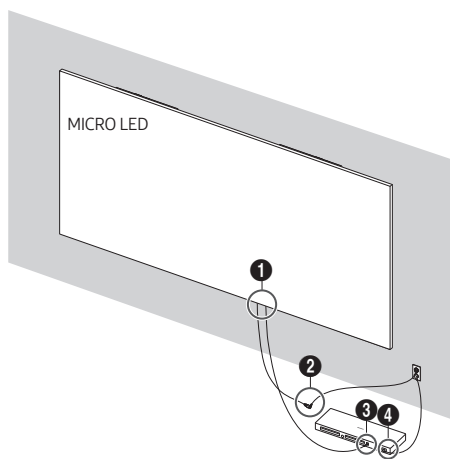

One Connect ierīce

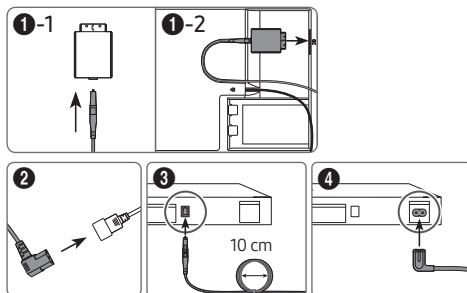

Skatiet attēlu un pievienojiet MICRO LED televizoru One Connect ierīcei, izmantojot One Connect kabeli, kas ir pievienots kā komponents.



- Neizmantojiet One Connect ierīci otrādi apgriezta vai vertikālā stāvoklī.
- Kabeļa pievienošanas laikā raugiet, lai tas nesavītos. Pretējā gadījumā var pasliktināties izstrādājuma veiktspēja vai tikt sabojāts kabelis.
- Lai sakārtotu lieko kabeli, skatiet augstāk redzamo attēlu.



Nelokiet



Nesavērpjiet



Nevelciet



Nesaspiediet

## 03 Sākotnējā iestatīšana

Ieslēdzot MICRO LED televizoru pirmo reizi, nekavējoties tiek palaista sākotnējā uzstādīšana. Izpildiet ekrānā redzamos norādījumus un veiciet MICRO LED televizora pamata iestatījumu konfigurēšanu, pielāgojot tos konkrētai skatīšanās videi.

- Lai piekļūtu mūsu tīklā esošajiem Smart pakalpojumiem, būs nepieciešams Samsung konts. Ja izvēlaties nepieteikties, savienojumu varēs izveidot tikai ar virszemes TV (attiecināms tikai uz ierīcēm ar uztvērējiem) un ārējām ierīcēm, piemēram, izmantojot HDMI.

### Funkcijas MICRO LED televizora vadības ierīce izmantošana

MICRO LED televizoru var ieslēgt, izmantojot MICRO LED televizora vadības ierīce pogu MICRO LED televizora apakšdaļā un pēc tam izmantojot opciju Vadības izvēlne. Opcija Vadības izvēlne tiek parādīta, nospiežot pogu MICRO LED televizora vadības ierīce, kamēr MICRO LED televizors ir ieslēgts.

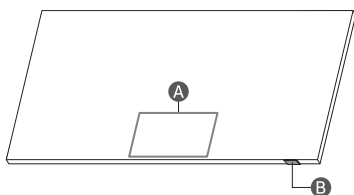

**A** Vadības izvēlne

**B** MICRO LED televizora vadības ierīce poga / Tālvadības pulsts sensors / Mikrofona slēdzis

#### Kā ieslēgt un izslēgt mikrofonu

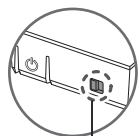

ieslēgts ↔ Izslēgts

Mikrofonu var ieslēgt vai izslēgt, izmantojot tam slēdzi, kas atrodas MICRO LED televizora apakšā. Ja mikrofons ir ieslēgts, neviena balss un skaņas funkcija, kas izmanto mikrofonu, nav pieejama.

- Mikrofona slēdža novietojums un forma var atšķirties atkarībā no modeļa.
- Analīzes laikā izmantojot no mikrofona iegūtos datus, šie dati netiek saglabāti.

## 04 Informācija par Samsung SolarCell Remote (Samsung tālvadības viedpults) pogām

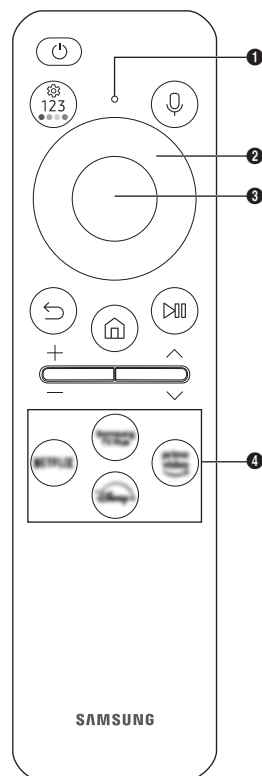

### 🔊 (Strāvas padeve)

Nospiediet, lai ieslēgtu vai izslēgtu MICRO LED televizoru.

### 🔊 (Mikrofons / LED indikators)

Izmanto kā mikrofonu, kad tiek lietota balss atpazīšana ar tālvadības pulti.

- Nesitiet pa mikrofona atveri un nebakstiet to ar asu priekšmetu.

### 📺 (Balss palīgs)

Palaiž funkciju Balss palīgs. Nospiediet un turiet pogu, pasakiet komandu un pēc tam atlaidiet pogu, lai palaistu Balss palīgs.

- Atbalstītās Balss palīgs valodas un funkcijas var atšķirties atkarībā no ģeogrāfiskā apgabala.

### 📺 (Poga lestatījumi / Cipari / Krāsas)

Ikreiz, kad nospiežat šo pogu, pārmaiņus tiek parādīta iestatījumu izvēlne / virtuālā ciparu tastatūra / opciju tastatūra ar krāsu pogām.

- Izmantojiet šo pogu, lai piekļūtu lietotās funkcijas papildu iespējām.
- Nospiediet, lai atvērtu ekrānā virtuālo ciparu paneli. Izmantojiet ciparu tastatūru, lai ievadītu ciparu vērtības. Atlasiet ciparus un pēc tam atlasiet **Gatavs** vai **Ievadīt numuru** lai ievadītu skaitlisku vērtību. Izmantojiet tās, lai pārslēgtu kanālu, ievadītu PIN kodu, ievadītu pasta indeksu u.c.

### 📺 (Virzienu pogas (uz augšu, uz leju, pa kreisi, pa labi))

Pārvieto kursoru un maina MICRO LED televizora izvēlnē redzamās vērtības.

### 📺 (Atlasiet)

Atlasi vai palaiž iezīmēto vienumu. Nospiežot šo pogu satura skatīšanās laikā, tiek atvērta detalizēta informācija par programmu.

### 📺 (Atr.)

Nospiediet, lai atgrieztos iepriekšējā izvēlnē. Kad poga tiek turēta nospiesta ilgāk kā 1 sekundi, šobrīd palaistā funkcija tiek deaktivizēta. Nospiežot šo pogu programmas skatīšanās laikā, tiek atvērts iepriekš skatītais kanāls.

### 📺 (Smart Hub)

Nospiediet, lai atgrieztos sadaļā Pirmais ekrāns.

### 📺 (Atskaņot/pauze)

nospiežot šo pogu, parādās atskaņošanas kontroles pogas. Izmantojot šīs kontroles pogas, jūs varat kontrolēt atskaņoto multivides saturu.

Lai izmantotu Spēļu josla, nospiediet un turiet nospiestu pogu Spēļu režīms.

- Spēļu josla var netikt atbalstīts atkarībā no modeļa un ģeogrāfiskās zonas.



### + / - (Skaļums)

Kustiniet pogu uz augšu vai uz leju, lai pielāgotu skaļumu.

Lai izslēgtu skaņu, nospiediet šo pogu. Kad poga tiek turēta nospiesta ilgāk kā 2 sekundi, parādās izvēlne **Pieejamības saīsnas**.

### ^ / v (Kanāls)

Kustiniet pogu uz augšu vai uz leju, lai pārslēgtu kanālu. Lai aplūkotu ekrānu **Rokasgrāmata**, nospiediet šo pogu. Kad poga tiek turēta nospiesta ilgāk kā 1 sekundi, parādās ekrāns **Kanālu saraksts**.

### 📺 (Lietotnes palaišanas poga)

Nospiediet katru pogu, lai aktivizētu tās funkciju.

- Pieejamās lietotnes var atšķirties atkarībā no ģeogrāfiskā apgabala vai satura nodrošinātāja.

### 📺 + 📺 (sapārošana)

Ja tālvadības pults Samsung tālvadības viedpults netiek automātiski sapārota ar MICRO LED televizoru, pavērsiet to pret MICRO LED televizora priekšējo daļu un 3 sekundes vai ilgāk turiet vienlaicīgi nospiestas pogas **📺** un **📺**.

- Izmantojiet Samsung tālvadības viedpults ne vairāk kā 6 m diapazonā no MICRO LED. Piemērotais izmantošanas attālums var atšķirties atkarībā no bezvadu vides apstākļiem.
- Samsung tālvadības viedpults attēli, pogas un funkcijas var atšķirties atkarībā no modeļa un ģeogrāfiskās zonas.
- Funkcija Universālas pults iestatīšana darbojas kā paredzēts tikai tad, ja tiek izmantota tālvadības pults Samsung tālvadības viedpults, kas iekļauta MICRO LED televizora komplektācijā.

## Akumulatora uzlādēšana

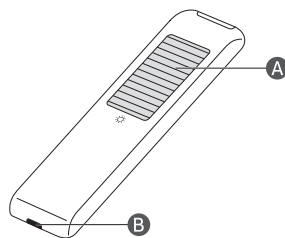

### ☀️ saules baterija

Kad tālvadības pults netiek lietota, turiet to gaismā. Tas pagarinās tālvadības pults darbības laiku.

### 🔌 USB pieslēgvietā (C tipa) uzlādei

Tiek izmantota ātrajai uzlādei. Uzlādes laikā degs priekšā esošais LED indikators. Kad baterija būs pilnībā uzlādēta, LED indikators izslēgsies.

- USB kabelis nav nodrošināts.

- Ir ieteicams izmantot Samsung oriģinālo lādētāju. Pretējā gadījumā var rasties pasliktināta darbība vai izstrādājuma defekts. Šajā gadījumā netiek piemērots garantijas pakalpojums.
- Ja tālruni pults nedarbojas zema baterijas uzlādes līmeņa dēļ, uzlādējiet to, izmantojot USB-C veida portu.



Var rasties ugunsgrēks vai eksplozija, radot tālruni pults bojājumus vai personas ievainojumus.

- Neradiet tālruni pults triecienu.
- Raugieties, lai svešķermeņi, piemēram, metāls, šķidrums vai putekļi nenonāk saskarē ar tālruni pults uzlādes termināli.
- Ja tālruni pults ir bojāta vai sajūtāt dūmu smaržu vai degšanas izgarojumus, nekavējoties pārtrauciet ekspluatāciju un pēc tam veiciet remontu Samsung servisa centrā.
- Neveiciet patvaļīgu tālruni pults izjaukšanu.
- Neļaujiet zīdaiņiem vai mājdzīvniekiem zīst vai kost tālruni pults. Var rasties ugunsgrēks vai eksplozija, radot tālruni pults bojājumus vai personas ievainojumus.

## 05 Traucējummeklēšana un apkope

### Traucējummeklēšana

Lai iegūtu plašāku informāciju, skatiet "Traucējummeklēšana" dokumentā e-Manual.

> > Izvēlne > Iestatījumi > Atbalsts > Atvērt e-Manual > Traucējummeklēšana

Ja neviens no traucējummeklēšanas padomiem nepalīdz, lūdzu, apmeklējiet vietni „www.samsung.com”, un tad uzklikšķiniet uz Atbalsts vai sazinieties ar Samsung servisa centru.

- Ražošanas procesa tehnisko ierobežojumu dēļ daži paneļa pikseli var izskatīties tumšāki vai gaišāki vai mirgot. Tomēr tas neietekmē izstrādājuma veiktspēju.
- Izstrādājuma vairāku modeļu dēļ no tuva attāluma var būt redzams režģa raksts. Tas neliecina par izstrādājuma defektu.
- Lai nodrošinātu optimālu MICRO LED televizora darbību, regulāri veiciet jaunākās programmatūras uzstādīšanu. Izmantojiet funkciju Atjaunināt tūlīt vai Automātiska atjaunināšana MICRO LED televizora izvēlnē > > Izvēlne > Iestatījumi > Atbalsts > Programmatūras atjaunināšana > Atjaunināt tūlīt vai Automātiska atjaunināšana).

### MICRO LED televizors neieslēdzas.

- Pārliedzieties, vai barošanas kabelis ir stingri pievienots MICRO LED televizoram, One Connect ierīcei un sienas kontaktligzdai.
- Pārliedzieties, vai sienas kontaktligzda strādā un vai tālruni pults sensors MICRO LED televizora apakšdaļā ir ieslēgts un deg sarkanā krāsā.
- Pamēģiniet nospiegt pogu MICRO LED televizora vadības ierīce MICRO LED televizora apakšdaļā, lai pārliedzītos, ka problēma nav ar tālruni pults. Ja MICRO LED televizors ieslēdzas, skatiet sadaļu „Nedarbojas tālruni pults”.

### Nedarbojas tālruni pults.

- Pārbaudiet, vai tālruni pults sensors MICRO LED televizora apakšdaļā mirgo, kad nospiežat tālruni pults pogu .
  - Kad tālruni pults akumulators ir izlādējies, uzlādējiet to, izmantojot USB uzlādes pieslēgvietu (C tipa), vai apgrieziet tālruni pults, lai uzlādētu saules bateriju ar gaismu.
- Mēģiniet vērēt tālruni pults tieši pret MICRO LED televizoru no 1,5–1,8 m attāluma.
- Ja MICRO LED televizora komplektācijā bija iekļauta Samsung tālruni pults (Bluetooth tālruni pults), pārliedzieties, vai tā ir sapārota ar MICRO LED televizoru. Lai sapārotu Samsung tālruni pults, nospiediet pogas un un turiet tās 3 sekundes.

### Ekoloģiskais sensors un ekrāna spilgtums

Ekoloģiskais sensors automātiski noregulē MICRO LED televizora spilgtumu. Šī funkcija mēra istabas apgaismojumu un automātiski optimizē MICRO LED televizora spilgtumu, lai samazinātu enerģijas patēriņu. Ja vēlaties izslēgt šo funkciju, dodieties uz > > Izvēlne > Iestatījumi > Visi iestatījumi > Vispārēji un konfidencialitāte > Jaudas un enerģijas taupīšana > Spilgtuma optimizācija.

- Ekoloģiskais sensors atrodas MICRO LED televizora apakšdaļā. Nenobloķējiet sensoru ar jebkādu priekšmetu. Tas var samazināt attēla spilgtumu.

### Televizora paroles maiņa

> > Izvēlne > Iestatījumi > Visi iestatījumi > Vispārēji un konfidencialitāte > Sistēmas pārvaldnieks > Mainīt PIN  
Palaidiet Mainīt PIN un tad ievadiet paroles laukā pašreizējo paroli.

Ievadiet jauno paroli un tad ievadiet to vēlreiz, lai apstiprinātu. Paroles nomaīņa ir pabeigta.

Ja esat aizmirsis PIN kodu, nospiediet pogas šādā secībā, lai atiestatītu PIN kodu uz "0000" (Francijā: "1111"):

- Samsung tālruni pults: Nospiediet pogu / (Skalums). > > > > > > .

## 06 Specifikācijas un papildu informācija

### Specifikācijas

|                            |   |                           |
|----------------------------|---|---------------------------|
| Modeļa nosaukums           | MNA76MS1CAC                                 | MNA89MS1BAC               |
| Displeja izšķirtspēja      | 3312 x 1872                                 | 3864 x 2184               |
| Ekrāna izmērs              |   |                           |
| Diagonāli                  | 76 collas                                   | 89 collas                 |
| pa diagonāli               | 193,3 cm                                    | 225,4 cm                  |
| Skaņa (Izvade)             | 120 W                                       |                           |
| Izmēri (P x A x D)         |   |                           |
| Korpuss                    | 1685,1 x 958,7 x 24,9 mm                    | 1965,5 x 1117,3 x 24,9 mm |
| Svars                      |   |                           |
| Korpuss                    | 41,0 kg                                     | 53,0 kg                   |
| Modeļa nosaukums           | MNA101MS1BC                                 | MNA114MS1CC               |
| Displeja izšķirtspēja      | 4416 x 2496                                 | 4968 x 2808               |
| Ekrāna izmērs              |   |                           |
| Diagonāli                  | 101 collas                                  | 114 collas                |
| pa diagonāli               | 257,6 cm                                    | 289,8 cm                  |
| Skaņa (Izvade)             | 120 W                                       |                           |
| Izmēri (P x A x D)         |   |                           |
| Korpuss                    | 2245,9 x 1275,6 x 24,9 mm                   | 2526,3 x 1434,2 x 24,9 mm |
| Svars                      |   |                           |
| Korpuss                    | 64,0 kg                                     | 88,0 kg                   |
| Darbības temperatūra       | No 15 °C līdz 35 °C (no 59 °F līdz 95 °F)   |                           |
| Darbības vides mitrums     | No 10 % līdz 80 %, bez kondensācijas        |                           |
| Uzglabāšanas temperatūra   | No -20 °C līdz 45 °C (no -4 °F līdz 113 °F) |                           |
| Uzglabāšanas vides mitrums | No 5 % līdz 95 %, bez kondensācijas         |                           |

#### Piezīmes

- Šī ierīce ir B klases digitālā ierīce.
- Informāciju par barošanu un papildu informāciju par elektroenerģijas patēriņu skatiet izstrādājumam pievienotajā etiķetē.
  - Lielākajai daļai modeļu uzlīme ir redzama MICRO LED televizora aizmugurē.
  - One Connect ierīces modeļiem marķējumu var atrast One Connect ierīces apakšdaļā.
- Tipisks enerģijas patēriņš tiek mērīts atbilstoši IEC 62087.
- Lai savienotu LAN kabeli, izmantojiet CAT7 (\*STP tipa) kabeli, lai izveidotu šo savienojumu. (100/10 Mb/s)
  - \* Shielded Twisted Pair

\* Lietotāja rokasgrāmatas attēli un ilustrācijas ir sniegti tikai uzziņai un var atšķirties no izstrādājuma patiesā izskata. Izstrādājuma dizains un specifikācijas var mainīties bez iepriekšēja brīdinājuma.

Administrācijas maksa var tikt pieprasīta šādās situācijās:

- (a) pēc jūsu pieprasījuma tiks izsaukts inženieris, bet netiks konstatēti nekādi izstrādājuma defekti (t.i., ja neesat izlasījis šajā lietotāja rokasgrāmatā sniegto informāciju);
- (b) Jūs aizvedat televizoru uz Samsung remonta centru, kurā netiek konstatēti nekādi izstrādājuma defekti (t.i., ja neesat izlasījis šajā lietotāja rokasgrāmatā sniegto informāciju).

Jūs tiksiet informēts par administrācijas maksas apjomu pirms tehniskā darbinieka vizītes.

Pēc neautorizēta pakalpojuma sniedzēja veiktiem labojumiem, paša lietotāja veiktiem labojumiem vai neprofesionāla veiktiem produkta labojumiem Samsung neatbild par jebkādu produkta bojājumu, kaitējumu vai jebkādu produkta drošības jautājumu, ko izraisījis mēģinājums labot produktu, precīzi neievērojot šīs labošanas un uzturēšanas instrukcijas. Jebkāds produkta bojājums, ko izraisījis jebkuras personas, kas nav Samsung sertificēts pakalpojuma sniedzējs, mēģinājums to labot, netiks segts ar garantiju.

Lūdzu, apmeklējiet tīmekļa vietni [samsung.com/support](http://samsung.com/support), lai atrastu sīkāku informāciju par ārējo strāvas adapteri un tālvadības pultī, kas ir saistīti ar ES Ekodizaina direktīvu - ErP regulējumu

## Enerģijas patēriņa samazināšana

Izslēdzot MICRO LED televizoru, tas pāriet gaidstāves režīmā. Gaidstāves režīmā tas turpina patērēt nelielu strāvas daudzumu. Lai samazinātu enerģijas patēriņu, atvienojiet strāvas vadu, ja neplānojat izmantot MICRO LED televizoru ilgāku laika periodu.

## Licences

 **Dolby Atmos**

POWERED BY

**QUICK SET™**

 **HEVC Advance™**  
Covered by Patents at [patentlist.hevcadvance.com](http://patentlist.hevcadvance.com)

**HDMI™**  
HIGH-DEFINITION MULTIMEDIA INTERFACE

The terms HDMI, HDMI High-Definition Multimedia Interface, HDMI trade dress and the HDMI Logos are trademarks or registered trademarks of HDMI Licensing Administrator, Inc.

Ar šo uzņēmums Samsung paziņo, ka šis radio aprīkojums atbilst Direktīvai 2014/53/ES un atbilstošajām Apvienotās Karalistes likumā noteiktajām prasībām.

Pilns atbilstības deklarācijas teksts ir pieejams interneta adresē: <http://www.samsung.com> atveriet sadaļu „Atbalsts” un ievadiet modeļa nosaukumu.

Šo aprīkojumu var izmantot visās ES valstīs un Apvienotajā Karalistē.

Šīs iekārtas 5 GHz un 6 GHz WLAN (Wi-Fi) funkciju var darbināt tikai iekšstelpās.

RF raidītāja maksimālā jauda:

100 mW 2,4 - 2,4835 GHz gadījumā,

200 mW 5,15 - 5,25 GHz & 5,47 - 5,725 GHz gadījumā,

100 mW 5,25 - 5,35 GHz gadījumā,

200 mW 5,945 - 6,425 GHz gadījumā.





Izstrādājuma pareiza likvidēšana (Attiecas uz nolietotām elektriskām un elektroniskām ierīcēm)  
(Piemērojams valstīs ar atsevišķām savākšanas sistēmām)

Šis uz izstrādājuma un tā piederumiem vai pievienotajā dokumentācijā izvietotais marķējums norāda, ka izstrādājumu un tā elektroniskos piederumus (piem., uzlādes ierīci, austiņas, USB kabeli) pēc ekspluatācijas laika beigām nedrīkst likvidēt kopā ar citiem sadzīves atkritumiem. Lai nepieļautu atkritumu nekontrolētas likvidēšanas radītu varbūtēju kaitējumu videi un cilvēku veselībai, lūdzam minētās ierīces nošķirt no citiem atkritumiem un disciplinēti nodot pienācīgai pārstrādei, tā sekmējot materiālo resursu atkārtotu izmantošanu.

Lai uzzinātu, kur un kā minētās ierīces iespējams nodot ekoloģiski drošai pārstrādei, mājāsaimniecībām jāsasazinās ar izstrādājuma pārdevēju vai savu pašvaldību.

Iestādēm un uzņēmumiem jāsasazinās ar izstrādājuma piegādātāju un jāiepazīstas ar pirkuma līguma nosacījumiem. Izstrādājumu un tā elektroniskos piederumus nedrīkst nodot likvidēšanai kopā ar citiem iestāžu un uzņēmumu atkritumiem.



Ši izstrādājuma bateriju pareiza utilizācija (Piemērojams valstīs ar atsevišķām savākšanas sistēmām)

Baterijas, rokasgrāmatas vai iepakojuma marķējums norāda, ka izstrādājuma bateriju nedrīkst likvidēt kopā ar citiem mājāsaimniecības atkritumiem. Ja uz baterijas ir atzīmēti ķīmiskie simboli, piem., Hg, Cd vai Pb, tie norāda, ka baterija satur dzīvsudrabu, kadmiju vai svīnu, kura saturs ir lielāks par EK Direktīvā 2006/66 minētajiem lielumiem.

Ši izstrādājuma komplektācijā iekļautās baterijas nomaīņu nevar veikt pats lietotājs. Lai iegūtu informāciju par tās nomaīņu, sazinieties ar savu pakalpojuma sniedzēju. Nemēģiniet izņemt bateriju vai atbrīvoties no tās, iemetot to ugunī. Neizjauciet, nespiediet vai nesaduriet bateriju. Ja plānojat atbrīvoties no izstrādājuma, atkritumu savākšanas vietas pārstāvji veiks atbilstošus pasākumus, lai nodrošinātu izstrādājuma, tajā skaitā baterijas, atkārtotu pārstrādi.

#### Akumulatora noņemšana

- Lai izņemtu akumulatoru, sazinieties ar pilnvarotu servisa centru. Lai saņemtu akumulatora izņemšanas norādījumus, lūdzu, apmeklējiet vietni [www.samsung.com/global/ecodesign\\_energy](http://www.samsung.com/global/ecodesign_energy).
- Jūsu drošībai nemēģiniet izņemt akumulatoru pats. Ja akumulators netiek pareizi izņemts, tas var izraisīt akumulatora un ierīces bojājumus, ievainojumus un/vai padarīt ierīci nedrošu lietošanai.

## Atbilstības deklarācija

### Informācija par iekārtu

Iekārtai : Smart Control  
Modelis(-ļi) : VG-TM2360E  
Varianta modelis(-ļi) : VG-TM2360F, VG-TM2360G

### Deklarācija un piemērotie standarti

Ar šo mēs ar pilnu atbildību paziņojam, ka iepriekš minētais produkts atbilst pamatprasībām, kas noteiktas ar: Radioiekārtu Direktīvu 2014/53/ES piemērojot:

#### EMS

EN 301 489-1 V2.2.3  
EN 301 489-17 V3.2.4

#### Drošība

EN IEC 62368-1:2020+A11:2020  
EN IEC 62368-3:2020  
EN 62311:2008

#### Radio

EN 300 328 V2.2.2

Direktīva (2011/65/ES) par dažu bīstamu vielu izmantošanas ierobežošanu elektriskās un elektroniskās iekārtās, piemērojot EN 50581:2012.

#### Paraksts Samsung vārdā

Samsung Euro QA Lab, Saxony Way, Yateley, GU46 6GG, UK \*  
2022-11-04 (Paraksta vieta un datums)

Stephen Colclough – Regulējošo jomu direktors  
(pilnvarotās personas vārds, uzvārds un paraksts)

\* Ši nav Samsung servisa centra adrese. Samsung servisa centra adrese un tālruna numurs norādīts garantijas kartē, vai sazinieties ar mazumtirgotāju, pie kura jūs iegādājāties savu iekārtu.

## Prieš skaitant šį naudotojo vadovą

Be šio naudotojo vadovo, MICRO LED taip pat yra integruotas „e-Manual“ (☰) > Meniu > Nustatymai > Pagalba > Atidaryti „e-Manual“).

## Įspėjimas! Svarbūs saugos nurodymai

Prieš naudodami MICRO LED, perskaitykite saugos nurodymus. Simbolių, kurių gali būti ant jūsų „Samsung“ gaminio, paaiškinimus rasite toliau pateiktoje lentelėje.

| ATSARGIAI   |  |
|---|--|
| ELEKTROS SMŪGIO PAVOJUS. NEATIDARYTI.   |  |
| ATSARGIAI. KAD SUMAŽINTUMĖTE ELEKTROS IŠKROVOS RIZIKĄ, NENUIMKITE DANGČIO (ARBA UŽPAKALINĖS DALIES). NĖRA VIDINIŲ DALIŲ, KURIAS GALI PRIŽIŪRĖTI NAUDOTOJAS. VISAS PRIŽIŪROS PASLAUGAS TURI ATLIKTI KVALIFIKUOTAS TECHNIKAS. |  |
|    | Šis simbolis nurodo, kad viduje teka aukšta įtampa. Liestis su bet kokiais vidinėmis gaminio dalimis yra pavojinga.  |
|    | Šis simbolis nurodo, kad televizorius pristatomas kartu su svarbia medžiaga apie jo veikimą ir techninę priežiūrą.   |
|   | Tai yra II klasės prietaisas. Šis simbolis reiškia, kad apsauginis elektrinis sujungimas su žeme (žemėjimas) nebūtinas. Jeigu šio simbolio ant gaminio su maitinimo laidu nėra, gaminys PRIVALO turėti patikimą žemėjimo jungtį. |
|    | Kintamosios srovės įtampa. Šiuo simboliu pažymėta vardinė įtampa yra kintamosios srovės įtampa.  |
|    | Nuolatinės srovės įtampa. Šiuo simboliu pažymėta vardinė įtampa yra nuolatinės srovės įtampa.  |
|    | Dėmesio. Vadovaukitės naudojimo instrukcijomis. Šis simbolis rodo, kad būtina vadovautis naudojimo instrukcijomis, susijusiomis su sauga.  |

## Maitinimas

- Neperkraukite sieninių lizdų, ilginamųjų laidų arba adapterių daugiau, nei jų leistina įtampa ir galia. Tai gali sukelti gaisrą arba elektros smūgį.  
Informacijos apie įtampą ir srovės stiprumą ieškokite vadovo skyriuje apie maitinimo specifikacijas arba gaminio maitinimo tinklo etiketėje.
- Maitinimo laidą reikia padėti taip, kad ant jo nebūtų lipama arba jo negalėtų pradurti ant viršaus ar šalia uždėti daiktai. Ypač saugokite maitinimo laidą prie kištuko, sieninio lizdo ir jungties su televizoriumi.
- Niekada neikiškite jokių metalinių objektų į atsidarančiąsias gaminio dalis. Tai gali sukelti elektros smūgį.
- Kad nenukentėtų elektra, niekada nelieskite gaminio vidaus. Gaminį gali atidaryti tik kvalifikuotas specialistas.
- Maitinimo laidą prijunkite taip, kad kištukas būtų tvirtai įstatytas į elektros lizdą. Norėdami maitinimo laidą atjungti, traukite jį iš sieninio lizdo suėmę už kištuko. Niekada netempkite paties maitinimo laido. Nelieskite maitinimo laido drėgnomis rankomis.
- Jeigu šis prietaisas veikia neįprastai (ypač, jeigu iš jo sklinda neįprastų garsų arba kvapų), nedelsdami ištraukite kištuką iš elektros lizdo ir kreipkitės į įgaliojimą atstovybę arba „Samsung“ techninės priežiūros centrą.
- Kad apsaugotumėte televizorių nuo žaibo arba ilgą laiką palikdami be priežiūros ir nenaudojamą, atjunkite jį nuo maitinimo tinklo, taip pat atjunkite anteną arba kabelinės televizijos sistemą.
  - Dėl susikaupusių dulkių gali pablogėti maitinimo laido izoliacinės savybės arba jis gali sukelti žiežirbų ir įkaisti, o dėl to gali įvykti elektros smūgis, elektros nuotėkis arba gaisras.
- Naudokite tik tinkamai žemintą kištuką ir sieninį elektros lizdą.
  - Dėl netinkamo žemėjimo gali kilti elektros iškrova arba sugesti įranga. (Tik I klasės įranga.)
- Norėdami visiškai išjungti televizorių, atjunkite jį nuo maitinimo tinklo. Esant būtinybei, kad galėtumėte greitai atjungti šį prietaisą, elektros lizdas ir maitinimo kištukas turi būti lengvai pasiekiami.

## Diegimas

- Nėdėkite televizoriaus šalia radiatoriaus, šilumos rezistoriaus arba virš jo, taip pat tiesioginių saulės spindulių apšviečiamoje vietoje.
- Nestatykite ant televizoriaus indų su vandeniu (pvz., vazų), nes gali kilti gaisras arba įvykti elektros smūgis.
- Pasirūpinkite televizoriaus apauga nuo lietaus ar drėgmės.
- Jeigu ketinate MICRO LED įrengti tokioje vietoje, kurioje daug dulkių, cheminių medžiagų, aukšta ar žema temperatūra arba didelė drėgmė ir kurioje jis veiks 24 valandas per parą, pvz., oro uoste, geležinkelio stotyje ar pan., kreipkitės į įgaliotąjį „Samsung“ techninės priežiūros centrą, antraip galite rimtai sugadinti MICRO LED.
- Pasirūpinkite, kad ant televizoriaus nelašėtų ir neužtikštų skysčių.
- Šis buitiniams vartotojams skirtas MICRO LED gali būti montuojamas tik namuose. Jei gaminys įrengiamas ne namuose, pvz: nuosavame laive (jachtoje), lėktuve ar lauke, gali būti pažeista suteikta garantija.

## Sienos laikikl. montavimas

- Norėdami išsamesnės informacijos apie tai, kaip pritvirtinti Sienos laikikl., žiūrėkite Sienos laikikl. montavimo instrukciją.
- Galite pritvirtinti VESA sieninį laikiklį. Tačiau rekomenduojama naudoti komplekte esantį sieninį laikiklį.
- Montuojant VESA sieninį laikiklį, rekomenduojama pirmiausia pritvirtinti visus keturis VESA varžtus.

## MICRO LED tvirtinimas prie sienos



Jeigu MICRO LED tvirtinsite prie sienos, atlikite tai vadovaudamiesi gamintojo nurodymais. Jei MICRO LED pritvirtintas netinkamai, jis gali nuslysti arba nukristi; dėl to gali būti sunkiai sužalotas vaikas arba suaugusysis ir smarkiai apgadintas MICRO LED.

- Bendrovė „Samsung“ neatsako už tai, jeigu nusprendus savarankiškai montuoti sieninį laikiklį sugadinamas televizorius arba sužalojamas jo turėtojas ar kiti asmenys.
- Bendrovė „Samsung“ neatsako už gaminio pažeidimą ar asmens sužalojimą, jei naudojamas ne VESA ar ne specialiai nurodytas sieninis laikiklis arba jei klientas nesilaiko gaminio montavimo nurodymų.

- Sieninį laikiklį galite pritvirtinti prie tvirtos sienos statmeni grindims. Jeigu sieninį laikiklį ketinate tvirtinti ne prie gipso plokštės, o kito paviršiaus, papildomos informacijos apie tai teiraukitės artimiausioje prekybos atstovybėje. Pritvirtinus MICRO LED prie lubų arba ant pakrypusios sienos, jis gali nukristi ir sunkiai sužaloti.
- Montuojant sieninio laikiklio komplektą patariame pritvirtinti visus keturis VESA varžtus.
- Nemontuokite MICRO LED komplekto jį pakreipę.



Sieninio laikiklio komplekto netvirtinkite, jei MICRO LED jungtas. Antraip galite patirti elektros smūgį ir susižaloti.

- Nenaudokite sraigtų, kurie yra ilgesni nei standartinių matmenų sraigčiai arba kurie neatitinka VESA standarto sraigtų specifikacijų. Per ilgi sraigčiai gali pažeisti MICRO LED vidų.
- Sieninių laikiklių, kurie neatitinka standartinių VESA specifikacijų sraigtams, sraigtų ilgis gali skirtis pagal sieninių laikiklių specifikacijas.
- Per stipriai neprivėrkite varžtų, nes galite pažeisti televizorių arba jis gali nukristi ir sužaloti. Bendrovė „Samsung“ neatsako už tokio pobūdžio nelaimingus atsitikimus.
- MICRO LED prie sienos turi tvirtinti keturi žmonės.

## Sieninio laikiklio specifikacijos (VESA)

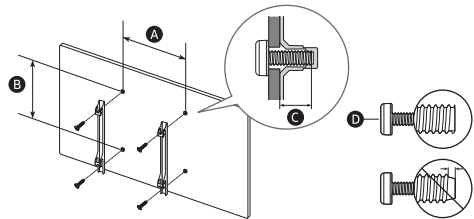

| MICRO LED dydis coliais                        | 76        | 89         |
|--|-----------|------------|
| VESA varžtų skylių specifikacijos (A x B) (mm) | 600 x 400 |            |
| E (mm)   | 6         |            |
| D x 4  | M8        |            |
| MICRO LED dydis coliais                        | 101       | 114        |
| VESA varžtų skylių specifikacijos (A x B) (mm) | 800 x 600 | 1000 x 800 |
| E (mm)   | 6         |            |
| D x 4  | M8        |            |

## Tinkamo MICRO LED vėdinimo užtikrinimas

Kai įrengiate MICRO LED ir One Connect priedėlį, išlaikykite bent 10 cm atstumą tarp MICRO LED, One Connect priedėlio ir kitų objektų (sienos, spintos sienelių ir pan.), kad užtikrintumėte tinkamą vėdinimą. Jei nepavyks užtikrinti tinkamo vėdinimo, gali kilti gaisras arba problemų su gaminiu dėl jo vidaus temperatūros padidėjimo.

- Jeigu MICRO LED montuojate naudodami sieninį laikiklį, primygtinai rekomenduojama naudoti tik „Samsung“ tiekiamas dalis. Naudojant kito gamintojo dalis, gali atsirasti televizoriaus trikčių arba gaminyje gali nukristi ir sužaloti.

## Veikimas

- Šiam televizoriui naudojamos baterijos. Jūsų vietovėje gali būti taikomos aplinkosaugos nuostatos, pagal kurias reikalaujama tinkamai išmesti baterijas. Jei norite sužinoti, kaip išmesti arba atiduoti perdirbti, susisiekite su vietos valdžios atstovais.
- Priedus (nuotolinio valdymo pultą ir pan.) laikykite saugioje, vaikams nepasiekiamoje vietoje.
- Stenkitės televizoriaus nenumesti ir neįdaužti. Jei pastebėjote gaminio pažeidimų, atjunkite maitinimą ir kreipkitės į „Samsung“ techninės priežiūros centrą.
- Nemeskite nuotolinio valdymo pulto ar baterijų į ugnį.
- Nesukelkite trumpojo jungimo, neišmontuokite ir neperkaitinkite baterijų.
- **PERSPĖJIMAS.** Jeigu į nuotolinio valdymo pultą įdėsite netinkamo tipo baterijas, gali įvykti sproginimas. Keiskite tik atitinkamo tipo baterijomis.
- **ĮSPĖJIMAS. JEIGU NORITE APSISAUGOTI NUO UGNIES PLITIMO, ŽVAKES IR KITUS ATVIROS LIEPSNOS ŠALTINIUS VISADA LAIKYKITE ATOKIAU NUO TELEVIZORIAUS.**



## MICRO LED priežiūra

- Norėdami valyti televizorių, pirmiausia ištraukite iš elektros lizdo maitinimo laido kištuką, paskui nušluostykite jį sausa minkšta šluoste. Nenaudokite cheminių medžiagų, pvz., vaško, benzeno, alkoholio, skiediklių, insekticidų, oro gaiviklių, tepalų arba ploviklių. Šios cheminės medžiagos gali pažeisti MICRO LED paviršių arba panaikinti ant jo esančius įrašus.
- Valydami galite subraižyti išorinį MICRO LED paviršių ar ekraną. Kad nesubraižytumėte, išorinį gaminio paviršių ir ekraną būtinai šluostykite švelnia šluoste.
- Nepurškite ant MICRO LED vandens ar kitų skysčių. Dėl sąlyčio su bet kokiais skysčiais gaminyje gali sugesti, taip pat gali kilti gaisro ar elektros smūgio pavojus.

## 01 Dėžutės turinys

Įsitikinkite, kad MICRO LED pakuotėje yra toliau nurodyti elementai. Jeigu nors vieno jų trūksta, kreipkitės į platintoją.

- Išmanusis „Samsung“ nuotolinio valdymo pultas
- Naudotojo vadovas
- Garantinė kortelė / taisyklių nustatymo vadovas (į komplektą įtraukiamas ne visuose regionuose)
- MICRO LED Maitinimo laidas
- IR laidas x 4
- One Connect priedėlis
- One Connect Maitinimo laidas
- „One Connect“ kabelis
- „One Connect“ kabelis lytis

- Komplekte esantys kabeliai gali skirtis pagal šalį. Būtinai naudokite jūsų regionui tinkantį maitinimo kabelį.
- Elementų spalva ir forma gali skirtis atsižvelgiant į tai, koks modelis.
- Laidų, kurių nėra dėžutėje, galima įsigyti atskirai.
- Atidarydami dėžutę patikrinkite, ar radote visus priedus, kurie galėtų būti pakavimo medžiagoje.



**Įspėjimas.** tiesioginis spaudimas gali sugadinti ekraną, jei televizorius gabenamas netinkamai. Keldami MICRO LED laikykite už ekrano kraštų, kaip parodyta paveikslėlyje.



## IR laido naudojimas

Kai naudojama Multi View funkcija, HDMI 1–4 prievadai gali būti valdomi IR laidu, prijungtu prie kiekvienos IR. Patikrinkite e-Manual ( ) > Meniu > Nustatymai > Pagalba > Atidaryti „e-Manual“), jei reikia informacijos, kaip naudoti Multi View funkciją.

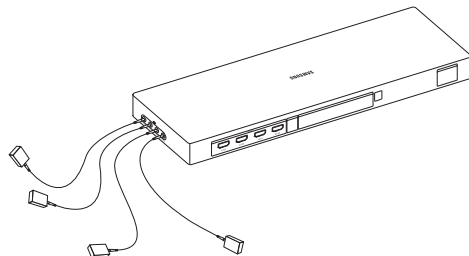

|        |       |       |       |       |
|--------|-------|-------|-------|-------|
| IR ( ) | 1 ( ) | 2 ( ) | 3 ( ) | 4 ( ) |
|        | ◇     | ◇     | ◇     | ◇     |

|          |       |       |       |       |
|----------|-------|-------|-------|-------|
| HDMI ( ) | 1 ( ) | 2 ( ) | 3 ( ) | 4 ( ) |
|----------|-------|-------|-------|-------|

## 02 MICRO LED prijungimas prie One Connect priedėlio

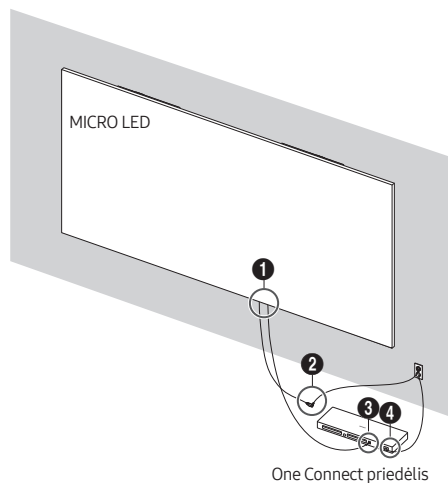

One Connect priedėlis

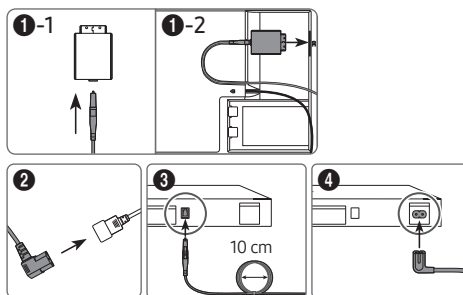

Remdamiesi paveikslėliu, prijunkite MICRO LED ir One Connect priedėlį komplekte esančiu One Connect kabeliu.



- Nenaudokite One Connect priedėlio dugnu j viršų arba vertikaliajose padėtyje.
- Patikrinkite, ar prijungiant laidas nebuvo susuktas. Tokiu atveju gaminys gali prasčiau veikti arba gali būti pažeistas laidas.
- Tvarkydami likusią kabelio dalį, vadovaukitės anksčiau pateiktu paveikslėliu.



Lenkimas



Susukimas



Traukimas



Paspaudimas

## 03 Pradinė sąranka

Ijungus MICRO LED pirmą kartą, iškart pradeda pradinę sąranką. Laikykitės ekrane pateikiamų instrukcijų ir konfigūruokite pagrindinius MICRO LED nustatymus, kad jie atitiktų jūsų žiūrėjimo aplinką.

- Jums reikės „Samsung“ paskyros, kad galėtumėte pasiekti mūsų tinklo išmaniąsias paslaugas. Jei pasirinksite neprisijungti, gausite tik ryšį su antžemine televizija (taikoma tik įrenginiams su imtuvais) ir išoriniais įrenginiais, pvz., per HDMI.

### MICRO LED valdiklis naudojimas

MICRO LED galite įjungti MICRO LED apačioje esančiu MICRO LED valdiklio mygtuku. Tuomet galite naudotis Valdymo meniu. Valdymo meniu atveriamas paspaudus mygtuką MICRO LED valdiklis, kai MICRO LED yra įjungtas.

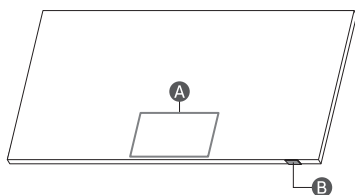

- A** Valdymo meniu
- B** MICRO LED valdiklio mygtukas / Nuotolinio valdymo pulto jutiklis / Mikrofono jungiklis

### Kaip įjungti ir išjungti mikrofoną

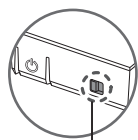

įjungti ↔ išjungti

Mikrofoną galite įjungti arba išjungti pasinaudodami mygtuku MICRO LED apačioje. Jei mikrofonas išjungtas, neveikia nė viena mikrofono balso ir garso funkcija.

- Mikrofono jungiklio padėtis ir forma gali skirtis priklausomai nuo modelio.
- Atliekant analizę naudojant mikrofono duomenis, duomenys nėra išsaugomi.

## 04 Apie Samsung SolarCell Remote (Išmanusis „Samsung“ nuotolinio valdymo pultas) mygtukus

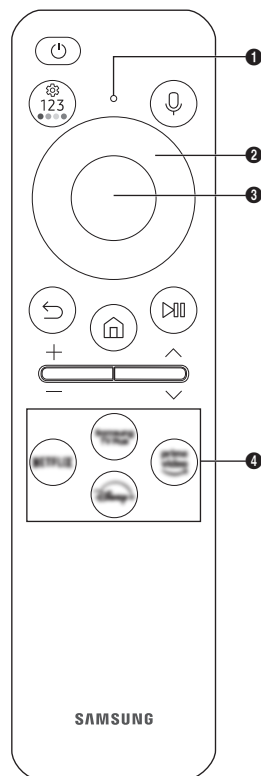

### ⏻ (Jungti)

paspauskite, kad įjungtumėte arba išjungtumėte MICRO LED.

### 🔊 MIC / LED

Naudojamas kaip MIKROFONAS, kai balso atpažinimas naudojamas su nuotolinio valdymo pultu.

- Nepažeiskite MIC angos ir neikiškite į ją aštrių objektų.

### 🗨️ (Balsu valdomas asistentas)

Paleidžiamas Balsu valdomas asistentas. Paspauskite ir palaikykite paspaudę mygtuką, išstarkite komandą, tuomet atlaiskite mygtuką, kad būtų paleistas Balsu valdomas asistentas.

- Palaikomos Balsu valdomas asistentas kalbos ir funkcijos skirtingose geografinėse vietovėse gali skirtis.

### 📄 (Nustatymai / Skaičius / Spalvotas mygtukas)

Kaskart paspaudus šį mygtuką, pakaitomis rodomi nuostatų meniu / virtualūs skaitmenų skydelis / parinkčių skydelis su spalvotais mygtukais.

- Šiuo mygtuku pasiekiamos papildomos parinktys, būdingos naudojamai funkcijai.
- Paspauskite, kad ekrane būtų parodytas virtualūs skaitmenų skydelis. Skaičius įveskite naudodami virtualųjį skaitmenų skydelį. Pasirinkite skaičius, tuomet pasirinkite **Atlikta** arba **Įveskite numerį**, kad būtų įvesta skaitmeninė vertė.

Naudojamas kanalui perjungti, PIN ar pašto kodui įvesti ir pan.

### 📄 Mygtukas su rodyklėmis (aukštyn, žemyn, į kairę, į dešinę)

Perkelia paryšklinimą ir keičia MICRO LED meniu rodomas vertes.

### 🔍 Pasirinkite

Pasirenkamas arba paleidžiamas paryškintas elementas. Jei paspausite žiūrėdami turinį, bus parodyta išsami informacija apie laidą.

### ⏪ (Grįžti)

Paspaudus grįžtama į ankstesnį meniu. Spaudžiant 1 sekundę ar ilgiau, veikianti funkcija yra išjungiama. Jei paspausite žiūrėdami laidą, bus įjungtas ankstesnis kanalas.

### 🏠 (Smart Hub)

Paspauskite, kad grįžtumėte į Pirmas ekranas.

### 🔊 (leisti / pristabdyti)

Nuspaudus atidaromi atkūrimo valdikliai. Šiais valdikliais galite valdyti atkuriamą medijos turinį.

Norėdami naudotis Žaidimų juosta, paspauskite ir palaikykite paspaudę mygtuką **Žaidimo režimas** režimu.

- Žaidimų juosta gali būti nepalaikomas, atsižvelgiant į modelį arba geografinę sritį.



### + / - (Garsumas)

Spauskite mygtuką aukštyn arba žemyn norėdami pakoreguoti garsumą. Norėdami išjungti garsą paspauskite mygtuką.

Spaudžiant 2 sekundę ar ilgiau atveriamas **Pritaikymo neįgaliesiems nuorodos** meniu.

### ^ / v (Kanalas)

Spauskite mygtuką aukštyn arba žemyn norėdami perjungti kanalą. Norėdami peržiūrėti ekraną **Vadovas**, paspauskite mygtuką. Spaudžiant 1 sekundę ar ilgiau atveriamas ekranas **Kanalų sąrašas**.

### ⏸️ Programos paleidimo mygtukas

Paspauskite kiekvieną mygtuką, kad būtų paleista jo funkcija.

- Prieinamos programos gali skirtis atsižvelgiant į geografinę vietovę arba turinio teikėją.

### 🔊 + 🔊 (Siejimas)

Jei išmanusis „Samsung“ nuotolinio valdymo pultas su MICRO LED nesusiejamas automatiškai, nukreipkite jį į MICRO LED priekį ir vienu metu paspaudę 3 sekundes ar ilgiau palaikykite mygtukus **🔊** ir **🔊**.

- Naudokite išmanusis „Samsung“ nuotolinio valdymo pultas mažesniu nei 6 m atstumu nuo MICRO LED. Tinkamą naudojimo atstumą lemia belaidės aplinkos sąlygos.
- Išmanusis „Samsung“ nuotolinio valdymo pultas vaizdai, mygtukai ir funkcijos skirtinguose modeliuose arba skirtingose geografinėse srityse gali skirtis.
- Funkcija Universaliojo nuotolinio valdymo pulto sąranka įprastai veikia tik jei naudojate kartu su MICRO LED teikiama išmanusis „Samsung“ nuotolinio valdymo pultas.

## Akumuliatoriaus įkrovimas

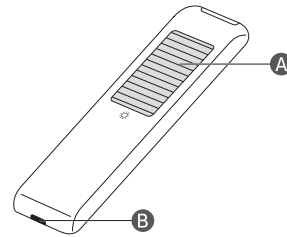

### A ☀️ Saulės elementas

Kai pultas nenaudojamas, atsukite į šviesą. Taip pailginsite pulto veikimo laiką.

### B USB lizdas (C tipo) įkrovimui

Naudojama sparčiajam įkrovimui. Įkraunant švies priekyje esanti LED lemputė. LED lemputė išsijungs, kai baterija bus visiškai įkrauta.

- USB laidas netiekiamas.

- Rekomenduojama naudoti originalų „Samsung“ įkroviklį. Priešingu atveju gali suprastėti gaminio veikimas arba jis gali sugesti. Tokiu atveju garantinis aptarnavimas atliekamas nebus.
- Jei nuotolinio valdymo pultas neveikia, nes išsikrovė baterija, įkraukite jį naudodami USB-C tipo jungtį.



Gali kilti gaisras arba sprogimas, dėl kurio bus sugadintas nuotolinio valdymo pultas arba sužaloti žmonės.

- Saugokite nuotolinio valdymo pultą nuo smūgių.
- Būkite atsargūs, kad pašalinės medžiagos, tokios kaip metalas, skystis ar dulkės, nesiliestų su nuotolinio valdymo pulto įkrovimo kontaktu.
- Kai nuotolinio valdymo pultas pažeistas arba jei užuodžiate dūmus ar degusių kvapą, nedelsdami nutraukite jo eksploataciją ir pateikite jį remontuoti „Samsung“ aptarnavimo centrui.
- Savavališkai neardykite nuotolinio valdymo pulto.
- Būkite atsargūs, neleiskite kūdikiams ar naminiams gyvūnėliams čiulpti nuotolinio valdymo pulto arba į jį kęsti. Gali kilti gaisras arba sprogimas, dėl kurio bus sugadintas nuotolinio valdymo pultas arba sužaloti žmonės.

## 05 Trikčių šalinimas ir techninė priežiūra

### Trikčių šalinimas

Daugiau informacijos pateikiama skyriuje „Trikčių šalinimas“, kuris yra e-Manual.

> Meniu > Nustatymai > Pagalba > Atidaryti „e-Manual“ > Trikčių šalinimas

Jei netinka nė vienas iš trikčių šalinimo patarimų, apsilankykite svetainėje [www.samsung.com](http://www.samsung.com) ir spustelėkite „Pagalba“ arba susisiekite su „Samsung“ techninės priežiūros centru.

- Dėl techninių gamybos proceso apribojimų kai kurie skydelio pikseliai gali atrodyti tamsesni ar ryškesni arba mirgėti. Tačiau tai nepaveikia produkto veikimo.
- Kadangi produktas sudarytas iš kelių modulių, žiūrint iš arti gali matyti tinklėjo raštas. Tai nėra gaminio defektas.
- Kad palaikytumėte kuo geresnę MICRO LED būklę, naujinkite jo programinę įrangą. Pasinaudokite **Atnaujinti dabar** arba **Automatinis naujinimas** funkcijomis MICRO LED meniu ( > Nustatymai > Pagalba > Programinės įrangos naujinys > Atnaujinti dabar arba Automatinis naujinimas).

### MICRO LED neįsijungia.

- Įsitinkinkite, maitinimo laidas yra tinkamai prijungtas prie MICRO LED, One Connect priedėlio ir elektros lizdo sienoje.
- Įsitinkinkite, kad veikia sieninis lizdas, o MICRO LED apačioje esantis nuotolinio valdymo jutiklis įsijungia ir šviečia raudonai.
- Norėdami įsitikinti, kad problema nėra susijusi su nuotolinio valdymo pultu, paspauskite MICRO LED apačioje esantį mygtuką MICRO LED valdiklis. Jei MICRO LED įsijungia, skaitykite „Nuotolinio valdymo pultas neveikia“.

### Nuotolinio valdymo pultas neveikia.

- Patikrinkite, ar MICRO LED apačioje mirksi nuotolinio valdymo pulto jutiklis, kai paspaudžiamas nuotolinio valdymo pulto mygtukas .
  - Kai nuotolinio valdymo pulto baterija išsikrauna, įkraukite ją naudodami USB įkrovimo lizdą (C tipo) arba apverskite pultą, kad ant saulės elemento patektų šviesa.
- Nukreipkite nuotolinio valdymo pultą tiesiai į MICRO LED 1,5–1,8 m atstumu.
- Jei su MICRO LED gavote Išmanusis „Samsung“ nuotolinio valdymo pultas („Bluetooth“ pultą), nepamirškite susieti jo su MICRO LED. Jei norite susieti Išmanusis „Samsung“ nuotolinio valdymo pultas, kartu paspauskite ir 3 sek. palaikykite bei mygtukus.

### Ekonominis jutiklis ir ekrano skaitis

Ekonominis jutiklis automatiškai nustato MICRO LED ekrano skaitį. Jis matuoja šviesos lygį kambaryje ir automatiškai nustato tinkamiausią MICRO LED ekrano skaitį, kad sumažintų elektros energijos sąnaudas. Jeigu norite jį išjungti, eikite į > Meniu > Nustatymai > Visi nustatymai > Bendroji informacija ir privatumas > Elektros energijos taupymo režimas > Šviesumo optimizavimas.

- Ekonominis jutiklis yra MICRO LED apatinėje dalyje. Neuždenkite jutiklio daiktu. Dėl to gali sumažėti ekrano skaitis.

### Televizoriaus slaptažodžio keitimas

- > Meniu > Nustatymai > Visi nustatymai > Bendroji informacija ir privatumas > Sistemos tvarkytuvė > Keisti PIN kodą  
Paleiskite Keisti PIN kodą, tada slaptažodžio lauke įveskite dabartinį slaptažodį.  
Įveskite naują slaptažodį ir įveskite jį dar kartą, kad patvirtintumėte. Slaptažodžio keitimo procedūra baigta.  
Jeigu pamiršote PIN kodą, spauskite mygtukus nurodyta seka – PIN kodas bus atkurtas į „0000“ (Prancūzijoje – „1111“).
- Išmanusis „Samsung“ nuotolinio valdymo pultas: Paspauskite mygtuką (+ / -) (Garsumas). > Garsiau > Tyliau > > Garsiau > .



## 06 Techniniai parametrai ir kita informacija

### Specifikacijos

|                                      |                                       |                           |
|--------------------------------------|---------------------------------------|---------------------------|
| Modelio pavadinimas                  | MNA76MS1CAC                           | MNA89MS1BAC               |
| Ekranas skyra                        | 3312 x 1872                           | 3864 x 2184               |
| Ekranas dydis                        |                                       |                           |
| Įstrižainė                           | 76 coliai                             | 89 coliai                 |
| Matuojant įstrižai                   | 193,3 cm                              | 225,4 cm                  |
| Garsas (išvestis)                    | 120 W                                 |                           |
| Matmenys (plotis x aukštis x storis) |                                       |                           |
| Korpusas                             | 1685,1 x 958,7 x 24,9 mm              | 1965,5 x 1117,3 x 24,9 mm |
| Svoris                               |                                       |                           |
| Korpusas                             | 41,0 kg                               | 53,0 kg                   |
| Modelio pavadinimas                  | MNA101MS1BC                           | MNA114MS1CC               |
| Ekranas skyra                        | 4416 x 2496                           | 4968 x 2808               |
| Ekranas dydis                        |                                       |                           |
| Įstrižainė                           | 101 coliai                            | 114 coliai                |
| Matuojant įstrižai                   | 257,6 cm                              | 289,8 cm                  |
| Garsas (išvestis)                    | 120 W                                 |                           |
| Matmenys (plotis x aukštis x storis) |                                       |                           |
| Korpusas                             | 2245,9 x 1275,6 x 24,9 mm             | 2526,3 x 1434,2 x 24,9 mm |
| Svoris                               |                                       |                           |
| Korpusas                             | 64,0 kg                               | 88,0 kg                   |
| Veikimo temperatūra                  | nuo 15 iki 35 °C (nuo 59 iki 95 °F)   |                           |
| Veikimo drėgnis                      | 10–80 proc., be kondensacijos         |                           |
| Laikymo temperatūra                  | nuo -20 iki 45 °C (nuo -4 iki 113 °F) |                           |
| Laikymo drėgnis                      | 5–95 %, be kondensacijos              |                           |

#### Pastabos

- Tai yra B klasės skaitmeninis aparatas.
- Informacija apie maitinimą ir kita informacija apie elektros energijos vartojimą yra pateikta ant produkto etiketės.
  - Daugelio modelių etiketę galite rasti MICRO LED galinėje dalyje.
  - Modeliuose su One Connect priedėliu etiketė yra priklijuota One Connect priedėlio apačioje.
- Įprastai suvartojamos energijos kiekis nustatomas pagal IEC 62087 standartą.
- Norėdami prijungti LAN laidą, naudokite CAT 7 (\*STP tipo) laidą. (100/10 Mbps)
  - \* Shielded Twisted Pair

\* Paveikslėliai ir iliustracijos šioje naudotojo instrukcijoje pateikiami tik kaip pavyzdžiai ir gali skirtis nuo tikrosios gaminio išvaizdos. Gaminio konstrukcija ir techniniai parametrai gali būti keičiami iš anksto apie tai neįspėjus.

Administravimo mokestis gali būti imamas šiais atvejais:

- (a) išskvietėte inžinierių, tačiau jis neaptiko jokių gaminio defektų (pvz., neperskaitėte naudotojo vadovo);
- (b) atnešėte prietaisą į „Samsung“ techninės priežiūros centrą, tačiau buvo nustatyta, kad jokių defektų nėra (t. y., neperskaitėte naudotojo vadovo).

Prieš atvykstant technikui, jums bus pranešta apie administravimo mokesčio dydį.

Jeigu gaminio taisymą atliko neįgalios paslaugų teikėjas, gaminys buvo taisomas savarankiškai arba neprofesionaliai, „Samsung“ neprisima atsakomybės už bet kokius gaminio gedimus, pažeidimus ar kitus gaminio saugos pažeidimus, atsiradusius dėl bet kokio bandymo taisyti gaminį, kai yra atidžiai nesilaikoma taisymo ir priežiūros instrukcijų. Garantija nėra taikoma jokiems gaminio gedimams, atsiradusiems dėl bet kurio asmens, jei tai ne „Samsung“ sertifikuotas paslaugų teikėjas, bet kokio bandymo taisyti gaminį.

Apsilankykite [samsung.com/pagalba](http://samsung.com/pagalba) ir gaukite daugiau informacijos apie išorinį maitinimo adapterį ir nuotolinio valdymo pultą, susijusius su ES Ekologinio projektavimo direktyva - ekologinio projektavimo reikalavimais

## Elektros energijos sąnaudų mažinimas

Išjungus MICRO LED, jis veikia budėjimo veikseną. ir toliau sunaudoja nedidelį kiekį elektros energijos. Jeigu ketinate ilgai nenaudoti MICRO LED, atjunkite jį nuo maitinimo tinklo, kad elektros energija nebūtų eikvojama be reikalo.

## Licencijos

 **Dolby Atmos**

POWERED BY

**QUICK SET™**

 **HEVC Advance™**  
Covered by Patents at [patentlist.hevcadvance.com](http://patentlist.hevcadvance.com)

**HDMI™**  
HIGH-DEFINITION MULTIMEDIA INTERFACE

The terms HDMI, HDMI High-Definition Multimedia Interface, HDMI trade dress and the HDMI Logos are trademarks or registered trademarks of HDMI Licensing Administrator, Inc.

„Samsung“ pareiškia, kad ši radijo įranga atitinka direktyvą 2014/53/ES ir atitinkamus JK teisinius reikalavimus.

Visas atitikties deklaracijos tekstas pateiktas šiuo adresu:

<http://www.samsung.com> eikite į skyrelį „Palaikymas“ ir įveskite modelio pavadinimą.

Šį gaminį galima naudoti visose ES šalyse ir JK.

Šios įrangos 5 GHz ir 6 GHz WLAN („Wi-Fi“) funkcija veikia tik patalpose.

100 mW esant 2,4 - 2,4835 GHz,

200 mW esant 5,15 - 5,25 GHz & 5,47 - 5,725 GHz,

100 mW esant 5,25 - 5,35 GHz,

200 mW esant 5,945 - 6,425 GHz.



Tinkamas šio gaminio išmetimas (elektros ir elektroninės įrangos atliekos)  
(Valstybėse, kuriose yra atskiros surinkimo sistemos)

Šis ženklas, pateiktas ant gaminio, jo priedų ar dokumentacijoje, nurodo, kad gaminio ir jo elektroninių priedų (pvz., įkroviklio, ausinių, USB kabelio) negalima išmesti kartu su kitomis buitinėmis atliekomis gaminio naudojimo laikui pasibaigus. Kad būtų išvengta galimos nekontroliuojamo atliekų išmetimo žalos aplinkai arba žmonių sveikatai ir skatinamas aplinkai tausojantis antrinių žaliavų panaudojimas, atskirkite šiuos elementus nuo kitų rūšių atliekų ir atiduokite perdirbti.

Informacijos kur ir kaip pristatyti šiuos elementus saugiai perdirbti, privatūs vartotojai turėtų kreiptis į parduotuvę, kurioje šį gaminį pirkto, arba į vietos valdžios institucijas.

Verslo vartotojai turėtų kreiptis į savo tiekėją ir peržiūrėti pirkimo sutarties sąlygas. Tvarkant atliekas, šio gaminio ir jo elektroninių priedų negalima maišyti su kitomis pramoninėmis atliekomis.



Tinkamas šio gaminio baterijų tvarkymas  
(Valstybėse, kuriose yra atskiros surinkimo sistemos)

Šis ženklas, pateiktas ant baterijos, naudojimo vadove arba ant pakuotės, nurodo, kad šio gaminio baterijos negalima išmesti su kitomis buitinėmis atliekomis. Cheminiai simboliai Hg, Cd arba Pb rodo, kad baterijoje yra gyvsidabrio, kadmio arba švino, kurio kiekis viršija normą, nurodytą EB direktyvoje 2006/66.

Baterija yra įdėta į įrenginį; vartotojas negali jos pakeisti. Norėdami gauti informacijos apie jos pakeitimą, susisiekite su savo paslaugų teikėju. Nemėginkite išimti baterijos arba sunaikinti jos ugnyje. Neišmontuokite, netraiškykite arba nepradurkite baterijos. Jei norite išmesti gaminį, atliekų surinkimo vietose galite imtis atitinkamų gaminio ir baterijos perdirbimo ir apdorojimo priemonių.

#### Akumuliatoriaus išėmimas

- Norėdami išimti akumuliatorių, susisiekite su įgaliotu aptarnavimo centru. Norėdami gauti akumuliatoriaus išėmimo instrukcijas, apsilankykite [www.samsung.com/global/ecodesign\\_energy](http://www.samsung.com/global/ecodesign_energy).
- Savo pačių saugumui nebandykite išimti akumuliatoriaus patys. Netinkamai išėmus akumuliatorių, gali būti pažeistas akumuliatorius arba prietaisas, susižeisti žmogus ir/arba prietaisas gali tapti nesaugiu naudoti.

## Atitikties deklaracija

### Gaminio duomenys

Gaminys : Smart Control

Modelis (-iai) : VG-TM2360E

Modelio (-ių) variantai : VG-TM2360F, VG-TM2360G

### Deklaracija ir taikomi standartai

Mes, prisiimdami visą atsakomybę, pareiškiame, kad aukščiau pateiktas produktas atitinka esminius reikalavimus, nustatytus: Radijo ryšio įrenginių direktyvoje 2014/53/ES kai taikoma:

#### EMS

EN 301 489-1 V2.2.3

EN 301 489-17 V3.2.4

#### Saugos

EN IEC 62368-1:2020+A11:2020

EN IEC 62368-3:2020

EN 62311:2008

#### Radijo

EN 300 328 V2.2.2

Direktyva (2011/65/ES) dėl tam tikrų pavojingų medžiagų naudojimo elektros ir elektroninėje įrangoje apribojimo, kai taikomas EN 50581:2012.

#### Pasirašyta "Samsung" vardu

Samsung Euro QA Lab, Saxony Way, Yateley, GU46 6GG, UK \*  
2022-11-04 (Parašo vieta ir data)

Stephen Colclough – Kontrolės reikalų direktorius  
(Įgalioto asmens vardas, pavardė ir parašas)

- ※ Tai nėra „Samsung“ serviso centro adresas. Jei norite sužinoti „Samsung“ techninės priežiūros centro adresą ar telefono numerį, skaitykite garantinę kortelę arba kreipkitės į pardavėją, iš kurio pirkote gaminį.

## Enne selle kasutusjuhendi lugemist

Selle MICRO LEDi kuvariga on kaasas käesolev kasutusjuhend ja integreeritud e-Manual (📖) > ☰ Menüü > ⚙️ Seaded > Tugi > Ava e-Manual).

## Hoiatus! Olulised ohutussuunised

Lugege enne MICRO LED kuvari kasutamist ohutussuuniseid. Samsungi tootes esinevate tähistuste selgitused leiате allolevast tabelist.

| ETTEVAATUST!   |  |
|--|--|
| ELEKTRILÖÖGIOHT! ÄRGE AVAGE!   |  |
| ETTEVAATUST! ELEKTRILÖÖGI OHU VÄHENDAMISEKS ÄRGE EEMALDAGE KATET (EGA TAGUMIST KATET). SEADE EI SISALDA KASUTAJA POOLT HOOLDATAVAID/ REMONDITAVAJAID OSI. JÄTKE KÕIK HOOLDUS- JA REMONDITÖÖD VOLITATUD SPETSIALISTIDE HOOLEKS. |  |
|   | See sümbol tähendab, et seade sisaldab kõrgepinge all olevaid osi. Toote mis tahes seesmistate osade puudutamine on ohtlik.  |
|   | See sümbol tähendab, et seadmega on kaasas selle kasutamist ja hooldamist puudutav oluline dokumentatsioon.  |
|    | II klassi toode: selle sümboliga tähistatud toode ei nõua ohutuks ühendamiseks elektrimaandust. Kui toitekaabliga tootes tähis puudub, PEAB tootel olema usaldusväärne ühendus kaitsemaandusega (maandus). |
|   | Vahelduvvoolupinge: selle sümboliga tähistatud nimipinge on vahelduvvoolupinge.  |
|   | Alalisvoolupinge: selle sümboliga tähistatud nimipinge on alalisvoolupinge.  |
|   | Ettevaatust, vaadake kasutusjuhendit: see sümbol annab teada, et kasutaja peab täpsemat ohutusteavet vaatama kasutusjuhendist.   |

## Toide

- Ärge koormake seinakontakte, pikendusjuhtmeid ega adaptoreid nende pingest ja mahutavusest üle. See võib põhjustada tulekahju või elektrilööki. Teavet pingest ja voolutugevuse kohta leiате juhendi energiatehnikajaoitusest ja/või tootel olevalt toitevarustuse sildilt.
- Toitejuhtmed tuleb paigutada nii, et neist ei käidaks üle ja need ei jääks teiste esemete vahele ega alla. Pöörake erilist tähelepanu juhtme pistikupoolsele otsale ja kohale, kus see väljub seadmest.
- Ärge sisestage seadme avadesse metallesemeid. See võib põhjustada elektrilööki.
- Elektrilöögi vältimiseks ärge puudutage seadme sisemust. Seadet võib avada ainult kvalifitseeritud tehnik.
- Toitejuhtme pistikupessa ühendamisel lükake see kindlasti lõpuni sisse. Toitejuhtme eemaldamisel seinakontaktist hoidke alati kinni pistikust. Ärge eemaldage seda kunagi juhtmest tõmmates. Ärge puudutage toitejuhet märgade kätega.
- Kui seadme töös esineb tõrkeid, eriti kui kuulete veidraid hääli või tunnete imelikku lõhna, eemaldage seade kohe vooluvõrgust ja pöörduge volitatud edasimüüja või Samsungi hoolduskeskuse poole.
- Kui seade jäetakse järelevalveta ja seda ei kasutata pika aja vältel või seadme kaitsmiseks äikese eest eemaldage see vooluvõrgust ning lahutage antenn või kaablisüsteem.
  - Kogunenud tolm võib põhjustada sädemete ja kuumuse tekkimist toitejuhtme juures või isolatsiooni kahjustumist, millega võib omakorda kaasneda elektrilööki, lühis või tulekahju.
- Kasutage ainult nõuetekohaselt maandatud pistikut ja pistikupessa.
  - Nõuetele mittevastav maandus võib põhjustada elektrilööki või seadme kahjustusi (ainult I. klassi seade).
- Seadme täielikult väljalülitamiseks lahutage see seinakontaktist. Selleks, et saaksite seadme vajaduse korral kiiresti vooluvõrgust eemaldada, tuleb tagada, et pistikupessa ja toitepistik oleksid vabalt ligipääsetavad.

## Paigaldamine

- Ärge paigutage seadet radiaatori ega soojussalvesti lähedusse või kohale ega otsese päikesevalguse kätte.
- Ärge pange seadmele vett sisaldavaid nõusid (vaasid jne). See põhjustab tule- ja elektrilöögiohtu.
- Ärge jätke seda seadet vihma ega niiskuse kätte.
- Enne MICRO LED kuvari paigaldamist väga tolmusesse, kõrge või madala temperatuuriga, suure õhuniiskusega või keemiliste ainetega saastatud keskkonda või kohtadesse, kus see töötab 24 tundi ööpäevas, nt raudtee- ja lennujaamad, konsulteerige kindlasti Samsungi volitatud teeninduskeskusega. Vastasel juhul võib MICRO LED kuvar saada tõsiselt kahjustusi.
- Vältige vedelike tilkumist või pritsimist seadmele.
- See MICRO LED on tarbetoode, mis on mõeldud ainult kodukeskkonda paigaldamiseks. Paigaldamine kuhugi mujale kui kodukeskkonda, nt eraalusele (sh jahile) või eralennukile võib õue, võib tuua kaasa garantii kehtetuse.

## Seinale kinnitamine (Seinakomplekt)

- Seinakinnituse Seinakomplekt paigaldamise suuniseid lugege seinakinnituse Seinakomplekt paigaldamise juhendist.
- Võite paigaldada VESA seinakinnituse. Aga soovitatav on kasutada vaikimisi kaasa pandud seinakinnitust.
- VESA seinakinnituse paigaldamisel on esmalt soovitatav kinnitada kõik neli VESA kruvi.

## MICRO LED-i kinnitamine seinale



MICRO LED-i paigaldamisel seinale järgige täpselt tootja suuniseid. Kui MICRO LED ei ole õigesti kinnitatud, võib see maha libiseda või kukkuda ning põhjustada nii lastele kui ka täiskasvanutele raskeid vigastusi. Ühtlasi võib MICRO LED ise tõsiselt kahjustada saada.

- Samsung ei vastuta mis tahes seadmele põhjustatud kahjustuste ega endale või teistele tekitatud kehavigastuste eest, kui otsustate seinakinnituse ise paigaldada.
- Samsung ei vastuta toote kahjustuste või kehavigastuste eest, mis võivad tekkida juhul, kui kasutatakse VESA standarditele mittevastavat või mittemääratletud seinakinnitust või kui tarbija ei järgi toote paigaldamisel suuniseid.

- Paigaldage seinakinnituskomplekt kindlale seinale, mis on pörandi suhtes täisnurga all. Enne seinakinnituse paigaldamist mõnele muule pinnale kui kipsplaat võtke lisateabe saamiseks ühendust lähima edasimüüjaga. MICRO LED-i paigaldamisel lakke või kaldus seinale võib see kukkuda ja põhjustada raskeid kehavigastusi.
- Seinakinnituskomplekti paigaldamisel soovitame kinnitada kõik neli VESA kruvi.
- Ärge paigaldage MICRO LED-i komplekti kaldu.



Ärge paigaldage seinakinnituskomplekti, kui MICRO LED on sisse lülitatud. See võib põhjustada elektrilöögist tingitud kehavigastuse.

- Ärge kasutage kruvisid, mis on standardmõõtmetest pikemad või ei vasta VESA kruvispetsifikatsioonide standarditele. Liiga pikad kruvid võivad kahjustada MICRO LED-i sisemust.
- Seinakinnituskomplektide puhul, mille kruvispetsifikatsioonid ei vasta VESA standarditele, võivad kruvipikkused olla olenevalt spetsifikatsioonist erinevad.
- Ärge keerake kruvisid liiga tugevasti kinni. See võib seadet kahjustada või põhjustada selle mahakukkumist ja tekitada seetõttu kehavigastusi. Samsung ei vastuta kirjeldatud õnnetusjuhtumite eest.
- MICRO LED-i seinale paigaldamiseks on vaja nelja inimest.

## Seinakinnituse tehnilised andmed (VESA)

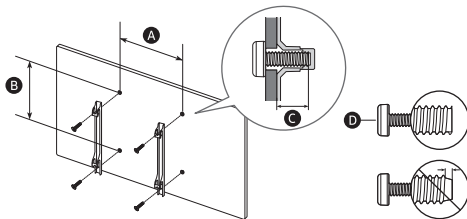

|                                    |           |            |
|------------------------------------|-----------|------------|
| MICRO LED-i suurus tollides        | 76        | 89         |
| VESA kruviaugu andmed (A x B) (mm) | 600 x 400 |            |
| ● (mm)                             | 6         |            |
| ⌀ x 4                              | M8        |            |
| MICRO LED-i suurus tollides        | 101       | 114        |
| VESA kruviaugu andmed (A x B) (mm) | 800 x 600 | 1000 x 800 |
| ● (mm)                             | 6         |            |
| ⌀ x 4                              | M8        |            |

## MICRO LED-ile piisava ventilatsiooni tagamine

MICRO LED-i ja One Connecti boksi paigaldamisel jätkke MICRO LED-i, One Connecti ja muude objektide (seinte, kappide jne) vahele piisava ventilatsiooni tagamiseks vähemalt 10 cm ruumi. Piisava ventilatsiooni mittevõimaldamine võib põhjustada tulekahju või toote sisetemperatuuri tõusust tulenevaid rikkeid.

- Kui kasutate MICRO LED-i paigaldamiseks seinakinnitust, soovitage tungivalt kasutada ainult Samsungi osasid. Kui kasutate mõne teise tootja osasid, võib tulemuseks olla probleem seadmega või vigastused seadme kukkumise tõttu.

## Toiming

- Selle seadme kasutamiseks on vaja patareisid. Teie elukohas võivad kehtida patareide keskkonnasõbralikkuse kasutuselt kõrvaldamist puudutavad määrsused. Utiliseerimist ja taaskasutamist puudutava teabe saamiseks pöörduge kohalike ametivõimude poole.
- Hoidke tarvikuid (kaugjuhtimispult jms) lastele kättesaamatus kohas.
- Seadet ei tohi maha pillata ega painutada. Kui seade on saanud kahjustada, eemaldage toitejuhe vooluvõrgust ja pöörduge Samsungi teeninduskeskuse poole.
- Ärge visake kaugjuhtimispulti ega patareisid tulle.
- Ärge lühistage patareisid, võtke neid osadeks ega laske neil üle kuumeneda.
- **ETTEVAATUST!** Kaugjuhtimispuldil kasutatud patareide asendamisel valet tüüpi patareidega võib tekkida plahvatusoht. Vahetage patareid ainult sama tüüpi või samaväärsete patareide vastu.
- **HOIATUS! TULE LEVIKU TÕKESTAMISEKS HOIDKE KÜÜNLAID JA MUUD LAHTISE TULE ALLIKAD SEADMEST ALATI EEMAL.**



## MICRO LED-i hooldamine

- Seadme puhastamiseks eemaldage toitejuhe pistikupesast ja pühkige seadet pehme kuiva lapiga. Ärge kasutage kemikaale, nagu vaha, benseen, alkohol, vedeldid, putukatõrjevahend, õhuvärskendaja, määrdeained või puhastusvahendid. Need kemikaalid võivad MICRO LED-i välimust kahjustada või kustutada seadmele trükitud kujutised.
- MICRO LED-i välispinnale ja ekraanile võib tekkida puhastamise ajal kriimustusi. Pühkige välispinda ja ekraani kriimustuste vältimiseks ettevaatlikult pehme lapiga.
- Ärge pihustage vett ega muud vedelikku otse MICRO LED-ile. Tootesse sattunud vedelik võib põhjustada rikke, tulekahju või elektrilöögi.

## 01 Mis on karbis?

Kontrollige, kas teie MICRO LED-iga on kaasas järgmised esemed. Kui mõni ese on puudu, võtke ühendust edasimüüjaga.

- Samsungi nutika kaugjuhtimispuld
  - Kasutusjuhend
  - Garantiikaart / normatiivne teave (pole mõnes piirkonnas saadaval)
  - MICRO LED Toitejuhe
  - Infrapunakaabel x 4
  - One Connecti boks
  - One Connect Toitejuhe
  - One Connecti kaabel
  - One Connecti kaabel tüüp
- 
- Kaasasolevad kaablid võivad olenevalt riigist erineda. Veenduge, et kasutate teie piirkonna tingimustele sobivat toitekaablit.
  - Komponentide värv ja kuju võivad olenevalt mudelist erineda.
  - Komplekti mittekuuluvaid kaableid on võimalik eraldi osta.
  - Karbi avamisel veenduge, et mõni tarvik ei ole jäänud pakkematerjalile taha või vahele.



**Hoiatus!** Vale käitlemise korral võib otsene surve ekraani kahjustada. MICRO LED-i tõstmisel hoidke kindlasti ekraani servadest, nagu näidatud pildil.



## Infrapunakaabli kasutamine

Funktsiooni Multi View kasutamisel saab rakendada HDMI porte 1 kuni 4 IR-kaabli kaudu, mis on ühendatud iga Ir-iga. Vaadake kasutusjuhendist e-Manual (☰) > Menüü > Seaded > Tugi > Ava e-Manual, kuidas funktsiooni Multi View kasutada.

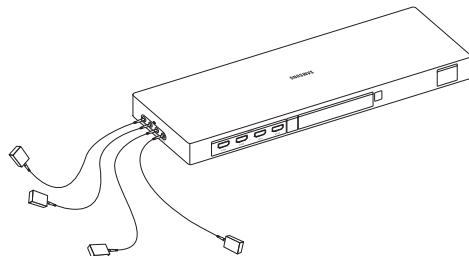

|      |   |   |   |   |
|------|---|---|---|---|
| IR   | 1 | 2 | 3 | 4 |
|      | ◇ | ◇ | ◇ | ◇ |
| HDMI | 1 | 2 | 3 | 4 |

## 02 MICRO LED-i ühendamine One Connecti boksiga

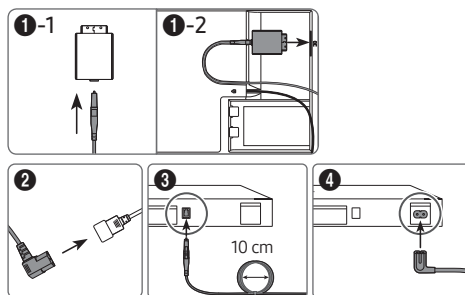
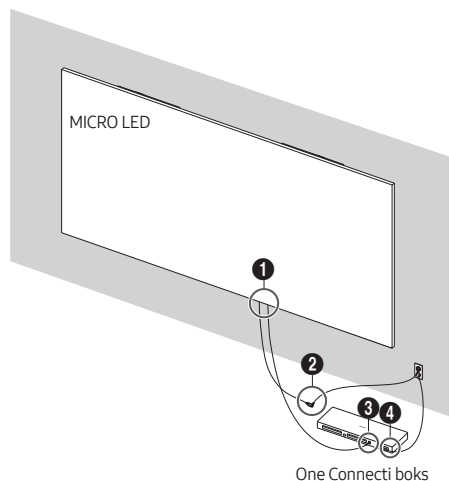

Vaadake pilti ning ühendage MICRO LED ja One Connecti boks kaasasoleva One Connecti kaabliga.



- Ärge kasutage One Connecti boksi tagurpidi või püstasendis.
- Veenduge, et kaabel poleks ühendamise ajal keerdus. Muidu võib toote jõudlus halveneda või kaabel kahjustada saada.
- Järelejäanud kaabli korrastamise kohta saate teavet ülalolevalt pildilt.



Painutamine



Väänamine



Tõmbamine



Peale vajutamine

## 03 Algeadistus

MICRO LED-i esmakordsel sisselülitamisel käivitatakse kohe algseadistus. Järgige ekraanil kuvatavaid suuniseid ja konfigureerige MICRO LED-i põhiseaded teie vaatamiskeskonnale sobivaks.

- Meie võrgupõhistele nutiteenustele juurdepääsemiseks vajate Samsungi kontot. Kui jätate sisse logimata, on teil võimalik saada ühendus ainult maapealse TV (ainult tuuneritega seadmed) ja välisseadmetega, nt HDMI kaudu.

### MICRO LED-i juhtnuppi kasutamine

Saate MICRO LED-i sisse lülitada selle alumisel küljel olevat nuppu MICRO LED-i juhtnupp vajutades ja seejärel menüüd Juhtimismenüü kasutades. Kui MICRO LED on sisse lülitatud, avaneb menüü Juhtimismenüü, kui vajutate nuppu MICRO LED-i juhtnupp.

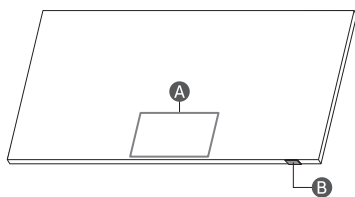

- A** Juhtimismenüü
- B** MICRO LED-i juhtnupp nupp / kaugjuhtimispuldi andur / mikrofoni lülit

### Mikrofoni sisse ja välja lülitamine

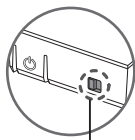

sisse lülitatud ↔ Väljas

Mikrofoni saate sisse või välja lülitada MICRO LED-i all oleva lülitiga abil. Kui mikrofon on välja lülitatud, pole mikrofoni kasutatavad hääl- ja helifunktsioonid saadaval.

- Mikrofoni lülitiga asukoht ja kuju võivad mudelist olenevalt olla erinevad.
- Mikrofonist saadud andmete analüüsimise ajal andmeid ei salvestata.

## 04 Teave kaugjuhtimispuldi Samsung SolarCell Remote (Samsungi nutika kaugjuhtimispuldi) nuppude kohta

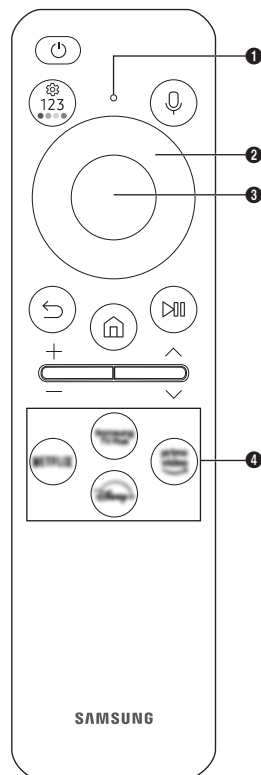



### 🔊 (Toide)

Vajutage MICRO LED sisse- või väljalülitamiseks.

### 🎙️ MIC / LED

Kasutatakse mikrofonina, kui häältuvastust kasutatakse kaugjuhtimispuldiga.

- Ärge lööge mikrofoni augu (MIC) pihta ega torgake sinna ühtki teravat eset.

### 🔊 (Häälabiline)

Käivitab funktsiooni Häälabiline. Vajutage nuppu ja hoidke seda all, oelge häälkäsk ning seejärel vabastage nupp, et Häälabiline käivitada.

- Toetatud Häälabiline keeled ja funktsioonid võivad piirkonniti erineda.

### 🔊 (sätted/numbrid/värvinupud)

Iga kord kui vajutate seda nuppu, kuvatakse vaheldumisi menüü

Sätted, virtuaalne numbriklahvistik ja värvinuppudega valikuriba.

- Seda nuppu kasutate juurdepääsuks kasutatava funktsiooni lisasuvanditele.
- Vajutage numbriklahvistiku ekraanil kuvamiseks. Kasutage numbriklahvistikku numbrite sisestamiseks. Valige numbrid ja seejärel valige **Valmis** või **Sisestage number**, et sisestada numbriline väärtus. Kasutage seda kanali vahetamiseks, PIN-koodi või sihtnumbri sisestamiseks jne.

### 🔊 (Noolenupp (üles, alla, vasakule, paremale))

Saate fookust nihutada ja muuta MICRO LED-i menüüs kuvatavaid väärtusi.

### 🔊 Valige

Saate fookuseeritud üksuse valida või käivitada. Nupu vajutamisel sisu vaatamise ajal kuvatakse üksikasjalik saateteave.

### 🔊 (Naase)

Vajutage seda nuppu eelmisse menüüsse naasmiseks. Nupu vajutamisel vähemalt 1 sekundi vältel peatatakse töötav funktsioon. Nupu vajutamisel mõne saate vaatamise ajal kuvatakse eelmine kanal.

### 🔊 (Smart Hub)

Vajutage seda nuppu jaotisesse Esimene ekraan naasmiseks.

### 🔊 (Esita/peata)

sele nupu vajutamisel kuvatakse taasesituse juhtnupud. Neid juhtnuppe kasutades saate juhtida esitatavat meediumisisu.

Mänguriba kasutamiseks vajutage ja hoidke all nuppu

Mängurežiim.

- Olenevalt mudelist või geograafilisest piirkonnast ei pruugita funktsiooni Mänguriba toetada.



### + / - (Helitugevus)

Liigutage seda nuppu üles või alla helitugevuse reguleerimiseks. Heli vaigistamiseks vajutage nuppu. Nupu vajutamisel vähemalt 2 sekundi vältel kuvatakse menüü **Hõlbustuse otseteed**.

### ^ / v (Kanal)

Liigutage seda nuppu üles või alla kanali vahetamiseks. Kuva **Telekava** avamiseks vajutage nuppu. Nupu vajutamisel vähemalt 1 sekundi vältel avaneb kuva **Kanaliloend**.

### 🔊 Rakenduse käivitamise nupp

Iga nupu vajutamise korral käivitatakse vastav funktsioon.

- Saadaolevad rakendused sõltuvad geograafilisest piirkonnast või sisupakkujast.

### 🔊 + 📶 (sidumine)

Kui Samsungi nutika kaugjuhtimispuld ei loo MICRO LED-iga automaatselt ühendust, siis suunake see MICRO LED-i esiosa poole ning seejärel vajutage korraga pikalt nuppe **🔊** ja **📶**, hoides neid vähemalt 3 sekundit all.

- Kasutage Samsungi nutikat kaugjuhtimispulti MICRO LED-st kuni 6 m kaugusel. Kasutuskaugus võib olenevalt traadita side keskkonna tingimustest erineda.
- Samsungi nutika kaugjuhtimispuld väljanägemine, nupud ja funktsioonid võivad olenevalt mudelist või geograafilisest piirkonnast erineda.
- Funktsioon Universaalpuldli seadistus töötab tavapärastelt ainult siis, kui kasutate MICRO LED-i kompleksis olevat kaugjuhtimispulti Samsungi nutika kaugjuhtimispuld.

## Aku laadimine

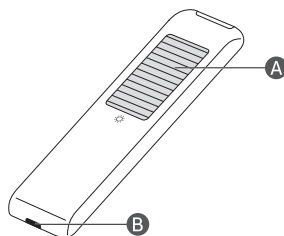

### 🔊 ☀️ päikeseelement

Kui kaugjuhtimispulti ei kasutata, hoidke seda valguse käes. See pikendab kaugjuhtimispuldi tööaega.

### 🔊 USB-pesa (C-tüüp) laadimise jaoks

Kasutatakse kiirlaadimiseks. Laadimisel süttib esiküljel olev LED-tuli. Kui aku on täielikult laetud, LED-tuli kustub.

- USB-kaabel pole kaasas.

- Soovitage kasutada Samsungi originaallaadijat. Vastasel juhul võib see põhjustada jõudluse vähenemist või seadme tõrkeid. Sellisel juhul ei ole garantii teenus rakendatav.
- Kui kaugjuhtimispult ei tööta, kuna selle aku on tühi, siis laadige seda USB-C-pesa kaudu.



Võib süttida või plahvatada, tekitades kehavigastusi või kahju kaugjuhtimispuldile.

- Ärge andke kaugjuhtimispuldile elektrilaengut.
- Olge ettevaatlik, et kaugjuhtimispuldi laadimisterminaliga ei satuks kokku kõrvalisi materjale, näiteks metallesemeid, vedelikku või tolmu.
- Kui kaugjuhtimispult on kahjustatud või kui tunnete suitsuhaisu või põlemisel tekkivat vingu, peatage kasutamine koheselt ja laske see parandada Samsungi teeninduskeskuses.
- Ärge võtke kaugjuhtimispuldi meelevaldselt koost lahti.
- Kandke hoolt, et imikud või lemmikloomad kaugjuhtimispulti ei imeks ega hammustaks. Võib süttida või plahvatada, tekitades kehavigastusi või kahju kaugjuhtimispuldile.

## 05 Tõrkeotsing ja hooldus

### Tõrkeotsing

Lisateavet vt dokumendi e-Manual jaotisest „Tõrkeotsing“.

> Menüü > Seaded > Tugi > Ava e-Manual > Tõrkeotsing  
Kui ükski neist tõrkeotsingu nõuanetest teid ei aita, külastage veebisaiti „www.samsung.com“ ja klõpsake valikut Support (Tugi) või pöörduge Samsungi hoolduskeskusse.

- Tootmisprotsessi tehniliste piirangute tõttu võivad mõned pikslid paneelil paista tumedamana või eredamana või väreleda. See aga ei mõjuta toote töövõimet.
- Kuna tootel on palju mooduleid, võib ekraani lähedalt vaadates paista ruudumuster. Tegu ei ole toote defektiga.
- MICRO LED-i hea seisukorra tagamiseks täiendage selle tarkvara uusimale versioonile. Kasutage MICRO LED-i menüüs > Menüü > Seaded > Tugi > Tarkvaravärskendus > Värskenda kohe või Automaatne värskendamine) funktsiooni Värskenda kohe või Automaatne värskendamine.

### MICRO LED ei lülitu sisse.

- Veenduge, et toitejuhe oleks ühendatud MICRO LED-i, One Connecti boksi ja pistikupesaga.
- Veenduge, et pistikupesa töötaks ja MICRO LED-i alumisel küljel olev kaugjuhtimispuldi andur põleks punaselt.
- Proovige vajutada MICRO LED-i allosas nuppu MICRO LED-i juhtnupp, et veenduda, et probleem pole kaugjuhtimispuldil. Kui MICRO LED lülitub sisse, vaadake jaotist „Kaugjuhtimispult ei tööta“.

### Kaugjuhtimispult ei tööta

- Kontrollige, kas MICRO LED-i alaosas olev kaugjuhtimispuldi andur vilgub, kui vajutate kaugjuhtimispuldil nuppu .
  - Kui kaugjuhtimispuldi aku on tühi, kasutage selle laadimiseks USB-laadimisepesa (C-tüüpi) või pöörake kaugjuhtimispult ümber, et paljastada päikeseelement valgusele.
- Proovige kaugjuhtimispuldiga osutada otse MICRO LED-ile 1,5–1,8 m kauguselt.
- Kui MICRO LED-iga oli kaasas Samsungi nutika kaugjuhtimispuld (Bluetooth-kaugjuhtimispult), tuleb see kindlasti MICRO LED-iga siduda. Kaugjuhtimispuldi Samsungi nutika kaugjuhtimispuld sidumiseks vajutage 3 sekundi vältel korrara nuppe ja .

### Eco Sensor ja ekraani heledus

Eco Sensor reguleerib automaatselt MICRO LED-i heledust.

See funktsioon mõõdab toas olevat valgust ja optimeerib energiatarbe vähendamiseks automaatselt MICRO LED-i heledust. Kui soovite selle välja lülitada, valige suvandid > Menüü > Seaded > Kõik seaded > Üldine ja privaatsus > Toite- ja energiasäästurežiim > Heleduse optimeerimine.

- Eco Sensor asub MICRO LED-i alaosas. Ärge blokeerige andurit ühegi esemega. See võib vähendada pildi heledust.

### Teleri parooli muutmine

> Menüü > Seaded > Kõik seaded > Üldine ja privaatsus > Süsteemihaldur > Muutke PIN-i

Käivitage funktsioon Muutke PIN-i ja seejärel sisestage parooliväljale praegune parool.

Sisestage uus parool ja seejärel sisestage see kinnitamiseks uuesti. Parool on muudetud.

Kui unustasite PIN-koodi, vajutage nuppe alltoodud järjestuses, et lähtestada PIN-kood väärtusele „0000“ (Prantsusmaal „1111“):

- Samsungi nutika kaugjuhtimispuld: Vajutage nuppu / (Helitugevus). > Helitug.+ > > Helitug.+ > > Helitug.+ > .

## 06 Tehnilised andmed ja muu teave

### Tehnilised andmed

|                                |                                       |                           |
|--------------------------------|---------------------------------------|---------------------------|
| Mudeli nimi                    | MNA76MS1CAC                           | MNA89MS1BAC               |
| Ekraani eraldusvõime           | 3312 x 1872                           | 3864 x 2184               |
| Ekraani suurus                 |                                       |                           |
| Diagonaal                      | 76 tolli                              | 89 tolli                  |
| Mõõdetud diagonaalselt         | 193,3 cm                              | 225,4 cm                  |
| Heli (väljundvõimsus)          | 120 W                                 |                           |
| Mõõtmed (L x K x S)            |                                       |                           |
| Korpus                         | 1685,1 x 958,7 x 24,9 mm              | 1965,5 x 1117,3 x 24,9 mm |
| Kaal                           |                                       |                           |
| Korpus                         | 41,0 kg                               | 53,0 kg                   |
| Mudeli nimi                    | MNA101MS1BC                           | MNA114MS1CC               |
| Ekraani eraldusvõime           | 4416 x 2496                           | 4968 x 2808               |
| Ekraani suurus                 |                                       |                           |
| Diagonaal                      | 101 tolli                             | 114 tolli                 |
| Mõõdetud diagonaalselt         | 257,6 cm                              | 289,8 cm                  |
| Heli (väljundvõimsus)          | 120 W                                 |                           |
| Mõõtmed (L x K x S)            |                                       |                           |
| Korpus                         | 2245,9 x 1275,6 x 24,9 mm             | 2526,3 x 1434,2 x 24,9 mm |
| Kaal                           |                                       |                           |
| Korpus                         | 64,0 kg                               | 88,0 kg                   |
| Töökeskkonna temperatuur       | 15 °C kuni 35 °C (59 °F kuni 95 °F)   |                           |
| Töökeskkonna niiskustase       | 10–80 %, mitte kondenseeruv           |                           |
| Hoiustamiskeskonna temperatuur | -20 °C kuni 45 °C (-4 °F kuni 113 °F) |                           |
| Hoiustamiskeskonna niiskustase | 5–95 %, mitte kondenseeruv            |                           |

#### Märkused

- See seade on B-klassi digitaalseade.
- Lisateavet toiteallika ja energiatarbe kohta leiate tootel olevalt sildilt.
  - Enamikul mudelitel on silt kinnitatud MICRO LED-i alumisele küljele.
  - One Connecti boksi mudelitel on silt kinnitatud One Connecti boksi põhjale.
- Tüüpilist energiatarvet mõõdetakse standardi IEC 62087 järgi.
- LAN-kaabli ühendamiseks kasutage CAT 7 (\*STP-tüüpi) kaablit. (100/10 Mbit/s)
  - \* Shielded Twisted Pair

\* Selles kasutusjuhendis olevad joonised on mõeldud ainult viiteks ja nendel kujutatud võib erineda tegelikust tootest. Toote kujundust ja tehnilisi andmeid võidakse ilma ette teatamata muuta.

Haldustasu võetakse järgmistel juhtudel.

(a) Teie soovil saadetakse tehnik välja, aga seadmel ei leita vigu (nt juhul, kui te ei ole lugenud kasutusjuhendit).

(b) Toote seadme Samsungi hoolduskeskuse, aga sellel ei leita vigu (nt juhul, kui te ei ole lugenud kasutusjuhendit).

Teid teavitatakse haldustasu suurusest enne tehniku visiiti.

Toote parandamisel mittevolitatud teenuseosutaja poolt, tarbija enda poolt parandamise või ebaprofessionaalse parandamise korral ei vastuta Samsung ükskõik millise kahju eest tootele või muu tooteohtusega seotud probleemi korral, mis on tekkinud toote parandamise katsel, kus ei järgita hoolikalt neid parandamise ja hooldamise tingimusi. Igasugune kahju, mis tekitatakse tootele seoses katsega seda parandada kellegi teise kui Samsungi sertifitseeritud teenuseosutaja poolt, ei ole garantiiga kaetud.

Palun külasta [samsung.com/support](http://samsung.com/support) lehekülge, et leida välise toiteadapteri ja kaugjuhtimise kohta täiendavat informatsiooni, mis on seotud EL ökodisaini direktiiviga - Energiamõjuga toodete regulatsioon

## Energiakulu vähendamine

MICRO LED-i väljalülitamisel lülitub see ooterežiimi. Ooterežiimis kulutab teler veidi toidet. Voolutarbimise vähendamiseks eemaldage toitejuhe vooluvõrgust, kui MICRO LED-i ei kasutata pikka aega.

## Litsentsid

 Dolby Atmos

POWERED BY

**QUICK SET**<sup>®</sup>

 **HEVC Advance**<sup>™</sup>  
Covered by Patents at [patentlist.hevcadvance.com](http://patentlist.hevcadvance.com)

**HDMI**<sup>™</sup>  
HIGH-DEFINITION MULTIMEDIA INTERFACE

The terms HDMI, HDMI High-Definition Multimedia Interface, HDMI trade dress and the HDMI Logos are trademarks or registered trademarks of HDMI Licensing Administrator, Inc.

Samsung kinnitab siinkohal, et need raadioseadmed vastavad direktiivile 2014/53/EL ja Ühendkuningriigi asjakohastele seadusest tulenevatele nõuetele.

Vastavusdeklaratsiooni vertiivtekst on saadaval aadressil: <http://www.samsung.com> klõpsake suvandil Tugi ja sisestage mudeli nimi.

Seadet võib kasutada kõikides EL-i riikides ning samuti Ühendkuningriigis.

Selle seadme 5 GHz ja 6 GHz WLANi (Wi-Fi) funktsiooni võib kasutada ainult siseruumides.

RF maksimaalne edastusvõimsus:

100 mW 2,4 GHz - 2,4835 GHz juures,

200 mW 5,15 GHz - 5,25 GHz & 5,47 GHz - 5,725 GHz juures,

100 mW 5,25 GHz - 5,35 GHz juures,

200 mW 5,945 GHz - 6,425 GHz juures.



Õige viis toote kasutusest kõrvaldamiseks (elektriliste ja elektrooniliste seadmete jäätmed)  
(Kehtib riikides, kus jäätmed kogutakse sorteeritult)

Selline tähistus tootel või selle tarvikutel või dokumentidel näitab, et toodet ega selle elektroonilisi tarvikuid (nt laadija, peakomplekt, USB-kaabel) ei tohi kasutusaja lõppemisel käidelda koos muude olmejäätmetega. Selleks et vältida jäätmete kontrollimatu käitlemisega seotud võimaliku kahju tekitamist keskkonnale või inimeste tervisele ning edendada materiaalsete vahendite säästvat taaskasutust, eraldage need esemed muudest jäätmetest ja suunake need vastutustundlikult taasinglusse.

Kodukasutajad saavad teavet nende esemete keskkonnaohutu taaskasutamise kohta kas toote müüjalt või keskkonnaametist. Firmsid peaksid võtma ühendust tarnijaga ning kontrollima ostulepingu tingimusi ja sätteid. Toodet ega selle elektroonilisi tarvikuid ei tohi panna muude hävitamiseks mõeldud kaubandusjäätmete hulka.



Õige viis toote akude kasutusest kõrvaldamiseks  
(Kehtib riikides, kus jäätmed kogutakse sorteeritult)

Selline tähistus akul, dokumentidel või pakendil näitab, et toote akut ei tohi kõrvaldada koos muude olmejäätmetega. Keemilised elemendid Hg, Cd, või Pb näitavad, et aku elavhõbeda, kaadmiumi või plii sisaldus on EÜ direktiivi 2006/66 piirtasemest suurem. Toote kasutaja ei saa tootega kaasnevat akut ise välja vahetada. Väljavahetamise kohta teabe saamiseks võtke ühendust teenusepakkujaga. Ärge proovige akut eemaldada ega visake seda tulle. Ärge võtke akut osadeks ega purustage või torgake seda läbi. Kui soovite tootest vabaneda, rakendatakse jäätmekogumispunktis toote, sealhulgas ka aku, ringlussevõtuks ja käitlemiseks sobivaid meetmeid.

#### Aku eemaldamine

- Aku eemaldamiseks võtke ühendust volitatud teeninduskeskusega. Aku eemaldamise juhiste saamiseks külastage veebilehte [www.samsung.com/global/ecodesign\\_energy](http://www.samsung.com/global/ecodesign_energy).
- Ohutuse huvides ei ole lubatud akut ise eemaldada. Valesti eemaldatud aku võib kahjustada akut ennast ja seadet, tekitada vigastusi ja/või muuta seadme ohtlikuks.

## Vastavusdeklaratsioon

### Tooteteave

Toode : Smart Control

Mudel(id) : VG-TM2360E

Variandimudel (id) : VG-TM2360F, VG-TM2360G

### Deklaratsioon ja kohaldatavad standardid

Käesolevaga kinnitame oma vastutusel, et ülaltoodud toode vastab järgmistest õigusaktidest tulenevatele kohustuslikele nõuetele: Direktiiv 2014/53/EL raadioseadmete kohta kohaldades:

#### EMC

EN 301 489-1 V2.2.3

EN 301 489-17 V3.2.4

#### Ohutus

EN IEC 62368-1:2020+A11:2020

EN IEC 62368-3:2020

EN 62311:2008

#### Raadiovõrk

EN 300 328 V2.2.2

direktiivi (2011/65/EU) teatavate ohtlike ainete kasutamise piiramise kohta elektri- ja elektroonikaseadmetes, mida on täiendatud seadustega EN 50581:2012.

#### Alla kirjutanud tema nimel: Samsung

Samsung Euro QA Lab, Saxony Way, Yateley, GU46 6GG, UK \*  
2022-11-04 (Allkirjutamise koht ja kuupäev)

Stephen Colclough –

Regulatiivküsimumste direktor

(Volitatud isiku nimi ja allkiri)

※ See ei ole Samsungi hoolduskeskuse aadress. Samsungi hoolduskeskuse aadressi või telefoninumbri saamiseks vaadake garantiikaarti või võtke ühendust jaemüüjaga, kelle käest te oma toote ostsite.

See leht on jäetud  
tahtlikult tühjaks.

### Contact Samsung world wide

If you have any questions or comments relating to Samsung products, please contact the Samsung service centre.

| Country/Region | Samsung Service Centre ☎   | Website   |
|----------------|--|---|
| AUSTRIA        | 0800 72 67 864 (0800-SAMSUNG)  | <a href="http://www.samsung.com/at/support">www.samsung.com/at/support</a>  |
| BELGIUM        | 02-201-24-18   | <a href="http://www.samsung.com/be/support">www.samsung.com/be/support</a> (Dutch)<br><a href="http://www.samsung.com/be_fr/support">www.samsung.com/be_fr/support</a> (French) |
| BOSNIA         | 055 233 999  | <a href="http://www.samsung.com/ba/support">www.samsung.com/ba/support</a>  |
| ALBANIA        | 045 620 202  | <a href="http://www.samsung.com/al/support">www.samsung.com/al/support</a>  |
| BULGARIA       | 0800 111 31 - Безплатен за всички оператори<br>*3000 - Цена на един градски разговор или според тарифата на мобилният оператор<br>09:00 до 18:00 - Понеделник до Петък | <a href="http://www.samsung.com/bg/support">www.samsung.com/bg/support</a>  |
| CROATIA        | 072 726 786  | <a href="http://www.samsung.com/hr/support">www.samsung.com/hr/support</a>  |
| CZECH          | 800 - SAMSUNG (800-726786)<br>Samsung Electronics Czech and Slovak, s.r.o. V Parku 2323/14, 148 00 - Praha 4   | <a href="http://www.samsung.com/cz/support">www.samsung.com/cz/support</a>  |
| DENMARK        | 707 019 70   | <a href="http://www.samsung.com/dk/support">www.samsung.com/dk/support</a>  |
| FINLAND        | 030-6227 515   | <a href="http://www.samsung.com/fi/support">www.samsung.com/fi/support</a>  |
| FRANCE         | 01 48 63 00 00   | <a href="http://www.samsung.com/fr/support">www.samsung.com/fr/support</a>  |
| GERMANY        | 06196 77 555 77  | <a href="http://www.samsung.com/de/support">www.samsung.com/de/support</a>  |
| CYPRUS         | 8009 4000 only from landline, toll free  |   |
| GREECE         | 80111-SAMSUNG (80111 726 7864) from mobile and land line<br>(+30) 210 6897691 from mobile and land line  | <a href="http://www.samsung.com/gr/support">www.samsung.com/gr/support</a>  |

# SAMSUNG



BN68-17177A-02

## Contact Samsung world wide

If you have any questions or comments relating to Samsung products, please contact the Samsung service centre.

| Country/Region  | Samsung Service Centre         | Website  |
|-----------------|---|--|
| HUNGARY         | 0680SAMSUNG (0680-726-7864)   | <a href="http://www.samsung.com/hu/support">www.samsung.com/hu/support</a>   |
| ITALIA          | 800-SAMSUNG (800.7267864)   | <a href="http://www.samsung.com/it/support">www.samsung.com/it/support</a>   |
| LUXEMBURG       | 261 03 710  | <a href="http://www.samsung.com/be_fr/support">www.samsung.com/be_fr/support</a>   |
| NORTH MACEDONIA | 023 207 777   | <a href="http://www.samsung.com/mk/support">www.samsung.com/mk/support</a>   |
| MONTENEGRO      | 020 405 888   | <a href="http://www.samsung.com/support">www.samsung.com/support</a>   |
| SLOVENIA        | 080 697 267 (brezplačna številka)   | <a href="http://www.samsung.com/si/support">www.samsung.com/si/support</a>   |
| NETHERLANDS     | 088 90 90 100   | <a href="http://www.samsung.com/nl/support">www.samsung.com/nl/support</a>   |
| NORWAY          | 21629099  | <a href="http://www.samsung.com/no/support">www.samsung.com/no/support</a>   |
| POLAND          | 801-172-678*<br>* (opłata według taryfy operatora)  | <a href="http://www.samsung.com/pl/support">www.samsung.com/pl/support</a>   |
| PORTUGAL        | 210 608 098   | <a href="http://www.samsung.com/pt/support">www.samsung.com/pt/support</a>   |
| ROMANIA         | 0800872678 - Apel gratuit<br>*8000 - Apel tarifat în rețea<br>Program Call Center<br>Luni - Vineri: 9 AM - 6 PM | <a href="http://www.samsung.com/ro/support">www.samsung.com/ro/support</a>   |
| SERBIA          | 011 321 6899  | <a href="http://www.samsung.com/rs/support">www.samsung.com/rs/support</a>   |
| KOSOVO          | 038 40 30 90  | <a href="http://www.samsung.com/support">www.samsung.com/support</a>   |
| SLOVAKIA        | 0800 - SAMSUNG (0800-726 786)   | <a href="http://www.samsung.com/sk/support">www.samsung.com/sk/support</a>   |
| SPAIN           | 91 175 00 15  | <a href="http://www.samsung.com/es/support">www.samsung.com/es/support</a>   |
| SWEDEN          | 0771-400 300  | <a href="http://www.samsung.com/se/support">www.samsung.com/se/support</a>   |
| SWITZERLAND     | 0800 726 786  | <a href="http://www.samsung.com/ch/support">www.samsung.com/ch/support</a> (German)<br><a href="http://www.samsung.com/ch_fr/support">www.samsung.com/ch_fr/support</a> (French) |
| UK              | 0333 000 0333   | <a href="http://www.samsung.com/uk/support">www.samsung.com/uk/support</a>   |
| IRELAND (EIRE)  | 0818 717100   | <a href="http://www.samsung.com/ie/support">www.samsung.com/ie/support</a>   |
| LITHUANIA       | 0-800-77777   | <a href="http://www.samsung.com/lt/support">www.samsung.com/lt/support</a>   |
| LATVIA          | 8000-7267   | <a href="http://www.samsung.com/lv/support">www.samsung.com/lv/support</a>   |
| ESTONIA         | 800-7267  | <a href="http://www.samsung.com/ee/support">www.samsung.com/ee/support</a>   |
| TÜRKİYE         | 444 77 11   | <a href="http://www.samsung.com/tr/support">www.samsung.com/tr/support</a>   |