

Four à micro-ondes

Manuel d'utilisation

MS32DG4504G***



SAMSUNG

Table des matières

Consignes de sécurité	3
Consignes de sécurité importantes	3
Consignes de sécurité générales	5
Précautions à prendre pour l'utilisation du four à micro-ondes	6
Garantie limitée	7
Définition du groupe de produits	7
Protection de l'environnement	7
Les bons gestes de mise au rebut de ce produit (Déchets d'équipements électriques et électroniques)	7
Installation	8
Accessoires	8
Site d'installation	8
Plateau tournant	8
Entretien	9
Nettoyage	9
Remplacement (réparation)	9
Précautions contre une période prolongée de non-utilisation	9
Fonctions du four à micro-ondes	10
Four à micro-ondes	10
Tableau de commande	10
Utilisation du four à micro-ondes	11
Fonctionnement d'un four micro-ondes	11
Réglage de l'horloge	12
Cuisson/Réchauffage	12
Puissances et variations de temps	13

Réglage du temps de cuisson	13
Arrêt de la cuisson	14
Réglage du mode d'économie d'énergie	14
Utilisation de Home Dessert (Dessert fait maison)	14
Utilisation des fonctions de cuisson automatique	17
Guide de cuisson vapeur pure	19
Utilisation des fonctions de Décongélation	21
Utilisation de Keep Warm (Maintien au chaud)	22
Utilisation de la fonction de Désodorisation	23
Utilisation des fonctions de verrouillage	23
Utilisation des fonctions des favoris	23
Pour utiliser le réglage des favoris	24
Arrêt du signal sonore	24
Guide des récipients	25
Dépannage et code d'information	26
Dépannage	26
Code d'information	28
Caractéristiques techniques	28

Consignes de sécurité

CONSIGNES DE SÉCURITÉ IMPORTANTES

LISEZ ATTENTIVEMENT CE MANUEL ET CONSERVEZ-LE PRÉCIEUSEMENT EN VUE D'UNE CONSULTATION ULTÉRIEURE.

AVERTISSEMENT : Si la porte ou les joints de la porte sont endommagés, le four ne doit pas être utilisé tant que ces pièces n'ont pas été réparées par une personne qualifiée.

AVERTISSEMENT : Il est très dangereux pour toute personne non habilitée d'effectuer des manipulations ou des réparations impliquant le démontage de l'habillage de protection contre les micro-ondes.

AVERTISSEMENT : Les liquides et autres aliments ne doivent pas être réchauffés dans des récipients fermés car ils risquent d'exploser.

AVERTISSEMENT : N'autorisez un enfant à utiliser le four sans surveillance que si vous lui avez donné les instructions appropriées lui permettant de se servir de l'appareil en toute sécurité et de comprendre les dangers qu'implique une mauvaise utilisation.

Cet appareil est destiné à une utilisation domestique uniquement et il n'est pas destiné à être utilisé :

- dans l'espace cuisine réservé au personnel de magasins, bureaux ou autres environnements professionnels ;
- dans les fermes ;

- par les clients d'hôtels, motels et autres lieux résidentiels ;
- dans les lieux de type chambre d'hôtes.

Utilisez uniquement des ustensiles adaptés à la cuisson au four micro-ondes.

Lorsque vous faites réchauffer des aliments dans des récipients en plastique ou en papier, veillez à ce que ces derniers ne s'enflamment pas dans le four.

N'utilisez pas cet appareil à d'autres fins que la cuisson.

Le séchage de vêtements et le chauffage de compresses chauffantes, pantoufles, éponges, chiffon mouillé ou similaire peuvent entraîner des blessures, des flammes ou un incendie. Utilisez cet appareil uniquement pour l'usage auquel il est destiné, tel que décrit dans le manuel. N'utilisez pas de produits chimiques ou de vapeurs à caractère corrosif dans ce four. Ce type de four est spécialement conçu pour faire réchauffer, cuire ou déshydrater des aliments. Il n'est pas conçu pour être utilisé dans un laboratoire ou à des fins industrielles.

Si de la fumée est constatée (s'échappe de l'appareil), éteignez-le ou débranchez-le de la prise murale et laissez la porte de celui-ci fermée afin d'étouffer les flammes.

Si vous faites réchauffer des liquides au four à micro-ondes, l'ébullition peut survenir à retardement. Faites donc bien attention lorsque vous sortez le récipient du four.

Avant de consommer le contenu des biberons et des petits pots pour bébé, vérifiez-en toujours la température pour éviter tout risque de brûlure ; pour ce faire, mélangez-en le contenu ou secouez-les.

Consignes de sécurité

Ne faites jamais réchauffer d'œufs (frais ou durs) dans leur coquille car ils risquent d'éclater, et ce même une fois le cycle de cuisson terminé.

Le four doit être nettoyé régulièrement afin d'en retirer tout reste de nourriture.

En négligeant la propreté de votre four, vous risquez d'en détériorer les surfaces et par conséquent, d'en réduire la durée de vie et de créer des situations dangereuses.

Le four micro-ondes est destiné à être posé sur un comptoir ou un plan de travail (non encastrable) uniquement ; il ne doit pas être installé dans un meuble.

Les récipients métalliques pour les aliments et les boissons ne sont pas autorisés pour une cuisson au four à micro-ondes.

Veillez à ne pas déplacer le plateau tournant lorsque vous sortez des récipients de l'appareil.

Ne tentez jamais de nettoyer l'appareil avec un nettoyeur vapeur. Ne tentez jamais de nettoyer le four au jet d'eau.

L'appareil n'est pas destiné à être installé dans un véhicule (ex. : caravane ou tout autre véhicule similaire).

Cet appareil n'est pas conçu pour être utilisé par des personnes (y compris les enfants) dont les capacités physiques, sensorielles ou mentales sont réduites, ou ayant une expérience et des connaissances insuffisantes sur le sujet, sauf si celles-ci sont sous la surveillance de la personne responsable de leur sécurité ou si cette dernière leur a expliqué comment utiliser l'appareil.

Les enfants doivent rester sous la surveillance d'un adulte afin de s'assurer qu'ils ne jouent pas avec l'appareil.

Cet appareil peut être utilisé par des enfants à partir de 8 ans et des personnes ayant des capacités physiques, sensorielles ou mentales réduites ou un manque d'expérience et de connaissances, uniquement s'ils sont assistés ou si vous leur avez donné les instructions appropriées leur permettant de se servir de l'appareil en toute sécurité et de comprendre les risques encourus.

Les enfants ne doivent pas jouer avec l'appareil. Le nettoyage et l'entretien de l'appareil ne doivent pas être effectués par un enfant sans surveillance.

Si le cordon d'alimentation est endommagé, il doit être remplacé par le fabricant, son réparateur agréé ou par toute personne de qualification similaire, afin d'éviter tout danger. Ce four doit être positionné dans une direction appropriée et à une hauteur permettant un accès facile à la zone intérieure et aux commandes.

Avant d'utiliser votre four pour la première fois, celui-ci doit être mis en marche pendant 10 minutes avec de l'eau.

Si l'appareil génère un bruit anormal, une odeur de brûlé ou de la fumée, débranchez immédiatement la prise et prenez contact avec le centre de réparation le plus proche.

Installez le four à micro-ondes de telle façon que la prise reste facilement accessible.

Consignes de sécurité générales

Toute modification ou réparation doit être effectuée par du personnel qualifié uniquement. Ne faites pas chauffer des aliments ou des liquides fermés dans des récipients pour la fonction micro-ondes.

N'utilisez pas de benzène, de diluant, d'alcool ou de nettoyeur vapeur ou haute pression pour nettoyer le four.

N'installez pas le four : près d'un radiateur ou d'une matière inflammable ; dans des lieux humides, huileux, poussiéreux ou exposés à la lumière directe du soleil ou à l'eau ; dans des endroits avec un risque de fuite de gaz ; ou sur une surface non plane.

Ce four doit être correctement relié à la terre en conformité aux normes locales et nationales. Utilisez régulièrement un chiffon sec pour retirer les substances étrangères présentes sur les bornes et les points de contact de la fiche d'alimentation.

Ne tirez pas sur le cordon d'alimentation et faites en sorte de ne jamais le plier à l'excès ou de poser des objets lourds dessus.

En cas de fuite de gaz (propane, GPL, etc.), aérez immédiatement. Ne touchez pas non plus l'appareil. Ne manipulez pas le cordon d'alimentation avec les mains mouillées.

Lorsque le four est en marche, ne l'éteignez pas en débranchant le cordon d'alimentation.

N'insérez pas vos doigts ou des substances étrangères. Si des substances étrangères pénètrent dans le four, débranchez le cordon d'alimentation et prenez contact avec un centre de réparation Samsung local.

N'exercez pas de pression excessive ni de choc sur le four.

Ne placez pas le four sur des objets fragiles.

Veillez à ce que la tension, la fréquence et l'intensité du courant soient conformes aux caractéristiques de l'appareil.

Branchez fermement la fiche d'alimentation dans la prise murale. N'utilisez pas d'adaptateurs multiprise, de rallonges ou de transformateurs électriques.

N'accrochez pas le cordon d'alimentation sur des objets métalliques. Assurez-vous que le cordon passe entre les objets ou derrière le four.

N'utilisez jamais une fiche d'alimentation ou un cordon d'alimentation endommagé(e) ou une prise murale mal fixée. En cas de fiches ou de cordons d'alimentation endommagé(e)s, prenez contact avec un centre de réparation Samsung local.

Ne versez et ne vaporisez jamais d'eau directement sur le four.

Ne posez pas d'objets sur le dessus du four, à l'intérieur ou sur la porte du four.

Ne vaporisez pas de substances volatiles, telles que de l'insecticide, sur la surface du four.

N'entreposez aucune matière inflammable dans le four. Du fait que les vapeurs d'alcool peuvent entrer en contact avec les parties chaudes du four, faites attention lorsque vous faites chauffer des aliments ou des boissons contenant de l'alcool.

Les enfants peuvent se cogner ou se coincer les doigts avec la porte. Lors de l'ouverture/fermeture de la porte, tenez les enfants à l'écart.

Consignes de sécurité

Avertissement pour la cuisson au four à micro-ondes

Si vous faites réchauffer des boissons au four à micro-ondes, l'ébullition peut survenir à retardement ; faites donc toujours bien attention lorsque vous manipulez le récipient. Laissez toujours reposer les boissons au moins 20 secondes avant de les manipuler. Si nécessaire, mélangez pendant le réchauffage. Remuez toujours après le réchauffage.

En cas de brûlure, effectuez les gestes de premiers secours suivants :

1. Immergez la zone brûlée dans de l'eau froide pendant au moins 10 minutes.
2. Recouvrez-la d'un tissu propre et sec.
3. N'appliquez aucune crème, huile ou lotion.

Pour éviter d'endommager le plateau ou la grille, ne le/la plongez pas dans l'eau immédiatement après la cuisson.

N'utilisez pas le four pour une cuisson à bain d'huile car la température de l'huile ne peut pas être régulée. Cela pourrait entraîner un débordement soudain d'huile chaude.

Précautions à prendre pour le four à micro-ondes

Utilisez uniquement des ustensiles adaptés à la cuisson aux micro-ondes. N'utilisez pas de récipients métalliques, de vaisselle comportant des ornements dorés ou argentés, de brochettes, etc.

Retirez les attaches métalliques. Un arc électrique peut se former.

N'utilisez pas le four pour faire sécher du papier ou des vêtements.

Utilisez des temps de cuisson ou de chauffe réduits pour les petites quantités d'aliments afin de leur éviter de surchauffer et de brûler.

Tenez le cordon et la fiche d'alimentation à distance de sources d'eau et de chaleur.

Pour éviter le risque d'explosion, ne faites pas chauffer d'œufs avec leur coquille ou des œufs durs. Ne faites pas chauffer de récipients fermés hermétiquement ou sous vide, des noisettes, des tomates, etc.

Ne couvrez jamais les orifices de ventilation du four avec un torchon ou du papier. Il existe un risque d'incendie. Le four peut surchauffer et s'éteindre automatiquement. Il restera arrêté jusqu'à ce qu'il ait suffisamment refroidi.

Utilisez toujours des maniques lorsque vous sortez un plat du four.

Remuez les liquides à la moitié du temps de chauffe et laissez reposer au moins 20 secondes une fois le temps écoulé pour éviter les projections brûlantes.

Lorsque vous ouvrez la porte du four, maintenez une certaine distance entre vous et l'appareil pour éviter d'être brûlé par l'air chaud ou la vapeur sortant du four.

Ne faites jamais fonctionner le four à vide. Le four s'arrête automatiquement pendant 30 minutes pour des raisons de sécurité. Nous vous recommandons de laisser en permanence un verre d'eau à l'intérieur du four ; ainsi, si vous mettez le four en marche par inadvertance alors qu'il est vide, l'eau absorbera les micro-ondes.

Installez le four en respectant les dégagements indiqués dans le présent manuel. (Voir Installation du four micro-ondes.)

Soyez prudent lorsque vous branchez d'autres appareils électriques sur une prise située à proximité du four.

Précautions à prendre pour l'utilisation du four à micro-ondes

La non-observation des précautions d'emploi suivantes peut se traduire par une exposition dangereuse à l'énergie des micro-ondes.

- N'utilisez pas le four avec la porte ouverte. Ne manipulez pas les systèmes de verrouillage (loquets de la porte). N'insérez pas d'objets dans les orifices de verrouillage de sécurité.
- Ne placez aucun objet entre la façade du four et la porte et ne laissez aucun résidu alimentaire ni aucun reste de produit d'entretien s'accumuler sur les surfaces assurant l'étanchéité. Maintenez la porte et les joints d'étanchéité propres en permanence : après chaque utilisation du four, essuyez-les d'abord avec un chiffon humide, puis avec un chiffon doux et sec.
- N'utilisez pas le four si celui-ci est endommagé. Utilisez-le uniquement après l'avoir fait réparer par un technicien qualifié.
Important : la porte du four doit fermer correctement. La porte ne doit pas être courbée ; les charnières de la porte ne doivent pas être cassées ou lâches ; les joints de la porte et les surfaces d'étanchéité ne doivent pas être endommagés(e).
- Tous les ajustements et réparations doivent être effectués(e)s par un technicien qualifié.

Garantie limitée

Samsung facturera les travaux de réparation lorsqu'un accessoire doit être réparé ou un défaut esthétique corrigé, si l'endommagement de l'appareil ou de l'accessoire a été occasionné par le client. Les éléments concernés par cette stipulation sont :

- Une porte, des poignées, un panneau extérieur ou un tableau de commande bosselé(es), rayé(es) ou cassé(es).
- Un plateau, un guide de plateau roulant, un coupleur, ou une grille métallique brisé(e) ou manquant(e).

Utilisez ce four uniquement pour l'usage auquel il est destiné, tel que décrit dans le présent manuel. Les avertissements et les consignes de sécurité importantes contenus dans ce manuel ne sont pas exhaustifs. Il est de votre responsabilité de faire appel à votre bon sens et de faire preuve de prudence et de minutie lors de l'installation, de l'entretien et de l'utilisation du four. Ces consignes d'utilisation couvrant plusieurs modèles, les caractéristiques de votre four micro-ondes peuvent différer légèrement de celles décrites dans ce manuel et certains symboles d'avertissement peuvent ne pas s'appliquer. Pour toute question ou doute, prenez contact avec un centre de réparation Samsung local ou recherchez de l'aide et des informations en ligne sur www.samsung.com.

Utilisez ce four uniquement pour faire chauffer des aliments. Il est uniquement destiné à un usage domestique. Ne faites jamais chauffer de textiles ou de coussins remplis de grains. Le fabricant ne peut être tenu responsable des dommages provoqués par une utilisation non conforme ou incorrecte du four.

Pour éviter de détériorer la surface du four et de générer des situations dangereuses, assurez-vous que le four soit toujours propre et bien entretenu.

Définition du groupe de produits

Cet appareil est un équipement qui utilise des fréquences ISM de classe B groupe 2. Le groupe 2 contient tous les équipements ISM dans lesquels l'énergie radioélectrique est intentionnellement générée et/ou utilisée sous la forme de radiations électromagnétiques pour le traitement de matière ainsi que les équipements d'usinage par électro-érosion et de soudure à l'arc.

Les équipements de classe B sont des équipements adaptés à l'usage dans les établissements domestiques et ceux directement reliés à un réseau d'alimentation électrique basse tension qui alimente les bâtiments utilisés à des fins domestiques.

Protection de l'environnement

Prenez soin de déposer l'emballage de votre appareil dans un centre de recyclage de type point vert. 

Les bons gestes de mise au rebut de ce produit (Déchets d'équipements électriques et électroniques)



(Applicable aux pays disposant de systèmes de collecte séparés)

Ce symbole sur le produit, ses accessoires ou sa documentation indique que ni le produit, ni ses accessoires électroniques usagés (chargeur, casque audio, câble USB, etc.) ne peuvent être jetés avec les autres déchets ménagers. La mise au rebut incontrôlée des déchets présentant des risques environnementaux et de santé publique, veuillez séparer vos produits et accessoires usagés des autres déchets. Vous favoriserez ainsi le recyclage de la matière qui les compose dans le cadre d'un développement durable.

Les particuliers sont invités à contacter le magasin leur ayant vendu le produit ou à se renseigner auprès des autorités locales pour connaître les procédures et les points de collecte de ces produits en vue de leur recyclage.

Les entreprises et particuliers sont invités à contacter leurs fournisseurs et à consulter les conditions de leur contrat de vente. Ce produit et ses accessoires ne peuvent être jetés avec les autres déchets.

Pour plus d'informations sur les engagements de Samsung en faveur de l'environnement et sur les obligations réglementaires des produits, p. ex. REACH, consultez notre page sur la durabilité disponible sur www.samsung.com



Installation

Accessoires

Selon le modèle de votre four micro-ondes, vous disposez de plusieurs accessoires à fonctionnalités multiples.

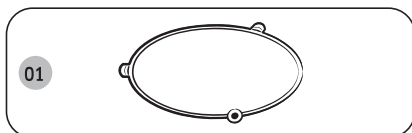

01 Anneau de guidage, à placer au centre du plancher du four. L'anneau de guidage sert de support au plateau.

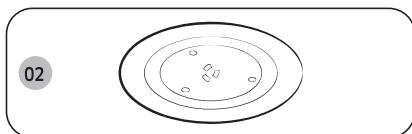

02 Plateau tournant, à placer sur l'anneau de guidage en enclenchant la partie centrale sur le coupleur. Ce plateau constitue la principale surface de cuisson ; il peut être facilement retiré pour être nettoyé.

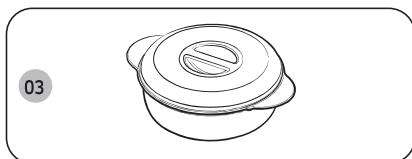

03 Autocuiseur pur voir pages 19 à 21. Le cuiseur vapeur en plastique utilise la fonction de vapeur saine.

⚠ ATTENTION

- N'utilisez **JAMAIS** le four à micro-ondes sans l'anneau de guidage et le plateau tournant.

Site d'installation

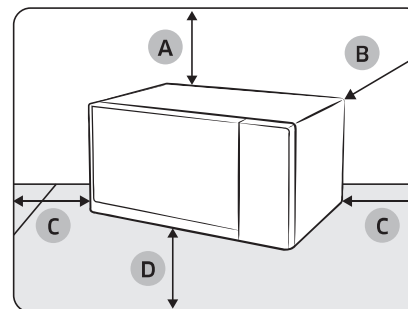

- A. 20 cm au-dessus
- B. 10 cm à l'arrière
- C. 10 cm sur les côtés
- D. 85 cm au-dessus du sol

- Sélectionnez une surface plane et de niveau, située à environ 85 cm au-dessus du sol. La surface doit supporter le poids du four à micro-ondes.
- Pour une ventilation adéquate, maintenez un dégagement de 20 cm au-dessus et 10 cm à gauche/droite/arrière du four à micro-ondes.
- N'installez pas le four à micro-ondes dans un environnement chaud ou humide, par exemple à côté d'un autre four à micro-ondes ou d'un radiateur.
- Respectez les spécifications électriques de ce four à micro-ondes. Utilisez uniquement les câbles d'extension agréés si vous devez en utiliser.
- Avant d'utiliser votre four à micro-ondes pour la première fois, nettoyez l'intérieur de celui-ci ainsi que le joint d'étanchéité de la porte à l'aide d'un chiffon humide.

Plateau tournant

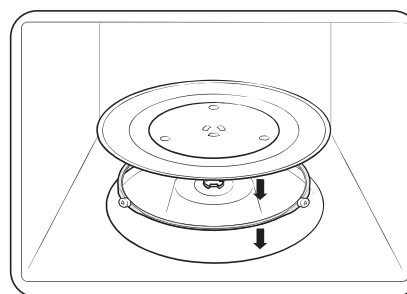

Retirez tout élément d'emballage de l'intérieur du four à micro-ondes. Installez l'anneau de guidage et le plateau. Vérifiez que le plateau tourne librement.

Entretien

Nettoyage

Nettoyez le four à micro-ondes régulièrement pour éviter que des impuretés ne s'accumulent sur ou à l'intérieur du four à micro-ondes. Prêtez également une attention particulière à la porte, aux joints de la porte, au plateau tournant et à l'anneau de guidage (sur les modèles concernés uniquement).

Si la porte ne s'ouvre pas ou ne se ferme pas correctement, vérifiez d'abord s'il n'y a pas d'impuretés qui se sont formées sur les joints de la porte. Utilisez un chiffon doux avec de l'eau savonneuse pour nettoyer les surfaces intérieures et extérieures du four à micro-ondes. Rincez et séchez minutieusement.

Pour retirer les impuretés incrustées produisant de mauvaises odeurs à l'intérieur du four à micro-ondes

1. Lorsque le four à micro-ondes est vide, mettez une tasse de jus de citron dilué sur le centre du plateau tournant.
2. Faites chauffer le four à micro-ondes pendant 10 minutes à puissance maximale.
3. Une fois le cycle terminé, attendez que le four à micro-ondes refroidisse. Ensuite, ouvrez la porte et nettoyez le compartiment de cuisson.

⚠ ATTENTION

- Veillez à ce que la porte et les joints de la porte soient toujours propres et assurez-vous que la porte s'ouvre et se ferme correctement. Si ce n'est pas le cas, le cycle de vie du four à micro-ondes peut en être réduit.
- Faites attention à ne pas renverser d'eau à l'intérieur des orifices de ventilation du four à micro-ondes.
- N'utilisez aucune substance abrasive ou chimique pour le nettoyage.
- Après chaque utilisation du four à micro-ondes, utilisez un détergent doux pour nettoyer le compartiment de cuisson, après avoir attendu que le four à micro-ondes refroidisse.

Remplacement (réparation)

⚠ AVERTISSEMENT

Ce four à micro-ondes ne possède pas de pièces remplaçables par l'utilisateur à l'intérieur. N'essayez pas de remplacer ou de réparer le four à micro-ondes vous-même.

- Si vous rencontrez un problème avec les charnières, les joints et/ou la porte, prenez contact avec un technicien qualifié ou un centre de réparation Samsung local pour obtenir de l'assistance technique.
- Si vous souhaitez remplacer l'ampoule, prenez contact avec un centre de réparation Samsung local. Ne la remplacez pas vous-même.
- Si vous rencontrez un problème avec la protection extérieure du four à micro-ondes, débranchez d'abord le câble d'alimentation de la source électrique, puis prenez contact avec un centre de réparation Samsung local.

Précautions contre une période prolongée de non-utilisation

Si vous n'utilisez pas le four à micro-ondes pendant une période prolongée, débranchez le cordon d'alimentation et déplacez le four à micro-ondes dans un endroit sec et sans poussière. La poussière et l'humidité qui s'accumulent à l'intérieur du four à micro-ondes peuvent affecter les performances du four à micro-ondes.

Fonctions du four à micro-ondes

Four à micro-ondes

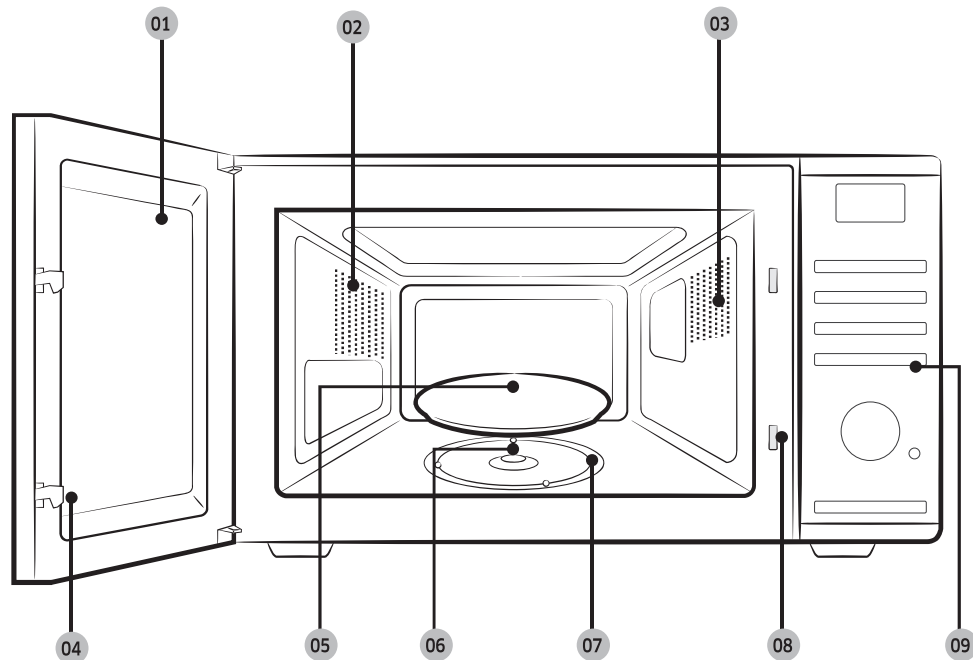

- | | | | | | |
|----|---------------------|----|---|----|---------------------|
| 01 | Porte | 02 | Orifices de ventilation | 03 | Éclairage |
| 04 | Loquets de la porte | 05 | Plateau tournant | 06 | Coupleur |
| 07 | Anneau de guidage | 08 | Orifices du système de verrouillage de sécurité | 09 | Tableau de commande |

Tableau de commande

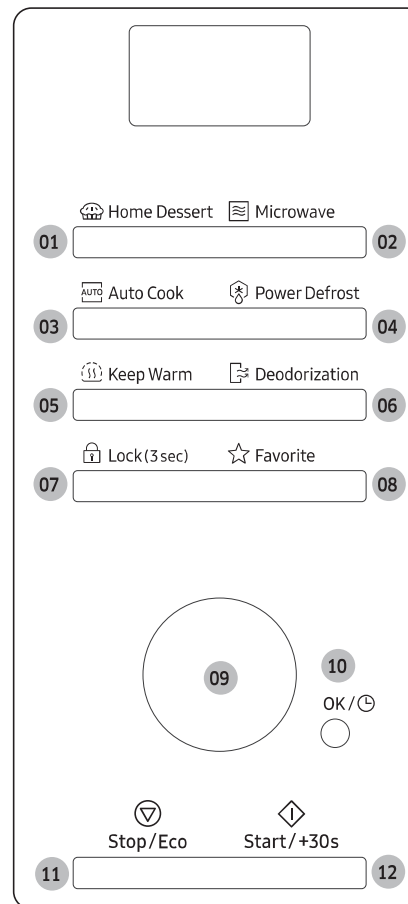

- 01 Home Dessert (Dessert fait maison)
- 02 Microwave (Micro-ondes)
- 03 Auto Cook (Cuisson automatique)
- 04 Power Defrost (Décongélation)
- 05 Keep Warm (Maintien au chaud)
- 06 Deodorization (Désodorisation)
- 07 Lock (3 sec) (Verrouillage (3 s))
- 08 Favorite (Favoris)
- 09 Molette de réglage (poids/portion/temps)
- 10 OK/Clock (OK/Horloge)
- 11 Stop/Eco (Arrêt/Éco)
- 12 Start/+30s (Départ/+30s)

Utilisation du four à micro-ondes

Fonctionnement d'un four micro-ondes

Les micro-ondes sont des ondes électromagnétiques à haute fréquence. L'énergie qu'elles dégagent permet de faire cuire ou réchauffer les aliments sans en altérer la forme ni la couleur. Vous pouvez utiliser votre four à micro-ondes pour :

- Décongélation
- Réchauffage
- Cuire

Principe de cuisson

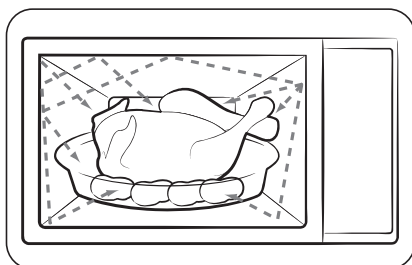

1. Les micro-ondes générées par le magnétron sont réfléchies sur les parois du four et réparties de façon homogène à l'intérieur du four pendant la cuisson grâce à la rotation du plateau sur lequel sont placés les produits. Ce procédé assure donc une cuisson homogène des aliments.
2. Les micro-ondes sont absorbées par les aliments sur une profondeur d'environ 2,5 cm. La cuisson se poursuit au fur et à mesure que la chaleur se diffuse dans les aliments.
3. Les temps de cuisson varient en fonction du récipient utilisé et des propriétés des aliments :
 - Quantité et densité
 - Teneur en eau
 - Température initiale (aliment réfrigéré ou non)

REMARQUE

La chaleur se diffusant à l'intérieur des aliments de façon progressive, la cuisson se poursuit en dehors du four à micro-ondes. Les temps de repos mentionnés dans les recettes et dans ce livret doivent donc être respectés afin d'assurer :

- Une cuisson uniforme et à cœur.
- Une température homogène.

Vérifier que votre four fonctionne correctement

La procédure suivante a été simplifiée afin de vous permettre de vérifier que votre four fonctionne correctement à tout moment. En cas de doute, reportez-vous à la section intitulée « Dépannage » située à la page 26 à 28.

REMARQUE

Le four doit être branché sur une prise murale appropriée. Le plateau tournant doit être en place dans le four. Si une puissance autre que la puissance maximale (100 % - 1000 W) est utilisée, l'eau mettra plus longtemps à bouillir.

Ouvrez la porte du four en tirant sur la poignée située sur le haut de la porte. Placez un verre d'eau sur le plateau tournant. Fermez la porte.

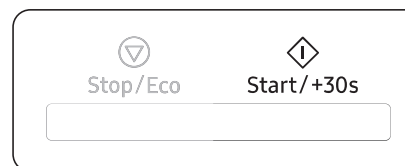

Appuyez sur le bouton **Start/+30s (Départ/+30s)** et réglez la durée sur 4 ou 5 minutes en appuyant sur le bouton **Start/+30s (Départ/+30s)** autant de fois que nécessaire.

Résultat : L'eau est chauffée pendant 4 ou 5 minutes. L'eau doit entrer en ébullition.

Utilisation du four à micro-ondes

Réglage de l'horloge

Lors de la mise sous tension, vous voyez « 88:88 » puis « 12:00 » s'afficher automatiquement. Réglez l'heure actuelle. Vous pouvez afficher l'heure au format 12 ou 24 heures. Vous devez régler l'horloge :

- À l'installation initiale
- Après une coupure de courant

REMARQUE

N'oubliez pas de changer l'heure lors du passage à l'heure d'hiver ou à l'heure d'été.

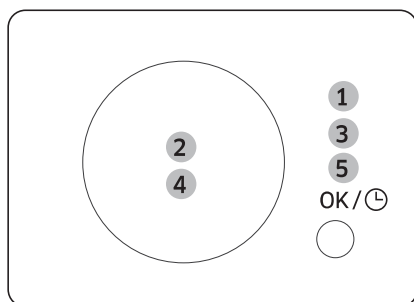

1. Pour afficher l'heure...
Au format 24 heures.
Au format 12 heures.
Appuyez une ou deux fois sur le bouton **OK/Clock (OK/Horloge)**.
2. Tournez le **Molette de réglage** pour régler l'heure.
3. Appuyez sur le bouton **OK/Clock (OK/Horloge)**.
4. Tournez le **Molette de réglage** pour régler les minutes.
5. Quand la bonne heure est affichée, appuyez sur le **OK/Clock (OK/Horloge)** pour lancer l'horloge. L'heure s'affiche lorsque vous n'utilisez pas le four à micro-ondes.

Cuisson/Réchauffage

Suivez les instructions ci-dessous lorsque vous souhaitez faire cuire ou réchauffer des aliments.

ATTENTION

Vérifiez TOUJOURS les réglages de cuisson avant de laisser le four sans surveillance.

Ouvrez la porte. Placez les aliments au centre du plateau. Fermez la porte. Ne faites jamais fonctionner le four à vide.

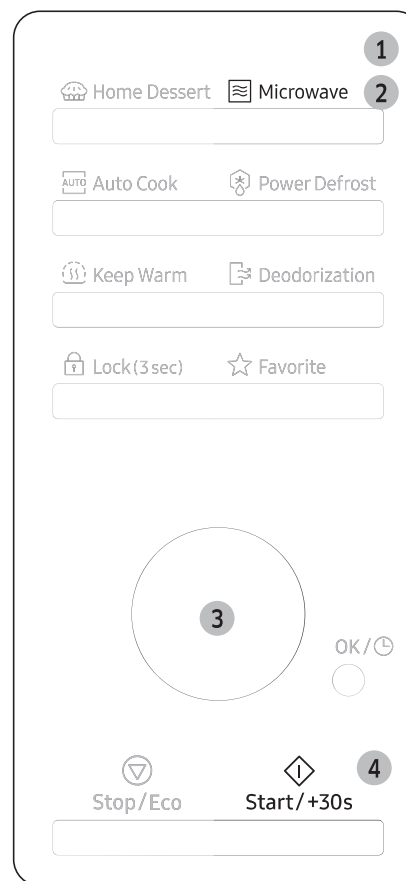

1. Appuyer sur le bouton **Microwave (Micro-ondes)** : la puissance de cuisson maximale (900 W) s'affiche.
 (mode micro-ondes)
2. Réglez la puissance approprié en appuyant de nouveau sur le bouton **Microwave (Micro-ondes)** jusqu'à ce que la puissance souhaitée s'affiche. Pour plus d'informations, reportez-vous au tableau des puissances.
3. Régler le temps de cuisson en tournant la **Molette de réglage**.
Le temps de cuisson s'affiche.
4. Appuyez sur le bouton **Start/+30s (Départ/+30s)**.
L'éclairage du four est activé et le plateau commence à tourner. La cuisson démarre. Lorsqu'elle est terminée :
 - Le four émet un signal sonore et « End » (Fin) clignote 4 fois. Le four émet alors un signal sonore une fois par minute.

Puissances et variations de temps

La fonction du niveau de puissance vous permet d'adapter la quantité d'énergie dispersée et, par conséquent, le temps nécessaire à la cuisson ou au réchauffage des aliments en fonction de leur catégorie et de leur quantité. Vous pouvez sélectionner six puissances différentes.

Niveau de puissance	Pourcentage (%)	Puissance (W)
PLEIN	100	1000
ÉLEVÉ	85	850
MOYENNEMENT ÉLEVÉE	60	600
MOYENNE	45	450
MOYENNEMENT FAIBLE	30	300
DÉCONGÉLATION	18	180
FAIBLE	10	100

Les temps de cuisson indiqués dans les recettes et dans ce livret correspondent au niveau de puissance spécifique indiqué.

Si vous choisissez...	Le temps de cuisson doit être...
Une puissance élevée	Réduit
Une puissance faible	Augmenté

Réglage du temps de cuisson

Vous pouvez augmenter la durée de cuisson en appuyant sur le bouton **Start/+30s (Départ/+30s)** autant de fois que vous souhaitez ajouter de tranches de 30 secondes.

- Pour surveiller la progression de la cuisson, il vous suffit d'ouvrir la porte
- Augmentez le temps de cuisson restant

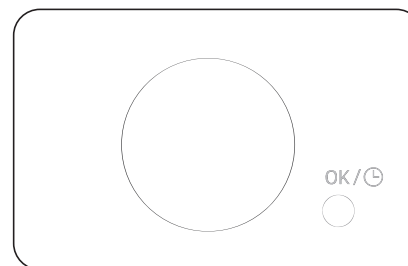
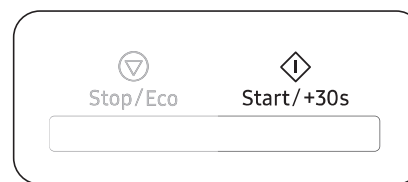

Pour augmenter la durée de cuisson des aliments, appuyez sur le bouton **Start/+30s (Départ/+30s)** autant de fois que vous souhaitez ajouter de tranches de 30 secondes.

- Exemple : Pour ajouter trois minutes, appuyez six fois sur le bouton **Start/+30s (Départ/+30s)**.

Tournez simplement la **Molette de réglage** pour régler le temps de cuisson.

- Tournez vers la droite pour augmenter le temps de cuisson et vers la gauche pour diminuer le temps de cuisson.

Utilisation du four à micro-ondes

Arrêt de la cuisson

Vous pouvez arrêter la cuisson à tout moment pour :

- Contrôler la cuisson
- Retourner ou mélanger les aliments
- Les laisser reposer

Pour arrêter la cuisson...	Vous devez...
Temporairement	Ouvrez la porte et appuyez une fois sur le bouton Stop/Eco (Arrêt/Éco) . La cuisson s'arrête. Pour reprendre la cuisson, refermez la porte et appuyez sur le bouton Start/+30s (Départ/+30s) .
Définitivement	Appuyez une fois sur le bouton Stop/Eco (Arrêt/Éco) . La cuisson s'arrête. Si vous désirez annuler les réglages de cuisson, appuyez de nouveau sur le bouton Stop/Eco (Arrêt/Éco) .

Réglage du mode d'économie d'énergie

Le four possède un mode d'économie d'énergie.

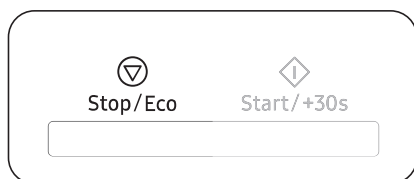

- Appuyez sur le bouton **Stop/Eco (Arrêt/Éco)**, affichage désactivé.
- Pour désactiver le mode d'économie d'énergie, ouvrez la porte ou appuyez sur le bouton **Stop/Eco (Arrêt/Éco)** ; l'écran affiche alors l'heure actuelle. Le four peut alors être utilisé.

REMARQUE

Fonction d'économie d'énergie automatique

Si vous ne sélectionnez aucune fonction lorsque l'appareil est en cours de réglage ou de fonctionnement en état d'arrêt temporaire, la fonction est annulée et l'horloge s'affiche après 25 minutes.

Le voyant Oven (Four) s'éteint après 5 minutes lorsque la porte est ouverte.

Utilisation de Home Dessert (Dessert fait maison)

La fonction Home Dessert (Dessert fait maison) comporte 10 réglages de cuisson préprogrammés. Vous n'avez donc besoin de régler ni le temps de cuisson, ni la puissance.

ATTENTION

N'utilisez que des plats adaptés à la cuisson aux micro-ondes.

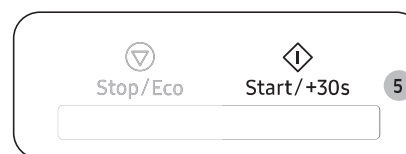
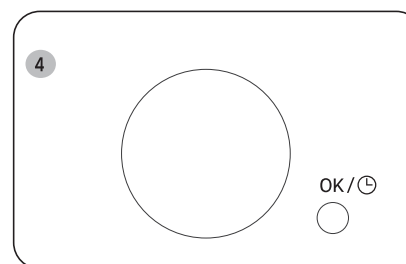
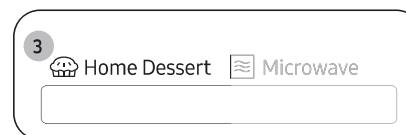

1. Tirez la poignée pour ouvrir la porte du four à micro-ondes.
2. Placez les aliments au centre du plateau tournant, puis fermez la porte.
3. Appuyez sur **Home Dessert (Dessert fait maison)**.
4. Sélectionnez le type d'aliment que vous souhaitez faire cuire en tournant la **Molette de réglage**, puis appuyez sur **OK/Clock (OK/Horloge)**.
 - Pour plus d'informations, reportez-vous à la section « Description du programme Home Dessert (Dessert fait maison) » aux pages 15 à 17.
5. Appuyez sur **Start/+30s (Départ/+30s)** pour lancer Home Dessert (Dessert fait maison).
 - Le four à micro-ondes cuit les aliments en fonction du réglage préprogrammé que vous avez sélectionné.
 - Une fois la cuisson terminée, le signal sonore du four à micro-ondes retentit 4 fois et l'heure actuelle apparaît sur l'affichage du tableau de commande. Ensuite, le signal de rappel de fin retentit chaque minute, et ce 3 fois.

Le tableau suivant répertorie les quantités et instructions appropriées au sujet des 10 options de cuisson préprogrammées.

⚠ ATTENTION

Utilisez des maniques pour sortir votre plat du four.

Description du programme Home Dessert (Dessert fait maison)

Code	Aliment	Quantité	Consignes
1	Quatre-quarts aux noix	1 portion	Ingrédients 120 g de farine, 150 g de beurre, 100 g de sucre noir, 2 œufs, 50 g de noix (hachées), 4 g de levure chimique
			<ol style="list-style-type: none"> Mélangez le beurre et le sucre noir dans un saladier. Ajoutez les œufs et mélangez bien. Ajoutez la farine, la levure chimique et continuez de mélanger. Ajoutez les noix et mélangez bien. Versez la préparation dans un moule en Pyrex (Type rectangulaire larg. 22 x prof. 12 x haut. 7 cm) que vous avez préalablement beurré. Placez le saladier dans le four à micro-ondes et sélectionnez la fonction Home Dessert (Dessert fait maison) [1]. Une fois la cuisson terminée, laissez reposer 2 à 3 minutes.
2	Pain aux bananes	1 portion (6 pains)	Ingrédients 3 bananes, 120 g de préparation à gâteau, 120 g de lait, 1 œuf, 2 cuillères à soupe de sirop de malt.
			<ol style="list-style-type: none"> Émincez la banane. Mélangez la préparation à gâteau, le lait, l'œuf et le sirop de malt dans un saladier. Ajoutez la banane et mélangez bien. Versez la pâte dans 6 gobelets en carton. Placez les gobelets dans le four à micro-ondes et sélectionnez la fonction Home Dessert (Dessert fait maison) [2]. Une fois la cuisson terminée, laissez reposer 2 à 3 minutes.

Code	Aliment	Quantité	Consignes
3	Biscuit de Savoie	1 portion	Ingrédients 170 g de farine, 50 g de beurre, 150 g de sucre, 3 œufs, 10 g de levure chimique
			<ol style="list-style-type: none"> Mélangez le beurre et le sucre dans un saladier. Ajoutez les œufs et mélangez bien. Ajoutez la farine, la levure chimique et continuez de mélanger. Versez la préparation dans un moule en verre (Type circulaire) que vous avez préalablement beurré. Placez le saladier dans le four à micro-ondes et sélectionnez la fonction Home Dessert (Dessert fait maison) [3]. Une fois la cuisson terminée, laissez reposer 2 à 3 minutes.
4	Brownie	1 portion	Ingrédients 90 g de farine, ½ tasse de beurre (fondu), 230 g de sucre, 2 œufs, 40 g de cacao en poudre
			<ol style="list-style-type: none"> Mélangez le beurre, les œufs battus et le sucre dans un saladier. Ajoutez la farine, le cacao en poudre et continuez de mélanger. Versez la préparation dans un moule en Pyrex (Type rectangulaire larg. 22 x prof. 12 x haut. 7 cm) que vous avez préalablement beurré. Placez le saladier dans le four à micro-ondes et sélectionnez la fonction Home Dessert (Dessert fait maison) [4]. Une fois la cuisson terminée, laissez reposer 20 à 30 minutes.

Utilisation du four à micro-ondes

Code	Aliment	Quantité	Consignes
5	Pudding aux œufs	1 portion (3 pains)	Ingrédients 250 g de lait, 40 g de sucre, 2 œufs.
			<ol style="list-style-type: none"> 1. Cassez les deux œufs dans un saladier. Battez légèrement les œufs avec un fouet. Veillez à ce que l'extrémité du fouet reste bien au fond du saladier, afin d'éviter de créer trop de mousse. 2. Mélangez le lait et le sucre dans un autre saladier. 3. Ajoutez le lait aux œufs battus, tout en fouettant le mélange. 4. Tamisez le mélange d'œufs avec un tamis à mailles fines. Raclez le fond du tamis à l'aide d'une spatule. Retirez toute la mousse sur la surface avec une cuillère. 5. Versez le mélange dans les tasses à crème. 6. Placez les tasses dans le four à micro-ondes et sélectionnez la fonction Home Dessert (Dessert fait maison) [5]. 7. Une fois la cuisson terminée, mettez au réfrigérateur puis servez.
6	Mug Cake au chocolat	1 portion	Ingrédients 30 g de beurre, 60 g de sucre, 1 œuf, 40 g crème fraîche épaisse, 25 g de farine, 15 g de cacao en poudre, 1,5 g de vanille, 50 g de copeaux de chocolat légèrement sucré
			<ol style="list-style-type: none"> 1. Mélangez le beurre, l'œuf et la crème dans un mug jusqu'à obtenir un résultat homogène. 2. Ajoutez la farine, le sucre et continuez de mélanger. 3. Ajoutez le cacao, la vanille et remuez jusqu'à obtenir un mélange homogène. 4. Incorporez les copeaux de chocolat. 5. Placez le mug (en Pyrex 500 ml) dans le four à micro-ondes et sélectionnez la fonction Home Dessert (Dessert fait maison) [6]. 6. Une fois la cuisson terminée, laissez reposer 2 à 3 minutes.

Code	Aliment	Quantité	Consignes
7	Mug Cake	1 portion	Ingrédients 30 g de beurre, 60 g de sucre, 1 œuf, 50 g de farine, 30 g de lait, 6 g de vanille, 3 g de poudre d'amandes, 1,5 g de levure chimique
			<ol style="list-style-type: none"> 1. Mélangez le beurre, l'œuf et le lait dans un mug (en Pyrex 500 ml) jusqu'à obtenir un résultat homogène. 2. Ajoutez la farine, le sucre, la levure chimique et continuez de mélanger. 3. Ajoutez la poudre d'amandes, la vanille et remuez jusqu'à obtenir un mélange homogène. 4. Placez le mug (en Pyrex 500 ml) dans le four à micro-ondes et sélectionnez la fonction Home Dessert (Dessert fait maison) [7]. 5. Une fois la cuisson terminée, laissez reposer 2 à 3 minutes.
8	Café Latte	1 portion	Ingrédients 2 g de café en poudre instantané, 50 g d'eau, 125 g de lait
			<ol style="list-style-type: none"> 1. Mélangez le café en poudre et l'eau dans un mug. 2. Versez le lait dans un autre mug. 3. Placez le mug de café dans le four à micro-ondes et sélectionnez la fonction Home Dessert (Dessert fait maison) [8]. 4. Lorsque le signal sonore retentit, sortez le mug. 5. Placez le mug de lait dans le four à micro-ondes et appuyez sur le bouton Start/+30s (Départ/+30s). 6. Une fois la cuisson terminée, mélangez bien tout ensemble et servez.

Code	Aliment	Quantité	Consignes
9	Latte au thé vert	1 portion	Ingrédients 6 g de thé vert en poudre, 15 g de sucre, 250 g de lait
			<ol style="list-style-type: none"> Mélangez tous les ingrédients dans un mug. Placez le mug dans le four à micro-ondes et sélectionnez la fonction Home Dessert (Dessert fait maison) [9]. Une fois la cuisson terminée, mélangez bien et servez.
10	Thé au lait	1 portion	Ingrédients 2 sachets de thé noir, 60 g d'eau, 125 g de lait
			<ol style="list-style-type: none"> Mélangez le sachet de thé noir et l'eau dans un mug. Versez le lait dans un autre mug. Placez le mug de thé dans le four à micro-ondes et sélectionnez la fonction Home Dessert (Dessert fait maison) [10]. Lorsque le signal sonore retentit, sortez le mug. Placez le mug de lait dans le four à micro-ondes et appuyez sur le bouton Start/+30s (Départ/+30s). Une fois la cuisson terminée, mélangez bien tout ensemble et servez.

Utilisation des fonctions de cuisson automatique

Les fonctions **Cuisson automatique** disposent de 18 durées de cuisson pré-programmées. Vous n'avez donc besoin de régler ni le temps de cuisson, ni la puissance.

Vous pouvez régler le type de la portion en tournant la **Molette de réglage**.

REMARQUE

Utilisez uniquement de la vaisselle adaptée à la cuisson aux micro-ondes.

Placez le plat au centre du plateau tournant, puis refermez la porte.

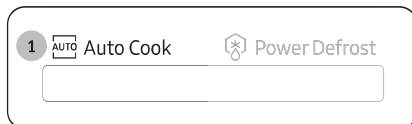

- Appuyez sur le bouton **Auto Cook (Cuisson automatique)**.

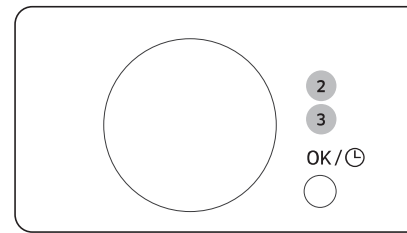

- Tournez la **Molette de réglage** pour sélectionner la catégorie souhaitée. Appuyez ensuite sur le bouton **OK/Clock (OK/Horloge)**.
- Sélectionnez le type d'aliment que vous souhaitez faire cuire en tournant la **Molette de réglage**. Appuyez ensuite sur le bouton **OK/Clock (OK/Horloge)**.

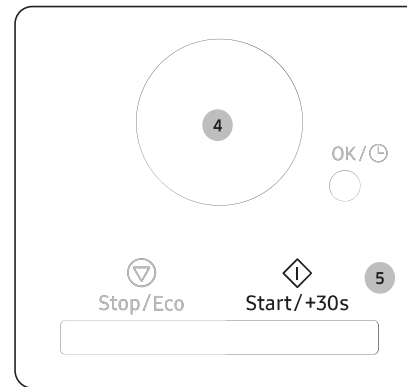

- Sélectionnez la taille de la portion en tournant la Molette de réglage.
 - En fonction du menu choisi, il se peut que vous n'ayez qu'une seule option de poids disponible pour sélection.
- Appuyez sur le bouton **Start/+30s (Départ/+30s)**.

Résultat : Les aliments sont cuits en fonction du programme pré-réglé sélectionné.

- Le signal sonore retentit quatre fois.
- Le signal de rappel de fin de cuisson retentit 3 fois (une fois toutes les minutes).
- L'heure s'affiche à nouveau.

Utilisation du four à micro-ondes

Healthy Cooking (Réalisation de plats sains)

Le tableau suivant répertorie les quantités et instructions appropriées au sujet des 18 options de cuisson pré-programmées. Ces programmes n'utilisent que l'énergie par micro-ondes.

Code/Aliment	Quantité (g)	Consignes
1 Plat préparé (Réfrigéré)	350	Placez les aliments dans une assiette en céramique et recouvrez-la d'un film plastique spécial micro-ondes. Ce programme convient à la cuisson de plats composés de trois aliments différents (ex. : viande en sauce, légumes et accompagnements tels que pommes de terre, riz ou pâtes). Laissez reposer 2 à 3 minutes.
	450	
2 Repas végétarien (Réfrigéré)	350	Placez les aliments dans une assiette en céramique et recouvrez-la d'un film plastique résistant aux micro-ondes. Ce programme convient aux plats composés de 2 aliments différents (ex. : spaghetti en sauce ou riz accompagné de légumes). Laissez reposer 2 à 3 minutes.
	450	
3 Fleurons de brocolis	250	Rincez et nettoyez les brocolis frais et coupez-les en morceaux. Répartissez-les dans un autocuiseur pur avec couvercle. Ajoutez 30 ml (2 cuillères à soupe) d'eau pour la cuisson d'une portion de 250 g. Placez le bol au centre du plateau tournant. Faites cuire à couvert. Remuez après cuisson. Laissez reposer 1 à 2 minutes.
	500	
4 Carottes en rondelles	250	Rincez et nettoyez les carottes et coupez-les en tranches égales. Répartissez-les dans un autocuiseur pur avec couvercle. Ajoutez 30 ml (2 cuillères à soupe) d'eau pour la cuisson d'une portion de 250 g. Placez le bol au centre du plateau tournant. Faites cuire à couvert. Remuez après cuisson. Laissez reposer 1 à 2 minutes.
5 Haricots verts	250	Rincez et nettoyez les haricots verts. Répartissez-les dans un autocuiseur pur avec couvercle. Ajoutez 30 ml (2 cuillères à soupe) d'eau pour la cuisson d'une portion de 250 g. Placez le bol au centre du plateau tournant. Faites cuire à couvert. Remuez après cuisson. Laissez reposer 1 à 2 minutes.

Code/Aliment	Quantité (g)	Consignes
6 Épinards	150	Rincez et nettoyez les épinards. Mettez-les dans un autocuiseur pur avec couvercle. N'ajoutez pas d'eau. Placez le bol au centre du plateau tournant. Faites cuire à couvert. Remuez après cuisson. Laissez reposer 1 à 2 minutes.
7 Maïs en épis	500	Rincez et nettoyez le maïs sur les épis et placez-les dans un plat en verre ovale. Recouvrez avec un film plastique résistant aux micro-ondes et percez le film. Laissez reposer 1 à 2 minutes.
8 Pommes de terre épluchées	250	Lavez et épluchez les pommes de terre et coupez-les en morceaux de taille similaire. Mettez-les dans un autocuiseur pur avec couvercle. Ajoutez 45 à 60 ml (3 à 4 cuillères à soupe) d'eau. Placez le bol au centre du plateau tournant. Faites cuire à couvert. Laissez reposer 2 à 3 minutes.
	500	
9 Riz complet	250	Utilisez un autocuiseur pur avec couvercle. Ajoutez deux volumes d'eau froide (250 ml). Faites cuire à couvert. Remuez avant de laisser reposer puis salez ou ajoutez des herbes. Laissez reposer 5 à 10 minutes.
10 Macaroni complètes	250	Utilisez l'autocuiseur pur avec couvercle. Ajoutez 500 ml d'eau bouillante, une pincée de sel et remuez bien. Faites cuire le tout sans couvrir. Remuez avant de laisser reposer à couvert, puis égouttez soigneusement. Laissez reposer 1 minutes.
11 Quinoa	250	Utilisez l'autocuiseur pur avec couvercle. Ajoutez deux volumes d'eau froide (250 ml). Faites cuire à couvert. Remuez avant de laisser reposer puis salez ou ajoutez des herbes. Laissez reposer 1 à 3 minutes.
12 Boullghour	250	Utilisez l'autocuiseur pur avec couvercle. Ajoutez deux volumes d'eau froide (250 ml). Faites cuire à couvert. Remuez avant de laisser reposer puis salez ou ajoutez des herbes. Laissez reposer 2 à 5 minutes.

Code/Aliment	Quantité (g)	Consignes
13 Blancs de poulet	300	Rincez les morceaux et placez-les sur une assiette en céramique. Recouvrez-les de film étirable spécial micro-ondes. Percez le film. Posez le plat sur le plateau tournant. Laissez reposer 2 minutes.
14 Blancs de dinde	300	Rincez les morceaux et placez-les sur une assiette en céramique. Recouvrez-les de film étirable spécial micro-ondes. Percez le film. Posez le plat sur le plateau tournant. Laissez reposer 2 minutes.
15 Filets de poisson frais	300	Rincez le poisson et placez-le sur une assiette en céramique, ajoutez 1 cuillère à soupe de jus de citron. Recouvrez-les de film étirable spécial micro-ondes. Percez le film. Posez le plat sur le plateau tournant. Laissez reposer 1 à 2 minutes.
16 Filets de saumon frais	300	Rincez le poisson et placez-le sur une assiette en céramique, ajoutez 1 cuillère à soupe de jus de citron. Recouvrez-les de film étirable spécial micro-ondes. Percez le film. Posez le plat sur le plateau tournant. Laissez reposer 1 à 2 minutes.
17 Crevettes fraîches	250	Rincez les crevettes sur une assiette en céramique, ajoutez 1 cuillère à soupe de jus de citron. Recouvrez-les de film étirable spécial micro-ondes. Percez le film. Posez le plat sur le plateau tournant. Laissez reposer 1 à 2 minutes.
18 Truite fraîche	400	Placez 1 poissons frais dans un plat adapté au four à micro-ondes. Ajoutez une pincée de sel, 1 cuillère à soupe de jus de citron et des herbes. Recouvrez-les de film étirable spécial micro-ondes. Percez le film. Posez le plat sur le plateau tournant. Laissez reposer 2 minutes.

Guide de cuisson vapeur pure

L'autocuiseur pur est basé sur le principe de la cuisson à la vapeur, et il est conçu pour une cuisson rapide et saine dans votre four à micro-ondes Samsung. Cet accessoire est idéal pour cuire le riz, les pâtes, les légumes, etc. en un temps record, tout en préservant leurs valeurs nutritionnelles.

L'autocuiseur pur est composé de 3 éléments :



Bol



Plateau d'insertion

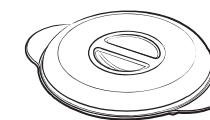

Couvercle

Toutes les éléments supportent des températures de -10 °C à 130 °C.

Il est adapté au congélateur. Il peut également être utilisé avec ou sans tous ses éléments.

Conditions d'utilisation

- **Ne pas utiliser :**
pour faire cuire des aliments très sucrés ou très gras, avec le gril ou la fonction chaleur tournante ou sur une table de cuisson classique.
- Lavez soigneusement tous les éléments dans de l'eau savonneuse avant la première utilisation.
- Pour trouver les durées de cuisson, reportez-vous aux instructions du tableau à la page suivante.

Entretien

- Votre autocuiseur peut être lavé au lave-vaisselle.
- Pour le laver à la main, utilisez de l'eau chaude et du liquide vaisselle. N'utilisez pas de tampons abrasifs.
- Certains aliments (comme la tomate) peuvent décolorer le plastique. Ceci est normal et n'est pas un défaut de fabrication.

Utilisation du four à micro-ondes

Décongélation

Placez l'aliment congelé dans le bol vapeur sans mettre le couvercle. Le liquide restera au fond du récipient et ne nuira pas aux aliments.

Manipulation de l'autocuiseur pur

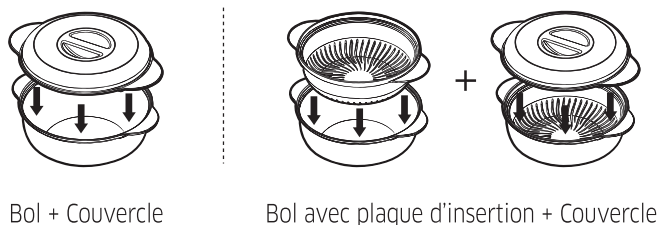

Précautions

- Faites particulièrement attention lorsque vous ouvrez le couvercle de votre autocuiseur car la vapeur s'en échappant peut être très chaude.
- Utilisez des maniques pour manipuler le récipient après la cuisson.

⚠ ATTENTION

N'utilisez pas le mode **Gril** et **Combi** avec **L'autocuiseur pur**.

Mode d'utilisation	Microwave (Micro-ondes)	Gril / Combi
Autocuiseur pur	O	X

Cuisson

Aliment	Quantité	Puissances (W)	Durée de cuisson (min.)	Manipulation
Artichauts	300 g (1-2 pièces)	750	5-6	Bol avec plaque d'insertion + Couvercle
	Consignes Rincez et nettoyez les artichauts. Placez le plateau dans le bol. Placez les artichauts sur le plateau. Ajoutez 1 cuillère à soupe de jus de citron. Recouvrez avec le couvercle. Laissez reposer 1 à 2 minutes.			
Légumes frais	300 g	750	4-5	Bol avec plaque d'insertion + Couvercle
	Consignes Pesez les légumes (par ex. brocoli, chou-fleur, carottes, poivron) après les avoir lavés, nettoyés et coupés en morceaux de taille égale. Placez le plateau dans le bol. Placez les légumes sur le plateau d'insertion. Ajoutez 2 cuillères à soupe d'eau. Recouvrez avec le couvercle. Laissez reposer 1 à 2 minutes.			
Légumes congelés	300 g	600	7-8	Bol avec plaque d'insertion + Couvercle
	Consignes Placez les légumes congelés dans le bol vapeur. Placez le plateau dans le bol. Ajoutez 1 cuillères à soupe d'eau. Recouvrez avec le couvercle. Remuez bien après la cuisson et le temps de repos. Laissez reposer 2 à 3 minutes.			
Riz	250 g	750	15-18	Bol + couvercle
	Consignes Placez le riz dans le bol vapeur. Ajoutez 500 ml d'eau froide. Recouvrez avec le couvercle. Après la cuisson, laissez reposer le riz blanc 5 minutes et le riz brun 10 minutes.			
Pommes de terre en robe des champs	500 g	750	7-8	Bol + couvercle
	Consignes Pesez et rincez les pommes de terre et placez-les dans le bol vapeur. Ajoutez 3 cuillères à soupe d'eau. Recouvrez avec le couvercle. Laissez reposer 2 à 3 minutes.			

Aliment	Quantité	Puissances	Durée de cuisson (min.)	Manipulation
Plat mijoté (Réfrigéré)	400 g	600	5-6	Bol + couvercle
	Consignes Placez le plat mijoté dans le bol vapeur. Recouvrez avec le couvercle. Remuez bien avant de laisser reposer. Laissez reposer 1 à 2 minutes.			
Soupe (Réfrigérée)	400 g	750	3-4	Bol + couvercle
	Consignes Versez-la dans le bol vapeur. Recouvrez avec le couvercle. Remuez bien avant de laisser reposer. Laissez reposer 1 à 2 minutes.			
Soupe congelée	400 g	750	8-10	Bol + couvercle
	Consignes Placez la soupe congelée dans le bol vapeur. Recouvrez avec le couvercle. Remuez bien avant de laisser reposer. Laissez reposer 2 à 3 minutes.			
Brioche à la vapeur congelée farcie au jambon	150 g	600	1-2	Bol + couvercle
	Consignes Humidifiez d'eau froide le dessus des brioches farcies. Placez 1 à 2 brioches congelées côte à côté dans le bol vapeur. Recouvrez avec le couvercle. Laissez reposer 2 à 3 minutes.			
Compote de fruits	250 g	600	3-4	Bol + couvercle
	Consignes Pesez les fruits frais (par ex. pommes, poires, prunes, abricots, mangues ou ananas) après les avoir pelés, lavés et coupés en morceaux ou cubes de taille égale. Versez-les dans le bol vapeur. Ajoutez 1 à 2 cuillères à soupe d'eau et 1 à 2 cuillères à soupe de sucre. Recouvrez avec le couvercle. Laissez reposer 2 à 3 minutes.			

Utilisation des fonctions de Décongélation

Les fonctions **Power Defrost (Décongélation)** vous permettent de décongeler de la viande, de la volaille, du poisson, du pain et du gâteau. Le temps de décongélation et la puissance se règlent automatiquement. Il vous suffit de sélectionner le programme et le poids correspondant aux aliments à décongeler.

⚠ ATTENTION

N'utilisez que des plats adaptés à la cuisson aux micro-ondes.

Ouvrez la porte. Placez l'aliment surgelé dans un plat en céramique au centre du plateau tournant. Fermez la porte.

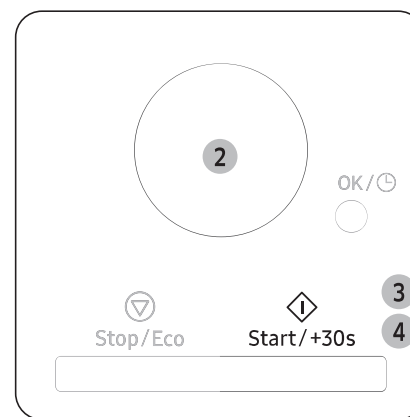
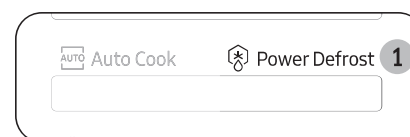

- Sélectionnez le type d'aliment que vous souhaitez cuisiner en appuyant une ou plusieurs fois sur le bouton **Power Defrost (Décongélation)**.
- Sélectionnez la taille de la portion en tournant la **Molette de réglage**. (Reportez-vous au tableau ci-contre.)
- Appuyez sur le bouton **Start/+30s (Départ/+30s)**.
 - La phase de décongélation commence.
 - Un signal sonore vous rappelant de retourner l'aliment retentit en cours de décongélation.
- Appuyez de nouveau sur le bouton **Start/+30s (Départ/+30s)** pour reprendre la décongélation. Lorsque la cuisson est terminée, le four émet un signal sonore et « End » (Fin) clignote 4 fois. Le four émet alors un signal sonore une fois par minute.

Utilisation du four à micro-ondes

Le tableau suivant répertorie les divers programmes **Power Defrost (Décongélation)**, les quantités et les instructions relatives à chaque type d'aliment.

Éliminez tous les éléments d'emballage des aliments avant de démarrer la décongélation. Placez la viande, la volaille, le poisson, et/ou le pain/les gâteaux dans un récipient en verre à fond plat ou sur une assiette en céramique.

Code/Aliment	Quantité (g)	Consignes
1 Viande	200 à 1500	Protégez les extrémités avec de l'aluminium. Retournez la viande au signal sonore. Ce programme convient à la décongélation du bœuf, de l'agneau, du porc, des côtelettes ou des émincés. Laissez reposer 20 à 60 minutes.
2 Volaille	200 à 1500	Protégez les extrémités des cuisses et des ailes avec de l'aluminium. Retournez la volaille au signal sonore. Ce programme convient aussi bien à la décongélation d'un poulet entier qu'à celle de morceaux. Laissez reposer 20 à 60 minutes.
3 Poisson	200 à 1500	Protégez la queue d'un poisson entier avec du papier d'aluminium. Retournez le poisson au signal sonore. Ce programme convient aussi bien à la cuisson des poissons entiers qu'à celle des filets. Laissez reposer 20 à 50 minutes.
4 Pain/Gâteaux	125 à 1000	Placez le pain sur une feuille de papier absorbant et retournez-le dès que le signal sonore retentit. Posez le pain sur une assiette en céramique et, si possible, retournez-le au signal sonore. (Le four continue de fonctionner et s'arrête, lorsque vous ouvrez la porte.) Ce programme convient à la décongélation de toutes sortes de pains, en tranches ou entier, ainsi qu'à celle des petits pains et des baguettes. Disposez les petits pains en cercle. Ce programme convient à la décongélation de toutes sortes de gâteaux à base de levure ainsi qu'à celle des biscuits, de la tarte au fromage et de la pâte feuilletée. Il n'est pas adapté à la cuisson des pâtes brisées, des gâteaux à la crème et aux fruits ou des gâteaux nappés de chocolat. Laissez reposer 5 à 20 minutes.

Utilisation de Keep Warm (Maintien au chaud)

La fonction Keep Warm (Maintien au chaud) maintient les aliments au chaud jusqu'à ce qu'ils soient servis. Utilisez cette fonction pour maintenir les aliments au chaud jusqu'à ce qu'ils soient prêts à être servis.

REMARQUE

Le temps de Keep Warm (Maintien au chaud) maximal est de 99 minutes.



1. Appuyez sur le bouton **Keep Warm (Maintien au chaud)**.

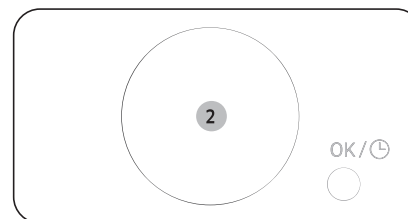

2. Tournez la **Molette de réglage** pour régler le temps de chaleur souhaité.



3. Appuyez sur le bouton **Start/+30s (Départ/+30s)**.
 - Pour arrêter de réchauffer les aliments, ouvrez la porte ou appuyez sur le bouton **Stop/Eco (Arrêt/Éco)**.

ATTENTION

- N'utilisez pas cette fonction pour faire réchauffer des aliments froids. Utilisez ces programmes pour maintenir chauds des aliments qui viennent juste d'être cuits.
- Après le démarrage de la fonction de maintien au chaud, il n'est pas possible de modifier le temps de maintien au chaud.
- Ne couvrez pas avec un couvercle ou un film plastique.
- Utilisez des maniques pour sortir votre plat du four.

Utilisation de la fonction de Désodorisation

Utilisez ces fonctions après avoir cuisiné de la nourriture particulièrement odorante ou quand il y a beaucoup de fumée à l'intérieur du four.

Nettoyez d'abord l'intérieur du four.



Appuyez sur le bouton **Deodorization (Désodorisation)** une fois le nettoyage terminé. Une fois que vous avez appuyé sur le bouton **Deodorization (Désodorisation)**, le fonctionnement démarre automatiquement. Une fois terminé, un signal sonore retentit quatre fois dans le four.

REMARQUE

- La durée de désodorisation est réglée par défaut sur 5 minutes. Elle augmente de 30 secondes chaque fois que vous appuyez sur le bouton **Start/+30s (Départ/+30s)**.
- Le temps de désodorisation maximal est de 15 minutes

Utilisation des fonctions de verrouillage

Votre four micro-ondes est équipé d'une sécurité enfants qui vous permet de verrouiller les boutons de l'appareil afin d'éviter qu'un enfant ou que toute autre personne non habituée ne puisse le faire fonctionner accidentellement.

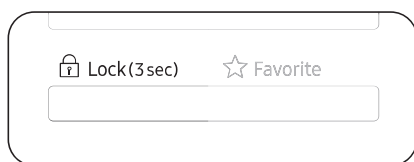

1. Appuyez sur le bouton **Lock (3 sec) (Verrouillage (3 s))** pendant 3 secondes.
 - Le four est verrouillé (aucune fonction ne peut être sélectionnée).
 - La lettre « L » s'affiche.
2. Pour déverrouiller le four, appuyez de nouveau sur le bouton **Lock (3 sec) (Verrouillage (3 s))** pendant 3 secondes. Le four peut à nouveau être utilisé normalement.

L

Utilisation des fonctions des favoris

Si vous cuisinez ou faites souvent réchauffer le même type de plats, vous pouvez enregistrer les temps de cuisson et les puissances qui leur sont associées dans la mémoire du four, ceci afin de vous éviter d'avoir à les saisir systématiquement.

Vous pouvez enregistrer deux réglages différents.

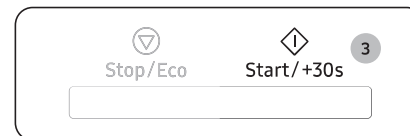
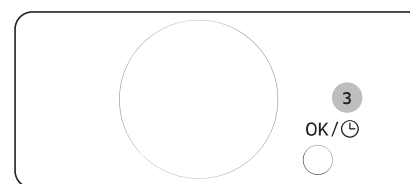
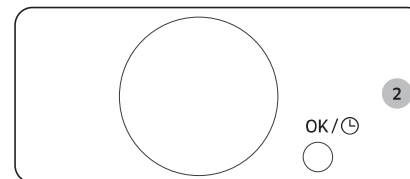
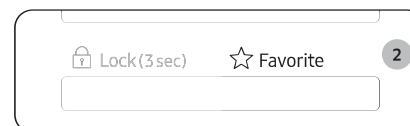

1. Réglez votre programme de cuisson comme vous le faites habituellement (temps de cuisson et puissance). Si besoin, reportez-vous à nouveau à la page Cuisson/Réchauffage.
2. Appuyez sur le bouton **Favorite (Favoris)**, puis sélectionnez le programme que vous souhaitez enregistrer en tournant la **Molette de réglage**.
P1 : Premier réglage
P2 : Deuxième réglage
3. Appuyez sur le bouton **OK/Clock (OK/Horloge)** pour terminer le réglage. Ou, appuyez sur le bouton **Start/+30s (Départ/+30s)** pour commencer le programme immédiatement.

Résultat : Vos réglages sont désormais mémorisés.

REMARQUE

Exemple : Si vous souhaitez enregistrer le mode Micro-ondes, Puissance 600 W et 3 minutes sur P1.

1. Appuyez sur le bouton **Microwave (Micro-ondes)**.
2. Sélectionnez la puissance 600 W en tournant la **Molette de réglage**. Puis appuyez sur le bouton **OK/Clock (OK/Horloge)**.
3. Réglez le temps de cuisson sur 3 minutes en tournant la **Molette de réglage**.
4. Appuyez sur le bouton **Favorite (Favoris)**, puis sélectionnez P1.
5. Appuyez sur le bouton **OK/Clock (OK/Horloge)** ou **Start/+30s (Départ/+30s)** pour terminer le réglage.

Utilisation du four à micro-ondes

Pour utiliser le réglage des favoris

Placez le plat au centre du plateau tournant, puis refermez la porte.

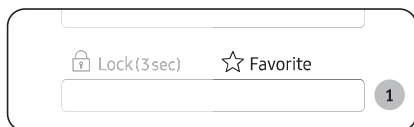

1. Appuyez sur le bouton **Favorite (Favoris)**, puis sélectionnez le programme en tournant la **Molette de réglage**.

P1 : Premier réglage
P2 : Deuxième réglage

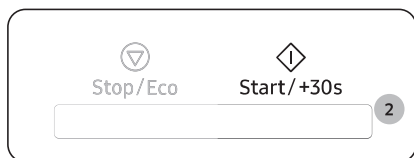
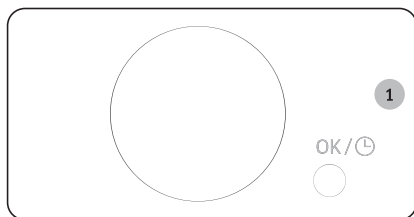

2. Appuyez sur le bouton **Start/+30s (Départ/+30s)**.

Résultat : La cuisson des aliments se déroule selon les réglages demandés.

Arrêt du signal sonore

Le signal sonore peut être désactivé à tout moment.

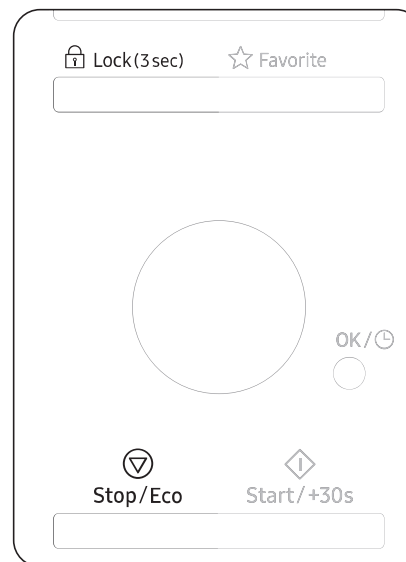

- Appuyez simultanément sur les boutons **Lock (3 sec) (Verrouillage (3 s))** et **Stop/Eco (Arrêt/Éco)**.
Le four n'émet plus de signal sonore à la fin d'une fonction.
- Pour réactiver le signal sonore, appuyez à nouveau simultanément sur les boutons **Lock (3 sec) (Verrouillage (3 s))** et **Stop/Eco (Arrêt/Éco)**.
Le four fonctionne normalement.

Guide des récipients

Pour faire cuire des aliments dans le four micro-ondes, il est nécessaire que les micro-ondes pénètrent dans les aliments sans être réfléchies ou absorbées par le plat utilisé.

Le choix du type de récipient est donc essentiel. Pour cela, assurez-vous que celui-ci présente une mention spécifiant qu'il convient à une cuisson aux micro-ondes (ex. : « adapté aux micro-ondes »).

Le tableau suivant répertorie la liste des divers types de récipient ainsi que leur méthode d'utilisation dans un four micro-ondes.

Récipient	Adapté à la cuisson aux micro-ondes	Remarques
Papier aluminium	✓X	Peut être utilisé en petite quantité afin d'empêcher toute surcuisson de certaines zones peu charnues. Des arcs électriques peuvent se former si le papier aluminium est placé trop près de la paroi du four à micro-ondes ou si vous en avez utilisé une trop grande quantité.
Plat croustillier	✓	Le temps de préchauffage ne doit pas excéder 8 minutes.
Porcelaine et terre cuite	✓	S'ils ne comportent pas d'ornements métalliques, les récipients en céramique, en terre cuite, en faïence et en porcelaine sont généralement adaptés.
Plats jetables en carton ou en polyester	✓	Certains aliments surgelés sont emballés dans ce type de plat.
Emballages de fast-food		
• Tasses en polystyrène	✓	Peuvent être utilisés pour faire réchauffer des aliments. Une température trop élevée peut faire fondre le polystyrène.
• Sacs en papier ou journal	X	Peuvent s'enflammer.
• Papier recyclé ou ornements métalliques	X	Peuvent créer des arcs électriques.
Plats en verre		
• Plat allant au four	✓	Peuvent être utilisés sauf s'ils sont ornés de décorations métalliques.
• Plats en cristal	✓	Peuvent être utilisés pour faire réchauffer des aliments ou des liquides. Les objets fragiles peuvent se briser ou se fendre s'ils sont brusquement soumis à une chaleur excessive.

Récipient	Adapté à la cuisson aux micro-ondes	Remarques
• Pots en verre	✓	Retirez-en le couvercle. Pour faire réchauffer uniquement.
Métal		
• Plats	X	Peuvent provoquer des arcs électriques ou s'enflammer.
• Attaches métalliques des sacs de congélation	X	
Papier		
• Assiettes, tasses, serviettes de table et papier absorbant	✓	Pour des temps de cuisson courts ou de simples réchauffages. Pour absorber l'excès d'humidité.
• Papier recyclé	X	Peuvent créer des arcs électriques.
Plastique		
• Récipients	✓	Tout particulièrement s'il s'agit de thermoplastique résistant à la chaleur. Certaines matières plastiques peuvent se voiler ou se décolorer lorsqu'elles sont soumises à des températures élevées. N'utilisez pas de plastique mélaminé.
• Film étirable	✓	Peut être utilisé afin de retenir l'humidité. Ne doit pas entrer en contact avec les aliments. Soyez particulièrement vigilant lorsque vous retirez le film du récipient ; la vapeur s'échappant à ce moment est très chaude.
• Sacs de congélation	✓X	Uniquement s'ils supportent la température d'ébullition ou s'ils sont adaptés à la cuisson au four. Ne doivent pas être fermés hermétiquement. Perforez-en la surface avec une fourchette si nécessaire.
Papier paraffiné ou sulfurisé	✓	Peut être utilisé afin de retenir l'humidité et d'empêcher les projections.

✓ : Recommandé

✓X : À utiliser avec précaution

X : Risqué

Dépannage et code d'information

Dépannage

Si vous rencontrez l'un des problèmes décrits ci-dessous, essayez les solutions proposées.

Problème	Cause	Action
Général		
Les boutons ne peuvent pas être réinitialisés correctement.	Des corps étrangers peuvent se coincer entre les boutons.	Retirez les corps étrangers et réessayez.
	Pour les modèles tactiles : Il y a de l'humidité à l'extérieur.	Essayez l'humidité à l'extérieur.
	La fonction Sécurité enfants est activée.	Désactivez la fonction Sécurité enfants.
L'heure n'est pas affichée.	La fonction Éco (économie d'énergie) est activée.	Désactivez la fonction Éco.
Le four à micro-ondes ne fonctionne pas.	Il n'y a pas d'alimentation.	Assurez-vous que la prise est alimentée.
	La porte est ouverte.	Fermez la porte et réessayez.
	Les mécanismes de sécurité d'ouverture de la porte sont recouverts de corps étrangers.	Retirez les corps étrangers et réessayez.
Le four à micro-ondes s'arrête en cours de fonctionnement.	L'utilisateur a ouvert la porte pour retourner les aliments.	Après avoir retourné les aliments, appuyez de nouveau sur le bouton Start/+30s (Départ/+30s) pour démarrer le fonctionnement.

Problème	Cause	Action
L'appareil s'éteint lors du fonctionnement.	Le four à micro-ondes a effectué une longue cuisson.	Après une longue cuisson, laissez le four à micro-ondes refroidir.
	Le ventilateur de refroidissement ne fonctionne pas.	Écoutez le bruit émis par le ventilateur de refroidissement.
	Essayez de faire fonctionner le four à micro-ondes sans aliments à l'intérieur.	Placez des aliments dans le four à micro-ondes.
	L'espace de ventilation est insuffisant pour le four à micro-ondes.	Des systèmes d'entrée/d'évacuation sont présents à l'avant et à l'arrière du four à micro-ondes pour la ventilation. Maintenez les espaces spécifiés dans le guide d'installation du produit.
	Plusieurs fiches d'alimentation sont utilisées dans la même prise.	Le four à micro-ondes doit être branché à une prise qui lui est réservée.
Un crépitement est audible durant le fonctionnement et le four à micro-ondes ne fonctionne pas.	La cuisson d'aliments fermés hermétiquement ou utilisant un récipient muni d'un couvercle peut provoquer des bruits de crépitement.	N'utilisez pas de récipients fermés hermétiquement car ils peuvent exploser au cours de la cuisson en raison de la dilatation du contenu.
L'extérieur du four à micro-ondes est trop chaud lors du fonctionnement.	L'espace de ventilation est insuffisant pour le four à micro-ondes.	Des systèmes d'entrée/d'évacuation sont présents à l'avant et à l'arrière du four à micro-ondes pour la ventilation. Maintenez les espaces spécifiés dans le guide d'installation du produit.
	Des objets sont placés par-dessus le four à micro-ondes.	Retirez tous les objets situés par-dessus le four à micro-ondes.

Problème	Cause	Action
La porte ne peut pas être ouverte correctement.	Des résidus d'aliments sont collés entre la porte et l'intérieur du four à micro-ondes.	Nettoyez le four à micro-ondes puis ouvrez la porte.
Le réchauffage incluant la fonction Maintien au chaud ne fonctionne pas correctement.	Le four à micro-ondes peut ne pas fonctionner si trop d'aliments ont été mis à cuire ou si un ustensile incorrect est utilisé.	Placez une tasse d'eau dans un récipient adapté aux micro-ondes et laissez tourner le four à micro-ondes durant 1 à 2 minutes pour vérifier si l'eau chauffe. Réduire la quantité d'aliments et démarrez à nouveau la fonction. Utilisez un récipient de cuisson à fond plat.
La fonction de décongélation ne fonctionne pas.	La quantité d'aliments que vous faites cuire est trop élevée.	Réduire la quantité d'aliments et démarrez à nouveau la fonction.
L'éclairage intérieur est faible ou ne s'allume pas.	La porte a été laissée ouverte un long moment.	L'éclairage intérieur peut s'éteindre automatiquement lorsque la fonction Éco est activée. Fermez puis ouvrez à nouveau la porte ou appuyez sur le bouton Stop/Eco (Arrêt/Éco) .
	L'éclairage intérieur est recouvert de corps étrangers.	Nettoyez l'intérieur du four à micro-ondes puis vérifiez à nouveau.
Un signal sonore retentit durant la cuisson.	Si la fonction Cuisson automatique est utilisée, ce signal sonore signifie que vous devez retourner les aliments qui sont en cours de décongélation.	Après avoir retourné les aliments, appuyez à nouveau sur le bouton Start/+30s (Départ/+30s) pour redémarrer le fonctionnement.
Le four à micro-ondes n'est pas de niveau.	Le four à micro-ondes est installé sur une surface non plane.	Assurez-vous que le four à micro-ondes est installé sur une surface plane et stable.

Problème	Cause	Action
Des étincelles apparaissent durant la cuisson.	Des récipients métalliques sont utilisés durant l'utilisation du four à micro-ondes/des fonctions de décongélation.	N'utilisez pas de récipients métalliques.
Lorsqu'il est sous tension, le four à micro-ondes se met immédiatement en marche.	La porte n'est pas correctement fermée.	Fermez la porte et vérifiez à nouveau.
Il y a de l'électricité provenant du four à micro-ondes.	L'alimentation ou la prise n'est pas correctement reliée à la terre.	Assurez-vous que l'alimentation et la prise sont correctement reliées à la terre.
<ol style="list-style-type: none"> 1. De l'eau goutte. 2. De la vapeur s'échappe par une fente de la porte. 3. Il reste de l'eau dans le four à micro-ondes. 	Dans certains cas, il se peut qu'il y ait de l'eau ou de la vapeur selon les aliments. Il ne s'agit pas d'un dysfonctionnement du four à micro-ondes.	Laissez le four à micro-ondes refroidir puis essuyez avec un chiffon sec.
La luminosité à l'intérieur du four à micro-ondes varie.	La luminosité varie en fonction des changements de puissance selon la fonction utilisée.	Les changements de puissance au cours de la cuisson ne constituent pas des dysfonctionnements. Il ne s'agit pas d'un dysfonctionnement du four à micro-ondes.
La cuisson est terminée, mais le ventilateur de refroidissement fonctionne toujours.	Pour ventiler le four à micro-ondes, le ventilateur continue de fonctionner environ 3 minutes après la fin de la cuisson.	Il ne s'agit pas d'un dysfonctionnement du four à micro-ondes.

Dépannage et code d'information

Problème	Cause	Action
Plateau tournant		
Lorsqu'il tourne, le plateau tournant se déplace ou il cesse de tourner.	Il n'y a pas l'anneau de guidage, ou de dernier n'est pas positionné correctement.	Installez l'anneau de guidage et réessayez.
Le plateau tournant frotte pendant sa rotation.	L'anneau de guidage n'est pas correctement positionné, la quantité d'aliments est trop importante ou le récipient est trop grand et il est en contact avec les parois intérieures du four à micro-ondes.	Ajustez la quantité d'aliments et n'utilisez pas de récipients trop grands.
Le plateau tournant claque pendant sa rotation et il est bruyant.	Des résidus d'aliments sont collés dans le fond du four à micro-ondes.	Retirez les résidus d'aliments collés dans le fond du four à micro-ondes.

Code d'information

Code d'information	Cause	Action
c-d0	Les boutons de commande sont actionnés après 10 secondes.	Nettoyez les touches et assurez-vous de l'absence d'eau sur la surface entourant la touche. Si cela se produit à nouveau, éteignez le four à micro-ondes après 30 secondes et réessayez. Si ce phénomène persiste, prenez contact avec votre service d'assistance clientèle SAMSUNG local.

REMARQUE

Si la solution suggérée ne suffit pas à résoudre le problème, prenez contact avec votre service d'assistance clientèle SAMSUNG local.

Caractéristiques techniques

SAMSUNG s'efforce sans cesse d'améliorer ses produits. Les caractéristiques et le mode d'emploi de ce produit peuvent être modifiés sans préavis.

Modèle	MS32DG4504G***
Alimentation	230 V ~ 50 Hz CA
Consommation d'énergie Microwave (Micro-ondes)	1500 W
Puissance de sortie	100 W / 1000 W - 7 niveaux (IEC-705)
Fréquence de fonctionnement	2450 MHz
Dimensions (L x H x P) Extérieur Intérieures	520 x 300 x 410 mm 357 x 255 x 357 mm
Capacité	32 litres
Poids Net	14,6 kg env.

Ce produit contient une source de lumière de catégorie d'efficacité énergétique < G >.

Notes

Notes

Notes

Veillez noter que la garantie Samsung n'inclut pas les déplacements du service après-vente pour expliquer le fonctionnement de l'appareil, corriger une installation non correcte ou effectuer des opérations de nettoyage ou d'entretien normaux.

UNE QUESTION ? DES COMMENTAIRES ?

PAYS	APPELEZ LE	OU CONTACTEZ-NOUS EN LIGNE SUR
UK	0333 000 0333	www.samsung.com/uk/support
IRELAND (EIRE)	0818 717100	www.samsung.com/ie/support
GERMANY	06196 77 555 77	www.samsung.com/de/support
FRANCE	01 48 63 00 00	www.samsung.com/fr/support
SPAIN	91 175 00 15	www.samsung.com/es/support
PORTUGAL	210 608 098 Chamada para a rede fixa nacional Dias úteis das 9h às 20h	www.samsung.com/pt/support
LUXEMBURG	261 03 710	www.samsung.com/be_fr/support
NETHERLANDS	088 90 90 100	www.samsung.com/nl/support
BELGIUM	02-201-24-18	www.samsung.com/be/support (Dutch) www.samsung.com/be_fr/support (French)
NORWAY	21629099	www.samsung.com/no/support
DENMARK	707 019 70	www.samsung.com/dk/support
FINLAND	030-6227 515	www.samsung.com/fi/support
SWEDEN	0771-400 300	www.samsung.com/se/support
AUSTRIA	0800 72 67 864 (0800-SAMSUNG)	www.samsung.com/at/support
SWITZERLAND	0800 726 786	www.samsung.com/ch/support (German) www.samsung.com/ch_fr/support (French)
HUNGARY	0680SAMSUNG (0680-726-7864)	www.samsung.com/hu/support
CZECH	800 - SAMSUNG (800-726786)	www.samsung.com/cz/support
SLOVAKIA	0800 - SAMSUNG (0800-726 786)	www.samsung.com/sk/support
CROATIA	072 726 786	www.samsung.com/hr/support
BOSNIA	055 233 999	www.samsung.com/ba/support
North Macedonia	023 207 777	www.samsung.com/mk/support
MONTENEGRO	020 405 888	www.samsung.com/support

PAYS	APPELEZ LE	OU CONTACTEZ-NOUS EN LIGNE SUR
SLOVENIA	080 697 267 (brezplačna številka)	www.samsung.com/si/support
SERBIA	011 321 6899	www.samsung.com/rs/support
Kosovo	038 40 30 90	www.samsung.com/support
ALBANIA	045 620 202	www.samsung.com/al/support
BULGARIA	0800 111 31 - Безплатен за всички оператори *3000 - Цена на един градски разговор или според тарифата на мобилният оператор 09:00 до 18:00 - Понеделник до Петък	www.samsung.com/bg/support
ROMANIA	0800872678 - Apel gratuit *8000 - Apel tarifat în rețea Program Call Center Luni - Vineri: 9 AM - 6 PM	www.samsung.com/ro/support
ITALIA	800-SAMSUNG (800.7267864)	www.samsung.com/it/support
CYPRUS	8009 4000 only from landline, toll free	www.samsung.com/gr/support
GREECE	80111-SAMSUNG (80111 726 7864) from mobile and land line (+30) 210 6897691 from mobile and land line	
POLAND	801-172-678* * (opłata według taryfy operatora)	http://www.samsung.com/pl/support/
LITHUANIA	8-800-77777	www.samsung.com/lt/support
LATVIA	8000-7267	www.samsung.com/lv/support
ESTONIA	800-7267	www.samsung.com/ee/support
UKRAINE	0-800-502-000	www.samsung.com/ua/support
MOLDOVA	+373-22-667-400	www.samsung.com/ua/support/moldova

