

Laundry Combo

Manuel d'utilisation

WD18DB8995**

SAMSUNG

Sommaire

Consignes de sécurité	4
Ce que vous devez savoir concernant les consignes de sécurité	4
Symboles de sécurité importants	4
Consignes de sécurité importantes	5
Avertissements importants concernant l'installation	8
Mises en garde concernant l'installation	10
Avertissements importants concernant l'utilisation	10
Mises en garde concernant l'utilisation	12
Avertissements importants concernant le nettoyage	16
Entretien pour éviter la formation de gel	16
Instructions concernant les déchets DEEE	17
INFORMATIONS EN VERTU DE L'ART. 13 DU DÉCRET DE LOI n° 123/2023 (applicable uniquement pour l'Italie)	18
Installation	19
Ce qui est inclus	19
Conditions d'installation	22
Installation étape par étape	24
Avant de commencer	31
Configuration initiale	31
Effectuer un calibrage (recommandé)	31
Instructions de lavage	32
Recommandation en matière de lessive	34
Instructions relatives au tiroir à lessive	35
Opérations	41
Panneau LCD	41
Lancement d'un cycle	44
Présentation des programmes	45
Paramètres	49
Fonctions spéciales	57
SmartThings	58
Déclaration de logiciel open source	60

Entretien	62
Entretien de l'appareil	62
Auto-nettoyage+	63
Auto-séchage	64
Vidange d'urgence	65
Nettoyage	67
Dégel de votre lave-linge	77
Mesures en cas de non-utilisation prolongée	77
Dépannage	78
Contrôles	78
Codes d'information	84
Caractéristiques techniques	86
Tableau des symboles d'entretien des tissus	86
Protection de l'environnement	87
Protection de l'environnement	88
Consignes de sécurité relatives au fluide frigorigène	88
Garantie pour les pièces détachées	88
Fiche de caractéristiques techniques	89
Coordonnées de contact	91
DES QUESTIONS OU DES COMMENTAIRES ?	91

Consignes de sécurité

Félicitations pour l'achat de votre nouveau Laundry Combo Samsung. Le présent manuel contient des informations importantes concernant l'installation, l'utilisation et l'entretien de votre appareil. Prenez le temps de le lire pour tirer pleinement profit de tous les avantages et de toutes les fonctionnalités de votre Laundry Combo.

Ce que vous devez savoir concernant les consignes de sécurité

Veillez lire attentivement le présent manuel afin de savoir comment utiliser votre nouvel appareil en toute sécurité et profiter pleinement de toutes ses fonctions et fonctionnalités. Conservez ce manuel dans un endroit sûr situé à proximité de l'appareil afin de pouvoir vous y reporter ultérieurement. N'utilisez pas cet appareil autrement que pour l'usage auquel il est destiné, conformément aux consignes du présent manuel d'instructions.

Les avertissements et consignes de sécurité importants figurant dans le présent manuel ne sont pas exhaustifs. Il est de votre responsabilité de faire preuve de bon sens, de prudence et de discernement lors de l'installation, de l'entretien et de l'utilisation de votre Laundry Combo.

Les consignes d'utilisation suivantes couvrant plusieurs modèles, il se peut que les caractéristiques de votre Laundry Combo diffèrent légèrement de celles décrites dans ce manuel ; ainsi, certains symboles d'avertissement peuvent ne pas s'appliquer à votre machine. Pour toute question ou doute, contactez votre centre de réparation le plus proche ou connectez-vous sur www.samsung.com.

Symboles de sécurité importants

Signification des icônes et symboles utilisés dans le présent manuel d'utilisation :

AVERTISSEMENT

Risques ou pratiques inadéquates susceptibles de causer **des blessures corporelles graves, voire mortelles, et/ou des dommages matériels.**

ATTENTION

Risques ou pratiques inadéquates susceptibles de causer **des blessures corporelles et/ou des dommages matériels.**

Lisez les instructions.

Après avoir lu le présent manuel, conservez-le en lieu sûr afin de pouvoir vous y reporter ultérieurement. Lisez l'ensemble des consignes avant d'utiliser l'appareil.

REMARQUE

Indique la présence d'un risque de blessures corporelles ou de dommages matériels.

Ces symboles d'avertissement ont pour but d'éviter tout risque de blessure pour vous et autrui. Respectez-les en toutes circonstances.

Comme avec tout équipement électrique ou comportant des pièces mobiles, il existe un certain nombre de dangers potentiels. Pour utiliser cet appareil en toute sécurité, familiarisez-vous avec son fonctionnement et restez prudent lorsque vous l'utilisez.

Consignes de sécurité importantes

Afin de réduire les risques d'incendie, d'électrocution ou de blessures corporelles lors de l'utilisation de votre appareil, suivez les précautions de base, notamment les suivantes :

1. Cet appareil n'est pas conçu pour être utilisé par des personnes (y compris les enfants) ayant une expérience et des connaissances insuffisantes ou dont les capacités physiques, sensorielles ou mentales sont réduites, sauf si celles-ci sont sous la surveillance ou ont reçu les instructions d'utilisation appropriées de la personne responsable de leur sécurité.
2. **Pour une utilisation en Europe** : cet appareil peut être utilisé par des enfants âgés de 8 ans et plus et par des personnes ayant une expérience et des connaissances insuffisantes ou dont les capacités physiques, sensorielles ou mentales sont réduites, à condition que celles-ci soient sous la surveillance ou aient reçu les instructions pour une utilisation appropriée et en toute sécurité de l'appareil et qu'elles soient conscientes des dangers impliqués. Les enfants ne doivent pas jouer avec l'appareil. Le nettoyage et l'entretien par l'utilisateur ne doivent pas être effectués par des enfants sans surveillance.
3. Les enfants doivent rester sous la surveillance d'un adulte pour s'assurer qu'ils ne jouent pas avec l'appareil.
4. Si le cordon d'alimentation est endommagé, il doit être remplacé par le fabricant, son réparateur ou une personne disposant des qualifications équivalentes afin d'éviter tout danger.

Consignes de sécurité

5. **ATTENTION** : afin d'éviter tout risque dû à une réinitialisation par inadvertance du dispositif de protection thermique, cet appareil ne doit pas être alimenté via un dispositif de commutation externe, tel qu'un programmateur, ou être connecté à un circuit qui est régulièrement activé et désactivé par le fournisseur d'énergie.
6. Les ensembles de tuyaux neufs fournis avec l'appareil doivent être utilisés et ceux usagés ne doivent pas être réutilisés.
7. Cet appareil est destiné à une utilisation domestique uniquement et ne peut pas être utilisé :
 - dans des salles de restauration du personnel au sein de magasins, bureaux et autres environnements de travail ;
 - dans des fermes ;
 - par les clients d'hôtels, de motels et autres environnements de type résidentiel ;
 - dans des environnements de type chambres d'hôtes ;
 - dans des espaces destinés à un usage communal dans des immeubles d'appartements ou dans des laveries.
8. Pour les appareils comportant des orifices de ventilation à la base, veillez à ce que ceux-ci ne soient pas obstrués par de la moquette.
9. **Pour une utilisation en Europe** : les enfants de moins de 3 ans ne doivent pas s'approcher de l'appareil s'ils ne sont pas sous surveillance en continu.

REMARQUE

Les points à partir du numéro 10 et jusqu'à la fin de la liste ne sont applicables qu'aux modèles dotés d'une fonction de séchage.

-
10. Le sèche-linge à tambour ne doit pas être utilisé si des produits chimiques industriels ont été utilisés pour le nettoyage.
 11. Le piège à peluches doit être nettoyé fréquemment, le cas échéant.
 12. Vous ne devez pas laisser s'accumuler de peluches autour du sèche-linge à tambour. (Ne s'applique pas aux appareils prévus avec une évacuation vers l'extérieur du bâtiment)
 13. Une ventilation appropriée doit être présente pour éviter le retour des gaz dans la pièce pour les appareils brûlant d'autres combustibles, y compris ceux faisant appel à des flammes ouvertes.
 14. Ne faites jamais sécher du linge sale dans le sèche-linge à tambour.
 15. Le linge ayant été sali avec des produits tels que de l'huile de cuisine, de l'acétone, de l'alcool, de l'essence, du kérosène, des détergents ménagers et détachants, de la térébenthine, des cires et des décapants doit être lavé à l'eau chaude avec une quantité supplémentaire de lessive avant de pouvoir le faire sécher dans le sèche-linge à tambour.
 16. Des éléments tels que le caoutchouc mousse (mousse de latex), les bonnets de douche, les tissus imperméables, les articles et vêtements comportant du caoutchouc ou les oreillers à base de caoutchouc mousse ne doivent pas être séchés dans le sèche-linge à tambour.
 17. Les adoucissants, ou les produits similaires, doivent être utilisés de la manière indiquée dans leurs instructions.
 18. Pendant la dernière partie d'un cycle du sèche-linge à tambour, aucune chaleur n'est émise (cycle de refroidissement) afin de garantir que le linge sera laissé en fin de cycle à une température qui ne l'endommage pas.

Consignes de sécurité

19. Retirez tous les objets des poches tels que les briquets et les allumettes.
20. **AVERTISSEMENT** : N'arrêtez jamais un sèche-linge à tambour avant la fin du cycle de séchage, sauf si vous sortez et étendez immédiatement le linge afin que la chaleur se dissipe.
21. **AVERTISSEMENT** : l'appareil ne doit pas être alimenté via un dispositif de commutation externe, tel qu'un programmateur, ou être connecté à un circuit qui est régulièrement activé ou désactivé par le fournisseur d'énergie.
22. L'air d'échappement ne doit pas être évacué dans un conduit qui est utilisé pour l'évacuation de fumées provenant d'appareils brûlant du gaz ou d'autres combustibles.
23. L'appareil ne doit pas être installé derrière une porte verrouillable, une porte coulissante ou une porte possédant une charnière du côté opposé à celui du sèche-linge à tambour, d'une telle manière que l'ouverture totale du hublot du sèche-linge à tambour soit restreinte.

Avertissements importants concernant l'installation

AVERTISSEMENT

L'installation de cet appareil doit être effectuée par un technicien ou un centre de réparation qualifié.

- Le non-respect de cette consigne peut entraîner une électrocution, un incendie, une explosion, des problèmes avec l'appareil ou des blessures.

Cet appareil étant très lourd, prenez toutes les précautions nécessaires pour le soulever.

Branchez fermement le cordon d'alimentation à une prise électrique murale qui est conforme aux spécifications électriques locales. Utilisez la prise uniquement pour cet appareil et n'utilisez pas de rallonge.

- Le fait de partager une prise murale avec d'autres appareils à l'aide d'une multiprise ou d'une rallonge peut entraîner une électrocution ou un incendie.
- Assurez-vous que la tension, la fréquence et le courant sont identiques à ceux inscrits sur les spécifications de l'appareil. Le non-respect de cette consigne peut entraîner une électrocution ou un incendie.



Éliminez régulièrement toute eau, poussière ou corps étranger au niveau des broches de la fiche d'alimentation et des points de contact à l'aide d'un chiffon sec.

- Débranchez la fiche d'alimentation et nettoyez-la à l'aide d'un chiffon sec.
- Le non-respect de cette consigne peut entraîner une électrocution ou un incendie.

Branchez la fiche d'alimentation dans la prise murale de sorte que le cordon touche le sol.

- Si vous branchez la fiche d'alimentation dans l'autre sens, les fils électriques à l'intérieur du câble risquent d'être endommagés, entraînant un risque d'électrocution ou d'incendie.

Conservez tous les matériaux d'emballage hors de la portée des enfants car ils pourraient être dangereux.

- Si un enfant met un sac en plastique sur sa tête, il risque de s'asphyxier.

Si la fiche d'alimentation, le cordon d'alimentation ou l'appareil est endommagé(e), contactez votre centre de réparation le plus proche.

Cet appareil doit être correctement mis à la terre.

Ne reliez pas le conducteur de terre de l'appareil à un tuyau de gaz, un tuyau de canalisation en plastique ou une ligne téléphonique.

- Cela pourrait entraîner une électrocution, un incendie, une explosion ou des problèmes avec l'appareil.
- Ne branchez jamais le cordon d'alimentation sur une prise qui n'est pas correctement mise à la terre et qui n'est pas conforme aux réglementations locales et nationales en vigueur.

N'installez jamais cet appareil près d'un radiateur ou de matériaux inflammables.

N'installez pas cet appareil dans un endroit humide, huileux ou poussiéreux, ou dans un endroit exposé à la lumière directe du soleil ou à l'eau (gouttes de pluie).

N'installez pas cet appareil dans une pièce exposée à de basses températures.

- Le gel risquerait de faire éclater les tuyaux.

N'installez pas l'appareil dans un lieu où une fuite de gaz est susceptible de se produire.

- Cela pourrait entraîner une électrocution ou un incendie.

N'installez pas l'appareil en extérieur.

N'utilisez pas de transformateur électrique.

- Cela pourrait entraîner une électrocution ou un incendie.

N'utilisez pas de fiche ou de cordon d'alimentation endommagé(e) ou de prise murale mal fixée.

- Cela pourrait entraîner une électrocution ou un incendie.

Ne tirez pas sur le cordon d'alimentation et ne le pliez pas excessivement.

Ne vrillez pas le cordon d'alimentation et ne le nouez pas.

N'accrochez pas le cordon d'alimentation sur un objet métallique, ne posez pas d'objet lourd sur le cordon d'alimentation, ne l'insérez pas entre des objets et ne le coincez pas dans l'espace situé derrière l'appareil.

- Cela pourrait entraîner une électrocution ou un incendie.

Ne débranchez pas l'appareil en tirant le cordon d'alimentation.

- Débranchez le cordon en tenant la fiche.



Consignes de sécurité

- Le non-respect de cette consigne peut entraîner une électrocution ou un incendie.

L'appareil doit être positionné de telle manière que la fiche d'alimentation, les robinets d'arrivée d'eau et les tuyaux de vidange restent accessibles en permanence.

En cas de réparation de l'appareil par un prestataire de services non agréé, par l'utilisateur lui-même ou par toute autre personne non professionnelle, Samsung ne saura être tenue pour responsable des dommages subis par l'appareil, de toute blessure ou tout autre problème avec l'appareil découlant d'une tentative de réparation de l'appareil qui ne serait pas strictement conforme aux présentes instructions de réparation et de maintenance. Tout dommage subi par l'appareil en raison d'une tentative de réparation de l'appareil par une autre personne qu'un prestataire de services agréé Samsung ne sera pas couvert par la garantie.

Mises en garde concernant l'installation

ATTENTION

Installez l'appareil sur un sol plan et solide, capable de supporter son poids.

- Le non-respect de cette consigne peut entraîner des vibrations, des mouvements, des bruits anormaux ou des problèmes avec l'appareil.

Avertissements importants concernant l'utilisation

AVERTISSEMENT

En cas d'inondation, coupez immédiatement l'alimentation en eau et l'alimentation électrique, puis contactez votre centre de réparation le plus proche.

- Ne touchez pas la fiche d'alimentation avec les mains mouillées.
- Vous risqueriez de vous électrocuter.

Si l'appareil émet des bruits anormaux ou dégage une odeur de brûlé ou de la fumée, débranchez immédiatement le cordon d'alimentation et contactez votre centre de réparation le plus proche.

- Le non-respect de cette consigne peut entraîner une électrocution ou un incendie.

En cas de fuite de gaz (propane, GPL, etc.), aérez immédiatement sans toucher à la fiche d'alimentation. Ne touchez pas l'appareil ou le cordon d'alimentation.

- N'utilisez pas de ventilateur.
- Une étincelle peut entraîner une explosion ou un incendie.

Avant de mettre l'appareil au rebut, retirez tous les leviers de hublot.

- Si un enfant venait à être piégé à l'intérieur de l'appareil, il risquerait de s'asphyxier.

Assurez-vous de retirer l'emballage (mousse, polystyrène) fixé au bas du Laundry Combo avant d'utiliser celui-ci.

Ne lavez jamais de linge ayant été en contact avec de l'essence, du kérosène, du benzène, du diluant de peinture, de l'alcool ou toute autre substance inflammable ou explosive.

- vous risqueriez de vous électrocuter ou de provoquer un incendie ou une explosion.



Quand l'appareil est en marche, ne forcez pas l'ouverture du hublot.

- L'eau qui s'échapperait du Laundry Combo risquerait de provoquer des brûlures ou de rendre le sol glissant. Cela pourrait entraîner des blessures.
- L'ouverture forcée du hublot peut entraîner des dommages sur l'appareil ou des blessures.

Ne vous asseyez pas sur l'appareil et ne vous appuyez pas contre les hublots.

- L'appareil pourrait basculer et occasionner des blessures graves.

Ne faites sécher que du linge préalablement essoré dans un lave-linge.

Ne faites pas sécher de linge ayant été en contact avec des substances inflammables (ex. : essence, kérosène, benzène, solvant, alcool, etc.) ;

- vous risqueriez de vous électrocuter ou de provoquer un incendie ou une explosion.

Ne touchez pas la fiche d'alimentation avec les mains mouillées.

- Cela pourrait entraîner une électrocution.

Si l'appareil est en cours d'utilisation, ne le mettez pas hors tension en débranchant son cordon d'alimentation.

- Le fait de rebrancher le cordon d'alimentation sur la prise murale peut provoquer une étincelle et entraîner une électrocution ou un incendie.

Ne laissez pas les enfants monter dans ou sur l'appareil.

- Cela pourrait entraîner une électrocution, des brûlures ou des blessures.

N'insérez pas votre main ou un objet métallique sous le Laundry Combo lorsqu'il est en cours de fonctionnement.

- Cela pourrait entraîner des blessures.

Ne débranchez pas l'appareil en tirant le cordon d'alimentation. Tenez toujours fermement la fiche d'alimentation et tirez-la tout droit pour la retirer de la prise.

- Un cordon d'alimentation endommagé risque de provoquer un court-circuit, un incendie et/ou une électrocution.

Ne tentez pas de réparer, de démonter ou de modifier l'appareil vous-même.

- N'utilisez pas de fusible (cuivre, fil d'acier, etc.) autre que le fusible standard.
- Lorsque l'appareil doit être réparé ou réinstallé, contactez votre centre de réparation le plus proche.
- Le non-respect de cette consigne peut entraîner une électrocution, un incendie, des problèmes avec l'appareil ou des blessures.

Si le tuyau d'arrivée d'eau se détache du robinet d'eau et inonde l'appareil, débranchez le cordon d'alimentation.

- Le non-respect de cette consigne peut entraîner une électrocution ou un incendie.

Débranchez le cordon d'alimentation lorsque l'appareil n'est pas utilisé pendant des périodes prolongées ou lors d'orages violents.

- Le non-respect de cette consigne peut entraîner une électrocution ou un incendie.

Si une substance étrangère pénètre dans l'appareil, débranchez le cordon d'alimentation et contactez votre service clientèle Samsung le plus proche.

- Cela pourrait entraîner une électrocution ou un incendie.



Consignes de sécurité

Tenez vos animaux domestiques à distance de l'appareil afin d'éviter qu'ils ne mordillent des pièces du Laundry Combo, ce qui pourrait entraîner une électrocution, un incendie ou des blessures.

Mises en garde concernant l'utilisation

ATTENTION

Lorsque le Laundry Combo est contaminé par des corps étrangers comme du produit de nettoyage, des salissures, des résidus alimentaires, etc., débranchez le cordon d'alimentation et nettoyez le Laundry Combo à l'aide d'un chiffon doux et humide.

- Le non-respect de cette consigne peut entraîner une décoloration, une déformation, des dommages ou de la rouille.

Les parties vitrées peuvent se casser en cas d'impact fort. Utilisez le Laundry Combo avec précaution.

- Si la vitre est cassée, il existe un risque de blessures.

Ouvrez lentement le robinet d'eau après une longue période d'inutilisation, un problème d'arrivée d'eau ou le raccordement du tuyau d'arrivée d'eau.

- La pression d'air dans le tuyau d'arrivée d'eau ou dans la canalisation d'eau peut entraîner des dommages à certaines pièces de l'appareil ou une fuite d'eau.

En cas d'erreur de vidange durant un cycle, vérifiez s'il y a un problème de vidange.

- Si le Laundry Combo est utilisé alors qu'il y a une inondation due à un problème de vidange, il existe un risque d'électrocution ou d'incendie.

Introduisez complètement le linge dans le Laundry Combo afin qu'il ne reste pas coincé dans le hublot.

- Si du linge reste coincé dans le hublot, cela risque d'endommager le linge ou l'appareil, ou de provoquer une fuite d'eau.

Coupez l'arrivée d'eau lorsque le Laundry Combo n'est pas en cours d'utilisation.

- Assurez-vous que les vis sur le raccord du tuyau d'arrivée d'eau sont correctement serrées.

Veillez à ce que le joint en caoutchouc et la vitre du hublot frontal ne soient pas contaminés par des corps étrangers (comme des résidus, fils, cheveux, etc.).

- Si des substances étrangères sont prises dans le hublot ou si ce dernier ne se ferme pas correctement, une fuite d'eau peut survenir.

Ouvrez le robinet d'eau et vérifiez que le raccord du tuyau d'arrivée d'eau est fermement serré et qu'il n'y a aucune fuite d'eau avant d'utiliser l'appareil.

- Si les vis sur le raccord du tuyau d'arrivée d'eau sont desserrées, une fuite d'eau peut survenir.

L'appareil que vous avez acheté est prévu pour une utilisation domestique uniquement.

L'utilisation à des fins professionnelles est considérée comme une utilisation inappropriée de l'appareil. Dans ce cas, l'appareil ne sera pas couvert par la garantie standard prévue par Samsung et Samsung ne saura en aucun cas être tenue pour responsable en cas de dysfonctionnements ou dommages résultant d'une utilisation inappropriée.

Ne montez pas sur l'appareil et ne placez pas d'objets (par ex. linge, bougies allumées, cigarettes allumées, vaisselle, produits chimiques, objets métalliques, etc.) sur l'appareil.

- Cela pourrait entraîner une électrocution, un incendie, des problèmes avec l'appareil ou des blessures.

Ne pulvérisez pas de substance volatile, telle que de l'insecticide, sur la surface de l'appareil.

- En plus d'être nocive pour l'être humain, elle peut également entraîner une électrocution, un incendie ou des problèmes avec l'appareil.

Ne placez pas d'objets générant des champs électromagnétiques à proximité du Laundry Combo.

- Ceci pourrait entraîner des blessures dues à un dysfonctionnement.

L'eau vidangée durant un cycle de séchage ou de lavage à haute température est chaude. Ne touchez pas cette eau.

- Cela pourrait entraîner des brûlures ou des blessures.

Le temps de vidange peut varier selon la température de l'eau. Si la température de l'eau est trop élevée, le processus de vidange commence une fois que l'eau a refroidi.

Ne lancez pas de cycle de lavage, d'essorage ou de séchage pour des sièges, tapis ou vêtements imperméables (*), sauf si votre modèle possède un cycle spécial pour ce genre d'articles.

(*) : linge de lit en laine, vêtements de pluie, vestes de pêche, pantalons de ski, sacs de couchage, protections de linge, vêtements de sudation, bâches pour vélos, motos et voitures, etc.

- Ne lavez pas de tapis épais ou durs même s'ils portent le symbole de lave-linge sur leur étiquette d'entretien. Les vibrations anormales ainsi provoquées risquent d'entraîner des blessures ou des dommages sur le Laundry Combo, les murs, le sol ou le linge.
- Ne lavez pas de lingettes jetables ou de paillasons ayant des dos en caoutchouc. Les dos en caoutchouc sont susceptibles de se détacher et d'adhérer à l'intérieur du tambour, ce qui pourrait entraîner un dysfonctionnement tel qu'une erreur de vidange.

Ne faites jamais fonctionner le Laundry Combo sans le tiroir à lessive.

- Ceci pourrait entraîner une électrocution ou des blessures en cas de fuite d'eau.

Ne touchez pas l'intérieur du tambour durant ou juste après un cycle de séchage car il est encore chaud.

- Cela pourrait entraîner des brûlures.

Ne touchez pas l'intérieur du hublot vitré et le tambour après un cycle de lavage et séchage, car ces pièces peuvent devenir chaudes et pourraient occasionner des brûlures.

N'insérez pas votre main dans le tiroir à lessive.

- Ceci pourrait entraîner des blessures si votre main reste bloquée par le système d'arrivée de lessive.

Lorsque vous utilisez de la lessive en poudre, retirez le compartiment à lessive liquide (modèles applicables uniquement).

- En cas de non-respect de cette consigne, une fuite d'eau peut survenir à l'avant du tiroir à lessive.

Ne placez pas d'objets (comme des chaussures ou résidus alimentaires) autres que du linge, ni d'animaux, dans le Laundry Combo.

- Ceci pourrait endommager le Laundry Combo ou provoquer des vibrations anormales entraînant des blessures graves voire mortelles dans le cas d'animaux domestiques.

Consignes de sécurité

N'actionnez pas les boutons à l'aide d'objets tranchants tels que des aiguilles, des couteaux, les ongles etc.

- Cela pourrait entraîner une électrocution ou des blessures.

Ne lavez et séchez pas de linge entré en contact avec des huiles, crèmes ou lotions généralement utilisées dans les salons de beauté ou de massage.

- Ceci pourrait provoquer une déformation du joint en caoutchouc et donc une fuite d'eau.

Ne laissez pas d'objets métalliques comme des épingles de sûreté ou à cheveux dans le tambour pendant des périodes prolongées.

- Ceci pourrait entraîner l'apparition de rouille sur le tambour.
- Si de la rouille commence à se former à la surface du tambour, appliquez un produit de nettoyage (neutre) sur la surface et nettoyez à l'aide d'une éponge. N'utilisez jamais de brosse métallique.

N'utilisez pas directement de produits de nettoyage à sec dans l'appareil et ne lavez, ne rincez et n'essorez pas de linge entré en contact avec du produit de nettoyage à sec.

- Risque de combustion ou d'inflammation spontanée résultant de la chaleur dégagée par l'oxydation de l'huile.

N'utilisez pas l'eau provenant d'appareils de refroidissement/chauffage d'eau.

- Ceci pourrait entraîner des dysfonctionnements du Laundry Combo.

N'utilisez pas de savon naturel pour les mains dans le Laundry Combo.

- Si le savon se solidifie et s'accumule à l'intérieur du Laundry Combo, il risque d'entraîner des dysfonctionnements de l'appareil, une décoloration, de l'oxydation ou le dégagement de mauvaises odeurs.

Placez les chaussettes et les soutiens-gorge dans un filet de lavage et lavez-les avec le reste du linge.

Ne lavez pas d'articles de grande taille tels que des draps dans un filet de lavage.

- En cas de non-respect de cette consigne, des vibrations anormales peuvent se produire et provoquer des blessures.

N'utilisez pas de produit de nettoyage solidifié.

- S'il s'accumule dans le Laundry Combo, une fuite d'eau pourrait en résulter.

Assurez-vous que toutes les poches des vêtements sont vides.

- Les objets durs et pointus, comme les pièces de monnaie, les épingles de sûreté, les clous, les vis ou les pierres, peuvent occasionner d'importants dégâts à l'appareil.

Évitez de laver ou sécher des vêtements comportant de grandes boucles, des boutons ou d'autres accessoires en métal lourd.

Triez le linge par couleur en fonction de la solidité de la couleur et sélectionnez le cycle, la température d'eau et les fonctions supplémentaires recommandés.

- Cela pourrait entraîner une décoloration ou une détérioration des tissus.

Veillez à ce que les doigts des enfants ne soient pas pris dans le hublot en le fermant.

- Le non-respect de cette consigne peut entraîner des blessures.

Pour éviter la formation de mauvaises odeurs ou de moisissures, laissez le hublot ouvert après un cycle afin de laisser le tambour sécher.

Pour éviter l'accumulation de calcaire, laissez le tiroir à lessive ouvert après un cycle de lavage et séchez l'intérieur.

Ne faites pas sécher de linge contenant des élastiques (latex) ou d'autres matériaux semblables au caoutchouc.

- Le caoutchouc pourrait s'enflammer sous l'effet de la chaleur.

Si nécessaire, utilisez un filet à linge pour le linge petit et léger tel que des ceintures en tissu, des liens de tablier et des soutien-gorge avec armatures susceptibles de se casser pendant un cycle.

Les feuilles pour sèche-linge sont compatibles avec ce modèle et sont recommandées pour obtenir de meilleures performances de séchage.

Les feuilles pour sèche-linge permettent également de réduire l'électricité statique produite au cours d'un cycle du séchage. L'électricité statique pourrait endommager le linge ainsi que l'appareil.

N'utilisez pas le Laundry Combo à proximité de poussières dangereuses comme de la poussière de charbon, de la farine de blé, etc.

- vous risqueriez de vous électrocuter ou de provoquer un incendie ou une explosion.

Ne touchez pas l'arrière de l'appareil lors du séchage ou juste après qu'il soit terminé.

- L'appareil reste chaud et peut occasionner des brûlures.

Consignes de sécurité

Avertissements importants concernant le nettoyage

AVERTISSEMENT

Ne nettoyez pas l'appareil en pulvérisant directement de l'eau dessus.

N'utilisez pas de produit de nettoyage agressif.

N'utilisez pas de benzène, de diluant ou d'alcool pour nettoyer l'appareil.

- Cela pourrait entraîner une décoloration, une déformation, des dommages, une électrocution ou un incendie.

Avant d'effectuer une opération de nettoyage ou d'entretien, débranchez l'appareil de la prise murale.

- Le non-respect de cette consigne peut entraîner une électrocution ou un incendie.

Nettoyez le compartiment du filtre avant et après chaque utilisation du Laundry Combo.

Nettoyez régulièrement l'intérieur de l'appareil en faisant appel à un technicien de maintenance agréé.

Entretien pour éviter la formation de gel

AVERTISSEMENT

Installez le Laundry Combo à un endroit où la température ne chute pas en dessous d'une température où l'eau pourrait geler.

Si vous effectuez une vidange en utilisant un long tuyau de vidange, l'eau restant à l'intérieur du tuyau peut geler en hiver. Vérifiez qu'il ne reste pas d'eau à l'intérieur du tuyau après utilisation.

Si le tuyau de vidange a gelé, enveloppez-le d'une serviette, préalablement trempée dans de l'eau tiède, pendant environ dix minutes pour le faire dégeler.

Instructions concernant les déchets DEEE



Les bons gestes de mise au rebut de ce produit (Déchets d'équipements électriques et électroniques)

(Applicable aux pays disposant de systèmes de collecte séparés)

Ce symbole sur le produit, ses accessoires ou sa documentation indique que ni le produit, ni ses accessoires électroniques usagés (chargeur, casque audio, câble USB, etc.) ne peuvent être jetés avec les autres déchets ménagers. La mise au rebut incontrôlée des déchets présentant des risques environnementaux et de santé publique, veuillez séparer vos produits et accessoires usagés des autres déchets. Vous favoriserez ainsi le recyclage de la matière qui les compose dans le cadre d'un développement durable.

Les particuliers sont invités à contacter le magasin leur ayant vendu le produit ou à se renseigner auprès des autorités locales pour connaître les procédures et les points de collecte de ces produits en vue de leur recyclage.

Les entreprises et particuliers sont invités à contacter leurs fournisseurs et à consulter les conditions de leur contrat de vente. Ce produit et ses accessoires ne peuvent être jetés avec les autres déchets.

Pour obtenir des informations sur les engagements environnementaux de Samsung et sur les obligations réglementaires spécifiques à l'appareil (par ex. la réglementation REACH), rendez-vous sur notre page relative au développement durable accessible via www.samsung.com.

Mise au rebut de l'appareil en France



FR

Cet appareil
et ses accessoires
se recyclent

REPRISE
À LA LIVRAISON



OU

À DÉPOSER
EN MAGASIN



OU

À DÉPOSER
EN DÉCHÈTERIE



Points de collecte sur www.quefairedemesdechets.fr
Privilégiez la réparation ou le don de votre appareil !

FR

ÉLÉMENTS
D'EMBALLAGE
+ LIVRET
+ FEUILLE



Séparez les éléments avant de trier

Consignes de sécurité

INFORMATIONS EN VERTU DE L'ART. 13 DU DÉCRET DE LOI n° 123/2023 (applicable uniquement pour l'Italie)

En vertu de l'article 13 du décret de loi n° 123/2023, modifié conformément aux amendements de la loi n° 159/2023, Samsung Electronics Italia S.p.A. vous informe que des applications de contrôle parental sont disponibles en lien avec cet appareil.

Nous rappelons aux parents et aux personnes exerçant une responsabilité parentale qu'il est important d'activer et d'utiliser des applications de contrôle parental afin d'accroître la sécurité numérique des utilisateurs mineurs, limitant et contrôlant ainsi l'accès au contenu numérique et à Internet via cet appareil. L'activation des applications de contrôle parental est gratuite.

Pour en savoir plus sur les applications de contrôle parental, nous vous invitons à consulter les sites Internet de la Présidence du Conseil des Ministres - Département des politiques familiales et de l'Autorité de réglementation des communications : <https://famiglia.governo.it/it/politiche-e-attivita/famiglia/parental-control/> et www.agcom.it/parental-control.

Installation

Ce qui est inclus

Assurez-vous que toutes les pièces sont incluses dans l'emballage de l'appareil. Si vous rencontrez un problème avec le Laundry Combo ou avec les pièces, contactez un centre de service clientèle Samsung local ou le magasin vous ayant vendu l'appareil.

REMARQUE

L'aspect réel de l'appareil peut être différent de celui présenté sur l'image.

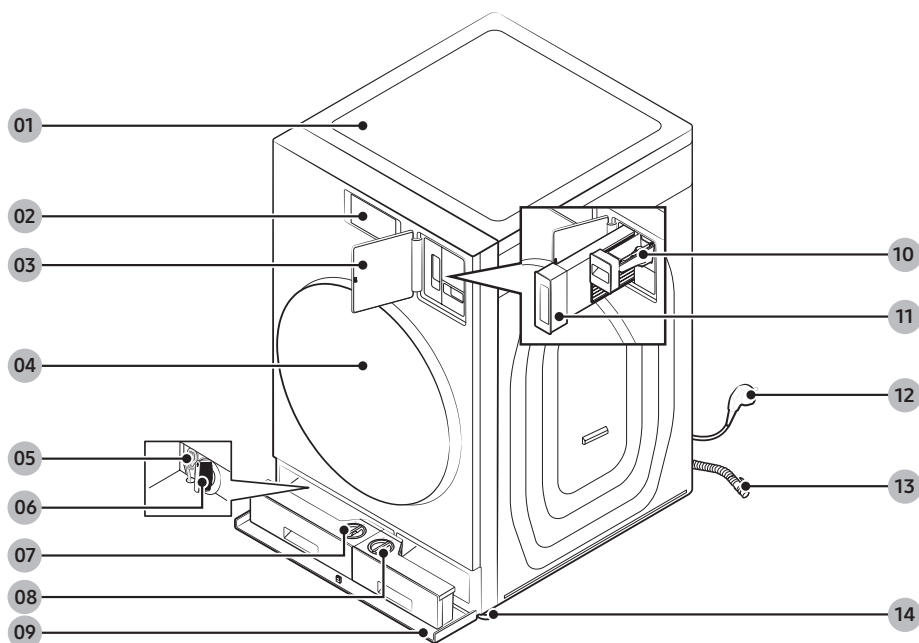

01 Dessus du lave-linge

02 Panneau LCD

03 Cache du filtre à peluches

04 Hublot

05 Tuyau de vidange d'urgence

06 Filtre de vidange

07 Distributeur automatique

08 Distributeur automatique flexible

09 Cache du compartiment

10 Distributeur manuel d'adoucissant

11 Filtre à peluches

12 Fiche d'alimentation

13 Tuyau de vidange

14 Pieds réglables

Installation

Accessoires (fournis)



Clé



Cache-boulons

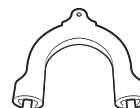

Guide de tuyau
(modèles applicables uniquement)



Tuyau Aqua Stop



Tuyau d'arrivée d'eau chaude



Serre-câble



Tuyau de vidange
(modèles applicables uniquement)



Boule doseuse



Vanne de vérification

Pièces vendues séparément



Brosse de l'appareil *

REMARQUE

- Clé : pour retirer les boulons de transport et mettre le lave-linge de niveau.
- Cache-boulons : pour recouvrir les orifices après avoir retiré les boulons de transport. Le nombre de cache-boulons fournis (entre 3 et 6) dépend du modèle.
- Guide de tuyau : pour suspendre le tuyau de vidange dans le tuyau d'évacuation ou le lavabo.
- Tuyau d'eau froide/chaude : pour permettre l'arrivée d'eau dans le lave-linge. (Le tuyau d'arrivée d'eau chaude est destiné aux modèles applicables uniquement.)
- * Brosse de l'appareil : achetez une brosse de nettoyage souple conçue pour se recourber afin de pouvoir nettoyer l'échangeur de chaleur. (Longueur minimale : 680 mm)
 - Les tuyaux d'eau et les brosses de l'appareil ne sont pas vendus dans les centres de réparation Samsung ou les magasins.

Installation

Conditions d'installation

Alimentation électrique et mise à la terre

- Utilisez un circuit de dérivation individuel spécifique au Laundry Combo.

Pour garantir une mise à la terre appropriée, votre Laundry Combo est équipé d'un cordon d'alimentation doté d'une fiche de mise à la terre à trois broches destinée à être branchée sur une prise murale correctement installée et reliée à la terre.

En cas de doute, demandez à un électricien qualifié ou à un réparateur de vérifier si l'appareil est correctement mis à la terre.

Ne modifiez pas la fiche fournie. Si elle ne correspond pas à la prise électrique, faites installer une prise adaptée par un électricien qualifié.

AVERTISSEMENT

- N'UTILISEZ PAS de rallonge avec cet appareil.
- Utilisez uniquement le cordon d'alimentation fourni avec le Laundry Combo.
- NE RELIEZ PAS le conducteur de terre à une canalisation de plomberie en plastique, une conduite de gaz ou une conduite d'eau chaude.
- Un branchement incorrect des conducteurs de terre peut créer un risque d'électrocution.
- Pour réduire le risque d'incident électrique, ne retirez pas et ne modifiez pas la broche de mise à la terre du cordon d'alimentation.
- Veuillez utiliser le fil de terre supplémentaire fourni avec cet appareil s'il n'y a pas de trou prévu pour la broche de mise à la terre sur la prise électrique.

Arrivée d'eau

Pour ce Laundry Combo, la pression d'eau doit être comprise entre 50 et 1000 kPa. Une pression d'eau inférieure à 50 kPa peut empêcher la bonne fermeture de la vanne d'arrivée d'eau ou allonger le temps de remplissage du tambour, provoquant l'arrêt du Laundry Combo. Les robinets d'arrivée d'eau doivent se trouver à moins de 120 cm de l'arrière du Laundry Combo afin que les tuyaux d'arrivée d'eau fournis puissent atteindre l'appareil.

Pour réduire le risque de fuite :

- Faites en sorte que les robinets d'arrivée d'eau soient facilement accessibles.
- Fermez les robinets lorsque vous n'utilisez pas le Laundry Combo.
- Vérifiez régulièrement l'absence de fuites au niveau des raccords des tuyaux d'arrivée d'eau.

ATTENTION

Avant d'utiliser le Laundry Combo pour la première fois, vérifiez l'absence de fuites au niveau des raccords avec la vanne d'arrivée d'eau et les robinets.

Vidange

Samsung conseille d'utiliser un conduit vertical de 60 à 90 cm de hauteur. Le tuyau de vidange doit être introduit dans le collier de serrage puis dans le conduit vertical et ce dernier doit entièrement recouvrir le tuyau de vidange.

Sol

Pour un fonctionnement optimal, le Laundry Combo doit être installé sur un sol solide. Si le sol est en bois, il est possible que vous deviez le renforcer afin de réduire les vibrations et/ou les problèmes de déséquilibre. La présence de moquette ou de surfaces molles n'offre pas une bonne résistance aux vibrations et peut entraîner un léger déplacement du Laundry Combo durant le cycle d'essorage.

ATTENTION

N'installez JAMAIS le Laundry Combo sur une plateforme ou sur une structure fragile.

Température de l'eau

N'installez pas le Laundry Combo dans une pièce où l'eau pourrait geler, car il reste toujours un peu d'eau dans les vannes d'arrivée d'eau, les pompes et/ou les tuyaux. Les courroies, la pompe et d'autres composants du Laundry Combo pourraient être endommagés si de l'eau venait à geler dans les raccords.

Installation dans une niche

Dégagement minimal pour une stabilité optimale :

Côtés	25 mm
Haut	25 mm
Arrière	50 mm
Avant	550 mm

Si le Laundry Combo est installé au même endroit qu'un autre lave-linge ou sèche-linge, l'avant de la niche doit avoir une ouverture d'air d'au moins 550 mm sans aucune obstruction.

Installation

Installation étape par étape

ÉTAPE 1 Choix de l'emplacement

Exigences relatives à l'emplacement :

- une surface dure et de niveau, sans moquette ou autre revêtement de sol susceptible d'obstruer l'aération ;
- une absence d'exposition à la lumière directe du soleil ;
- une pièce dont la ventilation et le câblage sont appropriés ;
- une température ambiante toujours supérieure au point de congélation (32 °F / 0 °C) ;
- éloigné des sources de chaleur.

ÉTAPE 2 Retrait des boulons de transport

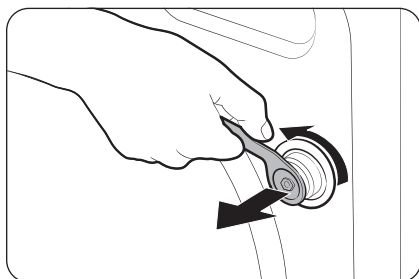

1. Après avoir déballé l'appareil, retirez tous les boulons de transport.

REMARQUE

Utilisez l'extrémité circulaire de la clé fournie pour retirer les boulons de transport.

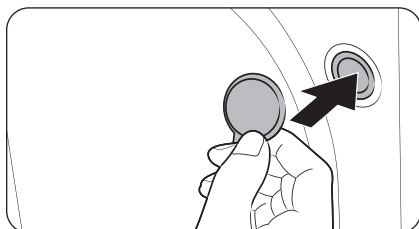

2. Bouchez les trous avec les cache-boulons en plastique fournis.
Conservez les boulons de transport pour une prochaine utilisation.

AVERTISSEMENT

- Les boulons de transport permettent de maintenir la cuve en place pendant le transport de l'appareil et de réduire le risque d'endommagement des suspensions. Retirez les boulons de transport avant d'utiliser l'appareil et ne les réinsérez que si vous avez besoin de déplacer l'appareil.
- Les matériaux d'emballage peuvent être dangereux pour les enfants. Tenez tous les matériaux d'emballage (sacs en plastique, polystyrène, etc.) hors de portée des enfants.

ÉTAPE 3 Ajustement des pieds réglables

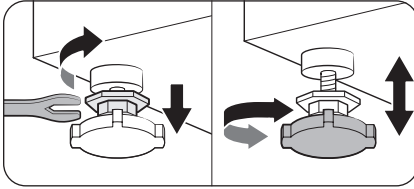

1. Faites glisser prudemment le Laundry Combo jusqu'à son emplacement d'installation. Procédez doucement afin d'éviter d'endommager les pieds réglables.
2. Mettez le Laundry Combo de niveau en ajustant manuellement les pieds réglables.

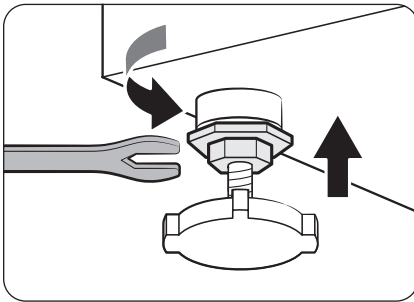

3. Une fois la mise à niveau effectuée, serrez les écrous à l'aide de la clé.

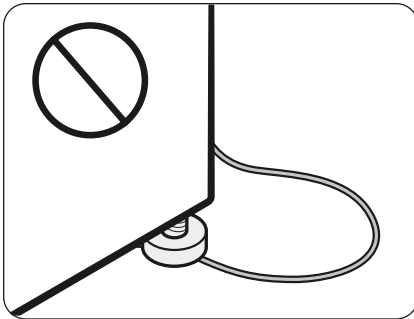

⚠ ATTENTION

Lors de l'installation de l'appareil, vérifiez qu'aucun des pieds réglables n'appuie sur le cordon d'alimentation.

⚠ ATTENTION

Vérifiez que tous les pieds réglables reposent sur le sol afin d'éviter que le Laundry Combo ne bouge ou ne génère du bruit à cause des vibrations. Ensuite, vérifiez si le Laundry Combo balance. Si le Laundry Combo ne balance pas, serrez les écrous.

Installation

ÉTAPE 4 Raccordement du tuyau d'eau

Le tuyau d'eau fourni peut varier en fonction du modèle. Veuillez suivre les instructions appropriées pour le tuyau d'eau fourni.

Raccordement à un robinet d'eau fileté

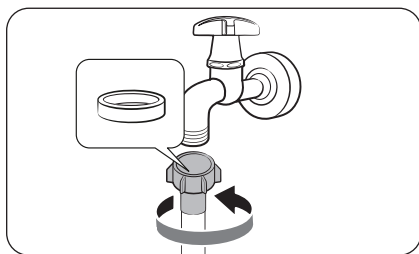

1. Raccordez le tuyau d'eau au robinet d'eau, puis tournez-le vers la droite pour le serrer.

⚠ ATTENTION

Avant de raccorder le tuyau d'eau, vérifiez qu'une rondelle en caoutchouc est présente dans le raccord de tuyau. N'utilisez pas le tuyau si la rondelle est endommagée ou absente.

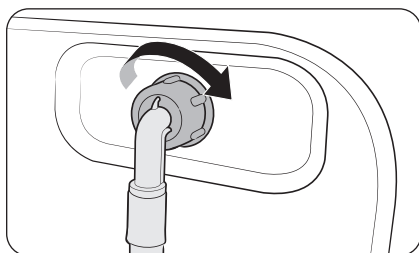

2. Raccordez l'autre extrémité du tuyau d'eau à la vanne d'alimentation en eau, située à l'arrière du Laundry Combo, puis tournez-la vers la droite pour la serrer.

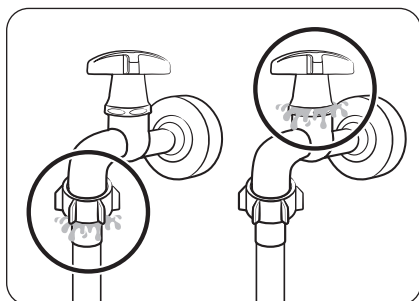

3. Ouvrez lentement le robinet d'eau et vérifiez l'absence de fuites autour des zones de raccordement. En cas de fuites d'eau, répétez les étapes 1 et 2.

⚠ AVERTISSEMENT

Si vous observez une fuite d'eau, arrêtez d'utiliser le Laundry Combo et débranchez-le de l'alimentation électrique. Ensuite, contactez un centre de réparation Samsung local en cas de fuite au niveau du tuyau d'eau, ou contactez un plombier en cas de fuite au niveau du robinet d'eau. Le non-respect de cette consigne peut provoquer une électrocution.

⚠ ATTENTION

Ne tendez pas le tuyau d'eau en forçant. Si le tuyau est trop court, remplacez-le par un tuyau haute pression plus long.

Raccordement à un robinet d'eau non fileté

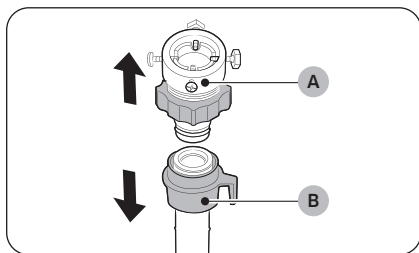

1. Retirez l'**adaptateur (A)** au niveau du **tuyau d'eau (B)**.

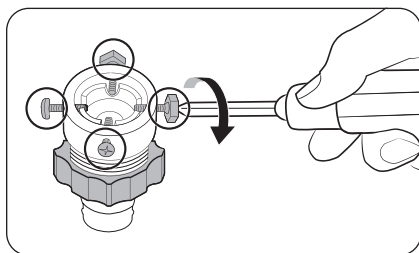

2. Utilisez un tournevis cruciforme pour desserrer les quatre vis de l'adaptateur.

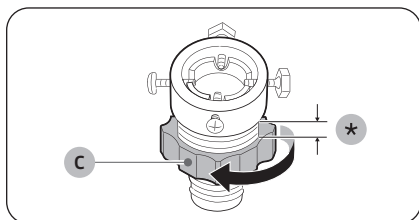

3. Maintenez l'adaptateur en place et tournez la **partie (C)** dans le sens de la flèche pour le desserrer de 5 mm (*).

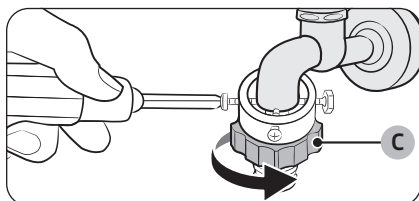

4. Insérez l'adaptateur sur le robinet d'eau, puis serrez les vis tout en soulevant l'adaptateur.
5. Tournez la **partie (C)** dans le sens de la flèche pour le serrer.

Installation

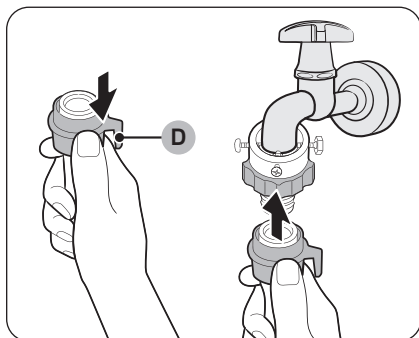

6. Tout en tirant la **partie (D)** vers le bas sur le tuyau d'eau, raccordez le tuyau d'eau à l'adaptateur. Ensuite, relâchez la **partie (D)**. Le tuyau s'enclenche dans l'adaptateur en émettant un son.

7. Pour terminer le raccordement du tuyau d'eau, reportez-vous aux parties 2 et 3 de la section « **Raccordement à un robinet d'eau fileté** ».

REMARQUE

- Après avoir raccordé le tuyau d'eau à l'adaptateur, tirez le tuyau d'eau vers le bas pour vérifier qu'il est correctement raccordé.
- Utilisez un type de robinet d'eau standard. Si le robinet est à angle droit ou s'il est trop gros, retirez la bague d'écartement avant d'insérer le robinet dans l'adaptateur.

Pour les modèles équipés d'une arrivée d'eau chaude supplémentaire :

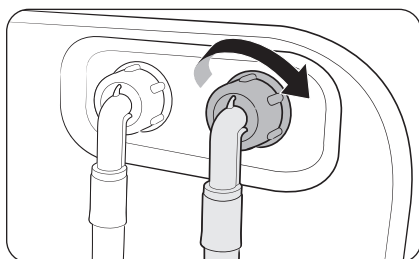

1. Raccordez l'extrémité rouge du tuyau d'eau chaude à l'arrivée d'eau chaude située à l'arrière du Laundry Combo.
2. Raccordez l'autre extrémité du tuyau d'eau chaude au robinet d'eau chaude.

Vanne de vérification (modèles applicables uniquement)

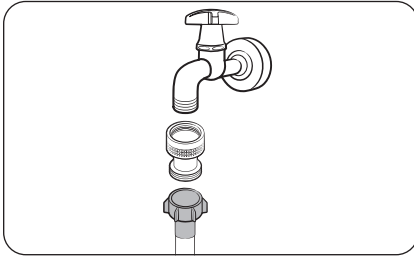

Avant de brancher le tuyau d'eau sur le robinet d'eau, branchez la vanne de vérification fournie sur le robinet d'eau, puis raccordez le tuyau d'eau.

Tuyau Aqua Stop (modèles applicables uniquement)

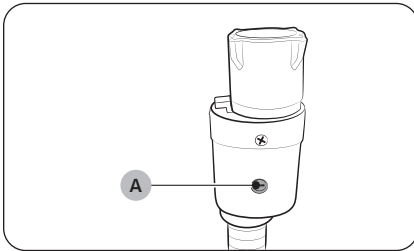

Le tuyau Aqua Stop avertit l'utilisateur en cas de risque de fuite d'eau. Il analyse le débit d'eau et le **voyant rouge central (A)** s'allume lorsqu'il détecte une fuite.

REMARQUE

L'extrémité du tuyau Aqua Stop doit être raccordée au robinet d'eau et non au Laundry Combo.

Installation

ÉTAPE 5 Positionnement du tuyau de vidange

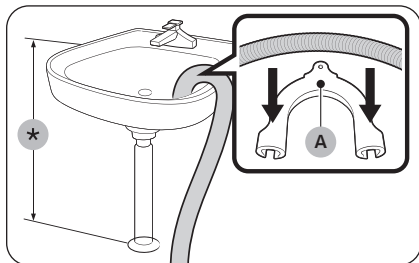

Sur le bord d'un lavabo

Le tuyau de vidange doit être placé entre 60 et 90 cm (*) au-dessus du sol. Afin que le bout du tuyau de vidange reste coudé, utilisez le **guide de tuyau en plastique (A)** fourni. Fixez le guide au mur à l'aide d'un crochet afin de garantir une vidange optimale.

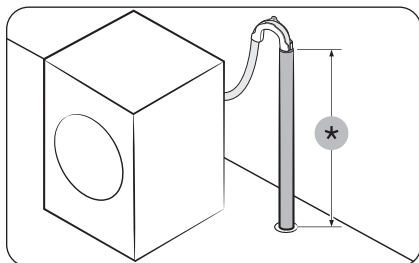

Dans un tuyau d'évacuation

Le tuyau d'évacuation doit être à une hauteur comprise entre 60 et 90 cm (*). Il est conseillé d'utiliser un tuyau vertical de 65 cm.

- Pour vous assurer que le tuyau de vidange reste en place, utilisez le guide de tuyau en plastique fourni (reportez-vous à l'illustration).
- Pour éviter de siphonner le flux d'eau pendant la vidange, veillez à insérer le tuyau de vidange à 15 cm de profondeur dans le tuyau d'évacuation.
- Pour éviter que le tuyau de vidange ne bouge trop, fixez son guide au mur.

Exigences minimales pour le conduit vertical d'évacuation :

- Diamètre minimum de 5 cm
- Capacité de débit d'au moins 60 litres par minute

ÉTAPE 6 Mise sous tension

Branchez le cordon d'alimentation sur une prise murale protégée par un fusible ou un disjoncteur. Ensuite, appuyez sur  pour mettre le Laundry Combo sous tension.

Avant de commencer

Configuration initiale



- Lorsque vous allumez le Laundry Combo pour la première fois, l'écran affiche le processus de configuration initiale. Suivez les instructions affichées à l'écran pour l'effectuer.
- Une fois que vous avez sélectionné une langue, l'écran de sélection de la langue ne réapparaîtra plus. Toutefois, vous devez exécuter un cycle de lavage une fois pour que l'écran de tutoriel cesse de réapparaître.
 - Vous pouvez modifier la langue dans le menu Paramètres. Sur l'écran Accueil, appuyez sur **Paramètres** > **Classique** > **Langue** pour modifier la langue.
- La configuration initiale inclut la sélection de la langue et un rapide tutoriel.
- Appuyez sur **OK** pour passer à l'écran suivant.

REMARQUE

Si l'écran de configuration initiale n'apparaît pas lors de la première utilisation de l'appareil, cela n'indique pas qu'il y a un problème avec l'appareil. Vous pouvez ajuster les paramètres souhaités en sélectionnant **Paramètres** > **Classique** sur l'écran Accueil, ou réinitialiser l'appareil pour essayer d'exécuter le processus de configuration initiale en sélectionnant **Paramètres** > **Classique** > **Réinitialiser** > **Réinitialiser tous les paramètres**.

Effectuer un calibrage (recommandé)

La fonction Calibrage permet au Laundry Combo de calculer précisément le poids du linge. Assurez-vous que le tambour est vide avant d'effectuer le calibrage.

1. Appuyez sur  pour mettre l'appareil sous tension.
2. Appuyez sur  > **Lave-linge** > **Calibrage**.
3. Appuyez sur **Démarrer le calibrage** pour démarrer le calibrage.

Avant de commencer

Instructions de lavage

ÉTAPE 1 Trier

Triez le linge en fonction de ces critères :

- Symbole textile : séparez le coton, les fibres mélangées, les synthétiques, la soie, la laine et les rayonnées.
- Couleurs : séparez le blanc des couleurs.
- Taille : mélangez ensemble des articles de différentes tailles dans le tambour améliore les performances de lavage.
- Sensibilité : Lavez les articles délicats séparément. Vérifiez les étiquettes des articles neufs en laine vierge, des rideaux et des articles en soie.

REMARQUE

Assurez-vous d'avoir vérifié l'étiquette de tous les vêtements et triez-les en conséquence avant de lancer le lavage.

ÉTAPE 2 Vider les poches

Videz toutes les poches des vêtements à laver.

- Les objets métalliques tels que les pièces de monnaie, les épingles et les boucles sur les vêtements sont susceptibles d'endommager les autres articles de votre lessive ainsi que le tambour.

Retournez les vêtements ayant des boutons et des broderies.

- Veillez à fermer les fermetures éclair des pantalons et des vestes afin de ne pas endommager le tambour. Les fermetures éclair doivent être maintenues fermées à l'aide d'un fil.
- Les vêtements pourvus de lanières peuvent s'emmêler avec d'autres vêtements. Veillez à attacher ensemble les lanières avant de lancer le cycle de lavage.

ÉTAPE 3 Utiliser un filet à linge

- Les soutiens-gorge (lavables à l'eau) doivent être placés dans un filet à linge. Les parties métalliques des soutiens-gorge peuvent en effet sortir du soutien-gorge et déchirer le linge.
- Les vêtements légers et de petite taille, tels que les chaussettes, gants, bas et mouchoirs, peuvent se coincer entre le hublot et la paroi du lave-linge. Placez-les dans un sac à linge fin.
- Ne lavez pas le filet à linge seul, sans linge. Ceci pourrait provoquer des vibrations anormales susceptibles d'entraîner des déplacements intempestifs du Laundry Combo et des blessures.

ÉTAPE 4 Évaluation de la capacité de chargement

Ne surchargez pas le Laundry Combo. Une surcharge peut empêcher le Laundry Combo de laver correctement.

REMARQUE

Lorsque vous lavez des draps ou des couettes, il se peut que le temps de lavage soit allongé ou que l'efficacité d'essorage soit moindre.

Pour les draps ou les couettes, la vitesse d'essorage maximale recommandée est Faible ou Moyenne et la capacité de charge est de 3,0 kg maximum.

ATTENTION

- Le linge mal équilibré peut réduire la performance d'essorage.
- Assurez-vous que le linge est entièrement inséré dans le tambour et qu'il n'y a rien de coincé dans le hublot.
- Ne claquez pas le hublot. Fermez le hublot doucement. Sinon, le hublot risque de ne pas être correctement fermé.

ÉTAPE 5 Appliquer un type de lessive correct

La lessive à utiliser dépend du type de tissu (coton, synthétiques, vêtements délicats, laine), de la couleur, de la température de lavage et du degré de salissure. Assurez-vous d'utiliser de la lessive qui est conçue pour les lave-linge automatiques.

REMARQUE

- Respectez les recommandations du fabricant de la lessive ; celles-ci ont été élaborées en fonction du poids du linge, du degré de salissure et de la dureté de l'eau de votre région. Si vous avez un doute concernant la dureté de l'eau, contactez les autorités locales.
- N'utilisez pas une lessive qui a tendance à se durcir ou se solidifier. Ce type de lessive peut subsister après le cycle de rinçage et bloquer la sortie de vidange.

ATTENTION

Lorsque vous lavez des articles en laine en utilisant le cycle Laine, utilisez une lessive dédiée aux articles en laine. Si vous utilisez de la lessive en poudre avec le cycle Laine, celle-ci risque de laisser des traces sur le linge et de le décolorer.

Avant de commencer

Recommandation en matière de lessive

Les recommandations sont valables pour les plages de températures indiquées dans le tableau des cycles.

●	Recommandée	▲	Lessive liquide uniquement
-	Déconseillée	△	Lessive en poudre uniquement

Cycle	Lessive			Température (°C)
	Universelle	Pour linge délicat et en laine	Spéciale	
Eco 40-60	●	-	-	40 à 60
Lav.+Séch.	●	-	-	40 à 60
Coton	●	-	-	Froid à 60
Lavage & Séchage avec IA	●	-	-	Froid à 60
Super rapide	-	-	-	Froid à 40
Microplastique	●	-	-	Froid à 40
Draps	●	-	-	Froid à 40
Délicat	-	●	-	30
Laine	-	●	-	Froid à 40
Serviettes	●	-	-	Froid à 90
Jeans	●	-	-	Froid à 40
Chemises	●	-	-	Froid à 40
Bébé coton	-	-	●	Froid à 90
Entretien des articles pour animaux	●	-	-	Froid à 90
Hygiénique	●	-	-	90

Instructions relatives au tiroir à lessive

REMARQUE

Grâce aux distributeurs automatiques, il est plus facile de faire la lessive. En effet, ils distribuent la quantité prédéfinie d'agents nettoyants, sans que vous ayez à les verser à chaque fois. Et cela pourrait être plus économique car la quantité exacte sera distribuée à chaque utilisation, aidant ainsi à réduire le gaspillage d'agents nettoyants.

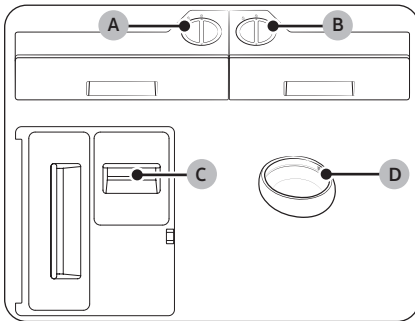

A. Distributeur automatique

- Vous pouvez utiliser de la lessive classique dans ce compartiment.
- Utilisez uniquement de la lessive liquide. N'y versez pas de lessive ou d'adoucissant en poudre.

B. Distributeur automatique flexible

- Vous pouvez régler ce distributeur de sorte qu'il distribue de la lessive (**Lessive classique** ou **Lessive spéciale**) ou de l'adoucissant.
- Utilisez uniquement de la lessive neutre dans ce distributeur si vous avez réglé l'option **Type de lessive** sur **Lessive spéciale**.
- N'y versez pas de lessive en poudre.

C. Compartiment d'adoucissant manuel

- Additifs, comme de l'adoucissant. Ne dépassez pas le trait de remplissage maximum.

D. Boule doseuse

- Pour pouvoir utiliser la boule doseuse, réglez l'option **Quantité** pour **Distributeur automatique** et pour **Distributeur automatique flexible** sur **Désactivation**.
- N'utilisez pas la boule doseuse pour de l'eau de Javel ou de l'adoucissant.

ATTENTION

- N'utilisez pas le Laundry Combo si les distributeurs ne sont pas présents dans le tiroir à lessive.
 - Une fuite d'eau pourrait en effet provoquer des blessures ou une électrocution.
- N'utilisez pas les types de lessive suivants dans le tiroir.
 - Tablette, capsule, boule ou filet de lavage.
- N'utilisez pas de lessive/d'adoucissant dont la consistance est visqueuse ou semblable à du gel dans le tiroir à lessive, car son écoulement risque de ne pas se faire correctement.
 - Lisez les instructions du fabricant de la lessive/l'adoucissant avant de l'utiliser dans le Laundry Combo.
- N'emportez pas le distributeur après l'avoir retiré du tiroir à lessive. Remettez le distributeur en place.
 - Sinon, le distributeur risque de bouger et son contenu risque de se déverser.
- Afin d'éviter tout déversement au sol, videz le contenu des distributeurs dans le tiroir à lessive avant de déplacer le Laundry Hub.
- N'utilisez pas d'eau de Javel chlorée, car elle risquerait d'endommager le linge.

Avant de commencer

- Faites attention lors de l'insertion de la boule doseuse, car elle est censée être équilibrée par-dessus le linge au début du cycle de lavage. Si la boule doseuse bascule avant le début d'un cycle de lavage, des résidus de lessive risquent de subsister sur le linge à la fin du cycle de lavage, occasionnant alors une décoloration du linge ou une détérioration des performances de lavage.
- Avant chaque lavage, lavez la boule doseuse avant d'ajouter de la lessive neuve.
- N'insérez pas la boule doseuse à l'intérieur d'un article plié ou entre plusieurs articles.
- N'utilisez pas d'eau de Javel chlorée liquide ou en poudre.
- Ne posez pas et ne stockez pas de produits de lavage comme de la lessive, de l'eau de Javel ou de l'adoucissant sur votre Laundry Combo. Essuyez immédiatement tout déversement afin d'éviter d'endommager le Laundry Combo, en particulier sa finition et son panneau LCD.

REMARQUE

- Si le message « **Remplissage nécessaire** » apparaît à l'écran, remplissez le distributeur correspondant.
- La distribution de lessive/d'adoucissant ne se fait pas automatiquement lors des cycles **Laine**, **Délicat** et **Sport** si l'option **Type de lessive** pour **Distributeur automatique** et pour **Distributeur automatique flexible** est réglée sur **Lessive classique**. Vous devez utiliser la boule doseuse pour verser la lessive directement dans le tambour.
 - Toutefois, si l'option **Type de lessive** pour **Distributeur automatique flexible** est réglée sur **Lessive spéciale**, la lessive sera distribuée automatiquement.
- Ne dépassez pas le trait de remplissage maximum lors de l'ajout de lessive et d'adoucissant.
- Il peut être difficile d'ouvrir le tiroir à lessive juste avec le bout de vos doigts. Attrapez fermement la poignée du tiroir à lessive avec votre main et tirez-la pour ouvrir le tiroir.
- Poussez le tiroir à lessive jusqu'au bout pour le refermer.
- Si vous sentez que le parfum de l'adoucissant est faible, réglez la quantité d'ajout d'adoucissant sur un niveau plus élevé.

Pour l'utilisation d'adoucissant

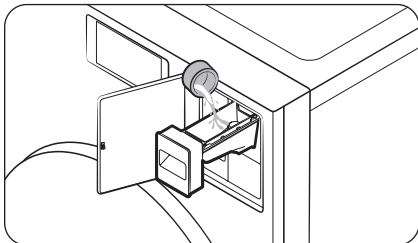

Additifs, comme de l'adoucissant. Ne dépassez pas le trait de remplissage maximum.

Pour l'utilisation de la boule doseuse

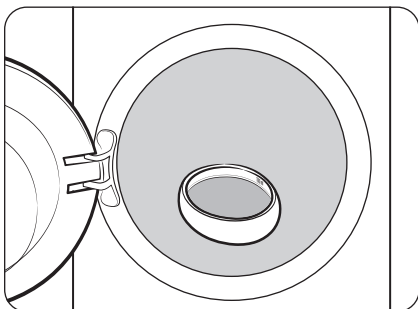

Versez la quantité recommandée de lessive liquide ou en poudre (lessive spéciale) dans la boule doseuse, puis déposez la boule doseuse directement dans le tambour. Il y a deux traits à l'intérieur de la boule doseuse. Elles indiquent 50 ml (1,69 oz liq.) et 100 ml (3,38 oz liq.). Ne dépassez pas le trait de 100 ml.

Avant de commencer

Pour verser des agents nettoyants dans les distributeurs automatiques

REMARQUE

Si le message « **Remplissage nécessaire** » apparaît à l'écran, remplissez le distributeur correspondant.

- Le temps de détection peut varier selon le type de lessive/d'adoucissant.

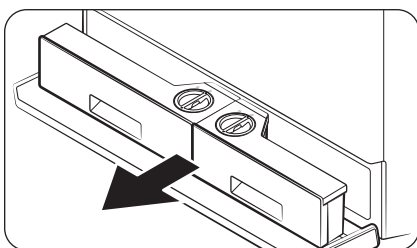

1. Appuyez sur le cache du compartiment pour l'ouvrir.
2. Tirez les distributeurs automatiques vers l'extérieur.

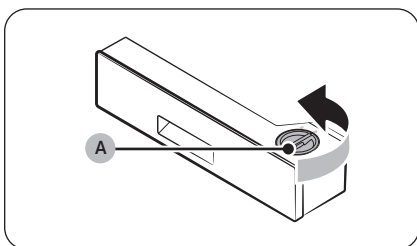

3. Tournez le **bouchon du distributeur automatique (A)** dans le sens antihoraire pour l'ouvrir.

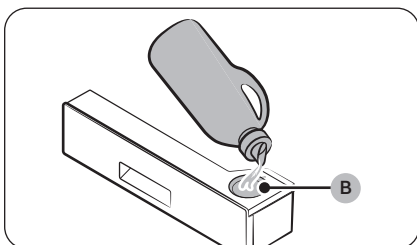

4. Versez une quantité appropriée de lessive dans le **distributeur automatique (B)**.
 - Une fois cela fait, réinstallez le bouchon et tournez-le dans le sens horaire pour le fermer.

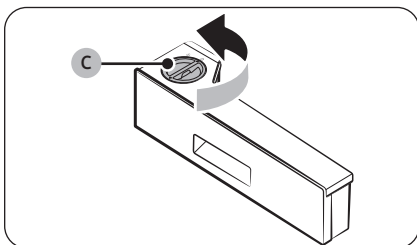

5. Tournez le **bouchon du distributeur automatique flexible (C)** dans le sens antihoraire pour l'ouvrir.

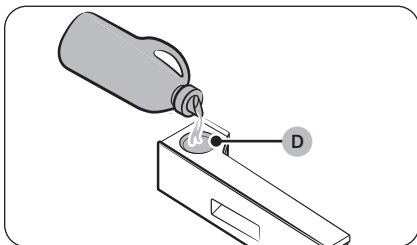

6. Versez une quantité appropriée de lessive (lessive classique ou lessive spéciale) ou d'adoucissant dans le **distributeur automatique flexible (D)**.
 - Une fois cela fait, réinstallez le bouchon et tournez-le dans le sens horaire pour le fermer.

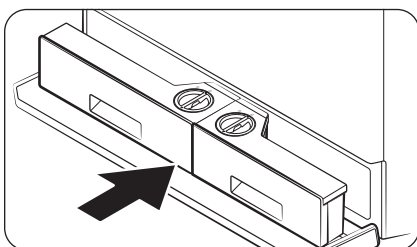

7. Repoussez les distributeurs automatiques dans leur position initiale.
8. Fermez le cache du compartiment.

Avant de commencer

Entretien du distributeur

Vous pouvez vérifier le type de lessive utilisé dans chaque distributeur.

REMARQUE

Sur l'écran Entretien du distributeur, le niveau actuel de lessive et d'adoucissant s'affiche et vous recevrez une alerte si le niveau dans l'un des distributeurs devient bas. Suivez les instructions affichées à l'écran pour ajouter à nouveau de la lessive ou de l'adoucissant.

1. Sur l'écran Accueil, appuyez sur **Entretien du distributeur** pour passer à l'écran Entretien du distributeur.
2. Vérifiez la quantité de lessive dans chaque distributeur et remplissez le distributeur si le niveau est bas.
3. Appuyez sur  pour passer à l'écran Accueil.

Opérations

⚠ AVERTISSEMENT

Pour réduire le risque d'incendie, d'électrocution ou de blessures corporelles, lisez la section **Consignes de sécurité** avant d'utiliser ce Laundry Combo.



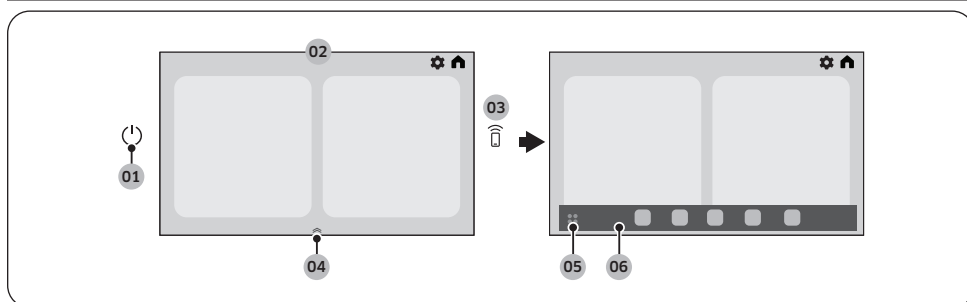





Panneau LCD









01 Marche/Arrêt (⏻)	Appuyez dessus pour mettre le Laundry Combo sous ou hors tension.
02 Écran	L'écran affiche des informations concernant le cycle actuel et le temps restant estimé, ou un message d'information en cas de problème.
03 Smart Control (📶)	<p>Appuyez dessus pour activer ou désactiver la fonction Smart Control.</p> <p>Laissez le doigt appuyé dessus pour passer en mode d'appairage afin de connecter l'appareil à l'application SmartThings.</p> <ul style="list-style-type: none">Lorsque la fonction Smart Control est activée, vous pouvez contrôler votre Laundry Combo à distance à l'aide de l'application SmartThings, depuis votre smartphone ou tablette (Android ou iOS).Pour en savoir plus sur la fonction Smart Control, reportez-vous en page 57.
04 Gestionnaire des applications épinglées	<p>Faites glisser le gestionnaire des applications épinglées pour ouvrir les applications épinglées.</p> <ul style="list-style-type: none">Le gestionnaire des applications épinglées apparaît uniquement sur l'écran Accueil.
05 Bouton de la barre d'applications	<p>Appuyez dessus pour afficher toutes les applications disponibles.</p> <ul style="list-style-type: none">Lanceur d'applications : appuyez doucement sur la barre d'applications pour ouvrir le lanceur d'applications. Vous pouvez ouvrir le lanceur d'applications pour ouvrir rapidement l'application SmartThings, Minuterie, Bixby, Météo, Ring, Internet ou Settings (Paramètres).
06 Applications épinglées	<p>Dans les applications épinglées, vous trouverez les icônes permettant d'accéder plus facilement aux applications couramment utilisées.</p> <ul style="list-style-type: none">Un maximum de cinq icônes s'affichent dans les applications épinglées et vous pouvez les modifier.

Opérations

Affichage des descriptions des icônes

	Accueil	Appuyez dessus pour accéder à l'écran Accueil.
	Paramètres	Appuyez dessus pour accéder au menu Paramètres. <ul style="list-style-type: none">• Pour en savoir plus sur la fonction Paramètres, reportez-vous en page 49.
	Verrouillage du hublot	<ul style="list-style-type: none">• Cette icône indique que le hublot est verrouillé et qu'il ne peut pas être ouvert.• Pendant un cycle, le hublot se verrouille automatiquement et cette icône apparaît.• Vous pouvez ouvrir le hublot lorsque cette icône disparaît.
	Smart Control	<ul style="list-style-type: none">• Cette icône indique que la fonction Smart Control est activée.
	Microphone	<ul style="list-style-type: none">• Cette icône indique que le microphone est activé.
	Wi-Fi	<ul style="list-style-type: none">• Cette icône indique la puissance du signal lorsque la connexion à Internet est active.
 	Lave-linge (Options de lavage)	<p>Cette icône apparaît pendant un cycle de lavage seul ou durant un processus de lavage. Vous pouvez appuyer sur cette icône pour modifier les paramètres du cycle. Appuyez sur le bouton souhaité pour modifier les paramètres par défaut du cycle de lavage.</p> <ul style="list-style-type: none">• Température : Appuyez dessus pour modifier la température de l'eau pour le cycle sélectionné.• Essorage : Appuyez dessus pour modifier la vitesse d'essorage pour le cycle sélectionné.<ul style="list-style-type: none">- Arrêt cuve pleine et sans essorage : le dernier cycle de rinçage est suspendu afin que le linge trempe dans l'eau. Pour décharger le tambour, lancez un cycle de vidange ou d'essorage.- Vidange et sans essorage : le lave-linge ne lance aucun cycle d'essorage après la dernière vidange.• Degré de salissure : Appuyez dessus pour modifier le degré de salissure pour le cycle actuel.• Lessive : Vous pouvez sélectionner la quantité de lessive à distribuer durant chaque cycle de lavage.• Adoucissant : Vous pouvez sélectionner la quantité d'adoucissant à distribuer durant chaque cycle de lavage.• Anti-tache : Cette fonction permet de retirer un grand nombre de taches tenaces. Une fois la fonction Anti-tache sélectionnée, le linge est trempé abondamment dans des bulles d'eau pour un lavage efficace.<ul style="list-style-type: none">- Appuyez dessus pour activer ou désactiver cette fonction.

 	Sèche-linge (Options de séchage)	<p>Cette icône apparaît pendant un cycle de séchage seul ou durant un processus de séchage. Vous pouvez appuyer sur cette icône pour modifier les paramètres du cycle.</p> <p>Appuyez sur le bouton souhaité pour modifier les paramètres par défaut du cycle de séchage.</p> <ul style="list-style-type: none"> • Niveau de séchage : Appuyez dessus pour modifier le niveau de séchage. Vous avez le choix entre 4 niveaux différents, mais le niveau disponible dépend du cycle sélectionné. • Temps de séchage : Appuyez dessus pour modifier le temps de cycle. <ul style="list-style-type: none"> - Certains cycles ne prennent pas en charge de réglage de temps. - Vous pouvez régler le temps de séchage entre 20 minutes et 240 minutes. Toutefois, le temps de séchage disponible dépend du cycle sélectionné. • Préparation au séchage : Une fois le processus de lavage terminé et avant que le processus de séchage ne commence, le Laundry Combo se met en pause et avertit l'utilisateur qu'il peut retirer les articles qui ne conviennent pas à un séchage en machine. <ul style="list-style-type: none"> - Si vous n'appuyez pas sur le message contextuel au cours du délai d'attente, le processus de séchage démarrera automatiquement après un délai d'attente de 10 minutes. - Préparation au séchage est uniquement disponible pour les cycles qui incluent à la fois un processus de lavage et de séchage. • Anti-pli : Réduit les plis en faisant tourner le tambour par intermittence une fois que le cycle de séchage est terminé. Anti-pli dure environ 180 minutes. Le linge est sec et vous pouvez le retirer à tout moment pendant le cycle Anti-pli. <ul style="list-style-type: none"> - Appuyez dessus pour activer ou désactiver cette fonction.
	Lave-linge et sèche-linge	<p>Cet ensemble d'icônes apparaît pour vous indiquer que vous pouvez régler ou que vous avez déjà réglé les paramètres des cycles de lavage et de séchage.</p>
	Ouvrir le hublot	<p>Appuyez sur ce bouton pour ouvrir le hublot.</p> <ul style="list-style-type: none"> • Le bouton se désactive lorsque le hublot est ouvert et se réactive une fois le hublot fermé.
	Démarrer	<p>Vous pouvez démarrer le cycle.</p>
	Pause	<p>Vous pouvez mettre en pause le cycle.</p> <ul style="list-style-type: none"> • Pendant le fonctionnement, appuyez sur le bouton pour mettre le cycle en pause.

Opérations

Lancement d'un cycle

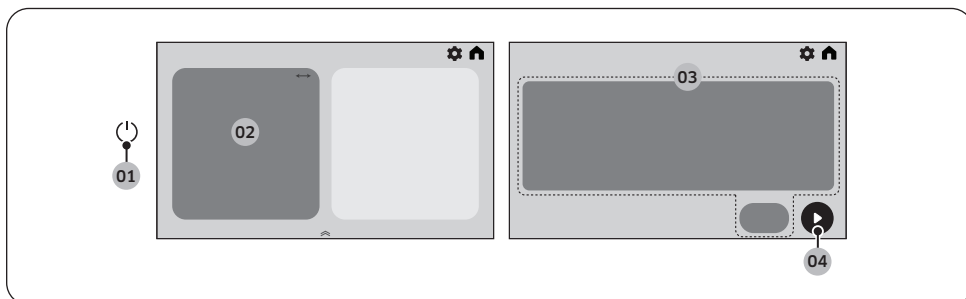

1. Appuyez sur ⏻ pour mettre l'appareil sous tension.
2. Sélectionnez le cycle souhaité.
 - Pour en savoir plus sur la fonction **Présentation des programmes**, reportez-vous en page 45.
3. Modifiez les options par défaut du cycle.
 - Pour le processus de lavage, appuyez sur **Température**, **Essorage**, **Degré de salissure**, **Lessive**, **Adoucissant**, **Rinçage supplémentaire** ou **Anti-tache** pour modifier les paramètres par défaut du cycle.
 - Pour le processus de séchage, appuyez sur **Niveau de séchage**, **Temps de séchage**, **Préparation au séchage** ou **Anti-pli** pour modifier les paramètres par défaut du cycle.
 - Vous ne pouvez pas régler l'option Temps de séchage pour les cycles Minuterie et Air froid.
 - Vous pouvez sélectionner un cycle de lavage seul ou de séchage seul.
 - Vous pouvez régler la fonction Arrêt différé.
 - Pour certains cycles, il n'y a pas de fonctions supplémentaires disponibles.
4. Appuyez sur ▶ pour démarrer le cycle.
 - Après avoir réglé le cycle de votre choix, l'écran affiche une brève description du cycle et la durée du cycle. Vous pouvez également vérifier la progression du cycle, le temps de cycle restant et les codes d'information.

REMARQUE

- Pour changer de cycle, appuyez sur **Tout afficher** puis sélectionnez le cycle souhaité.
- Une fois le cycle de séchage terminé, les vêtements peuvent paraître légèrement humides ou froids au toucher. Cela est dû au fait que le Laundry Combo est conçu pour sécher des vêtements à basse température dans un tambour hermétique. Toutefois, vous n'avez pas à vous inquiéter car les vêtements seront complètement secs une fois que vous les aurez sortis du tambour et que vous les aurez secoués.

Présentation des programmes

Description des cycles

Vous pouvez ajouter ou supprimer des cycles pour personnaliser la liste des cycles dans l'option Mes cycles. Pour plus d'informations, reportez-vous à la section **Lave-linge** en page 54.

REMARQUE

- Si vous avez terminé le cycle de lavage avec un paramètre d'essorage plus faible, le linge risque de ne pas être totalement sec à la fin du cycle de séchage. Si tel est le cas, exécutez le cycle Minuterie en supplément.
- Pour garantir des résultats de séchage homogènes, il se peut que vous deviez repositionner les articles dans le tambour.
- Utilisez le cycle Serviettes si vous devez ne sécher que des serviettes.

Cycles Lav.+Séch.

Cycle	Description	Charge maximale (kg)
Eco 40-60	<ul style="list-style-type: none">• Pour laver en même temps des articles en coton normalement sales, étant déclarés comme lavables à 40 °C ou à 60 °C. Ce cycle est utilisé pour évaluer la conformité à la législation d'écoconception de l'UE.• Ce cycle est réglé comme cycle par défaut.	Maxi.
Lav.+Séch.	<ul style="list-style-type: none">• Pour laver en même temps des articles en coton normalement sales, étant déclarés comme lavables à 40 °C ou à 60 °C et pour les faire sécher de façon à pouvoir les ranger immédiatement dans l'armoire. Ce cycle est utilisé pour évaluer la conformité à la législation d'écoconception de l'UE en matière de lavage et de séchage.	11,0
Coton	<ul style="list-style-type: none">• Pour les vêtements en coton, les draps, les sous-vêtements, les serviettes ou les t-shirts. La durée de lavage et le nombre de cycles de rinçage s'adaptent automatiquement à la charge.	Maxi.
Lavage & Séchage avec IA	<ul style="list-style-type: none">• Ajuste la quantité de lessive et le cycle en fonction de la charge et du niveau de salissure. Il est préférable d'utiliser ce cycle avec la fonction Distributeurs automatiques.	9,0

Opérations

Cycle	Description	Charge maximale (kg)
Superrapide	<ul style="list-style-type: none">• Pour le linge peu sale avec une charge inférieure à 5,0 kg.• Ce cycle dure au minimum 17 minutes, en fonction des conditions telles que la pression d'eau, la dureté de l'eau et/ou les options supplémentaires sélectionnées.• La quantité recommandée de lessive est de moins de 20 g (pour une charge de 5,0 kg).	5,0
Microplastique	<ul style="list-style-type: none">• Utilisez ce cycle pour réduire la quantité de microfibres générées durant le lavage des vêtements synthétiques.	9,0
Draps	<ul style="list-style-type: none">• Pour les draps, draps-housses, housses de couette, etc.• Pour un résultat optimal, lavez 1 seul type de drap à la fois.	4,0
Délicat	<ul style="list-style-type: none">• Pour les tissus extra-fins, les soutiens-gorge, la lingerie (soie) et autres tissus lavables uniquement à la main.• Il est recommandé d'utiliser de la lessive spéciale dans la boule doseuse ou dans le distributeur automatique flexible.	2,0
Laine	<ul style="list-style-type: none">• Convient aux vêtements en laine lavables en machine pour les charges inférieures à 2,0 kg. Le cycle Laine se caractérise par de petites pulsations et un temps de trempage afin d'éviter que les fibres de laine ne se froissent/déforment.• Il est recommandé d'utiliser de la lessive spéciale dans la boule doseuse ou dans le distributeur automatique flexible.	2,0
Serviettes	<ul style="list-style-type: none">• Pour les serviettes de bain, gants de toilette et tapis.	5,0
Jeans	<ul style="list-style-type: none">• Pour les jeans.• Retournez-les avant de les mettre à laver.• Les jeans contiennent souvent un excédent de teinture qui risque de dégorger au cours des premiers lavages. Lavez les articles clairs et foncés séparément.	3,0
Chemises	<ul style="list-style-type: none">• Pour les chemises et chemisiers en coton et fibre synthétique.	5,0

Cycle	Description	Charge maximale (kg)
Bébé coton	<ul style="list-style-type: none"> Permet un lavage à haute température et des rinçages supplémentaires pour éliminer efficacement toute trace de lessive. 	9,0
Entretien des articles pour animaux	<ul style="list-style-type: none"> Pour laver les articles d'animaux domestiques et éliminer les taches ou mauvaises odeurs, etc. 	1,5
Hygiénique	<ul style="list-style-type: none"> Pour les tissus grand teint et le linge très sale, ce cycle chauffe l'eau alimentée jusqu'à 60 °C (140 °F) afin de laver en profondeur. Si vous arrêtez le cycle en cours pendant que le Laundry Combo chauffe l'eau, le hublot reste verrouillé pour votre sécurité. 	9,0
Essorage uniqmt	<ul style="list-style-type: none"> Pour exécuter un processus d'essorage uniquement. 	-
Rinçage+Essorage	<ul style="list-style-type: none"> Permet d'effectuer un processus de rinçage supplémentaire après l'application d'adoucissant sur le linge. 	-

Programmes Séchage

Cycle	Description	Charge maximale (kg)
Air soin draps	<ul style="list-style-type: none"> Pour épousseter des vêtements, couvre-lits, draps-housses et housses de couette, etc. 	3,0
Entretien de doudounes	<ul style="list-style-type: none"> Pour faire gonfler une doudoune. 	2,0
Minuterie	<ul style="list-style-type: none"> Vous pouvez régler le temps de cycle entre 20 minutes et 240 minutes. 	-
Air froid	<ul style="list-style-type: none"> Tous les types de tissus. Pour rafraîchir ou aérer le linge qui n'a pas été porté depuis longtemps. 	-

Opérations

Cycles Entretien de l'appareil

Cycle	Description	Charge maximale (kg)
Entretien de l'appareil	Auto-nettoyage+ (cycle de lavage) <ul style="list-style-type: none">Permet de nettoyer le tambour en éliminant la saleté et les résidus accumulés à l'intérieur du tambour.Effectuez ce cycle une fois tous les 40 lavages.Assurez-vous que le tambour est vide.	-
	Auto-séchage (cycle de séchage) <p>Vous pouvez stériliser le tambour pour maintenir sa propreté.</p> <ul style="list-style-type: none">Un message d'alerte indiquant d'effectuer le cycle Auto-séchage apparaît toutes les 30 utilisations. Utilisez ce cycle régulièrement pour sécher l'intérieur du tambour et empêcher le développement de mauvaises odeurs.	

REMARQUE

- Si vous remplissez le lave-linge domestique ou le lave-linge/sèche-linge domestique à la capacité indiquée par le fabricant pour chaque cycle, cela contribuera à générer des économies d'énergie et d'eau.
- Le niveau de bruit et le taux d'humidité résiduelle sont influencés par la vitesse d'essorage : plus la vitesse d'essorage est élevée pendant la phase d'essorage, plus le niveau de bruit sera élevé et plus le taux d'humidité résiduelle sera faible.
- Les cycles les plus efficaces en termes de consommation d'énergie sont généralement ceux qui utilisent des températures basses et un temps plus long.

Paramètres

Utilisation du menu Paramètres

1. Appuyez sur .
2. Appuyez sur **Classique** ou **Lave-linge**.
3. Faites défiler l'écran pour sélectionner le menu souhaité.
4. Modifiez les paramètres ou démarrez la fonction.

REMARQUE



- Pour revenir à l'écran Accueil, appuyez sur **<** en haut à gauche ou sur  en haut à droite de l'écran.
- Si la fonction sélectionnée n'est pas prise en charge, le message « **Actuellement pas pris en charge** » apparaît et le bouton **OK** n'est pas disponible.
- Lorsque vous sélectionnez une fonction supplémentaire, un court message d'aide s'affiche lors des dix premières utilisations.
- La séquence de configuration peut varier en fonction du modèle et les caractéristiques de l'appareil sont soumises à modification sans préavis en vue de l'amélioration de la qualité.

Opérations

Description du menu Paramètres

Classique

Options	Description
Compte Samsung	Vous pouvez vous connecter à votre compte Samsung ou en créer un nouveau.
Connexions	<p>Vous pouvez activer ou désactiver la connexion Wi-Fi. Vous pouvez également démarrer la fonction Smart Control.</p> <ul style="list-style-type: none">• Wi-Fi : Appuyez dessus pour activer ou désactiver la connexion Wi-Fi.<ul style="list-style-type: none">- La connexion Wi-Fi du Laundry Combo est désactivée par défaut. Toutefois, la connexion Wi-Fi du Laundry Combo s'active automatiquement lorsque vous mettez le Laundry Combo sous tension pour la première fois. Ensuite, le dernier paramètre de connexion Wi-Fi est conservé quel que soit l'état d'alimentation du Laundry Combo.- Une fois que vous avez activé la connexion Wi-Fi du Laundry Combo et connecté ce dernier à un réseau, le Laundry Combo reste connecté au réseau même si vous mettez l'appareil hors tension.- Le voyant de la fonction Wi-Fi indique que le Laundry Combo est connecté au routeur par le biais d'une connexion Wi-Fi.• Connexion facile : Vous pouvez facilement installer l'application SmartThings à l'aide du code QR affiché à l'écran.<ul style="list-style-type: none">- Vous pouvez connecter l'appareil à l'application SmartThings et contrôler votre Laundry Combo à distance.• Bluetooth : Vous pouvez connecter l'appareil à des appareils mobiles avec connexion Bluetooth situés à proximité. Une fois l'appareil connecté en Bluetooth, vous pouvez passer et recevoir des appels avec Bixby.

Options	Description
Verrouiller	<p>Vous pouvez verrouiller les commandes du Laundry Combo pour éviter que les enfants ou nourrissons ne puissent démarrer ou paramétrer accidentellement le Laundry Combo.</p> <ul style="list-style-type: none"> • Lorsque la fonction Verrouiller est activée, l'écran tactile et le hublot deviennent verrouillés pour assurer la sécurité. • Vous pouvez activer/désactiver la fonction Verrouiller au cours de n'importe quel cycle sélectionné. • Maintenez le bouton Déver. enfoncé pendant 3 secondes pour déverrouiller. <p> REMARQUE</p> <ul style="list-style-type: none"> • Si vous souhaitez ajouter des articles supplémentaires dans le Laundry Combo alors que la fonction Verrouiller est activée, vous devez d'abord désactiver la fonction Verrouiller. • Vous ne pouvez pas ouvrir le hublot après un cycle de lavage lorsque la fonction Verrouiller est activée. Désactivez d'abord la fonction, puis ouvrez le hublot et sortez le linge. <ul style="list-style-type: none"> - Mettez l'appareil sous tension, appuyez sur  > Classique > Verrouiller et réglez la fonction sur Désactivation. Vous serez alors en mesure d'ouvrir le hublot.
Sons	<p>Vous pouvez régler les options Mode sonore, Thème sonore, Volume et Style de voix.</p> <ul style="list-style-type: none"> • Mode sonore : Vous pouvez régler l'option Mode sonore souhaitée en choisissant entre Voix, Tonalité et Silence. <ul style="list-style-type: none"> - Si vous réglez l'option Mode sonore sur Silence, l'alerte sonore ne sera pas désactivée pour des raisons de sécurité. • Thème sonore : Vous pouvez sélectionner le thème de votre choix pour Thème sonore. Appuyez sur un thème pour obtenir un aperçu du son. • Volume : Vous pouvez ajuster le volume pour les sons système et média. <ul style="list-style-type: none"> - Le mode sonore passera automatiquement à Voix si vous ajustez le volume alors que l'option Mode sonore est réglée sur Silence. • Style de voix : Vous pouvez sélectionner le thème de votre choix pour Style de voix. Appuyez sur un style pour obtenir un aperçu du son.
Notifications de l'appareil domestique	<p>Vous pouvez activer ou désactiver les notifications pour vos appareils domestiques enregistrés sur l'application SmartThings.</p>
Écran	<p>Vous pouvez régler Luminosité et Taille de la police.</p>
Avatar	<p>Vous pouvez sélectionner un avatar pour vous aider à utiliser l'appareil. De plus, l'avatar sélectionné vous guidera à travers les instructions d'utilisation de l'appareil et les notifications clés.</p>

Opérations



Options	Description
Bixby	<p>Vous pouvez régler les options Réveil vocal et Retour du son.</p> <p> REMARQUE</p> <ul style="list-style-type: none">Le microphone pour la reconnaissance vocale est intégré au plan de travail du Laundry Combo.<ul style="list-style-type: none">La meilleure façon d'utiliser la fonction de reconnaissance vocale est de se tenir à moins de 3 pieds (1 mètre) du Laundry Combo, de réduire le bruit de fond et de parler haut et clair à un rythme régulier en direction du microphone intégré.La fonction de reconnaissance vocale risque de ne pas fonctionner si vous vous tenez à plus de 3 pieds (1 mètre) de distance ou si vous parlez trop doucement.
Microphone	Vous pouvez activer ou désactiver l'utilisation du microphone.
Langue	Vous pouvez modifier la langue du système.
Date et heure	Vous pouvez régler automatiquement ou manuellement l'heure et la date, et régler le format d'heure souhaité.
Unités pour les liquides	Vous pouvez sélectionner les unités pour les liquides.
Accessibilité	<p>Vous pouvez régler les paramètres Description Audio et Amélioration de la visibilité.</p> <ul style="list-style-type: none">Description Audio : Activez cette fonction pour recevoir un retour vocal de la part de votre Laundry Combo.Amélioration de la visibilité : Vous pouvez modifier les paramètres Contraste élevé et Taille du texte afin d'accroître la visibilité.
Mise à jour du logiciel	Vous pouvez télécharger et installer la toute dernière version du logiciel. Le téléchargement commence automatiquement lorsque le Laundry Combo est connecté à un réseau Wi-Fi.
Assistance	<p>Vous pouvez consulter le guide d'utilisation ou démarrer le service de support à distance.</p> <ul style="list-style-type: none">Bénéficiez d'un support à distance pour tous vos besoins liés à vos appareils.

Options	Description
Réinitialiser	<p>Vous pouvez réinitialiser les paramètres du réseau ou réinitialiser tous les paramètres.</p> <ul style="list-style-type: none"> • Réinitialiser les paramètres du réseau : Mettez l'appareil sous tension, puis appuyez sur Paramètres > Classique > Réinitialiser > Réinitialiser les paramètres du réseau > Réinitialiser dans cet ordre. <ul style="list-style-type: none"> - Cette opération réinitialise les paramètres de connexion Wi-Fi et de connexion à SmartThings. • Réinitialiser tous les paramètres : Mettez l'appareil sous tension, puis appuyez sur Paramètres > Classique > Réinitialiser > Réinitialiser tous les paramètres > Réinitialiser dans cet ordre. <ul style="list-style-type: none"> - Cette opération réinitialise tous les paramètres, y compris les paramètres réseau et les données personnelles. - Votre Laundry Combo est alors réinitialisé aux paramètres d'usine. • Redémarrer : Redémarrez l'appareil.
À propos de l'appareil	<p>Vous pouvez consulter les informations relatives au Laundry Combo, notamment des informations juridiques et des renseignements sur son état.</p>

Opérations

Lave-linge

Options	Description
Éclairage du tambour	Cette fonction permet d'allumer l'éclairage à l'intérieur du tambour, afin que vous puissiez vérifier l'état du linge dedans.
Distributeurs automatiques	<p>Vous pouvez sélectionner le Mode Distributeur et régler les paramètres Type de lessive, Concentration et Quantité. Le Laundry Combo distribue automatiquement une quantité adéquate de lessive pour le cycle sélectionné.</p> <ul style="list-style-type: none">• Mode Distributeur : Vous pouvez sélectionner le Mode Distributeur. Le paramètre par défaut est Lessive classique et Adoucissant.<ul style="list-style-type: none">- Vous pouvez sélectionner Lessive classique et Adoucissant, Lessive classique et Lessive spéciale, ou Lessive classique et Lessive classique.• Type de lessive<ul style="list-style-type: none">- Distributeur automatique : Vous pouvez uniquement sélectionner Lessive classique.- Distributeur automatique flexible : Vous pouvez régler ce distributeur de sorte qu'il distribue de la lessive (Lessive classique ou Lessive spéciale) ou de l'adoucissant.• Concentration : Vous pouvez modifier le niveau de concentration.<ul style="list-style-type: none">- 1x > 2x > 3x- Le réglage par défaut est 1x.• Quantité : Vous pouvez sélectionner la quantité de lessive à distribuer durant chaque cycle de lavage.<ul style="list-style-type: none">- Faible > Moyenne > Élevé- Le réglage par défaut est Moyenne. <p> REMARQUE</p> <ul style="list-style-type: none">• Vous pouvez activer et désactiver la distribution automatique de lessive et régler la quantité de lessive à distribuer pour chaque cycle. Vous devrez ajouter la lessive manuellement si vous désactivez la distribution automatique de lessive.• Pour les cycles qui nécessitent l'utilisation de lessive spéciale, seules les options disponibles sont affichées.

Options	Description
Nettoyage de la pompe	<p>Vous pouvez utiliser cette fonction pour nettoyer les résidus de lessive ou d'adoucissant qui se sont accumulés dans la pompe.</p> <p>Utilisez cette fonction après avoir vidé et nettoyé le distributeur.</p> <ul style="list-style-type: none"> Vous avez le choix entre Distributeur automatique, Distributeur automatique flexible et Distributeur automatique/ Distributeur automatique flexible. <ul style="list-style-type: none"> Versez de l'eau jusqu'au trait de remplissage maximal dans le distributeur, puis appuyez sur Commencer le nettoyage. <p> REMARQUE</p> <p>Pendant le processus de nettoyage de la pompe, le tambour tourne pour vidanger l'eau. Une fois le processus de nettoyage de la pompe terminé, l'eau présente à l'intérieur du ou des distributeur(s) se vidange automatiquement.</p>
Ouverture automatique du hublot	<p>Vous pouvez régler le Laundry Combo de sorte que son hublot s'ouvre automatiquement une fois le cycle terminé.</p> <ul style="list-style-type: none"> Le réglage par défaut est Ouvrir immédiatement. Toutefois, si vous n'effectuez que le processus de lavage, le paramètre Ouvrir 5 minutes plus tard s'applique. Vous avez le choix entre Ouvrir 5 minutes plus tard et Ouvrir immédiatement. <p> REMARQUE</p> <ul style="list-style-type: none"> Les options disponibles pour la fonction Ouverture automatique du hublot ne sont actives que lorsque ladite fonction est activée. Les options sont inactives lorsque la fonction est désactivée. La fonction Ouverture automatique du hublot ne peut pas être utilisée lorsque l'option Verrouiller est activée. Le hublot ne s'ouvrira pas à la fin du cycle si vous avez activé la fonction Stay Connect sur l'application SmartThings.
Modèle d'IA	<p>Cette fonction enregistre régulièrement les cycles et réglages utilisés. Lorsque vous activez la fonction, le Laundry Combo mémorise les cycles que vous utilisez le plus, ainsi que leurs paramètres (cycles de lavage : Température, Essorage et Degré de salissure / cycles de séchage : Niveau de séchage et Temps de séchage), et il les affiche par ordre de fréquence d'utilisation.</p> <ul style="list-style-type: none"> Le réglage par défaut est Activation. Réglez-la sur Désactivation si vous ne souhaitez pas utiliser cette fonction. Lorsque vous désactivez la fonction, toutes les données enregistrées sont réinitialisées.

Opérations

Options	Description
Mes cycles	<p>Ajoutez ou supprimez des cycles pour créer une liste de cycles personnalisés.</p> <ul style="list-style-type: none">Vous ne pouvez modifier un cycle pour créer un cycle personnalisé que lorsque le Laundry Combo n'est pas en marche. <p> REMARQUE</p> <ul style="list-style-type: none">Les cycles Coton et Entretien de l'appareil ne peuvent pas être supprimés de la liste des cycles.Vous pouvez également modifier le contenu de Mes cycles sur l'application SmartThings.
Protection antigel (pour les modèles de Malaisie)	<p>Vous pouvez recommencer le calibrage pour une détection précise du poids.</p> <ul style="list-style-type: none">Évitez que l'appareil ne gèle en hiver.Pour pouvoir utiliser la fonction Protection antigel, assurez-vous que le lave-linge est vide et que le hublot est fermé.Fait ajouter et vidanger l'eau toutes les 15 minutes pendant 16 heures, afin d'éviter que l'eau ne gèle. Cette fonction est efficace lorsque la température extérieure est supérieure à -5 °C.
Calibrage	<p>Vous pouvez recommencer le calibrage pour une détection précise du poids.</p> <ul style="list-style-type: none">La fonction Calibrage ne commence pas si le hublot est mal fermé.Le tambour tourne dans le sens horaire et antihoraire pendant environ 3 minutes.

Arrêt différé

Vous pouvez programmer le Laundry Combo pour que le cycle de lavage se termine automatiquement plus tard, en choisissant un départ différé de 5 à 24 heures.



- Sélectionnez un cycle et modifiez les réglages du cycle à votre guise.
- Appuyez sur **Arrêt différé** en bas de l'écran Cycle.
- Réglez l'heure de fin souhaitée, puis appuyez sur **OK**.
 - L'état s'affiche à l'écran et le Laundry Combo fait tourner le tambour pour détecter le poids de la charge (si la fonction de détection de la charge est pré-réglée pour le cycle sélectionné). Une fois la détection de la charge terminée, l'écran affiche le temps restant avant la fin du cycle de lavage.
 - L'heure à laquelle le cycle se termine peut varier en fonction de la quantité d'articles à laver et de leur degré de salissure.
 - Pour annuler la fonction Arrêt différé, appuyez sur **Arrêter** pour redémarrer le Laundry Combo.

Fonctions spéciales

Smart Control

Vous pouvez connecter l'appareil à l'application SmartThings et contrôler votre Laundry Combo à distance.

Connexion de votre Laundry Combo

1. Téléchargez et ouvrez l'application SmartThings sur votre smartphone ou tablette (Android et iOS).
2. Appuyez sur  pour mettre le Laundry Combo sous tension.
3. Laissez le doigt appuyé sur .
 - a. Le Laundry Combo passe en mode AP (Point d'accès) et se connecte à votre smartphone ou tablette.
 - b. Appuyez sur  pour authentifier votre Laundry Combo.
 - c. Une fois le processus d'authentification terminé, votre Laundry Combo est bien connecté à l'application.
 - Vous pouvez utiliser diverses fonctions disponibles sur l'application SmartThings.

REMARQUE

- Si votre Laundry Combo ne parvient pas à se connecter à l'application SmartThings, réessayez.
- Vérifiez votre routeur si vous rencontrez un problème de connexion Internet après avoir connecté votre Laundry Combo à l'application SmartThings.
- Si la connexion Wi-Fi est désactivée, laissez le doigt appuyé sur  > **Connexions**, puis activez la connexion Wi-Fi.
- Si vous activez la connexion Wi-Fi du Laundry Combo, vous pouvez vous connecter au Laundry Combo via l'application SmartThings sur votre smartphone ou tablette, quel que soit l'état d'alimentation du Laundry Combo. Toutefois, le Laundry Combo apparaît comme hors ligne sur l'application SmartThings si la connexion Wi-Fi du Laundry Combo est désactivée.
- Fermez le hublot avant de démarrer la fonction Smart Control.
- Si vous utilisez votre Laundry Combo pendant quelques temps sans le connecter à l'application SmartThings, un message contextuel relatif à la fonction Smart Control s'affiche pendant 3 secondes lors de la 20ème, 40ème et 60ème utilisation.
- Si la connexion Wi-Fi du Laundry Combo n'est pas connectée à un point d'accès, elle se désactive lors de la mise hors tension de l'appareil.

Stay Connect

Configurez la fonction Stay Connect sur votre application SmartThings pour garder la fonction Smart Control activée à la fin d'un cycle. Votre Laundry Combo reste connecté à l'application afin que vous puissiez lui envoyer d'autres instructions, que vous soyez chez vous ou non.

1. Si vous activez la fonction Stay Connect sur l'application SmartThings, le Laundry Combo reste en veille en mode d'économie d'énergie après la fin d'un cycle.
 - La fonction Stay Connect reste activée jusqu'à 24 heures si le hublot reste fermé.
2. Lorsque la fonction Stay Connect est activée, les icônes des fonctions Smart Control, Verrouillage du hublot et Wi-Fi sont allumées sur l'écran LCD.
3. Vous pouvez contrôler votre Laundry Combo de manière pratique, par exemple ajouter des cycles de rinçage et d'essorage à l'aide de l'application SmartThings.

Opérations

REMARQUE

- Le Laundry Combo passe en veille en mode d'économie d'énergie lorsqu'une opération est mise en pause, même si l'appareil n'est pas connecté à l'application SmartThings.
- Dans certaines circonstances, il se peut que seule l'icône de la fonction Verrouillage du hublot soit allumée.

SmartThings

Connexion Wi-Fi

Sur votre smartphone ou tablette, allez dans **Settings (Paramètres)**, activez la connexion sans fil et sélectionnez un point d'accès.

- Cet appareil prend en charge les protocoles Wi-Fi 2,4 GHz et 5 GHz.

Téléchargement

Sur un marché d'applications (Google Play Store, Apple App Store, Samsung Galaxy Apps), trouvez l'application SmartThings en saisissant « SmartThings » comme terme de recherche. Téléchargez et installez l'application sur votre appareil.

REMARQUE

L'application est susceptible d'être modifiée sans préavis en vue d'en améliorer les performances.

Connexion

Vous devez d'abord connecter l'application SmartThings à votre compte Samsung. Pour créer un nouveau compte Samsung, suivez les instructions affichées sur l'application. Vous n'avez pas besoin d'avoir une autre application pour créer votre compte.

REMARQUE

Si vous avez déjà un compte Samsung, utilisez-le pour vous connecter. Un utilisateur ayant un smartphone ou une tablette Samsung enregistré(e) peut se connecter automatiquement.



Enregistrement de votre appareil sur l'application SmartThings

1. Assurez-vous que votre smartphone ou tablette est connecté(e) à un réseau sans fil. Si ce n'est pas le cas, allez dans **Settings (Paramètres)**, activez la connexion sans fil et sélectionnez un point d'accès.
2. Ouvrez l'application **SmartThings** sur votre smartphone ou tablette.
3. Si le message « A new device is found. (Nouvel appareil détecté.) » apparaît, sélectionnez **Add (Ajouter)**.
4. Si aucun message n'apparaît, sélectionnez **+** et sélectionnez votre appareil dans la liste des appareils disponibles. Si votre appareil ne figure pas dans la liste, sélectionnez **Device Type (Type d'appareil) > Specific Device Model (Modèle d'appareil spécifique)**, puis ajoutez manuellement votre appareil.
5. Enregistrez votre appareil sur l'application SmartThings comme suit.
 - a. Ajoutez votre appareil sur l'application SmartThings. Assurez-vous que votre appareil est connecté à l'application SmartThings.
 - b. Une fois l'enregistrement terminé, votre appareil apparaît sur votre smartphone ou tablette.

Si vous déménagez, nous vous recommandons d'effacer complètement les données de l'appareil et d'effectuer une réinitialisation du réseau dessus avant de quitter le logement et l'appareil.

Si vous emménagez, la manière la plus simple de prendre le contrôle et d'éviter l'accès par un précédent utilisateur, c'est de l'ajouter vous-même sur l'application SmartThings. Mais, si vous ne prévoyez pas d'utiliser l'application SmartThings, vous devez effectuer une réinitialisation du réseau afin de protéger la confidentialité de vos données. Dans les logements en location, l'occupant change souvent. Pour garantir la confidentialité des résidents, les paramètres de connexion Wi-Fi et/ou autres paramètres de connectivité doivent être réinitialisés à chaque changement de résident. Veuillez vous reporter aux instructions de réinitialisation aux paramètres d'usine figurant dans le présent manuel.



Opérations

Déclaration de logiciel open source

Le logiciel inclus dans cet appareil contient un logiciel open source. Vous pouvez obtenir l'intégralité du code source correspondant pendant une période de trois ans après le dernier envoi de cet appareil en contactant notre équipe d'assistance sur <http://opensource.samsung.com> (veuillez utiliser le menu « Inquiry » (Demande)).

Vous pouvez également obtenir l'intégralité du code source correspondant sur un support physique tel qu'un CD-ROM ; un coût minimal sera alors demandé.

L'URL suivante http://opensource.samsung.com/opensource/SMART_AT_051/seq/0 vous redirige vers les informations relatives à la licence open source associées à cet appareil. Cette offre est valable pour quiconque reçoit ces informations.



REMARQUE

- Lorsque la fonction Wi-Fi est activée, la consommation d'énergie augmente par rapport aux valeurs spécifiées dans les informations indicatives.
- Par la présente, Samsung déclare que cet appareil de type matériel radio est conforme à la Directive 2014/53/UE et aux exigences réglementaires pertinentes en vigueur au Royaume-Uni. L'intégralité du texte de la déclaration de conformité de l'UE et de la déclaration de conformité du Royaume-Uni est disponible à l'URL suivante : La Déclaration de conformité officielle est disponible sur <http://www.samsung.com> ; allez dans Assistance > page d'accueil de Assistance, puis saisissez le nom du modèle.

Puissance maximale de l'émetteur RF :

Wi-Fi	
Plage de fréquences	Puissance (maximale) de l'émetteur
2412 à 2472 MHz	20 dBm
5120 à 5250 MHz	23 dBm
5250 à 5350 MHz	20 dBm
5470 à 5725 MHz	20 dBm
Bluetooth	
2402 à 2480 MHz	20 dBm

La fonction WLAN de 5 GHz de cet équipement ne peut être utilisée qu'en intérieur. Cet équipement peut être utilisé dans tous les pays de l'UE.

Entretien

Maintenez le Laundry Combo propre afin d'éviter de dégrader ses performances et de préserver sa durée de vie.

Entretien de l'appareil

L'écran Entretien de l'appareil propose des conseils d'entretien permettant de toujours avoir un Laundry Combo propre et d'allonger la durée de vie de l'appareil.

Vous pouvez vérifier le nombre restant de cycles jusqu'à la prochaine durée Auto-nettoyage+ et Auto-séchage, puis démarrez le cycle Auto-nettoyage+ ou Auto-séchage.

REMARQUE

Si le cycle Entretien de l'appareil doit être effectué, un message de guidage apparaîtra sur l'écran Accueil. Suivez les instructions affichées à l'écran pour exécuter le cycle Auto-nettoyage+ ou Auto-séchage.

1. Sur l'écran Accueil, appuyez sur **Entretien de l'appareil** pour passer à l'écran Entretien de l'appareil.
2. Appuyez sur **Nettoyer maintenant** ou **Commencer le nettoyage** sous l'option souhaitée pour démarrer le cycle d'entretien.
 - Toutes les options pour le cycle Entretien de l'appareil sont réglées automatiquement.
 - Si le tambour et l'échangeur de chaleur nécessitent tous les deux un nettoyage, toutes les options nécessaires pour le cycle Entretien de l'appareil sont réglées automatiquement.
3. Appuyez sur  pour passer à l'écran Accueil.

Auto-nettoyage+

Certaines conditions d'utilisation et environnementales peuvent entraîner l'accumulation de résidus ou le développement de mauvaises odeurs dans le tambour. Pour éviter cette accumulation ou le développement de mauvaises odeurs et préserver la fraîcheur et la propreté du tambour, effectuez le cycle Auto-nettoyage+ au moins une fois par mois, ou tous les 40 cycles. Effectuez la procédure recommandée ci-dessous lors de l'utilisation du cycle Auto-nettoyage+.

1. Appuyez sur .
2. Sur l'écran Cycle, sélectionnez **Entretien de l'appareil** > **Auto-nettoyage+**.
3. Appuyez sur **Nettoyer maintenant**.

ATTENTION

Si de l'eau de Javel chlorée reste dans le tambour pendant une période prolongée, de la rouille risque de se former.

REMARQUE

- La température de l'eau pour le cycle Auto-nettoyage+ est réglée par défaut sur Très chaude. Cette température ne peut pas être modifiée.
- En présence de résidus dans le tambour, ajoutez de l'eau de Javel chlorée liquide jusqu'au trait de remplissage maximal dans le bac à eau de Javel manuel avant de démarrer le cycle Auto-nettoyage+. N'ajoutez pas l'eau de Javel chlorée liquide dans les autres bacs (ce n'est le cas que pour le cycle Auto-nettoyage+).
- Ne dépassez pas le trait de remplissage maximum. N'utilisez pas et ne mélangez pas d'autres lessives ou produits chimiques pendant le cycle Auto-nettoyage+. Si nécessaire, exécutez un cycle Rinçage+Essorage une fois le cycle Auto-nettoyage+ terminé, afin d'éliminer les éventuels résidus restants.

Rappel de la fonction Auto-nettoyage+

- Tous les 40 cycles, le Laundry Combo affiche le message « **Il est temps d'exécuter le cycle Auto-nettoyage+**. Appuyez sur **Nettoyer maintenant** pour démarrer le cycle **Entretien de l'appareil**. » pendant une heure afin de vous alerter d'exécuter le cycle **Auto-nettoyage+**.
- Nous vous recommandons de lancer le cycle régulièrement pour des questions d'hygiène.
- Vous verrez le message d'alerte **Auto-nettoyage+** s'afficher lorsque le Laundry Combo achève un cycle. Si vous ouvrez le hublot, le message disparaît et l'écran affiche l'écran des paramètres du cycle **Auto-nettoyage+** automatiquement. À ce stade, le panneau LCD affiche le cycle de séchage recommandé.
- Le rappel apparaîtra sur le panneau LCD pendant les 5 cycles consécutifs suivants avant de disparaître. Le rappel suivant ne réapparaîtra pas tant que 40 autres cycles n'auront pas été effectués.

Entretien

Auto-séchage

1. Appuyez sur .
2. Sur l'écran Cycle, sélectionnez **Entretien de l'appareil** > **Auto-séchage**.
3. Appuyez sur **Nettoyer maintenant**.
 - Lorsque vous démarrez le cycle Auto-séchage, le processus de calibrage est inclus dans le cycle pour permettre une détection plus précise du poids.
 - Si vous laissez le hublot ouvert une fois le cycle Auto-séchage terminé, cela aide à maintenir le niveau d'hygiène à l'intérieur du Laundry Combo.
 - Toutes les 30 utilisations, un message d'alerte indiquant d'effectuer le cycle Auto-séchage apparaît. Utilisez ce cycle régulièrement pour sécher l'intérieur du tambour et empêcher le développement de mauvaises odeurs.

ATTENTION

Assurez-vous de vider le tambour avant d'utiliser ce cycle.

Vidange d'urgence

En cas de coupure de courant, vidangez l'eau à l'intérieur du tambour avant de retirer le linge.

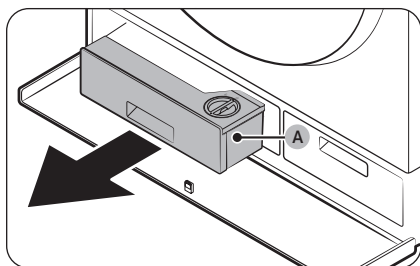

1. Mettez le Laundry Combo hors tension, puis débranchez le cordon d'alimentation.
2. Appuyez sur le cache du compartiment pour l'ouvrir.
3. Tirez le **distributeur automatique (A)** vers l'extérieur.

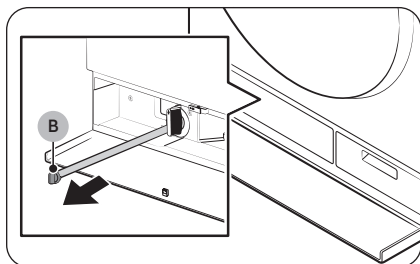

4. Placez un grand bac vide autour du cache et tirez le tuyau de vidange d'urgence jusqu'au bac tout en maintenant en place le **bouchon du tuyau (B)**.

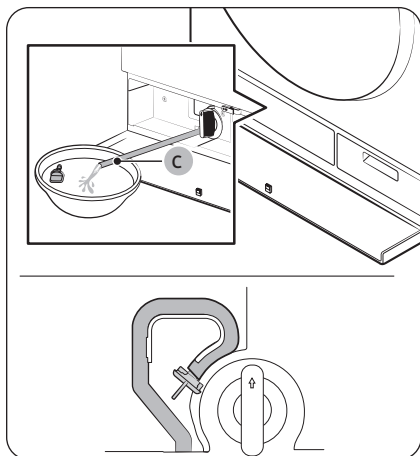

5. Ouvrez le bouchon du tuyau et laissez l'eau s'écouler du **tuyau de vidange d'urgence (C)** dans le bac.
6. Lorsque vous avez terminé, fermez le bouchon du tuyau et réinsérez le tuyau. Ensuite, fermez le cache du filtre.

Entretien

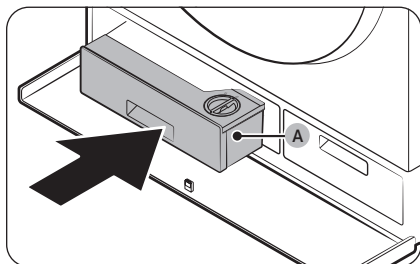

7. Réinsérez le **distributeur automatique (A)** en place.

8. Fermez le cache du compartiment.

REMARQUE

Utilisez un grand bac car la quantité d'eau dans le tambour peut être plus importante que vous ne pensez.

Nettoyage

Surface du Laundry Combo

Utilisez un chiffon doux avec un produit d'entretien ménager non abrasif. Ne pulvérisez pas d'eau sur le Laundry Combo.

Filtre à maille

Nettoyez le filtre à maille du tuyau d'eau une ou deux fois par an.

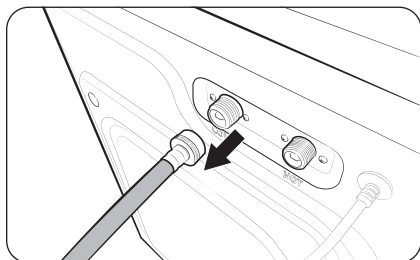

1. Mettez le Laundry Combo hors tension, puis débranchez le cordon d'alimentation.
2. Fermez le robinet d'eau.
3. Desserrez et débranchez le tuyau d'eau à l'arrière du Laundry Combo. Recouvrez l'extrémité de chaque tuyau avec un chiffon ou une serviette pour éviter des projections d'eau.

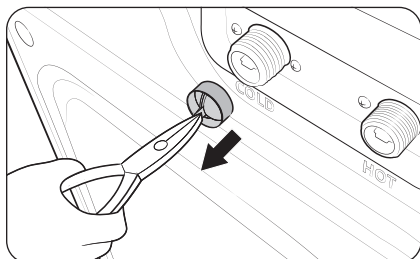

4. Utilisez une pince pour retirer le filtre à maille de la vanne d'arrivée d'eau.
5. Immergez le filtre à maille entièrement dans l'eau de sorte à ce que le raccord fileté soit également sous l'eau.
6. Séchez le filtre à maille complètement à l'ombre.
7. Réinsérez le filtre à maille dans la vanne d'arrivée d'eau et raccordez à nouveau le tuyau d'eau à la vanne d'arrivée d'eau.
8. Ouvrez le robinet d'eau.

REMARQUE

- Si le filtre à maille est obstrué, le code d'information « 4C » apparaît à l'écran.
- Nettoyez plus fréquemment le filtre à maille du tuyau d'eau si l'eau provient d'un vieux puits ou système d'eau.

Entretien

Filtre de vidange

Il est recommandé de nettoyer le filtre de vidange tous les 2 mois pour prévenir son obstruction.

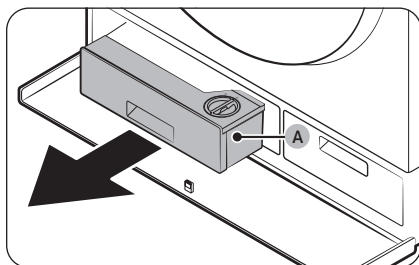

1. Mettez le Laundry Combo hors tension, puis débranchez le cordon d'alimentation.
2. Vidangez l'eau qu'il reste dans le tambour. (Pour obtenir plus d'informations, reportez-vous à la section **Vidange d'urgence** en page 65.)
3. Appuyez sur le cache du compartiment pour l'ouvrir.
4. Tirez le **distributeur automatique (A)** vers l'extérieur.

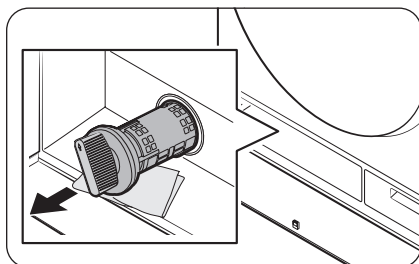

5. Tournez le bouton du filtre de vidange vers la gauche et vidangez le reste d'eau.

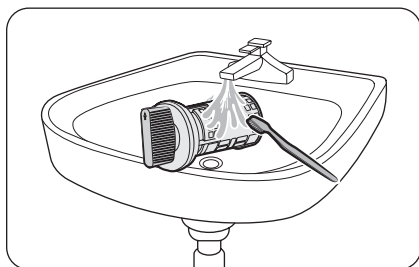

6. Nettoyez le filtre de vidange à l'aide d'une brosse souple. Lorsque le filtre de vidange est retiré, assurez-vous que l'hélice à l'intérieur de la pompe de vidange est exempte de débris.

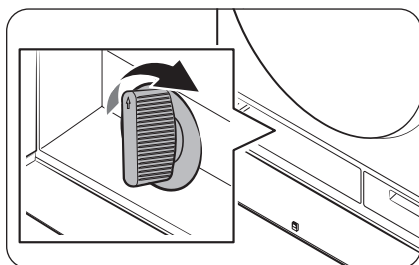

7. Réinsérez le filtre de vidange et tournez son bouton vers la droite.

REMARQUE

Certains filtres de vidange sont dotés d'un bouton de sécurité conçu pour éviter les accidents impliquant des enfants. Pour ouvrir le bouton de sécurité du filtre de vidange, enfoncez le bouton et tournez-le vers la gauche. Le mécanisme de ressort du bouton de sécurité aide à ouvrir le filtre.

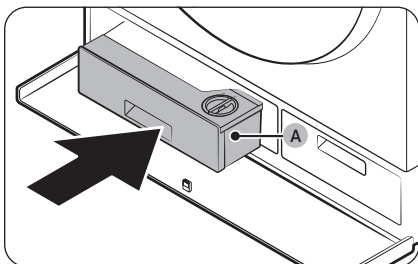

8. Réinsérez le **distributeur automatique (A)** en place.
9. Fermez le cache du compartiment.

 **REMARQUE**

Si le filtre de vidange est obstrué, le code d'information « 5C » apparaît à l'écran.

 **ATTENTION**

- Assurez-vous que le bouton du filtre est correctement fermé après avoir nettoyé le filtre. Dans le cas contraire, cela peut provoquer une fuite.
- Assurez-vous que le filtre est correctement inséré après l'avoir nettoyé. Dans le cas contraire, cela peut causer une défaillance opérationnelle ou une fuite.

Entretien

Distributeurs automatiques

Pour éviter l'accumulation de résidus de lessive dans les distributeurs automatiques, nettoyez ces derniers et leurs composants une ou deux fois par mois et dès que vous changez ou ajoutez de la lessive ou de l'adoucissant.

⚠ ATTENTION

- Assurez-vous de mettre le Laundry Combo hors tension et de débrancher le cordon d'alimentation avant de procéder au nettoyage.
- Si vous prévoyez de ne pas utiliser le Laundry Combo pendant une période prolongée, videz les distributeurs et nettoyez-les soigneusement.

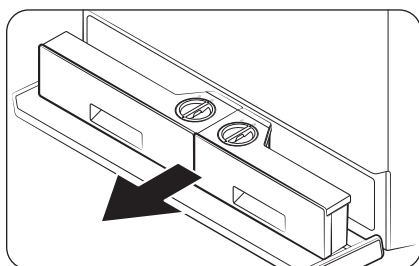

1. Appuyez sur le cache du compartiment pour l'ouvrir.
2. Tirez les distributeurs automatiques vers l'extérieur.

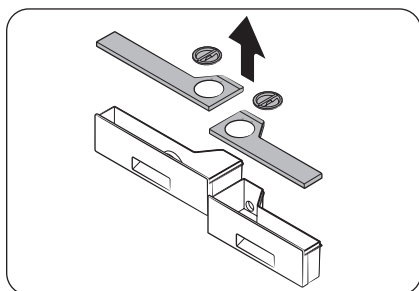

3. Retirez les couvercles des deux distributeurs à l'aide des languettes de tirage situées à l'arrière de chaque couvercle.

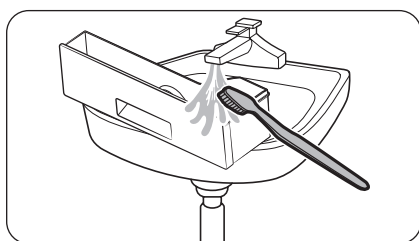

4. Nettoyez les distributeurs et tous les autres composants à l'eau courante tiède avec une brosse souple.
 - Essuyez tous les composants avec une serviette sèche ou un chiffon sec après le nettoyage.

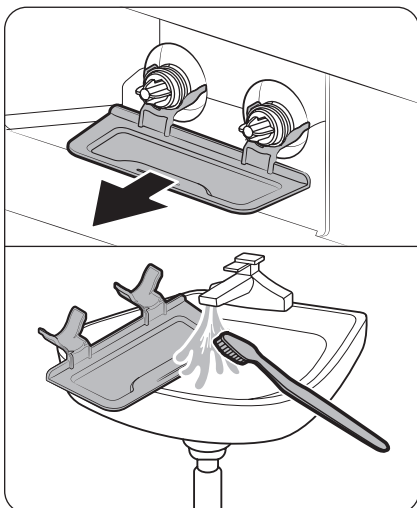

5. Retirez le bac de distribution et nettoyez-le à l'eau courante pour éliminer la lessive ou l'adoucissant qui a fui. Ensuite, réinstallez le bac.

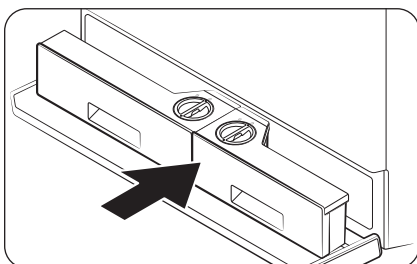

6. Repoussez les distributeurs automatiques dans leur position initiale.

⚠ ATTENTION

- Assurez-vous que le compartiment du distributeur est complètement sec avant d'insérer les distributeurs automatiques.
 - Attachez fermement le haut des deux distributeurs avant de les réinsérer.
 - Si le cache du compartiment n'est pas fermé hermétiquement, de la lessive risque de fuir. Assurez-vous que les distributeurs automatiques sont insérés jusqu'au bout.
7. Fermez le cache du compartiment.

⚠ ATTENTION

Ne vaporisez pas d'eau dans le compartiment du distributeur. Cela pourrait entraîner une électrocution ou un incendie.

Entretien

Diaphragme du hublot

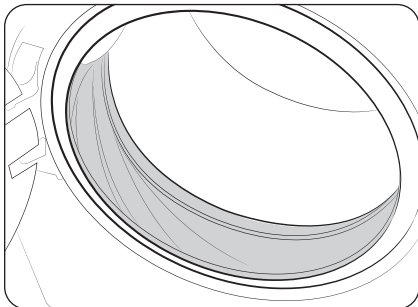

1. Ouvrez le hublot, puis videz le tambour.
2. Mélangez 3/4 de tasse d'eau de Javel chlorée liquide avec 1 gallon d'eau tiède du robinet.
3. Après avoir enfilé des gants en caoutchouc, utilisez un chiffon doux et propre imbibé de la solution d'eau et d'eau de Javel pour nettoyer le diaphragme.
4. Laissez agir 5 minutes, puis essuyez abondamment et séchez bien.

ATTENTION

Utilisez l'eau de Javel avec prudence et veillez à suivre les instructions d'utilisation et d'entretien du fabricant de l'eau de Javel.

Échangeur de chaleur

Un échangeur de chaleur sale altèrera les performances de l'appareil. Il doit donc être nettoyé régulièrement. Un message d'alerte apparaît toutes les 180 utilisations pour vous informer de nettoyer l'échangeur de chaleur. Nettoyez l'échangeur de chaleur lorsque vous voyez le message d'alerte s'afficher.

REMARQUE

- Des gouttes d'eau peuvent se former autour de l'échangeur de chaleur en raison de la condensation provoquée par une différence de température. Ceci est tout à fait normal et n'indique pas la présence d'une fuite.
- Si vous prévoyez de ne pas utiliser le Laundry Combo pendant une période prolongée, ouvrez le cache du filtre à peluches et laissez-le aérer.

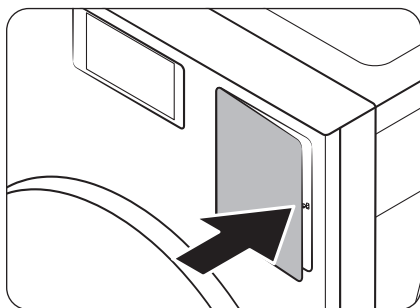

1. Appuyez sur le côté droit du cache du filtre à peluches pour l'ouvrir.

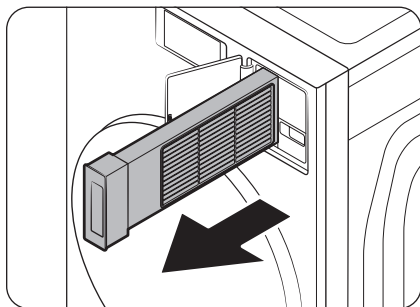

2. Tirez le filtre à peluches vers l'extérieur.

Entretien

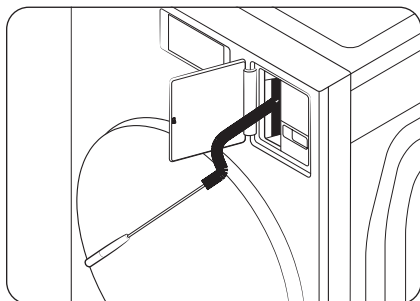

3. Nettoyez l'échangeur de chaleur à l'aide d'une brosse pour appareil.
 - Après le nettoyage à l'aide d'une brosse, utilisez un aspirateur avec un embout plat pour éliminer les éventuels autres débris. Ensuite, essuyez la zone extérieure à l'aide d'un chiffon humide.

⚠ ATTENTION

- Afin d'éviter de vous blesser ou de vous brûler, ne touchez pas et ne nettoyez pas l'échangeur de chaleur à mains nues.
- Lors du nettoyage de l'échangeur de l'échangeur de chaleur, faites attention à ne pas endommager les ailettes.

📖 REMARQUE

Si l'échangeur de chaleur est difficile à nettoyer du fait qu'il est complètement sec, pulvérisez un peu d'eau dessus et utilisez une brosse pour le nettoyer.

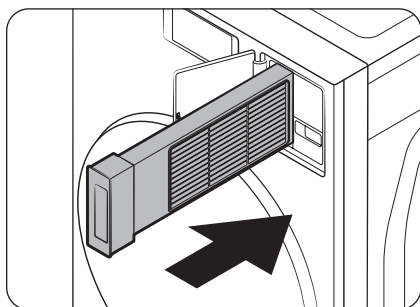

4. Réinsérez le filtre à peluches en place, puis fermez le cache du filtre à peluches.

Filtre à peluches

Vous devez nettoyer le filtre à peluches après chaque utilisation du cycle de séchage. Si vous ne nettoyez pas le filtre à peluches, cela pourrait dégrader les performances de séchage et impacter le temps de séchage.

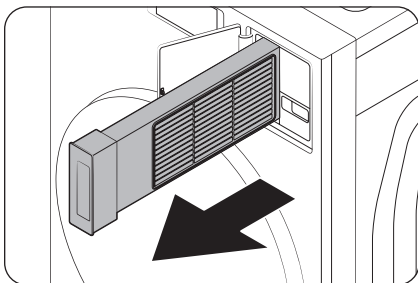

1. Ouvrez le cache du filtre à peluches.
2. Tirez le filtre à peluches vers l'extérieur.
 - Ne retirez pas le joint en caoutchouc sur le filtre à peluches.

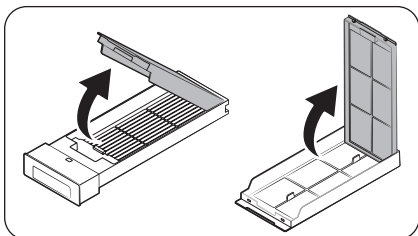

3. Ouvrez le filtre extérieur, puis retirez le filtre intérieur.

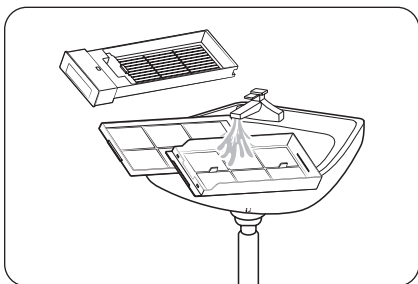

4. Retirez les peluches sur les filtres intérieur et extérieur. Ensuite, lavez les filtres à l'eau courante et faites complètement sécher les filtres à l'ombre.

Entretien

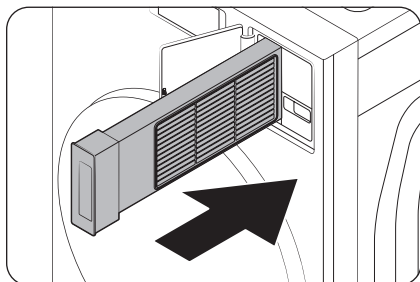

5. Insérez le filtre intérieur dans le filtre extérieur dans le bon sens.
6. Réinsérez le filtre à peluches assemblé en place.

⚠ ATTENTION

- Nettoyez le filtre à peluches après chaque cycle. Si vous ne le faites pas, les performances de séchage risquent de se dégrader.
- Si la surface du filtre est mouillée, laissez-la sécher complètement avant toute utilisation.
 - Si vous insérez le filtre alors qu'il est encore mouillé, cela pourrait entraîner le développement de moisissures, de mauvaises odeurs ou une dégradation de l'efficacité de séchage.
- Lors du nettoyage ou du retrait du filtre à peluches, ne secouez pas et ne tapotez pas le filtre. En cas de non-respect de cette consigne, vous risqueriez d'endommager le filtre.
- Vous risquez d'endommager les filtres extérieur et intérieur si vous les ouvrez sans faire attention et en exerçant une force excessive.

📖 REMARQUE

Des gouttes d'eau peuvent se former autour de l'échangeur de chaleur en raison de la condensation provoquée par une différence de température. Ceci est tout à fait normal et n'indique pas la présence d'une fuite.

Dégel de votre lave-linge

Le Laundry Combo peut geler lorsque la température ambiante descend en-dessous de 0 °C.



1. Mettez le Laundry Combo hors tension, puis débranchez le cordon d'alimentation.
2. Versez de l'eau chaude sur le robinet d'eau pour assouplir le tuyau d'eau.
3. Débranchez le tuyau d'eau et trempez-le dans l'eau chaude.
4. Versez de l'eau chaude dans le tambour et laissez-la agir pendant environ 10 minutes.
5. Raccordez le tuyau d'eau au robinet d'eau.

REMARQUE

Si le Laundry Combo ne fonctionne toujours pas normalement, répétez les étapes ci-dessus.

Mesures en cas de non-utilisation prolongée

Évitez de ne pas utiliser le Laundry Combo pendant une période prolongée. Cependant, si vous songez à ne pas utiliser le Laundry Combo pendant une durée prolongée, respectez les consignes ci-dessous :

1. Appuyez sur .
2. Sur l'écran Cycle, sélectionnez **Rinçage+Essorage**.
3. Videz le tambour, puis laissez le doigt appuyé sur .
4. Lorsque le cycle est terminé, fermez les robinets d'eau et débranchez les tuyaux d'eau.
5. Mettez le Laundry Combo hors tension, puis débranchez le cordon d'alimentation.
6. Ouvrez le hublot pour faire circuler l'air dans le tambour.

Dépannage

Si un problème persiste, contactez un centre de réparation. Le numéro du centre de réparation figure sur l'étiquette apposée sur l'appareil.



Contrôles

Si vous rencontrez un problème avec le Laundry Combo, consultez tout d'abord le tableau ci-dessous et essayez les suggestions proposées.

Problème	Action
L'appareil ne démarre pas.	<ul style="list-style-type: none">Assurez-vous que le Laundry Combo est branché.Assurez-vous que le hublot est correctement fermé.Assurez-vous que les robinets d'eau sont ouverts.Appuyez sur  pour démarrer le Laundry Combo.Assurez-vous que la fonction Verrouiller n'est pas activée.Avant de commencer à se remplir, le Laundry Combo émet une série de cliquetis ; ces cliquetis indiquent qu'il vérifie que le hublot est bien verrouillé et qu'il effectue une vidange rapide.Vérifiez les fusibles ou réarmez le disjoncteur.Vérifiez que l'alimentation électrique arrive correctement.Basse tension détectée.<ul style="list-style-type: none">Vérifiez si le cordon d'alimentation est branché.Assurez-vous qu'il n'y a pas de linge pris dans le hublot.Nettoyez le filtre.
L'arrivée d'eau est insuffisante ou interrompue.	<ul style="list-style-type: none">Ouvrez entièrement le robinet d'eau.Assurez-vous que le hublot est correctement fermé.Assurez-vous que le tuyau d'arrivée d'eau n'est pas gelé.Assurez-vous que le tuyau d'arrivée d'eau n'est pas entortillé ou obstrué.Assurez-vous que la pression d'eau est suffisante.Assurez-vous que le robinet d'eau froide et le robinet d'eau chaude sont correctement raccordés.Nettoyez le filtre à maille car il est peut-être obstrué.
En fin de cycle, de la lessive subsiste dans le tiroir à lessive.	<ul style="list-style-type: none">Assurez-vous que la pression d'eau est suffisante pour faire fonctionner le Laundry Combo.Assurez-vous que de la lessive a été ajoutée dans le bac central du tiroir à lessive.Vérifiez que le bouchon de rinçage est correctement inséré.Si vous utilisez de la lessive en poudre, assurez-vous que le sélecteur de lessive est en position haute.Retirez le bouchon de rinçage et nettoyez le tiroir à lessive.

Problème	Action
<p>Le lave-linge génère un niveau excessif de vibrations ou de bruit.</p>	<ul style="list-style-type: none"> • Assurez-vous que le Laundry Combo est installé sur un sol plan et solide non glissant. Si le sol n'est pas plan, utilisez les pieds réglables pour ajuster la hauteur du Laundry Combo. • Assurez-vous que les boulons de transport ont été retirés. • Assurez-vous que le Laundry Combo n'est en contact avec aucun autre objet. • Assurez-vous que la charge de linge est bien équilibrée. • Le moteur peut générer du bruit lors du fonctionnement normal. • Des salopettes ou des vêtements comportant des décorations métalliques peuvent générer du bruit lors du lavage. Ceci est tout à fait normal. • Les objets métalliques tels que des pièces de monnaie peuvent générer du bruit. Après le lavage, retirez ces objets du tambour ou du boîtier du filtre. • Le processus d'essorage ne s'effectue pas correctement car il n'y a pas assez de linge ou la charge est mal équilibrée. <ul style="list-style-type: none"> - Ajoutez plus de linge ou répartissez à nouveau les articles, puis appuyez sur Démarrer pour redémarrer le lave-linge. Sinon, mettez l'appareil hors tension et remettez-le sous tension après un délai de 2 à 3 minutes, puis réessayez. • Retirez tout élément collé à l'intérieur du filtre à peluches.
<p>Le lave-linge ne se vidange pas et/ou n'essore pas.</p>	<ul style="list-style-type: none"> • Assurez-vous que le tuyau de vidange n'est pas emmêlé entre l'appareil et le système de vidange. Si vous rencontrez un problème de vidange, appelez le centre de réparation. • Assurez-vous que le filtre de vidange n'est pas obstrué. • Fermez le hublot puis laissez le doigt appuyé sur DI. Pour des raisons de sécurité, le Laundry Combo ne fait pas tourner le tambour ou n'essore pas tant que le hublot n'est pas fermé. • Assurez-vous que le tuyau de vidange n'est pas gelé ou obstrué. • Assurez-vous que le tuyau de vidange est raccordé à un système de vidange non obstrué. • Si l'alimentation électrique du Laundry Combo n'est pas suffisante, le Laundry Combo ne se vidange pas ou n'essore pas temporairement. Dès que l'alimentation électrique sera à nouveau suffisante, le Laundry Combo fonctionnera normalement. • Assurez-vous que le tuyau de vidange est correctement positionné, en fonction du type de raccordement. • Nettoyez le filtre de vidange car il est peut-être obstrué.

Dépannage

Problème	Action
Le hublot ne s'ouvre pas.	<ul style="list-style-type: none">• Appuyez sur  pour arrêter le Laundry Combo.• Le mécanisme de verrouillage du hublot se débloque après quelques instants.• Le hublot ne s'ouvre que 3 minutes après l'arrêt ou la mise hors tension du Laundry Combo.• Vérifiez que toute l'eau présente dans le tambour a été vidangée.• Le hublot ne s'ouvre pas si de l'eau reste dans le tambour. Vidangez le tambour et ouvrez le hublot manuellement.• Vérifiez que le voyant de verrouillage du hublot est éteint. Le voyant de verrouillage du hublot s'éteint une fois la vidange du Laundry Combo terminée.• Mettez l'appareil hors tension, puis redémarrez-le.
Quantité de mousse trop importante.	<ul style="list-style-type: none">• Assurez-vous d'utiliser les types de lessive recommandés.• Utilisez une lessive haute efficacité pour empêcher la surproduction de mousse.• Réduisez la quantité de lessive pour les lavages à l'eau douce, les petites charges ou pour le linge peu sale.• Il est vivement conseillé d'utiliser une lessive haute efficacité.
Impossible d'ajouter de la lessive supplémentaire.	<ul style="list-style-type: none">• Assurez-vous que la quantité restante de lessive et d'assouplissant ne dépasse pas la limite.
L'appareil s'arrête.	<ul style="list-style-type: none">• Branchez le cordon d'alimentation sur une prise électrique qui fonctionne.• Vérifiez les fusibles ou réarmez le disjoncteur.• Fermez le hublot et laissez le doigt appuyé sur  pour démarrer le Laundry Combo. Pour des raisons de sécurité, le Laundry Combo ne fait pas tourner le tambour ou n'essore pas tant que le hublot n'est pas fermé.• Avant de commencer à se remplir, le Laundry Combo émet une série de cliquetis ; ces cliquetis indiquent qu'il vérifie que le hublot est bien verrouillé et qu'il effectue une vidange rapide.• Le programme peut comporter une phase de pause ou de trempage. Il se peut que le Laundry Combo se remette en marche après quelques instants.• Assurez-vous que le filtre à maille du tuyau d'arrivée d'eau sur les robinets d'eau n'est pas obstrué. Nettoyez le filtre à maille régulièrement.• Si l'alimentation électrique du Laundry Combo n'est pas suffisante, le Laundry Combo ne se vidange pas ou n'essore pas temporairement. Dès que l'alimentation électrique sera à nouveau suffisante, le Laundry Combo fonctionnera normalement.

Problème	Action
<p>La température de l'eau lors du remplissage n'est pas correcte.</p>	<ul style="list-style-type: none"> • Ouvrez entièrement les deux robinets. • Vérifiez que la température sélectionnée est correcte. • Assurez-vous que les tuyaux sont raccordés aux bons robinets. Rincez les canalisations d'eau. • Assurez-vous que le chauffe-eau est réglé de sorte d'alimenter le robinet avec de l'eau chaude dont la température est de 49 °C minimum. Vérifiez également la capacité et le taux de récupération du chauffe-eau. • Débranchez les tuyaux et nettoyez le filtre à maille. Le filtre à maille est peut-être obstrué. • Lors du remplissage du Laundry Combo, la température de l'eau est susceptible de varier car la fonction de contrôle automatique de la température vérifie la température de l'eau entrante. Ceci est tout à fait normal. • Lors du remplissage du Laundry Combo, vous pouvez remarquer que seule de l'eau chaude et/ou froide passe par le distributeur alors qu'une température de lavage contraire est sélectionnée. Ceci est tout à fait normal ; ce phénomène est dû à la fonction de contrôle automatique de la température chargée de déterminer la température de l'eau.
<p>Le linge n'est pas essoré correctement.</p>	<ul style="list-style-type: none"> • Utilisez la vitesse d'essorage High (Élevée) ou Extra High (Très élevée). • Utilisez une lessive haute efficacité pour réduire la surproduction de mousse. • La charge n'est pas assez importante. De petites charges (un ou deux articles) risquent de mal se répartir et donc de mal être essorées. • Assurez-vous que le tuyau de vidange n'est pas emmêlé ou obstrué.
<p>De l'eau fuit du lave-linge.</p>	<ul style="list-style-type: none"> • Assurez-vous que le hublot est correctement fermé. • Vérifiez que tous les raccords des tuyaux sont bien serrés. • Assurez-vous que l'extrémité du tuyau de vidange est bien insérée et fixée au système de vidange. • Évitez toute surcharge. • Utilisez une lessive haute efficacité pour empêcher la surproduction de mousse. • Vérifiez le tuyau de vidange. <ul style="list-style-type: none"> - Assurez-vous que l'extrémité du tuyau de vidange n'est pas placée sur le sol. - Assurez-vous que le tuyau de vidange n'est pas obstrué.
<p>Les articles sont encore froissés après le cycle Anti-pli (Anti-froissage, Anti-froissage)</p>	<ul style="list-style-type: none"> • Chargez entre 1 et 4 articles pour plus d'efficacité. • Allégez la charge. Chargez des articles de type similaire. • Retirez les articles immédiatement après la fin du cycle de séchage.

Dépannage

Problème	Action
Les vêtements ont des peluches sur eux.	<ul style="list-style-type: none"> Assurez-vous toujours que le filtre à peluches est propre avant de mettre des articles dans le Laundry Combo. Lorsque vous faites sécher des articles qui ont une grande quantité de peluches, il se peut que vous deviez nettoyer le filtre à peluches en cours de cycle. Certains tissus (notamment les serviettes blanches) produisent plus de peluches et doivent être séchées séparément des tissus sur lesquels les peluches se collent facilement (par exemple les pantalons en lin noirs). Vérifiez l'intérieur des poches pour vous assurer qu'elles sont vides avant de mettre l'article à sécher.
Les articles ne sont pas secs.	<p>Vérifiez tous les points mentionnés ci-dessus. De plus :</p> <ul style="list-style-type: none"> Ne surchargez pas le Laundry Combo. Si le Laundry Combo est surchargé, il pourrait mettre plus de temps à sécher votre linge. Faites sécher les tissus lourds séparément des tissus légers. Les articles sont trop petits et risquent de ne pas être suffisamment essorés dans le tambour. Nettoyez le filtre. Nettoyez l'échangeur de chaleur. Si un tuyau de vidange est raccordé, vérifiez que l'eau se vidange correctement.
Les articles ne sont pas secs uniformément.	<ul style="list-style-type: none"> Les coutures, poches et autres parties des vêtements sont plus difficiles à sécher que d'autres. Ceci est tout à fait normal. Triez les articles lourds et légers séparément.
Présence d'odeurs.	<ul style="list-style-type: none"> Une quantité excessive de mousse s'accumule dans les renforcements et peut entraîner l'émanation de mauvaises odeurs. Exécutez régulièrement des programmes de nettoyage pour désinfecter l'appareil. Nettoyez le joint du hublot (diaphragme). N'essayez pas de faire sécher des articles en les laissant dans le Laundry Combo pendant une période prolongée. Le Laundry Combo fait circuler de l'air ambiant à l'intérieur et à l'extérieur pendant le processus de séchage, afin de refroidir le système. L'utilisation du cycle de séchage dans une pièce mal ventilée peut, en fonction de l'environnement d'utilisation, faire augmenter le niveau d'humidité ambiante et provoquer le développement d'une odeur de renfermé, d'humidité. Vérifiez que la ventilation est appropriée pendant l'utilisation du cycle de séchage. Séchez l'intérieur du Laundry Combo après la fin d'un cycle.
Un message apparaît à l'écran pour indiquer que le distributeur est ouvert.	<ul style="list-style-type: none"> Vérifiez si le tiroir à lessive est correctement fermé. <ul style="list-style-type: none"> Ouvrez le tiroir à lessive puis refermez-le. Assurez-vous qu'il est correctement fermé.

Problème	Action
Le message « Remplissage nécessaire » ne disparaît pas après l'ajout de lessive/d'adoucissant.	<ul style="list-style-type: none"> Après le remplissage du distributeur automatique et du distributeur automatique flexible, fermez le tiroir à lessive puis laissez le doigt appuyé sur > . Ensuite, le Laundry Combo commencera à détecter la lessive/l'adoucissant, et le message disparaîtra. En fonction du type de lessive/d'adoucissant, il se peut que le message ne disparaisse pas immédiatement.
La distribution de lessive/d'adoucissant ne se fait pas.	<ul style="list-style-type: none"> Vérifiez si l'option Quantité pour Distributeur automatique ou Distributeur automatique flexible est réglée sur Désactivation. Les distributeurs automatiques ne distribuent pas la lessive si l'option est réglée sur Désactivation. Appuyez sur Paramètres, sélectionnez Distributeur automatique ou Distributeur automatique flexible, puis modifiez l'option Quantité. Les distributeurs automatiques sont désactivés avec les cycles Délicat, Sport ou Laine. Pour distribuer de la lessive avec ces cycles, appuyez sur Paramètres, sélectionnez Distributeur automatique ou Distributeur automatique flexible, puis modifiez l'option Quantité.
Une quantité excessive ou insuffisante de lessive/d'adoucissant est distribuée.	<ul style="list-style-type: none"> Vérifiez l'option Quantité pour Distributeur automatique ou Distributeur automatique flexible. Appuyez sur Paramètres, sélectionnez Distributeur automatique ou Distributeur automatique flexible, puis modifiez l'option Quantité.
L'écran se fige lors de l'utilisation de l'écran LCD.	<ul style="list-style-type: none"> Lorsque la température autour du Laundry Combo est basse, il se peut que l'écran se fige lors de l'utilisation de l'écran LCD. Il fonctionnera normalement une fois que la température sera remontée.

- Si un problème persiste, contactez un centre de réparation. Le numéro du centre de réparation figure sur l'étiquette apposée sur l'appareil.
- Samsung ne peut être tenue pour responsable des dommages subis par l'appareil, des blessures infligées ou de tout autre problème de sécurité lié à l'appareil causé par une réparation non effectuée conformément aux instructions figurant dans ces guides de réparation. Tout dommage subi par l'appareil en raison d'une tentative de réparation de l'appareil (par une autre personne qu'un prestataire de services agréé Samsung) ne sera pas couvert par la garantie.

ATTENTION

Dégel de votre lave-linge Le lave-linge peut geler lorsque la température descend en-dessous de 0 °C.

- Mettez le lave-linge hors tension et débranchez le cordon d'alimentation.
- Versez de l'eau chaude sur le robinet d'eau pour assouplir le tuyau d'eau.
- Débranchez le tuyau d'eau et trempez-le dans de l'eau chaude.
- Versez de l'eau chaude dans le tambour et laissez-la agir pendant environ 10 minutes.
- Raccordez le tuyau d'eau au robinet d'eau.

Dépannage

Codes d'information

En cas de problème, vérifiez le message d'information sur l'écran LCD et suivez les instructions affichées à l'écran.

Problème	Code	Action
Vérifiez le processus de vidange	5C	<ul style="list-style-type: none">Le Laundry Combo ne vidange pas correctement.Nettoyez le filtre de vidange, puis appuyez sur Démarrer pour redémarrer le Laundry Combo. Sinon, mettez-le hors tension puis à nouveau sous tension après un délai de 2 à 3 minutes, puis réessayez. <p> REMARQUE</p> <p>Si vous exécutez la fonction Condenser Cleaning (Nettoyage du condensateur) sans avoir raccordé le tuyau d'arrivée d'eau, il se peut que le code 5C apparaisse sur l'écran LCD. Dans ce cas, veuillez vérifier le statut de la vidange et de l'arrivée d'eau.</p>
Vérifiez l'arrivée d'eau	4C	<ul style="list-style-type: none">L'alimentation en eau se fait pas correctement.Vérifiez les robinets, puis appuyez sur Démarrer pour redémarrer le Laundry Combo. Sinon, mettez-le hors tension puis à nouveau sous tension après un délai de 2 à 3 minutes, puis réessayez.
Branchez correctement le tuyau d'eau chaude/froide	4C2	<ul style="list-style-type: none">L'eau est trop chaude. Certains tissus doivent être protégés.Vérifiez si les tuyaux d'arrivée d'eau sont correctement raccordés, puis appuyez sur Démarrer pour redémarrer le Laundry Combo. Sinon, mettez-le hors tension puis à nouveau sous tension après un délai de 2 à 3 minutes, puis réessayez.
État incorrect du bouton	BC2	<ul style="list-style-type: none">Un bouton du Laundry Combo est encore actionné.Mettez le Laundry Combo hors tension puis à nouveau sous tension après un délai de 2 à 3 minutes et réessayez.
Ouvrez le hublot et répartissez la charge de manière homogène	UB	<ul style="list-style-type: none">Le processus d'essorage ne s'effectue pas correctement car il n'y a pas assez de linge ou la charge est mal équilibrée.<ul style="list-style-type: none">Ajoutez plus de linge ou répartissez à nouveau les articles, puis appuyez sur Démarrer pour redémarrer le lave-linge. Sinon, mettez-le hors tension puis à nouveau sous tension après un délai de 2 à 3 minutes, puis réessayez.
Articles imperméables détectés	UB1	<ul style="list-style-type: none">Votre linge contient des articles imperméables.Retirez ces articles, puis appuyez sur Démarrer pour redémarrer le Laundry Combo. Sinon, mettez-le hors tension puis à nouveau sous tension après un délai de 2 à 3 minutes, puis réessayez.
Le hublot est ouvert	DC	<ul style="list-style-type: none">Le hublot est ouvert. Fermez-le et réessayez.

Problème	Code	Action
Fermez le hublot du lave-linge et réessayez	DC6	<ul style="list-style-type: none"> L'option Ouverture automatique du hublot ne fonctionne pas correctement. Si vous mettez l'appareil hors tension, le hublot s'ouvre. Pour pouvoir utiliser l'option Ouverture automatique du hublot, désactivez les fonctions Verrouiller et Smart Control sur l'application SmartThings.
Le verrouillage/déverrouillage du commutateur du hublot ne fonctionne pas correctement	DC1	<ul style="list-style-type: none"> Mettez le Laundry Combo hors tension puis à nouveau sous tension après un délai de 2 à 3 minutes et réessayez.
		<ul style="list-style-type: none"> Le commutateur du hublot ne fonctionne pas correctement. Vérifiez s'il y a des corps étrangers autour du hublot, puis poussez ce dernier pour le fermer et réessayez.
Vérifiez que le filtre est correctement inséré	NC	<ul style="list-style-type: none"> Vérifiez si le filtre est correctement inséré, puis appuyez sur Démarrer pour redémarrer le Laundry Combo. Sinon, mettez-le hors tension puis à nouveau sous tension après un délai de 2 à 3 minutes, puis réessayez.

Si un code d'information demeure affiché sur l'écran, contactez un centre de réparation Samsung local.

Caractéristiques techniques

Tableau des symboles d'entretien des tissus

Les symboles suivants fournissent des conseils sur l'entretien des vêtements. Les étiquettes d'entretien des vêtements incluent des symboles relatifs au séchage, au blanchiment, au repassage et au nettoyage à sec, le cas échéant. L'utilisation de ces symboles garantit la cohérence des informations entre les fabricants de vêtements (articles nationaux ou importés).

Respectez ces symboles d'entretien afin d'optimiser la durée de vie de votre linge et d'éviter les problèmes de lavage.

Lavage

	Lavage normal à 95 °C.
	Lavage normal à 60 °C.
	Lavage doux à 60 °C.
	Lavage normal à 40 °C.
	Lavage doux à 40 °C.
	Lavage très doux à 40 °C.
	Lavage normal à 30 °C.
	Lavage doux à 30 °C.
	Lavage très doux à 30 °C.
	Lavage à la main.
	Ne pas laver.

REMARQUE

Les chiffres dans la cuve de lavage spécifient les températures maximales de lavage en degrés Celsius que vous ne devez pas dépasser.

Blanchiment

	Aucun agent de blanchiment autorisé.
	Produit de blanchiment à l'eau oxygénée uniquement.
	Pas de blanchiment.





Séchage

	Essorage / Température normale / Température maximale d'évacuation de 80 °C.
	Essorage / Température plus basse / Température maximale d'évacuation de 60 °C.
	Pas de séchage en machine
	Séchage sur étendoir.
	Séchage sur étendoir sans essorage.
	Séchage à plat.
	Séchage à plat sans essorage.
	Séchage sur étendoir à l'ombre.
	Séchage sur étendoir à l'ombre sans essorage.
	Séchage à plat sur étendoir à l'ombre.
	Séchage à plat à l'ombre sans essorage.

REMARQUE

- Les points indiquent le niveau de séchage du sèche-linge.
- Les lignes indiquent le type et l'emplacement de séchage.



Repassage







	Repasser avec la semelle à une température maximale de 200 °C.
	Repasser avec la semelle à une température maximale de 150 °C.
	Repasser avec la semelle à une température maximale de 110 °C. Prudence lors de l'utilisation d'un fer à vapeur (l'utiliser sans vapeur).
	Pas de repassage.

REMARQUE

Les points indiquent les plages de températures pour le repassage (régulateur, vapeur, fers de voyage et machines à repasser).

Entretien professionnel

	Nettoyage à sec professionnel au perchloréthylène et/ou aux hydrocarbures (benzines lourdes) avec un processus normal.
	Nettoyage à sec professionnel au perchloréthylène et/ou aux hydrocarbures (benzines lourdes) avec un processus doux.

	Nettoyage à sec professionnel aux hydrocarbures (benzines lourdes) avec un processus normal.
	Nettoyage à sec professionnel aux hydrocarbures (benzines lourdes) avec un processus doux.
	Pas de nettoyage à sec.
	Lavage professionnel en phase liquide.
	Lavage professionnel doux en phase liquide.
	Lavage professionnel très doux en phase liquide.
	Pas de nettoyage en phase liquide.

REMARQUE

- Les lettres entourées indiquent les solvants (P, F) utilisés dans le cadre d'un nettoyage à sec ou d'un nettoyage en phase liquide (W).
- En règle générale, la ligne en dessous du symbole indique un traitement plus doux (par ex. un cycle doux pour le linge à repassage facile). La double ligne indique des niveaux d'entretien avec un traitement particulièrement doux.

Protection de l'environnement

- Cet appareil a été fabriqué à partir de matériaux recyclables. Si vous décidez de vous en débarrasser, veuillez respecter les normes locales en matière de mise au rebut des déchets. Coupez le cordon d'alimentation de façon à ce que l'appareil ne puisse pas être branché à une source électrique. Enlevez le couvercle pour que des animaux et des jeunes enfants ne se retrouvent pas piégés à l'intérieur de l'appareil.
- Ne dépassez pas les quantités de lessive préconisées par le fabricant de la lessive.
- N'utilisez des produits détachants et blanchissants avant le cycle de lavage qu'en cas de nécessité.
- Économisez de l'eau et de l'électricité en ne faisant tourner que des charges pleines (la charge exacte dépend du cycle utilisé).

Caractéristiques techniques

Protection de l'environnement

Consommation d'énergie	Mode Éteint	0,50 W
	Mode veille du réseau	2,00 W
	Durée en mode veille du réseau (connexion Wi-Fi)	10 min

Consignes de sécurité relatives au fluide frigorigène

Contient des gaz à effet de serre fluorés.

Équipement hermétiquement scellé.

Ne laissez pas les gaz s'échapper dans l'atmosphère.

- Fluide frigorigène (type) : R-134a (PRP = 1430)

Garantie pour les pièces détachées

Nous garantissons que les pièces détachées suivantes resteront à la disposition des réparateurs professionnels et utilisateurs finaux pendant une période minimale de 10 ans après la mise sur le marché du dernier appareil du modèle.

- Hublot, charnières du hublot et joints, autres joints, ensemble de verrouillage du hublot et pièces périphériques en plastique telles que les distributeurs de lessive.
- Les pièces répertoriées peuvent être achetées sur le site Internet indiqué ci-dessous.
 - <http://www.samsung.com/support>

Fiche de caractéristiques techniques

Chaque astérisque « * » représente un chiffre (de 0 à 9) ou une lettre (de A à Z) qui varie d'un modèle à l'autre.

Type		Lave-linge à chargement frontal	
Nom du modèle		WD18DB8995**	
Dimensions	A (Largeur)	686 mm	
	B (Hauteur)	1110 mm	
	C (Profondeur)	875 mm	
Pression d'eau		50 à 1000 kPa	
Poids net		1470 kg	
Capacité de charge maximale		Lavage et essorage	18,0 kg
		Séchage	11,0 kg
Consommation d'énergie	Lavage et chauffage	220 à 240 V CA / 50 Hz	2000 à 2400 W
	Sécher	220 à 240 V CA / 50 Hz	1000 W
Vitesses d'essorage		1000 tr/min	

REMARQUE

- La conception et les caractéristiques techniques sont susceptibles d'être modifiées sans préavis en vue d'y apporter des améliorations.
- Les dimensions indiquées ici peuvent être légèrement différentes des mesures réelles, en fonction de la méthode de mesure utilisée.

Caractéristiques techniques

Informations indicatives (conformément à la norme UE 2019/2023)

Modèle	Cycles	Capacité (kg)	Durée du cycle (HH:MM)	Consommation d'énergie (kWh/cycle)	Consommation d'eau (L/cycle)	Température maximale (°C)	Teneur en humidité résiduelle (%)	Vitesse d'essorage (tr/min)
WD18DB8995**	Eco 40-60	18,0	4:00	2,500	200,0	46	53,9	951
		9,0	3:00	0,818	94,0	28	53,9	1049
		4,5	3:00	0,385	66,5	26	53,9	1049
	Lav.+Séch.	11,0	8:43	2,822	110,0	28	-	1049
		5,5	6:11	1,500	78,0	26	-	1049
	Coton 20 °C	18,0	1:50	0,280	102,0	20	62,0	951
	Coton 60 °C	18,0	1:55	1,750	125,0	60	62,0	951
	Coton 60 °C + Anti-tache	18,0	2:25	2,700	125,0	60	62,0	951
	Chemises	5,0	0:37	0,150	60,0	20	62,0	1049
	Super rapide	5,0	0:37	0,150	60,0	20	62,0	1049

- Les valeurs données pour les cycles autres que le cycle Eco 40-60 et les cycles de lavage et séchage sont fournies uniquement à titre indicatif.
- Les valeurs de temps indiquées ici peuvent être légèrement différentes des valeurs réelles en fonction de la pression/dureté/température de l'eau, du type/de la quantité/du degré de saleté du linge, du type/de la quantité de lessive utilisée, de l'alimentation électrique, et des fonctions supplémentaires sélectionnées.

Informations relatives à EPREL

Pour accéder aux informations d'étiquetage énergétique relatives à cet appareil sur le Registre européen des appareils pour l'étiquetage énergétique (EPREL), rendez-vous sur le site https://eprel.ec.europa.eu/qr/***** où ***** est le numéro d'enregistrement EPREL de l'appareil. Vous trouverez le numéro d'enregistrement sur l'étiquette signalétique de votre appareil.

Coordonnées de contact

DES QUESTIONS OU DES COMMENTAIRES ?

PAYS	APPELEZ LE	OU RENDEZ-VOUS SUR LE SITE
UK	0333 000 0333	www.samsung.com/uk/support
IRELAND (EIRE)	0818 717100	www.samsung.com/ie/support
GERMANY	06196 77 555 77	www.samsung.com/de/support
FRANCE	01 48 63 00 00	www.samsung.com/fr/support
SPAIN	91175 0015	www.samsung.com/es/support
PORTUGAL	210 608 098 Chamada para a rede fixa nacional Dias úteis das 9h às 20h	www.samsung.com/pt/support
LUXEMBURG	261 03 710	www.samsung.com/be_fr/support
NETHERLANDS	088 90 90100	www.samsung.com/nl/support
BELGIUM	02-201-24-18	www.samsung.com/be/support (Dutch) www.samsung.com/be_fr/support (French)
NORWAY	21 62 90 99	www.samsung.com/no/support
DENMARK	70 70 19 70	www.samsung.com/dk/support
FINLAND	030-622 75 15	www.samsung.com/fi/support
SWEDEN	0771-400 300	www.samsung.com/se/support
AUSTRIA	0800 72 67 864 (0800-SAMSUNG)	www.samsung.com/at/support
SWITZERLAND	0800 726 786	www.samsung.com/ch/support (German) www.samsung.com/ch_fr/support (French)
HUNGARY	0680SAMSUNG (0680-726-7864)	www.samsung.com/hu/support
CZECH	800 - SAMSUNG (800-726786)	www.samsung.com/cz/support
SLOVAKIA	0800 - SAMSUNG (0800-726 786)	www.samsung.com/sk/support
CROATIA	072 726 786	www.samsung.com/hr/support
BOSNIA	055 233 999	www.samsung.com/ba/support
North Macedonia	023 207 777	www.samsung.com/mk/support
MONTENEGRO	020 405 888	www.samsung.com/support
SLOVENIA	080 697 267 (brezplačna številka)	www.samsung.com/si/support
SERBIA	011 321 6899	www.samsung.com/rs/support
Kosovo	038 40 30 90	www.samsung.com/support

Coordonnées de contact

PAYS	APPELEZ LE	OU RENDEZ-VOUS SUR LE SITE
ALBANIA	045 620 202	www.samsung.com/al/support
BULGARIA	0800 111 31 - Безплатен за всички оператори *3000 - Цена на един градски разговор или според тарифата на мобилният оператор 09:00 до 18:00 - Понеделник до Петък	www.samsung.com/bg/support
ROMANIA	0800872678 - Apel gratuit *8000 - Apel tarifat în rețea Program Call Center Luni - Vineri: 9 AM - 6 PM	www.samsung.com/ro/support
ITALIA	800-SAMSUNG (800.7267864)	www.samsung.com/it/support
CYPRUS	8009 4000 only from landline, toll free	www.samsung.com/gr/support
GREECE	80111-SAMSUNG (80111 726 7864) from mobile and land line (+30) 210 6897691 from mobile and land line	
POLAND	801-172-678* * (opłata według taryfy operatora)	http://www.samsung.com/pl/support/
LITHUANIA	8-800-77777	www.samsung.com/lt/support
LATVIA	8000-7267	www.samsung.com/lv/support
ESTONIA	800-7267	www.samsung.com/ee/support

Mémo

Mémo

Mémo

SAMSUNG