

SAMSUNG

MODE D'EMPLOI

SM-R510

French. 09/2022. Rev.1.0

www.samsung.com

Table des matières

Démarrage

- 3 À propos des Galaxy Buds2 Pro
- 4 Présentation de l'appareil et de ses fonctions
- 6 Fixer un embout sur la mini-oreillette
- 7 Charger la batterie
- 14 Interprétation des témoins de batterie

Utiliser les mini-oreillettes

- 16 Établir une connexion avec un appareil mobile
- 21 Mettre les mini-oreillettes en place
- 23 Utiliser les commandes tactiles des mini-oreillettes
- 26 Utiliser le mode Contrôles du bruit
- 28 Utiliser Bixby
- 29 Écouter de la musique
- 30 Utiliser l'égaliseur
- 31 Utiliser les fonctions d'appel

Application Galaxy Wearable

- 32 Introduction
- 33 Connecter et déconnecter les mini-oreillettes
- 34 Afficher l'état des Galaxy Buds2 Pro et personnaliser leurs paramètres

Consignes d'utilisation

- 41 Précautions à prendre pour utiliser l'appareil
- 42 Remarques sur le contenu du coffret et les accessoires
- 43 Conserver les performances de résistance à l'eau
- 44 Précautions à prendre pour utiliser les mini-oreillettes
- 45 Prendre soin des Galaxy Buds2 Pro
- 46 Redémarrer les mini-oreillettes
- 46 Appairer les mini-oreillettes

Annexe

- 47 Dépannage
- 51 Retirer la batterie

Démarrage

À propos des Galaxy Buds2 Pro

Les Galaxy Buds2 Pro sont des mini-oreillettes sans fil qui vous permettent d'écouter de la musique ou de répondre à des appels tout en faisant autre chose, comme du sport, après les avoir connectées à votre appareil mobile.



Ne jamais porter les mini-oreillettes dans les endroits à trafic dense, comme les routes ou les passages pour piétons. Vous risquez un accident en raison des temps de réaction plus lents.

Présentation de l'appareil et de ses fonctions

Mini-oreillette

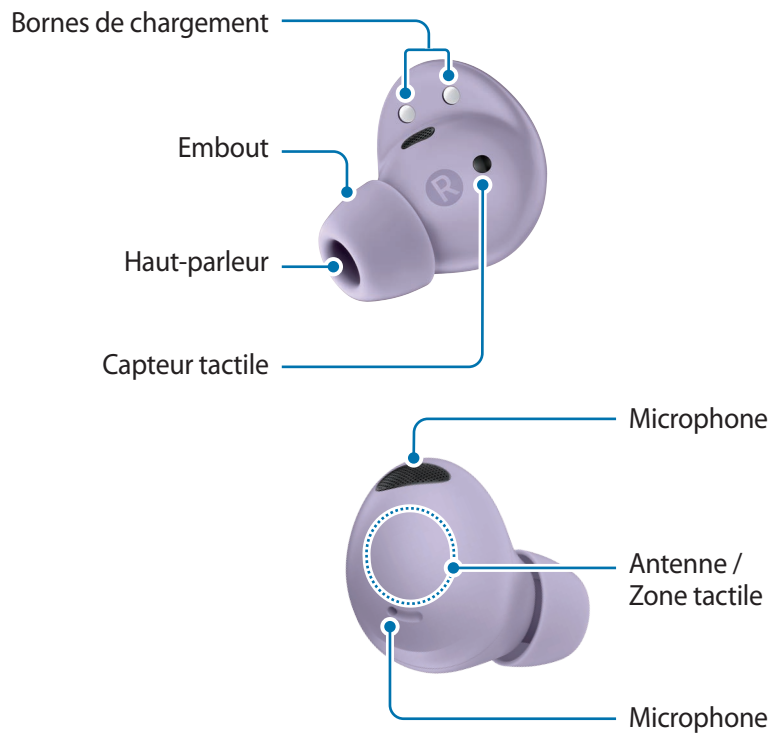

- ⚠ L'utilisation de mini-oreillettes endommagées peut entraîner des blessures corporelles. Utilisez les mini-oreillettes uniquement après réparation dans un centre de service après-vente Samsung ou dans un centre de réparation agréé.
- ✍ Si des corps étrangers sont placés sur le capteur tactile, ils peuvent provoquer un dysfonctionnement du capteur. Avant de mettre les mini-oreillettes en place, nettoyez d'abord le capteur.

Étui de chargement

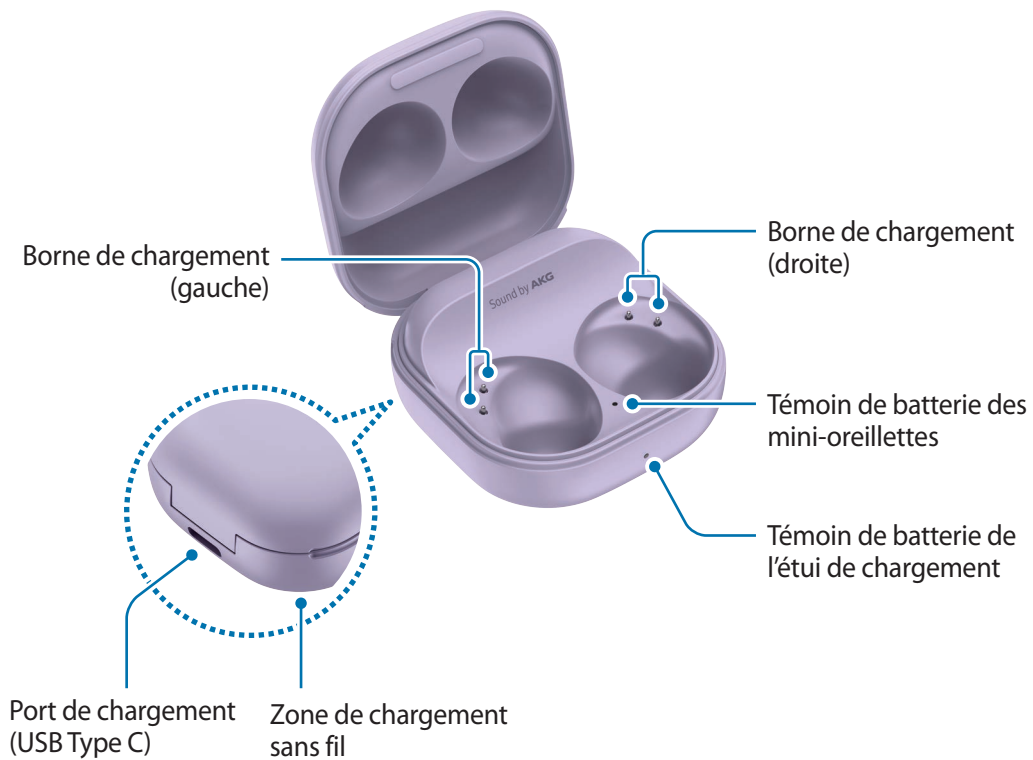

Si de la sueur ou tout autre liquide se dépose sur les bornes de chargement, un phénomène de corrosion peut se produire au niveau des Galaxy Buds2 Pro. Si de la sueur ou tout autre liquide se dépose sur les bornes de chargement ou les mini-oreillettes, nettoyez-les avant de les remettre dans l'étui de chargement.

Fixer un embout sur la mini-oreillette

- ⚠ Ne pas placer les mini-oreillettes dans les oreilles sans les embouts. Vous risqueriez de vous blesser.
- Ne pas tirer trop fort sur l'embout au moment de la fixation ou du retrait. L'embout risquerait de se déchirer.
- Ne pas appuyer trop fort sur l'embout et ne pas le tordre. L'embout risquerait d'être endommagé.

- 1 Sélectionnez l'embout correspondant à votre oreille.
- 2 Recouvrez la partie inférieure de la mini-oreillette avec l'embout prévu à cet effet.

- ☑ Poussez complètement l'embout de sorte qu'il ne puisse pas sortir.

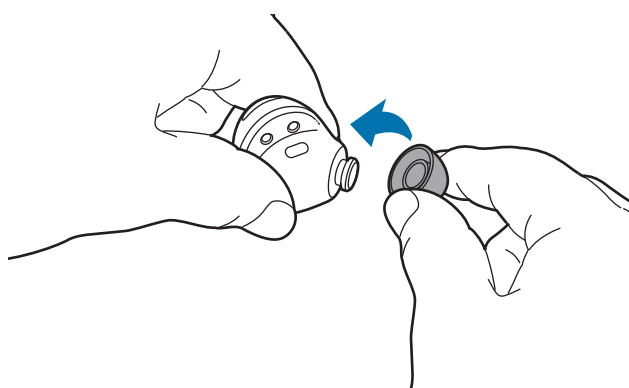

- 3 Répétez la même procédure pour l'autre mini-oreillette.

Charger la batterie

Chargement filaire

Chargez complètement la batterie avant d'utiliser les mini-oreillettes pour la première fois ou lorsque vous ne les avez pas utilisées depuis un certain temps. Les mini-oreillettes commencent à fonctionner pendant le chargement. Lorsque vous chargez la batterie pour la première fois ou si elle est complètement déchargée, il vous faudra patienter au moins 10 minutes pour qu'elle commence à fonctionner.

L'étui de chargement, qui est équipé d'une batterie intégrée, se charge en même temps que les mini-oreillettes qui se trouvent dans l'étui de chargement au moment de la connexion au chargeur.

- 1 Ouvrez l'étui de chargement.
- 2 Vérifiez le sens de chaque mini-oreillette et rangez-les au bon emplacement dans l'étui de chargement.

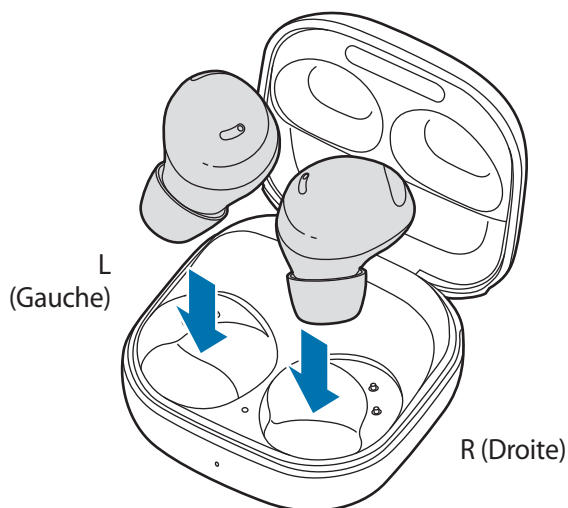

3 Refermez l'étui.



4 Branchez le câble USB sur le chargeur, puis connectez le câble USB au port de chargement.

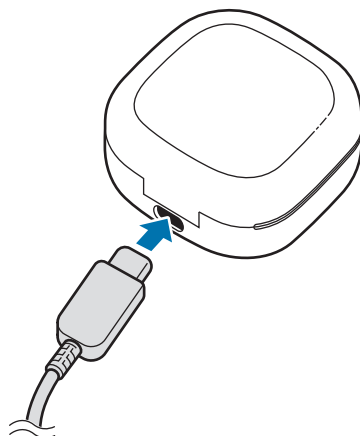

5 Branchez le chargeur sur une prise de courant.

La batterie des mini-oreillettes et l'étui de chargement se rechargent simultanément.

6 Une fois le chargement terminé, déconnectez l'étui du chargeur. Pour ce faire, déconnectez d'abord le câble USB de l'étui de chargement, puis débranchez le chargeur de la prise de courant.

Chargement sans fil

L'étui de chargement est équipé d'une zone de chargement sans fil. Vous pouvez recharger la batterie à l'aide d'une station de chargement sans fil (vendue séparément) ou de tout autre dispositif servant de station de chargement sans fil.

- 1 Ouvrez l'étui de chargement.
- 2 Vérifiez le sens de chaque mini-oreillette et rangez-les au bon emplacement dans l'étui de chargement.
- 3 Refermez l'étui.
- 4 Placez le dos du centre de l'étui de chargement au centre de la station de chargement sans fil. Selon le type d'accessoire ou de coque, la charge sans fil peut ne pas fonctionner correctement. Pour stabiliser la charge sans fil, il est recommandé d'enlever la coque ou l'accessoire de l'appareil.

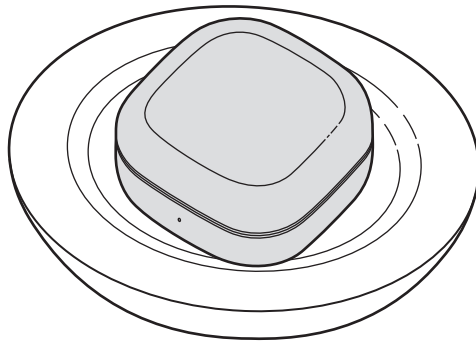

- 5 Une fois le chargement terminé, retirez l'étui de chargement de la station de chargement sans fil.

Précautions pour le chargement sans fil

Ne placez pas l'étui de chargement sur la station de chargement sans fil lorsque des matériaux conducteurs, tels que des objets en métal et des aimants, sont placés entre l'étui de chargement et la station de chargement sans fil.

Il se peut que les Galaxy Buds2 Pro ne se rechargent pas correctement, qu'elles surchauffent ou que l'étui de chargement soit endommagé.

-  Utilisez des stations de chargement sans fil homologuées par Samsung. Si vous utilisez des stations de chargement sans fil non homologuées, il est possible que la batterie ne se recharge pas correctement.

Chargement avec la fonction Wireless PowerShare

- 1 Ouvrez l'étui de chargement.
- 2 Vérifiez le sens de chaque mini-oreillette et rangez-les au bon emplacement dans l'étui de chargement.
- 3 Refermez l'étui.
- 4 Activez la fonction Wireless PowerShare (partage d'énergie sans fil) sur l'appareil qui fonctionne comme une station de chargement sans fil et placez le centre du dos du couvercle de l'étui de chargement sur l'appareil qui fonctionne comme station de chargement sans fil.

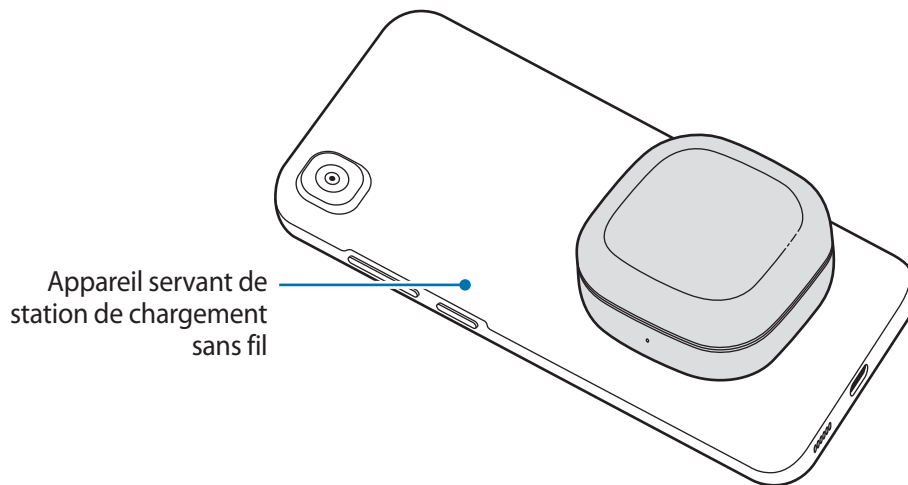

5 Une fois le chargement terminé, déconnectez l'étui de chargement de l'appareil servant de station de chargement sans fil.

- Seuls les appareils mobiles prenant en charge la fonction partage d'alimentation sans fil peuvent recharger les Galaxy Buds2 Pro. Pour voir les appareils mobiles qui prennent en charge la fonction partage d'alimentation sans fil, visitez le site Web Samsung.
- L'emplacement de la zone de chargement sans fil peut différer selon les appareils. Positionnez l'appareil et l'étui de chargement de sorte à établir une bonne connexion.
- Pour effectuer un chargement correct, ne déplacez pas et n'utilisez pas l'appareil qui sert de station de chargement sans fil ou l'étui de chargement au cours du chargement.
- La quantité d'énergie transférée vers les Galaxy Buds2 Pro peut être inférieure à l'énergie partagée par l'appareil servant de station de chargement sans fil.
- Si vous chargez les Galaxy Buds2 Pro tout en chargeant l'appareil qui sert de station de chargement sans fil, la vitesse de chargement peut être réduite ou les Galaxy Buds2 Pro peuvent ne pas se charger correctement en fonction du type de chargeur.
- La vitesse ou l'efficacité du chargement peut varier en fonction de l'appareil et des conditions ambiantes.
- Si l'autonomie de la batterie de l'appareil qui sert de station de chargement sans fil diminue en dessous d'un certain niveau, le partage d'énergie est interrompu.

Vérifier le niveau de batterie

Connectez les mini-oreillettes à votre appareil mobile, démarrez l'application **Galaxy Wearable** sur l'appareil mobile, puis affichez le statut de la batterie pour chacune des mini-oreillettes et l'étui de chargement. Pour en savoir plus, reportez-vous à la section [Établir une connexion avec un appareil mobile](#).

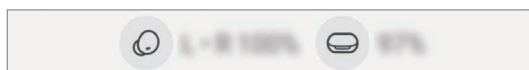

- Lorsque le niveau de la batterie est faible, une notification apparaît dans le volet des notifications de l'appareil.

Réduire la consommation de la batterie

Si vous n'utilisez pas les mini-oreillettes, rangez-les dans l'étui de chargement qui a été rechargé. Dans le cas contraire, le capteur tactile continuera de fonctionner et cela affectera le temps d'utilisation et la consommation de la batterie.

Conseils et précautions concernant la batterie



Utilisez exclusivement un chargeur et un câble homologués par Samsung et spécialement conçus pour votre appareil. L'utilisation d'un chargeur et d'un câble incompatibles peut provoquer des blessures graves ou endommager votre appareil.



- Un branchement incorrect du chargeur peut sérieusement endommager l'étui de chargement. Les dégâts résultant d'une mauvaise utilisation ne sont pas couverts par la garantie.
- Utilisez uniquement le câble USB de type C fourni avec les Galaxy Buds2 Pro. Vous risquez d'endommager l'étui de chargement si vous utilisez un câble micro-USB.
- Si vous rechargez les Galaxy Buds2 Pro alors que le port de chargement est humide, vous risquez d'endommager les Galaxy Buds2 Pro. Séchez soigneusement le port de chargement avant de recharger les Galaxy Buds2 Pro.



- Le chargeur est vendu séparément.
- Pour économiser l'énergie, débranchez le chargeur lorsque vous ne l'utilisez pas. Le chargeur n'étant pas muni d'une touche Marche/Arrêt, vous devez le débrancher de la prise de courant pour couper l'alimentation.
- Le socle de prise de courant doit être installé à proximité du matériel et doit être aisément accessible.
- Il est recommandé d'utiliser un chargeur homologué dont les performances de chargement sont garanties.
- Laissez l'étui de chargement fermé lorsque vous y rangez les mini-oreillettes, lorsque vous les rechargez, ou lorsque vous rechargez l'étui.
- Si vous touchez les bornes de chargement lors du chargement de l'étui, cela peut affecter l'efficacité du chargement.
- Si de la sueur ou tout autre liquide se dépose sur les bornes de chargement, un phénomène de corrosion peut se produire au niveau des Galaxy Buds2 Pro. Si de la sueur ou tout autre liquide se dépose sur les bornes de chargement ou les mini-oreillettes, nettoyez-les avant de les remettre dans l'étui de chargement.
- Dès que vous insérez les mini-oreillettes dans l'étui de chargement, la mise en charge démarre automatiquement et s'arrête quand les mini-oreillettes sont complètement rechargées.



- L'impact sur la durée de vie des Galaxy Buds2 Pro est négligeable si vous laissez les mini-oreillettes dans leur étui de chargement une fois le chargement terminé.
- Si vous prévoyez de ne pas utiliser les Galaxy Buds2 Pro pendant une période prolongée, rangez-les dès qu'elles sont suffisamment chargées.
- Si vous utilisez une source d'alimentation autre que le chargeur, comme un ordinateur, la vitesse de chargement risque d'être ralentie.
- En cours de chargement, il est possible que les Galaxy Buds2 Pro et le chargeur chauffent. Ceci est normal et n'a pas d'incidence sur la durée de vie ou les performances des Galaxy Buds2 Pro. Si la température de la batterie est supérieure à la normale, le chargeur peut interrompre le chargement.
- Si vous ne parvenez pas à recharger les Galaxy Buds2 Pro correctement, rappez-les, accompagnées de leur chargeur, dans un centre de service après-vente Samsung ou dans un centre de réparation agréé.
- Évitez de plier le câble USB. Vous risqueriez d'endommager ou de réduire la durée de vie du câble USB. N'utilisez jamais un câble USB endommagé.

Interprétation des témoins de batterie

Les témoins de batterie vous informent de l'état de charge des mini-oreillettes et de l'étui de chargement.

Le témoin de batterie des mini-oreillettes est situé dans l'étui de chargement et affiche le niveau de charge des mini-oreillettes. Le témoin de batterie de l'étui de chargement situé sur le devant de l'étui indique l'état de charge de l'étui lui-même.

Témoin de batterie des mini-oreillettes

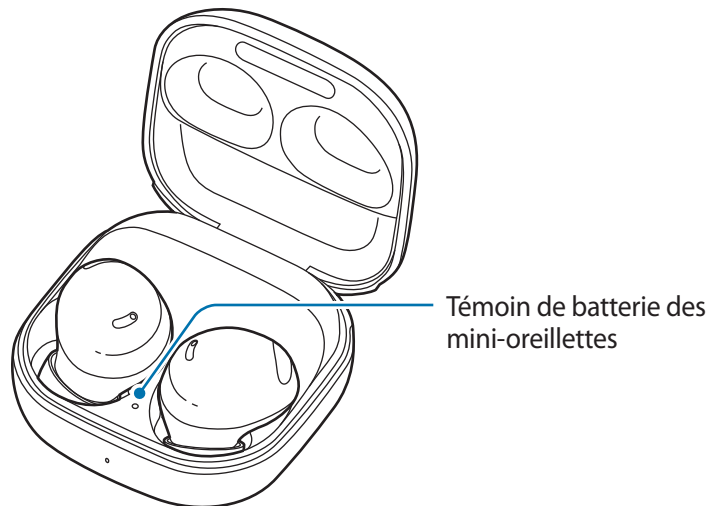

Couleur	Statut
Allumé en continu en rouge	• Chargement de la batterie externe
Allumé en continu en vert	• Chargement terminé
Clignote en rouge	• Chargement désactivé en raison de températures anormales

Témoin de batterie de l'étui de chargement

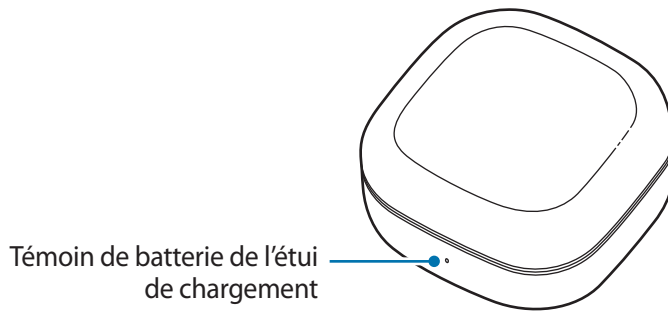

Couleur	Statut
Allumé en continu en rouge	• Chargement de la batterie externe
Allumé en continu en vert	• Chargement terminé
Clignote en rouge	• Chargement désactivé en raison de températures anormales
Clignotement rouge (clignote dès la fermeture de l'étui de chargement)	• Faible autonomie de la batterie (inférieure à 10 %)
Rouge (reste allumé pendant cinq secondes après la fermeture de l'étui de chargement)	• Autonomie de la batterie faible (entre 10 % et 29 %)
Jaune (reste allumé pendant cinq secondes après la fermeture de l'étui de chargement)	• Autonomie de la batterie modérée (entre 30 % et 59 %)
Vert (reste allumé pendant cinq secondes après la fermeture de l'étui de chargement)	• Autonomie de la batterie élevée (plus de 60 %)



- Le témoin de batterie de l'étui de chargement clignote en rouge en cas de coupure de l'alimentation externe en cours de chargement.
- Si les témoins de batterie ne fonctionnent pas comme décrit ci-dessus, déconnectez le chargeur de l'étui de chargement et reconnectez-le.

Utiliser les mini-oreillettes

Établir une connexion avec un appareil mobile

Avant la connexion

- Rechargez suffisamment l'étui de chargement.
- L'application Galaxy Wearable doit être installée sur votre appareil mobile. Si l'application n'est pas installée sur votre appareil mobile, téléchargez l'application depuis **Galaxy Store** ou **Play Store**.
 -  • Vous pouvez télécharger l'application Galaxy Wearable uniquement sur les appareils mobiles fonctionnant sous le système d'exploitation Android version 8.0 (API 26) ou toute version ultérieure, et disposant de 1,5 Go de mémoire vive ou plus.
 - Vous pouvez changer la langue de l'application Galaxy Wearable sur votre appareil mobile. Démarrez l'application **Paramètres** sur votre appareil mobile et appuyez sur **Gestion globale** → **Langue**. L'anglais apparaît par défaut si la langue sélectionnée dans l'application Paramètres n'est pas prise en charge par l'application Galaxy Wearable.

Connecter les mini-oreillettes à un appareil mobile Samsung pour la première fois

- 1 Vérifiez le sens de chaque mini-oreillette et rangez-les au bon emplacement dans l'étui de chargement.
Si les témoins de batterie des mini-oreillettes ne clignotent pas, connectez l'étui de chargement au chargeur et rechargez-les pendant plus de 10 minutes.
- 2 Refermez l'étui.

3 Ouvrez l'étui de chargement.

Les mini-oreillettes passent automatiquement en mode Appairage Bluetooth et une fenêtre contextuelle apparaît automatiquement sur votre appareil mobile.

Si la fenêtre contextuelle n'apparaît pas ou si vous souhaitez vous connecter à un appareil mobile autre que Samsung fonctionnant également sous le système d'exploitation Android OS, consultez la page suivante [Connexion à un appareil mobile autre que Samsung fonctionnant également sous le système d'exploitation Android OS \(ou dans le cas où la fenêtre contextuelle de connexion n'apparaît pas\)](#).

 Dès que le témoin de batterie de l'étui de chargement clignote en rouge, sortez les mini-oreillettes de l'étui de chargement, puis remettez-les en place.

4 Depuis votre appareil mobile, appuyez sur **Se connecter** dans la fenêtre contextuelle qui apparaît et suivez les instructions qui s'affichent à l'écran pour établir la connexion.

Une fois la connexion établie, les mini-oreillettes se connectent automatiquement à l'appareil mobile dès que vous ouvrez l'étui de chargement et que les mini-oreillettes se trouvent à l'intérieur.

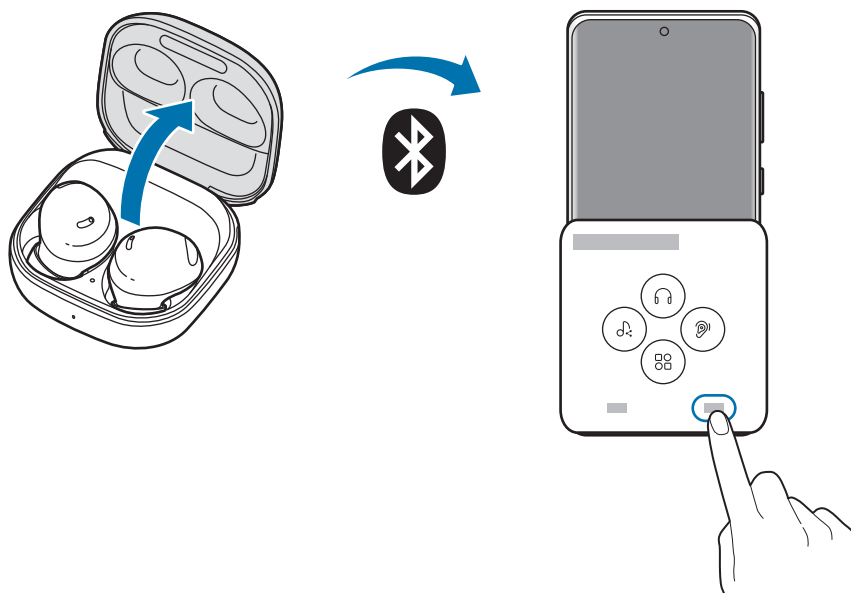

-  • Vous pouvez télécharger l'application Galaxy Wearable uniquement sur les appareils mobiles fonctionnant sous le système d'exploitation Android version 8.0 (API 26) ou toute version ultérieure, et disposant de 1,5 Go de mémoire vive ou plus.
- Les méthodes de connexion peuvent varier selon le type d'appareil et la version logicielle.
 - Les fenêtres contextuelles de connexion apparaissent uniquement sur les appareils mobiles Samsung fonctionnant sous système d'exploitation Android version 8.0 ou toute version ultérieure et sur lesquels l'application SmartThings est installée. Si la fenêtre contextuelle n'apparaît pas, mettez à jour l'application SmartThings par rapport à la version la plus récente.
 - L'apparence de la fenêtre contextuelle varie selon l'appareil mobile connecté.



- Si les mini-oreillettes n'établissent pas de connexion avec l'appareil mobile dans un délai de trois minutes, le mode Appairage Bluetooth est désactivé. Refermez l'étui de chargement, puis ouvrez-le de nouveau. Les mini-oreillettes passent en mode Appairage Bluetooth.
- Si vous souhaitez vous connecter à un autre appareil mobile après l'établissement d'une connexion, reportez-vous à la section [Établir une connexion avec d'autres appareils après s'être déconnecté du précédent appareil mobile](#).
- Lors de la connexion des mini-oreillettes avec un appareil mobile enregistré sur un compte Samsung, les informations d'appairage des mini-oreillettes sont synchronisées sur les autres appareils mobiles qui utilisent le même compte Samsung et vous n'avez pas besoin de recommencer la procédure d'appairage. Pour connecter les autres appareils qui utilisent le même compte Samsung aux mini-oreillettes, lancez l'application **Paramètres**, appuyez sur **Connexions** → **Bluetooth** sur les appareils mobiles que vous souhaitez connecter, puis sélectionnez les mini-oreillettes synchronisées via le compte Samsung.
- Si une seule mini-oreillette est connectée à votre appareil mobile, vous entendez le son en monophonique. Le son passe automatiquement en mode stéréo dès que les deux mini-oreillettes sont connectées à votre appareil mobile.
- Si les mini-oreillettes ne parviennent pas à se connecter à un appareil mobile, si la fenêtre contextuelle de connexion n'apparaît pas ou si votre appareil mobile ne peut pas localiser les mini-oreillettes, rangez-les dans l'étui de chargement et maintenez le doigt appuyé sur les mini-oreillettes pendant plus de trois secondes pour passer manuellement en mode Appairage Bluetooth. En mode Appairage Bluetooth, le témoin de batterie des mini-oreillettes clignote en rouge, vert et bleu.

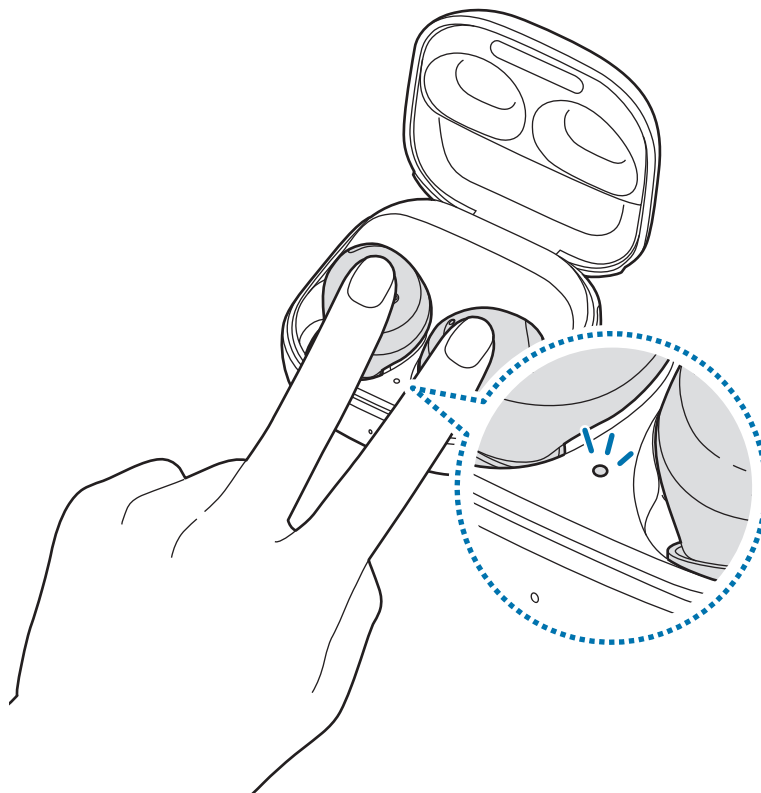

Connexion à un appareil mobile autre que Samsung fonctionnant également sous le système d'exploitation Android OS (ou dans le cas où la fenêtre contextuelle de connexion n'apparaît pas)



Si vous vous connectez à un appareil mobile autre que Samsung qui utilise également le système d'exploitation Android, certaines fonctions des mini-oreillettes peuvent ne pas être disponibles et il est possible que les mini-oreillettes ne fonctionnent pas correctement.

- 1 Vérifiez le sens de chaque mini-oreillette et rangez-les au bon emplacement dans l'étui de chargement.
Si les témoins de batterie des mini-oreillettes ne clignotent pas, connectez l'étui de chargement au chargeur et rechargez-les pendant plus de 10 minutes.
- 2 Refermez l'étui.
- 3 Ouvrez l'étui de chargement.
Les mini-oreillettes passent automatiquement en mode Appairage Bluetooth.
- 4 Sur votre appareil mobile, activez la fonction Bluetooth pour connecter les mini-oreillettes à votre appareil mobile, démarrez l'application **Galaxy Wearable**, puis suivez les instructions qui s'affichent à l'écran pour établir la connexion.

Conseils et précautions pour utiliser la fonction Bluetooth



La fonction Bluetooth est une technologie sans fil utilisant une fréquence 2,4 GHz pour connecter divers appareils sur de courtes distances. Elle permet de connecter et d'échanger des données avec d'autres appareils compatibles Bluetooth, comme des appareils mobiles, sans nécessiter de raccordement par câble.

Conseils pour l'utilisation de la fonction Bluetooth

- Pour éviter les problèmes lors de la connexion des mini-oreillettes à un autre appareil, placez les appareils à proximité l'un de l'autre.
- Assurez-vous que vos mini-oreillettes et l'autre appareil Bluetooth sont dans le rayon de connexion Bluetooth maximal (10 m). Cette distance peut varier selon l'environnement dans lequel les appareils sont utilisés.
- Veillez à ce qu'il n'y ait aucun obstacle entre les mini-oreillettes et l'appareil connecté (corps humains, murs ou clôtures).
- Ne touchez pas l'antenne Bluetooth de l'appareil connecté.
- La fonction Bluetooth utilise la même fréquence que certains produits industriels, scientifiques, médicaux et à basse puissance et, par conséquent, des interférences peuvent survenir à proximité de ces produits.
- Certains appareils, notamment ceux qui ne sont pas testés ou homologués par Bluetooth SIG peuvent ne pas être compatibles avec les mini-oreillettes.
- N'utilisez pas la fonction Bluetooth à des fins illégales (par exemple, piratage de copies de fichiers ou écoute illégale de communications à des fins commerciales).

Mettre les mini-oreillettes en place

Ajustez les mini-oreillettes à la forme de vos oreilles.

-  Cet appareil et certains accessoires (vendus séparément) comportent des aimants. L'American Heart Association, l'organisme américain à but non lucratif qui favorise les soins cardiaques, et la Medicines and Healthcare Products Regulatory Agency, l'agence de réglementation du Royaume-Uni des produits de santé, nous mettent en garde sur l'utilisation d'aimants et de stimulateurs cardiaques, cardioverters, défibrillateurs, pompes à insuline ou autres dispositifs médicaux électriques (collectivement dénommés « dispositifs médicaux ») à une distance inférieure à 15 cm. Si vous utilisez l'un de ces dispositifs médicaux, **NE VOUS SERVEZ PAS DE CET APPAREIL ET DE CERTAINS DE SES ACCESSOIRES SANS L'AVIS DE VOTRE MÉDECIN.**
-  Ne rangez pas votre appareil et certains accessoires (vendus séparément) à proximité de champs magnétiques. Les cartes à piste, comme les cartes de crédit, les cartes de téléphone et les cartes d'embarquement peuvent être endommagées ou connaître des dysfonctionnements provoqués par les champs magnétiques.
- 
 - Si le capteur tactile n'est pas en contact avec votre oreille, la mini-oreillette risque de ne pas fonctionner. Utilisez les embouts qui conviennent à vos oreilles si vous n'entendez pas de son vous indiquant que la mini-oreillette est détectée.
 - Si les mini-oreillettes ne sont pas positionnées correctement dans vos oreilles, certaines fonctions, comme les appels téléphoniques, risquent de ne pas fonctionner. Utilisez une paire d'embouts adaptés à vos oreilles et positionnez correctement les mini-oreillettes.
 - Respectez l'ensemble des avertissements et instructions affichés par le personnel autorisé dans les zones où l'utilisation des appareils sans fil est limitée, comme dans les avions et les hôpitaux.

- 1 Tenez les bords supérieur et inférieur de chaque mini-oreillette et retirez-les de l'étui de chargement.

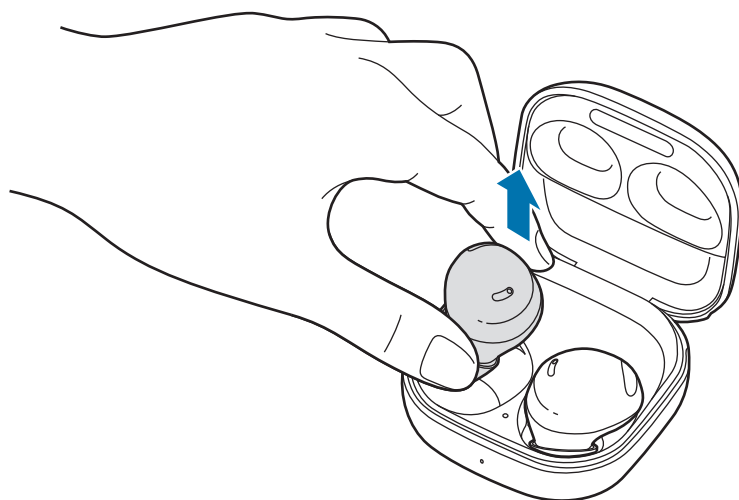

- 2 Vérifiez le sens de chaque mini-oreillette.
- 3 Tenez les mini-oreillettes de manière à voir les repères de direction imprimés, puis introduisez les mini-oreillettes dans vos oreilles jusqu'à ce qu'elles se logent parfaitement dans vos oreilles.
Les capteurs tactiles détectent automatiquement que vous portez les mini-oreillettes lorsque vous les mettez en place. Les mini-oreillettes émettent ensuite un son afin de vous informer qu'elles ont bien été détectées.

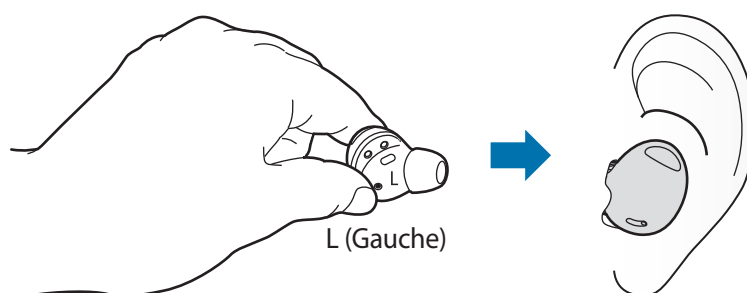



Utiliser les commandes tactiles des mini-oreillettes

Introduction

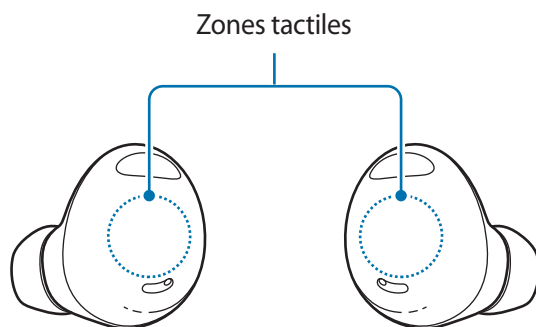
Appuyez simplement sur la mini-oreillette pour lire ou interrompre la musique, ou pour répondre à des appels ou les rejeter. Vous pouvez également paramétrer les mini-oreillettes pour exécuter d'autres actions via les commandes tactiles.



-  Pour éviter de vous blesser, n'exercez pas une pression trop forte sur les mini-oreillettes avec vos doigts.
- Pour éviter d'endommager les zones tactiles, n'appuyez pas sur les mini-oreillettes avec un objet pointu.
-  Si vous avez un objet métallique, comme un piercing dans l'oreille, retirez-le. Si un objet métallique entre en contact avec les mini-oreillettes, il est possible que la fonction tactile des mini-oreillettes fonctionne mal ou ne réponde plus.
- Si les mini-oreillettes sont couvertes de sueur ou de liquide, nettoyez-les. La fonction tactile des mini-oreillettes peut ne pas fonctionner correctement ou ne plus répondre en cas de sueur ou de liquide.

Comprendre les actions tactiles

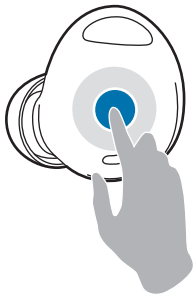

Appuyer une fois

- Écouter/ mettre en pause le morceau.
- Arrêtez d'utiliser la fonction Lecture notif. à voix haute.



Appuyer deux fois

- Écouter le morceau suivant.
- Répondre ou mettre fin à un appel.



Appuyer trois fois

- Écouter le morceau précédent.
 - Si vous appuyez trois fois sur la mini-oreillette trois secondes après le début d'un morceau, la lecture de ce morceau reprend au début. Appuyez trois fois sur la mini-oreillette dans les trois secondes après le début d'un morceau de musique pour lire le morceau précédent.



Maintenir appuyé

- Activer une fonction prédéfinie.
 - Par défaut, cette fonction permet d'activer le mode Contrôles du bruit. Pour en savoir plus sur la modification de la fonction à activer, reportez-vous à la section [Associer une fonction à l'appui prolongé](#).
- Refuser un appel.



- Par défaut, les actions tactiles des mini-oreillettes sont définies sur appui simple ou appui prolongé. Pour utiliser l'ensemble des actions tactiles des mini-oreillettes, démarrez l'application **Galaxy Wearable** et appuyez sur **Contrôles tact.** pour activer les fonctions correspondantes.
- Si les mini-oreillettes ne parviennent pas à se connecter à un appareil mobile, si la fenêtre contextuelle de connexion n'apparaît pas ou si votre appareil mobile ne peut pas localiser les mini-oreillettes, rangez-les dans l'étui de chargement et maintenez le doigt appuyé sur les mini-oreillettes pendant plus de trois secondes pour passer manuellement en mode Appairage Bluetooth. En mode Appairage Bluetooth, le témoin de batterie des mini-oreillettes clignote en rouge, vert et bleu.

Verrouiller les commandes tactiles des mini-oreillettes

Vous pouvez empêcher les actions non intentionnelles en verrouillant la fonction tactile des mini-oreillettes.

Activer depuis l'application Galaxy Wearable

Démarrez l'application **Galaxy Wearable** sur votre appareil mobile et appuyez sur le curseur **Contrôles tact.** pour désactiver la fonction.

Activer depuis l'application Paramètres



Cette fonction est uniquement disponible sur les appareils mobiles fonctionnant sous la version Android 11 One UI 3.1 ou toute version ultérieure.

- 1 Démarrez l'application **Paramètres** sur votre appareil mobile et appuyez sur **Connexions** → **Bluetooth**.
- 2 Appuyez sur  près du nom des mini-oreillettes dans la liste **Périphériques appairés**.
- 3 Appuyez sur le commutateur **Contrôles tact.** pour l'activer.

Activer à partir du widget

Ajoutez le widget **Galaxy Buds2 Pro** à l'appareil mobile et appuyez sur la touche pour verrouiller rapidement la fonction tactile des mini-oreillettes.

Associer une fonction à l'appui prolongé

Vous pouvez définir une fonction à activer lorsque vous maintenez le doigt appuyé sur chaque mini-oreillette afin d'activer rapidement et facilement les fonctions.

- 1 Démarrez l'application **Galaxy Wearable** sur votre appareil mobile, appuyez sur **Contrôles tact.**, puis appuyez sur le curseur pour activer la fonction.
- 2 Appuyez sur le curseur **Appui prolongé** pour activer la fonction.
- 3 Appuyez sur **Appui prolongé** pour sélectionner les fonctions à appui prolongé pour chaque mini-oreillette sur **Gauche** ou **Droit**.
 - **Permuter les contrôles du bruit** : les fonctions suivantes sont lancées dans l'ordre dès que vous maintenez votre doigt appuyé sur la mini-oreillette : mode Suppression active du bruit et mode Son environnant. Pour en savoir plus, reportez-vous à la section [Activer le mode Contrôles du bruit](#).
 - **Bixby** : démarrez une conversation avec le service d'assistance vocale intelligent. Pour en savoir plus sur Bixby, reportez-vous à la section [Utiliser Bixby](#).

- **Volume Bas / Volume Haut** : régler le volume.



- Si vous associez, d'un côté, la fonction de réglage du volume à un appui prolongé, la même fonction est automatiquement appliquée de l'autre côté.
- Si la fonction de réglage du volume a déjà été définie et que vous essayez de modifier la fonction associée à un appui prolongé d'un côté, le mode Contrôles du bruit est automatiquement appliqué de l'autre côté.

Utiliser le mode Contrôles du bruit

Introduction

Il existe deux modes de contrôle du bruit : le mode Suppression active du bruit et le mode Son environnant. Activez la fonction de Suppression active du bruit qui permet de réduire le volume des sons environnants. Cette fonction vous permet d'écouter de la musique sans vous laisser distraire par les sons environnants. À l'inverse, activez le mode Son environnant pour entendre clairement votre environnement, afin de pouvoir détecter rapidement toute situation potentiellement dangereuse ou entendre la voix d'une autre personne pendant une conversation.



Si le microphone (le microphone externe quand les mini-oreillettes sont en place) et sa zone sont entièrement recouverts, une réaction acoustique risque de se produire lors de l'activation du mode de contrôle du bruit.



Vous ne pouvez activer le mode Contrôles du bruit que lorsque les deux mini-oreillettes sont placées dans vos oreilles.

Activer le mode Contrôles du bruit

Activer à partir des mini-oreillettes

Assurez-vous que le mode Contrôles du bruit est associé à un appui prolongé et maintenez le doigt appuyé sur la mini-oreillette.

Les fonctions suivantes sont lancées dans l'ordre dès que vous maintenez votre doigt appuyé sur la mini-oreillette : mode Suppression active du bruit et mode Son environnant.

Activer depuis l'application Galaxy Wearable

Démarrez l'application **Galaxy Wearable** sur l'appareil mobile et appuyez sur **Suppression active de bruit** ou **Son environnant**.

Activer depuis l'application Paramètres

 Cette fonction est uniquement disponible sur les appareils mobiles fonctionnant sous la version Android 11 One UI 3.1 ou toute version ultérieure.

- 1 Démarrez l'application **Paramètres** sur votre appareil mobile et appuyez sur **Connexions** → **Bluetooth**.
- 2 Appuyez sur  près du nom des mini-oreillettes dans la liste **Périphériques appairés**.
- 3 Appuyez sur **Suppression active de bruit** ou sur **Son environnant** pour activer la fonction.

Activer à partir du widget

Ajoutez le widget **Galaxy Buds2 Pro** à l'appareil mobile et appuyez sur la touche pour démarrer rapidement le mode Contrôles du bruit.

Activer la fonction de détection de la voix

Vous pouvez paramétrer l'appareil pour activer automatiquement le mode Son environnant dans n'importe quelle situation lorsque les mini-oreillettes détectent que vous êtes en conversation avec des personnes. Si le mode Son environnant est activé, le volume du média diminue pour vous permettre d'entendre clairement les sons extérieurs ou la voix d'une autre personne, ce qui vous permettra de vous concentrer sur la conversation. Les mini-oreillettes repassent automatiquement au mode précédemment utilisé si elles ne détectent pas de voix pendant un certain temps.

-  • Les capteurs de détection de la voix des deux mini-oreillettes détectent votre voix lorsque vous utilisez la fonction de détection de la voix. Ainsi, si vous ne portez une mini-oreillette que dans une oreille, cette fonction peut ne pas être disponible.
- Dans les situations où des vibrations sont produites, comme lorsque vous vous brossez les dents, tousssez ou fredonnez, les mini-oreillettes peuvent interpréter la vibration comme une voix.
 - Vous pouvez désactiver manuellement le mode Son environnant pendant les conversations en touchant la mini-oreillette ou depuis l'application Galaxy Wearable.

- 1 Démarrez l'application **Galaxy Wearable** depuis l'appareil mobile.

- 2 Appuyez sur **Détection de la voix**, puis sur le curseur pour activer la fonction.
- 3 Sélectionnez le temps qu'il faut pour désactiver automatiquement le mode Son environnant.

Utiliser Bixby

Introduction

Bixby est une interface utilisateur qui vous permet d'utiliser votre appareil plus facilement.

Vous pouvez parler à Bixby. Bixby lance la fonction que vous avez demandée ou affiche les informations dont vous avez besoin sur l'appareil mobile connecté.

-  Cette fonction est uniquement disponible si un appareil mobile prenant en charge Bixby est connecté.
- Selon la configuration de Bixby sur votre appareil mobile, seules certaines langues sont disponibles. La disponibilité de certaines fonctions dépend de votre zone géographique.

Utiliser Bixby

- 1 Assurez-vous d'avoir associé la fonction de démarrage de Bixby à un appui prolongé et maintenez le doigt appuyé sur la mini-oreillette. Vous pouvez également dire « Hi, Bixby ». Bixby démarre alors sur votre appareil mobile connecté.
- 2 Dites ce que vous souhaitez à Bixby. Bixby démarre la fonction demandée ou affiche les informations souhaitées sur l'appareil mobile connecté dès qu'il comprend ce que vous dites via les mini-oreillettes. Pour répéter ce que vous venez de dire ou dire autre chose, maintenez le doigt appuyé sur la mini-oreillette.

Activer Bixby vocalement

Vous pouvez démarrer une conversation avec Bixby en disant « Hi, Bixby » lorsque les mini-oreillettes sont en place.

- 1 Démarrez l'application **Galaxy Wearable** sur l'appareil mobile et appuyez sur **Paramètres des écouteurs**.
- 2 Appuyez sur **Réveil vocal de Bixby**, puis sur le curseur pour activer la fonction.

-  Si vous activez cette fonction, la fonction de réveil vocal Bixby est aussi activée automatiquement sur votre appareil mobile connecté.

Conseils pour améliorer la reconnaissance vocale

- Parlez clairement.
- Parlez dans des endroits calmes.
- N'utilisez pas de langage injurieux ni d'argot.
- Évitez de parler avec un accent local.

Selon l'environnement où vous vous trouvez ou la manière dont vous parlez, il se peut que les Galaxy Buds2 Pro ne comprennent pas vos paroles ou qu'elles exécutent des commandes erronées.

Écouter de la musique

Écoutez de la musique enregistrée sur votre appareil mobile en connectant les mini-oreillettes à votre appareil mobile. Vous pouvez diffuser de la musique lue sur l'appareil mobile connecté.

Sur votre appareil mobile, démarrez une application de lecteur de musique et écoutez la musique.

Lire des morceaux et interrompre la lecture

Appuyez sur la mini-oreillette pour lire des morceaux de musique et interrompre la lecture.

Lire le morceau suivant

Appuyez deux fois sur la mini-oreillette pour lire le morceau suivant.

Lire le morceau précédent

Appuyez trois fois sur la mini-oreillette pour lire le morceau précédent.



Si vous appuyez trois fois sur la mini-oreillette trois secondes après le début d'un morceau, la lecture de ce morceau reprend au début. Appuyez trois fois sur la mini-oreillette dans les trois secondes après le début d'un morceau de musique pour lire le morceau précédent.

Régler le volume

Vous pouvez régler le volume en maintenant le doigt appuyé sur la mini-oreillette après avoir associé cette fonction à un appui prolongé.



- Réglez le volume via l'appareil mobile connecté si le son est faible sur vos mini-oreillettes alors que le niveau de volume de celles-ci est à fond.
- Si vous connectez les mini-oreillettes à votre appareil mobile lorsque vous écoutez de la musique, il est possible que le volume change.
- Si vous associez, d'un côté, la fonction de réglage du volume à un appui prolongé, la même fonction est automatiquement appliquée de l'autre côté.

- 1 Démarrez l'application **Galaxy Wearable** sur votre appareil mobile, appuyez sur **Contrôles tact.**, puis appuyez sur le curseur pour activer la fonction.
- 2 Appuyez sur le curseur **Appui prolongé** pour activer la fonction.
- 3 Appuyez sur **Appui prolongé** et sélectionnez **Volume Bas** ou **Volume Haut** sous **Gauche** ou **Droit**.
- 4 Pour augmenter le volume, maintenez le doigt appuyé sur la mini-oreillette droite et relâchez le doigt dès que vous avez atteint le volume souhaité.
Pour baisser le volume, maintenez le doigt appuyé sur la mini-oreillette gauche et relâchez le doigt dès que vous avez atteint le volume souhaité.

Utiliser l'égaliseur

Vous pouvez choisir entre six options d'égaliseur différentes et bénéficier d'un son unique.

Démarrez l'application **Galaxy Wearable** sur l'appareil mobile, appuyez sur **Paramètres des écouteurs** → **Égaliseur**, puis sélectionnez l'option souhaitée.

Utiliser les fonctions d'appel

Lorsque vous portez les mini-oreillettes alors qu'elles sont connectées à un appareil mobile, vous pouvez répondre aux appels de l'appareil mobile connecté.

Répondre à un appel ou le refuser

Si vous recevez un appel entrant tandis que vous portez vos mini-oreillettes, elles émettent un son et une notification vocale vous indique le numéro de la personne appelant ou le nom enregistré dans vos contacts.

Pour répondre à l'appel, appuyez deux fois sur la mini-oreillette.

Pour refuser l'appel, maintenez le doigt appuyé sur la mini-oreillette.



Si le numéro de téléphone de l'appel entrant ou le nom de votre correspondant enregistré dans vos contacts ne vous est pas indiqué via la notification vocale, démarrez l'application **Galaxy Wearable** sur l'appareil mobile et appuyez sur **Paramètres des écouteurs** → **Lecture à haute voix notif.** → **Afficher tout**. Appuyez ensuite sur ▼, sélectionnez **Tout**, puis appuyez sur le curseur **Appel entrant** pour activer la fonction.

Mettre fin à un appel

Appuyez deux fois sur la mini-oreillette pour mettre fin à l'appel en cours.

Application Galaxy Wearable

Introduction

Pour connecter les mini-oreillettes à un appareil mobile, vous devez installer l'application Galaxy Wearable sur votre appareil. À l'aide de l'application Galaxy Wearable, vous pouvez vérifier l'état des Galaxy Buds2 Pro et personnaliser leurs paramètres.

Démarrez l'application **Galaxy Wearable** sur votre appareil mobile connecté.



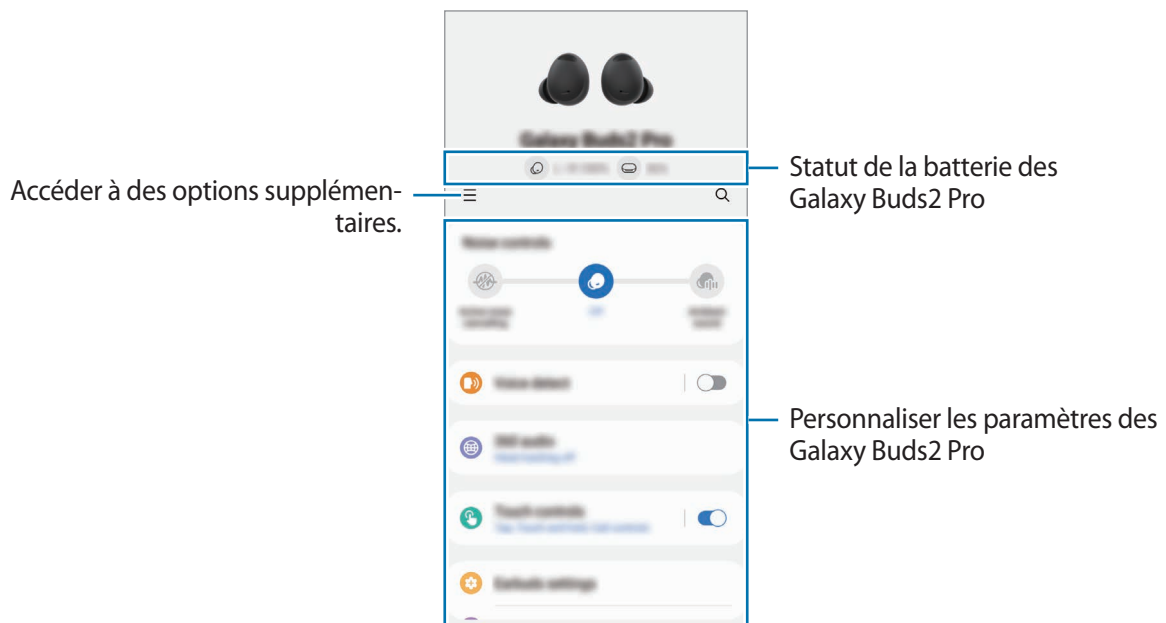

- Si vous connectez pour la première fois les mini-oreillettes à un appareil mobile, reportez-vous à la section [Établir une connexion avec un appareil mobile](#) pour plus d'informations.
- La disponibilité de certaines fonctions dépend du type d'appareil mobile connecté.



Connecter et déconnecter les mini-oreillettes

Déconnecter les appareils mobiles des mini-oreillettes

Insérez les mini-oreillettes dans l'étui de chargement et refermez-le. La connexion Bluetooth est interrompue.

Pour déconnecter manuellement les mini-oreillettes de votre appareil mobile, démarrez l'application **Galaxy Wearable** sur l'appareil mobile et appuyez sur  → . Sinon, démarrez l'application **Paramètres** sur l'appareil mobile, appuyez sur **Connexions** → **Bluetooth**, puis dissociez les mini-oreillettes de votre appareil mobile dans **Périphériques appairés**.

Reconnecter des appareils mobiles avec des mini-oreillettes temporairement déconnectées

Pour reconnecter des mini-oreillettes temporairement déconnectées d'un appareil, rangez-les dans l'étui de chargement et refermez-le. Ensuite, ouvrez de nouveau l'étui de chargement.

Pour reconnecter manuellement les mini-oreillettes de votre appareil mobile, démarrez l'application **Galaxy Wearable** sur l'appareil mobile et appuyez sur **Connexion**.

Connecter de nouvelles mini-oreillettes

Vous pouvez temporairement déconnecter les mini-oreillettes de votre appareil mobile et en connecter d'autres.

Démarrez l'application **Galaxy Wearable** depuis l'appareil mobile, puis appuyez sur  → **Ajouter un nouvel appareil**.

Établir une connexion avec d'autres appareils après s'être déconnecté du précédent appareil mobile

- 1 Déconnectez les mini-oreillettes de l'appareil mobile précédent. Démarrez l'application **Paramètres** sur l'appareil mobile, appuyez sur **Connexions** → **Bluetooth**, puis appuyez sur le curseur pour désactiver la fonction Bluetooth. Vous pouvez également dissocier les mini-oreillettes de votre appareil mobile dans **Périphériques appairés**.
- 2 Refermez l'étui de chargement et ouvrez-le à nouveau pour passer en mode Appairage Bluetooth.
- 3 Démarrez l'application **Galaxy Wearable** sur votre nouvel appareil mobile et suivez les instructions qui s'affichent à l'écran pour établir la connexion.

Passer d'un appareil connecté aux mini-oreillettes à l'autre

Si les mini-oreillettes sont connectées à plusieurs appareils mobiles, vous pouvez facilement passer d'un appareil mobile à l'autre sans devoir déconnecter les mini-oreillettes de l'appareil mobile précédent.

Sur l'appareil mobile que vous souhaitez maintenant utiliser, démarrez l'application **Paramètres**, appuyez sur **Connexions** → **Bluetooth**, puis sélectionnez les mini-oreillettes dans la liste **Périphériques appairés**.

 Les connexions entre vos mini-oreillettes et les appareils mobiles peuvent être commutées automatiquement selon les circonstances. Par exemple, lorsque vos mini-oreillettes sont enregistrées à la fois sur une tablette et sur un smartphone qui sont connectés au même compte Samsung, vous pouvez recevoir un appel entrant du smartphone avec vos mini-oreillettes tout en regardant une vidéo sur la tablette puisque la connexion des mini-oreillettes est automatiquement commutée sur le smartphone.

Afficher l'état des Galaxy Buds2 Pro et personnaliser leurs paramètres

Affichez l'état des Galaxy Buds2 Pro connectées à votre appareil mobile et modifiez leurs paramètres.

Démarrez l'application **Galaxy Wearable** depuis l'appareil mobile.

 Certaines fonctions, telles que le mode Contrôles du bruit ou le réveil vocal Bixby, peuvent affecter le temps d'utilisation de vos mini-oreillettes.

Paramétrer le mode Contrôles du bruit

Activez ou désactivez le mode Suppression active du bruit ou Son environnant en fonction de votre situation ou de votre environnement. Vous pouvez également régler le mode du son environnant pour qu'il s'active automatiquement.

Démarrez l'application **Galaxy Wearable** sur l'appareil mobile et sélectionnez une fonction, puis modifiez ses paramètres.

- **Suppression active de bruit** : réduisez les sons extérieurs.
- **Désactivé** : désactivez le mode Contrôles du bruit.
- **Son environnant** : vous permet d'entendre les sons environnants.

Détection de la voix

Vous pouvez régler l'appareil pour qu'il active automatiquement le mode bruit ambiant et réduise le volume de la lecture audio lorsque les mini-oreillettes détectent votre voix.

Démarrez l'application **Galaxy Wearable** sur votre appareil mobile, appuyez sur **Détection de la voix**, puis appuyez sur le curseur pour activer la fonction. Pour en savoir plus, reportez-vous à la section [Activer la fonction de détection de la voix](#).

Audio 360

Activez un son surround à 360 degrés pour un environnement immersif tout en profitant des médias.

Démarrez l'application **Galaxy Wearable** sur votre appareil mobile, appuyez sur **Audio 360**, puis appuyez sur le curseur pour activer la fonction.



- Cette fonction est disponible uniquement sur les appareils mobiles fonctionnant sous système d'exploitation Android 11 One UI version 3.1 et toute version ultérieure, et peut ne pas être disponible selon le modèle de l'appareil mobile.
- Vous pouvez profiter d'une qualité audio supérieure si vous placez l'appareil mobile connecté plus près de vous.
- Cette fonction peut ne pas être prise en charge en raison du mode de lecture du média.
- Lorsque vous vous trouvez dans des zones où la réception du signal est mauvaise, la connexion à l'appareil mobile peut être temporairement perdue.

Contrôles tact.

Configurez les paramètres des fonctions tactiles des mini-oreillettes.

Démarrez l'application **Galaxy Wearable** sur votre appareil mobile, appuyez sur **Contrôles tact.**, puis appuyez sur le curseur pour activer la fonction.

- **Appuyer** : pour écouter / mettre en pause le morceau.
- **Appuyez deux fois** : pour écouter le morceau précédent.
- **Appuyez trois fois** : pour écouter le morceau précédent.
- **Appui prolongé** : pour définir une fonction à utiliser lorsque vous effectuez un appui prolongé. Pour en savoir plus, reportez-vous à la section [Associer une fonction à l'appui prolongé](#).
- **Contrôles des appels** : appuyez deux fois sur la mini-oreillette pour répondre ou mettre fin à un appel, et maintenez appuyé pour rejeter un appel.

Paramètres des écouteurs

Affichez les informations relatives aux mini-oreillettes et modifiez différents paramètres.

Démarrez l'application **Galaxy Wearable** sur l'appareil mobile et appuyez sur **Paramètres des écouteurs**.

Égaliseur

Sélectionnez l'option d'égaliseur à utiliser.

Démarrez l'application **Galaxy Wearable** sur l'appareil mobile, appuyez sur **Paramètres des écouteurs** → **Égaliseur**, puis sélectionnez l'option d'égaliseur souhaitée.

Test d'ajustement des écouteurs

Vérifiez l'ajustement des mini-oreillettes pour garantir un meilleur son et une suppression active du bruit.

- 1 Démarrez l'application **Galaxy Wearable** sur l'appareil mobile et appuyez sur **Paramètres des écouteurs** → **Test d'ajustement des écouteurs**.
- 2 Placez les deux mini-oreillettes dans vos oreilles et appuyez sur **Démarrer**.
Les mini-oreillettes émettent un son et le test commence.
Si les résultats à l'écran indiquent que vous devez régler vos mini-oreillettes, essayez de les régler ou de changer les embouts et appuyez sur **Réessayer** pour redémarrer le test.



Si vous retirez les mini-oreillettes de vos oreilles pendant le test d'ajustement des mini-oreillettes, le test s'interrompt.

Lecture à haute voix notif.

Recevez les notifications des applications de l'appareil mobile via les mini-oreillettes.

Démarrez l'application **Galaxy Wearable** sur l'appareil mobile et appuyez sur **Paramètres des écouteurs** → **Lecture à haute voix notif.**

- **Écoute sur les écouteurs** : paramétrez les mini-oreillettes pour recevoir les notifications de l'appareil mobile même si vous êtes en train de l'utiliser.
- **Notifications d'application à lire à haute voix** : sélectionnez les applications dont vous souhaitez recevoir des notifications et modifiez les paramètres des notifications pour chaque application.

Réveil vocal de Bixby

Activez Bixby à l'aide de la voix pour démarrer une conversation avec un service d'assistance vocal intelligent.

Démarrez l'application **Galaxy Wearable** sur votre appareil mobile, appuyez sur **Paramètres des écouteurs** → **Réveil vocal de Bixby**, puis appuyez sur le curseur pour activer la fonction.

Si vous appuyez sur l'interrupteur **Énoncé sans pause** pour l'activer, vous pouvez prononcer la commande de votre choix immédiatement sans attendre le retour audio.

Son environnant pendant les appels

Le son environnant peut être configuré de sorte que vous puissiez toujours entendre clairement votre propre voix lorsque vous parlez à un niveau normal, et il vous permet d'écouter plus confortablement pendant les longs appels.

Démarrez l'application **Galaxy Wearable** sur votre appareil mobile, appuyez sur **Paramètres des écouteurs** → **Son environnant pendant les appels**, puis appuyez sur le curseur pour activer la fonction.

Détection d'insertion dans l'oreille pour les appels

Vous pouvez régler les mini-oreillettes ou l'appareil mobile pour qu'ils reçoivent l'appel en détectant si les mini-oreillettes sont portées pendant l'appel.

Démarrez l'application **Galaxy Wearable** sur votre appareil mobile, appuyez sur **Paramètres des écouteurs** → **Détection d'insertion dans l'oreille pour les appels**, puis appuyez sur le curseur pour activer la fonction.

Lorsque cette fonction est désactivée, la voix de l'appelant est diffusée sur les mini-oreillettes, même si ces dernières ne sont pas portées.

Connexion automatique écouteurs

Vous pouvez changer l'appareil mobile auquel connecter les mini-oreillettes. Vous pouvez activer cette fonction pour commuter entre la connexion avec l'appareil mobile actuel et un appareil mobile à proximité connecté via le même compte Samsung ou un appareil qui a déjà été connecté avec vos mini-oreillettes.

Démarrez l'application **Galaxy Wearable** sur votre appareil mobile, appuyez sur **Paramètres des écouteurs** → **Connexion automatique écouteurs**, puis appuyez sur le curseur pour activer la fonction.

 Veillez à ne pas connecter vos mini-oreillettes à l'appareil mobile d'une autre personne.

Rappels d'étirement du cou

Lorsque vos mini-oreillettes détectent que votre tête est penchée vers le bas pendant plus de 10 minutes, vous entendez un son et votre appareil mobile affiche un écran vous encourageant à vous étirer en vous proposant des exercices simples d'étirement du cou que vous pouvez suivre.

Démarrez l'application **Galaxy Wearable** sur votre appareil mobile, appuyez sur **Paramètres des écouteurs** → **Rappels d'étirement du cou**, puis appuyez sur le curseur pour activer la fonction.

Lorsque vous lancez cette fonction pour la première fois ou après avoir réinitialisé vos données, vous devez calibrer les mini-oreillettes pour configurer cette fonction. Suivez les instructions à l'écran pour procéder à la configuration.



- Veillez à calibrer les mini-oreillettes afin qu'elles puissent reconnaître vos mouvements avec précision. Ne bougez pas, par exemple en vous asseyant ou en vous levant pendant le calibrage.
- Si quelqu'un d'autre utilise vos mini-oreillettes, ou si la fonction de reconnaissance des mouvements des mini-oreillettes n'est pas précise, calibrez-les à nouveau.
- Si vous bougez, même si votre tête est penchée vers le bas pendant plus de 10 minutes, aucun son ne sera émis.
- Cette fonction est active uniquement lorsque les deux mini-oreillettes sont portées.

Labs

Utilisez les fonctions des nouvelles mini-oreillettes.

Démarrez l'application **Galaxy Wearable** sur l'appareil mobile et appuyez sur **Paramètres des écouteurs** → **Labs**.

- **Double appui sur le côté des écouteurs** : appuyez deux fois sur le bord des mini-oreillettes pour régler le volume.
- **Mode Jeu** : éliminez les effets de décalage entre vos contenus audio et vidéo, et bénéficiez d'un son éclatant lorsque vous jouez.



Cette fonction est disponible uniquement lors de la connexion à un appareil mobile Samsung fonctionnant sous le système d'exploitation Android.

Réinitialisation

Vous pouvez réinitialiser tous les paramètres des mini-oreillettes.

Démarrez l'application **Galaxy Wearable** sur l'appareil mobile et appuyez sur **Paramètres des écouteurs** → **Réinitialisation**.

Accessibilité

Configurez divers paramètres pour améliorer l'accessibilité des mini-oreillettes.

Démarrez l'application **Galaxy Wearable** sur l'appareil mobile et appuyez sur **Paramètres des écouteurs** → **Accessibilité**.

- **Balance gauche/droite** : réglez la balance du volume à droite et à gauche si vous avez une déficience auditive ou si l'utilisation d'une seule mini-oreillette est plus pratique. Faites glisser la barre de réglage **Balance gauche/droite** pour ajuster la balance. Si vous faites glisser la barre vers la gauche, le volume de la mini-oreillette gauche augmente et vice versa.
- **Contrôles bruit avec un écouteur** : démarrez la fonction contrôles du bruit avec une seule mini-oreillette.
- **Personnalisation du son** : vous pouvez régler le son en fonction de votre audition et de vos préférences.

Mise à jour logicielle des écouteurs

Mettez à jour le logiciel de vos mini-oreillettes à l'aide du service FOTA (Firmware Over-The-Air).

Démarrez l'application **Galaxy Wearable** sur l'appareil mobile et appuyez sur **Paramètres des écouteurs** → **Mise à jour logicielle des écouteurs**.

- **Téléchargement et installation** : recherchez et installez les mises à jour manuellement.
- **Mise à jour automatique** : paramétrez l'appareil pour qu'il effectue automatiquement la mise à jour lorsque les mini-oreillettes sont dans l'étui de chargement.

À propos des écouteurs

Affichez les informations concernant les Galaxy Buds2 Pro.

Démarrez l'application **Galaxy Wearable** sur l'appareil mobile et appuyez sur **Paramètres des écouteurs** → **À propos des écouteurs**.

Pour changer le nom de vos Galaxy Buds2 Pro, appuyez sur **Modifier**.

- **Mentions légales** : affichez les mentions légales des Galaxy Buds2 Pro.
- **Informations sur le logiciel** : vérifiez les informations sur le logiciel des mini-oreillettes et de l'étui de chargement.
- **Informations sur la batterie** : vérifiez les informations sur la batterie des mini-oreillettes et de l'étui de chargement.

Localisation de mes écouteurs

Si vous avez perdu vos mini-oreillettes, utilisez l'application Galaxy Wearable sur votre appareil mobile pour les retrouver.

Démarrez l'application **Galaxy Wearable** sur l'appareil mobile et appuyez sur **Localisation de mes écouteurs**.

Lorsque l'écran de l'application SmartThings apparaît, suivez les instructions qui s'affichent à l'écran pour terminer la configuration.

Sur l'écran Recherche SmartThings, appuyez sur **Faire sonner** → **Démarrer**. Vous pouvez localiser vos mini-oreillettes à l'aide du son émis par vos mini-oreillettes.

Vous pouvez également vérifier l'emplacement de vos mini-oreillettes égarées sur la carte.



- Cette fonction est uniquement disponible si l'option Recherche SmartThings est installée sur l'application SmartThings sur votre appareil mobile.
- Si les mini-oreillettes que vous cherchez se trouvent à l'intérieur de l'étui de chargement, cela peut prendre 4 minutes ou plus pour rechercher à proximité et retrouver les mini-oreillettes.

Astuces et manuel utilisateur

Affichez les opérations de base et le mode d'emploi des Galaxy Buds2 Pro.

Démarrez l'application **Galaxy Wearable** sur votre appareil mobile et appuyez sur **Astuces et manuel utilisateur**.

Consignes d'utilisation

Précautions à prendre pour utiliser l'appareil

Veillez lire attentivement ce mode d'emploi pour utiliser votre appareil correctement et en toute sécurité.

- Les descriptions fournies sont basées sur les paramètres par défaut de l'appareil.
- En fonction de votre zone géographique, des caractéristiques du modèle ou de la version logicielle, certains contenus peuvent différer par rapport à votre appareil. Les illustrations peuvent différer par rapport à l'aspect réel du produit. Le contenu de ce mode d'emploi peut faire l'objet de modifications sans préavis.
- Avant d'utiliser d'autres appareils mobiles, assurez-vous qu'ils sont compatibles avec cet appareil. Visitez le site Web Samsung pour consulter les caractéristiques techniques des appareils mobiles compatibles.
- Toute modification du système d'exploitation ou installation de logiciels non officiels peut entraîner des dysfonctionnements de l'appareil et corrompre vos données. Ces actions constituent des violations de l'accord de licence Samsung et annuleront votre garantie.
- Selon le fabricant et le modèle de l'appareil mobile que vous connectez à cet appareil, il est possible que certaines fonctions ne soient pas conformes à la description qu'en fait ce mode d'emploi.
- Ce produit inclut des logiciels gratuits / Open Source. Les informations sur la licence du logiciel open source utilisé dans ce produit sont disponibles sur la page opensource.samsung.com.
- Votre appareil contient des aimants. Maintenez-le à distance des cartes de crédit, des dispositifs médicaux implantés et autres appareils susceptibles d'être affectés par des aimants. Dans le cas des dispositifs médicaux, maintenez une distance de plus de 15 cm entre vos appareils. Arrêtez d'utiliser votre appareil si vous suspectez une interférence avec votre dispositif médical et consultez votre médecin ou le fabricant de votre dispositif médical.
- Ce produit fonctionne à l'aide d'aimants. Ne conservez pas votre appareil à proximité de champs magnétiques. Cela pourrait entraîner des dysfonctionnements.

Icônes



Avertissement : situations susceptibles de vous blesser ou de blesser autrui.



Attention : situations susceptibles d'endommager votre appareil ou d'autres équipements.



Avis : remarques, conseils d'utilisation ou informations complémentaires.

Remarques sur le contenu du coffret et les accessoires

Reportez-vous au guide de prise en main rapide pour connaître le contenu du coffret.

- Les éléments fournis avec les Galaxy Buds2 Pro et les accessoires disponibles peuvent varier en fonction de votre zone géographique ou de votre opérateur.
- Les accessoires fournis ont été spécialement conçus pour les Galaxy Buds2 Pro et peuvent ne pas fonctionner avec d'autres appareils.
- L'apparence et les caractéristiques techniques peuvent faire l'objet de modifications sans préavis. De même, la taille des embouts peut être modifiée pour offrir un meilleur confort.
- Vous pouvez acheter d'autres accessoires sur le site Web Samsung. Avant tout achat, assurez-vous qu'ils sont compatibles avec les Galaxy Buds2 Pro.
- Utilisez exclusivement des accessoires homologués par Samsung. L'utilisation d'accessoires non homologués peut entraîner des problèmes de performance et des dysfonctionnements qui ne sont pas couverts par la garantie.
- La disponibilité de tous les accessoires peut varier et dépend exclusivement de leurs fabricants. Pour en savoir plus sur les accessoires disponibles, consultez le site Web Samsung.

Conserver les performances de résistance à l'eau

Vos mini-oreillettes ont été testées dans un environnement contrôlé et ont été certifiées conforme à l'indice de protection IPX7 de la norme IEC 60529 par un laboratoire d'essai accrédité (conditions d'essai : eau douce, profondeur jusqu'à 1 m, jusqu'à 30 minutes).

L'étui de chargement n'est pas résistant à l'eau.

Vous devez suivre les consignes ci-dessous afin de préserver la résistance à l'eau de votre appareil :

- Évitez d'exposer les appareils à l'eau de piscine ou à l'eau de mer.
- N'exposez pas l'appareil à de l'eau impure ou à d'autres liquides, comme de l'eau savonneuse, de l'huile, du parfum, de la crème solaire, du gel hydroalcoolique, des produits chimiques tels que les cosmétiques, ou des liquides contenant de l'alcool.
- Évitez tout contact des appareils avec de l'eau à fort courant ou de l'eau courante.
- Ne portez pas vos appareils lorsque vous nagez, pratiquez des sports nautiques ou prenez une douche.
- N'utilisez pas les appareils dans des endroits soumis à une température supérieure à la normale ou à une forte humidité, comme un sauna.
- Ne laissez pas tomber les appareils et ne le soumettez pas à un choc violent.
- Ne mettez pas les appareils dans une machine à laver ou un sèche-linge.

Si l'appareil est exposé à de l'eau ou à des contaminants, suivez les instructions ci-dessous :

- Si les appareils sont exposés à l'eau douce, séchez-les soigneusement en les essuyant avec un chiffon propre et doux, et en les secouant pour éliminer l'eau résiduelle.
- Si les appareils sont contaminés ou exposés à un liquide autre que l'eau douce, ne les utilisez qu'après les avoir fait réparer dans un centre de service après-vente Samsung ou dans un centre de réparation agréé.

Il n'est pas recommandé d'utiliser les appareils sous l'eau.

Précautions à prendre pour utiliser les mini-oreillettes

- Une exposition excessive de votre oreille à un volume élevé peut endommager votre audition.
- L'utilisation des mini-oreillettes lorsque vous marchez peut détourner votre attention et provoquer un accident.
- Diminuez toujours le volume avant d'utiliser les mini-oreillettes et réglez le volume au niveau minimum nécessaire pour entendre votre conversation ou la musique.
- Si vos oreilles ou vos mini-oreillettes sont mouillées ou si elles comportent des corps étrangers, ou si vous avez un contact prolongé de la peau avec les mini-oreillettes, cela peut entraîner une irritation de la peau. Assurez-vous que vos oreilles et vos mini-oreillettes sont propres et sèches avant de porter les mini-oreillettes.
- Dans les environnements secs, les mini-oreillettes sont propices à la formation d'électricité statique. Évitez d'utiliser les mini-oreillettes dans les environnements secs ou de toucher auparavant un objet métallique susceptible de décharger de l'électricité statique.
- Lorsque vous conduisez une voiture ou un vélo, n'utilisez pas les mini-oreillettes. Votre attention pourrait être détournée, ce qui peut provoquer un accident et être contraire à la loi dans certaines zones géographiques.
- Bien que les Galaxy Buds2 Pro soient conformes aux normes de sécurité internationales, l'insertion forcée des mini-oreillettes ou leur port prolongé peuvent provoquer des douleurs ou des irritations cutanées.
- En cas d'irritation de la peau lorsque vous portez les mini-oreillettes, cessez immédiatement de les porter et consultez un spécialiste.
- Ne nettoyez pas les mini-oreillettes à l'air comprimé et n'utilisez pas d'ondes ultrasoniques ou de sources de chaleur externes si de la poussière, de la sueur, de l'encre, de l'huile ou des produits chimiques (cosmétiques, crème solaire, spray antibactérien, désinfectant pour les mains, détergent, insecticide, etc.) entrent en contact avec les mini-oreillettes et l'étui de chargement. La décoloration ou la corrosion peut endommager les Galaxy Buds2 Pro.
- Après utilisation, lavez les embouts d'oreille à l'eau douce et séchez-les soigneusement, puis essuyez les mini-oreillettes avec un chiffon doux et sec si elles sont encrassées.

Prendre soin des Galaxy Buds2 Pro

Maintenance de base

- Nettoyez les mini-oreillettes avec un chiffon doux et sec après utilisation.
- Rangez les mini-oreillettes au sec. Évitez tout contact ou pénétration de liquide dans les mini-oreillettes.
- Nettoyez régulièrement les mini-oreillettes afin d'éviter l'accumulation de cérumen ou de saleté au niveau du trou pour le microphone, du haut-parleur et du conduit d'air.

Nettoyage du trou pour le microphone, du haut-parleur et du conduit d'air

Si le volume est inférieur à ce qu'il devrait être compte tenu des paramètres, nettoyez le trou pour le microphone, le haut-parleur et le conduit d'air. Avant de nettoyer le haut-parleur, détachez l'embout du cliquet situé au bas de la mini-oreillette.

Enlevez toute trace de cérumen ou de saleté à l'aide d'une brosse douce, d'un tampon de coton ou tout autre ustensile sec et propre.



Trou pour le microphone



Haut-parleur

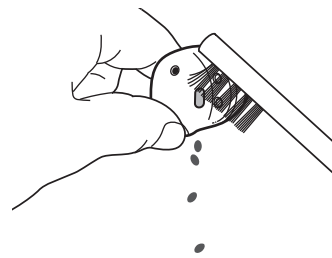

Conduit d'air

- !** Évitez d'utiliser un objet pointu ou d'appliquer une force excessive lors du retrait des traces de cérumen ou des saletés. Vous risqueriez d'endommager le trou pour le microphone, le haut-parleur ou le conduit d'air.

Nettoyer les bornes de chargement

Si la batterie ne se recharge pas correctement, nettoyez les bornes de chargement avec un chiffon sec.

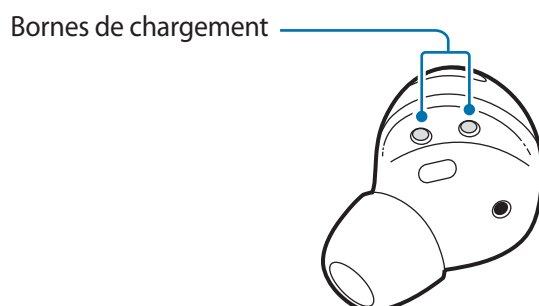

Ranger les mini-oreillettes dans l'étui de chargement

Lorsque les mini-oreillettes et l'étui de chargement sont exposés à des corps étrangers, tels que de la poussière, du sable ou des copeaux métalliques, il est possible que les Galaxy Buds2 Pro ne se rechargent pas correctement ou soient endommagés. Si les mini-oreillettes ou l'étui de chargement ont été exposés à des matériaux étrangers, essuyez-les avec un chiffon doux et sec avant de les insérer dans l'étui de chargement.

Redémarrer les mini-oreillettes

Si la fonction tactile des mini-oreillettes fonctionne mal ou ne répond plus, ou si les mini-oreillettes ne fonctionnent pas correctement, redémarrez-les.

Pour redémarrer les mini-oreillettes, rangez-les dans les logements correspondants de l'étui de chargement qui ne doit pas être déchargé, fermez l'étui de chargement, puis retirez-les après au moins sept secondes.



Si la batterie de l'étui de chargement est déchargée, connectez d'abord l'étui de chargement au chargeur.

Appairer les mini-oreillettes

Si vous perdez l'une des mini-oreillettes, vous n'êtes pas obligé d'acheter un jeu complet, car il suffit d'acheter une nouvelle mini-oreillette et de la combiner à celle qui vous reste.

- 1 Vérifiez le sens de chaque mini-oreillette, celle que vous venez d'acheter et celle qui vous reste, et rangez-les au bon emplacement dans l'étui de chargement.
- 2 Maintenez le doigt appuyé sur les deux mini-oreillettes pendant au moins sept secondes.
Le témoin de batterie des mini-oreillettes clignote en vert et s'éteint. Les mini-oreillettes sont ensuite appairées.



Le témoin de batterie des mini-oreillettes continue de clignoter en rouge si les mini-oreillettes ne sont pas correctement appairées. Retirez les mini-oreillettes de l'étui de chargement et réinsérez-les. Maintenez ensuite le doigt appuyé sur les deux mini-oreillettes pendant au moins sept secondes.

- 3 Connectez les mini-oreillettes à un appareil mobile. Pour en savoir plus, reportez-vous à la section [Établir une connexion avec un appareil mobile](#).

Annexe

Dépannage

Avant de contacter un centre de service après-vente Samsung ou un centre de réparation agréé, essayez de mettre en œuvre les solutions suivantes. Il est possible que certaines situations ne s'appliquent pas aux Galaxy Buds2 Pro.

Vous pouvez également vous adresser à Samsung Members pour résoudre les problèmes que vous pourriez rencontrer en utilisant votre appareil.

Vos mini-oreillettes ne fonctionnent pas

- La batterie est peut-être complètement déchargée. Chargez la batterie complètement avant d'utiliser les mini-oreillettes.
- Si le capteur tactile d'une mini-oreillette n'est pas en contact avec votre oreille, la mini-oreillette risque de ne pas fonctionner. Si vous n'entendez pas un son vous informant que les mini-oreillettes sont détectées, retirez-les de vos oreilles, puis remettez-les.
- Si les commandes tactiles des mini-oreillettes ne réagissent plus ou ne répondent pas, et si les mini-oreillettes ne fonctionnent pas correctement, rangez-les dans les logements correspondants de l'étui de chargement qui ne doit pas être déchargé, refermez-le, puis patientez au moins sept secondes avant de les retirer.

L'appareil Bluetooth ne parvient pas à localiser vos mini-oreillettes

- Refermez l'étui de chargement et ouvrez-le à nouveau pour passer en mode Appairage Bluetooth.
- Assurez-vous que vos mini-oreillettes et l'autre appareil Bluetooth sont dans le rayon de connexion Bluetooth maximal (10 m). Cette distance peut varier selon l'environnement dans lequel les appareils sont utilisés.

Si les conseils ci-dessus ne résolvent pas le problème, contactez un centre de service après-vente Samsung ou un centre de réparation agréé.

Aucune connexion Bluetooth n'est établie ou vos mini-oreillettes et l'appareil mobile sont déconnectés

- Assurez-vous qu'il n'y a pas d'obstacles, tels que des murs ou des équipements électriques, entre les appareils.
- Assurez-vous que la version la plus récente de l'application Galaxy Wearable est installée sur l'appareil mobile. Le cas échéant, mettez à jour l'application Galaxy Wearable dans sa version la plus récente.
- Assurez-vous que vos mini-oreillettes et l'autre appareil Bluetooth sont dans le rayon de connexion Bluetooth maximal (10 m). Cette distance peut varier selon l'environnement dans lequel les appareils sont utilisés.
- Redémarrez l'appareil mobile et relancez l'application **Galaxy Wearable**.
- Si une seule mini-oreillette est connectée à votre appareil mobile, redémarrez les mini-oreillettes pour les connecter toutes les deux. Pour redémarrer les mini-oreillettes, reportez-vous à [Redémarrer les mini-oreillettes](#) pour de plus amples informations.

La batterie ne se charge pas correctement (pour les chargeurs homologués par Samsung)

- Assurez-vous que les bornes de chargement des mini-oreillettes sont bien en contact avec les bornes de l'étui de chargement.
- Assurez-vous que le chargeur est correctement connecté à l'étui de chargement.
- Si les bornes de chargement sont sales, il est possible que la batterie ne se recharge pas correctement. Essayez les bornes de chargement avec un chiffon sec et essayez à nouveau de charger la batterie.

Si les conseils ci-dessus ne résolvent pas le problème, contactez un centre de service après-vente Samsung ou un centre de réparation agréé.

Le temps de chargement et la durée de vie de la batterie sont différents entre les mini-oreillettes

- Le temps de chargement entre les deux mini-oreillettes peut différer, même si la recharge a commencé en même temps.
- Le temps de chargement et l'autonomie de la batterie peuvent varier d'une mini-oreillette à l'autre en raison des différences de composants internes.

La batterie se décharge rapidement après son achat

- Lorsque vous exposez les Galaxy Buds2 Pro à des températures très basses ou très élevées, la charge utile peut être réduite.
- La batterie est un consommable et sa charge utile diminue au fil du temps.
- Si vous n'utilisez pas les mini-oreillettes, rangez-les dans l'étui de chargement qui a été rechargé. Dans le cas contraire, le capteur tactile continuera de fonctionner et cela affectera le temps d'utilisation et la consommation de la batterie.

Vous n'entendez pas vos correspondants

Réglez le volume sur l'appareil mobile connecté.

Un écho résonne lors d'un appel

Réglez le volume sur l'appareil mobile connecté ou déplacez-vous à un autre endroit.

Lors d'un appel, le son est émis par l'appareil mobile connecté, et non par les mini-oreillettes

- Vérifiez si les mini-oreillettes sont correctement mises en place. Dans le cas contraire, le son de l'appel n'est pas émis par les mini-oreillettes, même si l'icône Bluetooth apparaît sur l'appareil mobile connecté.
- Retirez les mini-oreillettes de vos oreilles, puis replacez-les.

La qualité du son est médiocre

- Les services réseau sans fil peuvent être désactivés en raison de problèmes avec le réseau du fournisseur de services. Veillez à tenir les mini-oreillettes éloignées des ondes électromagnétiques.
- Assurez-vous que vos mini-oreillettes et l'autre appareil Bluetooth sont dans le rayon d'action Bluetooth maximal (10 m). Cette distance peut varier selon l'environnement dans lequel les appareils sont utilisés.
- Des variations de volume ou des bruits parasites peuvent être audibles selon le volume de l'appareil connecté. Pour éviter cela, ajustez correctement le son de l'appareil connecté.

Le son émis par les mini-oreillettes est différé par rapport à la piste audio des vidéos ou des jeux

Il est possible d'observer un certain décalage entre les sorties vidéo et audio des mini-oreillettes lors de la lecture de vidéos ou de jeux avec un appareil mobile connecté.

Le mode Contrôles du bruit ne fonctionne pas correctement

- Portez les deux mini-oreillettes dans vos oreilles et lancez la suppression active du bruit, qui est l'un des modes de contrôle du bruit. Si vous n'êtes pas sûr que la fonction active de suppression du bruit est activée, vérifiez sur l'application Galaxy Wearable.
- Vérifiez s'il y a une accumulation de matériaux étrangers dans les microphones situés en haut et en bas des mini-oreillettes, et nettoyez-les si nécessaire.
- Assurez-vous que la dernière version du logiciel est installée sur les mini-oreillettes.

Vos Galaxy Buds2 Pro sont chaudes au toucher

Lorsque vous utilisez les Galaxy Buds2 Pro pendant un certain temps, elles peuvent être chaudes au toucher. Ceci est normal et n'a pas d'incidence sur la durée de vie ou les performances de vos Galaxy Buds2 Pro.

En cas de surchauffe prolongée des Galaxy Buds2 Pro, cessez de les utiliser pendant un moment. Si les Galaxy Buds2 Pro continuent de surchauffer, contactez un centre de service après-vente Samsung ou un centre de réparation agréé.

Un petit espace apparaît à l'extérieur des Galaxy Buds2 Pro

- Cet espace est une fonction de fabrication nécessaire et de petites frictions ou vibrations peuvent se produire.
- Avec le temps, la friction entre les pièces peut provoquer un léger agrandissement de cet espace.

Lorsque les mini-oreillettes sont retirées de vos oreilles, les embouts sont retournés à l'envers.

Selon la façon dont vous portez les mini-oreillettes et le sens dans lequel vous les retirez, les embouts peuvent se retourner. Dans ce cas, retournez-les dans le sens initial et utilisez-les à nouveau.

Retirer la batterie

- **Pour retirer la batterie, contactez un centre de service après vente agréé. Pour savoir comment retirer la batterie, accédez à la page www.samsung.com/global/ecodesign_energy.**
- Pour des raisons de sécurité, vous **ne devez pas tenter de retirer vous-même** la batterie. Si le retrait de la batterie n'est pas effectué correctement, ceci risque d'endommager la batterie et l'appareil, de provoquer des blessures corporelles et/ou de rendre l'appareil dangereux.
- Samsung décline toute responsabilité en cas de dommage (en responsabilité contractuelle ou délictuelle, y compris en cas de négligence) pouvant provenir du non-respect de ces avertissements et instructions, excepté en cas de décès ou de blessures corporelles causés par une négligence de la part de Samsung.

Droits d'auteur

Copyright © 2022 Samsung Electronics Co., Ltd.

Ce mode d'emploi est protégé par les lois internationales sur les droits d'auteur.

Il est interdit de reproduire, distribuer, traduire ou transmettre sous quelque forme et par quelque moyen que ce soit, électronique ou mécanique, notamment par photocopie, enregistrement ou stockage dans un système de stockage et de recherche documentaire, tout ou partie de ce document.

Marques

- SAMSUNG et le logo SAMSUNG sont des marques déposées de Samsung Electronics Co., Ltd.
- Bluetooth[®] est une marque déposée de Bluetooth SIG, Inc.



- Toutes les autres marques et droits d'auteur demeurent la propriété de leurs propriétaires respectifs.

Modèle : SM-R510

Tension nominale : 5 V / 200 mA (mini-oreillettes), 5 V / 900 mA (étui de chargement), 3,85 V (batterie interne)

Fabriqué au Vietnam par Samsung

PO BOX 12987, DUBLIN. IE

