

# NAVEE Electric Scooter

## Quick User Guide

ST5 Pro & ST5 Max

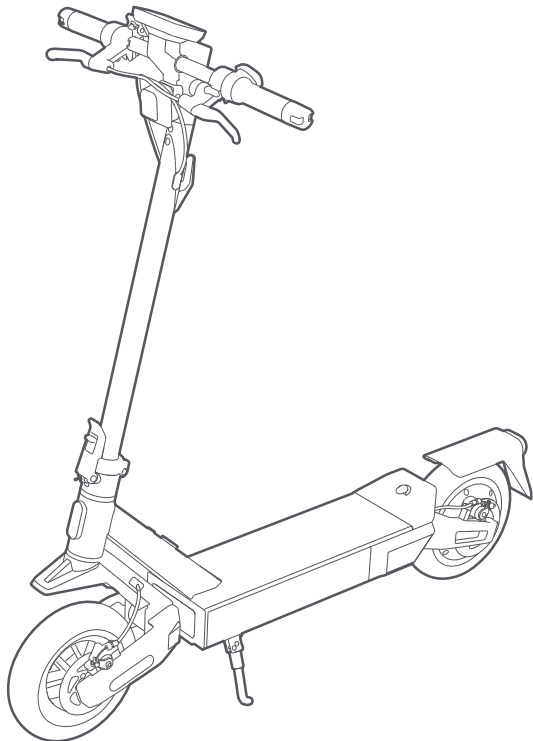

\* The illustrations in this QSG are for reference purposes only.  
The actual appearance shall be subject to actual product.

# NAVEE



- FI Asenna ohjaustanko varteen ja varmista, että ohjaustanko on asennettu oikein päin. Noudata kuvitettua numerointia esikiristääkseeni neljä ruuvia mukana toimitettavalla kuusiokoloavaimella. Varmista ohjaustangon oikea asennus ja kiristä sitten ruuvit perusteellisesti.
- NO Monter styret på stammen, og sørg for at det monteres i riktig retning. Følg nummerrekkefølgen som vist for å forhåndsstramme de fire skruene med den medfølgende unbraconøkkelen. Kontroller at styret er riktig montert og stram deretter skruene grundig.
- DK Monter styret på stangen, og sørg for at montere styret i den rigtige retning. Følg nummerrækkefølgen som vist for at forspænde de fire skruer med den medfølgende unbraconøgle. Sørg for, at styret er korrekt monteret, og stram derefter skrueerne grundigt.
- BG Монтирайте кормилото върху кормилната тръба и се уверете, че то е поставено в правилната посока. Следвайте номерата по ред, както е показано, за да затегнете предварително четирите винта с включения шестогранен ключ. Уверете се, че кормилото е правилно монтирано и след това затегнете винтовете добре.
- HU Szerelje fel a kormányt a kormányzárra, és ügyeljen arra, hogy a kormányt a megfelelő irányban szerelje fel. Kövesse az ábrán látható számozott sorrendet, hogy előzetesen meghúzza a négy csavart a mellékelt imbuszkulccsal. Győződjön meg arról, hogy a kormány helyesen van felszerelve, majd szorosán húzza meg a csavarokat.
- EL Εγκαταστήστε το τιμόνι στον λαϊμό και βεβαιωθείτε ότι το εγκαθιστάτε στη σωστή κατεύθυνση. Ακολουθήστε τη σειρά αριθμών όπως απεικονίζεται για να προ-σφίξετε τις τέσσερις βίδες με το συμπεριλαμβανόμενο κλειδί Allen. Βεβαιωθείτε ότι το τιμόνι είναι σωστά εγκατεστημένο και στη συνέχεια σφίξτε τις βίδες πλήρως.
- RO Instalați ghidonul pe tijă și asigurați-vă că instalați ghidonul în direcția corectă. Urmați ordinea numerelor așa cum este ilustrat pentru a pre-strânge cele patru șuruburi cu cheia Allen inclusă. Asigurați-vă că ghidonul este instalat corect și apoi strângeți bine șuruburile.

3

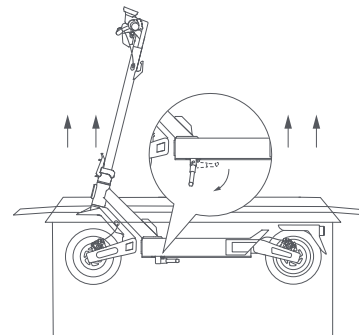

- EN Remove the scooter from the box and unfold the kickstand.
- FR Retirez la trottinette de la boîte et dépliez la béquille.
- DE Nehmen Sie den Scooter aus der Verpackung und klappen Sie den Ständer aus.
- IT Rimuovere il monopattino dalla confezione e aprire il cavalletto.
- ES Saque el patinete de la caja y despliegue la pata de apoyo.
- NL Haal de scooter uit de doos en klap de standaard uit.
- PT Retire a trotinete da embalagem e abra o descanso.
- PL Wyjmij hulajnogę z pudełka i rozłóż podporałę.
- SE Ta ut scootern ur kartongen och fäll ut stödet.
- FI Ota skootteri pois laatikosta ja avaa tukijalka.
- NO Ta scooteren ut av esken og fold ut støttebenet.
- DK Tag scooteren ud af kassen og fold støttebenet ud.
- BG Извадете тротинетката от кутията и разгънете стойката.
- HU Vegye ki a rollert a dobozból, és hajtsa ki a kitémasztót.
- EL Βγάλτε το πατίνι από το κουτί και ανοίξτε το σταυρ.
- RO Scoateți trotineta din cutie și desfaceți cricul.

- EN Always hold the handlebar firmly to ensure stability when folding or unfolding the scooter.
- FR Tenez toujours fermement le guidon pour garantir la stabilité lors du pliage ou du dépliage de la trottinette.
- DE Halten Sie den Lenker beim Zusammen- oder Auseinanderklappen des Scooters stets fest, um Stabilität zu gewährleisten.
- IT Tenere sempre saldamente il manubrio per garantire la stabilità durante la chiusura o l'apertura del monopattino.
- ES Sujete siempre el manillar con firmeza para garantizar la estabilidad al plegar o desplegar el patinete.
- NL Houd het stuur altijd stevig vast om stabiliteit te garanderen bij het inklappen of uitklappen van de scooter.
- PT Segure sempre firmemente no guidador para garantir a estabilidade ao dobrar ou desdobrar a trotinete.
- PL Zawsze trzymaj kierownicę mocno, aby zapewnić stabilność podczas składania lub rozkładania hulajnogi.
- SE Håll alltid i styret ordentligt för att säkerställa stabilitet när du faller ihop eller faller ut scootern.
- FI Pidä aina ohjaustangosta tukevasti kiinni varmistaksesi vakaus skootterin taitettaessa tai avattaessa.
- NO Hold alltid godt i styret for å sikre stabilitet når du folder sammen eller ut scooteren.
- DK Hold altid fast i styret for at sikre stabilitet, når du folder scooteren sammen eller ud.
- BG Винаги дръжте кормилото здраво, за да осигурите стабилност при съвване или разгъване на тротинетката.
- HU Mindig tartsa szorosan a kormányt a stabilitás érdekében, amikor a rollert hajtogatja vagy kihajtja.
- EL Κρατάτε πάντα το τιμόνι σταθερά για να εξασφαλίσετε σταθερότητα κατά το δίπλωμα ή το ξεδίπλωμα του πατινιού.
- RO Țineți întotdeauna ferm ghidonul pentru a asigura stabilitatea atunci când pliați sau depliați trotinetă.

## 2. Charging/Charge/Aufladen/Ricarica/Carga/Opladen/Carregamento/Ładowanie/Uppladdning/Lataaminen/Lading/Opladning/Заряджәне/Тöltés/Φόρτιση/İncărcare

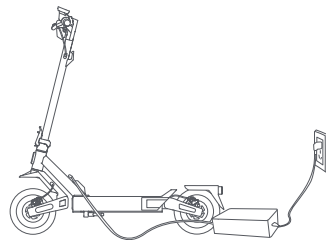

- EN The scooter is fully charged when the LED on the battery charger changes from red to green.  
**WARNING:** Do not charge the non-rechargeable batteries. Charge your scooter indoors, and never expose it to rain. When the scooter is turned off for about a month with the battery level of the scooter being lower than 30%, the scooter will enter sleep mode. In this case, the scooter cannot be turned on. To exit the sleep mode, charge the scooter for about three seconds to activate the battery.
- FR La trottinette est complètement chargée lorsque le voyant LED du chargeur passe du rouge au vert.  
**AVERTISSEMENT:** Ne chargez pas des batteries non rechargeables. Chargez votre trottinette à l'intérieur et ne l'exposez jamais à la pluie. Lorsque la trottinette reste éteinte pendant environ un mois avec un niveau de batterie inférieur à 30%, elle passe en mode veille. Dans ce cas, la trottinette ne peut pas être allumée. Pour sortir du mode veille, chargez la trottinette pendant environ trois secondes pour activer la batterie.
- DE Der Scooter ist vollständig aufgeladen, wenn die LED am Ladegerät von Rot auf Grün wechselt.  
**WARNUNG:** Laden Sie nicht wiederaufladbare Batterien nicht auf. Laden Sie Ihren Scooter in Innenräumen und setzen Sie ihn niemals Regen aus. Wenn der Scooter etwa einen Monat lang ausgeschaltet bleibt und der Akkustand unter 30% liegt, geht er in den Schlafmodus. In diesem Fall kann der Scooter nicht eingeschaltet werden. Um den Schlafmodus zu beenden, laden Sie den Scooter etwa drei Sekunden lang, um den Akku zu aktivieren.
- IT Il monopattino è completamente carico quando il LED sul caricabatteria cambia da rosso a verde.  
**AVVERTENZA:** Non caricare batterie non ricaricabili. Caricare il monopattino al chiuso e non esporlo mai alla pioggia. Quando il monopattino rimane spento per circa un mese con il livello della batteria inferiore al 30%, entrerà in modalità sospensione. In questo caso, non sarà possibile accenderlo. Per uscire dalla modalità sospensione, caricare il monopattino per circa tre secondi per attivare la batteria.
- ES El scooter está completamente cargado cuando el LED del cargador cambia de rojo a verde.  
**ADVERTENCIA:** No cargue baterías no recargables. Cargue su scooter en interiores y nunca lo exponga a la lluvia. Si el scooter permanece apagado durante aproximadamente un mes con un nivel de batería inferior al 30%, entrará en modo de suspensión. En este caso, no podrá encenderse. Para salir del modo de suspensión, cargue el scooter durante unos tres segundos para activar la batería.
- NL De step is volledig opgeladen wanneer het LED-lampje op de batterijlader van rood naar groen verandert.  
**WAARSCHUWING:** Laad uw step binnenshuis op. Laad uw step nooit bloot aan regen. Wanneer de step ongeveer een maand is uitgeschakeld en het batterijniveau lager is dan 30%, gaat de step in de slaapstand. In dit geval kan de step niet worden ingeschakeld. Om de slaapstand te verlaten, laad de step ongeveer drie seconden op om de batterij te activeren.seconds to activate the battery.

- PT A trotineta está totalmente carregada quando o LED no carregador da bateria muda de vermelho para verde.  
**AVISO:** Não carregue baterias não recarregáveis. Carregue sua trotineta em ambientes fechados e nunca a exponha à chuva. Quando a trotineta é desligada por cerca de um mês com o nível da bateria inferior a 30%, ela entrará no modo de suspensão. Nesse caso, a trotineta não pode ser ligada. Para sair do modo de suspensão, carregue a trotineta por cerca de três segundos para ativar a bateria.
- PL Hulajinoga jest w pełni naładowana, gdy dioda LED na ładowarce zmienia kolor z czerwonego na zielony.  
**OSTRZEŻENIE:** Nie ładuj akumulatorów, które nie są przeznaczone do ładowania. Ładuj hulajinogę w pomieszczeniu i nie wystawiaj jej na działanie deszczu.  
 Gdy hulajinoga jest wyłączona przez około miesiąc, a poziom naładowania baterii jest niższy niż 30%, hulajinoga przejdzie w tryb uśpienia. W tym przypadku hulajinoga nie włączy się. Aby wyjść z trybu uśpienia, naładuj hulajinogę przez około trzy sekundy, aby aktywować baterię.
- SE Sparkcykeln är fulladdad när LED-lampan på laddaren ändrar färg från rött till grönt.  
**VARNING:** Ladda inte icke-uppladdningsbara batterier. Ladda din sparkcykel inomhus och utsätt den aldrig för regn. När sparkcykeln har varit avstängd i ungefär en månad med en batterinivå under 30%, kommer den att gå in i viloläge. I detta läge kan sparkcykeln inte startas. För att avaktivera viloläget, ladda sparkcykeln i cirka tre sekunder för att aktivera batteriet.
- FI Skootteri on täyteen ladattu, kun laturin LED-valo vaihtuu punaisesta vihreäksi.  
**VAROITUS:** Älä lataa ei-ladattavia paristoja. Lataa skootteri sisätiloissa aläkä koskaan altista sitä sateelle. Kun skootteri on sammutettuna noin kuuksauden ajan ja akun varaus on alle 30 %, skootteri siirtyy lepotilaan. Tässä tilassa skootteria ei voi käynnistää. Poistuaaksesi lepotilasta lataa skootteria noin kolme sekuntia aktivoidaksesi akun.
- NO Scooteren er fulladet når LED-lyset på batteriladeren skifter fra rødt til grønt.  
**ADVARSEL:** Ikke lad ikke-oppladbare batterier. Lad scooteren innendørs, og utsett den aldri for regn. Når scooteren har vært avslått i omtrent en måned med batterinivå under 30%, vil scooteren gå i dvalemodus. I dette tilfellet kan scooteren ikke slås på. For å avslutte dvalemodus, lad scooteren i omtrent tre sekunder for å aktivere batteriet.
- DK Scooteren er fuldt opladet, når LED'en på batteriopladeren skifter fra rød til grøn.  
**ADVARSEL:** Lad ikke ikke-genopladelige batterier. Lad din scooter indendørs, og udsæt den aldrig for regn. Når scooteren har været slukket i cirka en måned, og batteriniveaueet er under 30%, vil scooteren gå i dvale. I dette tilfælde kan scooteren ikke tændes. For at komme ud af dvaletilstanden skal du oplade scooteren i cirka tre sekunder for at aktivere batteriet.
- BG Скутерът е напълно зареден, когато светодиодът на зарядното устройство премина от червено на зелено.  
**ПРЕДУПРЕЖДЕНИЕ:** Не зареждайте не презареждащи се батерии. Зареждайте скутера си на закрито и никога не го излагайте на дъжд.  
 Когато скутерът е изключен за около месец, при ниво на батерията под 30%, той ще премина в режим на заспиване. В този случай скутерът не може да бъде включен. За да излезете от режима на заспиване, заредете скутера за около три секунди, за да активирате батерията.
- HU A roller akkor töltődött fel teljesen, amikor az akkumulátortöltő LED-je pirosról zöldre vált.  
**FIGYELMEZTETÉS:** Ne töltse fel a nem újratölthető akkumulátorokat. Beltérben töltsa a rollert, és soha ne tegye ki esőnek. Ha a roller körülbelül egy hónapig ki van kapcsolva, és az akkumulátor töltöttségi szintje 30% alatt van, a roller alvó üzemmódba lép. Ebben az esetben a roller nem kapcsolható be. Az alvó üzemmódból való kilépéshez töltsa a rollert körülbelül három másodpercig, hogy aktiválja az akkumulátort.
- EL Το скуотер είναι πλήρως φορτισμένο όταν το LED στον φορτιστή μπαταρίας αλλάξει από κόκκινο σε πράσινο.  
**ΠΡΟΕΙΔΟΠΟΙΗΣΗ:** Μην φορτίζετε τις μη επαναφορτιζόμενες μπαταρίες. Φορτίστε το скуотер σας σε εσωτερικούς χώρους και μην το εκθέτετε ποτέ στη βροχή.  
 Όταν το скуотер είναι απενεργοποιημένο για περίπου ένα μήνα με το επίπεδο μπαταρίας του скуотер να είναι κάτω από 30%, το скуотер θα εισέλθει σε λειτουργία ύπνου. Σε αυτή την περίπτωση, το скуотер δεν μπορεί να ενεργοποιηθεί. Για να βγειτε από τη λειτουργία ύπνου, φορτίστε το скуотер για περίπου τρία δευτερόλεπτα για να ενεργοποιήσετε την μπαταρία.
- RO Trotineta este complet încărcată atunci când LED-ul de pe încărcătorul de baterii trece de la roșu la verde.  
**AVERTISMENT:** Nu încercați bateriile nereîncărcabile. Încărcați trotineta în interior și nu o expuneți niciodată la ploaie. Când trotineta este oprită timp de aproximativ o lună, cu nivelul bateriei sub 30%, aceasta va intra în modul de repaus. În acest caz, trotineta nu poate fi pornită. Pentru a ieși din modul de repaus, încărcați trotineta timp de aproximativ trei secunde pentru a activa bateria.

### 3. Download the NAVEE App/Téléchargez l'application NAVEE/NAVEE-App herunterladen/Scaricare l'App NAVEE/Descargar la App NAVEE/Download de NAVEE-app/Baixar o Aplicativo NAVEE/Pobierz aplikację NAVEE/Ladda ner NAVEE-appen/Lataa NAVEE-sovellus/Last ned NAVEE-appen/Download NAVEE-appen/Изтеглете приложението NAVEE/Töltse le a NAVEE alkalmazást/Κατεβάστε την εφαρμογή NAVEE/Descărcați aplicația NAVEE

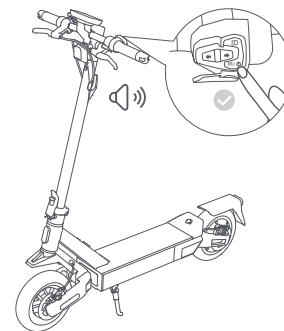

- EN Note: For your safety, the scooter will stay in speed limit of 10 km/h and beep continuously before activation. To unlock full functions, please activate the scooter via the NAVEE App. Once activated, the beeping will stop and speed limits will be lifted.
- FR Remarque : Pour votre sécurité, la trottinette restera limitée à 10 km/h et émettra un bip continu avant activation. Pour débloquer toutes les fonctionnalités, activez la trottinette via l'application NAVEE. Une fois activée, le bip cessera et les limitations de vitesse seront levées.
- DE Hinweis: Zu Ihrer Sicherheit bleibt der Scooter vor der Aktivierung auf eine Geschwindigkeitsbegrenzung von 10 km/h beschränkt und piept kontinuierlich. Um alle Funktionen freizuschalten, aktivieren Sie den Scooter über die NAVEE-App. Nach der Aktivierung hört das Piepen auf und die Geschwindigkeitsbegrenzung wird aufgehoben.
- IT Nota: Per la tua sicurezza, il monopattino manterrà una velocità limitata a 10 km/h e emetterà un segnale acustico continuo prima dell'attivazione. Per sbloccare tutte le funzioni, attiva il monopattino tramite l'App NAVEE. Una volta attivato, il segnale acustico cesserà e i limiti di velocità verranno rimossi.
- ES Nota: Por su seguridad, el scooter permanecerá limitado a 10 km/h y emitirá un pitido continuo antes de la activación. Para desbloquear todas las funciones, active el scooter a través de la App NAVEE. Una vez activado, el pitido cesará y se levantarán los límites de velocidad.
- NL Opmerking: Voor uw veiligheid blijft de step vóór activering in een snelheidslimiet van 10 km/u en blijft hij continu piepen. Om alle functies te ontgrendelen, activeer de step via de NAVEE-app. Na activering stopt het piepen en worden de snelheidsbeperkingen opgeheven.

- PT Nota: Para sua segurança, a trotineta permanecerá com limite de velocidade de 10 km/h e emitirá um bipe contínuo antes da ativação. Para desbloquear todas as funções, ative a trotineta pelo aplicativo NAVEE. Uma vez ativada, o bipe será interrompido e os limites de velocidade serão removidos.
- PL Uwaga: Dla Twojego bezpieczeństwa hulajnoga będzie utrzymywać ograniczenie prędkości do 10 km/h i emitować ciągły sygnał dźwiękowy przed aktywacją. Aby odblokować pełną funkcjonalność, aktywuj hulajnogę za pomocą aplikacji NAVEE. Po aktywacji sygnał dźwiękowy ustanie, a ograniczenie prędkości zostanie zniesione.
- SE Obs: För din säkerhet kommer sparkcykeln att hålla en hastighetsbegränsning på 10 km/h och pipa kontinuerligt före aktivering. För att låsa upp alla funktioner, aktivera sparkcykeln via NAVEE-appen. Efter aktivering upphör pipandet och hastighetsbegränsningarna tas bort.
- FI Huomautus: Turvallisuutesi vuoksi skootteri pysyy 10 km/h nopeusrajoituksessa ja pitää jatkuvaa äänimerkkiä ennen aktivointia. Ava kaikki toiminnot aktivoimalla skootteri NAVEE-sovelluksen kautta. Aktivointi lopettaa äänimerkin ja poistaa nopeusrajoitukset.
- NO Merk: For din sikkerhet vil scooteren holde en hastighetsbegrensning på 10 km/t og pipe kontinuerlig før aktivering. For å låse opp alle funksjoner, aktiver scooteren via NAVEE-appen. Når den er aktivert, vil pipingen stoppe og hastighetsbegrensningene fjernes.
- DK Bemærk: For din sikkerhed vil scooteren forblive i hastighedsbegrænsning på 10 km/t og bip kontinuerligt, før den aktiveres. For at låse alle funktioner op skal du aktivere scooteren via NAVEE-appen. Når scooteren er aktivert, stopper bip-lyden, og hastighedsbegrænsningen fjernes.
- BG Бележка: За ваша безопасност, скутерът ще остане с ограничение на скоростта от 10 km/h и ще издава непрекъснат звук сигнал преди активиране. За да отключите пълните функции, моля, активирайте скутера чрез приложението NAVEE. След активиране, звуковият сигнал ще спре и ограниченията на скоростта ще бъдат премахнати.
- HU Megjegyzés: Az Ön biztonságá érdekében a roller sebessége 10 km/h-ra korlátozódik, és folyamatosan sípol, amíg nincs aktíválva. A teljes funkciók feloldásához aktiválja a rollert a NAVEE alkalmazáson keresztül. Az aktíválást követően a sípolás megszűnik, és a sebességhorlátozás feloldódik.
- EL Σημείωση: Για την ασφάλειά σας, το σκούτερ θα παραμείνει σε περιορισμό ταχύτητας 10 km/h και θα ηχη συνεχώς πριν από την ενεργοποίηση. Για να ξεκλειδώσετε όλες τις λειτουργίες, ενεργοποιήστε το σκούτερ μέσω της εφαρμογής NAVEE. Μόλις ενεργοποιηθεί, ο ήχος θα σταματήσει και οι περιορισμοί ταχύτητας θα αρθούν.
- RO Notă: Pentru siguranța dumneavoastră, trotineta va rămâne limitată la o viteză de 10 km/h și va emite un semnal sonor continuu înainte de activare. Pentru a debloca toate funcțiile, activați trotineta prin aplicația NAVEE. După activare, semnalul sonor se va opri și limitările de viteză vor fi ridicate.

1



NAVEE APP

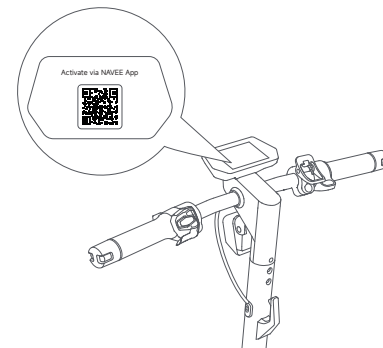

- EN Power on the scooter. Scan the QR code displayed on the dashboard to download and install the NAVEE app, then register and log in.
- FR Allumez la trotinette. Scannez le code QR affiché sur le tableau de bord pour télécharger et installer l'application NAVEE, puis enregistrez-vous et connectez-vous.
- DE Schalten Sie den Scooter ein. Scannen Sie den QR-Code auf dem Display, um die NAVEE-App herunterzuladen und zu installieren. Registrieren Sie sich anschließend und melden Sie sich an.
- IT Accendere il monopattino. Scansionare il codice QR visualizzato sul cruscotto per scaricare e installare l'app NAVEE, quindi registrarsi ed effettuare l'accesso.
- ES Encienda el patinete. Escanee el código QR que aparece en el panel para descargar e instalar la aplicación NAVEE. Luego registre e inicie sesión.
- NL Zet de scooter aan. Scan de QR-code op het dashboard om de NAVEE-app te downloaden en te installeren. Registreer u vervolgens en log in.
- PT Ligue a scooter. Escaneie o código QR exibido no painel para baixar e instalar o aplicativo NAVEE. Em seguida, registre-se e faça login.
- PL Włącz hulajnogę. Zeskanuj kod QR wyświetlany na panelu sterowania, aby pobrać i zainstalować aplikację NAVEE. Następnie zarejestruj się i zaloguj.
- SE Slå på elskootern. Skanna QR-koden som visas på instrumentpanelen för att ladda ner och installera NAVEE-appen. Registrera dig sedan och logga in.
- FI Käynnistä sähköpotkulaata. Skannaaj kojelaudassa näkyvä QR-koodi ladataksesi ja asentaaaksesi NAVEE-sovelluksen. Rekisteröidy ja kirjaudu sitten sisään.

- NO Slå på elsparkesykkelen. Skann QR-koden som vises på dashbordet for å laste ned og installere NAVEE-appen. Registrer deg deretter og logg inn.
- DK Tænd for el-løbehjulet. Scan QR-koden på instrumentbrættet for at downloade og installere NAVEE-appen. Registrer dig og log derefter ind.
- BG Включете тротинетката. Сканирайте QR кода, показан на таблото, за да изтеглите и инсталирате приложението NAVEE. След това се регистрирайте и влезте в профила си.
- HU Kapcsolja be a rollert. Olvassa be a műszerfalán megjelenő QR-kódot a NAVEE alkalmazás letöltéséhez és telepítéséhez. Ezután regisztráljon és jelentkezzen be.
- EL Ενεργοποιήστε το πατίνι. Σαρώστε τον κωδικό QR που εμφανίζεται στον πίνακα οργάνων για να κατεβάσετε και να εγκαταστήσετε την εφαρμογή NAVEE. Έπειτα, εγγραφείτε και συνδεθείτε.
- RO Porniți trotineta. Scanați codul QR afișat pe tabloul de bord pentru a descărca și instala aplicația NAVEE. Apoi înregistrați-vă și conectați-vă.

2

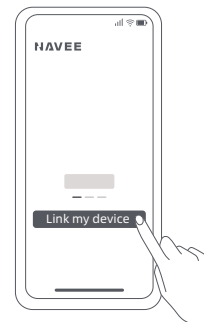

- EN Open the NAVEE app, click on [Link my device] and follow the instructions to link your scooter.
- FR Ouvrez l'application NAVEE, appuyez sur [Lier mon appareil] et suivez les instructions pour connecter votre trotinette.
- DE Öffnen Sie die NAVEE-App, tippen Sie auf [Mein Gerät verbinden] und folgen Sie den Anweisungen, um Ihren Scooter zu verbinden.
- IT Aprire l'App NAVEE, toccare [Collega il mio dispositivo] e seguire le istruzioni per collegare il monopattino.
- ES Abra la App NAVEE, toque [Vincular mi dispositivo] y siga las instrucciones para vincular su scooter.
- NL Open de NAVEE-app, tik op [Mijn apparaat koppelen] en volg de instructies om uw step te koppelen.
- PT Abra o aplicativo NAVEE, toque em [Vincular meu dispositivo] e siga as instruções para vincular sua trotineta.
- PL Otwórz aplikację NAVEE, dotknij [Połącz moje urządzenie] i postępuj zgodnie z instrukcjami, aby połączyć hulajnogę.
- SE Öppna NAVEE-appen, tryck på [Länka min enhet] och följ instruktionerna för att länka din sparkcykel.
- FI Avaa NAVEE-sovellus, napauta [Linkitä laitteeni] ja seuraa ohjeita skootterisi yhdistämiseksi.
- NO Åpne NAVEE-appen, trykk på [Link my device] og følg instruksjonene for å koble til scooteren din.
- DK Åbn NAVEE-appen, tryk på [Link min enhed] og følg instruktionerne for at forbinde din scooter.
- BG Отворете приложението NAVEE, натиснете [Свържи моето устройство] и следвайте инструкциите, за да свържете скутера си.
- HU Nyissa meg a NAVEE alkalmazást, koppintson a [Link my device] (Eszközöm társításá) lehetőségére, és kövesse az utasításokat a roller társításához.
- EL Ανοίξτε την εφαρμογή NAVEE, πατήστε [Σύνδεση της συσκευής μου] και ακολουθήστε τις οδηγίες για να συνδέσετε το σκούτερ σας.
- RO Deschideți aplicația NAVEE, apăsați pe [Link my device] și urmați instrucțiunile pentru a vă conecta trotineta.

- EN Note: Features may vary depending on your app or firmware version. Please refer to your actual vehicle for accurate details.
- FR Remarque : les fonctionnalités peuvent varier selon l'application ou la version du micrologiciel. Veuillez vous référer à votre véhicule pour des informations précises.
- DE Hinweis: Die Funktionen können je nach App- oder Firmware-Version variieren. Bitte beziehen Sie sich auf Ihr tatsächliches Fahrzeug für genaue Details.
- IT Nota: le funzionalità possono variare in base all'app o alla versione del firmware. Fare riferimento al veicolo reale per informazioni precise.
- ES Nota: las funciones pueden variar según la aplicación o la versión del firmware. Consulte su vehículo real para obtener detalles precisos.
- NL Opmerking: Functies kunnen variëren afhankelijk van uw app of firmwareversie. Raadpleeg uw voertuig voor de juiste gegevens.
- PT Nota: As funcionalidades podem variar consoante a app ou a versão do firmware. Consulte o seu veículo para obter informações exatas.
- PL Uwaga: funkcje mogą się różnić w zależności od aplikacji lub wersji oprogramowania. Aby uzyskać dokładne informacje, odnieś się do swojego pojazdu.
- SE Obs: Funktionerna kan variera beroende på din app- eller firmwareversion. Kontrollera din faktiska scooter för exakta uppgifter.
- FI Huom: Ominaisuudet voivat vaihdella sovelluksen tai laiteohjelmiston version mukaan. Tarkista ajoneuvosi tiedot.
- NO Merk: Funksjoner kan variere avhengig av app- eller fastwareversjon. Se din faktiske scooter for nøyaktige detaljer.
- DK Bemærk: Funktioner kan variere afhængigt af din app- eller firmwareversion. Se din faktiske scooter for nøjagtige oplysninger.
- BG Забележка: Функциите може да се различават в зависимост от версията на приложението или фирмуера. Моля, направете справка с вашето конкретно превозно средство за точна информация.
- HU Megjegyzés: A funkciók az alkalmazás vagy firmware verziójától függően változhatnak. A pontos részletekért tekintse meg saját járművét.
- EL Σημείωση: Οι λειτουργίες ενδέχεται να διαφέρουν ανάλογα με την έκδοση της εφαρμογής ή του λογισμικού. Ανατρέξτε στο όχημά σας για ακριβείς λεπτομέρειες.
- RO Notă: Funcțiile pot varia în funcție de versiunea aplicației sau a firmware-ului. Consultați vehiculul dumneavoastră pentru detalii exacte.

**Unpairing the NAVEE app/Desemparelhar a aplicação NAVEE/Rozłączenie aplikacji NAVEE/Koppla från NAVEE-appen/NAVEE-sovelluksen pariliitoksen purkaminen/Koble fra NAVEE-appen/Frakobling af NAVEE-appen/Разпознаване на приложението NAVEE/ A NAVEE app feloldása/Αποσύνδεση της εφαρμογής NAVEE/Dezlegarea aplicației NAVEE/Dissocier l'application NAVEE/NAVEE app entkoppeln/Scollegare l'app NAVEE/ Desvinculación de la aplicación NAVEE/De NAVEE app ontkoppelen**

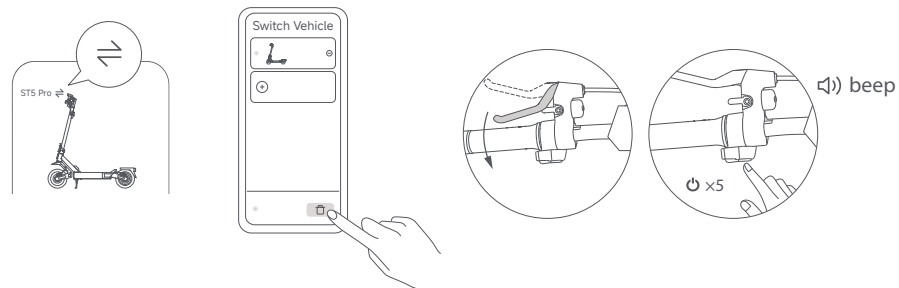

- EN In the NAVEE app, remove the connected device. With the scooter powered on, squeeze the brake lever and quickly tap the power button 5 times. A beep confirms successful reset.
- FR Dans l'application NAVEE, supprimez l'appareil connecté. Lorsque le trottinette est allumée, serrez le levier de frein et appuyez rapidement 5 fois sur le bouton d'alimentation. Un bip confirme la réinitialisation réussie.
- DE Entfernen Sie in der NAVEE-App das verbundene Gerät. Drücken Sie bei eingeschaltetem Scooter den Bremshebel und tippen Sie fünfmal schnell auf den Ein-/Aus-Schalter. Ein Signalton bestätigt das erfolgreiche Zurücksetzen.
- IT Nell'app NAVEE, rimuovere il dispositivo connesso. Con il monopattino acceso, premere la leva del freno e toccare rapidamente il pulsante di accensione per 5 volte. Un segnale acustico confermerà il ripristino.
- ES En la aplicación NAVEE, elimine el dispositivo conectado. Con el patinete encendido, presione la palanca de freno y toque rápidamente 5 veces el botón de encendido. Un pitido confirma que el reinicio se ha realizado correctamente.
- NL Verwijder in de NAVEE-app het gekoppelde apparaat. Met de scooter ingeschakeld, knijp de remhendel in en druk vijf keer snel op de aan/uit-knop. Een pieptoon bevestigt de succesvolle reset.
- PT Na aplicação NAVEE, remova o dispositivo conectado. Com a trotinete ligada, pressione a alavanca do travão e toque rapidamente no botão de ligar/desligar 5 vezes. Um sinal sonoro confirma a reposição com sucesso.
- PL W aplikacji NAVEE usuń połączone urządzenie. Przy włączonej hulajnodze naciśnij dzwignię hamulca i szybko naciśnij przycisk zasilania 5 razy. Sygnał dźwiękowy potwierdzi pomyślne zresetowanie.
- SE I NAVEE-appen, ta bort den anslutna enheten. Med scootern påslagen, tryck in bromshandtaget och tryck snabbt på strömknappen 5 gånger. Ett pip bekräftar att återställningen lyckades.
- FI NAVEE-sovelluksessa poista yhdistetty laite. Kun skootteri on päällä, purista jarrukahvaa ja paina virtapainiketta nopeasti 5 kertaa. Piippaus vahvistaa onnistuneen palautuksen.

- NO I NAVEE-appen, fjern den tilkoblede enheten. Med scooteren påslått, klem inn bremsehendelen og trykk raskt på strømknappen 5 ganger. Et bip bekrefter vellykket tilbakestilling.
- DK I NAVEE-appen, fjern den tilsluttede enhed. Når scooteren er tændt, tryk bremsehåndtaget ind og tryk hurtigt på tænd/sluk-knappen 5 gange. Et bip bekræfter, at nulstillingen lykkedes.
- BG В приложението NAVEE премахнете свързаното устройство. При включена тротинетка, стиснете спирачния лост и натиснете бързо бутона за захранване 5 пъти. Звукът на сигнала потвърждава успешното нулиране.
- HU A NAVEE alkalmazásban távolítsa el a csatlakoztatott eszközt. Bekapcsolt roller esetén húzza meg a fékkart, majd gyorsan nyomja meg ötször a bekapcsoló gombot. A sípolás megerősíti a sikeres visszaállítást.
- EL Στην εφαρμογή NAVEE, αφαιρέστε τη συνδεδεμένη συσκευή. Με το πατίνι ενεργοποιημένο, πιέστε τη μανέτα του φρένου και πατήστε γρήγορα το κουμπάκι ενεργοποίησης 5 φορές. Ένας ήχος επιβεβαιώνει την επαναφορά.
- RO În aplicația NAVEE, eliminați dispozitivul conectat. Cu trotineta pornită, apăsați maneta de frână și atingeți rapid de 5 ori butonul de pornire. Un bip confirmă resetarea reușită.

- EN Note: Resetting is only available when the scooter is not in motion and not locked.
- FR Remarque : la réinitialisation est possible uniquement lorsque la trottinette est immobile et déverrouillée.
- DE Hinweis: Das Zurücksetzen ist nur möglich, wenn der Scooter steht und nicht gesperrt ist.
- IT Nota: il ripristino è disponibile solo quando il monopattino non è in movimento e non è bloccato.
- ES Nota: el restablecimiento solo está disponible cuando el patinete no está en movimiento ni bloqueado.
- NL Opmerking: Resetten is alleen mogelijk als de scooter stilstaat en niet vergrendeld is.
- PT Nota: A reposição só está disponível quando a trotinete não estiver em movimento nem trancada.
- PL Uwaga: reset jest możliwy tylko wtedy, gdy hulajnoga nie jest w ruchu i nie jest zablokowana.
- SE Obs: Återställning är endast tillgänglig när scootern inte är i rörelse och inte är låst.
- FI Huom: Nollaus on mahdollista vain, kun skootteri ei ole liikkeessä eikä lukittuna.
- NO Merk: Tilbakestilling er bare tilgjengelig når scooteren ikke er i bevegelse og ikke er låst.
- DK Bemærk: Nulstilling er kun tilgængelig, når scooteren ikke er i bevægelse og ikke er låst.
- BG Забележка: Нулирането е възможно само когато тротинетката не се движи и не е заключена.
- HU Megjegyzés: A visszaállítás csak akkor lehetséges, ha a roller nem mozog és nincs lezárva.
- EL Σημείωση: Η επαναφορά είναι διαθέσιμη μόνο όταν το πατίνι δεν κινείται και δεν είναι κλειδωμένο.
- RO Notă: Resetarea este posibilă numai atunci când trotineta nu este în mișcare și nu este blocată.

#### 4. How to Ride/Comment rouler/Fahren/Come Guidare/Cómo conducir/Hoe te rijden/Como Andar/Jak jeździć/Hur man rider/Ajaminen/Hvordan kjøre/Sådan kører du/Как да карате/Hogyan kell vezetni/Πώς να Οδηγήσετε/Cum să circulați

Before riding/Démarrage/Fahrt beginnen/Inizio della Guida/Inicio de la conducción/Beginnen met rijden/Começar a Andar/Rozpoczęcie jazdy/Börja åka/Aloita ajo/Begynn å kjøre/Start kørsel/Започване на карането/Kezdés/Έναρξη Οδήγησης/Înainte de a conduce



- EN Always wear a helmet, hand/wrist pads, knee pads, elbow pads, and other protective gear to minimize any possible injury.
- FR Portez toujours un casque, des protections pour mains/poignets, genoux, coudes et autres équipements de protection pour minimiser les risques de blessure.
- DE Tragen Sie immer einen Helm, Handgelenk-/Handschützer, Knie Schonener, Ellbogenschoner und andere Schutzausrüstung, um Verletzungen zu minimieren.
- IT Indossare sempre casco, protezioni per mani/polsi, ginocchiere, gomitiere e altri dispositivi di protezione per ridurre al minimo eventuali infortuni.
- ES Use siempre casco, protectores de manos/muñecas, rodilleras, coderas y otro equipo de protección para minimizar posibles lesiones.
- NL Draag altijd een helm, hand-/polsbeschermers, kniebeschermers, elleboogbeschermers en andere beschermende uitrusting om letsel te minimaliseren.
- PT Use sempre capacete, protetores de mão/pulso, joelheiras, cotoveleiras e outros equipamentos de proteção para minimizar possíveis lesões.

- PL Zawsze noś kask, ochraniacze na dłonie/nadgarstki, nakolanniki, ochraniacze na łokcie i inne elementy ochronne, aby zminimalizować ryzyko obrażeń.
- SE Använd alltid hjälm, hand-/händledsskydd, knäskydd, armbågsskydd och annan skyddsutrustning för att minimera risken för skador.
- FI Käytä aina kypärää, ranteen/käden suoja, polvi- ja kyynärpääsuoja sekä muita suojarusteita vammojen välttämiseksi.
- NO Bruk alltid hjelm, hånd-/håndleddbeskyttelse, knebeskyttelse, albuebeskyttelse og annet beskyttelsesutstyr for å minimere mulige skader.
- DK Bær altid hjelm, hånd-/håndledsbeskyttere, knæbeskyttere, albuebeskyttere og andet beskyttelsesudstyr for at minimere risikoen for skader.
- BG Винаги носете каска, предпазители за ръце/кички, наколеници, налакътници и друга защитна екипировка, за да минимизирате възможните наранявания.
- HU Mindig viseljen sisakot, kéz-, csukló-, térd- és könyökvédőt, valamint egyéb védőfelszereléseket a sérülések minimalizálása érdekében.
- EL Φορέστε πάντα κράνος, προστατευτικά χεριών/καρπιών, γονάτων, αγκώνων και άλλα προστατευτικά γεώργια για να ελαχιστοποιήσετε τυχόν τραυματισμούς.
- RO Purtați întotdeauna cască, protecții pentru mâini/incheieturi, protecții pentru genunchi, protecții pentru coate și alte echipamente de protecție pentru a minimiza posibilele răni.

Starting & Accelerating/Démarrage et accélération/Starten und Beschleunigen/  
 Accensione e accelerazione/Arranque & aceleración/Starten & versnellen/  
 Começar e Acelerar /Uruchomienie i przyspieszanie/Start och acceleration/  
 Käynnistäminen ja kiihdyttäminen/Öppstart og akselerering/Start og øgning  
 af hastighed /Стартиране и ускоряване/Indulás és gyorsítás/Εκκίνηση &  
 Επιτάχυνση/Pornire și accelerare

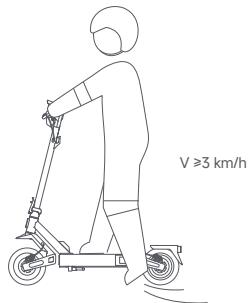

- EN Place one foot on the deck and use the other foot to slowly push off. Once the scooter is gliding, put both feet on the deck and gently press the accelerator.
- Note: This electric scooter is powered by an electric motor. The default start speed is 3 km/h and can be customized via the NAVEE app to suit your riding preferences.
- FR Placez un pied sur la plateforme et utilisez l'autre pour pousser lentement. Lorsque la trottinette avance, placez les deux pieds sur la plateforme et appuyez doucement sur l'accélérateur.
- Remarque : Cette trottinette électrique est propulsée par un moteur électrique. La vitesse de démarrage par défaut est de 3 km/h et peut être personnalisée via l'application NAVEE pour s'adapter à vos préférences de conduite.
- DE Stellen Sie einen Fuß auf das Deck und stoßen Sie sich mit dem anderen Fuß langsam ab. Sobald der Scooter gleitet, stellen Sie beide Füße auf das Deck und drücken Sie sanft auf den Beschleunigungshebel.
- Hinweis: Dieser Elektroroller wird von einem Elektromotor angetrieben. Die standardmäßige Startgeschwindigkeit beträgt 3 km/h und kann über die NAVEE-App an Ihre Fahrvorlieben angepasst werden.
- IT Appoggiare un piede sul deck e usare l'altro piede per darsi una leggera spinta. Quando il monopattino avanza, posizionare entrambi i piedi sul deck e premere delicatamente l'acceleratore.
- Nota: Questo monopattino elettrico è alimentato da un motore elettrico. La velocità di avvio predefinita è di 3 km/h e può essere personalizzata tramite l'app NAVEE in base alle proprie preferenze di guida.
- ES Coloque un pie en la plataforma y use el otro para impulsarse lentamente. Cuando el scooter avance, ponga ambos pies en la plataforma y presione suavemente el acelerador.
- Nota: Este scooter eléctrico funciona con un motor eléctrico. La velocidad de inicio predeterminada es de 3 km/h y se puede personalizar a través de la aplicación NAVEE según sus preferencias de conducción.
- NL Plaats één voet op het deck en gebruik de andere voet om af te zetten. Zodra de step rolt, plaats beide voeten op het deck en druk zachtjes op de versneller.
- Opmerking: Deze elektrische step wordt aangedreven door een elektromotor. De standaard startsnelheid is 3 km/u en kan via de NAVEE-app worden aangepast aan uw rijvoorkeuren.
- PT Coloque um pé na plataforma e use o outro pé para empurrar lentamente. Quando a trotineta estiver em movimento, coloque os dois pés na plataforma e pressione suavemente o acelerador.
- Nota: Esta trotineta elétrica é movida por um motor elétrico. A velocidade inicial padrão é de 3 km/h e pode ser personalizada através do aplicativo NAVEE para se adequar às suas preferências de condução.
- PL Postaw jedną stopę na podłodze i użyj drugiej stopy, aby delikatnie się odepchnąć. Gdy hulajnoga zacznie się poruszać, postaw obie stopy na podłodze i delikatnie naciśnij manetkę przyspieszenia.
- Uwaga: Ta elektryczna hulajnoga jest napędzana silnikiem elektrycznym. Domyślna prędkość startowa wynosi 3 km/h i można ją dostosować za pomocą aplikacji NAVEE do własnych preferencji jazdy.
- SE Sätt en fot på däck och använd den andra foten för att sakta knuffa iväg. När sparkcykeln rullar, sätt båda fötterna på däck och tryck försiktigt på gaspedalen.
- Obs: Denna elsparkcykel drivs av en elmotor. Standardstarthastigheten är 3 km/h och kan anpassas via NAVEE-appen för att passa dina körpreferenser.
- FI Aseta toinen jalka laudalle ja käytä toista jalkaa hitaan liikkeelle lähtemiseen. Kun skootteri liikkuu, aseta molemmat jalat laudalle ja paina kaasua varovasti.
- Huomautus: Tämä sähköskootteri käyttää sähkömoottoria. Oletuskäynnistysnopeus on 3 km/h, ja sitä voi mukauttaa NAVEE-sovelluksella omien ajoasetusten mukaan.

- NO Plasser en fot på dekket og bruk den andre foten til å skyve forsiktig av. Når scooteren gli, plasser begge føttene på dekket og trykk forsiktig på gasspedalen.  
Merk: Denne elektriske scooteren drives av en elektrisk motor. Standard startfart er 3 km/t og kan tilpasses via NAVEE-appen etter dine kjørepreferanser.
- DK Placer en fod på dækket og brug den anden fod til at skubbe forsigtigt af. Når scooteren glider, kan du placere begge fødder på dækket og trykke forsigtigt på speederen.  
Bemærk: Denne el-scooter drives af en elmotor. Standardstarthastigheden er 3 km/t og kan tilpasses via NAVEE-appen efter dine præferencer for kørsel.
- BG Поставете единия крак на платформата и използвайте другия крак, за да се отпускате бавно. Когато скутерът започне да се движи, поставете и двата крака на платформата и леко натиснете газта.  
Бележка: Този електрически скутер се задвижва от електрически мотор. Стандартната начална скорост е 3 км/ч и може да бъде персонализирана чрез приложението NAVEE според вашите предпочитания за каране.
- HU Álljon rá a fedélzetre az egyik lábával, és a másikkal lassan lökje el magát. Amint a roller mozgásba lendül, helyezze mindkét lábát az alaplemezre, és óvatosan nyomja meg a gázkart.  
Megjegyzés: Ez az elektromos roller elektromos motorral működik. Az alapértelmezett indulási sebesség 3 km/h, és a NAVEE alkalmazáson keresztül testreszabható a vezetési preferenciáinak megfelelően.
- EL Τοποθετήστε το ένα πόδι στην πλατφόρμα και χρησιμοποιήστε το άλλο πόδι για να σπρώξετε αργά. Μόλις το σκούτερ αρχίσει να κινείται, τοποθετήστε και τα δύο πόδια στην πλατφόρμα και πιέστε απαλά το γκάζι.  
Σημείωση: Αυτό το ηλεκτρικό σκούτερ τροφοδοτείται από ηλεκτρικό κινητήρα. Η προεπιλεγμένη ταχύτητα εκκίνησης είναι 3 km/h και μπορεί να προσαρμοστεί μέσω της εφαρμογής NAVEE ώστε να ταιριάζει στις προτιμήσεις οδήγησής σας.
- RO Puneți un picior pe platformă și folosiți celălalt picior pentru a vă împinge încet. Când trotineta începe să alunece, puneți ambele picioare pe platformă și apăsați ușor pe accelerator.  
Notă: Această trotinetă electrică este alimentată de un motor electric. Viteza de pornire implicită este de 3 km/h și poate fi personalizată prin aplicația NAVEE în funcție de preferințele dumneavoastră de condus.

## Steering/Direction/Lenken/Sterzata/Dirección/Sturen/Direção/Skręcanie/ Styrning/Ohjaus/Styring/Styring/Управление/Kormányzás/Πλοήγηση/Directië

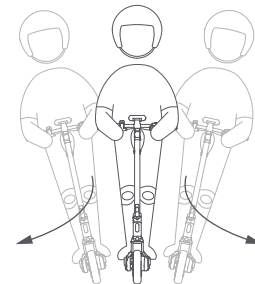

- EN Tilt your body to the steering direction as you turn, and slowly turn the handlebar.
- FR Inclinez votre corps dans la direction du virage tout en tournant lentement le guidon.
- DE Neigen Sie Ihren Körper in die gewünschte Richtung und drehen Sie den Lenker langsam.
- IT Inclinare il corpo nella direzione di sterzata durante la curva e girare lentamente il manubrio.
- ES Incline su cuerpo hacia la dirección del giro mientras gira el manillar lentamente.
- NL Kantel uw lichaam in de stuurrichting tijdens het bochten maken en draai het stuur langzaam.
- PT Incline o corpo na direção da curva e vire lentamente o guidão.
- PL Przechyl ciało w kierunku skrętu i powoli obracaj kierownicę.
- SE Luta din kropp i svängriktningen när du svänger och vrid styret långsamt.
- FI Kallistu kääntymissuuntaan ja käännä ohjaustankoa hitaasti.
- NO Len deg mot svingretningen når du svinger, og vend styret forsiktig.
- DK Læn dig i den retning, du vil dreje, og drej styret langsomt.
- BG Наклонете тялото си в посоката на завой, докато завивате, и бавно завъртайте кормилото.
- HU Döntse a testét a kanyar irányába, és lassan fordítsa a kormányt.
- EL Κλίνετε το σώμα σας προς την κατεύθυνση στροφής καθώς στρίβετε και στρίψτε αργά το τιμόνι.
- RO Încălinați-vă corpul în direcția de viraj pe măsură ce virați și întoarceți încet ghidonul.

Decelerating & Braking/Décélération et freinage/Verzögern und Bremsen/  
Decelerazione e frenata/Desaceleración y frenado/Vertragen & Remmen/  
Desaceleração e Travagem/Zmniejszanie prędkości i hamowanie/Bromsa  
och sakta ne/Hidastaminen ja jarruttaminen/Nedbremsing og bremsing/  
Opbremsning og nedbremsning/Забавяне и спиране/Lassítás és fékezés/  
Επιβράδυνση και Φρενάρισμα/Decelerare și frâna

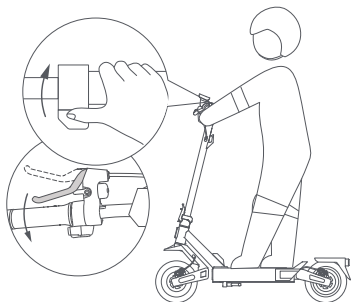

- EN Release the accelerator to slow down, and press the brake lever to brake.  
FR Relâchez l'accélérateur pour ralentir et appuyez sur le levier de frein pour freiner.  
DE Lassen Sie den Beschleunigungshebel los, um zu verlangsamen, und drücken Sie den Bremshebel, um zu bremsen.  
IT Rilasciare l'acceleratore per rallentare e premere la leva del freno per frenare.  
ES Suelte el acelerador para reducir la velocidad y presione la palanca de freno para detenerse.  
NL Laat de versneller los om af te remmen en druk op de remhendel om te remmen.  
PT Solte o acelerador para reduzir a velocidade e pressione a alavanca de freio para frear.  
PL Zwolnij manetkę przyspieszenia, aby zwolnić, i naciśnij dźwignię hamulca, aby zahamować.  
SE Släpp gaspedalen för att sakta ner och tryck på bromsspaken för att bromsa.  
FI Vapauta kaasupoljin hidastaaksesi ja paina jarruvipua jarruttaaksesi.  
NO Slipp gasspedalen for å sakke ned, og trykk på bremsehendelen for å bremse.  
DK Slip speederen for at sænke farten, og tryk på bremsehåndtaget for at bremse.  
BG Освободете газта, за да забавите, и натиснете лоста на спирачката, за да спирате.  
HU A lassításhoz engedje el a gázkart, a fékezéshez nyomja meg a fékkart.  
EL Αφήστε το γκάζι για να επιβραδύνετε και πιέστε το λεβιέ φρένου για να φρενάρετε.  
RO Eliberați acceleratorul pentru a încetini și apăsați pe maneta de frână pentru a frâna.

Parking/Stationnement/Parken/Parceggio/Aparcamiento/Parkeren/  
Estacionamiento/Parkowanie/Parkering/Pysäköinti/Parkering/Parkering/  
Паркиране/Parkolás/Στάθμευση/Parcare

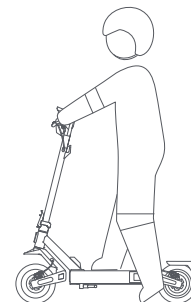

- EN When stopping, place one foot on the ground and get off the scooter. Use the kickstand to park.  
• Do not park your kick scooter on a slope.  
• Make sure that the kickstand is positioned on a flat surface.  
FR À l'arrêt, posez un pied au sol et descendez de la trottinette. Utilisez la béquille pour la stationner.  
• Ne garez pas la trottinette sur une pente.  
• Assurez-vous que la béquille est posée sur une surface plane.  
DE Beim Anhalten stellen Sie einen Fuß auf den Boden und steigen vom Scooter ab. Verwenden Sie den Ständer zum Parken.  
• Stellen Sie den Scooter nicht an einer Steigung ab.  
• Achten Sie darauf, dass der Ständer auf einer ebenen Fläche steht.  
IT Durante la fermata, appoggiare un piede a terra e scendere dal monopattino. Usare il cavalletto per parcheggiare.  
• Non parcheggiare il monopattino su una pendenza.  
• Assicurarsi che il cavalletto sia su una superficie piana.  
ES Al detenerse, ponga un pie en el suelo y bájese del scooter. Use el caballete para estacionar.  
• No estacione el patinete en una pendiente.  
• Asegúrese de que el soporte esté sobre una superficie plana.  
NL Plaats bij het stoppen één voet op de grond en stap af van de step. Gebruik de standaard om te parkeren.  
• Parkeer je step niet op een helling.  
• Zorg ervoor dat de standaard op een vlakke ondergrond staat.



Method 1: Passcode Unlock/Дéverrouillage par code/Entsperrung mit Code/Sblocco con codice/Desbloqueo por código/Ontgrendelen met toegangscode/Desbloqueo por código/Odblokowanie kodem dostępu/Upplåsning med lösenkod/Avaus pääsykoodilla/Opplåsning med passord/Oplåsning med adgangskode/Отключване с парола/Feloldás jelszóval/Ξεκλειδωμα με κωδικό/Debloccare cu parolă

1

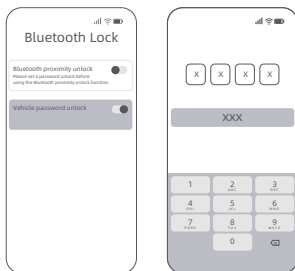

- EN Select "Passcode Unlock" and set a 4-digit code (e.g., 1234). Slide in the app to lock the scooter.
- FR Sélectionnez « Déverrouillage par mot de passe » et définissez un code à 4 chiffres (par ex. 1234). Faites glisser dans l'application pour verrouiller la trottinette.
- DE Wählen Sie „Entsperrung per Passwort“ und legen Sie einen 4-stelligen Code fest (z. B. 1234). Schieben Sie in der App, um den Scooter zu sperren.
- IT Seleziona "Sblocco con codice" e imposta un codice a 4 cifre (es. 1234). Scorri nell'app per bloccare il monopattino.
- ES Selecciona "Desbloqueo por código" y establece un código de 4 dígitos (por ejemplo, 1234). Desliza en la aplicación para bloquear el patinete.
- NL Selecteer "Ontgrendelen met toegangscode" en stel een 4-cijferige code in (bijv. 1234). Veeg in de app om de scooter te vergrendelen.
- PT Selecione "Desbloqueo por código" e defina um código de 4 dígitos (por exemplo, 1234). Deslize na aplicação para trancar a trottineta.
- PL Wybierz „Odblokowanie hasłem” i ustaw 4-cyfrowy kod (np. 1234). Przesuń w aplikacji, aby zablokować hulajnogę.
- SE Välj "Lås upp med lösenkod" och ställ in en fyrsiffrig kod (t.ex. 1234). Svep i appen för att låsa scootern.
- FI Valitse "Salasanan avaus" ja aseta 4-numeroinen koodi (esim. 1234). Liu'uta sovelluksessa lukitaksesi skootteri.
- NO Velg "Opplås med passord" og angi en firesifret kode (f.eks. 1234). Sveip i appen for å låse scooteren.

- DK Vælg "Adgangskodeoplåsning", og indstil en 4-cifret kode (f.eks. 1234). Skub i appen for at låse scooteren.
- BG Изберете „Отключване с парола“ и задайте 4-цифрен код (напр. 1234). Плъзнете в приложението, за да заключите тротинетката.
- HU Válaszd a „Jelszavas feloldás” lehetőséget, és állíts be egy 4 számjegyű kódot (pl. 1234). Húzd el az alkalmazásban a roller lezárásához.
- EL Επιλέξτε "Ξεκλειδωμα με κωδικό" και ορίστε έναν τετραψήφιο κωδικό (π.χ. 1234). Σύρετε μέσα στην εφαρμογή για να κλειδώσετε το πατίνι.
- RO Selectați „Debloccare cu parolă” și setați un cod din 4 cifre (de ex. 1234). Glisați în aplicație pentru a bloca trotineta.

2

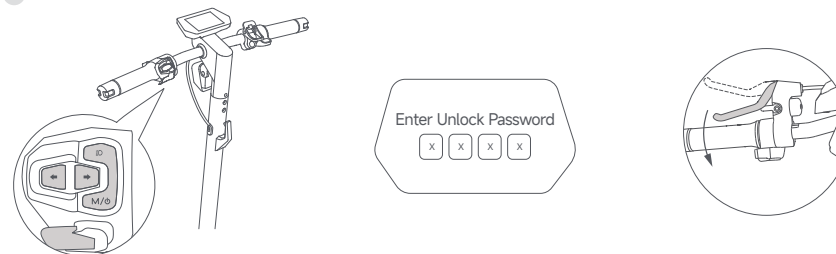

- EN To unlock, power on the scooter and press either turn signal button to enter the passcode input interface. Use the left and right turn signal buttons to increase or decrease the digits. Squeeze either brake lever to confirm each password entered.
- FR Faites glisser dans l'application pour verrouiller la trottinette. Pour déverrouiller, allumez la trottinette et appuyez sur l'un des boutons de clignotant pour accéder à l'interface de saisie du code. Utilisez les boutons de clignotant gauche et droit pour augmenter ou diminuer les chiffres. Appuyez sur l'un des leviers de frein pour confirmer chaque chiffre.
- DE Zum Entsperrren schalten Sie den Scooter ein und drücken eine der Blinker-Tasten, um die Passcode-Eingabe zu öffnen. Verwenden Sie die linke und rechte Blinker-Taste, um die Ziffern zu erhöhen oder zu verringern. Ziehen Sie einen der Bremshebel, um jede Ziffer zu bestätigen.
- IT Per sbloccare, accendi il monopattino e premi uno dei pulsanti della freccia per accedere all'interfaccia di inserimento del codice. Usa i pulsanti della freccia sinistra e destra per aumentare o diminuire le cifre. Premi una delle leve del freno per confermare ogni cifra.
- ES Para desbloquear, enciende el patinete y pulsa cualquiera de los botones de intermitente para acceder a la interfaz de introducción del código. Usa los botones de intermitente izquierdo y derecho para aumentar o disminuir los dígitos. Aprieta cualquiera de las manetas de freno para confirmar cada cifra.

- NL Om te ontgrendelen, zet de scooter aan en druk op een van de richtingaanwijzerknoppen om het invoerscherm te openen. Gebruik de linker- en rechterraichtingaanwijzerknoppen om de cijfers te verhogen of te verlagen. Knijp in een van de remhendels om elk cijfer te bevestigen.
- PT Para desancrar, ligue a trotinete e pressione qualquer botão de sinal de mudança de direção para aceder à interface de introdução do código. Utilize os botões de sinal esquerdo e direito para aumentar ou diminuir os dígitos. Pressione qualquer manete de travão para confirmar cada dígito.
- PL Aby odblokować, włącz hulajnogę i naciśnij dowolny przycisk kierunkowskazu, aby wejść do interfejsu wprowadzania kodu. Użyj lewego i prawego przycisku kierunkowskazu, aby zwiększyć lub zmniejszyć cyfry. Naciśnij którąkolwiek dźwignię hamulca, aby potwierdzić każdą cyfrę.
- SE För att låsa upp, slå på scootern och tryck på en av blinkersknapparna för att gå till kodinmatningsläget. Använd vänster och höger blinkersknapp för att öka eller minska siffrorna. Tryck in valfri bromshandtag för att bekräfta varje siffra.
- FI Aavaa skootteri kytkemällä virta ja painamalla jompaakumpaa vilkkupainiketta siirtyäksesi koodin syöttötilaan. Käytä vasenta ja oikeaa vilkkupainiketta numeroiden lisäämiseen tai vähentämiseen. Vahvista jokainen numero puristamalla jompaakumpaa jarruvipua.
- NO For å låse opp, slå på scooteren og trykk på en av blinklys-knappene for å åpne kodeinntastingskjermen. Bruk venstre og høyre blinklys-knapp for å øke eller redusere sifrene. Klem en av bremsehendene for å bekrefte hvert tall.
- DK For at låse op, tænd scooteren, og tryk på en af blinklysknapperne for at gå til kodeindtastningsskærmen. Brug venstre og højre blinklysknap til at øge eller mindske cifrene. Klem en af bremsehåndtagene for at bekræfte hvert ciffer.
- BG За да отключите, включете тротинетката и натиснете който и да е бутон за мигач, за да влезете в интерфейса за въвеждане на парола. Използвайте левия и десния бутон за мигач, за да увеличите или намалите цифрите. Натиснете някоя от спирачните ръчки, за да потвърдите всяка цифра.
- HU A feloldáshoz kapcsold be a rollert, majd nyomd meg bármelyik irányjelző gombot a kódbeviteli felület megnyitáshoz. Használd a bal és jobb irányjelző gombot a számjegyek növelésére vagy csökkentésére. Minden számjegy megerősítéséhez húzd meg bármelyik fékkart.
- EL Για να το ξεκλειδώσετε, ενεργοποιήστε το πατινί και πατήστε οποιοδήποτε κουμπί φλας για να εμφανιστεί η οθόνη εισαγωγής κωδικού. Χρησιμοποιήστε τα κουμπιά φλας αριστερά και δεξιά για να αυξήσετε ή να μειώσετε τους αριθμούς. Πιέστε οποιοδήποτε μοχλό φρένου για να επιβεβαιώσετε κάθε ψηφίο.
- RO Pentru a debloca, porniți trotineta și apăsați oricare buton de semnalizare pentru a accesa interfața de introducere a codului. Folosiți butoanele de semnalizare stânga și dreapta pentru a crește sau reduce cifrele. Apăsați oricare manetă de frână pentru a confirma fiecare cifră.

3

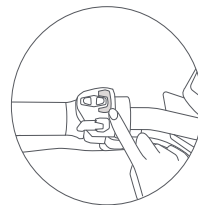

- EN After entering four digits, press the power button to confirm. A beep indicates a successful unlock. Tips: If you enter the wrong code five times, the vehicle will lock. Use the app to unlock again.
- FR Une fois les quatre chiffres saisis, appuyez sur le bouton d'alimentation pour confirmer. Un bip sonore indique un déverrouillage réussi. Astuce : si vous saisissez un mauvais code cinq fois, le véhicule se verrouillera. Utilisez l'application pour le déverrouiller.
- DE Nach Eingabe der vier Ziffern drücken Sie den Ein-/Aus-Schalter zur Bestätigung. Ein Signalton zeigt eine erfolgreiche Entriegelung an. Tipp: Bei fünf falschen Eingaben wird das Fahrzeug gesperrt. Verwenden Sie die App, um es erneut zu entsperren.
- IT Dopo aver inserito le quattro cifre, premere il pulsante di accensione per confermare. Un segnale acustico indica lo sblocco riuscito. Suggerimento: se si inserisce il codice errato cinque volte, il veicolo si bloccherà. Utilizzare l'app per sbloccarlo.
- ES Tras introducir los cuatro dígitos, pulsa el botón de encendido para confirmar. Un pitido indica un desbloqueo correcto. Consejo: si introduces el código incorrecto cinco veces, el vehículo se bloqueará. Usa la app para desbloquearlo de nuevo.
- NL Na het invoeren van de vier cijfers drukt u op de aan/uit-knop om te bevestigen. Een pieptoon geeft aan dat het ontgrendelen is gelukt. Tip: Voer je vijf keer een verkeerde code in, dan wordt het voertuig vergrendeld. Gebruik de app om het opnieuw te ontgrendelen.
- PT Após inserir os quatro dígitos, pressione o botão ligar/desligar para confirmar. Um sinal sonoro indica um desbloqueio bem-sucedido. Dica: Se introduzir o código incorretamente cinco vezes, o veículo será bloqueado. Use a aplicação para o desbloquear novamente.
- PL Po wprowadzeniu czterech cyfr naciśnij przycisk zasilania, aby potwierdzić. Sygnał dźwiękowy oznacza pomyślne odblokowanie. Wskazówka: Jeśli pięć razy wpiszesz zły kod, pojazd zostanie zablokowany. Użyj aplikacji, aby go odblokować.
- SE När fyra siffror har matats in, tryck på strömknappen för att bekräfta. En ljudsignal indikerar att upplåsningen lyckades. Tips: Om fel kod anges fem gånger i rad kommer fordonet att låsas. Använd appen för att låsa upp igen.

- FI Syötettyäsi neljä numeroa, paina virtapainiketta vahvistaaksesi. Äänimerkki ilmaisee onnistuneen lukituksen avauksen.  
Vinkki: Jos syötät väärän koodin viisi kertaa, laite lukittuu. Käytä sovellusta avataksesi sen uudelleen.
- NO Etter at fire sifre er tastet inn, trykk på strømbryteren for å bekrefte. Et bip indikerer at opplåsingen var vellykket.  
Tips: Hvis feil kode tastes inn fem ganger, låses kjøretøyet. Bruk appen for å låse opp igjen.
- DK Når fire cifre er indtastet, tryk på tænd/sluk-knappen for at bekræfte. Et bip indikerer, at oplåsningen er gennemført.  
Tip: Hvis du indtaster forkert kode fem gange, låses køretøjet. Brug appen til at låse op igen.
- BG След като въведете четири цифри, натиснете бутона за включване, за да потвърдите. Звукът на сигнал показва успешно отключване.  
Съвет: При пет грешни опита скутерът ще се заключи. Използвайте приложението за повторно отключване.
- HU Miután mind a négy számot beírta, nyomja meg a bekapcsológombot a megerősítéshez. Egy hangjelzés sikeres feloldást jelez.  
Tipp: Ha ötször hibás kódot ír be, a jármű lezár. Az alkalmazás segítségével oldja fel újra.
- EL Αφού εισαγάγετε 4 ψηφία, πατήστε το κουμπί ενεργοποίησης για επιβεβαίωση. Ένα ηχητικό σήμα υποδεικνύει επιτυχή ξεκλείδωμα.  
Συμβουλή: Αν εισάγετε λάθος κωδικό 5 φορές, το όχημα θα κλειδώσει. Χρησιμοποιήστε την εφαρμογή για να το ξεκλειδώσετε ξανά.
- RO După introducerea celor patru cifre, apăsați butonul de pornire pentru a confirma. Un semnal sonor indică deblocarea cu succes.  
Sfaturi: Dacă introduceți un cod greșit de cinci ori, trotineta se va bloca. Utilizați aplicația pentru a o debloca din nou.

Method 2: Bluetooth Proximity Lock/Verrouillage par proximité Bluetooth/Bluetooth-Näherungssperre/Blocco per prossimità Bluetooth/Bloqueo por proximidad Bluetooth/Bluetooth-nabijheidsvergrendeling/Bloqueio por proximidade Bluetooth/Blokada zblizeniowa Bluetooth/Bluetooth-närhetslås/Bluetooth-läheisyyslukitus/Bluetooth-nærhetslås/Bluetooth-nærhedslås/Bluetooth заключване чрез близост/Bluetooth-közelségi zár/Κλειδωμα εγγύτητας Bluetooth/Blocare prin proximitate Bluetooth

- EN Note: Please set a digital passcode via the app before enabling this feature.
- FR Remarque : veuillez définir un code numérique dans l'application avant d'activer cette fonction.
- DE Hinweis: Bitte legen Sie einen digitalen Code in der App fest, bevor Sie diese Funktion aktivieren.
- IT Nota: impostare un codice digitale nell'app prima di attivare questa funzione.
- ES Nota: configura un código digital en la app antes de activar esta función.
- NL Opmerking: Stel een digitale code in via de app voordat je deze functie activeert.
- PT Nota: Defina um código digital na aplicação antes de ativar esta funcionalidade.
- PL Uwaga: Przed włączeniem tej funkcji ustaw kod cyfrowy w aplikacji.
- SE Obs! Ställ in en digital lösenkod i appen innan du aktiverar denna funktion.
- FI Huom: Aseta digitaalinen pääsykoodi sovelluksessa ennen tämän toiminnon käyttöönottoa.
- NO Merk: Angi en digital kode i appen før du aktiverer denne funksjonen.
- DK Bemærk: Indstil en digital adgangskode i appen, før du aktiverer denne funktion.
- BG Забележка: Моля, задайте цифрова парола чрез приложението, преди да активирате тази функция.
- HU Megjegyzés: Aktiválás előtt állítson be digitális jelszót az alkalmazásban.
- EL Σημείωση: Ορίστε έναν ψηφιακό κωδικό μέσω της εφαρμογής πριν ενεργοποιήσετε αυτήν τη λειτουργία.
- RO Notă: Vă rugăm să setați un cod digital în aplicație înainte de a activa această funcție.

1

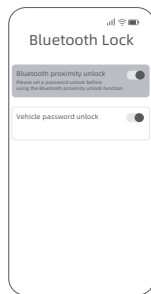

- EN Enable Bluetooth Proximity Unlock In the app.  
 FR Activez le déverrouillage par proximité Bluetooth dans l'application.  
 DE Aktivieren Sie die Bluetooth-Näherungsentperrung in der App.  
 IT Attiva lo sblocco per prossimità Bluetooth nell'app.  
 ES Activa el desbloqueo por proximidad Bluetooth en la aplicación.  
 NL Schakel Bluetooth-nabijheidsontgrendeling in via de app.  
 PT Ative o desbloqueio por proximidade Bluetooth na aplicação.  
 PL W aplikacji włącz odblokowanie przez Bluetooth zbliżeniowo.  
 SE Aktivera Bluetooth-närhetsupplåsning i appen.  
 FI Ota käyttöön Bluetooth-läheisyysavaus sovelluksessa.  
 NO Aktiver Bluetooth-nærhetsopplåsning i appen.  
 DK Aktivér Bluetooth-nærhedsoplåsning i appen.  
 BG Активирайте Bluetooth отключване чрез близост в приложението.  
 HU Engedélyezze a Bluetooth-közelségi feloldást az alkalmazásban.  
 EL Ενεργοποιήστε το ξεκλείδωμα με εγγύτητα Bluetooth στην εφαρμογή.  
 RO Activați deblocarea prin proximitate Bluetooth în aplicație.

2

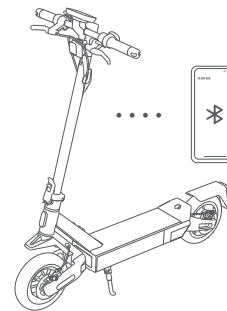

- EN Power the scooter off and move your phone out of Bluetooth range; the motor will lock automatically. To unlock, power on the scooter, bring your phone close to it, then press either brake lever or use the NAVEE app to slide to unlock.  
 Note: This feature consumes battery while active. Use accordingly.
- FR Éteignez la trottinette et éloignez le téléphone de la portée Bluetooth : le moteur se verrouillera automatiquement. Pour déverrouiller, rallumez la trottinette, rapprochez votre téléphone, puis appuyez sur un levier de frein ou utilisez l'appli NAVEE pour glisser et déverrouiller.  
 Remarque : cette fonction consomme de la batterie lorsqu'elle est activée. Utilisez-la avec discernement.
- DE Schalten Sie den Scooter aus und entfernen Sie Ihr Telefon aus der Bluetooth-Reichweite; der Motor wird automatisch gesperrt. Zum Entsperren: Scooter einschalten, Telefon in die Nähe bringen, dann Bremshebel drücken oder über die NAVEE-App entsperren.  
 Hinweis: Diese Funktion verbraucht im aktiven Zustand Energie. Verwenden Sie sie entsprechend.
- IT Spegnera il monopattino e allontanare il telefono dal campo Bluetooth: il motore si bloccherà automaticamente. Per sbloccare, accendere il monopattino, avvicinare il telefono e premere una leva del freno o usare l'app NAVEE per sbloccare.  
 Nota: questa funzione consuma batteria quando è attiva. Utilizzarla in modo appropriato.
- ES Apaga el patinete y aleja el teléfono del alcance Bluetooth; el motor se bloqueará automáticamente. Para desbloquear, enciende el patinete, acerca el teléfono y presiona una palanca de freno o usa la app NAVEE para deslizar y desbloquear.  
 Nota: esta función consume batería mientras está activa. Úsala con moderación.
- NL Zet de scooter uit en verwijder je telefoon uit het Bluetooth-bereik; de motor wordt automatisch vergrendeld. Om te ontgrendelen: schakel de scooter in, houd je telefoon dichtbij, en druk op een remhendel of gebruik de NAVEE-app.  
 Opmerking: Deze functie verbruikt batterij wanneer ingeschakeld. Gebruik met mate.

- PT Desligue a trotinete e afaste o telemóvel do alcance Bluetooth; o motor será automaticamente bloqueado. Para desbloquear, ligue a trotinete, aproxime o telemóvel e pressione uma manete de travão ou use a aplicação NAVEE para deslizar e desbloquear.  
Nota: Esta funcionalidade consome bateria enquanto estiver ativa. Use com moderação.
- PL Wyłącz hulajnogę i odsuń telefon poza zasięg Bluetooth – silnik zostanie automatycznie zablokowany. Aby odblokować, włącz hulajnogę, zbliż telefon, a następnie naciśnij dzwignię hamulca lub skorzystaj z aplikacji NAVEE.  
Uwaga: Funkcja ta zużywa energię, gdy jest aktywna. Używaj jej rozsądnie.
- SE Stäng av skotern och flytta telefonen utanför Bluetooth-räckvidd; motorn låses automatiskt. För att låsa upp, slå på skotern igen, för telefonen nära den och tryck på något bromshandtag eller använd NAVEE-appen för att svepa och låsa upp.  
Obs! Funktionen förbrukar batteri när den är aktiv. Använd den med hänsyn till detta.
- FI Sammuta skootteri ja vie puhelin pois Bluetoothiin kantamasta; moottori lukittuu automaattisesti. Käynnistä skootteri uudelleen, tuo puhelin sen lähelle ja paina jompaa kumpaa jarrukahvaa tai käytä NAVEE-sovellusta avataksesi lukituksen pyyhkäisemällä.  
Huom: Tämä toiminto kuluttaa akkua ollessaan aktiivinen. Käytä sitä tarkoituksenmukaisesti.
- NO Slå av scooteren og flytt telefonen utenfor Bluetooth-rekkevidde – motoren låses automatisk. For å låse opp, slå på scooteren, ta telefonen nær, og trykk på en av bremsehendene eller bruk NAVEE-appen for å sveipe og låse opp.  
Merk: Denne funksjonen bruker batteri når aktiv. Bruk den med måte.
- DK Sluk scooteren og flyt telefonen uden for Bluetooth-rækkevidde – motoren låses automatisk. Tænd igen, bring telefonen tæt på og tryk på bremsehåndtaget, eller brug NAVEE-appen til at oplåse.  
Bemærk: Funktionen bruger batteri, mens den er aktiv. Brug den med omtanke.
- BG Изключете скутера и преместете телефона извън обхвата на Bluetooth – моторът ще се заключи автоматично. За отключване включете скутера, доближете телефона и натиснете някоя от спирачните лостове или използвайте приложението NAVEE за отключване.  
Забележка: Функцията изразходва батерия, докато е активна. Използвайте разумно.
- HU Kapcsolja ki a rollert, és vigye el a telefont a Bluetooth hatótávolságán kívülre – a motor automatikusan lezár. A feloldáshoz kapcsolja be a rollert, hozza közel a telefont, majd húzza be a fékkart, vagy használja a NAVEE alkalmazást a feloldáshoz.  
Megjegyzés: Ez a funkció aktív állapotban energiát fogyaszt. Használja körültekintéssel.
- EL Απενεργοποιήστε το πατίνι και απομακρύνετε το κινητό σας από την εμβέλεια Bluetooth· ο κινητήρας θα κλειδώσει αυτόματα. Για ξεκλείδωμα, ενεργοποιήστε το πατίνι και πλησιάστε το κινητό σας ή χρησιμοποιήστε την εφαρμογή NAVEE για να ξεκλείδώσετε.  
Σημείωση: Η λειτουργία αυτή καταναλώνει μπαταρία όταν είναι ενεργή. Χρησιμοποιήστε την ανάλογα.
- RO Opriți trotineta și îndepărtați telefonul de raza Bluetooth; motorul se va bloca automat. Pentru a o debloca, porniți trotineta, aduceți telefonul în apropiere, apoi apăsați maneta de frână sau folosiți aplicația NAVEE pentru a gliša și a debloca.  
Notă: Această funcție consumă baterie cât timp este activă. Utilizați-o în mod responsabil.

Apple Find My (for iOS users)/Apple Find My (pour les utilisateurs iOS)/Apple „Wo ist?“ (für iOS-Nutzer)/Apple Find My (per utenti iOS)/Apple Find My (para usuarios de iOS)/Apple Zoek mijn (voor iOS-gebruikers)/Apple Find My (para utilizadores iOS)/Apple Find My (dla użytkowników iOS)/Apple Hitta min (för iOS-användare)/Apple Etsi omani (iOS-käyttäjille)/Apple Finn iPhone (for iOS-brukere)/Apple Find min (til iOS-brugere)/Apple Find My (за потребители на iOS)/Apple Keresés (iOS-felhasználók számára)/Apple Find My (για χρήστες iOS)/Apple Găsește-mi dispozitivul (pentru utilizatorii iOS)

- EN Please make sure your iPhone or iPad is running iOS 14.5 or later.
- FR Assurez-vous que votre iPhone ou iPad fonctionne sous iOS 14.5 ou une version ultérieure.
- DE Stellen Sie sicher, dass Ihr iPhone oder iPad mit iOS 14.5 oder höher läuft.
- IT Assicurati che il tuo iPhone o iPad abbia iOS 14.5 o versioni successive.
- ES Asegúrate de que tu iPhone o iPad tenga iOS 14.5 o una versión posterior.
- NL Zorg ervoor dat je iPhone of iPad iOS 14.5 of hoger gebruikt.
- PT Certifique-se de que seu iPhone ou iPad esteja usando o iOS 14.5 ou superior.
- PL Upewnij się, że Twój iPhone lub iPad ma system iOS 14.5 lub nowszy.
- SE Se till att din iPhone eller iPad har iOS 14.5 eller senare.
- FI Varmista, että iPhonesi tai iPadisi käyttää iOS 14.5:tä tai uudempaa versiota.
- NO Sørg for at din iPhone eller iPad kjører iOS 14.5 eller nyere.
- DK Sørg for, at din iPhone eller iPad har iOS 14.5 eller nyere.
- BG Уверете се, че вашият iPhone или iPad работи с iOS 14.5 или по-нова версия.
- HU Győződjön meg róla, hogy iPhone vagy iPad készüléke iOS 14.5 vagy újabb verziót futtat.
- EL Βεβαιωθείτε ότι το iPhone ή το iPad σας έχει εγκατεστημένο το iOS 14.5 ή νεότερη έκδοση.
- RO Asigurați-vă că iPhone-ul sau iPad-ul dvs. rulează iOS 14.5 sau o versiune mai nouă.

Pairing/Appairage/Kopplung/Associazione/Emparejamiento/Koppelen/  
Emparelhamento/Parowanie/Parkoppling/Paritus/Parring/Parring/Свързване/  
Párosítás/Σύζευξη/Imperechere și anulara împerecherii

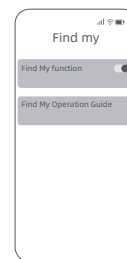

- EN Open the NAVEE app, go to More Features > Find My, and enable the feature. You'll be directed to the Find My app to complete the pairing. Tap the "+" icon, then select "Add Other Item". Follow the on-screen instructions to pair the scooter.  
Note: Pairing will time out after 10 minutes. To retry, enable the Find My feature again in the NAVEE app.
- FR Ouvrez l'application NAVEE, allez dans Fonctionnalités supplémentaires > Find My, puis activez la fonction. Vous serez redirigé vers l'application Find My pour terminer l'appairage. Appuyez sur l'icône « + », puis sélectionnez « Ajouter un autre objet ». Suivez les instructions à l'écran pour associer la trottinette.  
Remarque : l'appairage expirera après 10 minutes. Pour réessayer, réactivez la fonction Find My dans l'application NAVEE.
- DE Öffnen Sie die NAVEE-App, gehen Sie zu Weitere Funktionen > „Wo ist?“ und aktivieren Sie die Funktion. Sie werden zur App „Wo ist?“ weitergeleitet, um die Kopplung abzuschließen. Tippen Sie auf das „+“-Symbol und wählen Sie „Anderes Objekt hinzufügen“. Befolgen Sie die Anweisungen auf dem Bildschirm, um den Scooter zu koppeln.  
Hinweis: Die Kopplung läuft nach 10 Minuten ab. Um es erneut zu versuchen, aktivieren Sie die Funktion „Wo ist?“ erneut in der NAVEE-App.
- IT Apri l'app NAVEE, vai su Altre funzionalità > Find My e attiva la funzione. Verrai reindirizzato all'app Find My per completare l'associazione. Tocca l'icona "+", poi seleziona "Aggiungi altro oggetto". Segui le istruzioni a schermo per associare il monopattino.  
Nota: L'associazione scade dopo 10 minuti. Per riprovare, attiva di nuovo la funzione Find My nell'app NAVEE.
- ES Abre la app NAVEE, ve a Más funciones > Find My y activa la función. Serás redirigido a la app Find My para completar el emparejamiento. Pulsa el icono "+" y selecciona "Añadir otro objeto". Sigue las instrucciones en pantalla para vincular el patinete.  
Nota: el emparejamiento caducará después de 10 minutos. Para volver a intentarlo, activa de nuevo la función Find My en la app NAVEE.
- NL Open de NAVEE-app, ga naar Meer functies > Zoek mijn, en schakel de functie in. Je wordt doorgestuurd naar de app Zoek mijn om de koppeling te voltooiën. Tik op het "+"-pictogram en kies "Voeg ander item toe". Volg de instructies op het scherm om de scooter te koppelen.  
Opmerking: het koppelen verloopt na 10 minuten. Probeer het opnieuw door de functie Zoek mijn opnieuw in te schakelen in de NAVEE-app.
- PT Abra a app NAVEE, vá a Mais funcionalidades > Find My e ative a função. Será direcionado para a app Find My para concluir o emparelhamento. Toque no ícone "+" e selecione "Adicionar outro item". Siga as instruções no ecrã para emparelhar a trotinete.  
Nota: o emparelhamento expira após 10 minutos. Para tentar novamente, ative novamente a função Find My na app NAVEE.
- PL Otwórz aplikację NAVEE, przejdź do Więcej funkcji > Find My i włącz tę funkcję. Zostaniesz przekierowany do aplikacji Find My, aby zakończyć parowanie. Stuknij ikonę "+", a następnie wybierz „Dodaj inny przedmiot”. Postępuj zgodnie z instrukcjami wyświetlanymi na ekranie, aby sparować hulajnogę.  
Uwaga: parowanie wygasa po 10 minutach. Aby spróbować ponownie, włącz funkcję Find My ponownie w aplikacji NAVEE.
- SE Öppna NAVEE-appen, gå till Fler funktioner > Hitta min, och aktivera funktionen. Du kommer att ommdirigeras till appen Hitta min för att slutföra ihopkopplingen. Tryck på ""+""-ikonen och välj sedan ""Lägg till annat objekt"". Följ instruktionerna på skärmen för att para ihop scootern.  
Obs: Ihopkopplingen upphör efter 10 minuter. För att försöka igen, aktivera funktionen Hitta min igen i NAVEE-appen.
- FI Aava NAVEE-sovellus, siirry kohtaan Lisää ominaisuuksia > Etsi omani ja ota toiminto käyttöön. Sinut ohjataan Etsi omani -sovellukseen viimeistelläkseksi pariiltoksen. Napauta ""+""-kuvaketta ja valitse sitten "Lisää naua esine". Seuraa näytön ohjeita yhdistääksesi scootterin.  
Huom: Pariliitos aikakatkaistaan 10 minuutin kuluttua. Yritä uudelleen ottamalla Etsi omani -toiminto uudelleen käyttöön NAVEE-sovelluksessa.
- NO Åpne NAVEE-appen, gå til Flere funksjoner > Finn iPhone, og aktiver funksjonen. Du vil bli videre sendt til Finn iPhone-appen for å fullføre sammenkoblingen. Trykk på ""+""-ikonet og velg deretter ""Legg til annet element"". Følg instruksjonene på skjermen for å koble til scooteren.  
Merk: Sammenkoblingen utløper etter 10 minutter. For å prøve igjen, aktiver Finn iPhone-funksjonen på nytt i NAVEE-appen.
- DK Åbn NAVEE-appen, gå til Flere funktioner > Find min, og aktiver funktionen. Du bliver sendt videre til appen Find min for at fuldføre parringen. Tryk på ""+""-ikonet, og vælg derefter ""Tilføj andet element"". Følg instruktionerne på skærmen for at parre scooteren.  
Bemærk: Parringen udløber efter 10 minutter. For at prøve igen, aktiver funktionen Find min igen i NAVEE-appen.
- BG Отворете приложението NAVEE, отидете в Още функции > Find My и активирайте функцията. Ще бъдете пренасочени към приложението Find My, за да завършите двояването. Докоснете иконата "+", след това изберете „Добавяне на друг елемент“. Следвайте инструкциите на екрана, за да двоите скутера. Забележка: Двояването ще изтече след 10 минути. За да опитате отново, активирайте отново функцията Find My в приложението NAVEE.
- HU Nyisd meg a NAVEE alkalmazásba, menj a További funkciók > Keresés menüpontra, és kapsold be a funkciót. A rendszer átírná a Find My alkalmazásba a párosítás befejezéséhez. Érintsd meg a "+" ikont, majd válaszd az „Egyéb elem hozzáadása” lehetőséget. Kövesd a képernyőn megjelenő utasításokat a roller párosításához. Megjegyzés: A párosítás 10 perc után lejár. Ha újra szeretnéd megpróbálni, kapsold be újra a Keresés funkciót a NAVEE alkalmazásban.
- EL Άνοιξε την εφαρμογή NAVEE, πήγαινε στις Περισσότερες λειτουργίες > Find My και ενεργοποίησε τη λειτουργία. Θα μεταφερθείς στην εφαρμογή Find My για να ολοκληρώσεις τη σύζευξη. Πάτησε το εικονίδιο "+ και επέλεξε "Προσθήκη άλλου αντικειμένου". Ακολούθησε τις οδηγίες στην οθόνη για να συνδέσεις το σκούτερ.  
Σημείωση: Η σύζευξη θα λήξει μετά από 10 λεπτά. Για να ξαναπροσπαθήσεις, ενεργοποίησε ξανά τη λειτουργία Find My στην εφαρμογή NAVEE.
- RO Deschide aplicația NAVEE, mergi la Mai multe funcții > Găsește-mi dispozitivul și activează funcția. Vei fi redirecționat către aplicația Găsește-mi dispozitivul pentru a finaliza asocierea. Atinge pictograma "+", apoi selectează "Adaugă alt obiect". Urmează instrucțiunile de pe ecran pentru a asocia trotineta.  
Notă: Asocierea va expira după 10 minute. Pentru a încerca din nou, activează din nou funcția Găsește-mi dispozitivul în aplicația NAVEE.

Unpairing/Désappairage/Entkopplung/Disassociazione/Desvinculación/Ontkoppelen/Desemparellhar/Rozłączenie/Ta bort parkoppling/Parituksen purkaminen/frakobling/Frakobling af parring/Разсвързване/Párosítás megszüntetése/Αποσύνδεση/Anularea împerecherii

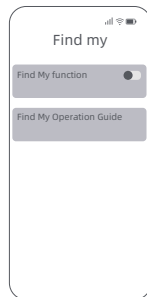

- EN Open the NAVEE app, go to More Features > Find My and disable the feature. Open the Find My app, locate your vehicle and remove it from the list.
- FR Ouvrez l'application NAVEE, accédez à Plus de fonctions > Localiser et désactivez cette fonction. Ouvrez l'application Localiser, repérez votre véhicule et supprimez-le de la liste.
- DE Öffnen Sie die NAVEE-App, gehen Sie zu Weitere Funktionen > „Wo ist?“ und deaktivieren Sie die Funktion. Öffnen Sie die „Wo ist?“-App, suchen Sie Ihr Fahrzeug und entfernen Sie es aus der Liste.
- IT Apri l'app NAVEE, vai su Altre funzioni > Trova il mio e disattiva la funzione. Apri l'app Dov'è, individua il veicolo e rimuovilo dall'elenco.
- ES Abre la app NAVEE, ve a Más funciones > Buscar y desactiva la función. Luego abre la app Buscar, localiza tu vehículo y elimínalo de la lista.
- NL Open de NAVEE-app, ga naar Meer functies > Zoek mijn en schakel de functie uit. Open vervolgens de Zoek mijn-app, zoek je voertuig en verwijder het uit de lijst.
- PT Abra o app NAVEE, vá para Mais recursos > Buscar e desative a função. Abra o app Buscar, localize o veículo e remova-o da lista.
- PL Otwórz aplikację NAVEE, przejdź do Więcej funkcji > Znajdź mój i wyłącz tę funkcję. Otwórz aplikację Znajdź, zlokalizuj pojazd i usuń go z listy.
- SE Öppna NAVEE-appen, gå till Fler funktioner > Hitta min och inaktivera funktionen. Öppna appen Hitta och ta bort fordonet från listan.
- FI Avaa NAVEE-sovellus, siirry kohtaan Lisää ominaisuuksia > Etsi laitteeni ja poista ominaisuus käytöstä. Avaa Etsi-sovellus, etsi ajoneuvosi ja poista se listalta.

- NO Åpne NAVEE-appen, gå til Flere funksjoner > Finn min og deaktiver funksjonen. Åpne Finn min-appen, finn kjøretøyet ditt og fjern det fra listen.
- DK Åbn NAVEE-appen, gå til Flere funktioner > Find min, og deaktiver funktionen. Åbn Find min-appen, find dit køretøj, og fjern det fra listen.
- BG Отворете приложението NAVEE, отидете на „Още функции“ > „Намери моето“ и деактивирайте функцията. След това отворете приложението „Find My“, открийте превозното средство и го премахнете от списъка.
- HU Nyissa meg a NAVEE alkalmazást, menjen a További funkciók > Find My menüpontra, és tiltsa le a funkciót. Ezután nyissa meg a Find My alkalmazást, keresse meg a járművet, és törölje a listáról.
- EL Ανοίξτε την εφαρμογή NAVEE, μεταβείτε στις Πρόσθετες λειτουργίες > Find My και απενεργοποιήστε τη λειτουργία. Στη συνέχεια, ανοίξτε την εφαρμογή Find My, εντοπίστε το όχημά σας και αφαιρέστε το από τη λίστα.
- RO Deschideți aplicația NAVEE, accesați Mai multe funcții > Găsește-mi vehiculul și dezactivați funcția. Apoi, deschideți aplicația Găsește-mi, localizați vehiculul și eliminați-l din listă.

**How to Find the Serial Number/Comment trouver le numéro de série/ So finden Sie die Seriennummer/Come Trovare il Numero di Serie/Cómo encontrar el número de serie/Hoe het serienummer te vinden/Como Encontrar o Número de Série/Jak znaleźć numer seryjny/Hur man hittar serienumret/Sarjanumeron löytäminen/Hvordan finne serienummeret/ Sådan finder du serienummeret/Как да намерите серийния номер/Ног्यान találhatja meg a sorozatszámot/Πώς να Βρείτε τον Σειριακό Αριθμό/Cum să găsiți numărul de serie**

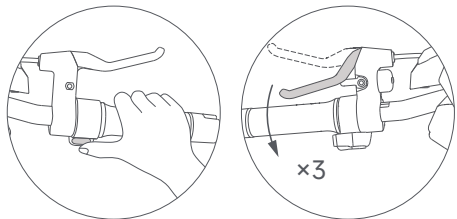

- EN If already paired via Find My app, fully press the accelerator and squeeze the brake lever 3 times. The scooter's serial number will appear in the Find My app.
- FR Si l'appareil est déjà appairé via l'application Localiser, appuyez complètement sur l'accélérateur et actionnez le levier de frein trois fois. Le numéro de série de la trottinette apparaîtra dans l'application.
- DE Wenn das Fahrzeug bereits über die „Wo ist?“-App gekoppelt wurde, drücken Sie das Gaspedal vollständig und ziehen Sie dreimal den Bremshebel. Die Seriennummer des Rollers wird in der App angezeigt.
- IT Se il veicolo è già associato tramite l'app Dov'è, premi a fondo l'acceleratore e tira la leva del freno per tre volte. Il numero di serie del monopattino comparirà nell'app.
- ES Si ya está emparejado mediante la app Buscar, presiona completamente el acelerador y aprieta la maneta de freno tres veces. El número de serie del patinete aparecerá en la app.
- NL Als het voertuig al gekoppeld is via de Zoek mijn-app, druk dan het gaspedaal volledig in en trek drie keer aan de remhendel. Het serienummer van de scooter verschijnt in de app.
- PT Se o veículo já estiver emparelhado pelo app Buscar, pressione totalmente o acelerador e puxe a alavanca do freio 3 vezes. O número de série da trottinete aparecerá no app.
- PL Jeśli pojazd został już sparowany przez aplikację Znajdź, wcisnij gaz do końca i trzykrotnie naciśnij dźwignię hamulca. Numer seryjny hulajnogi pojawi się w aplikacji.
- SE Om den redan har kopplats via Hitta-appen, tryck gasreglaget helt ner och tryck bromshandtaget tre gånger. Scooterns serienummer visas i Hitta-appen.

- FI Jos laite on jo yhdistetty Etsi-sovelluksen kautta, paina kaasuvipua kokonaan alas ja purista jarruvipua kolme kertaa. Sähköskootterin sarjanumero näkyy Etsi-sovelluksessa.
- NO Hvis scooteren allerede er koblet til via Finn min-appen, trykk gashåndtaket helt inn og klem bremsespaken tre ganger. Serienummeret vises i Finn min-appen.
- DK Hvis scooteren allerede er forbundet via Find min-appen, skal du trykke gashåndtaget helt ned og klemme bremsehåndtaget tre gange. Serienummeret vises i Find min-appen.
- BG Ако вече сте сдвоили чрез приложението „Find My“, натиснете напълно газта и стиснете ръчната спирачка 3 пъти. Серийният номер на тrottinetката ще се появи в приложението.
- HU Ha már párosította a rollert a Find My alkalmazáson keresztül, nyomja le teljesen a gázkart, és húzza meg a fékkart háromszor. A roller sorozatszáma megjelenik a Find My alkalmazásban.
- EL Αν έχετε ήδη πραγματοποιήσει σύνδεξη μέσω της εφαρμογής Find My, πατήστε πλήρως το γκάζι και πιέστε το φρένο 3 φορές. Ο σειριακός αριθμός του πατινιού θα εμφανιστεί στην εφαρμογή.
- RO Dacă este deja asociat prin aplicația Find My, apăsați complet accelerația și strângeți maneta de frână de 3 ori. Numărul de serie al trottinetei va apărea în aplicația Find My.

## Legal Statement/Déclaration légale/Rechtliche Hinweise/Dichiarazione Legale/Declaración legal/Juridische verklaring/Declaração Legal/Oświadczenie prawne/Juridiskt meddelande/Lakilausunto/Juridisk erklæring/Juridisk erklæring/Πравно изявление/Jogi nyilatkozat/Νομική Δήλωση/Declarație legală

- EN Use of the Works with Apple badge means that a product has been designed to work specifically with the technology identified in the badge and has been certified by the product manufacturer to meet Apple Find My network product specifications and requirements. Apple is not responsible for the operation of this device or use of this product or its compliance with safety and regulatory standards. Apple, Apple Find My, Apple Watch, Find My, iPhone, iPad, iPadOS, Mac, macOS and watchOS are trademarks of Apple Inc. iOS is a trademark or registered trademark of Cisco in the U.S. and other countries and is used under license.
- FR L'utilisation du badge "Fonctionne avec Apple" signifie que le produit est conçu pour fonctionner spécifiquement avec la technologie identifiée dans le badge et a été certifié par le fabricant comme conforme aux spécifications du réseau Localiser d'Apple. Apple n'est pas responsable du fonctionnement de cet appareil, de son utilisation ou de sa conformité aux normes de sécurité. Apple, Apple Find My, Apple Watch, Find My, iPhone, iPad, iPadOS, Mac, macOS et watchOS sont des marques déposées d'Apple Inc. iOS est une marque commerciale ou une marque déposée de Cisco aux États-Unis et dans d'autres pays, utilisée sous licence.
- DE Die Verwendung des "Works with Apple"-Logos bedeutet, dass ein Produkt speziell für die im Logo angegebene Technologie entwickelt wurde und vom Hersteller zertifiziert wurde, dass es den Produktspezifikationen und -anforderungen des Apple Find My-Netzwerks entspricht. Apple ist nicht verantwortlich für den Betrieb dieses Geräts, die Verwendung dieses Produkts oder dessen Einhaltung von Sicherheits- und Vorschriftenstandards. Apple, Apple Find My, Apple Watch, Find My, iPhone, iPad, iPadOS, Mac, macOS und watchOS sind Marken von Apple Inc. iOS ist eine Marke oder eingetragene Marke von Cisco in den USA und anderen Ländern und wird unter Lizenz verwendet.

- IT L'uso del badge Works with Apple significa che un prodotto è stato progettato per funzionare specificamente con la tecnologia identificata nel badge ed è stato certificato dal produttore del prodotto per soddisfare specifiche e requisiti dei prodotti della rete Apple Find My. Apple non è responsabile per il funzionamento di questo dispositivo, l'uso di questo prodotto o la sua conformità agli standard di sicurezza e normativi.
- Apple, Apple Find My, Apple Watch, Find My, iPhone, iPad, iPadOS, Mac, macOS e watchOS sono marchi di Apple Inc. iOS è un marchio o marchio registrato di Cisco negli Stati Uniti e in altri paesi ed è utilizzato su licenza.
- ES El uso del distintivo "Works with Apple" significa que el producto está diseñado para funcionar con la tecnología especificada en el distintivo y cumple con las especificaciones de Apple para la red Find My. Apple no es responsable del funcionamiento, uso o cumplimiento normativo de este dispositivo.
- Apple, Apple Find My, Apple Watch, Find My, iPhone, iPad, iPadOS, Mac, macOS y watchOS son marcas registradas de Apple Inc. iOS es una marca comercial o registrada de Cisco en los EE. UU. y en otros países, y se utiliza bajo licencia.
- NL Het gebruik van het "Werk met Apple"-logo betekent dat een product is ontworpen om specifiek te werken met de technologie die in het logo wordt vermeld en door de fabrikant is gecertificeerd om te voldoen aan de product specificaties en vereisten van Apple Find My. Apple is niet verantwoordelijk voor de werking van dit apparaat, het gebruik van dit product of de naleving van veiligheids- en regelgevende normen.
- Apple, Apple Find My, Apple Watch, Find My, iPhone, iPad, iPadOS, Mac, macOS en watchOS zijn handelsmerken van Apple Inc. iOS is een handelsmerk of geregistreerd handelsmerk van Cisco in de VS en andere landen, en wordt gebruikt onder licentie.
- PT O uso do selo "Works with Apple" significa que um produto foi projetado para funcionar especificamente com a tecnologia identificada no selo e foi certificado pelo fabricante para atender às especificações e requisitos do produto da rede Apple Find My. A Apple não é responsável pela operação deste dispositivo, pelo uso deste produto ou por sua conformidade com os padrões de segurança e regulamentares. Apple, Apple Find My, Apple Watch, Find My, iPhone, iPad, iPadOS, Mac, macOS e watchOS são marcas registradas da Apple Inc. iOS é uma marca registrada ou uma marca comercial da Cisco nos EUA e noutros países, utilizada sob licença.
- PL Użycie oznaczenia „Works with Apple” oznacza, że produkt został zaprojektowany do współpracy z technologią określoną w oznaczeniu i został certyfikowany przez producenta jako spełniający specyfikacje i wymagania produktu Apple Find My. Apple nie ponosi odpowiedzialności za działanie tego urządzenia, korzystanie z tego produktu ani za jego zgodność z normami bezpieczeństwa i przepisami.
- Apple, Apple Find My, Apple Watch, Find My, iPhone, iPad, iPadOS, Mac, macOS i watchOS są znakami towarowymi Apple Inc. iOS jest znakiem towarowym lub zarejestrowanym znakiem towarowym firmy Cisco w USA i innych krajach i jest używany na licencji.
- SE Användning av Works with Apple-märket innebär att en produkt har designats för att fungera specifikt med den teknik som identifieras i märket och har certifierats av tillverkaren för att uppfylla Apples produktkrav och specifikationer för Find My-nätverket. Apple ansvarar inte för denna enhets funktion, användning eller efterlevnad av säkerhets- och regelverk.
- Apple, Apple Find My, Apple Watch, Find My, iPhone, iPad, iPadOS, Mac, macOS och watchOS är varumärken som tillhör Apple Inc. iOS är ett varumärke eller registrerat varumärke som tillhör Cisco i USA och andra länder och används under licens.
- FI "Works with Apple" -merkin käyttö tarkoittaa, että tuote on suunniteltu toimimaan merkin tunnistaman teknologian kanssa ja että valmistaja on vahvistanut sen täyttävän Apple Find My -verkkotuotteen vaatimukset. Apple ei ole vastuussa laitteiden toiminnasta, tuotteen käytöstä tai sen turvallisuus- ja sääntelyvaatimusten noudattamisesta.
- Apple, Apple Find My, Apple Watch, Find My, iPhone, iPad, iPadOS, Mac, macOS ja watchOS ovat Apple Inc:n tavaramerkkejä. iOS on Cison tavaramerkki tai rekisteröity tavaramerkki Yhdysvalloissa ja muissa maissa, ja sitä käytetään lisensillä.
- NO Bruk av Works with Apple-merket betyr at et produkt er designet for å fungere spesifikt med teknologien identifisert i merket og er sertifisert av produsenten til å oppfylle Apple Find My-nettverkets produktspesifikasjoner og krav. Apple er ikke ansvarlig for driften av denne enheten eller bruken av dette produktet eller dets samsvar med sikkerhets- og regelverksstandarder.
- Apple, Apple Find My, Apple Watch, Find My, iPhone, iPad, iPadOS, Mac, macOS og watchOS er varemerker for Apple Inc. iOS er et varemerke eller registrert varemerke for Cisco i USA og andre land og brukes under lisens.
- DK Brug af "Works with Apple"-mærket betyder, at et produkt er designet til at fungere specifikt med den teknologi, der er identificeret i mærket, og er blevet certificeret af produktproducenten til at opfylde Apple Find My-netværkets produktspecifikationer og krav. Apple er ikke ansvarlig for driften af denne enhed eller bruken af dette produkt eller dets overholdelse af sikkerheds- og lovgivningsmæssige standarder.
- Apple, Apple Find My, Apple Watch, Find My, iPhone, iPad, iPadOS, Mac, macOS og watchOS er varemærker tilhørende Apple Inc. iOS er et varemærke eller registreret varemærke tilhørende Cisco i USA og andre lande og bruges under licens.
- BG Използването на логото "Работи с Apple" означава, че продуктът е проектиран да работи специално с технологията, идентифицирана в логото, и е сертифициран от производителя на продукта да отговаря на спецификациите и изискванията на мрежата Apple Find My. Apple не носи отговорност за работата на това устройство или използването на този продукт или спазването му на стандартите за безопасност и регулации.
- Apple, Apple Find My, Apple Watch, Find My, iPhone, iPad, iPadOS, Mac, macOS и watchOS са търговски марки на Apple Inc. iOS е търговска марка или регистрирана търговска марка на Cisco в САЩ и други държави и се използва по лиценз.
- HU A "Works with Apple" embléma használatá azt jelenti, hogy a termék kifejezetten az emblémán feltüntetett technológiával való együtműködésre készült, és a gyártó által hitelesítették, hogy megfelel az Apple Find My hálózati termékspecifikációknak és követelményeknek. Az Apple nem felelős az eszköz működéséért, a termék használatáért vagy a biztonsági és szabályozási előírásoknak való megfeleléséért.
- Az Apple, Apple Find My, Apple Watch, Find My, iPhone, iPad, iPadOS, Mac, macOS és watchOS az Apple Inc. védjegyei. Az iOS a Cisco védjegye vagy bejegyzett védjegye az Egyesült Államokban és más országokban, és licenc alapján használják.
- EL Η χρήση του σήματος "Works with Apple" σημαίνει ότι ένα προϊόν έχει σχεδιαστεί για να λειτουργεί ειδικά με την τεχνολογία που αναγράφεται στο σήμα και έχει πιστοποιηθεί από τον κατασκευαστή του προϊόντος ότι πληροί τις προδιαγραφές και τις απαιτήσεις του δικτύου Apple Find My. Η Apple δεν είναι υπεύθυνη για τη λειτουργία αυτής της συσκευής ή τη χρήση αυτού του προϊόντος ή για τη συμμόρφωσή του με τα ασφαλιστικά και κανονιστικά πρότυπα.
- Το Apple, Apple Find My, Apple Watch, Find My, iPhone, iPad, iPadOS, Mac, macOS και watchOS είναι εμπορικά σήματα της Apple Inc. Το iOS είναι εμπορικό σήμα ή καταχωρημένο εμπορικό σήμα της Cisco στις Η.Π.Α. και σε άλλες χώρες και χρησιμοποιείται υπό άδεια.
- RO Utilizarea siglei „Works with Apple” înseamnă că un produs a fost proiectat să funcționeze specific cu tehnologia identificată pe siglă și a fost certificată de producătorul produsului pentru a îndeplini specificațiile și cerințele rețelei Apple Find My. Apple nu este responsabil pentru funcționarea acestui dispozitiv sau pentru utilizarea acestui produs sau pentru conformitatea acestuia cu standardele de siguranță și reglementare.
- Apple, Apple Find My, Apple Watch, Find My, iPhone, iPad, iPadOS, Mac, macOS și watchOS sunt mărci comerciale ale Apple Inc. iOS este o marcă comercială sau o marcă înregistrată a Cisco în SUA și în alte țări și este utilizată sub licență.



Scan the QR code to access electronic user manuals  
Scannez le code QR pour accéder aux manuels utilisateur électroniques  
Scannen Sie den QR-Code, um auf elektronische Benutzerhandbücher zuzugreifen  
Scansionare il codice QR per accedere ai manuali utente elettronici  
Escanee el código QR para acceder a los manuales electrónicos del usuario.  
Scan de QR-code om elektronische gebruikershandleidingen te bekijken  
Escaneie o código QR para acessar os manuais do usuário eletrônico  
Zeskanuj kod QR, aby uzyskać dostęp do elektronicznych instrukcji obsługi  
Skanna QR-koden för att komma åt elektroniska användarhandböcker  
Skannaa QR-koodi päästäksesi elektronisiin käyttöohjeisiin  
Skann QR-koden for å få tilgang til elektroniske brukermanualer  
Scan QR-koden for at få adgang til elektroniske brugermanualer  
Сканируйте QR кода, за да получите достъп до електронни потребителски ръководства  
Olvassa be a QR-kódot az elektronikus használati útmutatók eléréséhez  
Σαρώστε τον κωδικό QR για να αποκτήσετε πρόσβαση σε ηλεκτρονικά εγχειρίδια χρήσης  
Scanați codul QR pentru a accesa manualele electronice ale utilizatorului



For more information & after-sales support, contact us via [service@navee.tech](mailto:service@navee.tech)/[www.naveetech.com](http://www.naveetech.com)  
Manufactured by: SPACEWALKER PTE. LTD.  
Address: 60 PAYA LEBAR ROAD #07-54 PAYA LEBAR SQUARE SINGAPORE (409051)  
E-mail: [service@navee.tech](mailto:service@navee.tech)  
Made in China

Original instructions  
de la notice originale  
40150500010120-EU