



RAZER RAIJU V3 PRO

MODE D'EMPLOI

TABLE DES MATIÈRES

1. CE QUI VOUS ATTEND / CE DONT VOUS AVEZ BESOIN	2
2. CE DONT VOUS AVEZ BESOIN.....	4
3. NOUS SOMMES LÀ POUR VOUS.....	4
4. POUR COMMENCER.....	5
5. UTILISATION DE LA MANETTE	11
6. CONFIGURATION DE RAZER RAIJU V3 PRO.....	15
7. SÉCURITÉ ET ENTRETIEN	32
8. MENTIONS LÉGALES	33

1. CE QUI VOUS ATTEND / CE DONT VOUS AVEZ BESOIN

- Razer Raiju V3 Pro

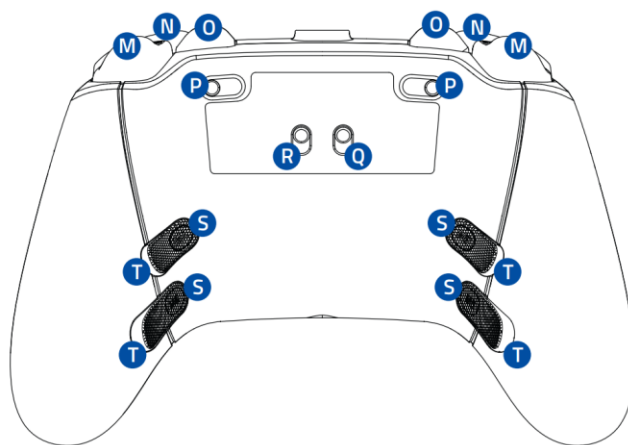
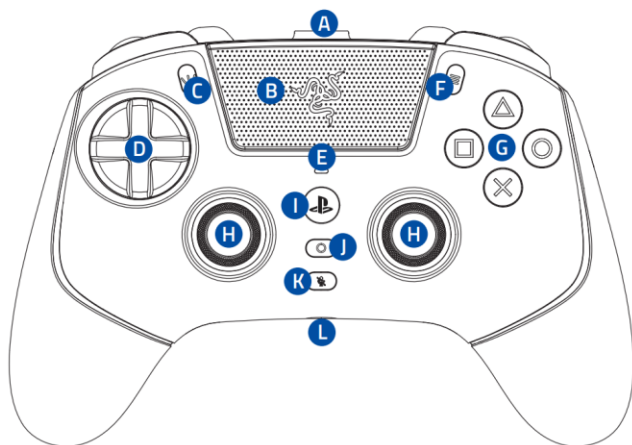

- A. Port Type C
- B. Pavé tactile (bouton du pavé tactile)
- C. Bouton Créer
- D. Croix directionnelle PBT flottante à 8 directions méca-tactile Razer
- E. Indicateur d'état
- F. Bouton Options
- G. Boutons d'action PBT méca-tactiles Razer
- H. Sticks analogiques TMR avec capuchons remplaçables
- I. Bouton PS
- J. Bouton de fonction

- K. Bouton de désactivation du micro
- L. Prise pour casque de 3,5 mm
- M. Razer Pro HyperTriggers (L2/R2)
- N. Boutons-poussoirs (L1/R1)
- O. Boutons-poussoirs multifonctions (M1/M2) pour les prises en main en griffe
- P. Interrupteurs des gâchettes
- Q. Switch de mode PC/PS
- R. Switch de mode sans fil/filaire
- S. Bouton arrière en caoutchouc
- T. Boutons arrière de clic de souris multifonctions (M3/M4/M5/M6) amovibles

- Dongle USB Type A 2,4 GHz Razer HyperSpeed Wireless



- USB Type A to USB Type C cable

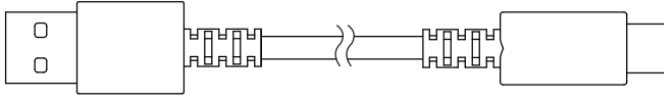

- 2 capuchons de stick de remplacement (taille haute et concave/ taille basse et convexe)

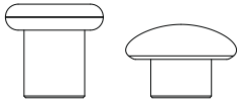

- 4 couvercles de boutons arrière

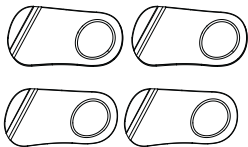

- Tournevis

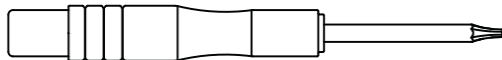

- Boîtier de transport

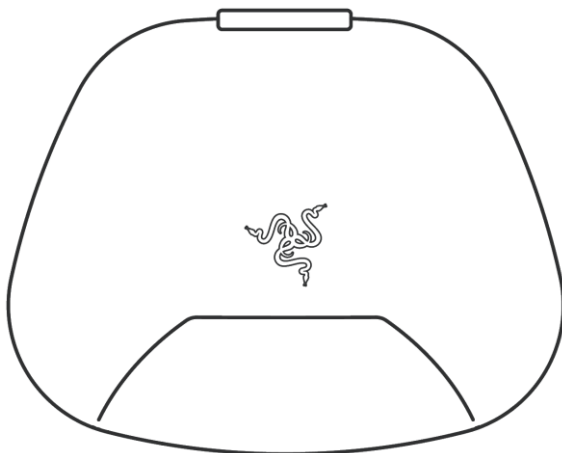

- Guide des informations importantes sur le produit

2. CE DONT VOUS AVEZ BESOIN

CONFIGURATION DU PRODUIT

- PlayStation®5 ou PC*
- Port USB Type A

CONFIGURATION DE RAZER SYNAPSE

- Windows® 11 64 bits (ou version ultérieure)
- Connexion Internet pour l'installation de l'application

** Razer a validé le fonctionnement entre cette manette et la console PlayStation®5. Compatibilité PC non testée ni approuvée par Sony Interactive Entertainment.*

3. NOUS SOMMES LÀ POUR VOUS

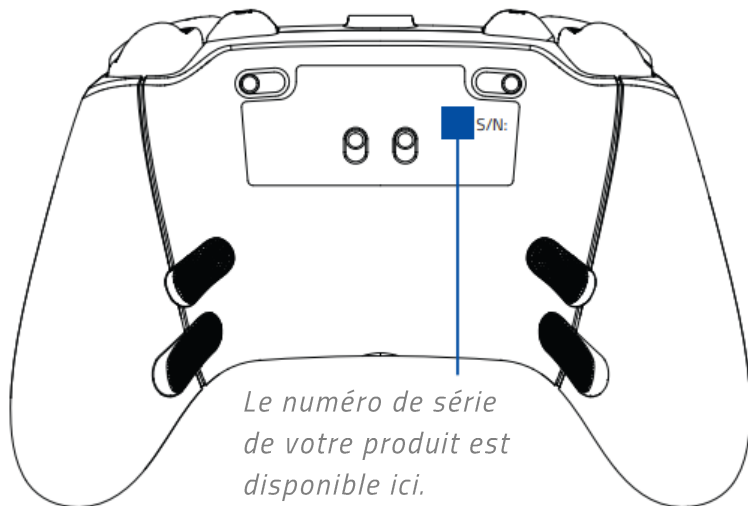

Enregistrez votre produit et obtenez des avantages exclusifs
razerid.razer.com/warranty

Vous avez une question ? Contactez l'équipe d'assistance Razer sur support.razer.com

4. POUR COMMENCER

CHARGEMENT DE LA MANETTE

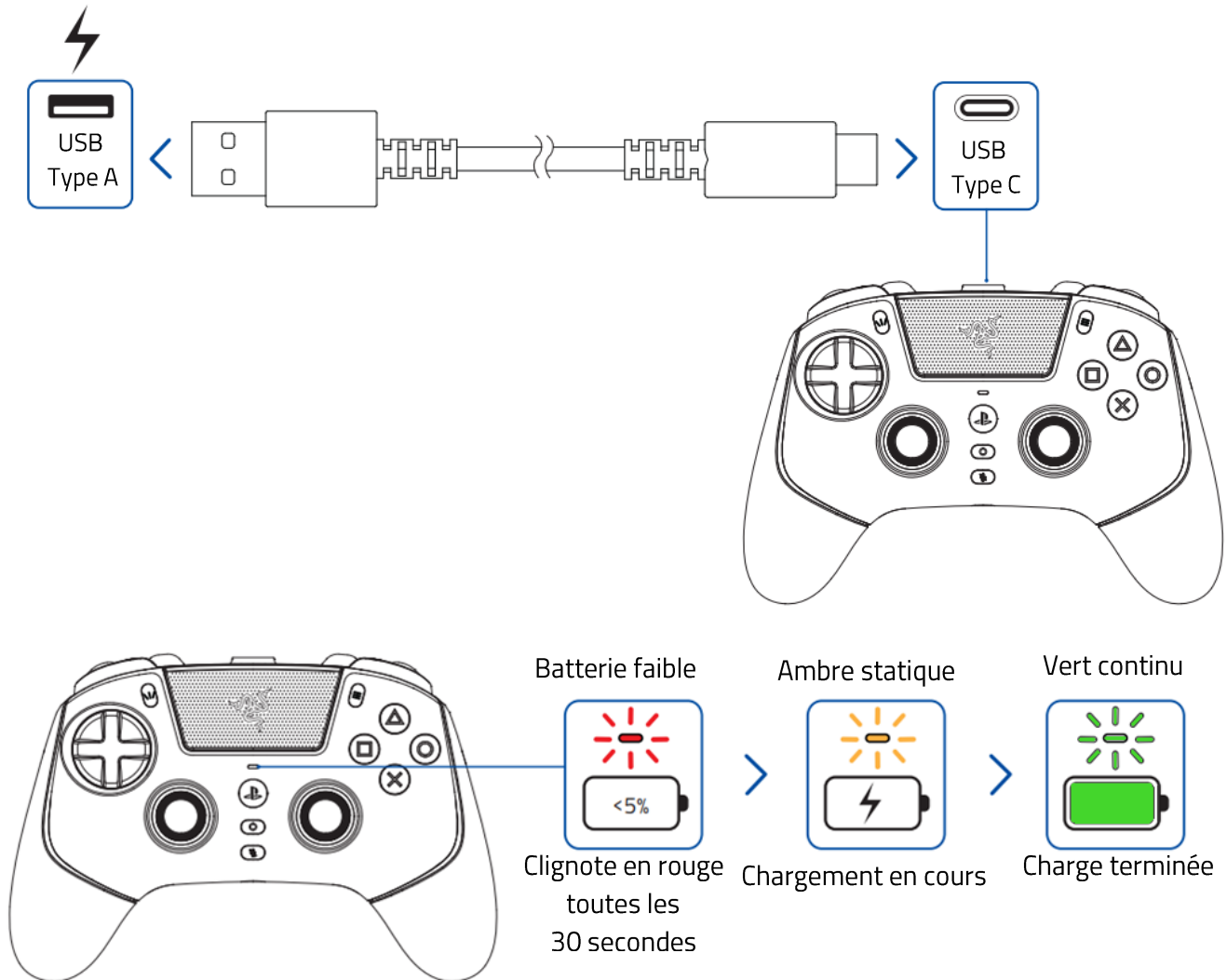

i Utilisez uniquement le câble USB Type A vers USB Type C inclus pour charger la Razer Raiju V3 Pro. Pour de meilleurs résultats, veuillez charger complètement votre manette avant la première utilisation. Une batterie complètement vide termine sa charge en 3 heures environ.

ALLUMER/ÉTEINDRE VOTRE MANETTE

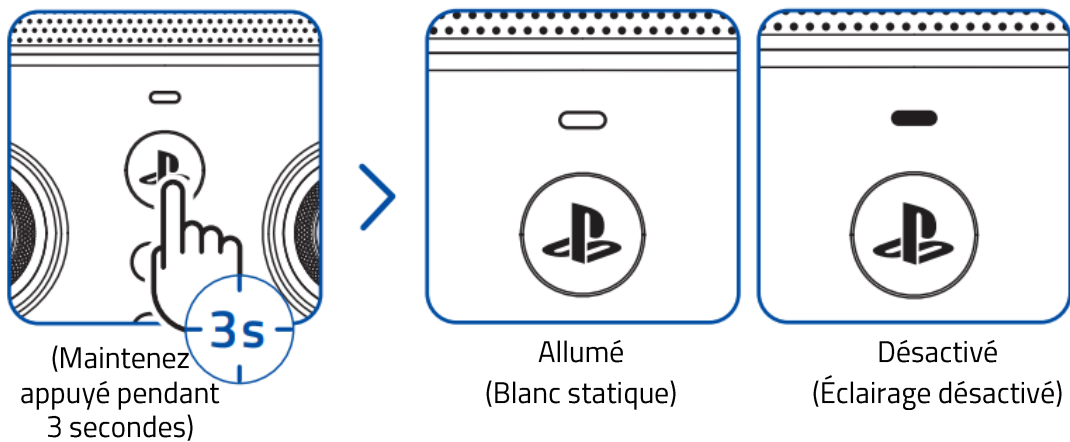

CONNECTER À VOTRE APPAREIL

MODE 2,4 GHz

Pour la PS5

1

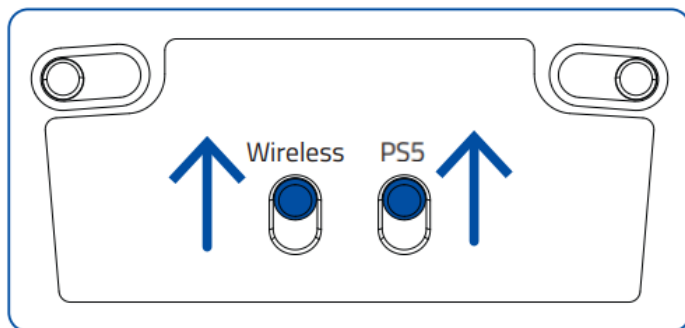

2

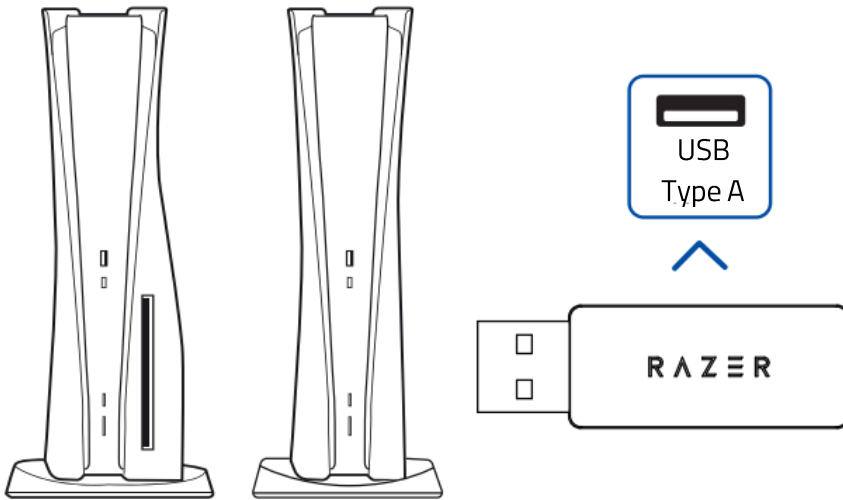

3

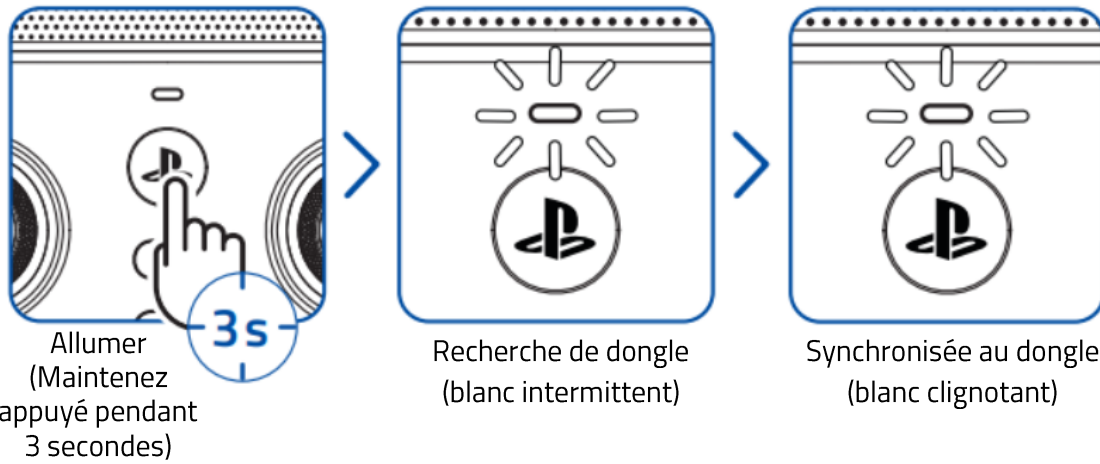

Pour PC

1

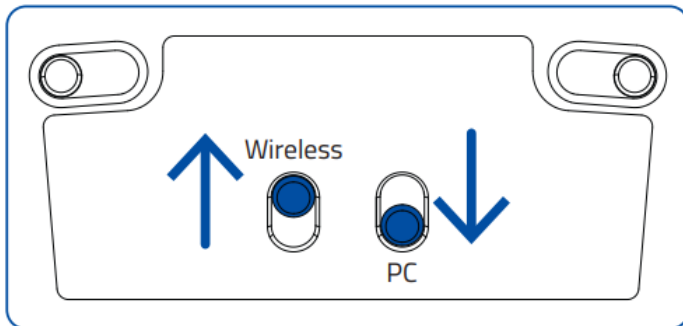

2

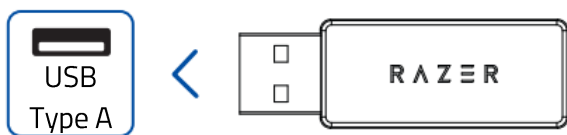

3



Allumer
(Maintenez
appuyé pendant
3 secondes)

Recherche de dongle
(blanc intermittent)

Synchronisée au dongle
(blanc clignotant)

MODE FILAIRE

Pour la PS5

1

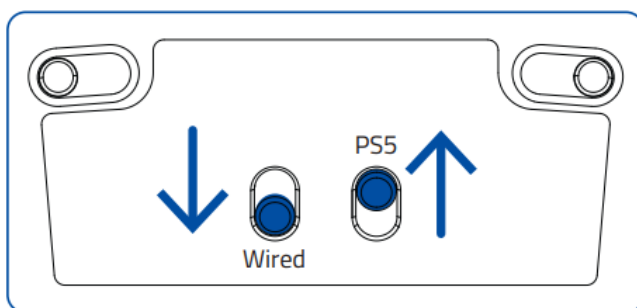

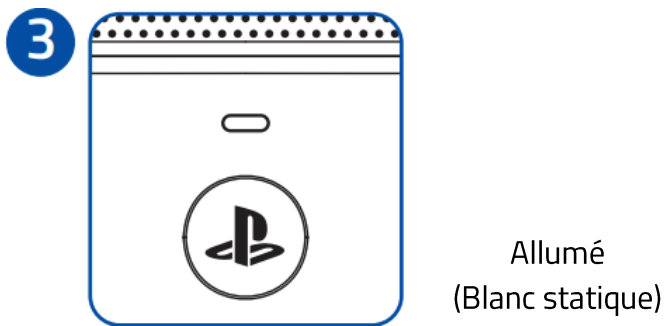
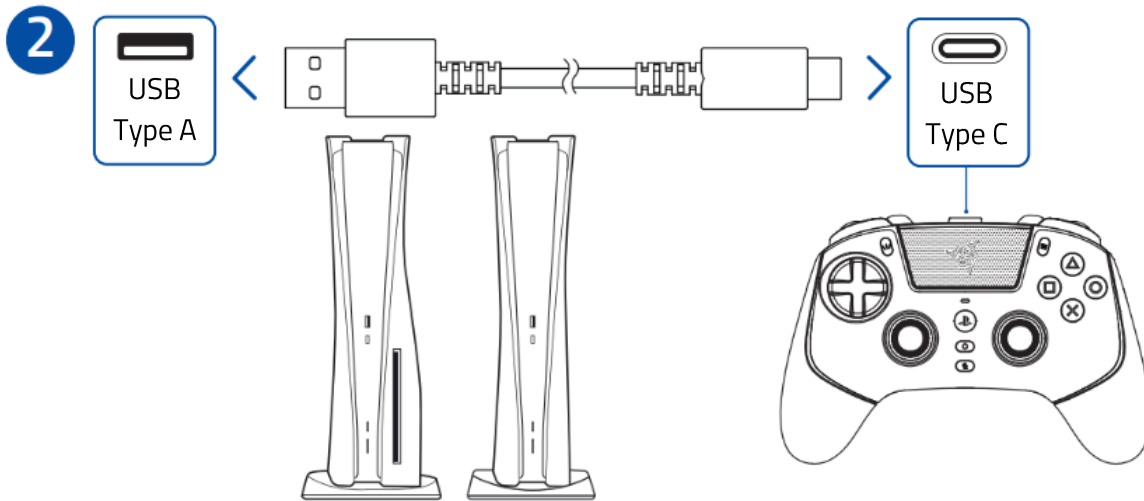

Pour PC

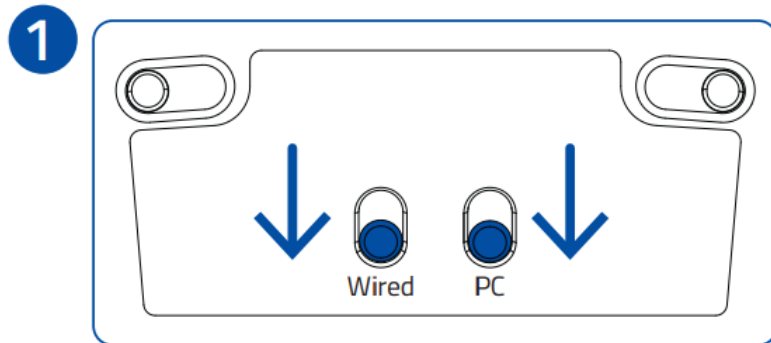

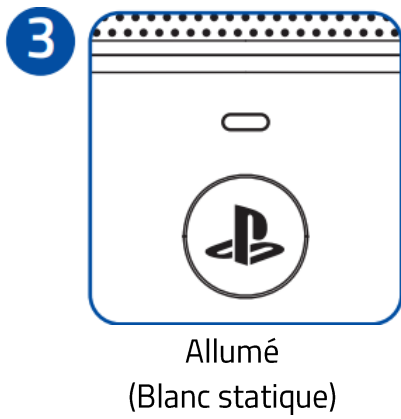
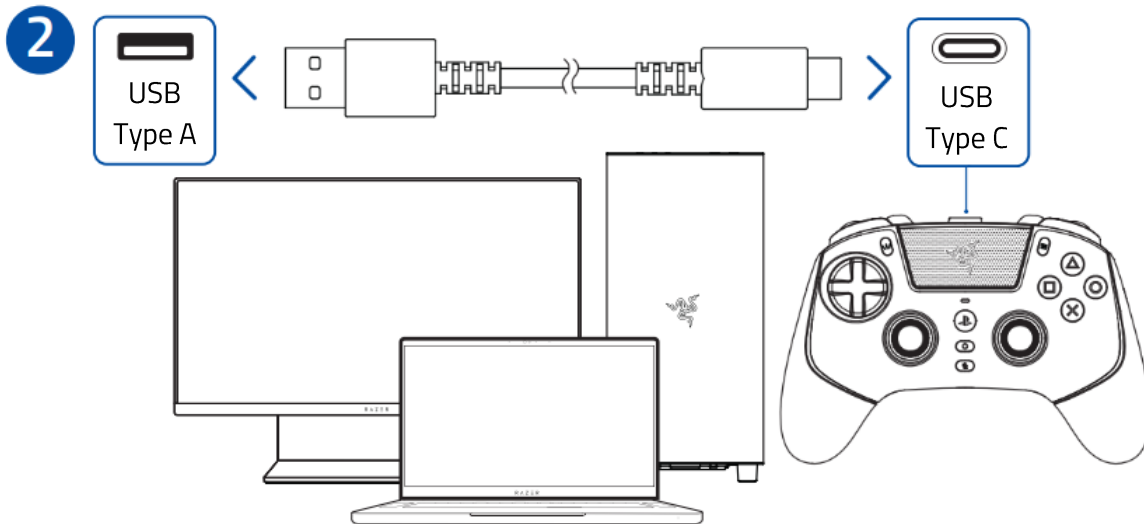

i Installez Razer Synapse lorsque vous y êtes invité ou téléchargez le programme d'installation sur razer.com/synapse

5. UTILISATION DE LA MANETTE

UTILISATION DES INTERRUPTEURS DE GÂCHETTE

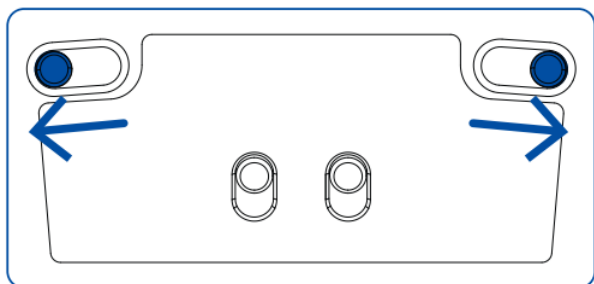

Verrouillé

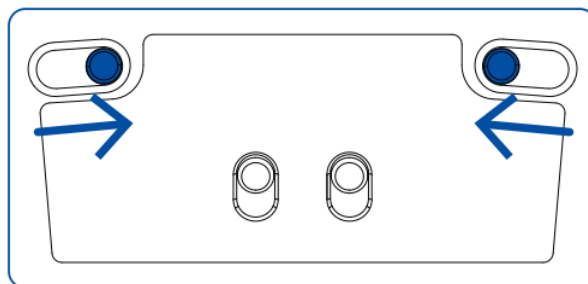





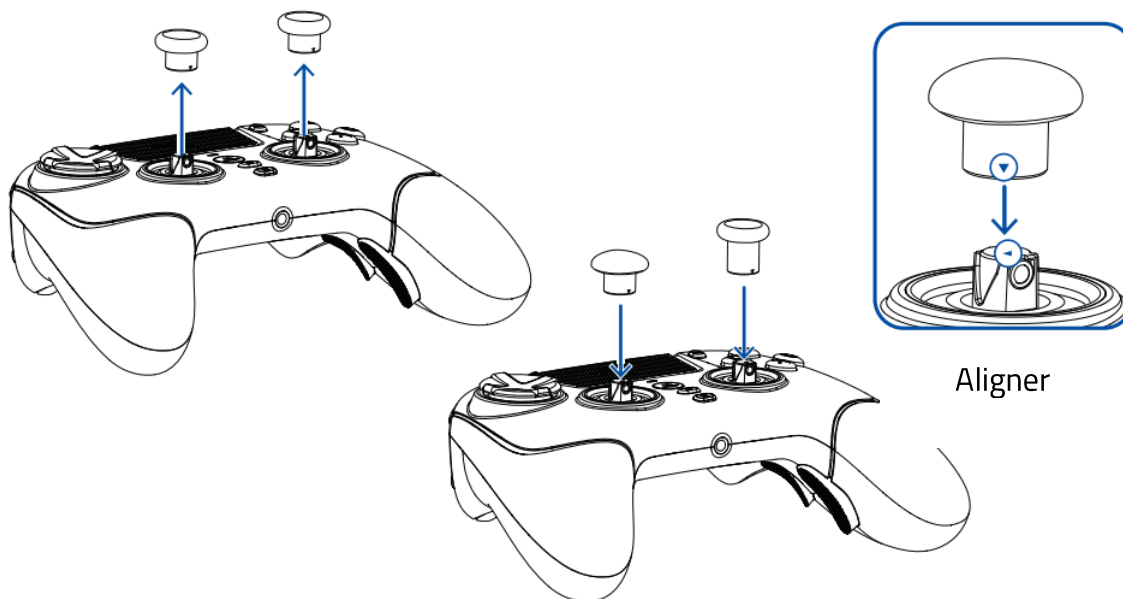











Déverrouillé

CHANGEMENT DES CAPUCHONS DE STICKS INTERCHANGEABLES



COMMANDES DU BOUTON FONCTION

Entrée	Fonction
 +  Tenir Appuye	Volume +
 +  Tenir Appuye	Volume -

 + 	Passer au profil 
 + 	Passer au profil 
 + 	Passer au profil 
 + 	Passer au profil 

RÉAFFECTATION DU MAPPAGE MULTIFONCTION (M1-M6)

Par défaut, les boutons-poussoirs et les boutons M1-M6 ne sont pas configurés. Utilisez les étapes ci-dessous ou Razer Synapse pour les reconfigurer.

1. Maintenez appuyé le bouton Fonction et le bouton-poussoir/palette multifonction que vous souhaitez remapper.

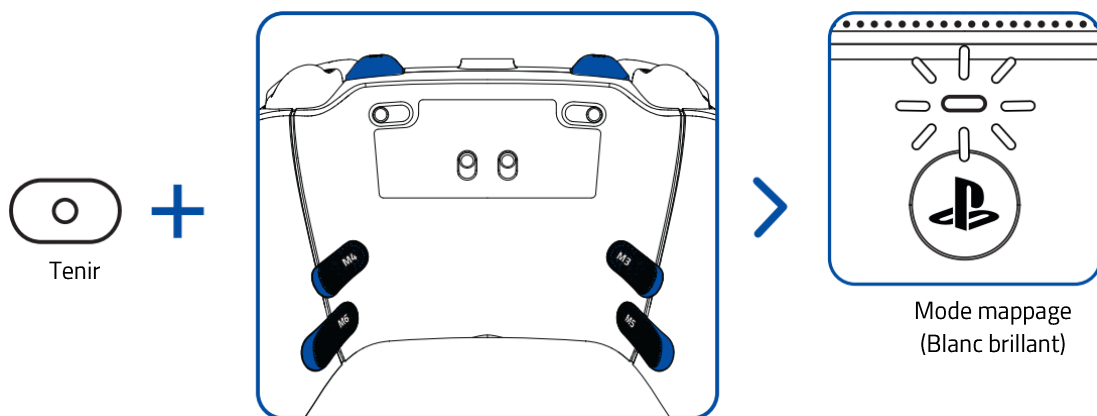

2. Appuyez sur le bouton que vous souhaitez lui attribuer.

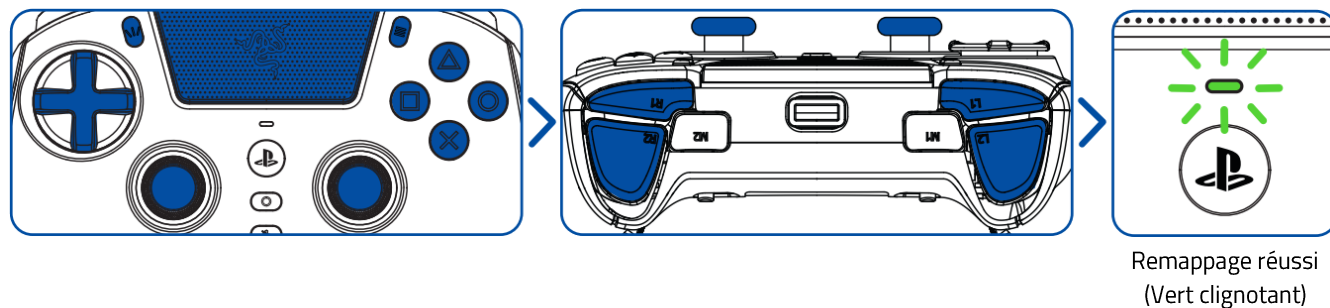

UTILISATION DE LA FONCTION DE L'EMBRAYAGE DE SENSIBILITÉ

Maintenez appuyé le bouton assigné pour réduire la sensibilité du stick analogique choisi jusqu'à 50 %.

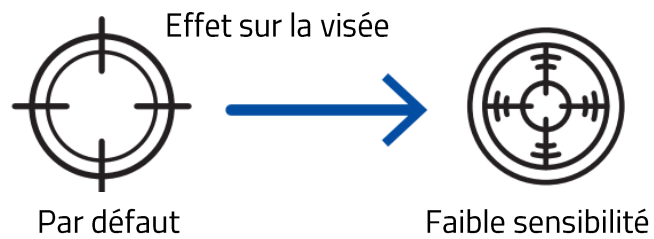
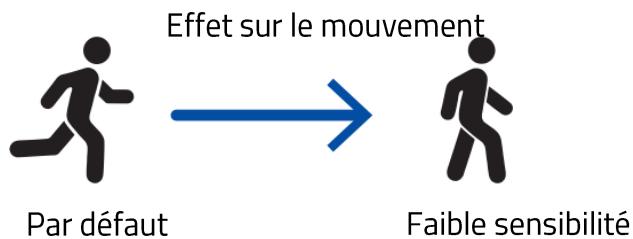

i La fonction de l'embrayage de sensibilité peut être personnalisée via Razer Synapse.

RETRAIT DU BOUTON MULTIFONCTION ARRIÈRE

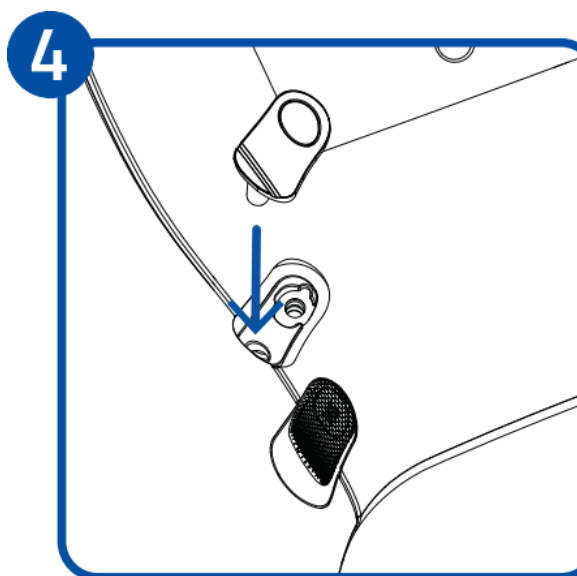
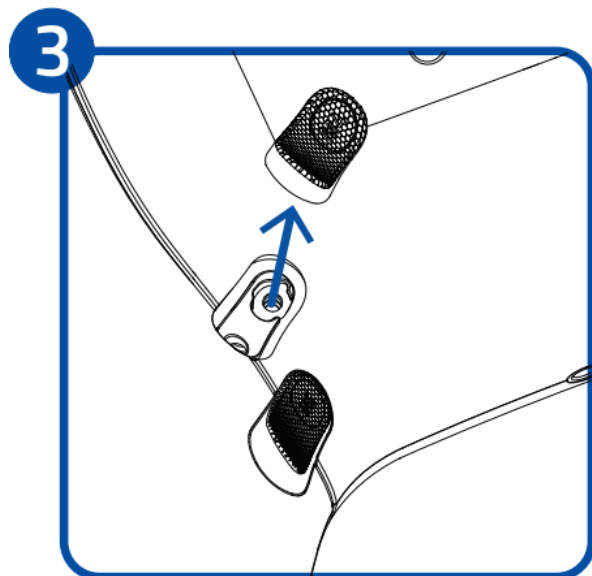
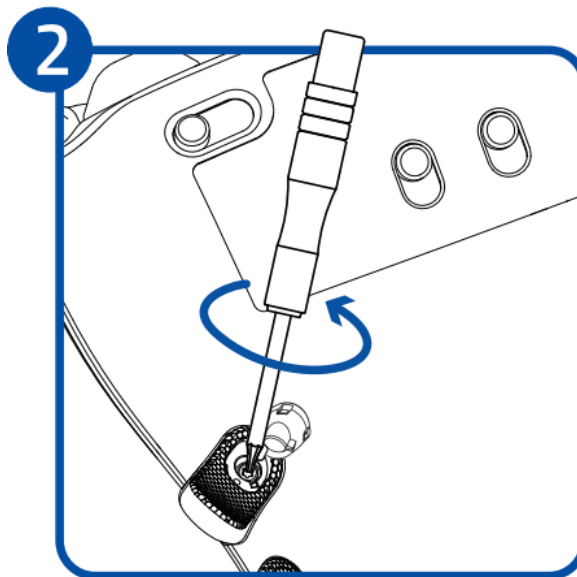
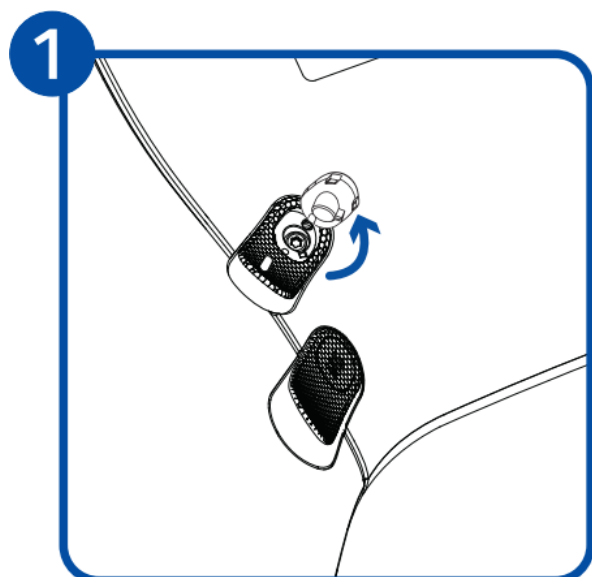

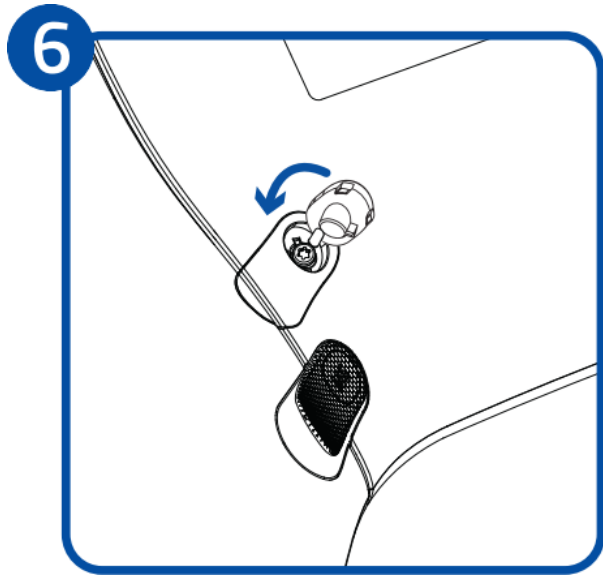
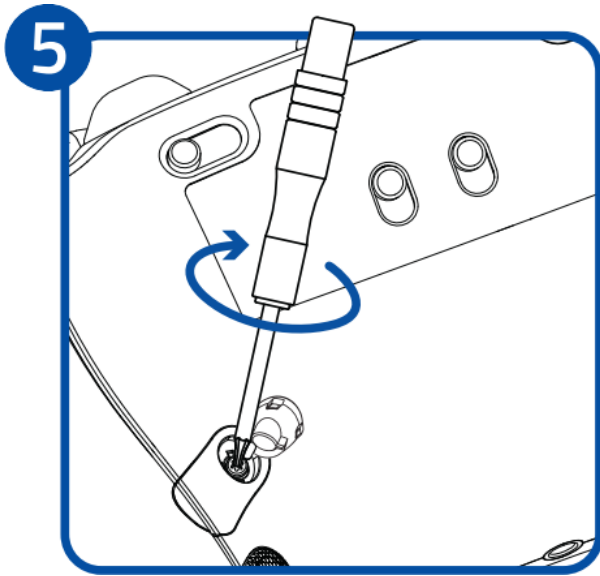

Pour en savoir plus sur votre manette gaming, consultez le site support.razer.com

6. CONFIGURATION DE RAZER RAIJU V3 PRO

 *Avis de non-responsabilité : ce guide fournit une vue d'ensemble de la nouvelle application Razer Synapse et peut ne couvrir que partiellement certaines des fonctionnalités de votre appareil. Le nouveau Razer Synapse nécessite une connexion Internet pour l'installation, la mise à jour, l'accès aux fonctions basées sur le cloud et leur sauvegarde. La création d'un compte Razer ID est recommandée, mais facultative. Les fonctionnalités énumérées ici sont susceptibles d'être modifiées en fonction de la version actuelle du logiciel, des appareils connectés ou des applications et des modules complémentaires pris en charge.*

SYNAPSE

L'onglet Synapse est votre onglet par défaut lorsque vous lancez Razer Synapse pour la première fois. Utilisez les boutons ci-dessous pour naviguer dans l'interface utilisateur :

– Réduire

En cliquant sur ce bouton, vous réduisez l'application dans la barre des tâches pendant qu'elle s'exécute en arrière-plan.

▢ Agrandir

Ce bouton permet d'agrandir la fenêtre du navigateur pour qu'elle occupe tout l'écran. Pour rétablir la taille initiale de la fenêtre, cliquez à nouveau sur le bouton d'agrandissement.

× Fermer

Ce bouton ferme tous les onglets concernés et met fin à l'application.

< Onglet précédent

En cliquant sur ce bouton, vous revenez au dernier onglet que vous avez visité.

> Onglet suivant

En cliquant sur ce bouton, vous passerez à la page suivante si vous avez récemment utilisé le bouton Onglet précédent.

🔄 Onglet Actualiser

Ce bouton permet de recharger la page actuelle. Utilisez cette option si une page ne s'affiche pas correctement ou si vous souhaitez voir le contenu le plus récent.

↓ Télécharger la mise à jour

Si ce bouton apparaît, cela signifie que des modifications ont été apportées à l'application. Utilisez cette option si une page ne s'affiche pas correctement ou si vous souhaitez voir le contenu le plus récent.

☰ Plus

En cliquant sur ce bouton, vous ouvrez une fenêtre contextuelle qui vous permet d'accéder facilement aux onglets Appareils, Modules et Autres applications installées.

⚙ Paramètres

En cliquant sur ce bouton, vous ouvrez l'onglet Paramètres, ce qui vous permet de modifier rapidement les paramètres de cette application.

👤 Profil

Ce bouton ouvre une fenêtre contextuelle permettant d'accéder aux options Se connecter, Commentaire, Évaluer ce logiciel, Ajouter un appareil Wi-Fi et Quitter.

❓ Informations

En survolant ce bouton, vous obtiendrez des informations supplémentaires sur une caractéristique ou une fonction.

Tableau de bord

Le sous-onglet Tableau de bord est un aperçu de votre Razer Synapse depuis lequel vous pouvez accéder à tous vos appareils, modules et services en ligne Razer.

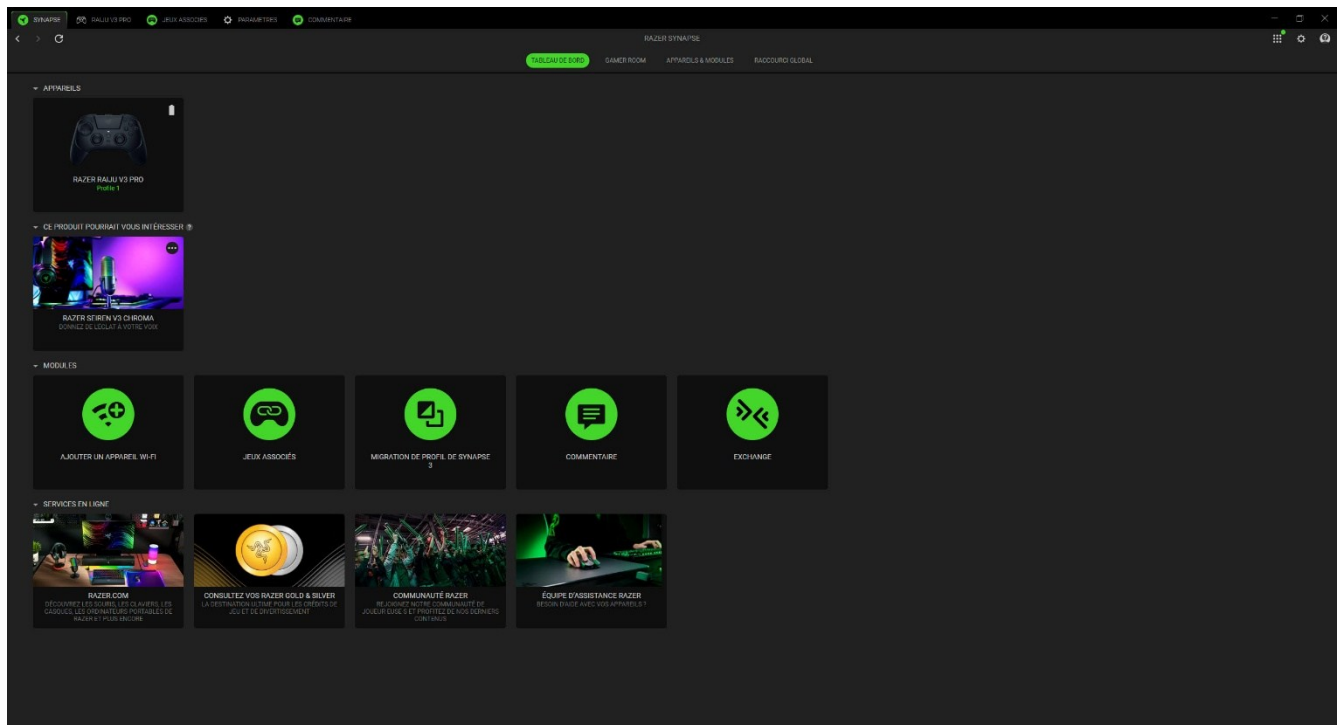

Gamer Room

Le sous-onglet Gamer Room affiche tous les appareils dotés de la fonction Lampe Razer Aether. De ce sous-onglet, vous pouvez afficher et gérer vos appareils pris en charge par Gamer Room.

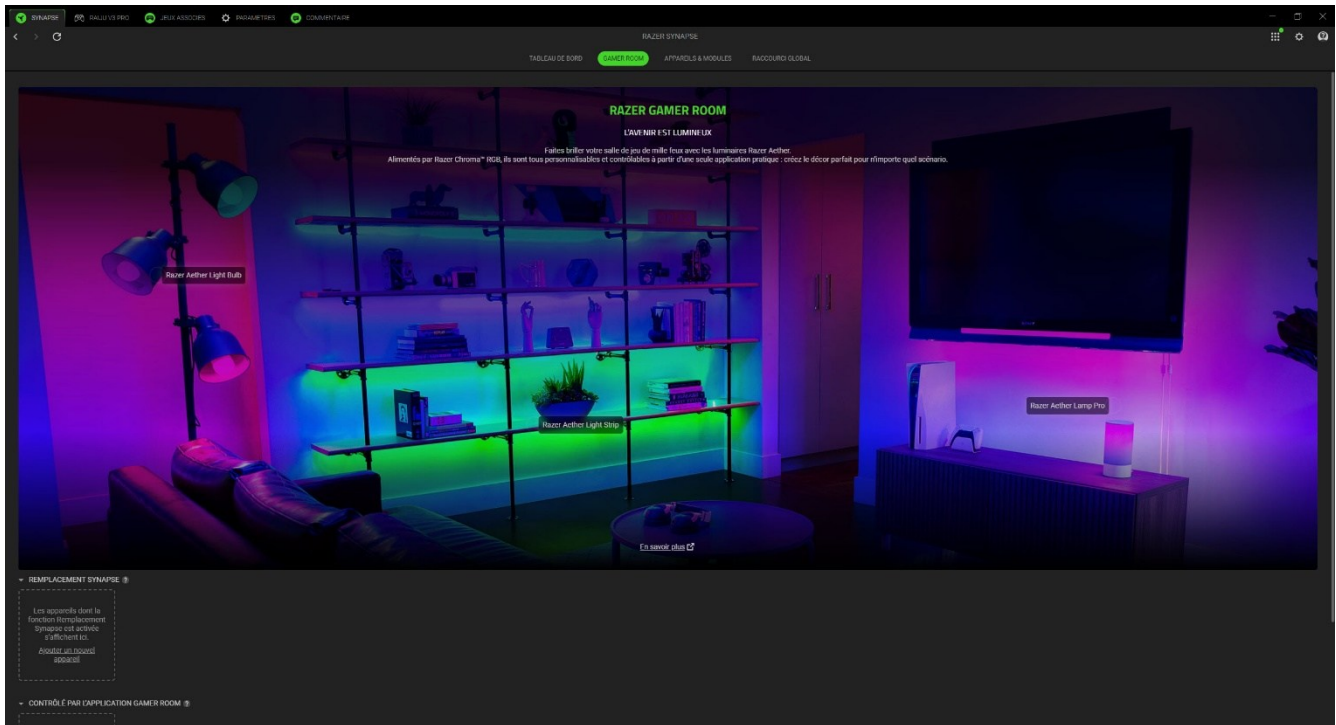

Remplacement Synapse

Cette section vous permet de sélectionner et de personnaliser l'éclairage de votre appareil et de le faire réagir aux jeux compatibles avec Chroma et aux applications Chroma Connect via Razer Synapse.

Contrôlé par l'application Gamer Room

Cette section affiche tous les appareils pris en charge et contrôlés à distance par l'application Gamer Room.

Appareils & modules

Le sous-onglet Modules affiche tous les modules installés et disponibles pour l'installation.

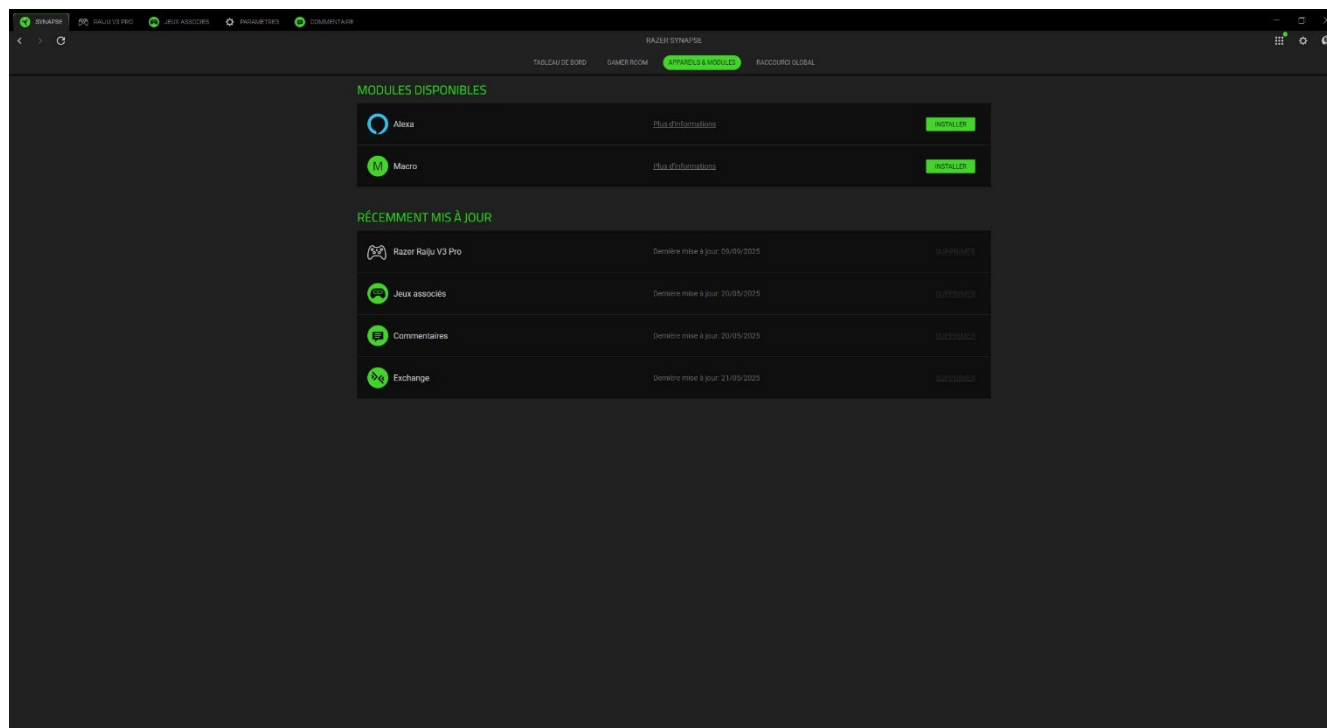

Raccourcis globaux

Associez des opérations ou des fonctions Razer Synapse à des combinaisons de touches personnalisées pour toutes entrées d'appareils compatibles avec Razer Synapse qui s'activeront sur tous vos profils d'appareils.

i *Seules les entrées des appareils compatibles avec Razer Synapse seront reconnues.*

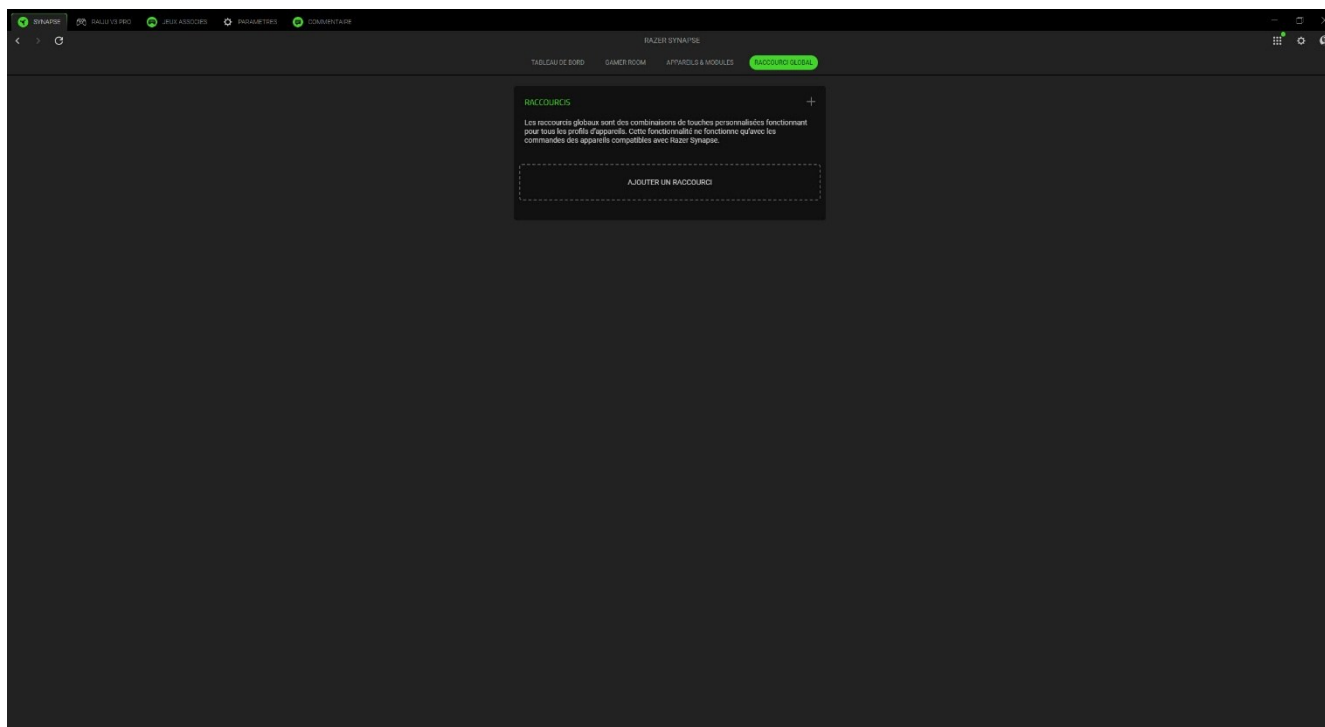

RAIJU V3 PRO

L'onglet Raiju V3 Pro est l'onglet principal de votre manette Razer. Vous pouvez modifier les paramètres de votre appareil à partir de cet onglet, notamment l'affectation des boutons, la zone morte des sticks analogiques, la sensibilité des sticks et le polling rate. Les modifications effectuées sous cet onglet sont automatiquement enregistrées dans votre système local et votre stockage sur le cloud. Utilisez les boutons ci-dessous pour accéder aux options de votre profil :

▾ Barre de défilement des profils

En cliquant sur cette barre déroulante, vous affichez tous les profils de cet appareil, ce qui vous permet de changer rapidement de profil.

⋮ Divers

En cliquant sur ce bouton, vous ouvrez une fenêtre contextuelle avec des options liées à votre profil actuel.

📁 Mémoires Intégrées

Si votre appareil prend en charge la mémoire intégrée, un clic sur ce bouton indique l'espace de stockage restant et vous permet de transférer ou de modifier les profils enregistrés sur votre appareil.

Personnaliser

Le sous-onglet Personnaliser permet de modifier la configuration des boutons de votre manette.

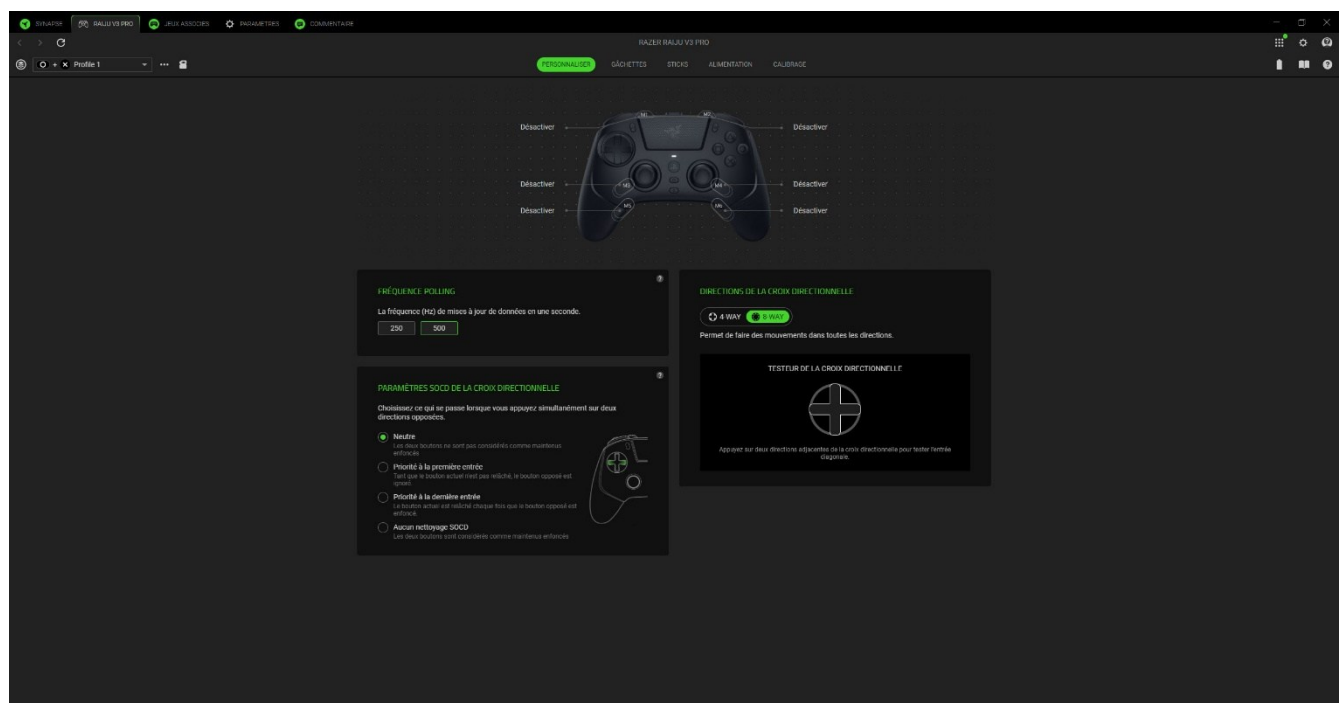

Profil

Le profil est un système de stockage de données qui permet de garder tous les paramètres de vos appareils Razer. Par défaut, le nom du profil est basé sur celui du système.

Polling Rate

Vous pouvez basculer entre les différentes options de taux d'interrogation en sélectionnant celui de votre choix. Plus le polling rate est élevé, plus l'ordinateur reçoit fréquemment des informations sur le statut de votre manette, ce qui réduit efficacement la latence d'entrée et améliore la réactivité de votre manette.

Directions de la croix directionnelle

Choisissez d'inclure ou non les directions diagonales dans les commandes de la croix directionnelle en sélectionnant le mode 8 directions ou en le limitant aux 4 directions adjacentes.

Paramètres SOCD de la croix directionnelle

Cette option vous permet de choisir ce qui se passe lorsque vous maintenez appuyées simultanément deux directions opposées.

Affectation multifonction

Après avoir sélectionné un bouton personnalisable, vous pouvez modifier sa fonction et choisir l'une des options suivantes :

Par Défaut

Cette option vous permet de revenir à la configuration par défaut du bouton sélectionné.

Fonction Clavier

Cette option change la configuration des boutons en fonction clavier.

Manette

Cette option vous permet de personnaliser le bouton l'assignant à n'importe quelle fonction disponible sur la manette et d'améliorer votre expérience de jeu.

Désactiver

Cette option rend le bouton associé inutilisable. Utilisez l'option Désactiver si vous ne voulez pas utiliser le bouton sélectionné ou s'il interfère avec votre jeu.

Gâchettes

Le sous-onglet Gâchettes vous permet d'améliorer votre expérience et votre contrôle lorsque vous les utilisez.

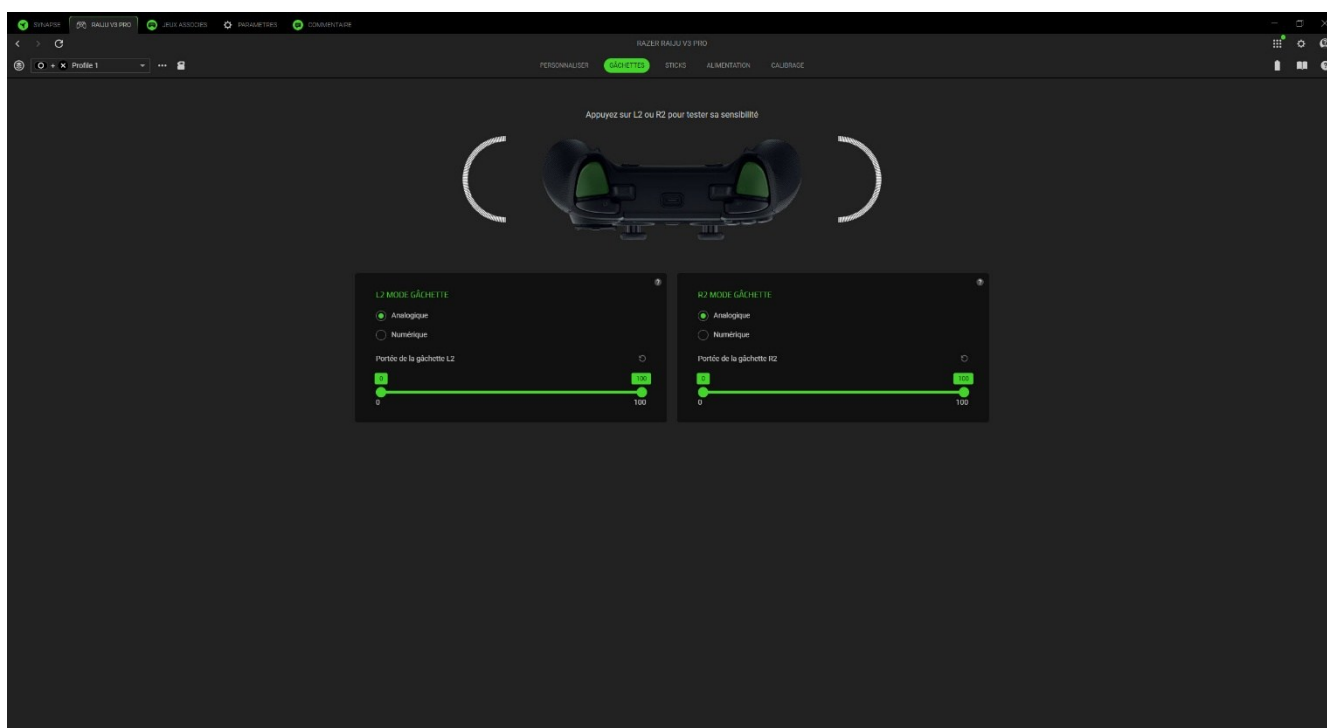

Mode Gâchette

Le mode Gâchette vous permet de choisir entre les options analogiques et numériques. L'analogique utilise toute l'amplitude du mouvement de la gâchette, tandis que le numérique fonctionne comme un interrupteur marche/arrêt.

Portée de la gâchette

Lorsque la gâchette est en mode Analogique, vous pouvez ajuster la profondeur nécessaire pour que la pression soit reconnue comme la position 1, ainsi que la distance requise pour atteindre la position 100.

Point d'activation

Si la gâchette est sur Numérique, vous pouvez déterminer, à l'aide du point d'activation, la force à exercer sur la gâchette pour qu'elle enregistre une action.

Déclenchement rapide

Le Déclenchement rapide permet à la gâchette de se réinitialiser immédiatement après avoir été relâchée, sans attendre qu'elle revienne en position de repos, ce qui permet une activation beaucoup plus rapide qu'avec une gâchette numérique standard.

Sticks

Le sous-onglet Sticks vous permet de régler les zones mortes et les sensibilités d'embrayage des sticks analogiques de votre manette Razer.

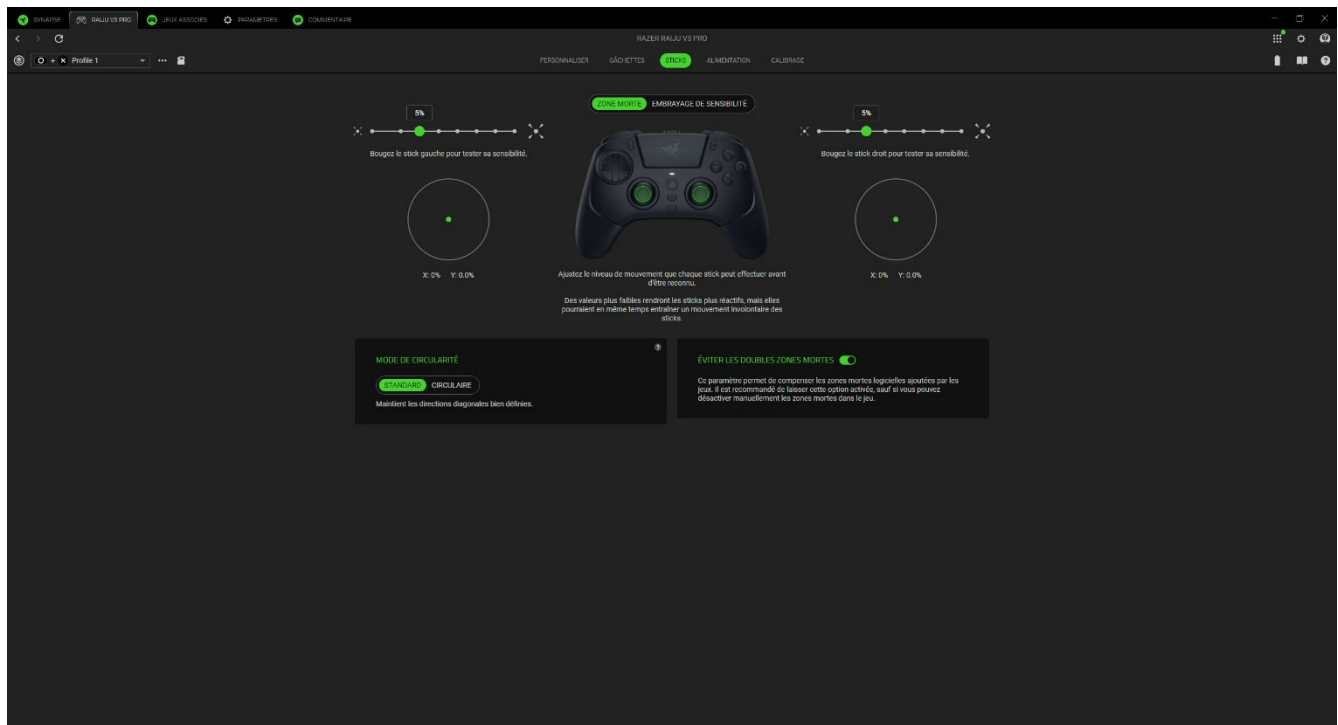

Zone morte

Les zones mortes filtrent les mouvements mineurs des sticks analogiques. Utilisez les curseurs de gauche et de droite pour régler la sensibilité de chaque stick. Des valeurs plus faibles rendront les sticks plus réactifs, mais elles peuvent aussi entraîner des mouvements involontaires, connus sous le nom de « dérive du stick ».

Mode de circularité

La circularité mesure à quel point le mouvement d'un stick semble circulaire, en fonction de ses limites physiques et numériques. Le mode de circularité permet de fluidifier ce mouvement en optimisant ses limites numériques.

Éviter les doubles zones mortes

Une double zone morte se produit lorsqu'une manette possède une zone morte liée à son matériel ou à son micrologiciel, à laquelle certains jeux en ajoutent une autre. Cela peut rendre la manette moins réactive et moins précise, car la zone morte effective est plus grande que prévu. L'activation de la fonction « Empêcher les doubles zones mortes » garantit que les paramètres de zone morte de votre manette restent inchangés et ne sont pas modifiés par le jeu.

Embrayage de sensibilité

Utilisez le curseur pour limiter le mouvement du stick via logiciel lorsqu'un bouton assigné est maintenu enfoncé.

Alimentation

Le sous-onglet Alimentation vous aide à gérer la consommation énergétique de votre appareil en mode sans fil. Vous pouvez définir un temps d'inactivité après lequel l'appareil passe automatiquement en mode veille.

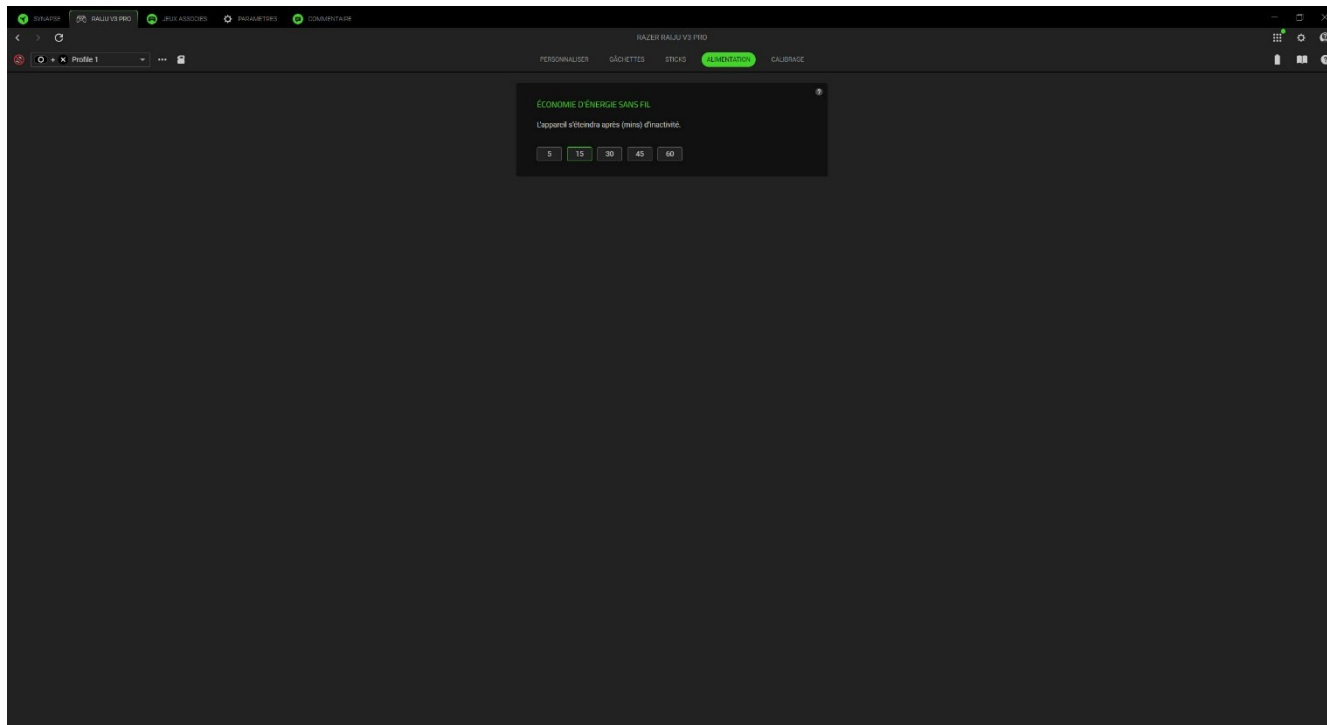

Calibrage

Le sous-onglet Calibrage vous permet de tester les performances de vos sticks. Vous pouvez également recalibrer les sticks ici pour corriger des problèmes tels que la dérive du stick.

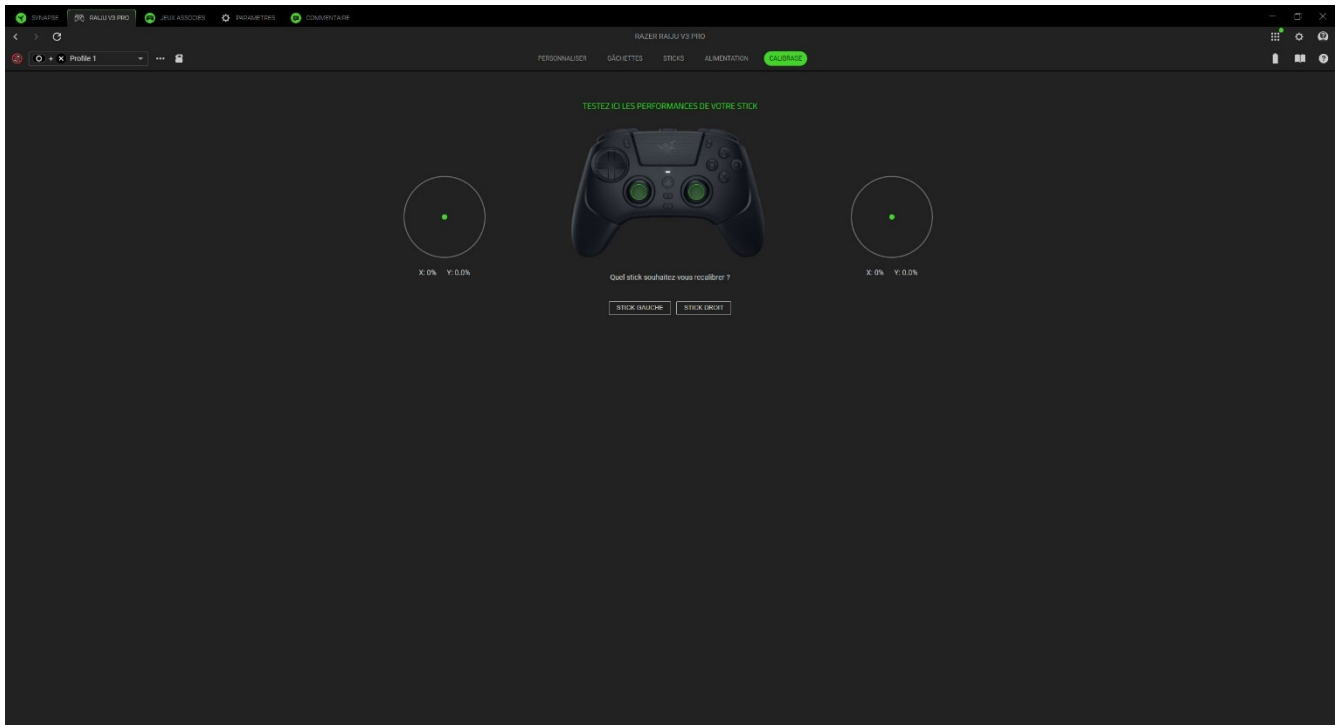

JEUX ASSOCIÉS

L'onglet Jeux associés vous permet d'ajouter des applications, d'afficher les périphériques associés aux applications ou de rechercher des applications répertoriées.

Jeux

Le sous-onglet Jeux vous permet d'associer des applications à vos périphériques. Vous pouvez aussi classer les applications par ordre alphabétique, par dernier jeu exécuté ou par jeu le plus joué. Les applications seront toujours listées ici même si elles ne sont pas associées à un appareil Razer. Pour ajouter une application qui n'est pas listée à l'écran, vous pouvez utiliser le bouton Ajouter (+) pour la rechercher manuellement ou utiliser le bouton Analyser (🔍) pour la rechercher automatiquement. Cliquez sur le bouton Recherche (🔍) pour rechercher un jeu ou un programme particulier dans la liste.

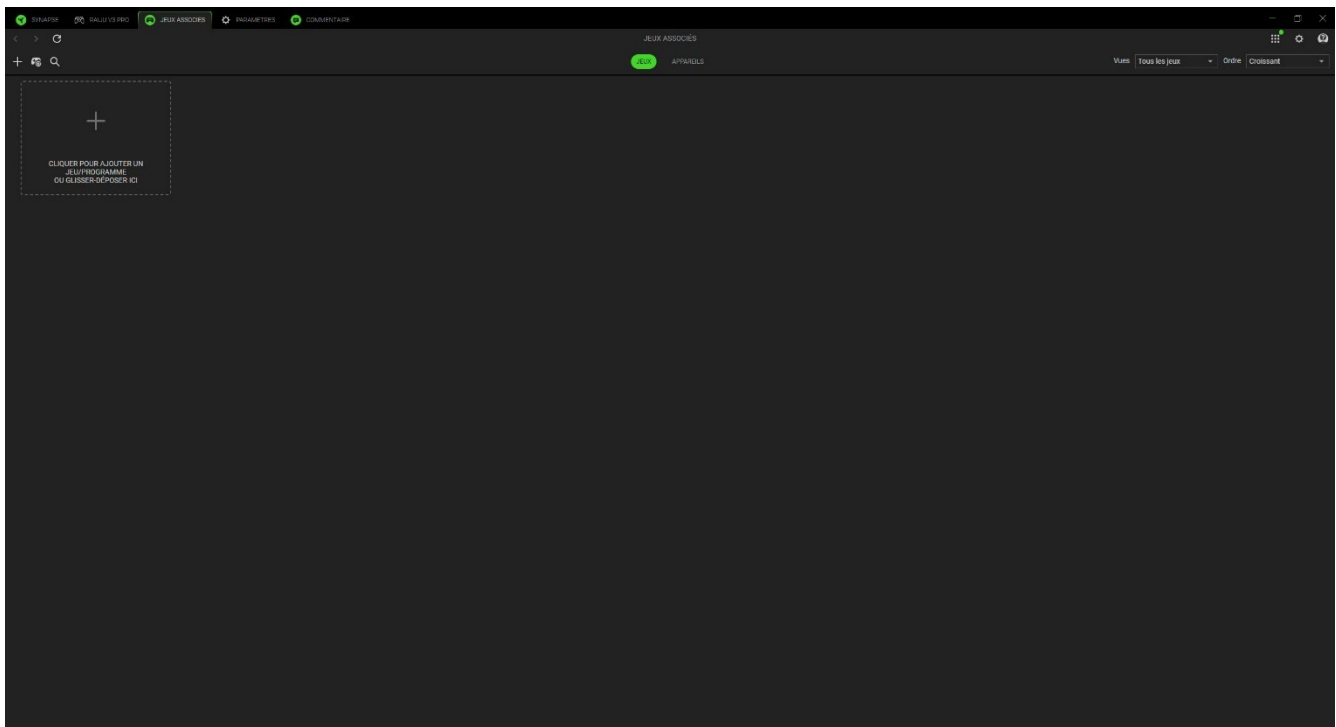

Pour associer une application à votre appareil Razer, cliquez sur celle-ci dans la liste et sélectionnez un appareil et son profil. Votre appareil sera ainsi automatiquement réglé sur le profil sélectionné chaque fois que vous lancerez l'application.

Appareils

Le sous-onglet Appareils vous permet d'afficher vos périphériques et de déterminer les applications qui y sont associées. En sélectionnant un appareil, vous pouvez voir la liste des applications associées, ajouter de nouvelles applications ou supprimer des applications associées. Vous pouvez filtrer ces applications en utilisant la liste déroulante Vues et Ordre. Pour ajouter une application qui ne figure pas sur votre périphérique, vous pouvez faire glisser et déposer le fichier exécutable dans la boîte ou utiliser le bouton Ajouter (+) pour ouvrir la fenêtre de recherche. Dans la fenêtre de recherche, vous pouvez cliquer sur le bouton Actualiser (↻) pour scanner à nouveau les applications installées, sur le bouton Rechercher (🔍) pour rechercher un jeu ou un programme spécifique dans la liste, ou sur le lien Parcourir pour rechercher l'application manuellement.

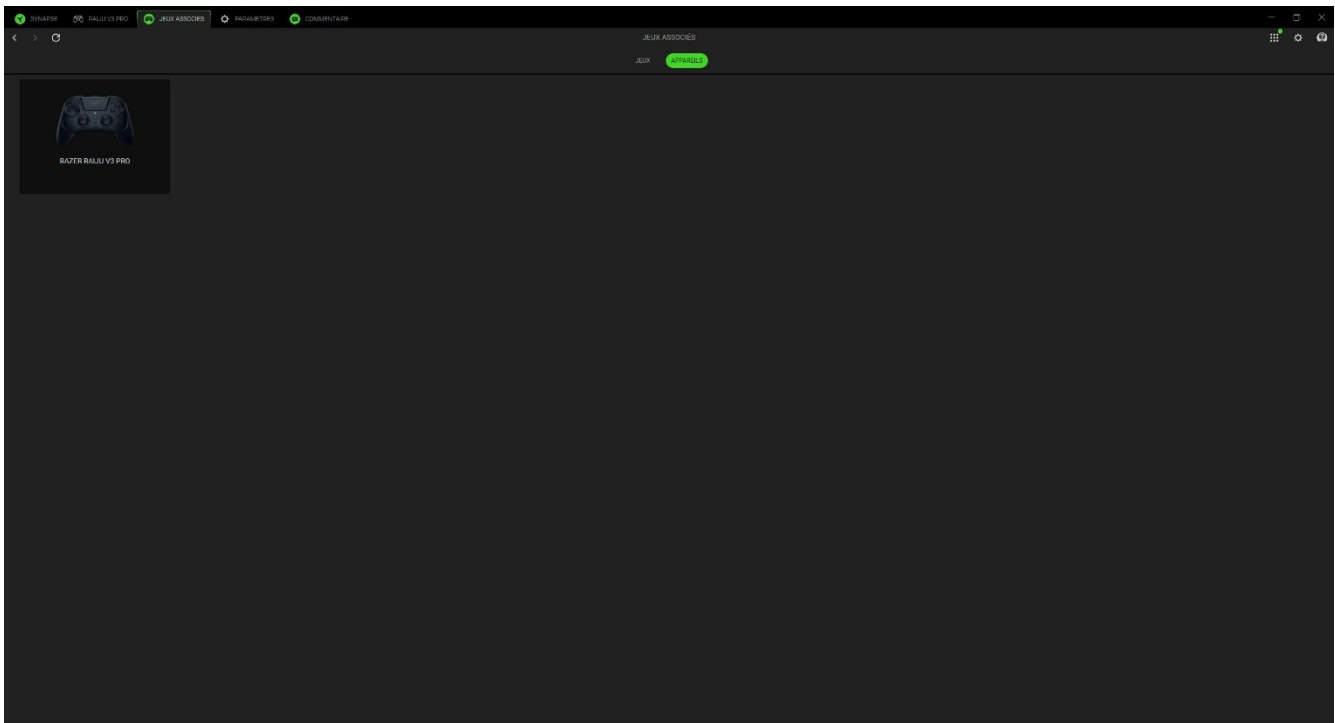

Pour associer une application à votre appareil Razer, cliquez sur la case à cocher en haut à gauche de l'application lorsque vous êtes dans la boîte de recherche. Votre appareil sera ainsi automatiquement réglé sur le profil sélectionné chaque fois que vous lancerez l'application.

PARAMÈTRES

L'onglet Paramètres, accessible en cliquant sur le bouton (⚙️), vous permet de configurer de nombreuses options, comme indiqué ci-dessous :

Synapse

C'est dans le sous-onglet Synapse que vous trouverez les options spécifiques à l'application.

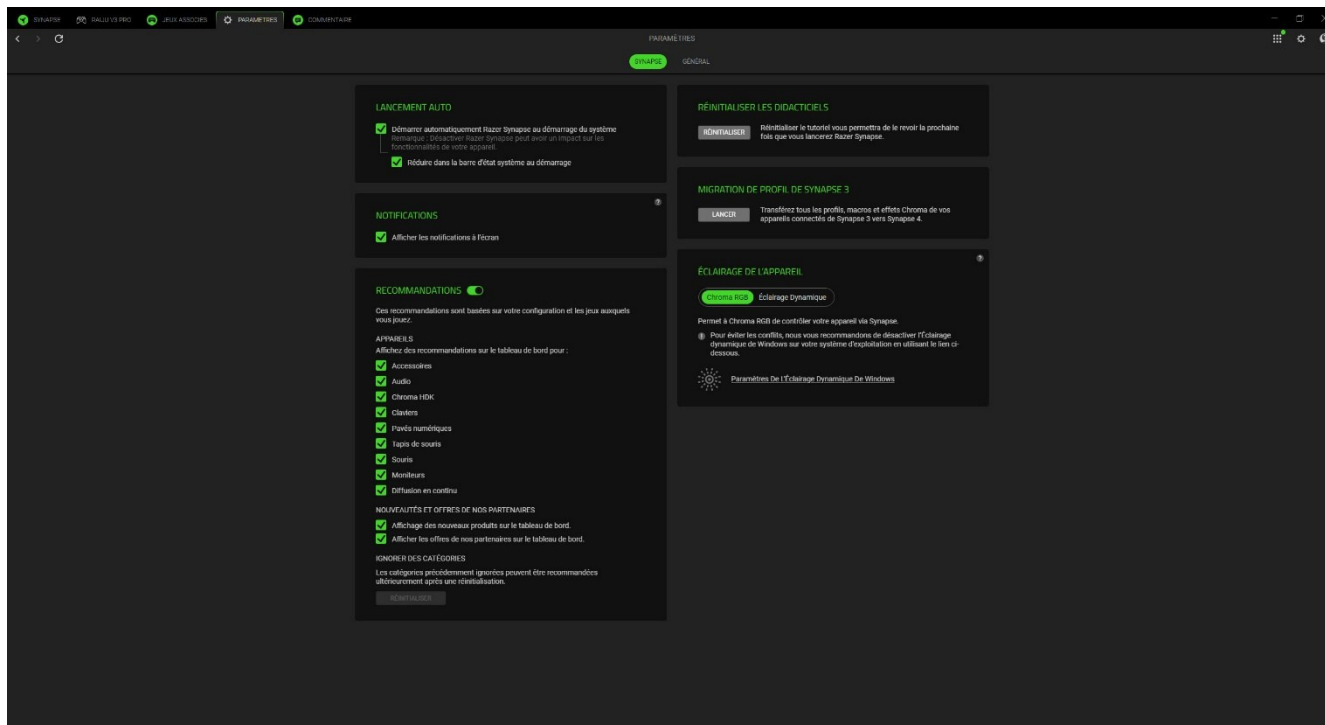

Lancement auto

L'option Lancement auto vous permet de configurer le comportement de démarrage de l'application.

Recommandations

Les recommandations nous permettent d'afficher les derniers produits et fonctionnalités sur votre tableau de bord en fonction des appareils que vous avez installés et des jeux associés.

Éclairage de l'appareil

Cette option vous permet de choisir l'application qui contrôlera les effets d'éclairage sur votre appareil.

Notifications

L'option Notifications permet à l'application d'afficher des notifications à l'écran, même si vous exécutez des applications en plein écran.

Réinitialiser les didacticiels

Sélectionner le bouton Réinitialiser réactivera tous les didacticiels qui vous aideront à vous familiariser avec les fonctionnalités de Razer Synapse.

GENERAL

Le sous-onglet Général est la section où vous pouvez accéder à des options diverses pour votre application, ainsi que trouver des informations supplémentaires sur le logiciel.

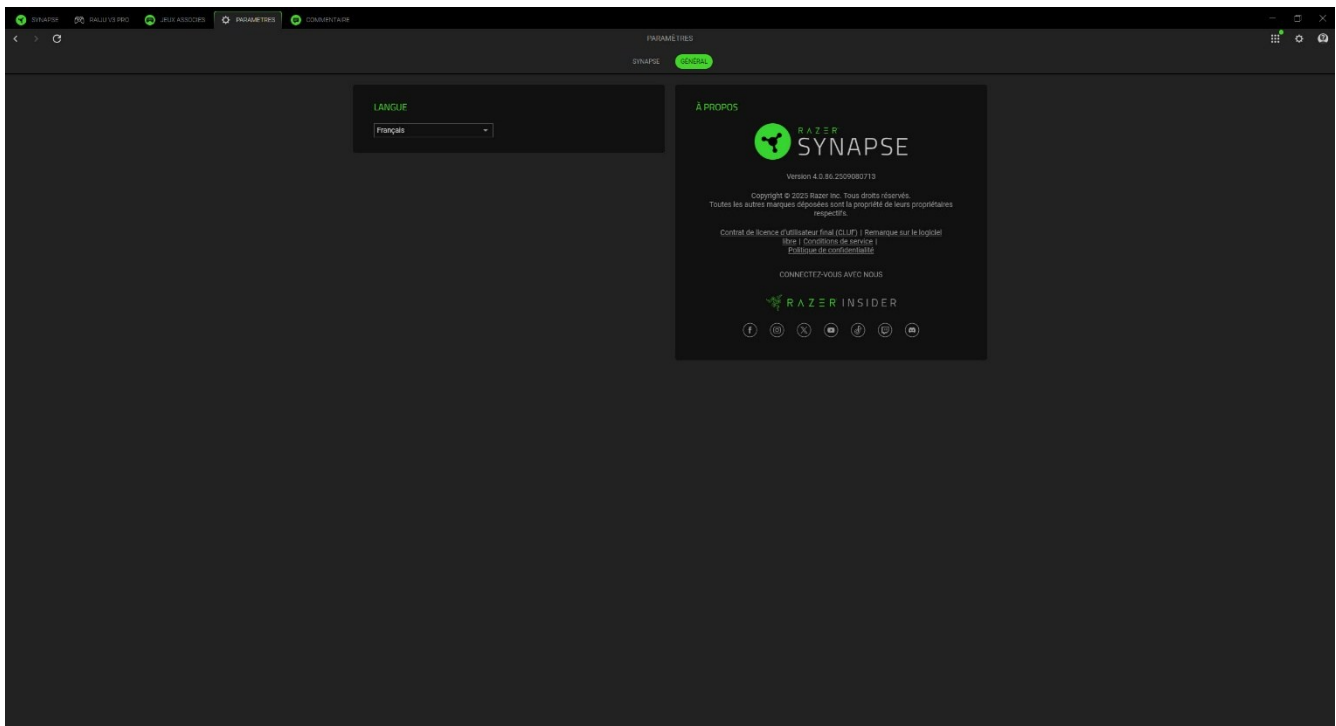

Langue

Cette option vous permet de changer la langue d'affichage de Razer Synapse.

À propos

La section À propos indique la version actuelle du logiciel, affiche la déclaration de copyright et fournit des liens relatifs aux conditions d'utilisation de Razer. Vous pouvez également utiliser cette option pour accéder rapidement aux communautés des réseaux sociaux de Razer.

COMMENTAIRE

Aidez-nous à améliorer Razer Synapse en nous faisant part de vos commentaires, suggestions et problèmes avec le logiciel. Vous pouvez nous contacter directement en utilisant cet onglet et même gagner des récompenses pour signaler des bogues.

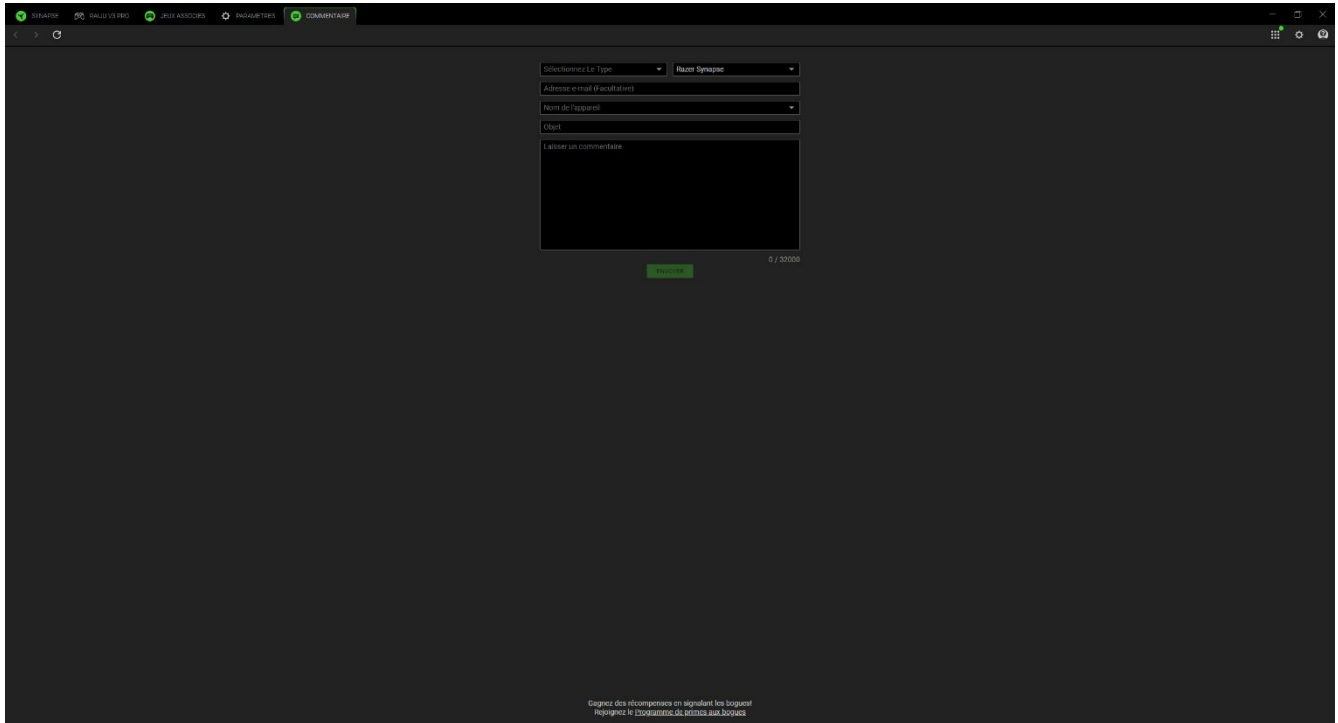

The screenshot shows a dark-themed web interface for submitting feedback. At the top, there are navigation tabs: 'STATUTS', 'MAJUSCULE PRO', 'JEUX ASSOCIÉS', 'PROFILS', and 'COMMENTAIRE'. The 'COMMENTAIRE' tab is active. The main content area contains a form with the following fields:

- A dropdown menu labeled 'Sélectionnez le type' with 'Razer Synapse' selected.
- An input field for 'Adresse e-mail (facultative)'. A small red error message is visible below it.
- A dropdown menu for 'Nom de l'appareil'.
- An input field for 'Objet'.
- A large text area for 'Laissez un commentaire'.
- A green 'Envoyer' button at the bottom right of the form.
- A character count '0 / 2000' next to the text area.

At the bottom of the page, there is a small text notice: 'Gagnez des récompenses en signalant les bogues! Rejoignez le programme de bennes aux bogues.'

7. SÉCURITÉ ET ENTRETIEN

CONSIGNES DE SÉCURITÉ

Afin d'utiliser la Razer Raiju V3 Pro dans des conditions de sécurité optimales, nous vous recommandons de suivre les consignes suivantes :

Si vous rencontrez des difficultés à faire fonctionner correctement votre appareil et que le dépannage ne résout pas votre problème, débranchez votre appareil et contactez le service d'assistance téléphonique de Razer ou rendez-vous sur support.razer.com. N'essayez jamais d'assurer l'entretien ou de réparer vous-même l'appareil.

Ne démontez pas l'appareil et n'essayez pas de le faire fonctionner avec une charge de courant anormale. Cela annulera votre garantie.

Gardez la manette ainsi que ses pièces et accessoires hors de la portée des jeunes enfants pour éviter les accidents et/ou blessures.

Conservez l'appareil et ses composants à l'abri des liquides et de l'humidité. Faites fonctionner l'appareil et ses composants uniquement à une température comprise entre 0 °C et 40 °C. Si la température dépasse ces limites, éteignez et débranchez l'appareil pour laisser la température se stabiliser à un degré optimal.

ENTRETIEN ET UTILISATION

La Razer Raiju V3 Pro nécessite un minimum d'entretien pour la conserver dans un état de fonctionnement optimal. Une fois par mois, nous vous recommandons de débrancher l'appareil et de le nettoyer avec un chiffon doux ou du coton pour empêcher les dépôts de saleté. N'utilisez pas de savon ou de produits nettoyants agressifs.

8. MENTIONS LÉGALES

INFORMATIONS SUR LES DROITS D'AUTEUR ET DROITS DE PROPRIÉTÉ INTELLECTUELLE

©2025 Razer Inc. Tous droits réservés. Razer, le logo du serpent à trois têtes, le logo Razer, « For Gamers. By Gamers. » et le logo « Razer Chroma » sont des marques commerciales ou des marques commerciales déposées de Razer Inc. et/ou des sociétés affiliées aux États-Unis ou dans d'autres pays.

"", "PlayStation", "PS5", and "DualSense" are registered trademarks of Sony Interactive Entertainment Inc.

Razer Inc. (« Razer ») peut avoir des droits d'auteur, des marques commerciales, des secrets de fabrication, des brevets, des demandes de brevet, ou d'autres droits de propriété intellectuelle (enregistrés ou non enregistrés) concernant le produit dans ce guide. Ce guide ne vous donne pas de licence pour ce droit d'auteur, cette marque commerciale, ce brevet ou tout autre droit de propriété intellectuelle. La Razer Raiju V3 Pro (le « Produit ») peut différer des images, que ce soit sur l'emballage ou autre. Razer n'assume aucune responsabilité pour de telles différences ou pour toute erreur pouvant apparaître. Les informations contenues dans ce document sont susceptibles d'être modifiées sans préavis.

GARANTIE LIMITÉE DU PRODUIT

Pour connaître les dernières conditions et les conditions actuelles de la garantie limitée du produit, veuillez vous rendre sur razer.com/warranty.

LIMITATION DE RESPONSABILITÉ

Razer ne sera en aucun cas responsable de toute perte de profit, d'informations ou de données, de dommages spéciaux, fortuits, indirects, punitifs ou consécutifs, ou de dommages fortuits découlant de la distribution, la vente, la revente, l'utilisation, ou l'incapacité d'utiliser le Produit. En aucun cas la responsabilité de Razer ne peut excéder le prix d'achat au détail du Produit.

GÉNÉRALITÉS

Ces conditions seront régies par et interprétées conformément aux lois de la juridiction dans laquelle le Produit a été acheté. Si l'une des conditions définies ici est jugée non valide ou inapplicable, cette condition (dans la mesure où elle est non valide ou inapplicable) n'aura alors aucun effet et sera considérée comme exclue sans invalider aucune des conditions restantes. Razer se réserve le droit de modifier toute condition à tout moment sans préavis.