

CERCLE
PREMIUM
LIEBHERR

Combiné Intégrable 2 circuits NoFrost/BioFresh Premium Plus Largeur 75cm

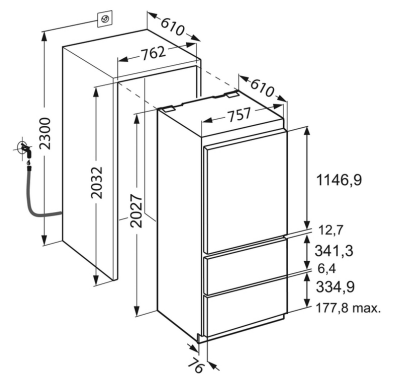

ECBN5066G-23

DESCRIPTIF DU PRODUIT

Ce combiné Intégrable Grande Largeur 75cm NoFrost/BioFresh a un volume utile de 401 L sur une hauteur de 203 cm. Son équipement intérieur en verre et alu brossé est relevé d'un éclairage LED en colonnes et d'un IceMaker automatique à raccordement.

CARACTÉRISTIQUES

Bio
Fresh

No
Frost

Duo
Cooling

SN-T

Ice
Maker

Telescopic
Rails

LED

Avantages produit



BioFresh

Les tiroirs BioFresh garantissent un climat parfait pour une fraîcheur longue durée. Conservés à une température légèrement au-dessus de 0°C et dans une hygrométrie parfaitement adaptée, les fruits et les légumes, la viande et le poisson gardent leurs vitamines, leur saveur et leur aspect appétissant jusqu'à trois fois plus longtemps.



DuoCooling NoFrost

DuoCooling, un froid résolument européen ! Parce que réfrigérer et congeler ne correspond pas à la même opération, Liebherr a équipé ses combinés 2 circuits NoFrost de deux types de froid. Dans la partie réfrigération : froid brassé PowerCooling pour un froid homogène qui ne dessèche pas les aliments. Dans le congélateur : froid ventilé NoFrost - Adieu la corvée de dégivrage !



MagicEye LCD Digital Réfrigérateur

L'affichage LCD MagicEye permet un contrôle précis et efficace des températures sélectionnées. L'utilisation du bandeau de commandes est facilitée par un agencement intuitif des touches. De plus, avec la fonction SuperFrost, les aliments se congèlent vite et bien, sans perdre leurs vitamines.



Contreporte ECBN

Cet équipement se distingue par ses balconnets à fonds satinés en verre, des baguettes de maintien et une élégante bordure en Inox. Au-delà de l'avantage esthétique, ces balconnets apportent un confort d'entretien très apprécié : les fonds en verre se retirent et se remettent en place très facilement.



Triman

Nos emballages peuvent faire l'objet d'une consigne de tri



Le dégivrage c'est du passé !

En supprimant la formation de givre, NoFrost offre une prestation de froid de qualité professionnelle. Grâce au ventilateur intégré, le processus de congélation est accéléré. Congelés rapidement à cœur, les aliments conservent leurs vitamines, leurs saveurs ainsi que leurs textures naturelles.



IceMaker + branchement

Un distributeur de glaçons automatique bien pratique. L'IceMaker avec conduit d'alimentation d'eau met à votre disposition une réserve de glaçons de haute qualité, et ce à toute heure et en grande quantité. Un filtre à eau garantit constamment une qualité optimale de l'eau pour la production des glaçons.



Charnières autoporteuses

La porte du meuble est fixée directement sur la porte de l'appareil, à l'aide de charnières autoporteuses. A l'ouverture, les deux portes forment un seul ensemble, offrant ainsi une excellente tenue dans le temps. Ce système permet un ajustement simple et précis des portes avec les meubles de cuisine.



Cercle Premium

Ce modèle fait partie de la sélection Premium : une sélection de produits haut de gamme possédant de nombreux équipements, des technologies de froid exclusives et une finition particulièrement raffinée. L'achat d'un modèle de la sélection Premium offre de nombreux avantages. Pour en savoir plus : www.liebherr-premium.fr

Données techniques

Caractéristiques principales

Classe climatique	SN-T
Classe énergétique 2021	F
Consommation kwh/24h 2021	0.893
Consommation en kwh/an	326

dont vol. utile BioFresh (L)	62.1
Vol. utile congélateur (L)	125
Vol. utile total (L)	402
Vol. utile total réfrigérateur (L)	277
Niveau sonore dB(A)	42
Classe niveau sonore	D

Commandes

Nombre de circuits de froid	2
Touche ON/OFF	Oui
Régulation de la température	Electronique affichage digital
Mode Sabbat	Oui

Réfrigérateur

Type de froid réfrigérateur	PowerCooling
Fonction SuperCool	Oui
Nb de clayettes réfrigérateur	3
Nombre de clayettes en 2 parties	1
Nb total de bacs BioFresh	2
Nb de bacs Biofresh sur rails télescopiques	2
Clayette porte-bouteilles double emploi	Oui
Bac à oeufs	Oui
Eclairage réfrigérateur	Double Colonnes LED et plafonnier
Eclairage tiroirs BioFresh	LED

Congélateur

Type de froid congélateur	NoFrost
Fonction SuperFrost	SuperFrost automatique
Capacité de production de glaçons (kg/24h)	1
Stock de glaçons (kg)	2.7
Nb total de tiroirs congélateur	2
Nb de tiroirs congélateur sur rails télescopiques	2
Eclairage congélateur	LED
Nb d'étoiles	4
Autonomie (h) 2021	16
Pouvoir de congélation (kg/24h) 2021	6

Sécurité

Alarme porte ouverte réfrigérateur	Sonore
Alarme porte ouverte congélateur	Sonore
Alarme de remontée de température congélateur	Visuelle et sonore

Equipements

Fixation porte	Autoporteuses
Pieds réglables	avant/arrière
Joint de porte amovible	Oui
Roulettes de transport	Non

Installation

Type d'installation	Intégrables
---------------------	-------------

Informations générales

Disponibilité des pièces détachées fonctionnelles	10 ans à compter de la date d'achat
---	-------------------------------------

Dimensions et logistiques

EAN	9005382233535
Hauteur (cm)	202.7
Largeur (cm)	75.7
Profondeur (cm)	61
Hauteur emballage (mm)	2140
Largeur emballage (mm)	820
Profondeur emballage (mm)	740
Poids brut (kg)	159
Poids net (kg)	147
Hauteur de niche (mm)	2072
Largeur de niche (mm)	762
Profondeur de niche (mm)	610
Origine	Autriche
Triman recyclage	Nos emballages peuvent faire l'objet d'une consigne de tri

Informations techniques

Fréquence (Hz)	50
Intensité (A)	1.5
Longueur du flexible d'alimentation (cm)	150
Tension (V)	220-240V
Longueur du câble de raccordement (cm)	160

