

---

# WFbli 5241

---

Armoire à vin Professional  
Perfection

# LIEBHERR

Appareil sur pieds



Appareil sur pieds

**LIEBHERR**

## WFbli 5241

Armoire à vin Professional  
Perfection



Easy Fill	Self Closing Door	Vibrate Safe	UV Protect	Touch & Swipe-Display	Temp Protect Plus	Self Closing Door	Presentation Light	Power Chill	Light Column
Humidity Select	Fresh Air	eDoor Lock	Easy Serve Basket						

Volume	459 l
Cap. de bouteilles 0,75 l max.	188
Dimensions extérieures en mm (L/P/H)	597/763/1884
Dimensions intérieures en mm (L/P/H)	492/587/1670
Classe énergétique	
Consommation électrique en 365 jours	117 kWh
Classe climatique	SN-ST
Température ambiante	+10 °C à +38 °C <sup>1</sup>
Réfrigérant	R 600a
Classe de bruit aérien émis	C
Puissance	1,5 A
Fréquence / tension	50/60 Hz / 220-240 V-
Ventilateur	oui
Filtre à charbon actif	oui
Hygrométrie maîtrisée par	HumiditySelect (Zweistufig: Standard & High)
Zones de température	1
Nb de circuits de froid réglables	1
Plage de température réglable	+5 °C à +20 °C
Porte	Isolierglastür, Rahmen schwarz
Côtés	schwarz
Type de commande/position	2,4" TFT-Display farbig / in der Tür
Utilisation de la commande	Touch & Swipe
Alarme de température	optisch und akustisch
Matériau de la cuve intérieure	Kunststoff, graphitgrau
Eclairage intérieur	LED
commutable/réglable en intensité	oui / oui
Solution de mise en réseau	Integriert, fest verbaut
Aide au chargement EasyFill	oui
Type de clayettes	Metallbord mit Holzfront
surfaces de rangement	7
Clayettes sur rails télescopiques	1
Clayettes modulables en hauteur	oui
Poignée barre	Stangengriff mit integrierter Öffnungsmechanik
Filtre à air	in Rückwand
Type de serrure	électronique, sans télécommande
Porte à fermeture automatique	oui
Ouverture de porte	rechts wechselbar
Joint de porte amovible	oui
Compatible side-by-side	oui
Poids brut/net	109/102 kg
EAN-Nr.	9005382244074

<sup>1</sup> Indique la température ambiante à laquelle l'appareil peut être utilisé en toute sécurité.

## Caractéristiques



### Aide au chargement EasyFill

Faciliter le chargement Grâce à l'aide au chargement EasyFill, la porte de votre armoire à vin est maintenue ouverte à partir d'un angle d'ouverture de 90°, ce qui facilite beaucoup le rangement des bouteilles dans l'appareil. Grâce au mécanisme de fermeture automatique SelfClosing, la porte se ferme seule et tout en douceur lorsqu'elle est ouverte de moins de 90°, préservant ainsi vos vins précieux.

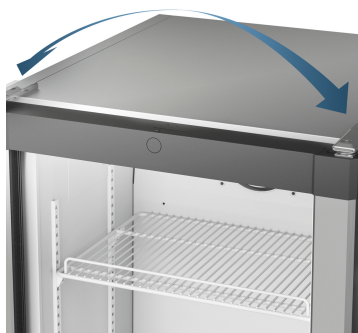

### Butée de porte réversible

Les appareils sont équipés en usine d'une butée de porte à droite. Grâce à la butée de porte réversible, l'appareil peut toujours être installé à l'emplacement où on en a le plus besoin.



### Stockage anti-vibrations

Même des secousses mineures peuvent troubler la maturation des vins et empêcher le dépôt des tanins. Pour toutes les armoires à vins, des compresseurs spécialement développés, aux vibrations extrêmement limitées, assurent un stockage des vins tout en douceur.



### Fluide frigorigère respectueux de l'environnement

Les appareils Liebherr sont optimisés pour consommer le moins d'énergie possible, pour le plus grand bonheur des clients, qui profiteront ainsi de faibles coûts d'exploitation. Les appareils utilisent exclusivement les réfrigérants naturels et écologiques R 600a et R 290. Associés à des compresseurs à haute efficacité, ils allient puissance de réfrigération élevée et durabilité grâce à leur faible potentiel de réchauffement climatique.



### Hygrométrie idéale

Le taux correct d'hygrométrie est un facteur important pour le stockage des vins. Ainsi, les bouchons restent souples et ne se dessèchent pas. Pour préserver également au possible l'humidité interne des bouchons, les vins devraient être stockés en position couchée. Avec un taux d'hygrométrie supérieur à 50%, les armoires à vins garantissent les meilleures conditions. Au besoin, l'hygrométrie des caves de vieillissement peut être réglée par la touche de ventilation.



### Alarme de température

L'alarme de température intégrée signale toute température située en dehors de la plage des valeurs admissibles. Cette alarme est tant sonore que visuelle, pour assurer une sécurité maximale aux marchandises stockées.



# Dessin technique

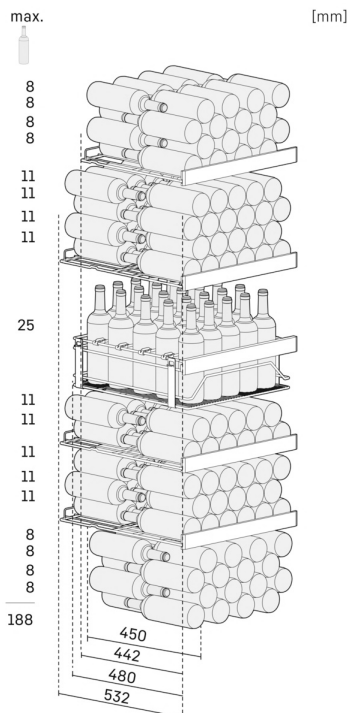
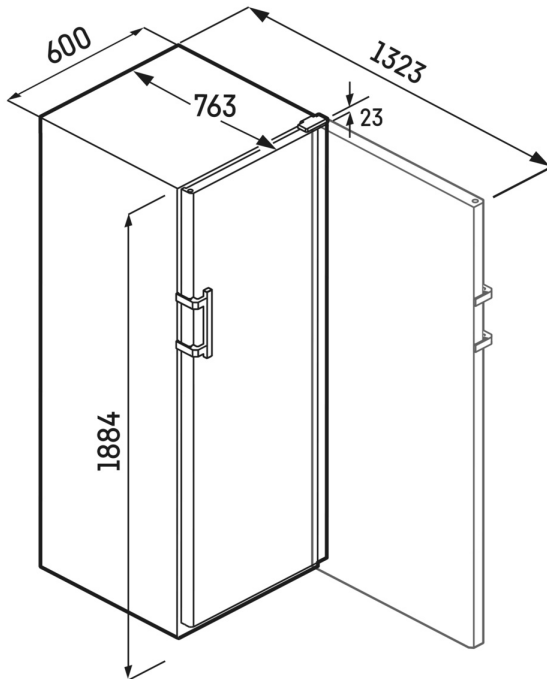

Les produits et leurs détails sont mis en scène à des fins publicitaires. Bien que nous nous efforcions de garantir l'exactitude de toutes les données et informations contenues dans ce dépliant, Liebherr se réserve le droit de procéder à des modifications sans préavis. Dans la mesure où les dimensions, les spécifications et les performances réelles de l'appareil sont d'une importance décisive, nous recommandons de vérifier les instructions de montage jointes à l'appareil concerné. Liebherr décline toute responsabilité en cas de dommages éventuels. (29.11.2023)

